

## Печати владычных наместников Пскова XIV–XV вв. Часть 1: печати XIV — начала XV в.

**Резюме.** Статья представляет собой первую часть работы, посвященной псковским печатям, несущим на аверсе изображение Ветхозаветной Троицы. Эти печати принадлежали псковским наместникам новгородского архиепископа и употреблялись в делопроизводстве в XIV — начале XVI в. В первой части рассматриваются печати XIV — начала XV в. Наиболее ранней среди наместничьих печатей Пскова является печать типа V/2/1. Изучение взаимоотношений новгородского архиепископа и его псковской паствы в 1-й половине XIV в. дает основание считать, что печать была введена в делопроизводство в 1307 г., а употреблялась вплоть до заключения между Новгородом и Псковом Болотовского договора зимой 1342–1343 гг. Генеалогия матриц печатей типов V/2/2–V/2/5 позволила установить три различных периода в истории псковской канцелярии владычных наместников. Первый из этих периодов (1342–1389) соответствует времени святительства в Новгороде архиепископов Василия Калики, Моисея и Алексия. Второй период укладывается в годы пребывания на Софийской кафедре владыки Иоанна Хутынского (1389–1414?). Третий период соотносится с начальным периодом святительства архиепископа Симеона (1414?–1418). В это время усиливаются автокефальные настроения псковской церкви, завершившиеся компромиссом между владыкой и его паствой, закрепленным введением в псковской наместничьей канцелярии именной владычной печати (V/2/7).

**Ключевые слова:** печать, Псков, Новгород, Москва, архиепископ, владычный наместник.

**Beletsky S. V. Seals of the Pskov vicars of the XIV–XV cc. Part 1: seals of the XIV — early XV c.** The paper presents the first part of the work devoted to the Pskov seals of the XIV – early XV centuries with the Old Testament Trinity image on the obverse. These seals belonged to the Pskov vicars of the archbishop of Novgorod and were used in records management. The earliest of the known seals belongs to type V/2/1. The analysis of interrelations between the archbishop of Novgorod and his Pskov laity in the first half of the XIV c. gives grounds to think, that the seal was used from 1307 and up to the Bolotovo treaty established between Novgorod and Pskov in winter of 1342–1343. The genealogy of the print character matrices belonging to type V/2/2–V/2/5 allows to distinguish three different periods in the history of the Pskov Vicar’s Office. The first one (1342–1389) corresponds to the period of Vasilii Kalika, Moisei, and Aleksiy (archbishops of Novgorod). The second period falls on the years when the bishop’s throne in Novgorod was occupied by Varlaam Hutynsky (1389–1414?). The third period can be dated to the beginning of archbishop Simeon’s primacy (1414?–1418). The latter period witnessed a rise of autocephalous sentiments among the Pskov clergy, which led to a compromise between the bishop and his people. The compromise was confirmed by the appearance of the bishop’s name seal in the Pskov Vicar’s Office (V/2/7).

**Keywords:** seal, Pskov, Novgorod, Moscow, archbishop, archbishop’s vicar.

Среди разнообразных вопросов истории Псковской республики особое место занимает круг проблем, связанных с организацией церковного управления. Все исследователи, обращавшиеся к истории церковной организации Пскова, констатировали отсутствие в Пскове самостоятельной епископской кафедры и подчинение города в церковном отношении новгородскому архиепископу (Никитский 1873; Хорошев 1980; Круглова 1991; Мусин 2010) при политической независимости Пскова с XIV в.

Из письменных источников известно, что новгородский архиепископ обладал в Пскове правом судопроизводства, получал доходы с земли и воды, собирал владычный оброк с псковских церковнослужителей, брал мзду за поставление священников и дьяконов в сан. Юридическим представителем новгородского архиепископа в Пскове был владычный наместник, назначавшийся из числа псковичей. Участие самого владыки в управлении псковской церковью ограничивалось визитацией — «подъездами», совершавшимися с разной степенью регулярности. По мнению А. И. Никитского, со второй половины XV в. «во взгляде владык на визитацию начинает выступать на первый план фискальная сторона предмета вместо юридической» (Никитский 1873: 224, 225).

Таким образом, всей полнотой исполнительной власти в области церковной юрисдикции в Пскове в периоды между подъездами владыки обладал владычный наместник. В его руках, в частности, был сосредоточен владычный суд Пскова, о чем прямо свидетельствует Псковская Судная грамота (ПСГ). Сфера владычного суда в Пскове была ограничена разбором дел, связанных с участием представителей церкви. При этом в ст. 1 ПСГ особо подчеркивалась неподсудность владычному наместнику светского судопроизводства (ПСГ: 1)<sup>1</sup>. Для тех случаев, когда одну сторону в судебном процессе представлял «церковный человек», а другую — «мирянин», ст. 107 ПСГ предусматривала существование особой инстанции судопроизводства — смешного суда владычного наместника и князя (ПСГ: 24).

Среди других «пошлин», которыми обладал в Пскове новгородский архиепископ, летописи фиксируют и право печати. Об этом свидетельствует летописный рассказ о посещении Пскова московским митрополитом Исидором, записанный под 6946 г.: «Приеха въ град въ Псковъ митрополит Сидор... и отнят суд, и печать, и воды, и земли, и оброк владычень, и все пошлины владычня» (П1Л: 44; П2Л: 46; П3Л: 133). В делопроизводстве псковской канцелярии владычного наместника использовалась печать, матрицы которой хранились в самом Пскове, а не привозились из Новгорода на время визита архиепископа. На это указывает существование в канцелярии владычного наместника должности печатника. В XV в. печатник, как и владычный наместник, назначался из числа псковичей, и это было, по мнению современников, «старинной». Из контекста рассказа о конфликте псковичей с архиепископом Евфимием II, записанного в летописи под 6943 г. (П2Л: 45; П3Л: 130), следует, что печатник являлся вторым по значению должностным лицом в канцелярии после самого наместника.

Однако, наряду с использованием печати, матрицы которой находились в Пскове, новгородский архиепископ пользовался в области псковской юрисдикции печатью, матрицы которой находились в Новгороде. Об этом мы узнаем

<sup>1</sup> Разделение ПСГ на статьи по Ю. Г. Алексееву (Алексеев 1980: 8, 9).

из летописного сообщения о конфликте псковичей с архиепископом Ионой, записанного в летописи под 6978 г.: «Владыка Иона во Псковъ прислалъ, чтобы ко мне у Великой Новгород священници или диаconi удовии начаша ездити. И... начата ездити, а онъ у нихъ нача имати мзду... а ихъ всех... нача благословляти... и своити имъ грамоты... за печатми давати»<sup>2</sup> (П2Л: 54; П3Л: 169). Хотя в данном случае зафиксировано нарушение владыкой «правил Святых Отцов», из текста, тем не менее, следует, что епитрахильные и постихарные грамоты, выдававшиеся псковским священнослужителям при рукоположении в сан, могли скрепляться (и скреплялись) печатью вне Пскова.

Таким образом, письменные источники свидетельствуют, что в юрисдикции и самого новгородского архиепископа, распространившейся на Псков, и его псковского наместника применялись печати. Если печать владыки и печать псковской владычной канцелярии принадлежали к типу подвесной металлической печати, то мы вправе ожидать обнаружение таких печатей в черте города.

Первым констатировал существование печатей владычных наместников Пскова Н. П. Лихачев. Исследователь анализировал шесть экземпляров печатей от пяти различных пар матриц<sup>3</sup>. Все эти буллы обладали двумя общими признаками: на аверсе размещалось изображение ветхозаветной Троицы, а на реверсе — многострочная легенда, содержащая титул (имя и титул) новгородского архиепископа. Принадлежность памятников к кругу сфрагистических регалий владыки или владычного аппарата, таким образом, определялась бесспорно. Обратив внимание на то, что на всех анализированных печатях изображена композиция Троицы, а не характерное для новгородских архиепископских печатей изображение Богоматери, Н. П. Лихачев предполагал, что изображение Троицы символизирует главную святыню Пскова — собор Святой Троицы, и на этом основании делал вывод: печати предназначались специально для юрисдикции владыки в Пскове (Лихачев 1960: 234).

К анализу печатей, комментированных Н. П. Лихачевым, обращался В. Л. Янин. Он считал, что печати принадлежали не самому владыке, а его псковским наместникам. Употребление в делопроизводстве псковского владычного наместника печати с изображением Троицы В. Л. Янин относил ко времени «после 1348 г.», объясняя это следующим образом: после отделения Пскова от Новгорода в 1348 г. псковская церковь получила заметную самостоятельность, а владычные наместники стали назначаться из числа псковичей (Янин 1960: 254). Непосредственными предшественниками наместничьей печати с изображением Троицы он считал наместничьи печати «обычного типа» (Янин 1960: 254), т. е. несущие на аверсе изображение креста, а на реверсе — Богоматери. Позднее В. Л. Янин пересмотрел ряд конкретных атрибуций. Связав с деятельностью владычных наместников так называемые «Троицкие печати», исследователь расценил их в качестве промежуточного звена между наместничьими печатями «обычного типа» и печатями с изображением Троицы. Время

<sup>2</sup> По мнению А. И. Никитского, следует читать «свои тиимъ грамоты», т. е. «свои тем (лицам) грамоты» (Никитский 1873: 314, примеч. 2).

<sup>3</sup> Еще два моливдовула от одной пары матриц рассматривались Н. П. Лихачевым в ином контексте из-за дефектности бывших в его распоряжении экземпляров (Лихачев 1960: 235, 236).

введения в делопроизводство последних исследователь определял теперь концом XIV — началом XV в. (Янин 1966: 169)<sup>4</sup>.

Важнейшим событием в изучении владычной сфрагистики Пскова стало открытие при раскопках 1960–1962 гг. в Довмонтовом городе Пскова комплекса так называемого «архива» — подвальной части двухкамерной постройки (Белецкий В. 1996: 130–138), в северном помещении которой было обнаружено 564 актовые печати XIV — начала XVI в. и две заготовки для печатей (Белецкий, Белецкий 1995: 93–96; 2003: 53–63). Около половины всех находок составляли печати 2-й половины XV — начала XVI в. с изображениями Ветхозаветной Троицы на аверсе и именами новгородских архиепископов в тексте легенды на реверсе (Белецкий, Белецкий 1983: 13–14).

После открытия комплекса «архива» было найдено менее полутора десятков печатей с изображением Троицы и легендой, указывающей на связь печатей с деятельностью представителей церкви, однако три буллы принадлежали ранее не известным парам матриц, и эти находки позволили уточнить и дополнить намеченную ранее картину развития церковной сфрагистики Пскова (Белецкий 1995: 48–53; 1997а: 66–68; 1997б: 48–52).

Таким образом, сведения письменных источников об использовании органами управления псковской церковью печати подтвердились подлинными сфрагистическими находками. Однако многие вопросы, связанные с изучением владычной сфрагистики Пскова, продолжают оставаться открытыми. Принадлежали ли печати к числу регалий самого новгородского архиепископа или же находились в прямом ведении владычных наместника и печатника? Обладали ли владычные наместник и печатник правом скреплять документы в отсутствие владыки или же печать владычной канцелярии приводилась в действие только в моменты владычного подъезда? Доставлялись ли матрицы печати из Новгорода или же они изготавливались в самом Пскове? Список вопросов можно продолжить.

Для всех печатей, связанных с правовым обеспечением церковной власти в Пскове, характерно помещение изображения Ветхозаветной Троицы на аверсе и легенды на реверсе. Таким образом, все рассматриваемые сфрагистические регалии могут быть отнесены к разряду V/2 предложенной ранее классификации (Белецкий 2001: 32, табл. 2). По особенностям формулы легенды все печати разряда V/2 можно разделить на две группы: 1) содержащие в легенде титул либо имя и титул наместника и 2) содержащие в легенде титул либо имя и титул архиепископа. Но значит ли это, что печати первой группы принадлежали владычным наместникам, а печати второй группы — самим владыкам?

Характеризуя печати, содержащие в тексте легенды имя и титул новгородского архиепископа, Н. П. Лихачев рассматривал их в качестве атрибутов юрисдикции самого владыки и отмечал: «Чем объясняется то, что традиционное изображение Божией Матери “Знамение” заменено изображением Троицы? Конечно тем, что печать была предназначена специально для Пскова» (Лихачев 1960: 234). Однако уже в следующем абзаце той же работы, характеризуя

<sup>4</sup> О «Троицких печатях» и псковских печатях с изображением креста и Богородицы см.: (Белецкий 1994); ни те, ни другие отношения к делопроизводству владычных наместников Пскова не имеют.

печать, содержащую в формуле легенды только указание на титул новгородского архиепископа, Н. П. Лихачев писал: «Надо думать, что эта печать служила для наместников владычных в Псковских областях» (Лихачев 1960: 235). А страницей позднее, анализируя ситуацию с основанием в Пскове в середине XV в. независимой от новгородского архиепископа архимандритии, Н. П. Лихачев констатировал: «Конечно, мы не знаем печатей владычных наместников в Пскове» (Лихачев 1960: 236).

Полагаю, что в принципиальной оценке рассматриваемых печатей был прав В. Л. Янин, считавший буллы наместничьими регалиями Пскова. Есть прямое свидетельство употребления в делопроизводстве владычной канцелярии буллы, относящейся к группе 2, в отсутствие новгородского архиепископа. В комплексе «архива» имеется печать, в легенде на реверсе которой значится имя «Сергий». Новгородский архиепископ Сергий занимал Софийскую кафедру менее года и не успел за это время ни разу посетить Псков. Однако, по крайней мере, один документ был утвержден в Пскове печатью от имени владыки и осел в «архиве». Это позволяет утверждать, что печати группы 2 являлись, как и печати группы 1, сфрагистическими регалиями владычных наместников Пскова.

Вторым принципиальным вопросом, на котором необходимо остановиться, является вопрос об относительной хронологии печатей. Благодаря возможности поименного отождествления новгородских архиепископов, названных в легендах на именных владычных печатях разряда V/2, с конкретными деятелями новгородской администрации сфрагистические типы получают узкие датировки. С конкретным лицом удалось отождествить и владельца единственной именной наместничьей печати. Для прочих сфрагистических типов такая точность, на первый взгляд, недостижима. Но некоторые основания для того, чтобы в первом приближении установить относительную хронологию печатей, все-таки есть.

Прежде всего, отметим, что атрибуция всех печатей одному и тому же институту власти предполагает одновременное употребление в делопроизводстве только одной печати. Из этого следует, что сфрагистические типы были разновременными. Именные владычные печати сменяли друг друга на протяжении 2-й половины XV и начала XVI в. После 1510 г. традиция утверждения документов вислой металлической печатью в Пскове прервалась. Поэтому можно полагать, что прочие печати разряда V/2 относятся ко времени более раннему, чем середина XV в., т. е. к XIV — 1-й половине XV в.

В этой связи привлекают внимание различия в титуловании держателей буллотирия. В первый момент может сложиться впечатление, что полномочия владельцев печатей группы 1 неизмеримо шире, нежели полномочия владельцев печатей группы 2. Действительно, владычный наместник Пскова, пользовавшийся печатью с указанием в тексте легенды собственного титула, представляется заметно более независимой фигурой, нежели чиновник, не располагавший своей должностной регалией и выступавший в качестве исполнителя воли вышестоящего лица. Однако это впечатление обманчиво.

Владычные наместники Пскова, по крайней мере, в период действия позднейшей редакции ПСГ, т. е. в последней трети XV в., пользовались широкими полномочиями, сопоставимыми только с юрисдикцией высших светских

магистратов Пскова. Юрисдикция владычных наместников материализовалась утверждением документов печатью от имени новгородского владыки, в пределах епархии которого находился Псков. Такое положение дел, нужно полагать, ничуть не умаляло широту полномочий псковского владычного наместника, тем более что именно в это время новгородский архиепископ перестает вмешиваться в управление псковской церковью.

Если сказанное справедливо, то формула легенды на печатях группы 2 свидетельствует о более широких полномочиях владычного наместника по сравнению с полномочиями наместника, использовавшего печать с обозначением собственного титула. Действительно, должностные полномочия последнего ограничивались функциями чиновника в ранге наместника, в то время как должностные полномочия наместника во 2-й половине XV и в начале XVI в. распространялись на всю полноту власти, которой обладал в Пскове и Псковской земле новгородский архиепископ. И если легенды на печатях группы 1 фиксируют, что в качестве представителей Святой Троицы выступали наместники, то легенды на печатях группы 2 указывают на представительство от лица Святой Троицы самого архиепископа.

Конечно, на протяжении XIV–XV вв. взаимоотношения между новгородским архиепископом и его псковской паствой менялись неоднократно, и далеко не всегда были гладкими. Но вся история взаимоотношений Пскова с Софийской кафедрой показывает, что псковское правительство медленно, но верно отводило расширение суверенитета в области церковного управления. Поэтому предполагать, что анонимная наместничья печать группы 1 «вклинивается» между различными сфрагистическими типами, составляющими группу 2, не приходится. Таким образом анонимная наместничья печать группы 1 является наиболее ранней среди известных печатей владычной канцелярии Пскова, а печати группы 2 следует относить к более позднему времени.

Статья является первой частью работы о сфрагистических регалиях владычных наместников Пскова. В ней анализируются печати XIV — 1-й четверти XV в. Вторая часть работы, посвященная печатям середины XV — начала XVI в., будет опубликована в следующем номере ежегодника.

### 1. Печать «плесковъшкаго намешника» (разряд V/2, тип 1)

К этому разряду отнесена единственная булла.

V/2/1 (рис. 1). Av.: изображение ветхозаветной Троицы, нимбы у ангелов крещатые. Rv.: пятистрочная легенда

ПЛЕ  
СКОВЪ  
ШКАГН  
АМѢШ  
НИК

*Плесковъшкаг(о) намешник(а)*



Рис. 1. Печать «плесковъшкаго намешника» (тип V/2/1)

Fig. 1. Seal of the Pskov vicarious ruler (type V/2/1)

Технические особенности моливдовула — оттиск на массивной линзовидной заготовке, острый гурт, припухлые края — указывают на сравнительно раннюю дату, не позднее XIV в. К этому же времени тяготеют и начертания букв надписи<sup>5</sup>.

Формула легенды на печати «плесковъшкаго намешника» сближает буллу с печатями ладожских и новоторжских наместников новгородского архиепископа конца XIII — XIV в. (Янин 1970: 61–67). Но, находя себе место в этом круге сфрагистических регалий, печать «плесковъшкаго намешника» имеет важное отличие от других наместничьих печатей. Факт помещения на аверсе печати изображения Троицы свидетельствует о том, что псковский наместник выступал в своей деятельности от лица Святой Троицы, т. е. являлся представителем Пскова перед владыкой, а не наоборот.

В. Л. Янин полагал, что переломным моментом во взаимоотношениях владыки и его псковской паствы явился Болотовский договор, после которого «владычные наместники, отныне назначаемые из числа псковичей, превратились в представителей Пскова перед новгородским архиепископом» (Янин 1960: 254). Однако из фрагмента текста договора, процитированного в летописях, следует не предоставление псковичам в результате договора политической независимости, а лишь юридическое закрепление той системы отношений, которая уже сложилась между Псковом и Новгородом к 30-м годам XIV в. И чтобы реально оценить изменения в отношениях между новгородским архиепископом и Псковом, материализовавшиеся введением печати «плесковъшкаго намешника», необходимо заново обратиться к сведениям письменной истории о контактах между владыкой и его псковской паствой, происходивших в XIV в.

Но прежде напомним о важнейшей особенности этих отношений — традиции так называемых «владычных подъездов». Ни в одну область своей епархии новгородский архиепископ не совершал подобных регулярных визитаций, и уже одно это обстоятельство выделяет Псков среди областей, в которых архиепископ Великого Новгорода имел своих наместников. Возникает естественный вопрос: чем было обусловлено установление подъездной процедуры? Являлась ли она свидетельством полновластия в Пскове новгородского владыки? Или же, наоборот, подъезды существенно ограничивали верховную власть

<sup>5</sup> Консультация Т. В. Рождественской (СПбГУ).

новгородского архиепископа, сводя его участие в делах псковской церкви к строго регламентированным визитациям?

Полагаем, что из двух альтернативных оценок справедлива вторая. И дело даже не в том, что уже в 30-е годы XIV в. псковская церковь была настолько автономна, что правительство Господина Пскова всерьез рассматривало вопрос об учреждении в Пскове самостоятельной епископской кафедры: в конечном счете, посольство, отправленное в 1331 г. из Пскова к митрополиту Феогносту с просьбой о рукоположении Арсения в псковские епископы (НПЛ: 343, 344), можно расценивать и как проявление политических амбиций.

Значительно существеннее другое: Болотовский договор закрепил процедуру владычного судопроизводства в Пскове за представителем псковской администрации. В середине и 2-й половине XV в. новгородский архиепископ сохранял в Пскове права на судебную и печатную пошлины. Если признать, что право суда в Пскове по церковным делам, являвшееся до Болотовского договора прерогативой самого владыки, было заменено простым получением доходов с суда именно в результате Болотовского договора, то участие новгородского архиепископа в управлении псковской церковью уже в середине XIV в. стало практически номинальным, сводясь к получению широкого спектра епархиальных доходов и к рукоположению священнослужителей в сан. Все же прочие действия, совершавшиеся владыкой в моменты подъездов, — торжественные молебны, чтение синодика, освящение новопостроенных храмов — можно считать элементами протокольного ритуала, а отнюдь не свидетельством реального участия новгородского архиепископа в управлении псковской церковью.

Полагая, что институт владычного подъезда являлся ограничением реальной власти новгородского архиепископа в Пскове, обратимся к имеющимся сведениям о контактах владыки и псковичей в 1-й половине — середине XIV в.

Древнейшие упоминания о существовании традиции владычного подъезда в Псков зафиксированы в Новгородской Первой летописи под 6841 и 6845 гг. (НПЛ: 100, 345, 348), правда, термин «подъезд» употреблен только в отношении второго из названных визитов.

В Псковской Третьей летописи под 6838 г. приведено сообщение о подъезде новгородского архиепископа Василия в Псков (ПЗЛ: 92). Однако давно замеченная неисправность текста летописной статьи (ПЗЛ: 92, примеч. в) требует специального комментария.

Прежде всего, в 6838 (т. е. 1330/31) г. Василий Калика не мог посетить Псков в свой подъезд, так как в это время он еще не был рукоположен в сан. Таинство хиротонии Василий Калика принял от митрополита Феогноста во Владимире Волынском 25 августа 1331 г., а в Новгород вернулся только в начале декабря того же года. Следовательно, право подъезда Василий получил только в 6839-м (НПЛ: 343, 344).

Теоретически можно было бы предположить, что испорченное место в статье 6838 г. в Псковской Третьей летописи связано с объединением событий двух лет — 6838 и 6839 гг., тем более что статья 6839 г. в Псковской Третьей летописи отсутствует. Однако такое предположение представляется маловероятным. Острый конфликт между псковичами и Софийской кафедрой, возникший



летом 1331 г. из-за попытки Александра Тверского рукоположить у митрополита Феогноста независимого псковского епископа, привел к тому, что владычный поезд, направлявшийся из Владимира Волынского в Новгород, подвергся под Черниговом нападению союзного Пскову князя Федора Киевского (брата великого литовского князя Гедимина), а возвращался владыка Василий в Новгород через Брянск и Торжок (НПЛ: 344). В такой ситуации личная безопасность новгородского архиепископа, являвшаяся необходимым условием для совершения визитации, явно не гарантировалась, что исключало возможность подъезда непосредственно после возвращения Василия Калики в Новгород.

Обратившись к составу летописной статьи 6838 г. в Псковской Третьей летописи, нетрудно заметить, что эта статья отчетливо разделяется на две части. Первая часть содержит сведения о строительстве посадником Шелогой крепости в Изборске. Аналогичные сведения содержатся в статье 6838 г. в Псковской Первой летописи (П1Л: 17), а в Псковской Второй летописи этими сведениями завершается летописная статья 6838 г. (П2Л: 23).

Однако, несмотря на соответствие друг другу сведений всех трех псковских летописей, отнести первую часть статьи 6838 г. в Псковской Третьей летописи к 1330 г. все-таки не удастся. Из контекста сообщения о строительстве Изборской крепости следует, что эти работы проводились Шелогой до отъезда Александра Тверского из Пскова в Литву. Новгородская Первая летопись относит отъезд Александра Тверского к 6837 г., причем порядок событий, связанных с походом новгородско-московского войска на Псков, предпринятый для изгнания Александра Михайловича, дает основание считать, что князь покинул Псков не позднее начала лета 1329 г. (НПЛ: 342; П1Л: 16, 17; П2Л: 23; П3Л: 90–92). Это подтверждается и сведениями Псковской Первой летописи: сообщение об отъезде Александра Тверского из Пскова в Литву приведено в статье 6835 г. с уточнением «на третее лето», что также относит отъезд князя к событиям 6837 г. (П1Л: 16).

Таким образом сведения, включенные в летописную статью 6838 г., сообщают о событиях более позднего времени. Помещение этих сведений во всех трех псковских летописях под одним и тем же годом вместе с имеющейся везде оговоркой, относящей строительство Изборска ко времени пребывания в Пскове Александра Тверского, позволяет считать, что первая часть статьи 6838 г. в Псковской Третьей летописи находится на своем первоначальном месте.

Однако вслед за словами «при княжении Александрове» в этой летописной статье вне всякого контекста оказывается фрагментированная фраза «...нареченыи въ крещении Юрье Лазоревичь». И только после нее идет текст известия о владычном подъезде: «И тогда же владыка Василеи былъ во Пскове на свои подъездъ».

Полагаем, что испорченное место в статье 6838 г. в Псковской Третьей летописи и разделение текста статьи на две части объясняется следующим образом: между сообщением о строительстве Изборска (происходившем в 1329 г. и зафиксированном в летописи в контексте событий 1330 г.) и фрагментом «нареченыи... подъездъ» находился впоследствии утраченный текст. Следовательно, сообщение о владычном подъезде, содержащееся в статье 6838 г. в действительности к событиям этого года может не относиться. Тогда хронологическая приуроченность подъезда требует уточнения.

Непосредственно следующая за статьей 6838 г. в Псковской Третьей летописи статья обозначена 6844 г. В ней содержится сообщение о пожаре, произошедшем в Пскове 7 сентября этого года (ПЗЛ: 92). Аналогичные летописные статьи содержатся в Псковских Первой (П1Л: 17) и Второй (П2Л: 24) летописях. Новгородская Первая летопись сообщает о пожаре в Пскове под 6844 мартовским годом (НПЛ: 347), что позволяет уверенно датировать пожар 7 сентября 1336 г.

Ближайшие предыдущие и последующие статьи Псковской Третьей летописи, хотя и представляют в целом очень лакунарный текст, но все-таки сохраняют относительную хронологию чередования событий. Это дает основание считать, что в процессе редактирования первоначального летописного текста отдельные содержащиеся в этом тексте события местами не переставлялись. Иными словами, владычный подъезд, зафиксированный в Псковской Третьей летописи под 6838 г., состоялся в интервале между декабрем 1331 г. и 7 сентября 1336 г.

После сказанного вернемся к сообщениям о поездках новгородского архиепископа в Псков в 30-е годы XIV в., приведенным в Новгородской Первой летописи. Две отмеченные здесь поездки датируются сравнительно точно. Визит Василия Калики, сведения о котором содержатся в статье 6841 г. («подъездом», напомним, этот визит летопись не называет), состоялся после возвращения архиепископа из Переяславля, где проходили неудачные для Новгорода переговоры с Иваном Калитой. Контекст событий 6841 г., зафиксированных в Московском летописном своде конца XV в., позволяет отнести поездку к лету 1333 г. (МЛС: 171).

Визит Василия Калики в Псков, отмеченный в Новгородской Первой летописи под 6845 г. (НПЛ: 347, 348), состоялся в конце весны — начале лета 1337 г.<sup>6</sup> Эта поездка в летописи прямо названа «подъездом». Однако известие о владычном подъезде, сохранившееся в Псковской Третьей летописи, с этим подъездом не может быть соотнесено: подъезд, зафиксированный под 6845 г., состоялся как минимум на полгода позднее того хронологического интервала, в пределах которого мог произойти владычный подъезд, зафиксированный в Псковской Третьей летописи.

Зато намеченному выше хронологическому интервалу полностью соответствует поездка новгородского архиепископа, зафиксированная под 6841 г.: установленное время посещения владыкой Пскова (лето 1333 г.) вписывается в интервал между декабрем 1331 и сентябрем 1336 г. И если считать, что

<sup>6</sup> Сообщение о визите Василия Калики в Псков помещено в тексте статьи 6845 г. непосредственно вслед за известием о вооруженном конфликте между Новгородом и Москвой из-за Заволочья, но ранее известий о пожаре Москвы и об отъезде Александра Тверского из Пскова в Орду. Сведения о походе московских войск на Двину зимой 6845 мартовского года (1337/38 г.) помещены в тексте статьи явно не на своем месте (ср.: Н4Л: 266), остальные же сообщения как будто бы сохраняют порядок чередования, соответствующий относительной хронологии событий. Александр Михайлович Тверской покинул Псков ранее сентября 1337 г. Пожар в Москве произошел 3 июля 1337 г. (Рог.: 48). С учетом того, что 8 июля и 21 сентября 1337 г. владыка, безусловно, находился в Новгороде (МЛС: 171), а также помня о том, что Василий Калика посетил Псков еще до отъезда Александра Тверского, полагаем, что владычный подъезд состоялся не позднее весны — лета 1337 г.

сообщение Псковской Третьей летописи от 6838 г. в действительности фиксирует визит Василия Калики в Псков летом 1333 г.<sup>7</sup>, то мы получаем безусловное определение этого визита как «владычного подъезда».

Таким образом, за первые семь лет пребывания на Софийской кафедре архиепископ Василий Калика совершил с интервалом в четыре года две официальных визитации в Псков.

Прямых сведений о более ранних владычных подъездах в Псков источники как будто бы не содержат. Однако из этого не следует, что институт владычного подъезда явился во взаимоотношения Пскова с Софийской кафедрой нововведением, связанным именно с деятельностью Василия Калики. Из сообщения Новгородской Первой летописи о владычном подъезде, состоявшемся летом 1333 г., следует, что этот подъезд был не первым визитом такого рода. Напротив, в тексте летописи подчеркивается, что владыка не посещал Псков необычайно долго — целых семь лет (НПЛ: 345). Иными словами, предыдущий визит новгородского архиепископа в Псков состоялся не позднее 1326 г. и связан с деятельностью предшественника Василия Калики на Софийской кафедре — архиепископа Моисея<sup>8</sup>.

В летописях сохранились упоминания о посещении архиепископом Моисеем Пскова: в первый период пребывания здесь Александра Тверского владыка дважды — в 6836 и 6837 гг. — побывал в Пскове в составе великокняжеских посольств<sup>9</sup>. Однако эти визиты не имеют отношения к тому посещению владыкой

<sup>7</sup> Сказанное позволяет отнести к той же статье 6841 г. и фрагментированную фразу «наречены... Лазоревич», непосредственно предшествующую сообщению о владычном подъезде. Не исключено, что это даст в дальнейшем дополнительные возможности для восстановления утраченной части летописной статьи 6841 г. в Псковской Третьей летописи.

<sup>8</sup> К 1326 г. относит предыдущий владычный подъезд и В. Л. Янин (Янин 1992: 11, 12).

<sup>9</sup> Вопрос о количестве и составе посольств, направлявшихся в Псков Иваном Калитой и Новгородом в первый период княжения в Пскове Александра Тверского, требует специального комментария. Новгородская Первая летопись сообщает только об одном посольстве, в состав которого входили владыка Моисей, тысяцкий Авраам и послы великого князя. Посольство было направлено в Псков вскоре после возвращения Калиты из Орды; сообщение приведено в статье 6836 г. (НПЛ: 98, 314). В сообщении о походе русских войск на Псков, зафиксированном в статье 6837 г., сведений о посольстве в Псков нет. В Псковских Первой и Третьей летописях также сообщено об одном посольстве, в состав которого входили владыка Моисей, посадник Федор, тысяцкий Авраам и великокняжеский посол Лука Протасьев «с дружиной». Сведения о посольстве приведены в контексте известия о походе русских войск на Псков. Сообщение содержится в статье 6835 г., включающей сведения о событиях не только за 6835 г., но и за ряд последующих лет, с пометой «на третье лето», т. е. относится к событиям 6837 г. (П1Л: 16; ПЗЛ: 91). Никаких известий о посольстве 6836 г. здесь не содержится. Характер летописной статьи 6835 г. в Псковских Первой и Третьей летописях оставляет впечатление нарративности. Можно было бы предположить, что при составлении этого текста сведения об отдельных событиях конфликта между Александром Тверским и Ордой (в лице получившего великокняжеский ярлык Калиты, поддержавшего его Новгорода и при покровительстве митрополита Феогноста) могли быть переставлены местами по соображениям литературно-стилистическим — для придания повествованию большей стройности и полемической остроты. Однако в ряде летописей зафиксировано, что в период первого пребывания Александра Тверского на псковском столе действительно имели место два посольства в Псков — в 6836 и 6837 гг. При этом сведения о двух посольствах содержатся не только в Новгородской Четвертой летописи (Н4Л: 262), изобилующей, как известно, многочисленными повторами (Лурье

Пскова в 1326 г., о котором косвенно сообщено в летописной статье 6841 г.: первое из посольств состоялось летом (?) 1328 г., а второе — весной 1329 г.<sup>10</sup>

Из сказанного, как представляется, следует важный вывод. Констатируя необычайно большой разрыв во времени между владычным подъездом 1333 г. и предыдущим визитом владыки, летописец не учитывал посещения Пскова Моисеем в 1328 и 1329 гг. Ничем иным, кроме как несоответствием визитов владыки в составе великокняжеских посольств процедуре «владычного подъезда», это объяснить не удается.

В Псковских летописях статьи за 6834 г. отсутствуют. В Новгородской Первой летописи в статье 6834 г. нет сведений о владычном подъезде в Псков. И этот факт представляется симптоматичным. Оснований не доверять приведенным выше косвенным данным о посещении новгородским архиепископом Пскова в 1326 г. нет. Следовательно, такого рода визитации в Псков новгородского архиепископа не являлись в глазах современников значительным событием, а, напротив, расценивались в качестве традиционного ритуала. Тогда регламент владычного подъезда в Псков с соблюдением регулярности и процедуры визитаций в период пребывания на кафедре архиепископа Моисея был уже традиционным.

Отметим здесь одно обстоятельство, которое косвенным образом подтверждает сказанное. Архиепископ Моисей вернулся после хиротонии из Москвы в Новгород 7 апреля 1326 г. Последующие события, зафиксированные летописной статьей 6834 г., относятся к концу августа — декабрю 1326 г. (НПЛ: 97). Первые же месяцы после возвращения владыки в Новгород на страницах летописи никак не отражены. Между тем известно, что в 6897 г. владыка Иоанн вскоре после хиротонии посетил Псков (НПЛ: 383). Точно также поступил в 6868 г. и его предшественник на Софийской кафедре архиепископ Алексей (НПЛ: 367). Оба визита — и 6868, и 6897 гг. — остались в Псковских летописях не зафиксированы.

Если предположить, что в регламент владычных подъездов входило обязательное посещение Пскова новгородским архиепископом непосредственно по возвращении его в Новгород после рукоположения в сан, то объясняется не только визит Моисея летом 1326 г. (между 7 апреля и 28 августа?). Становится понятен скрытый упрек псковичей владыке Василию, читающийся в статье 6839 г. в Новгородской Первой летописи: не посетив Псков в 1331 г., архиепископ нарушил и регулярность визитаций, и регламент подъездов. Разумеется, упрек за семилетний перерыв между подъездами был адресован не персонально Василию Калике, занимавшему кафедру менее двух лет, а Софийской кафедре в целом.

Все вышеизложенное свидетельствует, что в период первого пребывания на кафедре архиепископа Моисея не только уже существовала традиция владыч-

---

1976: 78, 79), но, например, в летописях круга Ермолинской (Увар.: 228; Свод 1497: 68; Ермол.: 103).

<sup>10</sup> Посольство было направлено в Псков после прибытия в Новгород великокняжеских войск, т. е. позднее 26 марта 1329 г., а уже в мае этого года владыка Моисей оставил кафедру (НПЛ: 98, 99). Отметим, что к моменту закладки ц. Иоанна Лествичника в Московском Кремле (21 мая 1329 г.) Иван Калита еще не вернулся в Москву (Ермол.: 103).

ных подъездов в Псков, но и была регламентирована сама процедура визитаций. Таким образом, нет оснований связывать появление института владычных подъездов, ограничивавшего власть новгородского архиепископа в Пскове, с последствиями Болотовского договора. Истоки традиции визитаций следует искать во временах владычества не Василия Калики и даже не Моисея, а при предшественниках Моисея на Софийской кафедре — владыках Давиде, Феоктисте или Клименте.

К сожалению, летописи не сохранили сведений о прямых контактах псковичей с владыкой Климентом. Зато взаимоотношения псковичей с владыкой Феоктистом были весьма специфическими: в 1307 г. Псков в одностороннем порядке разорвал отношения с Новгородом, провозгласив себя «Господином Великим Псковом», и следствием этого стало сведение Феоктиста с кафедры и отправка владыки в монастырь с обетом молчания. Кафедру занял новый владыка — Давид, сумевший восстановить видимость прежних отношений Пскова и Новгорода, причем в процессе переговоров были сделаны взаимные уступки: Новгород признал право псковичей иметь выборных посадников, которые заменили собой представителей новгородской администрации в Пскове и получили статус чиновников Новгородского правительства; Псков, в свою очередь, отказался от титулования «Господин Великий Псков» (Белецкий 1994: 69–76).

Памятником новых отношений Пскова с новгородским архиепископом, установившихся после событий 1307 г., и явилась, на мой взгляд, печать V/2/1. Фонетические особенности языка, по заключению Т. В. Рождественской, не оставляют никаких сомнений в том, что матрицы печати были изготовлены псковичом. И, следовательно, печать «плесковьшкаго намешника», несущая на аверсе изображение Троицы, была введена в делопроизводство непосредственно в Пскове. Для сравнения напомним, что матрицы образцовых печатей, использовавшихся в делопроизводстве новоторжских владычных наместников, почти наверняка привозились из Новгорода — об этом свидетельствует отмеченная В. Л. Яниным переделка в печать новоторжского наместника печати разряда II.1 (Янин 1970: № 529).

Связав появление печати V/2/1 с событиями 1307 г., мы, однако, не ответили на вопрос о том, с какого времени существует традиция владычного подъезда в Псков. Действительно, если введение печати «плесковьшкаго намешника» произошло в одностороннем порядке по инициативе Пскова, то регламент владычного подъезда предполагал обоюдные обязательства сторон по выполнению процедуры визитации.

Несмотря на отсутствие в источниках прямых свидетельств об истоках традиции владычного подъезда в Псков, некоторые соображения высказать можно. Поездки новгородского архиепископа в Псков происходили задолго до XIV в.<sup>11</sup> Однако нет оснований считать, что они носили регулярный характер и вообще были сколько-нибудь регламентированы. А. С. Хорошев, также признающий, что владычные подъезды существенно ограничивали власть новгородского

<sup>11</sup> «Въ лето 6696... Преставися раб Божий Германъ, иереи святого Якова, зовомыи Воята... поя съ собою Пльскову архиепископъ Гаврила, и дошедь Плескова, разболеся, и постриже и владыка и въ скиму, преставися месяца октября в 17... положите и у Святого Спаса въ монастыри» (НПЛ: 39).

архиепископа в Пскове, убежден в том, что установление традиции подъездов явилось следствием Болотовского договора и относится ко временам святительства Василия Калики (Хорошев 1980: 65). Выше отмечалось, что традиция визитаций уже существовала в сложившемся виде к моменту рукоположения в новгородские архиепископы Моисея — предшественника Василия Калики на Софийской кафедре. И так как первым реальным свидетельством ограничения пастырской юрисдикции в Пскове явились события 1307 г., можно связывать введение традиции подъездов со временем пребывания на святительской кафедре архиепископа Давида. Если верна гипотеза, согласно которой кризис в отношениях между Псковом и Новгородом, начавшийся в 1307 г., завершился благодаря переговорам Давида с правительством посадника Бориса, то именно в результате этих переговоров и мог быть введен институт владычного подъезда в Псков. Ограничив власть владыки визитациями и признав право горожан избирать владычного наместника из числа псковичей, Новгород, тем самым, пошел на значительные уступки Пскову, признав расширение его суверенитета.

Определение верхней хронологической границы употребления в делопроизводстве печати «плесковьшкаго намешника» связано с установлением времени замены этой печати на печать, формула легенды на которой содержит титул новгородского архиепископа. Выше отмечалось, что полномочия псковских владычных наместников после введения нового типа печати распространились на всю юрисдикцию новгородского владыки в области церковного управления Псковом. Если сказанное справедливо, то наиболее вероятным временем введения нового типа печати представляется момент заключения Болотовского договора. Статья Болотовского договора, касающаяся компетенции и полномочий владычного наместника в Пскове, традиционно истолковывается исследователями как получение Псковом права избирать наместника из числа псковских бояр. Однако такой механизм замещения должности владычного наместника имел место начиная с событий 1307 г., а переговоры 1309–1312 гг. закрепили его установлением регламентированных владычных визитаций, в промежутках между которыми вся власть в области управления псковской церковью переходила в руки наместника. Высокое положение владычного наместника в Пскове подтверждается участием Якова Домашинича, занимавшего пост наместника, в переговорах Ольгерда с Псковом в 1342 г. (ПЗЛ: 93).<sup>12</sup>

Есть основания считать, что Болотовский договор не только юридически закрепил сложившуюся процедуру замещения должности владычного наместника в Пскове, но и расширил его полномочия. Это следует из статьи договора: «А о владыце судити вашему плесковитину» (Н4Л: 278). Речь идет явно не об избрании владычного наместника из числа псковичей, а о том, что представителю Пскова передается право судить от имени владыки, т. е. в ведение псковского наместника, избранного из числа псковичей, передаются все

<sup>12</sup> О том, что Яков Домашинич занимал должность владычного наместника Пскова, известно из приписки к Евангелию XIV в.: «Се азъ, рабъ Божий Иаковъ сынъ Домашинъ Сумовича, наместникъ владычень, староста святого Ивана, написахъ Евангелие святому Ивану въ своємъ старощении» (Покровский 1916: 49; Столярова 2000: 258, 259).

полномочия в области суда по церковным делам в Пскове. И если это так, то после Болотовского договора владыка потерял возможность реально участвовать в псковском судопроизводстве, сохранив за собой (как это фиксируется для XV в.) только права на получения судебной пошлины.

Расценивал статью Болотовского договора о владычном суде в качестве свидетельства передачи представителю Пскова права судить от имени владыки, нельзя не отметить, что именно такому порядку ведения судопроизводства соответствует формула на печатях типов V/2/2–V/2/5, пришедших на смену печати типа V/2/1. Новая регалия власти псковского владычного наместника, отвечающая новым полномочиям в области судопроизводства, вводится, таким образом, после заключения между Псковом и Новгородом Болотовского договора. И, следовательно, верхняя граница употребления в делопроизводстве печати V/2/1 также может быть определена временем не позднее зимы 1342/43 г.

## 2. Печати «архиепископа новгородского» (разряд V/2, типы 2–5)

### 2.1. Общие сведения

Известно не менее 13 моливдовулов, оттиснутых четырьмя парами матриц. V/2/2 (рис. 2: 1–2). Av.: схематичное изображение Ветхозаветной Троицы. У правого плеча центрального ангела буква X. Rv.: надпись в пять (?) строк

ПЕЧАТ  
АРХЄПП...  
НОВГО

*Печат[ь] археп(иско)п[а] новго[родского]*

...

V/2/3 (рис. 2: 3). Av.: то же, что V/2.3/1. Rv.: надпись в пять (?) строк

ПЕЧАТ  
АРХЄПП...  
НОВГО

*Печат[ь] археп(иско)па новго[родского].*

...

V/2/4 (рис. 3: 1–2). Av.: схематичное изображение Ветхозаветной Троицы. Справа от центрального ангела буква X. Rv.: надпись в шесть строк в линейном ободке

ПЕЧАТ  
ЪАРХИИЄ  
ППАНО  
ВЪГОРОД  
ЪСКО  
ГО

*Печать архииеп(иско)па новгородьского*

V/2/5 (рис. 3: 3-4). Av.: изображение композиции «Гостеприимство Авраама». Ободок линейный. Rv.: надпись в пять строк в линейном ободке

**ПЕЧА  
ТЬ АРХ  
ИЕПИАНО  
ВЪГОРОД  
СКОГО**

*Печать архиеп(иско)па новгородского*



Рис. 2. Печати «архиепископа новгородского» (1-2 — тип V/2/2; 3 — тип V/2/3)

Fig. 2. Seals of the archbishop of Novgorod (1-2 — V/2/2; 3 — type V/2/3)



Рис. 3. Печати «архиепископа новгородского» (1-2 — тип V/2/4; 3-4 — тип V/2/5)

Fig. 3. Seals of the archbishop of Novgorod (1-2 — type V/2/4; 3-4 — type V/2/5)



Печати типов V/2/2 и V/2/3 объединяет общая матрица аверса. Матрицы реверса у этих печатей различаются между собой деталями в начертании букв и расстояниями между буквами. Печать типа V/2/4 близка печатям типов V/2/2 и V/2/3: на аверсе у нее также помещено схематичное изображение Троицы, а шестистрочная легенда на печати заключена в линейный ободок. Буквы надписи у печати типа V/2/4 размещены по строкам иначе, чем на печатях типа V/2/2 и V/2/3, однако формула легенды аналогична. Пятистрочная легенда на реверсе печати типа V/2/5, заключенная в линейный ободок, соответствует легендам на других печатях. На аверсе этой печати вместо грубо и схематично изображенных ангелов помещено изображение развернутой композиции «Гостеприимство Авраама»: фигуры ангелов размещены вокруг полукруглого стола, под ним схематично изображена фигурка жертвенного тельца; по обе стороны от стола ниже фигур ангелов схематично изображены стоящие фигурки Авраама и Сарры. Изображение заключено в линейный ободок.

## 2.2. Хронология

Общие хронологические границы использования печатей «архиепископа новгородского» в делопроизводстве устанавливаются сравнительно просто: позднее печати типа V/2/1, но ранее именных владычных печатей. Однако в пределах этих хронологических рамок относительная хронология сфрагистических типов требует специального рассмотрения, тем более что палеография надписей на печатях в целом вписывается в XIV в.<sup>13</sup>

Прежде всего, можно утверждать, что печати типов V/2/2 и V/2/3, имеющие общую матрицу, хронологически близки: одна из них сменяет другую. Более ранней, возможно, является печать V/2/2, у которой буква **А** в первой строке легенды вырезана без учета на оттиск; на печати V/2/3 эта ошибка исправлена.

По-видимому, печати типов V/2/2 и V/2/3 в целом относятся к более раннему времени, чем печати типов V/2/4 и V/2/5. Об этом можно судить по техническим признакам моливдовулов. Печати типов V/2/2 и V/2/3 оттиснуты на линзовидных заготовках с острым гуртом, подобной заготовке, на которой оттиснута печать «плесковышкаго намешника». В то же время печати типов V/2.3/3–4 оттискивались на более или менее плоских свинцовых кружках, через центр которых проходил валикообразный выступ, являвшийся вместилищем канала для нитей. Такие заготовки относятся к концу XIV–XV вв.

Матрицы аверса и реверса у печати типа V/2/4 стилистически различаются: легенда на реверсе заключена в линейный ободок, отсутствующий вокруг изображения на аверсе. Разностильность матриц дает основание предполагать, что комплект матриц, которыми оттискивались печати типа V/2/4, сложился в результате наследования матрицы реверса от печати более раннего времени (на обеих сторонах которой были линейные ободки), а матрица аверса была изготовлена специально для данного сфрагистического типа и стилистически совпадала с традиционным для печатей владычных наместников Пскова XIV в. оформлением буллы — без ободков на аверсе и реверсе.

Если сказанное справедливо, то реально мы имеем дело не с двумя последовательно сменившимися друг друга сфрагистическими типами типа V/2/4

<sup>13</sup> Консультация Т. В. Рождественской (СПбГУ).

и типа V/2/5, а с тремя: печать типа V/2/4, непосредственно предшествовавшая ей печать типа \*V/2/4, от которой печать типа V/2/4 унаследовала матрицу реверса, и печать типа V/2/5. И, следовательно, речь должна идти о том, сменила ли печать типа V/2/5 печать типа V/2/4 или же предшествовала ей во времени, отделяясь от последней периодом употребления в делопроизводстве печати типа \*V/2/4.

Изображение Троицы на аверсе печати типа V/2/4 стилистически близко изображениям на печатях типов V/2/2 и V/2/3. На этом основании, казалось бы, и сама печать типа V/2/4 должна быть отнесена ко времени, близкому печатям типов V/2/2 и V/2/3. В этом случае печать типа V/2/5 оказывается наиболее поздним сфрагистическим типом среди печатей «архиепископа новгородского».

Однако отмеченное существование неизвестной пока печати типа \*V/2/4, стилистически отличавшейся и от печати типа V/2/4, и от печатей типов V/2/2 и V/2/3, свидетельствует о том, что печать типа V/2/4 не сменяла во времени печати типов V/2/2 и V/2/3, а была отделена от них по меньшей мере периодом употребления в делопроизводстве печати типа \*V/2/4. Иными словами, стилистическая близость печати типа V/2/4 к печатям типов V/2/2 и V/2/3 еще не является аргументом в пользу преемственности перечисленных сфрагистических типов во времени: между ними «вклинивается» стилистически иная печать типа \*V/2/4.

В этой связи отметим особенность изображения Троицы на аверсе печати типа V/2/5. Все аналогии композиции «Гостеприимство Авраама», помещенного на аверсе этой печати, не выходят за пределы XIV в. При этом стилистически печать типа V/2/5 оказывается близка реверсу печати типа V/2/4, т. е. гипотетической печати типа \*V/2/4, предшествовавшей печати типа V/2/4. Поэтому считать, что печать типа V/2/5 завершает собой линию развития печатей «архиепископа новгородского», непосредственно предшествуя именованным печатям разряда V/2, кажется, не приходится. С большей вероятностью следует отнести матрицы печати типа V/2/5 ко 2-й половине или последней трети XIV в.

Все сказанное дает основание считать, что печать типа V/2/5 по времени предшествовала печатям типов \*V/2/4 и V/2/4. В таком случае относительная хронология сфрагистических типов, составляющих рассматриваемый разряд, приобретает следующий вид (рис. 4).

Если в виде грубой прикидки перевести относительную хронологию сфрагистических типов в условно-абсолютную, при которой допускается, что каждый из перечисленных сфрагистических типов употреблялся в делопроизводстве приблизительно одинаковое время, то картина функционирования рассмотренных типов печати владычной канцелярии Пскова могла бы иметь следующий вид:

- V/2/2 — середина XIV в.
- V/2/3 — 3-я четверть XIV в.
- V/2/5 — последняя четверть XIV в.
- \*V/2/4 — рубеж XIV–XV — начало XV в.
- V/2/4 — 1-я четверть XV в.

Конечно, приведенные датировки сугубо ориентировочные. И все-таки нельзя не отметить, что представленная печатями рассматриваемого разряда



Рис. 4. Генеалогия псковских печатей «архиепископа новгородского»

Fig. 4. Genealogy of the Pskov seals of the “archbishop of Novgorod”

картина достаточно выразительна: выделяются три периода в истории владычной канцелярии Пскова, по-разному материализовавшиеся в сфрагистических регалиях. Первый из этих периодов ориентировочно датирован серединой — 3-й четвертью XIV в. и характеризуется употреблением в делопроизводстве печатей с грубым, крайне схематичным изображением на аверсе печати Ветхозаветной Троицы.

Второй период ориентировочно отнесен к последней четверти XIV — началу XV в. Для этого периода характерно употребление стилистически иной печати: отличается изображение на аверсе, иная каллиграфия надписи на реверсе, аверс и реверс заключены в линейные ободки. При том что печать первого периода (обе пары матриц), вероятнее всего, изготовлена на месте, не исключено, что матрицы печати, «открывающей» второй период (образцовой для этого периода), были привезены в Псков из Новгорода.

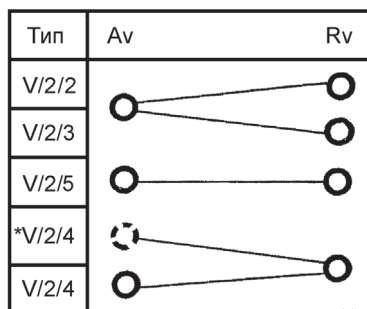
Третий период — 1-я четверть XV в. — характеризуется изготовлением новой матрицы аверса для печати при сохранении матрицы реверса от печати, завершавшей второй период. И так как новая матрица несла грубое изображение Троицы, стилистически близкое изображению на печатях первого периода, есть основание полагать, что смена матрицы аверса в этом случае не была случайной: производя замену матрицы аверса у печати владычной канцелярии Пскова, заказчик тем самым приводил печать в соответствие со «старинной».

Перечисленные наблюдения могут иметь характер рабочей гипотезы. Однако для того, чтобы конкретизировать эти наблюдения, собственно сфрагистических данных явно недостаточно. Необходимо новое обращение к письменным источникам, сохранившим сведения о взаимоотношениях псковичей с новгородским архиепископом в период от 40-х годов XIV в. до первой четверти XV в. включительно.

### 2.3. Псков и Софийская кафедра в середине — 3-й четверти XIV в.

После событий зимы 1342–1343 г. первый по времени контакт между Псковом и новгородским владыкой зафиксирован в связи с известием об эпидемии 1352 г. Из контекста сообщения Новгородской Первой летописи известно, что

Василий Калика выехал в Псков по просьбе псковского правительства (НПЛ: 362)<sup>14</sup>, а из текста Псковской Третьей летописи мы узнаем, что поездка состоялась «не в свои лета, ни во свою череду» (ПЗЛ: 102). Сам по себе учет сроков посещения архиепископом Пскова свидетельствует о том, что в 40-е годы XIV в. владычные подъезды в Псков сохранили свойственную им регулярность, несмотря на конфликт псковичей с новгородцами, возникший летом 1348 г. под Орешком<sup>15</sup>.

Поездка Василия Калики в Псков завершилась трагично: на обратном пути в Новгород владыка скончался (НПЛ: 362). Смерть Василия привела к возвращению на святительскую кафедру Моисея (НПЛ: 362–363). И за весь второй срок пребывания Моисея на кафедре источники ни разу не сообщают нам о контактах владыки с Псковом. Означает ли это, что традиция владычных визитаций в Псков и их регулярность в 1352–1359 гг. была нарушена? Такое предположение было бы вполне допустимо, учитывая сложную внутривластную ситуацию в Новгороде (Хорошев 1980: 70, 71).

Однако имеются косвенные данные, свидетельствующие об обратном. Сменивший в 1359 г. Моисея на Софийской кафедре Алексей ездил на поставление во Владимир в 1360 г. И сразу же по возвращении в Новгород владыка отправился в Псков (НПЛ: 366, 367). Правда, поездка Алексея пришлась на момент эпидемии, бушевавшей в Пскове (П1Л: 22, 23; П2Л: 27; ПЗЛ: 103), а непосредственным поводом для этой поездки послужило посольство псковичей<sup>16</sup>. Однако в тексте летописи не содержится даже намека на упреки в адрес владыки, подобные упрекам, адресованным в 1333 г. Василию Калике, а псковские летописи вообще не упоминают ни о посольстве псковичей в Новгород, ни о посещении Пскова новгородским архиепископом в дни эпидемии. И это дает основание полагать, что поездка Алексея, хотя она и пришлась на экстремальную ситуацию, но реально соответствовала существовавшему регламенту владычных подъездов. Иными словами, в период, прошедший между двумя эпидемиями, т. е. в годы второго святительства Моисея, традиция владычных подъездов в Псков не прерывалась.

Сведений о контактах псковичей с владыкой Алексием в псковских летописях крайне мало. Впервые о владычном подъезде сообщается только под 6881 г. (П1Л: 23; П2Л: 28; ПЗЛ: 105). Однако из Новгородской Первой летописи мы узнаем, что с момента своего посещения Пскова в 1360 г. и до первого упоминания о подъезде в псковских летописях Алексей по крайней мере дважды вступал в прямые контакты с псковичами. В первый раз это зафиксировано в статье 6873 г. в сообщении о владычном благословении, адресованном

<sup>14</sup> В Новгородской Первой летописи процитирован фрагмент челобитной псковичей: «Богови тако изволишу, Святой Троице, детемь твоимь, псковицемь, Бог рекль жити дотолє, чтобы еси, господине, былъ у Святой Троици, и детии своихь благословиль, псковиць» (НПЛ: 100).

<sup>15</sup> Версия А. С. Хорошева, согласно которой «подъезды Василия после нелюбезной встречи с псковичами в 1337 г. не возобновлялись» и «поездка в Псков по просьбе псковичей имела место только в 1352 г.» (Хорошев 1980: 65), основана на отсутствии прямых свидетельств в летописях о подъездах.

<sup>16</sup> В Новгородской Первой летописи цитируется фрагмент послания псковичей: «...чтобы ехавши, благословил бы еси нас, своих детей» (НПЛ: 367).

псковичам в связи с началом строительства нового Троицкого собора (НПЛ: 369), второй раз — в статье 6875 г. в известии о посольстве псковичей к Алексию в связи с необходимостью освящения вновь построенного Троицкого собора (НПЛ: 369).

Эти два сообщения представляются весьма существенными. В январе 1368 г.<sup>17</sup> в освящении Троицкого собора владыка, как известно, сам участия не принимал: вместо него в Псков прибыла представительная делегация Софийской кафедры, святившая собор «благословением архиепископа новгородского Алексея». Для сравнения отметим, что в 6881 г. Алексий сам принимал участие в освящении Петропавловской церкви в Пскове (П1Л: 23; П2Л: 28; П3Л: 105), значение которой для города не идет ни в какое сравнение со значением собора Св. Троицы — главной святыни Пскова. Однако акт освящения ц. Петра и Павла приходится на момент пребывания Алексея в Пскове «в свои подъездь»<sup>18</sup>.

<sup>17</sup> Вопрос о времени завершения строительства Троицкого собора в Пскове связан с освящением храма и требует специального комментария. В Новгородской Первой летописи рассказ о посольстве псковичей в Новгород и о делегации софьян на торжества по случаю освящения собора приведен в летописной статье 6875 г. Дата освящения собора при мартовском летосчислении должна быть прочтена как 30 января 1368 г. (НПЛ: 370). Между тем, в литературе прочно утвердилось мнение, согласно которому завершение строительства собора относится к 1366/67 г. И. К. Лабутина, например, анализируя время завершения строительства храма, полагает, что дата 6875 г., содержащаяся в Псковской Второй летописи и подтверждающаяся специальными уточняющими оговорками в статье 6873 г. в Псковских Первой и Третьей летописях (П1Л: 23; П2Л: 27; П3Л: 103), приведена по сентябрьскому счету летосчисления (Лабутина 1985: 24, 201). Таким образом, дата завершения строительства должна приходиться на лето 1367 г., ограничиваясь августом этого года. Следовательно, эта дата отстоит от момента прибытия псковского посольства в Новгород не менее чем на три-четыре месяца. От момента освящения храма дата, принятая И. К. Лабутиной, отстоит не менее чем на пять месяцев. В условиях огромного политического и идеологического значения самого факта освящения такой срок представляется неоправданно долгим. Полагаем, что датировки псковских летописей для рассматриваемого периода приведены, вероятнее всего, в мартовском стиле летосчисления. Единственное обоснование возможности использования здесь сентябрьского счета, приведенное в работе И. К. Лабутиной, — это отсылка к мнению Н. Г. Бережкова. Но ссылка на оценку, данную Н. Г. Бережковым статье 6849 г. в Псковской Первой летописи (Бережков 1963: 345, примеч. 22), ни в коей мере не подкрепляет мнение И. К. Лабутиной: в этой статье содержатся сведения о событиях двух смежных — 6849 и 6850-го — мартовских лет. Полагаю, что строительство Троицкого собора было завершено в мартовском 6875 г., и, таким образом, верхняя хронологическая граница завершения строительства максимально приближается к моменту отправки посольства в Новгород за владычным благословением на освящение храма.

<sup>18</sup> Из текста приписки 6882 г. к псковскому Изборному октоиху следует, что в том году в Пскове было завершено строительство ц. Кирилла, и в это время в городе был архиепископ Алексий (Столярова 2000: 307). Если так, то Алексий в 1373 и 1374 гг. дважды подряд посетил Псков. Л. В. Столярова предположила, что речь идет об одном и том же подъезде, состоявшемся в 1373 г., а летописные статьи, содержащие сообщения о завершении строительства ц. Кирилла, предложила датировать ультрамартовским 6882 (т. е. 1373) годом (Столярова 2000: 308). С этим выводом не согласился А. Е. Мусин, справедливо напомнивший, что строительство ц. Кирилла было завершено «на другое лето» после ц. Петра и Павла. На этом основании исследователь предположил, что владыка Алексий посетил Псков дважды — в 1373 и 1374 гг. (Мусин 2010: 280). Заметим, что ни в летописях, ни в приписке к октоиху не сказано, что архиепископ Алексий принимал участие в освящении

Из сказанного можно сделать вывод, что отказ владыки от поездки в Псков на освящение центрального собора города был связан, прежде всего, со сроками владычных визитаций. Действительно, между приездом Алексия в Псков летом 1360 г. и посольством псковичей в Новгород в 1367 г. прошло немногим более семи лет. Выше, в связи с двумя подъездами Василия Калики в Псков в 30-е годы XIV в., отмечалось, что интервал между визитациями составлял порядка четырех лет. Вероятно, именно этот срок определялся регламентом визитаций в XIV в. И тогда семь лет, прошедшие между 1360 и 1367 гг., оказываются значительно больше одного интервала, но меньше двух интервалов.

Правда, январь 1368 г. отстоит от визита 1360 г. на семь с половиной лет, т. е. почти на два срока, регламентированных процедурой визитаций. Однако отправка владыкой вместо себя делегации «софьян» не вызвала возражений ни со стороны псковских послов, ни со стороны Пскова в целом, хотя можно было бы ожидать, что при нарушении регламента подъездов псковичи выскажут владыке или его представителям свои претензии: вспомним упреки 1331 г., адресованные Василию Калике, и резкое противодействие псковичей нарушениям процедуры визитаций, зафиксированное под 6919 г. (П1Л: 33; ПЗЛ: 119).

И в этой связи заметим, что из контекста статьи 6875 г. в Новгородской Первой летописи отнюдь не следует, что псковское посольство приглашало на освящение Св.Троицы именно самого владыку: Псков лишь бил «чолом архиепископу Новгородчкому Алексию о священии святых Троице» (НПЛ: 370), т. е. просил владычного благословения на освящение храма. Следовательно, ни о каком подъезде в Псков в связи с освящением Троицкого собора речь и не шла.

Но если зима 1367/68 г. в глазах современников не соответствовала регламенту визитаций, то этого нельзя сказать о событиях 1365 г. В том году Алексей благословил начало строительства Троицкого собора. В летописях не уточняется, сам ли владыка сделал это или же он передал свое благословение через третьих лиц, однако между этим благословением и посещением Пскова летом 1360 г. прошло немногим более четырех лет, что соответствует четырехлетнему интервалу регламентированных владычных визитаций. Предполагая, что в 1365 г. Алексей лично благословлял начало строительства Троицкого собора в момент владычного подъезда, мы тем самым признаем, что владычные визитации сохранили свою регулярность и в начальный период пребывания архиепископа Алексия на святительской кафедре<sup>19</sup>.

Есть основание распространять сделанное наблюдение практически на весь период святительства Алексия. Мы имеем в виду сведения о посещении Пскова владыкой, содержащиеся в статьях 6892 г. в Псковских Первой и Третьей летописях (П1Л: 24; ПЗЛ: 106). Подъезд состоялся, вероятнее всего,

ц. Кирилла (П1Л: 23; П2Л: 28; ПЗЛ: 105). Риску поэтому предположить, что в приписке к октоиху отмечено завершение строительных работ на Кирилловской церкви во время визитации Алексия, а освящение храма состоялось уже после отъезда новгородского владыки из Пскова, «на другое лето» сентябрьского летосчисления.

<sup>19</sup> Связывая известие 1365 г. с владычным подъездом, мы тем самым определяем, что к моменту псковского посольства в Новгород в конце 1367 г. прошло менее трех лет после предыдущего подъезда. Это дополнительно подтверждает сделанный вывод о несоответствии зимы 1367/68 г. регламенту визитаций.

летом 1384 г.<sup>20</sup>, т. е. через 19 лет после 1365 г. В этот промежуток времени укладываются четыре четырех-пятилетних интервала, характеризующих регламент владычных подъездов в Псков, что позволяет предполагать сохранение визитаций в прежнем виде.

#### **2.4. Псков и Софийская кафедра в конце XIV — начале XV в. (время святительства Иоанна Хутынского)**

Весной 1388 г. архиепископ Алексий покинул кафедру. 7 мая того же года в Новгороде был избран новый владыка — Иоанн Хутынский. В истории взаимоотношений псковичей с Софийской кафедрой наступил новый этап.

Последние годы святительства Алексия и первые годы деятельности Иоанна в псковских летописях ничем не отмечены: последнее упоминание имени Алексия приведено в известии о владычном подъезде летом 1384 г., первым же известием об Иоанне стало упоминание имени владыки в контексте рассказа о восьмидневной осаде Пскова в 6902 г. (П1Л: 25; П2Л: 30; ПЗЛ: 107). Правда, уже отмечалось, что псковские летописи достаточно скудно фиксируют и изменения, происходящие на Софийской кафедре, и даже взаимоотношения владыки с псковичами. И все-таки значительная лакуна, приходящаяся на 2-ю половину 80-х и 90-е годы XIV в., представляется примечательной. Дело в том, что под 6907 г. в Новгородской Первой летописи впервые после Болотовского договора зафиксировано участие новгородского владыки в псковском судопроизводстве: «Той же зимы ездѣ владыка Иоанъ въ Псковъ на свои подъезд, и псковичи своему господину, отцу, владыке Иоану даша честь велику, и суд ему даша, месяц судити по старине. И владыка Иоанъ поиха в Новѣгород, а детей

<sup>20</sup> Хронология событий, сведения о которых составляют статью 6892 г. в Новгородской Первой летописи, из текста самой статьи не следует (НПЛ: 379, 380). Но эта хронология может быть уточнена благодаря содержащимся в соответствующей статье Новгородской Четвертой летописи дополнительным сведениям. Волнения в Новгороде, согласно этой статье, происходят во 2-й половине января — 1-й половине февраля 1384 г., а отъезд новгородцев на строительство крепости в Ям отнесен к концу июня того же года (Н4Л: 340, 341). Таким образом, первая половина статьи содержит сведения о событиях января — июня 1384 г. При мартовском стиле летосчисления мы должны признать, что здесь объединены сведения за 6891 и 6892 гг. При сентябрьском счете летосчисления все перечисленные события относятся к одному 6892 г. Вторая часть статьи, содержащая сведения о пожаре в Новгороде и об освящении владыкой Алексием двух храмов, имеет единственную отсылку во времени: храмы святились «осенью». И так как пожар в Пскове, сведения о котором открывают следующую статью Новгородской Первой летописи (НПЛ: 380), произошел 8 мая (ПЗЛ: 106), а пожар, уничтоживший Торговую сторону Новгорода, датирован 14 июня (НПЛ: 380) мартовского 6893 г., можно полагать, что вторая часть статьи 6892 г. в Новгородской четвертой летописи содержит сведения о событиях, происходивших в конце сентябрьского 6892 г. и начале сентябрьского же 6893 г., т. е. относятся к лету — осени 1384 г. Следовательно, осенью 1384 г. Алексий, безусловно, находился в Новгороде. Предполагая, что во время волнений января — февраля 1384 г. владыка также был в Новгороде, и помня о том, что в июне этого же года он благословлял новгородцев, отправлявшихся на строительные работы в Ям, мы считаем возможным относить визит владыки в Псков к лету 1384 г., хотя, разумеется, не исключаем также и весну этого года. Однако последнее маловероятно, учитывая и волнения, сотрясавшие Новгород в конце зимы 1384 г., и весеннюю распутицу — мало подходящее время года для владычного поезда.

своих благословивъ, плесковицъ» (НПЛ: 396). Выше отмечалось, что в результате Болотовского договора владычное судопроизводство в Пскове перешло в ведение псковских владычных наместников. Следовательно, к 6907 г. соответствующая статья договора оказалась аннулирована. Невозможно представить себе, что такое действие, как изменение условий договора, определявшего юридическую сторону взаимоотношений Пскова и Новгорода на протяжении полувека, оказалось никак не отмечено в летописи.

Начало святительства Иоанна<sup>21</sup> было ознаменовано визитом владыки в Псков, состоявшимся в конце весны — начале лета 1389 г. Со времени последнего владычного подъезда в Псков прошло около пяти лет, что позволяет считать визит 1389 г. соответствующим регламенту владычных визитаций.

Поездке владыки в Псков предшествовало посольство псковичей, прибывшее в Новгород за владыкой. В Пскове в это время была страшная эпидемия. Фрагмент грамоты псковичей, адресованной владыке, процитирован в Новгородской Четвертой летописи: «...чтобы ехаль въ Псковъ благословити градъ и люди, кто еще остался (в) живых» (Н4Л: 366, 367). Ремарка Новгородской Первой летописи «а вси около его здрави» (НПЛ: 383), сопровождающая известие о возвращении владыки в Новгород, дает основание считать, что посольство псковичей в Новгород отправилось прежде всего из-за задержки владычного подъезда, вызванного страхом перед эпидемией.

Хронология событий, связанных с владычным подъездом 1389 г., заслуживает специального комментария. Новгородская Четвертая летопись в контексте рассказа об эпидемии трижды сообщает о контактах архиепископа Иоанна с псковичами. Известие о псковском посольстве к владыке, помещенное в конце статьи 6896 г., приведено сразу же после рассказа о масштабах эпидемии. Сообщение о поездке Иоанна в Псков помещено в начале статьи 6897 г., а в конце той же статьи имеется известие о псковском посольстве к владыке и последовавшем за этим посольством визите владыки в Псков. Начальная часть статьи 6897 г. при этом отделена от ее окончания обширным некрологом Дмитрия Донского (Н4Л: 351, 366).

Напомним, что для Новгородской Четвертой летописи характерны многочисленные повторы одних и тех же известий (Лурье 1976: 78, 79). Можно было бы полагать, что мы имеем дело с одним из таких повторов: в первом случае сообщение о псковском посольстве в момент эпидемии помещено в конце статьи 6896 г., а сообщение о визите владыки в Псков включено в начало следующей статьи 6897 г.; во втором случае оба сообщения объединены в пределах второй части статьи 6897 г.

Однако на деле ситуация оказывается более сложной. Сопоставление состава статей 6896–6897 гг. в Новгородских Первой и Четвертой летописях показывает, что в пределах каждой из погодных статей выделяется блок совпадающих сведений. Новгородская Четвертая летопись содержит избыточные сведения, также размещенные в пределах статей компактными блоками

<sup>21</sup> Иоанн был избран по жребию на место Алексия. На поставление в Москву владыка выехал 8 декабря 1388 г. 17 января 1389 г. он был рукоположен в новгородские архиепископы митрополитом Пименом, а в Новгород вернулся уже 8 февраля того же года, т. е. через три недели после хиротонии (НПЛ: 382, 383).



(табл.1). При этом относительная хронология событий, сведения о которых составляют блоки, в пределах каждого из блоков сохраняет в основном правильность чередования. Фактически, мы имеем дело с механическим соединением кусков летописного текста различного происхождения, как это для Новгородской Четвертой летописи уже неоднократно отмечалось (Лурье 1976: 67–121).

Ключевой для понимания ситуации, отразившейся в рассматриваемых статьях Новгородской Четвертой летописи, является хронология эпидемии в Пскове. Сведения о ней содержатся в статье 6897 г. в Новгородской Первой летописи, что, при мартовском стиле летосчисления, относит эпидемию преимущественно к 1389 г. В статье 6896 г. в Новгородской Четвертой летописи приводятся дополнительные сведения по хронологии эпидемии, но при этом блок, содержащий сведения об эпидемии, в целом не находит себе соответствия в Новгородской Первой летописи. Отсутствие сведений о том, что в Пскове два года подряд — в 6896 и 6897 гг. — были длительные эпидемии, дает основание считать, что эпидемия, упомянутая в статье 6896 г. в Новгородской Четвертой летописи, и эпидемия, сведения о которой приведены в статьях 6897 г. в Новгородских Первой и Четвертой летописях, — это одно и то же событие. Таким образом, эпидемия протекала преимущественно в мартовском 6897 г. Из этого и будем исходить.

Мор начался «на мясной неделе», продолжался все «великое говение» и «чрес всю весну, и в Петрово говение», т. е. с 21 февраля и до конца июня 1389 г. С учетом времени, прошедшего до поступления в Новгород информации о начавшейся в Пскове эпидемии, помещение сведений о ней (начавшейся в последние дни мартовского 6896 г.) под 6897 г. удивления не вызывает.

Из статьи 6897 г. в Новгородской Первой летописи следует, что владыка посетил Псков во время эпидемии. При этом поездка его состоялась позднее получения сведений в Новгороде о кончине Дмитрия Донского (9 мая 1389 г.). Иными словами, владыка выехал в Псков не ранее середины мая 1389 г., но, во всяком случае, не позднее июня того же года, так как к июлю мор уже прекратился.

В статье 6897 г. в Новгородской Первой летописи и в соответствующем ей блоке сведений в статье 6897 г. в Новгородской Четвертой летописи сведения о псковском посольстве, предшествовавшем визиту владыки, отсутствуют. Однако в этой связи внимание привлекает блок сообщений, помещенных в Новгородской Четвертой летописи после некролога Дмитрия Донского. Общим для этого блока сведений с рассмотренным выше является известие о прибытии в Новгород князя Симеона-Лугвеня. Сопоставление состава сообщений, включенных в этот блок, с составом статьи 6897 г. в Новгородской Первой летописи (табл. 2) дает основание считать, что владычному визиту действительно предшествовало посольство псковичей. При этом контекст сообщения не оставляет сомнений в том, что посольство прибыло в Новгород в самый разгар эпидемии, т. е. именно в тот момент, когда, по образному выражению Псковской Первой летописи, «мряху бо старья и младья, мужи, и жены, и малыя дети; иде же выкопаша единому гробъ, ту пятеро или десятеро вложиша во един гробъ» (П1Л: 24). Указание на «осень», как на время этого посольства, в данном контексте явно ошибочно, так как эпидемия к июлю 1389 г. уже практически

Таблица 1

НПЛ 6896	Н4Л 6896
	Строительство ц. Богородицы на Торгу
2 мая Алексей покинул кафедру	2 мая Алексей покинул кафедру
По жребию избран Иоанн. 7 мая возведен на кафедру	По жребию избран Иоанн. 7 мая возведен на кафедру
26 октября ледоход на Волхове, в Новгороде волнения	26 октября ледоход на Волхове, в Новгороде волнения
	Митрополит Пимен прибыл из Царьграда в Москву
	Послы митрополита прибыли в Новгород
8 декабря Иоанн выехал в Москву к митрополиту, приглашен послами митрополита	8 декабря Иоанн выехал в Москву к митрополиту
10 января Иоанн прибыл в Москву	10 января Иоанн прибыл в Москву
17 января Иоанн рукоположен в новгородские архиепископы	17 января Иоанн рукоположен в новгородские архиепископы
8 февраля Иоанн вернулся в Новгород	8 февраля Иоанн вернулся в Новгород
	В Новгород прибыли послы Симеона-Лугвеня
	В Пскове с 21 февраля по конец июня эпидемия
	Псковские послы прибывают к владыке Иоанну
	Татары взяли Переяславль
6897	6897
9 мая в Москве умер Дмитрий Донской	
Весной эпидемия в Пскове	Зимой эпидемия в Пскове
Весной владыка Иоанн ездил в Псков в эпидемию	Владыка Иоанн ездил в Псков в эпидемию
Строительство ц. Покрова на воротах	Строительство ц. Покрова на воротах
15 августа в Новгород прибыл Симеон-Лугвень	В Новгород прибыл Симеон-Лугвень
	Некролог Дмитрия Донского
	Митрополит Пимен бежал в Царьград
	Осенью в эпидемию псковские послы прибыли в Новгород к владыке Иоанну
	Иоанн ездил в Псков в эпидемию
	Эпидемия в Залесье
	15 августа в Новгород прибыл Симеон-Лугвень
	Строительство ц. Рождества Богородицы на Лисичьей горке
	В Киеве скончался митрополит Дионисий
	Князь Василий Дмитриевич уехал от Тохтамыша за Яик
3 февраля скончался владыка Алексей	3 февраля скончался владыка Алексей
	Зимой (в Новгороде?) эпидемия

прекратилась. Это, кстати, подтверждается сведениями, содержащимися в Новгородской Первой летописи и соответствующем блоке сведений Новгородской Четвертой летописи: «Тои весне бысть морь великъ во Пскове... И тыи весне ездил владыка Иванъ въ Псковь, и молитвою его преста морь въ Пскове». Вместе со сведениями о псковском посольстве это сообщение позволяет максимально приблизить пребывание владыки в Пскове к лету 1389 г., относя визит к концу мая — июню (или даже просто к июню) того года.

Таблица 2

НПЛ	Н4Л
6897	6897
	...
9 мая в Москве умер Дмитрий Донской	Некролог Дмитрия Донского
	Митрополит Пимен бежал в Царьград
Весной эпидемия в Пскове	Осенью в эпидемию псковские послы прибыли в Новгород к владыке Иоанну
Весной владыка Иоанн ездил в Псков в эпидемию	Иоанн ездил в Псков в эпидемию
Строительство ц. Покрова на воротах	
	Эпидемия в Залесье
15 августа в Новгород прибыл Симеон-Лугвень	15 августа в Ноагород прибыл Симеон-Лугвень
	Строительство ц. Рождества Богородицы на Лисичьей горке
	В Киеве скончался митрополит Дионисий
	Князь Василий Дмитриевич уехал от Тохтамыша за Яик
3 февраля скончался владыка Алексей	3 февраля скончался владыка Алексей
	Зимой (в Новгороде?) эпидемия

Возвращаясь к вопросу о посольстве псковичей к владыке, сведения о котором содержатся в финальной части статьи 6896 г. в Новгородской Четвертой летописи, отметим, что основную часть этого фрагмента составляет рассказ об эпидемии в Пскове. И так как эпидемия происходила, главным образом, в 6897 мартовском году, можно полагать, что и перечисленные в рассматриваемом блоке события так или иначе должны быть соотнесены с 1389 г.

В то же время, подавляющее большинство событий, сведения о которых включены в статью 6896 г. в Новгородской Четвертой летописи, безусловно относятся к 1388 г., т. е. к мартовскому 6896 г. по Новгородской Первой летописи. В этой связи возникает естественный вопрос: насколько удалены от конца мартовского 6896 г. события, составляющие финальный блок статьи в Новгородской Четвертой летописи?

Действительно, включение в текст этой статьи сообщения о псковской эпидемии, начавшейся в самом конце мартовского 6896 г., в принципе оправданно, а сообщение о псковском посольстве непосредственно связано с рассказом об эпидемии. Иными словами, в источнике, из которого заимствован блок сообщений, завершающих статью 6896 г., все перечисленные известия могли

быть соотнесены не с периодом, в течение которого продолжалась эпидемия, а с ее началом, т. е. для стройности и связности рассказа все сведения могли быть включены в текст статьи 6896 г.

Полагаем, однако, что такая конструкция излишне искусственная. Дело в том, что в рассказе о псковском посольстве к владыке, приведенном в конце статьи 6896 г. в Новгородской Четвертой летописи, зафиксирована цель посольства: «Просити поповъ въ Псковъ къ церквамъ, которые ходятъ, попы, безъ церкви» (Н4Л: 351). Иными словами, главной целью посольства явилась необходимость резко увеличить корпус священнослужителей Пскова, а отнюдь не мольба «благословити градъ и люди, кто еще остался (в) живых» (Н4Л: 366, 367).

Предполагать, что псковское посольство «о попах» прибыло в Новгород в самом начале эпидемии, в конце февраля 6896/1389 г., как будто бы не приходится. Кроме того, что это вступило бы в противоречие с определенным выше моментом отправки посольства, трудно представить себе, что в момент эпидемии псковичи думали прежде всего о священнослужителях для пустующих храмов города. Ожидать, что из Новгорода в Псков на смерть отправится целая армия священников, естественно, не приходилось: в пору было думать о вечности и молить о благословении.

В то же время, посольство «о попах» после окончания эпидемии представляется нам весьма вероятным: именно в конце лета — осенью 1389 г., после того как «молитвою... преста моръ в Пскове», городу потребовалось пополнение резко сократившегося за месяц эпидемии корпуса священнослужителей.

Если сказанное справедливо, то не случайным представляется помещение сведений о посольстве в статье 6896 г. после известия о сроках эпидемии. Полагая, что блок сообщений, завершающих статью 6896 г., заимствован составителем свода из источника, в котором статья 6897 г. была датирована в ультрамартовском стиле летосчисления, т. е. имела погодную дату 6896 г., мы снимаем все противоречия.

Все сказанное позволяет считать, что в 1389 г. состоялись два посольства псковичей к новгородскому архиепископу. Первое из них относится к концу апреля — маю этого года: в финальном блоке сообщений статьи 6897 г. в Новгородской Четвертой летописи о посольстве сообщено после известия о бегстве митрополита Пимена из Москвы; последний, согласно сведениям летописей московского происхождения, покинул город на страстной неделе, а так как пасха в том году приходилась на 18 апреля, отъезд Пимена произошел в интервале между 12 и 17 апреля 1389 г. (МЛС: 214). Именно на апрель-май приходится самый разгар эпидемии в Пскове. Поездка владыки в Псков состоялась в мае-июне 1389 г. А после того, как эпидемия в основном прекратилась, т. е. не ранее августа-сентября 1389 г., из Пскова в Новгород было отправлено второе посольство — просить владыку «о попах». В условиях, когда вымерший город возрождается к жизни, такое посольство представляется вполне естественным.

Заметим, кстати, что предложенное истолкование трех контактов псковичей с владыкой Иоанном, зафиксированное Новгородской Четвертой летописью, хорошо объясняет появление в рассказе о псковском посольстве, помещенном в финальном блоке сообщений статьи 6897 г. в Новгородской Четвертой

летописи, приуроченности к «осени». Контаминируя известия, заимствованные по крайней мере из трех источников, составитель Новгородской Четвертой летописи мог механически перенести в финальную часть статьи 6897 г. отсылку «тоя же осени», относившуюся к посольству, сведения о котором оказались в финальной части статьи 6896 г.

Зимой 1399–1400 гг.<sup>22</sup> архиепископ Иоанн посетил Псков «на свои подъезд» и месяц судил «по старине» (НПЛ: 396). Считая владычный подъезд 1399–1400 гг. следствием заключения в 1397 г. между Новгородом и Псковом «мира по старине» (НПЛ: 388), можно было бы предположить, что именно в результате мирных переговоров летом 1397 г. были пересмотрены традиционные для середины — 2-й половины XIV в. отношения псковичей с Софийской кафедрой: отменена действовавшая на протяжении всего этого времени статья Болотовского договора о владычном суде и восстановлены права владыки на судопроизводство в Пскове. На возможность именно такого решения проблемы указывает детальнейшим образом разработанный ритуал заключения мирного договора (Белецкий 1994: 78, 79). Однако два обстоятельства не позволяют сделать этот вывод. Прежде всего, в рассказе о мире 1397 г. подчеркивается, что «нелюбие» между Псковом и Новгородом продолжалось около четырех лет (НПЛ: 388). Иными словами, начало конфликта восходит, самое раннее, к 1393 г. Между тем, уже в 1390 г. отношения между Псковом и Новгородом были достаточно напряженными (НПЛ: 383).

Вторым обстоятельством является оговорка летописца: мир, заключенный в 1397 г., являлся «миром по старине». Но если считать, что «старинной» в отношениях Пскова и Новгорода являлся Болотовский договор, то заключение «мира по старине» должно было бы подтверждать, а не пересматривать статьи этого договора.

В этой связи подчеркну: владычный подъезд в Псков состоялся не сразу же после заключения мира в 1397 г., а только через два с половиной года после этого события. Если считать, что в период конфронтации между Псковом и Новгородом регулярность владычных визитаций была нарушена, а владычный подъезд зимой 1399–1400 гг. происходил на новых условиях, явившихся прямым следствием мирного договора 1397 г., то увеличение интервала между предыдущим подъездом (1389 г.) и очередной визитацией до 10 лет представляется совершенно необъяснимым. Между тем, Новгородская Первая летопись, сообщая о поездке Иоанна, констатирует, что владыка отправился

<sup>22</sup> Вопрос о дате владычного подъезда в Псков требует комментария. Псковские Первая и Третья летописи сообщают об этом событии в статьях 6908 г., Псковская Вторая летопись — в статье 6909 г. Новгородская Первая летопись относит посещение Иоанном Пскова к зиме 6907 г. При этом в Новгородской Первой летописи зафиксировано, что владыка посетил Псков в свой подъезд и судил месяц, в то время как Псковские летописи делают упор на финансирование владыкой в момент пребывания в Пскове крепостного строительства в городе (П1Л: 26; П2Л: 31; П3Л: 109; НПЛ: 396). Из всего этого можно было бы даже сделать вывод о двух различных поездках новгородского владыки в Псков. Сопоставление между собой состава летописных статей за 6907–6910 гг. в Новгородской Первой летописи и Псковских летописях дает основание считать, что речь идет об одном и том же визите. Оставляя в стороне вопрос о причинах расхождения погодных дат в летописях разного происхождения, отметим: Н. Г. Бережков достаточно убедительно датировал летописную статью 6907 г. в Новгородской Первой летописи мартовским стилем летосчисления (Бережков 1963: 300).

в Псков «в свой подъезд», т. е. в срок, обусловленный регламентом визитаций. Не комментируют десятилетний интервал между подъездами и псковские летописи.

Противоречие снимается, если признать, что в период между 1389 и 1399/1400 гг. регулярность визитаций новгородского архиепископа в Псков существенно не нарушалась. Действительно, период между подъездами 1389 и 1399/1400 гг. соответствует двум стандартным интервалам между владычными подъездами. В то же время отношения между Псковом и Новгородом в эти годы, как уже отмечалось, не были периодом постоянного вооруженного противостояния: по крайней мере дважды — в 1390–1391 и 1393–1394 гг. — Новгород и Псков находились в состоянии нейтралитета, а в комментарии к договору 1397 г., напомним, особо подчеркивалось, что между Псковом и Новгородом «не бьяше миру по 4 годы». Начало военных действий последнего периода немирья — 1 августа 1394 г. — отстоит от мира 1397 г. на три года, что также указывает на 1393–1394 гг. как на период затишья. И на пять лет, т. е. на интервал, регламентированный процедурой визитаций, отстоит начало лета 1394 г. от владычного подъезда 1389 г.

Предполагая, что в 1394 г. состоялся очередной подъезд архиепископа Иоанна в Псков, и считая, что 1393–1394 гг. являются тем периодом, в отношении которого мирный договор 1397 г. являлся «миром по старине», мы тем самым должны признать и то, что уже в 1394 г. владычный подъезд в Псков происходил в условиях отмены статьи Болотовского договора о владычном суде. Иными словами, отказ от условий Болотовского договора произошел ранее подъезда 1394 г., а суд, чинимый Иоанном в Пскове зимой 1399–1400 г., явился лишь следствием восстановления прав владыки, нарушенных перед последним по времени разрывом мирных отношений, либо сохранением владыкой своих прав, восстановленных еще до 1394 г.

В этой связи напомним, что на последние годы святительства владыки Алексия и первые годы пребывания на кафедре Иоанна приходится активизация автокефальных устремлений новгородской архиепископии (Хорошев 1980: 78, 79). В частности, зимой 1391/92 г. Новгород посетил митрополит Киприан, и споры о митрополичьем суде, аннулированном новгородцами в 1385 г., завершились наложением на новгородцев интердикта (НПЛ: 384). В процессе развития конфликта митрополит Киприан вторично посетил Новгород весной 1395 г. и пробыл здесь до середины лета. Именно события, происходившие в период второго визита Киприана в Новгород, и привлекают наше внимание.

Согласно Новгородской Первой летописи, в 1395 г. Киприан продолжал требовать от Новгорода восстановления митрополичьего суда, «и новгородци суда ему не даша». Однако в комментариях к пребыванию Киприана в Новгороде летописец подчеркивает: «Владыка Иванъ даль честь велику митрополиту и патриаршу послу; и митрополит Киприанъ, едуце прочь, благословиль сына своего, владыку Иоанна, и весь великий Новъгород» (НПЛ: 387). О восстановлении митрополичьего суда в этот период говорить не приходится (Голубинский 1900: 318; Хорошев 1980: 81, 82), поэтому можно расценивать митрополичье благословение в качестве подтверждения процедуры снятия интердикта и как свидетельство возможности дальнейших переговоров, что, кстати, и было засвидетельствовано поездкой Иоанна в Москву в 1396 г. (НПЛ: 387).

Характерно, что псковский летописец расценил реакцию Киприана на переговоры в Новгороде как крайне отрицательную: «Поеха из Новагорода... на владыку и на весь Новъгород нелюбие держа» (П1Л: 25; ПЗЛ: 107). При этом во время пребывания Киприана в Новгороде прошли переговоры между митрополитом и псковскими послами, принятыми Киприаном «с честию» (П1Л: 25; ПЗЛ: 107). А так как незадолго до приезда Киприана в Новгород здесь побывало псковское посольство, покинувшее Новгород «миру не возьмя» (НПЛ: 387), трудно предположить, что послы Пскова и Киприан не коснулись в переговорах взаимоотношений между Новгородом и Псковом. Именно после этих переговоров новгородско-псковское «нелюбие» перешло от прямой военной конфронтации к политическому диалогу и урегулированию конфликта, завершившемуся «миром по старине» 1397 г.

Консультации, проведенные посольством Пскова на переговорах с Киприаном, были подкреплены визитом в Псков в том же 1395 г. полоцкого епископа Феодосия, через которого Киприан передал псковичам патриаршую грамоту (П1Л: 25; ПЗЛ: 107, 108). Можно полагать, что эти консультации сыграли не последнюю роль в переговорах Пскова и Новгорода перед заключением мира 1397 г. И это косвенным образом свидетельствует о том, что одним из пунктов конфликта между Новгородом и Псковом являлся вопрос о владычном суде, актуальный для Киприана в его дискуссии с Новгородом о митрополичьем суде. Нет оснований считать, что Феодосий Полоцкий доставил в Псков патриаршее послание против стригольников — наиболее распространенный вид патриарших грамот в Псков в последующие десятилетия: к концу XIV в. движение стригольников в Новгороде было уже подавлено, а в Пскове оно расцвело в 1-й четверти XV в. (Казакова, Лурье 1955: 41, 59–61). Поэтому допустимо предположить, что патриаршая грамота, привезенная Феодосией Полоцким в Псков, была более или менее адекватна патриаршим грамотам, адресованным новгородцам в связи с вопросом о митрополичьем суде.

Все сказанное приводит к предположению о том, что одной из причин вооруженного конфликта и немирья 1394–1397 гг. между Псковом и Новгородом стало нарушение псковичами прав новгородского архиепископа на владычный суд в Пскове, а сам конфликт был в какой-то степени сходен с конфликтом между Новгородом и Москвой из-за митрополичьего суда.

Вряд ли отмена интересующей нас статьи Болотовского договора произошла в результате заключения Солецкого мира 1390 г. (НПЛ: 383).<sup>23</sup> Хотя Солецкий мир и восстановил права новгородской администрации в Пскове, однако основные статьи договора касались, прежде всего, должников, холопов, рабов и ушуйников, ходивших на Волгу: Пскову предписывалась выдача перечисленных лиц и запрещалось их укрывательство от Новгорода (Н4Л: 368). Включение в договор статьи об ушуйниках совершенно очевидно связывает между собой два события — заключение мира по старине между Новгородом и Москвой и поход новгородцев на Псков: военные действия новгородцев против псковичей, укрывавших ушуйников, стали явным следствием московских переговоров Новгорода в 1389 г. (МЛС: 218). Восстановление владычных пастырских прав в этой

<sup>23</sup> Псковские летописи фиксируют «рагозу» с новгородцами под 6899 г. (П1Л: 24; П2Л: 29; ПЗЛ: 107).

ситуации могло являться одним из частных сюжетов восстановления подконтрольности Пскова Новгороду. И если так, то единственным моментом, когда статья о владычном суде Болотовского договора могла быть аннулирована, являются переговоры псковичей с архиепископом Иоанном в 1389 г. Расширение прав новгородского владыки в Пскове, по-видимому, явилось одним из условий, на которых Иоанн согласился приехать в вымирающий Псков. Иными словами, расширение святительских прав новгородского архиепископа в Пскове совпадает по времени с началом святительства Иоанна Хутынского, а отмена соответствующей статьи Болотовского договора произошла не в качестве особого условия переговоров 1389 г., а в связи с отказом от условий Болотовского договора в целом.

Вопрос о том, как развивались отношения между Псковом и Софийской кафедрой в последние годы святительства Иоанна, связан с арестом владыки в Москве в момент посещения Иоанном митрополита Киприана. Поездка новгородского архиепископа в Москву состоялась в марте 1401 г., а в Новгород владыка вернулся только 15 июня 1404 г. (НПЛ: 403). С момента последней визитации к этому времени прошло более четырех лет, что предполагает необходимость посещения владыкой Пскова вскоре после возвращения из Москвы. Однако об очередном визите Иоанна в Псков летописи сообщают только под 6921 г. (НПЛ: 404; Н4Л: 413; П1Л: 33; П2Л: 36; П3Л: 119).

Значит ли это, что в связи с арестом новгородского архиепископа и его отсутствием на святительской кафедре более трех лет произошли изменения во взаимоотношениях Пскова с Софийской кафедрой, а традиция владычных подъездов прервалась более чем на 13 лет?

Есть основания считать, что подобные выводы были бы преждевременными. Под 6919 г. в Псковских Первой и Третьей летописях имеется рассказ о конфликтной ситуации, возникшей между псковичами и Софийской кафедрой. Зимой этого года, «на масляной неделе», в Псков прибыл из Новгорода протопоп Тимофей «на попех подъезда просити». Псковичи отказали Тимофею в подъездных пошлинах, мотивировав этот отказ следующим образом: «Коли Бог даст, будет самъ владыка во Пскове, тогда возмет подъезд свои чисть, как пошло о(т) прежних, по старине» (П1Л: 29; П3Л: 119). Поездка Тимофея в Псков оказалась, таким образом, безрезультатной. Но сам факт поездки не оставляет сомнения в том, что традиция владычных подъездов сохранялась и после возвращения Иоанна в 1404 г. из Москвы.

В летописной статье отсутствуют данные для надежной редукции даты, а вставной характер фрагмента, содержащего этот рассказ, очевиден и для Строевского, и для Тихановского списков летописи. Однако в Новгородской Первой летописи под 6919 г. отмечено, что владыка Иоанн ездил зимой в Москву (НПЛ: 403). Мартовский стиль летосчисления, установленный для ряда соседних статей в Новгородской Первой летописи, позволяет предполагать, что и статья 6919 г. здесь также приведена в мартовском летосчислении. И, следовательно, поездка Иоанна в Москву состоялась зимой 1411/12 г. Если считать, что поездка в Псков протопопа Тимофея происходила в то же самое время, когда владыка отъехал на Москву, то зафиксированный псковскими летописями конфликт произошел в феврале 1412 г.



Возникает естественный вопрос: чем объясняется отправка за владычными подъездными пошлинами в Псков чиновника? А. И. Никитский, комментируя рассматриваемый конфликт, полагал, что «владычный подъезд был главным образом, ни что иное, как только средство получить оброк от духовенства» и объяснял ситуацию с отправкой в Псков протопопа Тимофея как попытку «заменить отяготительные... поездки посылкою в Псков доверенных лиц» для сбора подъездных пошлин (Никитский 1873: 226). Для более позднего времени такое заключение было бы весьма вероятным. Однако получение епархиальных доходов с Пскова через третье лицо автоматически лишало новгородского архиепископа возможности принять активное участие в реальном управлении делами псковской церкви, в частности — в судопроизводстве. Между тем, как мы пытались выше показать, пересмотр Болотовского договора явился важнейшим условием первого же подъезда в Псков владыки Иоанна, а попытка псковичей в одностороннем порядке восстановить прежнее положение дел привела к вооруженному конфликту между Псковом и Новгородом, продолжавшемуся более трех лет. Следовательно, объяснять ситуацию небрежением владыки своей псковской паствой, кажется, не приходится.

И в этой связи отмечу, что между владычным подъездом, состоявшимся зимой 1399–1400 г. и посещением Пскова протопопом Тимофеем в феврале 1412 г. прошло 12 лет — срок, недостаточный для трех интервалов между подъездами, но слишком большой для двух подобных интервалов.

Конечно, можно предположить, что после возвращения из Москвы в 1404 г. владыка изменил регламент визитаций, и интервал между подъездами в Псков увеличился до 5–6 лет. И тогда невозможность посетить Псков в срок, определяемый новым регламентом (из-за необходимости именно в это время выехать в Москву к митрополиту Фотию), могла заставить владыку поручить сбор епархиальных доходов своему эмиссару.

Однако напомним, что интервалы между визитациями новгородских архиепископов в Псков не соблюдались с точностью до дней и даже недель — колебания достигали нескольких месяцев, лишь сохраняя устойчивую тенденцию к промежуткам времени в четыре с небольшим года. Поэтому щепетильность в соблюдении срока подъезда и отправка чиновника из-за того, что срок подъезда до дней совпал со сроком поездки к митрополиту, вызывает недоумение.

Отметим и еще одно обстоятельство. Неудача миссии протопопа Тимофея должна была бы, в случае справедливости высказанной гипотезы, привести к поездке Иоанна в Псков вскоре после возвращения архиепископа от митрополита. Правда, точных данных о времени возвращения Иоанна в Новгород летописи не содержат, однако нет никаких данных и о том, что визит в Москву затянулся необычно долго. Владыка же посетил Псков в свой подъезд только в июле 1413 г., т. е. почти через полтора года после визита в Псков протопопа Тимофея. Подобное увеличение предполагаемого нового интервала, регламентировавшего визитации, оказывается ничем не мотивировано, в источниках даже косвенным образом не отразилось и ничего кроме недоумения не вызывает.

Полагаем, что все недоумения снимаются, если предположить, что протопоп Тимофей, посетивший Псков в феврале 1412 г., не был эмиссаром владыки и не выполнял никаких его поручений, а действовал на свой страх и риск в целях личной наживы и лишь прикрывался именем архиепископа Иоанна.

Действительно, если зима 1412 г. не соответствует имевшей место в предыдущие годы регулярности владычных подъездов в Псков, то между подъездом 1399/1400 г. и визитацией летом 1413 г. проходит 13 с половиной лет, т. е. срок, равный трем интервалам в четыре с половиной года. Иными словами, визитация 1413 г. в целом оказывается соответствующей традиционному регламенту владычных подъездов в Псков, регулярность которых на протяжении всего XIV в. сохранялась более или менее одинаковой. Факт же отказа псковичей протопопу Тимофею в подъездных владычных пошлинах, как известно, не получил никакого резонанса на страницах новгородских летописей, вообще не сообщивших об отправке владычного суффрагана в Псков, а в последующие годы конфликт 1412 г. продолжения не имел.

Предполагая, что визит Иоанна в Псков летом 1413 г. соответствовал срокам очередного владычного подъезда, отметим следующее: первый после 1399–1400 гг. визит владыки в Псков должен был состояться вскоре после возвращения Иоанна в 1404 г. из Москвы. В начале февраля 1406 г. Витовт направил в Новгород псковскую разметную грамоту (Белецкий 1994: 82, примеч. 82), и с этого времени вплоть до 1409 г. Псков находился в состоянии почти непрерывных боевых действий против литовских и орденских войск. В период войны Пскова с западными соседями отношения между Псковом и Новгородом заметно осложнились, чему в немалой степени способствовала дипломатия Витовта. Однако после заключения в 1409 г. мира с Литвой отношения Пскова и Новгорода вновь нормализовались. Именно в это время, т. е. около 1409 г., теоретически должен был состояться очередной владычный подъезд в Псков, отстоящий во времени и от 1404, и от 1413 г. на приблизительно одинаковые отрезки времени, равные интервалу между визитациями.

Поездка Иоанна в 1413 г. в Псков была последним прямым контактом владыки с псковичами. 20 января 1414 г. Иоанн Хутынский, принявший схиму, покинул кафедру (НПЛ: 405). Три с половиной года спустя, 24 июня 1417 г. владыка скончался (НПЛ: 407).

Завершая рассказ о взаимоотношениях Пскова с архиепископом Иоанном, отметим любопытную особенность титулования владыки псковичами. В Псковской Первой летописи Иоанн дважды — в известиях о владычном подъезде 1399–1400 гг. и в связи с сообщением об оставлении кафедры — титулован «архиепископом Великого Новгорода и Пскова» (П1Л: 26, 33). Ни в других псковских летописях, ни в летописях новгородских подобный титул у архиепископа Иоанна не фиксировался. В официальных документах Иоанн, как и его предшественники, традиционно титулован «архиепископом Великого Новгорода» (ГВНП: № 48, 50, 52, 107, 108; АИ: № 7). Как будто бы Псковская Первая летопись фиксирует наиболее ранний случай включения в титулатуру новгородского владыки упоминания Пскова. И хотя в официальном титуловании Иоанна Псков не упоминался, сам по себе факт употребления псковичами такого титула новгородского владыки примечателен.

## 2.5. Псков и Софийская кафедра в 1414–1418 гг.

После того как зимой 1414 г. Иоанн Хутынский покинул кафедру и удалился в монастырь, Новгород несколько месяцев жил без владыки. Только в августе того же 1414 г. новым новгородским архиепископом был по жребию избран

чернец Хутынского монастыря Самсон (НПЛ: 405). В феврале 1415 г. Самсон прибыл в Москву. 15 марта того же года нареченный владыка был рукоположен митрополитом Фотием в дьяконы, 21 марта — в священники, а 22 марта поставлен архиепископом Великому Новгороду и наречен Симеоном. 16 апреля владычный поезд возвратился в Новгород (НПЛ: 406).

За годы пребывания на святительской кафедре Симеон единственный раз посетил Псков осенью 1418 г. С момента последнего владычного подъезда, совершенного еще владыкой Иоанном, прошло немногим более пяти лет (с момента хиротонии Симеона — три с половиной года), что дает основание фиксировать соблюдение регламента визитаций. А засвидетельствованное в Новгородской Первой летописи владычное судопроизводство в Пскове в течение месяца (НПЛ: 411) указывает, как будто бы, на то, что и при Симеоне между Псковом и Софийской кафедрой сохранялась система отношений, сложившаяся в годы святительства Иоанна Хутынского.

Однако обращение к псковским летописям дает нам основание утверждать, что реальная ситуация была иной, нежели это можно представить, опираясь только на сведения Новгородской Первой летописи. В Псковских Первой и Третьей летописях отмечено, что владыка пробыл в Пскове три недели (П1Л: 34; ПЗЛ: 120), а Псковская Вторая летопись, кроме того, добавляет, что владыка покинул город, не соборовав (П2Л: 37). Отказ от соборования — важнейшего элемента в процедуре владычной визитации — свидетельствует о том, что во время пребывания Симеона в Пскове между архиепископом и псковичами возникли противоречия.

Проясняет ситуацию статья 6926 г. в Новгородской Четвертой летописи. Правда, в ней фиксируется, что владыка Симеон «на свои подъезд... месяц суди», однако из обширного поучения Симеона псковичам следует, что права новгородского архиепископа были существенно ущемлены: псковичи «вступались... в земли, и въ воде, и в суды, и в печать, и во вси пошлыны церковныя» (Н4Л: 425). Очевидно, к осени 1418 г. псковичи восстановили аннулированные при Иоанне Хутынском статьи Болотовского договора, причем сделали это в одностороннем порядке. И если действия псковичей не привели к вооруженному конфликту между Псковом и Новгородом,<sup>24</sup> то лишь потому, что в годы святительства Симеона Новгород сотрясали народные волнения — восстание Степанки 1418 г., непосредственно предшествовавшее владычному подъезду в Псков (НПЛ: 409–410), и связанное с ним (Янин 1962: 256–258; Хорошев 1980: 84–87) восстание 1421 г. (Н4Л: 431).

Существенно, что в своем поучении владыка ограничился увещанием псковичей: «...будеть кто въ церковное воступился, и вы бы, есте, чада, того съступили, а съ своей душе свели по указанымъ церковнымъ правиломъ, не ожидаа не ся богословныя вины, по правилу святых отецъ» (Н4Л: 425), а покидая город, «пскович дети свои всех благословивъ» (П2Л: 37). Можно полагать, что осенью 1418 г. между владыкой и псковичами состоялись переговоры, в результате которых было найдено компромиссное решение существующих противоречий. Памятником этого компромисса стала печать V/2/7 — древнейшая из известных именных владычных печатей Пскова.

<sup>24</sup> Для сравнения напомним, что аналогичные события лета 1463 г. чуть не привели к вооруженному конфликту между Новгородом и Псковом (ПЗЛ: 160).

V/2/7 (рис. 5). Av.: Изображение Ветхозаветной Троицы. Rv.: Надпись в четыре строки:

(С)ЄМЄН(Ъ)  
 АРХІЄП(Ъ)  
 Н(О)ВГОР(О)  
 (ДЄ)КЫ(И)

*Семень, архиеп(ископ)ъ новгородскый*



Рис. 5. Печать «Семена, архиепископа новгородского» (тип V/2/7)

Fig. 5. Seal of Simeon, the archbishop of Novgorod (type V/2/7)

Новый тип наместничьей печати фиксирует личное (персонифицированное именем в легенде) представительство новгородского святителя от лица Святой Троицы — главной святыни Пскова. Такое представительство пришло на смену принципиальной полномочности владыки выступать от лица Святой Троицы, обозначавшейся на печатях 2-й половины XIV — XV в. анонимной легендой: «Печать архиепископа новгородского». Можно думать, что с введением публикуемой печати от лица Святой Троицы выступал уже не новгородский владыка вообще, а конкретное лицо, поименованное в формуле легенды: очевидно, псковичи настояли на необходимости подтверждения «старины» каждым вновь избранным архиепископом. В ситуации, когда Новгород сотрясали народные волнения, подобный компромисс устраивал и владыку, и псковичей.

Таким образом, введение в Пскове наместничьей печати с именем новгородского владыки в легенде (сфрагистический тип, характерный для псковской владычной сфрагистики середины XV — начала XVI в.) происходит около 1418 г. В то же время титул владыки в формуле легенды на публикуемой печати соответствует титулу на печатях псковских владычных наместников конца XIV — начала XV в.

## 2.6. Печати «архиепископа новгородского» и взаимоотношения Пскова с Софийской кафедрой

Намеченная по особенностям оформления сфрагистических типов печати «архиепископа новгородского» картина — выделение трех более или менее самостоятельных периодов, по-разному материализовавшихся в регалиях — хорошо соотносится с историей взаимоотношений Пскова с Софийской кафедрой, зафиксированной письменными источниками.

Первый период, характеризующийся печатями V/2/2 и V/2/3, матрицы которых, были, безусловно, изготовлены в Пскове, соотносится со временем

святительства Василия Калики, Алексия и вторым святительством Моисея. В это время отношения между Псковом и новгородским архиепископом строятся на основе Болотовского договора 1342 г., зафиксировавшего значительную степень автономии псковских владычных наместников по отношению к новгородскому архиепископу.

Второй период, характеризующийся печатями V/2/5 и \*V/2/4, соотносится со временем святительства Иоанна Хутынского. Изменение отношений между псковичами и новгородским архиепископом, связанное с усилением власти владыки в Пскове, материализовалось введением в делопроизводство печати V/2/5, матрицы которой, вероятнее всего, были привезены из Новгорода. Из Новгорода, вероятнее всего, была привезена и печать типа \*V/2/4, от которой до нас дошла только матрица реверса. Введение в делопроизводство новой печати потребовалось в связи с избранием на Софийскую кафедру владыки Симеона.

Третий период, в течение которого в делопроизводстве канцелярии владычных наместников Пскова употреблялась печать типа V/2/4, оттискивавшаяся составным комплектом матриц, можно соотносить с начальным периодом святительства Симеона (до 1418 г.). Восстановление «старины» в оформлении аверса печати владычных наместников фиксирует, на мой взгляд, восстановление той «старины», которая имела место в отношениях псковичей с Софийской кафедрой до 1389 г.

\* \* \*

Наблюдения за хронологией печатей псковских владычных наместников XIV — начала XV в. для удобства сведены в табл. 3.

Таблица 3

Тип	Датировка
V/2/1	1307–1342 гг.
V/2/2	1342–1389 гг.
V/2/3	
V/2/5	1389–1414? гг.
*V/2/4	
V/2/4	1414?–1418 гг.
V/2/7	1418–1421 гг.

## Литература

- Алексеев Ю. Г. 1980. Псковская Судная грамота и ее время. Развитие феодальных отношений на Руси XIV–XV вв. Л.: Наука.
- Белецкий В. Д. 1996. Каменная гражданская постройка IV из Довмонтова города в Пскове // Волкова В. С. (ред.). Проблемы изучения древнерусского зодчества (по материалам архитектурно-археологических чтений, посвященных памяти П. А. Раппопорта, 15–19 января 1990 г.). СПб.: Дмитрий Буланин, 130–138.

- Белецкий В. Д., Белецкий С. В.* 1983. Именные владычные печати Пскова // *Седов В. В.* (ред.). Археология и история Пскова и Псковской земли 3, 13–14.
- Белецкий В. Д., Белецкий С. В.* 1995. «Архив» из раскопок в Довмонтовом городе Пскова (состав, хронология, атрибуция) // *Давидан О. И., Мазуркевич А. Н.* (ред.). Древности Северо-Запада России. Сборник мат-лов науч. конф., посвященной 90-летию со дня рождения Г. П. Гроздилова. СПб.: ГЭ, 93–96.
- Белецкий В. Д., Белецкий С. В.* 2003. «Архив» актовых печатей из раскопок в Пскове // *Миролюбова Г. А., Тарасова Э. А.* (ред.). Русское искусство в Эрмитаже. К 60-летию Отдела истории русской культуры. СПб.: ГЭ, 53–63.
- Белецкий С. В.* 1994. Вечевые печати Пскова. СПб.: ИИМК РАН.
- Белецкий С. В.* 1995. Новые данные о псковско-новгородско-московских церковных отношениях в 30–40-е годы XV в. // *Белецкий С. В.* (ред.). Церковная археология. Ч. 2. СПб.: ИИМК РАН, 50–52.
- Белецкий С. В.* 1997а. Новые данные о печатях псковских владычных наместников XV в. // *Беляков А. С.* (ред.). Пятая всерос. нумизматическая конф. М.: ГИМ, 66–68.
- Белецкий С. В.* 1997б. Новые сфрагистические находки из Пскова // *Масон В. М.* (ред.). Новые исследования археологов России и СНГ. СПб.: ИИМК РАН, 48–52.
- Белецкий С. В.* 2001. Введение в русскую допетровскую сфрагистику. СПб.: ИИМК РАН.
- Бережков Н. Г.* 1963. Хронология русского летописания. М.: Изд-во АН СССР.
- Голубинский Е.* 1900. История русской церкви. Т. 2. М.
- Казакова Н. А., Лурье Я. С.* 1955. Антифеодальные еретические движения на Руси XIV — начала XVI века. М.-Л.: Изд-во АН СССР.
- Круглова Т. В.* 1991. Церковь и духовенство в социальной структуре Псковской феодальной республики. Автореф. дис. ... канд. ист. наук. М.
- Лабутина И. К.* 1985. Историческая топография Пскова в XIV–XV вв. М.: Наука.
- Лихачев Н. П.* 1960. Печати Пскова // *Советская археология* 3, 225–236.
- Лурье Я. С.* 1976. Общерусские летописи XIV–XV вв. Л.: Наука.
- Мусин А. Е.* 2010. Церковь и горожане средневекового Пскова. Историко-археологическое исследование. СПб.: Факультет филологии и искусств СПбГУ.
- Никитский А.* 1873. Очерк внутренней истории Пскова. СПб.
- Покровский А. А.* 1916. Древнее псковско-новгородское письменное наследие. Обзорение пергаменных рукописей Типографской и Патриаршей Библиотек в связи с вопросом о времени образования этих книгохранилищ. М.
- Столярова Л. В.* 2000. Свод записей писцов, художников и переплетчиков древнерусских пергаменных кодексов XI–XIV веков. М.: Наука.
- Хорошев А. С.* 1980. Церковь в социально-политической системе Новгородской феодальной республики. М.: Изд-во Московского ун-та.
- Янин В. Л.* 1960. Вислые печати Пскова // *СА* 3, 237–261.
- Янин В. Л.* 1962. Новгородские посадники. М.: Изд-во Московского ун-та.
- Янин В. Л.* 1966. Сфрагистический комментарий к псковским частным актам // *Марасинова Л. М.* Новые псковские грамоты XIV–XV вв. М.: Изд-во Московского ун-та, 163–178.
- Янин В. Л.* 1970. Актовые печати древней Руси X–XV вв. Т. 2. М.: Наука.
- Янин В. Л.* 1992. «Болотовский» договор о взаимоотношениях Новгорода и Пскова в XII–XIV веках // *Отечественная история* 6, 3–14.

**Список сокращений:**

- ГВНП — Грамоты Великого Новгорода и Пскова. М.-Л.: Изд-во АН СССР, 1949.
- Ермол. — Ермолинская летопись // Полное собрание русских летописей. Т. 23. Пг., 1910.
- МЛС — Московский летописный свод конца XV в. // Полное собрание русских летописей. Т. 25. М.-Л.: Изд-во АН СССР, 1949.
- Н4Л — Новгородская Четвертая летопись // Полное собрание русских летописей. Т. 4. ч. 1. М.: Языки русской культуры, 2000.
- НПЛ — Новгородская Первая летопись Старшего и Младшего извода. М.-Л.: Изд-во АН СССР, 1950.
- П1Л — Псковская Первая летопись // Псковские летописи. Вып. 1. М.-Л.: Изд-во АН СССР, 1941.
- П2Л — Псковская Вторая летопись // Псковские летописи. Вып. 2. М.: Изд-во АН СССР, 1955.
- П3Л — Псковская Третья летопись // Псковские летописи. Вып. 2. М.: Изд-во АН СССР, 1955.
- ПСГ — Псковская Судная грамота. М., 1914.
- Рог. — Рогожский летописец // Полное собрание русских летописей. Т. 15. Вып. 1. Пг., 1922.
- Свод 1497 г. — Свод 1497 г. // Полное собрание русских летописей. Т. 28. М.-Л.: Изд-во АН СССР, 1963.
- Увар. — Уваровская летопись // Полное собрание русских летописей. Т. 28. М.-Л.: Изд-во АН СССР, 1963.