



ДАЛЕКОЕ ПРОШЛОЕ ПУШКИНОГОРЬЯ

Выпуск 4

КУЛЬТУРОЛОГИЯ

НОВЫЕ АРХЕОЛОГИЧЕСКИЕ
ИССЛЕДОВАНИЯ

Санкт-Петербург
1999

Государственный мемориальный историко-литературный и
природно-ландшафтный музей-заповедник А.С.Пушкина
“Михайловское”

Санкт-Петербургский Государственный университет
культуры и искусств. Кафедра музееведения
Институт истории материальной культуры
Российской Академии наук

ДАЛЕКОЕ ПРОШЛОЕ ПУШКИНОГОРЬЯ

Выпуск 4

КУЛЬТУРОЛОГИЯ

**НОВЫЕ АРХЕОЛОГИЧЕСКИЕ
ИССЛЕДОВАНИЯ**

Учебное пособие для студентов 2–3 курса
специальности “Музейное дело и
охрана памятников истории и культуры”

Санкт-Петербург
1999

РЕДАКЦИОННАЯ КОЛЛЕГИЯ:
С. В. Белецкий (составитель)
Г. В. Василевич
А. И. Голышев

Оригинал-макет: Л. Б. Кирчо
С. В. Белецкий

Печатается при финансовой поддержке
Федеральной целевой программы
"ИНТЕГРАЦИЯ" (проект № К-0389)

ISBN 5-201-01210-8 (4)

ПУШКИНОГОРЬЕ

Юбилейные заметки

Все больше людей приезжают в гости к Пушкину в его родовое село Михайловское. Кто-то говорит, что виной тому дороговизна заморских туров. Другие считают, что из-за отсутствия времени — не каждый может позволить себе оставить работу и город больше, чем на два-три дня. Наконец, утверждают, что рост числа посетителей связан с 200-летним юбилеем поэта. Все это так.

И все же, мне ближе иная точка зрения. Сердца и души многих россиян все сильнее тянутся к родным, пусть себе и неброским, но прославленным нашими великими соотечественниками, местам — в Ясную Поляну, в Спасское-Лутовиново, в Константиново, в Болдино... В Михайловское, к плавным перекатам холмов, пестроте полей и аромату лугов, среди которых вьется река Сорочь, и тихо, как сто, двести, тысячу лет назад, отражают небеса два дивных озера — Кучане и Маленец. Ко всему тому, что входит в наши жизни вместе с родным языком, с интересом к родной истории.

В этой простой красоте, в тишине, давно позабытой горожанами, в несутности, а значит и свободе, живут простыми “крестьянами” строчки пушкинских стихов, живут его герои. Они заговаривают с путниками голосами птиц, аукаются эхом востров, перешептываются каплями дождей.

Даже те, кто давным-давно не перечитывал Пушкина, кто просто не встречался с ним в своей жизни, в Пушкиногорье, в Пушкиноземье вдруг пробуждаются ото сна неведения. Ими овладевает незнакомое прежде желание, какая-то сладкая истома, от которой хочется и смеяться, и плакать одновременно, вдыхать полной грудью воздух, напоенный ароматом живой земли, всматриваться в травы и воды, и цветы, в надежде получить ответ на самый простой и самый важный вопрос жизни — о своем предназначении. Порою кажется, что именно так пробуждается в сердце любовь к Родине, сыновняя тоска по ней и желание, еще не расставшись, дать обет возвращения в эти благословенные места.

От многих довелось слышать признание в том, что впервые пережили они подобное чувство в пушкинском Михайловском, в “...пустынном уголке. Приюте спокойствия трудов и вдохновенья...”. Есть вещи и явления в нашей жизни, которые невозможно объяснить, в которые нельзя не верить.

Старый музейный волшебник, барин и крепостной пушкинской усадьбы, Семен Степанович Гейченко, писал и часто повторял: “Почти вся

жизнь великого поэта была неразрывно связана с псковской землей. Здесь в постоянном общении с простым русским народом, добрыми деревенскими друзьями, с родной природой формировалось поэтическое мировоззрение Пушкина, окреп и засиял его творческий гений”.

Всем, что накоплено, пережито, положено в дивные стихи, поэт и сегодня делится с нами. Стоит лишь преодолеть кажущуюся непобедимой “занятость”, сбросить с себя гипноз телевизионного глаза-экрана, чтобы открыть неисчерпаемую вселенную — Дом, где создаются сердца.

Вы сами того не заместите, как станете искать в памяти и в книжных кюветах что-нибудь из Пушкина. У кого-то в записных книжках и органайзерах вдруг появятся “незапланированные” поэтические строчки. Кому-то неожиданно откроется красота, неповторимость и бесконечность самого обыкновенного дня собственной жизни. И, вот уж, человек родился заново, каждой клеточкой отозвался на обращенное к нему Слово. Вот вслед за Пушкиным он шепчет:

Я твой: люблю сей темный сад
С его прохладой и цветами,
Сей луг, уставленный душистыми скирдами,
Где светлые ручьи в кустарниках шумят.

Разве это не чудо? Припомните, как давно вы признавались кому-то или чему-то в любви? Как давно, вы не признавались в любви! Уже только ради этого одного стоит побывать в пушкинской Деревне.

В Отечестве нашем праздники богаты канунами. Не исключение и нынешний пушкинский юбилей. Отремонтировано и открыто “Тригорское”. Распахнуло свои двери в день рождения поэта обновленное “Михайловское”. Начаты работы по ганнибаловскому “Петровскому”, отреставрирован Святогорский Успенский собор. Для жизни старинных вещей в музеях, исторических парков, самой древней земли, воспетой Александром Сергеевичем, сделано многое. Гости и хозяева музеев смогут зимой и летом получать удовольствие от общения, щедро делиться своей любовью к общему нашему герою, памяти которого посвящено все на пушкинградской земле. Без праздника это было бы невозможно.

Как бы горячи и часты ни были споры, как бы серьезны ни были достижения, в конечном счете, не ими измеряется смысл всего происходящего в преддверии знаменательной даты. Музей существует до тех пор, пока он способен оставаться событием в судьбе своих посетителей. Тревожить сердца, пробуждать их к работе, достойной светлой памяти поэта. Он начинается каждый день с приходом первого посетителя и заканчивается с уходом последнего. Завершается предвкушением новой встречи. Музей — это любовь. Как и все действительно живое на земле. Музей постоянен в

своей непрерывной изменчивости, труднейшая и благодарнейшая из работ — хранить его подвижное равновесие.

Весь опыт, вся канва многообразной и разноликой жизни наших мемориальных пушкинских мест составляют предмет и материал музейной работы. Знать прошлое, чтобы лучше понимать настоящее, сегодня свершающийся день, чтобы в нем, в этом дне, хватило места для удивления и восхищения Богом созданным миром. В этом и пушкинское завещание-мечта и наша обыденная работа. Перефразируя писателя Юрия Домбровского, работник музея — и “хранитель древности”, и преподаватель “факультета нужных вещей”. Научая слышать и видеть другого человека, Пушкина, слышать и видеть мир в его непрерывном стремлении преодоления Леты мы, полюбив старину, делаем ее частью современности. На следуем пушкинскую традицию.

Кануны в России богаче праздников. Мысль эта, высказанная другом, близка и разделяема мной. Праздники в момент их свершения, чаще всего, — испытание на терпимость и крепость убеждений. Гораздо сложнее и важнее бытование музея вне юбилеев. До и, главное, после них. Пушкин существует вне юбилеев. Именно поэтому он и есть наше все, альфа и омега национальной жизни России. Едва отшумят славословия, каждый из нас вновь окажется наедине со старыми, как мир, проблемами. И если Пушкин нелицемерно прославляем нами — он останется, как и был, нашим паролем, сокровенным словом, открывающим сердца навстречу друг другу.

Любой юбилей, а пушкинский в особенности, заставляет задумываться о том, что такое память, как предмет сохранения, как форма взаимоотношений с человеком, совершившим свою работу и ушедшим из жизни. С человеком, который уйдя, оставил нам вопросы, волновавшие его при жизни и важные для нас после его смерти. Но не только об этом.

Размышления о сохранении памяти Пушкина, позволяют нам уйти в сторону непосредственно от его личности. Она столь широка, столь всеобъемлюща в русской жизни, что, не называя имени поэта, мы все равно говорим о нем и о бережном отношении к следам деятельности людей, с которыми его связала жизнь.

В последнее время по долгу службы и по собственному влечению приходится много ездить по Псковской области. Конечно, самый первый круг поездок — по местам, расположенным вблизи Михайловского. Это усадьбы Гораи, Алтун, Матиюшкино, другие. С горечью могу отметить, что даже здесь, рядом с заповедником, растет запустение древних мест. Мне думается, мы стоим на грани потери последних живых звеньшек, которые связывают нас с миром пушкинской жизни, с той эпохой, когда бытие организовано иначе.

Как остановить это прискорбное стирание памяти. Думается, вернуться к опыту Семена Степановича Гейченко. Еще не будучи уверенным в

возможности восстановления Петровского, сохранения близлежащих земель, он, чтобы отметить их принадлежность к истории и к пушкинскому времени, устанавливал знаменитые теперь памятные камни и каменные поклонные кресты. Мне думается, что это одна из самых приемлемых и доступных форм сохранения памяти в уходящих в небытие местах. По аналогии с городищами и селищами, я бы назвал их, места расположения бывших усадеб — усадьбищами.

Ставить памятные знаки, как показал опыт, — дело народное, которому работники культуры могут и обязаны помочь, но в одиночку исполнить не смогут. Если хотите, это одна из форм национального возрождения, факт нашего самоуважения. При таком отношении можно действительно закрепить в народной памяти и передать новым поколениям память о прошлом.

Не по силам делать каменные, можно ставить деревянные кресты с указанием названий усадеб, деревень, с именами владельцев их и обитателей. Такой деревянный крест заставлял бы нас собираться с силами, помнить и постоянно ухаживать за историческим местом. Что особенно важно, — и за местами бывших деревень. Только по Пушкиногорскому району едва ли не половина деревень, возродившихся после войны, уже не существует.

Верится, что настанет время, когда жителей Псковщины будет больше, когда люди вновь будут селиться на земле, чтобы ее обрабатывать. И нужно ли тогда искать новые места, если можно вернуться к старым, некогда обжитым предками, сохранившим с нашей помощью свои прекрасные древние названия.

Действительно, “любовь к отеческим гробам” и “любовь к родному пепелищу” — дают пищу душе, уму и сердцу. Настало время вернуться на старые и обжитые места. И, конечно же, мы должны обратить, наконец, внимание на состояние наших старых сельских кладбищ. Это одна из очень больших тем. Приходилось участвовать в перезахоронении останков, которые гробокопатели выбросили из могил. Кто-то, попирая все нормы человечности, искал то ли оружие, то ли драгоценности в захоронениях наших предков. Мы сможем с полным правом, без стыда, произносить высокие слова о нашей любви к Пушкину, когда не будет брошенных, разоренных, неухоженных кладбищ, когда места жизни людей пушкинского времени, пушкинского круга, равно, как и места их упокоения, будут известны, посещаемы, перестанут отталкивать запустением и разорением, царящими на них.

Будет ли победа за теми кто ставит кресты, а не глумится над захоронениями? Если мы собираемся жить на нашей родной земле, не губя свои души, — у нас нет другого выхода. Принципиально важно не только то, раскопано ли кладбище грабителями, но и то, что оно не ухожено. Именно

поэтому предъюбилейные ремонтно-реставрационные работы в Пушкиногорье были начаты с некрополя Ганнибалов-Пушкиных в Святогорском Успенском монастыре и с благоустройства родового кладбища Осиповых-Вульф на городище Воронич, где покоятся Семен Степанович и Любовь Джалаловна Гейченко.

Иногда задают вопрос: “Когда же лучше всего приезжать в Михайловское?” Он для меня, пожалуй, самый трудный.

Пушкин любил осень. Признавался в этом своей музе в стихах, друзьям в разговорах и письмах. Приезжайте осенью, в сентябре-октябре, в пору теплого бабьего лета. На Савкиной горке будут цвести “золотые шары” и зимняя астра. Прощальные крики птиц и осеннее половодье живо напомнят о древности псковского пушкинского уголка. От алеющих кленов и желтых берез, полыхающих красками на фоне темно-зеленых елей, будет не отвести глаз.

Но чем же хуже зимняя пора? Пушистые глубокие снега обнимают весь мир. Уютное тепло старинных вещей столь притягательно, что невольно чувствуешь себя своим в девятнадцатом пушкинском веке. Хочется промчаться на санях, погусарить, пленить прекрасных барышень вписанным в альбом искрометным экспромтом. Хочется печного тепла, крепкого мороза, русской бани, волшебных рождественских святок.

Приходилось ли вам бывать у Пушкина весной? Если нет, бросайте все, скорее летите к разлившейся Сороти. И вы увидите Лукоморье. Километры воды... Все будет впервые — первые птичьи трели, первые весенние листочки, первые длинные дни возвращающихся белых ночей, первые рассветы и закаты над пробуждающейся землей. Это будет незабываемая пушкинская весна.

Приезжайте летом... О нем вы будете с упоением рассказывать друзьям. О землянике на старых городищах. О купании в Сороти, о бесконечных, полных поэзии днях и кратких, как первый поцелуй, ночах, о дальних походах из усадьбы в усадьбу, о рыбалке, о хождении по Кучане на веслах и под парусом. И это будет по-пушкински неповторимо.

Приезжайте! Когда бы вы ни приехали в первый раз, непременно наступит мгновение, радостнее которого мне не довелось испытать — возвращения в Пушкиногорье. Оно всегда будет неповторимым. Именно этого и хочется пожелать каждому паломнику по пушкинским местам Псковщины.

Приезжайте! Возвращайтесь!

Г. Н. Василевич
директор заповедника

А. И. Голышев

ОРГАНИЗАЦИЯ ИСТОРИКО-КУЛЬТУРНОЙ СРЕДЫ В РЕГИОНЕ (на примере Псковской области)

Сегодня, когда общество переживает кризис коммунистических итогов, проблема обретения смысла прошлого, настоящего и идеала будущего становится особо актуальной. Вместе с тем духовный кризис общества и реальная опасность окончательной утраты культурной идентичности резко активизировали процессы национального самосознания, в сфере которого происходит интенсивный поиск ценностей культурной интеграции и национальной консолидации. Однако, необходимо отметить, что духовные ценности становятся эффективным способом культурной интеграции в том случае, если предполагается встречная активность субъектов национальной культуры. Таким образом, в понятии “духовность” фиксируется не только созерцательная сторона внутреннего мира личности, но и ее деятельная сторона, представленная активной жизненной позицией по самореализации и самоусовершенствованию. Поэтому в регионе, как совокупности социально-культурных сил, групп и движений быстрее проявляются адекватные духовно-нравственные точки зрения.

Национальные референты, включающие мощные психологические механизмы идентификации, разрушают человеческую разобщенность и формируют социально-культурное единство¹. Их действенность во многом определяется соразмерностью с местными историко-культурными и духовными традициями, востребованностью их населением. “Культура — есть среда, растягивающая и питающая личность”, — отмечал П. А. Флоренский². Нет необходимости доказывать, что в древнерусских регио-

¹ Марков А. П. Отечественная культура как предмет культурологии. СПб., 1996. с. 23.

² Флоренский П. А. Троицко-Сергисва Лавра и Россия // Российский ежегодник. Вып. I. М., 1989, с. 679.

нах России организация культурной, духовной, социокультурной жизни опирается на историко-культурное наследие. Оно является не только смыслообразующим началом многих традиций, обычаев, культурологических процессов, но и само становится главенствующей традицией духовной и культурной жизни.

Проектирование духовной жизни региона немислимо без определения социально-культурных функций памятников истории и культуры, выполняющих особую роль воспроизводства эстетических отношений в культурной среде. Репрезентируя культурные ценности в качестве образца или нормы, они демонстрируют способы самоактуализации человека как культурного и эстетического субъекта и тем самым выполняют образовательные и воспитательные функции³. В этом ракурсе историко-культурное наследие не может восприниматься только вещественным выражением: памятник истории и культуры — это не просто историческая реликвия (движимые памятники) или физический объект (недвижимые памятники), но, прежде всего, носитель особой социально-культурной ценности, воспроизводящей духовные, и нравственные смыслы предметных и не предметных отношений, формирующих личность. В этом плане не потеряла своей актуальности точка зрения В. Л. Глазычева, одним из первых обратившего внимание не на материальную, а на духовную основу памятника⁴ и считающего его не предметом, а отношением ко времени, символом которого предмет и прочитывается.

Носителем культурной традиции предмет является всегда⁵, но он имеет имманентный характер, то есть скрыт до тех пор пока человек не “прочтет” его историю и не включит в контекст жизни своего времени. Таким образом историко-культурное наследие — одна из функций элементов предметного мира культуры, выделяемая и используемая людьми для передачи социокультурных традиций из прошлого в будущее. В общем виде эта традиция может рассматриваться в трех срезах, где первым является приобщение людей к историко-культурному наследию, конкретным памятникам духовной и материальной культуры, вторым —

³ Селезнева Е. Н. Социально-эстетические функции памятников истории и культуры // Памятник и современность. Вопросы освоения историко-культурного наследия. М., 1987, с. 23.

⁴ Дьячков А. Н. Памятники в системе предметного мира культуры // Памятник и современность. Вопросы освоения историко-культурного наследия. М., 1987, с. 47.

⁵ Там же.

обучение приемам и правилам ее потребления, третьим — развитие творческой активности личности и участие ее в практических делах сохранения и обогащения духовного наследия.

Формирование историко-культурной среды региона, выработка единой музейной и памятникоохранительной политики, систематизирующей усилия всех государственных учреждений, общественных и других организаций является основополагающим направлением, максимально обеспечивающим активное освоение всего материального и духовного наследия региона, вовлечение все большего числа людей в процесс активного социокультурного творчества, в том числе — в практическую деятельность по сохранению памятников материальной и духовной культуры. В новой историко-культурной ситуации это требует, *во-первых*, дальнейшего изучения историко-культурного наследия путем объективного постижения истории государства и его конкретных территорий, ломки сложившихся стереотипов, определения новых ориентиров. *Во-вторых*, необходимо вовлечение различных социальных групп населения в деятельность по охране и реставрации памятников истории и культуры, пересориентация учреждений культуры от “обслуживания” экскурсантов к систематической работе с местным населением. *В-третьих*, следует выявлять и максимально стимулировать социокультурные движения в защиту национальных традиций, исследовать общие закономерности локального развития культурной деятельности. Организация социокультурных процессов в регионе должна строиться не по принципу “охвата” населения, а с установкой на консолидацию населения на базе культурной деятельности. *В-четвертых*, необходима целенаправленная подготовка профессиональных специалистов, а также общественных лидеров из числа активистов, способных возглавить процессы сохранения и обогащения духовных традиций.

Таким образом, перед учреждениями культуры и досуга, организаторами социокультурной деятельности встают новые задачи по сохранению и обогащению традиций духовной жизни. Это требует, прежде всего, организации историко-культурной среды региона как системы социокультурных условий, способствующих передаче культурного, нравственного, эстетического опыта старших поколений, развития традиций профессионального и самодельного народного творчества в сохранении и обогащении духовного наследия, удовлетворения потребностей человека в активных формах общения и организации досуга. В этом выводе мы опираемся на определение культурной среды как устойчивой совокупности личностных и вещественных элементов, с которыми взаи-

модействует социальный субъект в процессе культурной деятельности. Следовательно, историко-культурная среда региона может быть представлена в виде особой социально-пространственной подсистемы культуры, в границах которой складываются традиции и осуществляется преемственное развитие социокультурной деятельности по освоению духовного наследия, характеризующейся тремя элементами: *социальным* — определяющим культурные потребности и ориентации населения, *функциональным* — иллюстрирующим эффективность воздействия традиций и *пространственным* — анализирующим пространственное условие культурной деятельности. Совокупность же этих элементов характеризуется уже не отдельными ее частями, а всей полнотой культурной деятельности населения с помощью имеющегося регионального историко-культурного и духовного потенциала. Важно отметить, что эта деятельность понимается как социокультурная, поскольку в процессе ее ставятся необходимые акценты на конкретно-исторические особенности, рассматриваются не просто способы и результаты, субъекты и их взаимоотношения, а исторические, варианты, многообразные ее формы⁶. Социальные предпосылки ее развития обусловлены общей традицией усиления интереса к русской духовности, историко-культурному наследию, возрастанием роли социокультурной деятельности в жизни общества.

Современному человеку важно осознать себя существом “духовно оседлым”, для которого широкая приобщенность к национально-культурной традиции есть предмет первейшей необходимости, насущное веление времени⁷, когда географический термин “местный патриотизм” приобретает духовный смысл⁸. В этой связи особый интерес представляет областной уровень организации историко-культурного наследия — основы формирования духовных традиций и патриотических инициатив. Именно в нем историческая самобытность, многоукладность, ведомственная разобщенность и в то же время многообразие возможностей социокультурной деятельности воспринимается населением в качестве главной духовной субстанции территории. “Структурирование” культур-

⁶ Щученко В. А. К вопросу о соотношении теории культуры и норм КНР // Культурно-воспитательная деятельность как фактор развития общества. № 6. Л., 1987, с. 6.

⁷ Лихачев Д. С. Экология культуры // Советский музей. № 1. 1983, с. 8.

⁸ Серебро М. Массовый праздник — А зачем? // Культурно-просветительная работа. № 6. 1988, с. 6.

ной жизни, кристаллизация вокруг историко-культурной среды общения происходит путем создания максимально благоприятных условий приумножения духовного наследия, Другими словами, создаются условия массового развития традиций социокультурной деятельности, направленной на сохранение и обогащение духовного наследия, его естественного вырастания *снизу*, а не организованного *сверху*. Основой такого процесса может быть только деятельность, объединяющая заинтересованных людей. Следовательно, главное не в увеличении слагаемых историко-культурного потенциала или проводимых мероприятий по привлечению к нему населения, а в изменении целей, в новой ориентации, создающей условия для самостоятельной социокультурной деятельности людей, всемерного их участия в культурно-творческом процессе.

В связи с этим главной задачей учреждений культуры становится выработка комплексной региональной программы, не только учитывающей проблемы дальнейшего выявления и приумножения материальных и духовных богатств региона, но, прежде всего, создающей устойчивые традиции их освоения и преумножения широкими слоями населения области. Они расширяют “границы” исторического сознания человека, его нравственной памяти, формируют гражданские и эстетические чувства. Это в конечном счете высшая духовность и этическая ценность человека, отмечает М. А. Барг, ибо, прежде чем обрести способность различать добро и зло, человек должен осознать себя как существо общественное, прежде чем сформулировать для себя нравственные предписания, он должен связать себя с историей, исторически себя идентифицировать⁹.

Первая попытка создания подобной программы в Псковской области относится к 1988 г., когда решением облисполкома народных депутатов была утверждена программа “Наследие”. Программа представляла собой конкретный, скоординированный план действий музейных учреждений, государственных и общественных организаций, рассчитанный на период до 2000 года и призванный решить задачи выявления, спасения, реставрации, благоустройства и музеефикации памятников области. Это был первый официальный документ, направленный на развитие и реализацию духовного богатства области, активное использование движимых и недвижимых памятников истории и культуры в воспитательной работе, социально-культурном преобразовании псковского нечерноземья. Программа легла в основу тематических заданий постановления

⁹ Барг М. А. Эпохи и идеи. М., 1987, с. 11.

СМ СССР № 716 от 6 июня 1988 г. “О комплексной реконструкции и реставрации памятников Новгорода и Пскова”. Реализация программы оказала существенное влияние на дальнейшее развитие историко-культурного и духовного потенциала области. Не взирая на все “перестроечные катаклизмы” был открыт музей-заповедник Н. А. Римского-Корсакова, музеефицирована Приказная палата Псковского Кремля, создан областной научно-производственный археологический центр, открыты памятники воинам-интернационалистам, погибшим в горячих точках, скульптурная композиция, посвященная литературным героям В. Каверина, монумент в память о Ледовом побоище 1242 г., получила дальнейшее развитие музейная сеть области, было создано общество краеведения.

И сегодня многие положения программы “Наследие” не теряют своей актуальности. Но изменившаяся социально-политическая и экономическая ситуация требуют новых подходов. Они нашли свою реализацию в новой программе сохранения и развития культуры Псковской области “Духовное возрождение” (1994—1998), утвержденной областной Администрацией. В разделе “Сохранение и использование историко-культурного наследия” ставится задача сохранения и обогащения традиций духовной жизни региона, приобщения к ним максимального числа населения.

Интерес к памятникам истории и культуры как первоисточникам информации характеризуется не только непосредственными контактами с ними, но и требует для познания значительных творческих усилий, конкретных действий, возможностей практического участия, что отражает, прежде всего, развитие исторического сознания, необходимости сдвинуть усилия, обеспечивающих решение двуединой задачи и дальнейшего наращивания историко-культурного и духовного потенциала, формирование в каждом человеке потребности в культурном творчестве. В раздел программы для этого специально включены мероприятия, способствующие вовлечению различных категорий населения в деятельность по охране и реставрации памятников, формирующие традиции массового социокультурного памятникоохранительного движения. Не перечисляя их все считаем уместным остановиться на центральной, ставшей за четыре года традиционной, комплексной областной акции “Сохраним национальное достояние” — тематическом месячнике по выявлению, изучению, реставрации, благоустройству памятников истории и культуры, шефской помощи музеям. Необходимо отметить, что по своему характеру акция является итоговой. Запрограммированный организационно-педагогический эффект предусматривает участие подготов-

ленных лиц и групп, которые в течение годы были участниками клубов, слушателями университетов культуры, памятникоохранительных обществ и движений. Месячник проводится с 18 апреля (Международный день охраны памятников и памятных мест) по 18 мая (Международный день музеев). Мероприятия каждого дня направлены, прежде всего, на конкретное участие личности (с учетом возраста, образования, профессиональной подготовки, интересов) в реальном деле. В это время проходит научно-практическая конференция “Земля Псковская — древняя и современная”, чтения “Святые земли Псковской”, семинар “Археология и история Пскова и Псковской земли”. В школах и ПТУ проходят заключительные занятия по краеведению и музейному всеобучу, происходят встречи поисковых отрядов, конкурсы экскурсоводов школьных музеев. Областной музей-заповедник проводит специальное мероприятие “Я дарю музею”: в его фонды горожане безвозмездно передают частные коллекции и отдельные семейные реликвии. Производится запись желающих участвовать в летних археологических раскопках. Участники народных университетов, клубов, любительских объединений историко-искусствоведческой и военно-патриотической направленности участвуют в благоустройстве музейных территорий, воинских захоронений. Специально для “доброхотов” готовятся рабочие места на реставрируемых памятниках (традиционным это стало на храмах, переданных православным общинам).

Анализ повсеместной практики использования историко-культурного наследия показывает, что памятники археологии, как правило, не участвуют в формировании духовных традиций. Вместе с тем опыт Псковской области позволяет говорить о них, как о перспективном социокультурном факторе духовной жизни. На территории Псковской области известно более трех тысяч памятников археологии — стоянки первобытного человека, остатки древних поселений, погребальные памятники, древние производственные комплексы, разнообразные культовые объекты. Эти памятники имеют важное научное значение: они являются основным, а зачастую и единственным источником, позволяющим проникать вглубь столетий¹⁰.

Серьезный интерес к прошлому Пскова и Псковской земли проявился уже во второй половине XIX в. Именно тогда, в конце 1860-х годов, при Псковском Статистическом комитете сформировалась группа люби-

¹⁰ Седов В. В. Памятники археологии Псковской области и их культурное значение // АИП (Вып. 4). Псков, 1984, с. 3—5.

телей старины, положившая начало вначале археологической комиссии при том же комитете, а в 1880 г. — Псковскому археологическому обществу.

Деятельность Псковского археологического общества (ПАО) была исключительно разнообразной и насыщенной — собрание памятников старины, проведение археологических экскурсий и раскопок в окрестностях Пскова, первые опыты охраны памятников и первые в истории Пскова спасательные раскопки на участке, отведенном под строительство (1912), комплектация научной библиотеки, издательская деятельность. Конечно, “общество было более краеведческим, чем археологическим. Однако действовало оно довольно активно”¹¹. С ПАО были связаны своей деятельностью такие известные исследователи, как И. И. Василев, К. Г. Евлентьев, Ф. А. Ушаков, Н. Ф. Окулич-Казарин, в раскопках, проводившихся на территории Псковщины в канун XVI (несостоявшегося) Археологического Съезда (1914), принимали участие ведущие археологи России¹², а изданная к Съезду археологическая карта Псковской губернии¹³ до сих пор остается единственной сводкой памятников археологии Псковщины.

В период между мировыми войнами археологические исследования на Псковщине продолжались, но только со второй половины 1940-х и, особенно, с начала 1950-х годов раскопки в Пскове и Псковской области, проводимые ленинградскими учеными, стали систематическими. С конца 1960-х годов они становятся обязательными на участках, отведенных под строительство.

На 1970—1980-е гг. пришелся скачок в совершенствовании системы охраны археологических памятников в СССР. Постепенно становились реальностью охранные зоны культурного слоя древнейших городов, разработанные энтузиастами-профессионалами; налаживался учет па-

¹¹ Александров А. А. К 100-летию основания Псковского археологического общества // АИП. (Вып. 1). Псков, 1980, с. 3.

¹² Александров А. А. XVI Археологический съезд в Пскове, отмененный в связи с началом Первой Мировой войны // Церковная археология. Вып. 3. СПб. — Псков, 1995, с. 63—67; Белова Н. А. Материалы о подготовке Археологических Съездов России в рукописном архиве ИИМК РАН // Церковная археология. Вып. 3. СПб. — Псков, 1995, с. 59—60.

¹³ Окулич-Казарин Н. Ф. Материалы для археологической карты Псковской губернии // Труды ПАО. Т. X. Псков, 1914; он же. Дополнения и поправки к “Материалам для археологической карты Псковской губернии” // Труды ПАО. Т. XI. Псков, 1915.

мятников археологии в сельской местности; входило в практику предусмотренное законодательством предварительное согласование крупных строительных работ с органами охраны памятников; разворачивались реставрационные (а, следовательно, и сопутствующие им археологические) работы на памятниках архитектуры¹⁴. В начале 1980-х годов несколько самостоятельных экспедиций из Москвы, Ленинграда и Пскова, проводивших в Пскове работы на участках строительства, были объединены в комплексную экспедицию, которую возглавил профессор В. В. Седов. Результатом объединения стало резкое расширение объема проводившихся раскопок и, как следствие, значительное приращение доступных для научных исследований источников и увеличение числа находок, пополнивших фонды Псковского музея-заповедника. Рос авторитет археологов. Неоднократно их обращения к общественному мнению горожан позволяли остановить начинающиеся несанкционированные строительные работы. С целью археологического просвещения псковичей в музее-заповеднике стал традиционно проводиться семинар “Археология и история Пскова и Псковской земли”, по его итогам издается одноименный научный сборник. Каждый новый полевой археологический сезон начинается с выставки-обзора археологических находок минувшего сезона.

Археологические кружки стали наиболее популярными среди кружков исторического профиля у школьников Пскова. В это же время значительно увеличился объем проводившихся раскопок, что потребовало привлечения к работам все большего числа профессиональных и полупрофессиональных сотрудников экспедиции (начальники раскопок, лаборанты, препараторы, чертежники и художники), а также большого числа сотрудников экспедиции, занятых непосредственно земляными работами. Решением Псковского горисполкома была введена обязательная археологическая практика для учащихся старших классов псковских школ. Фактически через участие в археологических раскопках прошли все псковичи, получившие уникальную возможность соприкоснуться с историей своей малой Родины — собственными руками потрогать предметы, изготовленные их предками столетия назад, пройти по древним мостовым своего города. В. В. Седов справедливо отмечал: “Любовь к Родине — понятие не абстрактное, она тесно связана с конкретной местностью, обычно с той ее частью, где человек родился, где

¹⁴ Лабугина И. К. Культурный слой Пскова // Археологическое изучение Пскова. М., 1983. с. 12

провел детство, созрел... Он навсегда запомнил свои родные места со всеми их прелестями, со своеобразным ландшафтом и, несомненно, с их стариной... Интерес и любовь к памятникам старины — не праздное любопытство, а естественное проявление живого чувства патриотизма, осознания тех глубинных истоков, на которых выросла современная культура. Памятники археологии помогают воспитывать любовь к Родине... Памятники археологии — великая сила в патриотическом воспитании. Они являются своеобразным отражением истоков народов”¹⁵. Участие в археологических исследованиях целого поколения псковичей, безусловно, стало важнейшим фактором формирования памятникоохранительных, патриотических, духовных традиций региона. Учитывая огромную роль археологии в социокультурной жизни области археологической общественностью страны, Институтом истории материальной культуры РАН (Санкт-Петербург), Администрацией области было принято решение о проведении в Пскове в ноябре 1995 года первой Всероссийской конференции по проблемам церковной археологии. В этом же году в Пскове была возрождена традиция присуждения за выдающиеся заслуги перед городом звания “Почетный гражданин Пскова”. Первым этого звания был удостоен Василий Дмитриевич Белецкий (1919—1997) — известный петербургский археолог, неисчислимо много сделавший и для изучения древнего Пскова, и для формирования традиций памятникоохранительной культуры.

Принципиально важным является, на наш взгляд то, что в настоящее время большинство педагогов, преподающих историю в школах Пскова и Псковской области, большинство музейных работников Псковщины, большинство сотрудников в органах управления культурой (в том числе и в органах охраны памятников) прошли серьезную школу археологических экспедиций, что и определило их профессиональный выбор. Полученные в этих экспедициях знания и навыки, безусловно, необходимы в их повседневной деятельности, но не менее важным является и то, что именно в этих экспедициях происходило приобщение к историко-культурному и духовному наследию Псковского края.

В программе “Духовное возрождение” предусматриваются мероприятия стимулирующие социокультурные движения, содействующие возрождению национальных, духовных и культурно-исторических традиций, самосознанию и росту творческой активности населения путем приобщения его к глубинным истокам традиционной народной культу-

¹⁵ Седов В. В. Памятники археологии.... с. 3—4.

ры, созданию условий для развития и реализации их творческих способностей и духовных запросов. Основное внимание сосредоточено на четырех моментах:

1) нормативно-правовая поддержка, регулирующая деятельность культурно-досуговых учреждений и народного творчества в новых социально-экономических условиях (было принято распоряжение Администрации области "О мерах государственной поддержки народных, художественных промыслов", предусматривающее льготное налогообложение, арендные и кредитные льготы, помощь в реализации продукции);

2) научно-методическое и информационное обеспечение (создана картотека мастеров, владеющих различными видами ремесел, карта распространения ремесел и промыслов, создана областная гильдия народных мастеров, систематически проводятся специальные научно-практические семинары);

3) стимулирование и поддержка развития и популяризации народного творчества (в районах области на базе сельских Домов культуры и клубов создаются Дома ремесел, ежегодно проводится областная выставка-распродажа продукции народных промыслов "Золотые родники", создан областной Дом ремесел с сетью своих магазинов; на базе Института повышения квалификации работников образования области открыт научно-методический Центр по внедрению факультатива "Народной культуры" в учебный и внеучебный процесс, причем большинство школ области уже работают по этой программе; в память об основателе на Псковщине современной школы художественнойковки В. П. Смирнове на базе его последней мастерской создается действующая кузница-музей, в которой работают ученики В. П. Смирнова и где собраны лучшие образцы кузнечного дела области; учреждено звание "Народный мастер Псковской области");

4) кооперирование мероприятий на межведомственном и межрегиональном уровнях (создан областной межведомственный художественно-экспертный совет по делам народных промыслов и ремесел; псковские мастера стали принимать участие в федеральных и межрегиональных выставках; завод художественных изделий "Псковский гончар", работающий в традициях псковских ремесленников, систематически обеспечивается госзаказом, для возрождения ремесел и народных промыслов планируется создание условий труда народным умельцам и всем желающим приобщиться к ним; в долине реки Псковы открыт музейно-производственный комплекс "Город мастеров").

Все это не только удовлетворит растущий интерес широкой общественности к народному искусству, но и будет способствовать непосредственному общению с их создателями, массовому участию в самом творческом процессе. возрождению культуры, поскольку народное художественное творчество правомерно сравнить с генофондом всей духовной жизни ¹⁶. Перечисленные мероприятия позволили начать стабилизацию социокультурной сферы прежде всего деревень и малых городов области, в которых постоянное стремление к насильственному изменению, отрицанию вековых устоев на протяжении многих лет разрушало старую культуру, нарушало ее естественные закономерности саморазвития. Возрастающий интерес к традициям народного искусства, углубляет его понимание как духовной, а не только материальной культуры. Сегодня в области уже около 200 взрослых и детских студий и школ народных ремесел с числом участников свыше 3 тысяч человек.

Ярко выраженное этническое начало определяет естественно-историческую природу фольклора, что ставит его в ряд исходных ценностей национальной культуры. В фольклорных традициях, как и в других проявлениях народной традиционной культуры, находит воплощение совокупность духовно значимых отношений, связей, форм взаимодействия с окружающим миром, они являются особым художественным типом преобразования, удержания и передачи духовного опыта новым поколениям ¹⁷. Угасание их лишает общество сопричастности историко-культурному наследию и перспектив духовного развития. Для решения проблем сохранения и развития традиций русской национальной культуры в целом исключительно важное значение имеет духовно-культурное наследие Псковщины. Усилиями многих фольклористов-собирателей псковские песни стали достоянием национальной культуры. В 1950—1960-е годы область обследовала Н. Л. Котикова ¹⁸, а с 1978 г. здесь работает экспедиция Санкт-Петербургской Государственной консерватории им. Н. А. Римского-Корсакова под руководством А. М. Мехнецова ¹⁹. Экспедицией обследован 2071 населенный пункт области: собран огромный фольклорно-этнографический материал, богатейший

¹⁶ Живой источник национальных традиций // Советская культура. 1988, 7 апреля.

¹⁷ Мехнецов А. М. Собрание фольклорно-этнографических материалов Санкт-Петербургской консерватории // Кадастр. Достопримечательные природные и историко-культурные объекты Псковской области. Псков, 1977, с. 711

¹⁸ Котикова Н. Л. Народные песни Псковской области. М., 1966.

¹⁹ Мехнецов А. М. Песни Псковской земли. Вып. 1. М., 1989.

фонд звукозаписей образцов музыкального фольклора, кинодокументы, рукописные материалы. Наиболее значительными, имеющими событийный характер, явились экспедиционные материалы впервые представляющие традицию русской гусельной игры в ее архаических формах, которая уже в XIX в. считалось утраченной, а также материалы, позволяющие реконструировать древнерусские формы “гудошной игры”²⁰. Вследствие этого в областном музыкальном училище был открыт единственный в России класс “гуслей”, затем отделение “гусель” появилось в детских музыкальных школах области. В 1998 г. из лучших учеников этих школ был создан детский областной ансамбль гуслиаров, который принимал участие в большом концерте на Красной Площади в дни празднования 850-летия Москвы. В Псковской областной филармонии создан профессиональный ансамбль “Псковские гуслиары”.

Значительными в историко-культурном и научном планах явились материалы по народной хореографии, на уровне научного открытия представляется комплекс фольклорно-этнографических материалов, связанных особой музыкальной формой (“водить голосом”, “выжогать”). Многие эти материалы опубликованы: по итогам экспедиций вышли в свет 10 грампластинок, в том числе — “Гуди гораздо” (народные музыкальные инструменты Псковской области), “Ярмарочная игра”, “Псковские наигрыши”. Эти материалы стали достоянием сегодняшней культурной жизни Псковщины. Они используются в репертуарах самодеятельных и профессиональных художественных коллективов. при проведении народных гуляний. ярмарок. Проведение межрегионального северо-западного этапа Всероссийского фестиваля “Поет село родное”, который проходил в Пскове в июле 1998 г. показало не только возрастающий интерес псковичей к фольклору, но и использование псковских музыкально-фольклорных традиций самодеятельностью Новгородской, Смоленской, Ленинградской областей. Этому способствуют и традиционные областные смотры детского фольклора “Псковские жемчужины” и “Сельские звездочки”.

Актуальнейшей проблемой является сохранение русского языка. Ведущаяся разработка государственной программы сохранения и развития языков народов России не включает русский язык. Созданный при Президенте РФ в 1996 г. Совет по русскому языку бездействует. Вместе с тем повсеместно наблюдается утрата чистоты русского языка, его оскуднение, засоренность иностранными словами, размытость орфогра-

²⁰ Там же. с. 713.

фической, грамматической, орфоэпической нормы. Вместе с тем регионы, в частности Псковский, являются хранителями уникальной фразеологии и диалектологии, являющихся глубинной подпиткой национального языка. С 1936 г. Академия наук начала работу над Диалектическим атласом русского языка. Началось обследование и Псковской области. С середины 50-х годов началась работа над Псковским областным словарем. С 1957 года экспедиции Псковского педагогического института систематически проводят полевые исследования. В учебный план студентов филологического факультета включено участие в диалектологических экспедициях. Исследование псковских говоров ведется по разным направлениям: фонетики, лексики, фразеологии, морфологии и синтаксиса. С 1961 г. в Пскове регулярно проходят научные конференции, посвященные проблемам псковских говоров в их многовековых связях с другими русскими народными говорами. В октябре 1995 г. в Осло (Норвегия) состоялся Международный симпозиум “Псковские говоры: диалектология и история языка”. С 1989 г. целенаправленное изучение псковских говоров ведется еще в одном направлении в связи с работой над Лексическим атласом русских народных говоров. По соответствующим программам “Природа”, “Духовная культура”, “Человек” собирается лексика в каждом районе области²¹. В этой работе принимают участие не только ученые и студенты педагогического института, но и широкая общественность — учителя, журналисты, работники культуры.

В программе “Духовное возрождение” предусмотрена работа по подготовке кадров, обладающих эколого-памятничкоохранительной культурой, способных возглавлять соответствующие процессы. Для школ области разработаны специальные программы “История мировой художественной культуры”, органичной частью которой стали вопросы духовного и историко-культурного наследия Псковщины. Для руководителей и лидеров памятничкоохранительных клубов, объединений, движений областным музеем-заповедником создается специальная “Школа славянской культуры”. Вопросам стимулирования социокультурной деятельности по сохранению и обогащению духовных традиций был посвящен специальный семинар с заведующими районными отделами культуры. В районах — в школах передового опыта и методических объединениях — прошли специальные занятия. С целью восполнения

²¹ Костючук Л. Я. Из истории псковских говоров // Кадастр Достопримечательные природные и историко-культурные объекты Псковской области. Псков, 1997, с. 709.

дефицита профессиональных кадров областное училище культуры было реорганизовано в Колледж культуры и искусства: в нем начата подготовка организаторов социально-культурной деятельности. На базе колледжа открыт филиал Санкт-Петербургского Государственного Университета культуры и искусств. С момента создания ассоциации работников культуры северо-западного региона России значительно укрепилась связи Псковщины с учебными заведениями Санкт-Петербурга: Псковский музей-заповедник имеет договор о совместной деятельности с кафедрой музееведения Санкт-Петербургского Государственного Университета культуры и искусств, Псковская область стала местом постоянной практики студентов-музеевдов Университета культуры и искусств и художников-реставраторов Академии художеств, укрепляются связи музеев А. С. Пушкина и Н. А. Римского-Корсакова Псковской области и Санкт-Петербурга, Государственный Пушкинский театральный центр в Санкт-Петербурге и Администрация Псковской области стали учредителями Всероссийского Пушкинского театрального фестиваля, Псковские этнографы проходят практику в Российском этнографическом музее (Санкт-Петербург). Опора на подготовленные кадры помогает глубже осмыслить сущность и специфику духовной жизни, природу и функции культуры; раскрыть своеобразие и общечеловеческие основы национальной культуры; сохранить и обогатить достижения народного творчества, ввести эстетические начала в повседневную жизнедеятельность.

Анализ выполнения программы позволяет говорить об усиливающемся интересе псковичей к своим духовным корням, историко-культурному наследию, более активном участии населения в сохранении и обогащении духовного наследия. Из этого следует вывод, что организация историко-культурной среды в рамках региона, определение путей социокультурной активизации населения — это процесс закономерный и перспективный, поскольку подъем народного интереса к духовным традициям и культурному наследию становится важнейшей задачей модернизации всей страны.

С. В. Белецкий

НОВЫЕ ИССЛЕДОВАНИЯ ПСКОВСКОГО ПРИГОРОДА ВОРОНОЧА

Псковский пригород Вороноч (Воронич, Воронач) находится на левом берегу р. Сороть у ее излучины, на окраине д. Воронич. Археологический комплекс, являющийся остатками средневекового города, состоит из городища и трех селищ (рис. 1) ¹. В 1998 г. Псковская областная экспедиция ИИМК РАН возобновила исследования Вороноча. На селищах Воронич 2 и 3 и в черте парка усадьбы Тригорское был собран подъемный материал, а на селище Воронич 1 проведены охранные раскопки.

Раскоп 1998 г. был заложен на участке, отведенном под строительство жилого дома в северо-западной оконечности д. Воронич. Эта часть селища Воронич 1 представляет собой окраину Великого посада города. Раскоп площадью 128 кв. м был заложен на склоне плато (перепад отметок поверхности с юга на север составил более 2,4 м), обращенном к долине Сороти ². Зафиксированная в площади раскопа мощность культурного слоя не превышала 0,5 м. Слой представлял собой практически не стратифицированный темно-коричневый гумусированный суглинок. В процессе раскопок установлено, что культурный слой переотложен распашкой огорода, а также нарушен современными перекопами. При вскрытии слоя ³ найдены фрагменты круговой керамики XIII—XVIII вв. (рис. 2—3), а также обломок лепного сосуда конца I тысячелетия по Р. Х. (рис. 4).

¹ Белецкий В. Д. Археологические работы в Государственном заповеднике имени А. С. Пушкина // Далекое прошлое Пушкиногорья. Вып. 2: Археология. СПб., 1998, с. 28—53; Белецкий С. В. Пушкинский край по данным археологии // Там же, с. 54—77.

² В раскопках принимали участие практиканты из С. —Петербургского Университета культуры и искусств (кафедра музееведения) и Академической гимназии СПбГУ.

³ В основном слой в площади раскопа был срезан землеройной техникой, и мощность напластований составляла 0,1—0,3.



Рис. 1. Город Вороноч. Ситуационный план.
 а — городище; б — селища; в — места раскопок 1998 г.
 I — охранный раскоп; II — шурф



Рис. 2. Селіце Вороніч I. Раскоп 1998 г.
Керамика из слоя.

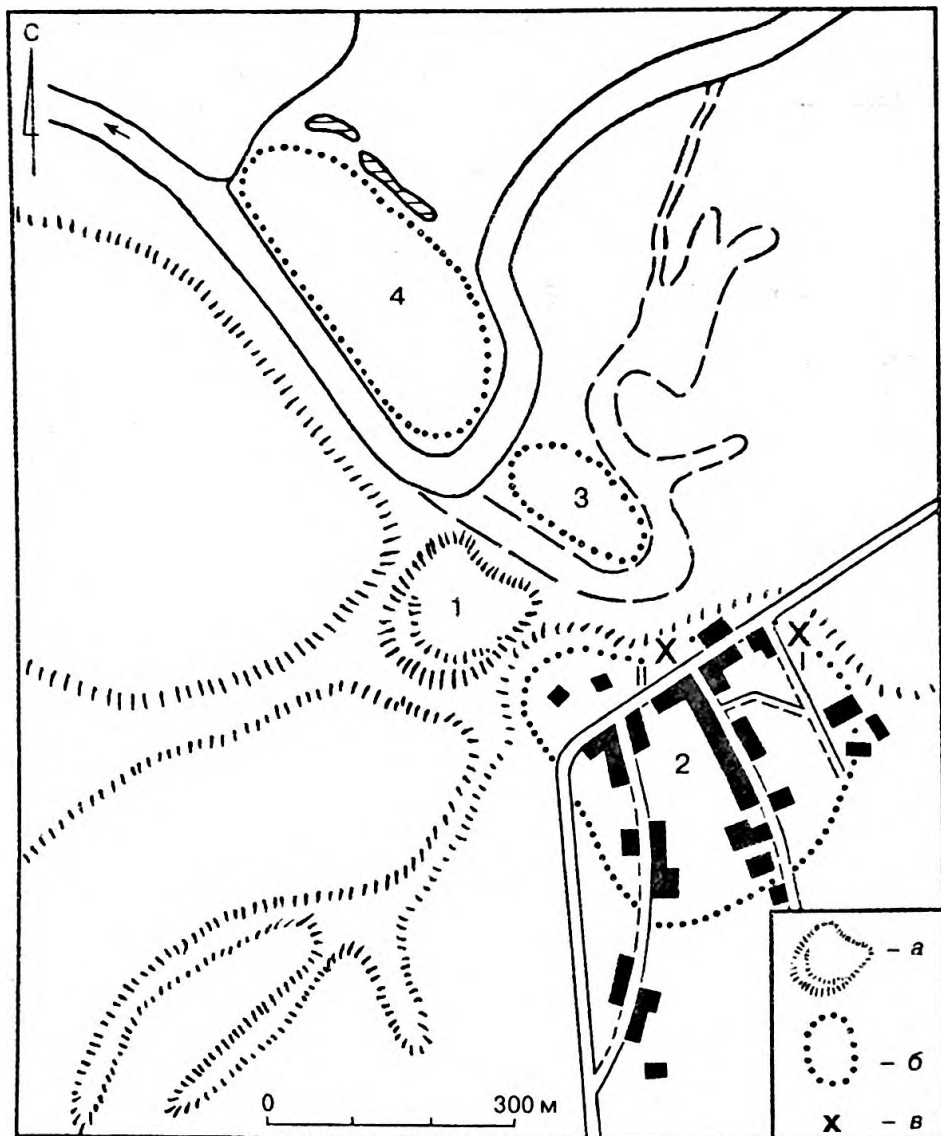

Рис. 3. Селище Воронич I. Раскоп 1998 г.
 Керамика из слоя (6—7 — желто-зеленая глазурь изнутри;
 28 — двусторонняя зеленая глазурь; 29 — зеленая глазурь изнутри).

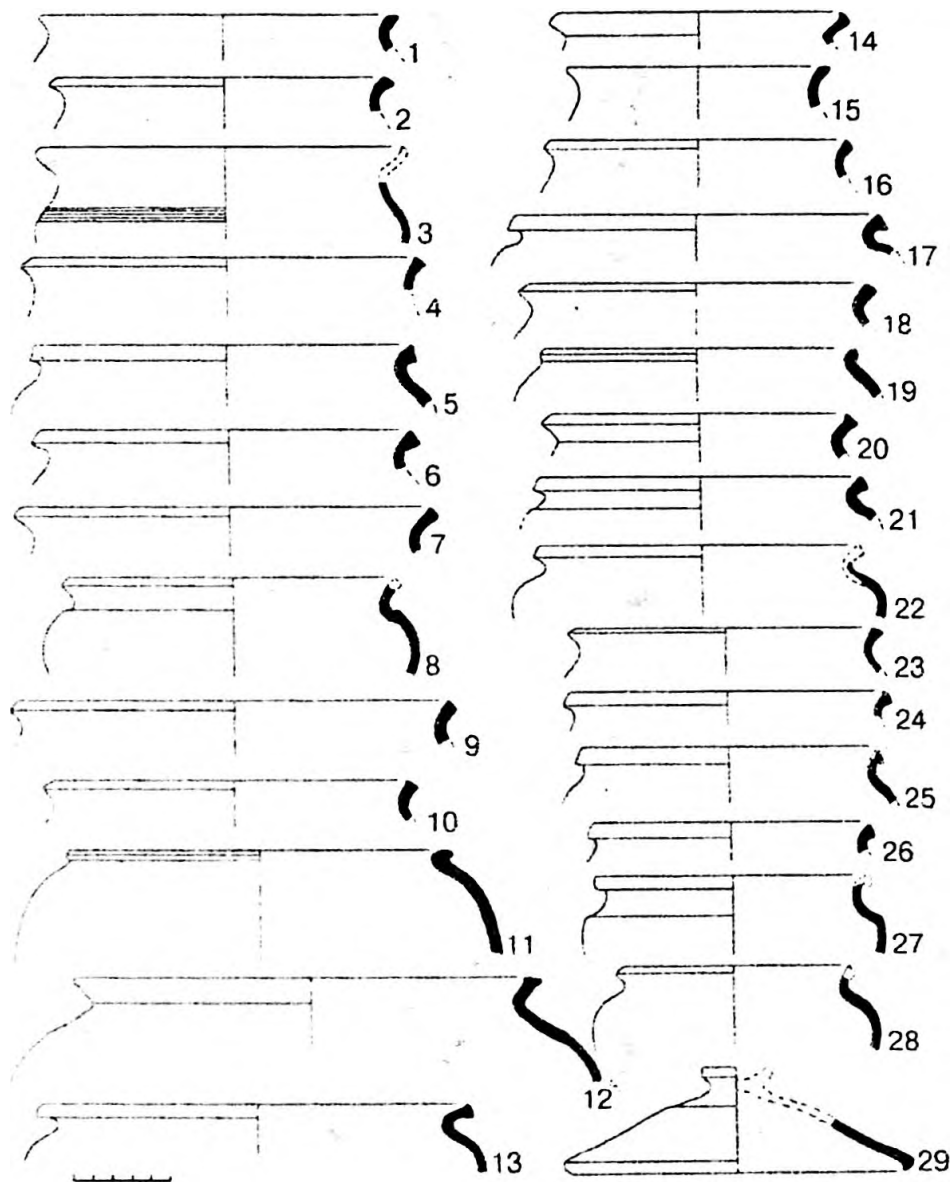

*Рис. 4. Селище Воронич 1.
Раскоп 1998 г.
Фрагмент донного сосуда.*

(рис. 6, 7—15), а в заполнении ям № 2, 4, 7 собраны фрагменты сосудов XV—XVI вв. (рис. 6, 16—26, 7, 1—13). В северной части раскопа раскрыта донная часть небольшого овражка на склоне плато (яма № 8). Ширина овражка от 1,7 до 3 м. В заполнении его собраны фрагменты круговой керамики XV—XVIII вв. и зафиксирована прослойка пожара, при разборке которой найдены фрагменты круговой керамики XV—XVI вв. (рис. 7, 14—28).

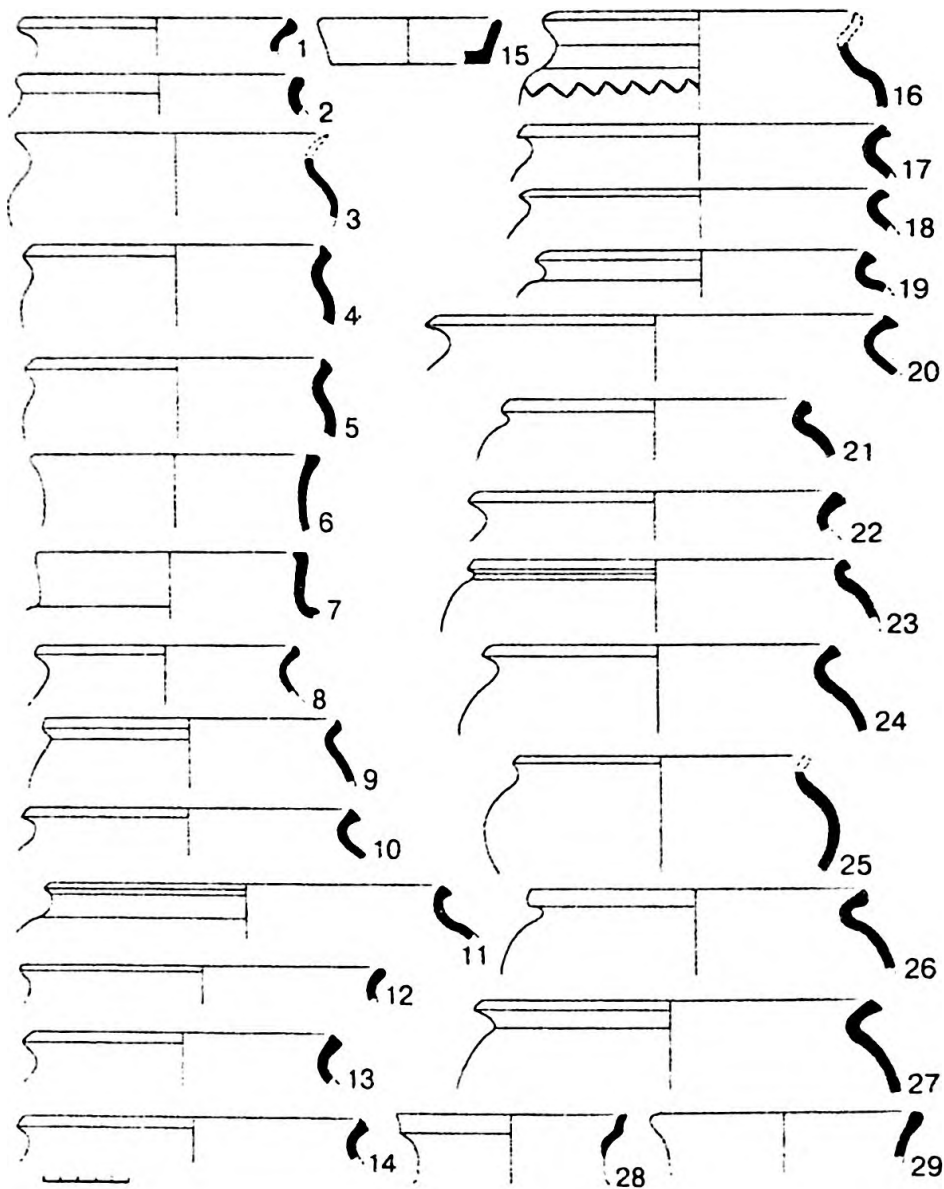
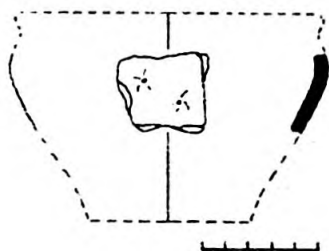
Таким образом северная оконечность Великого посада города Воронича, хотя и входила в зону хозяйственного освоения уже в XIII—XIV вв., но была освоена под застройку не ранее XV в.

По просьбе дирекции Государственного Пушкинского заповедника было проведено обследование места, отведенного под строительство часовни — на фундаментах ц. Воскресения Христова, музеефицированных в 1980-е годы (рис. 8). Установлено, что внутреннее пространство в пределах фундамента имеет современную подсыпку. Контрольное вскрытие участка на месте строительства часовни показало, что мощность подсыпки (светло-коричневая гумусированная супесь) не превышает 0,45—0,5 м. Подсыпка содержит единичные фрагменты разновременной (XIII—XX вв.) керамики, фрагмент изразца XVII в. и современные предметы. Начиная с глубины 0,45 м от современной поверхности характер слоя меняется — на смену светло-коричневой супеси приходит серо-желтый песок, содержащий разрозненные человеческие кости. Очевидно, что серо-желтый песок представляет собой собственно кладбищенский слой. Этот слой вскрытию не подвергался.

Сплошной сбор подъемного материала проведен в непосредственной близости от городища Воронич. На селище Воронич 2 собраны фрагменты сосудов XV—XVI вв. (рис. 9, 1—3, 5—8). Аналогичная керамика най-

При зачистке материковой красной глины выявлены разновременные материковые ямы (рис. 5). В большинстве из них не найдены датирующие материалы, а некоторые ямы являются позднейшими перекопами (ямы № 1, 3, 5), хотя и содержат, наряду с современным мусором, фрагменты средневековых сосудов (рис. 6, 1—6).

Однако ряд ям безусловно относится к эпохе средневековья: в ямах № 4а и № 12 найдены фрагменты керамики XV в.

дена у подошвы городища Воронич (рис. 9, 4). Многочисленные фрагменты сосудов, найденные при размыве правого берега Сороти напротив городища (селище Воронич 3), переданы экспедиции местными жителями (рис. 10).



Рис. 5. Селище Воронич I. Раскоп 1998 г.
План по материке.



Рис. 6. Селище Воронич I. Раскоп 1998 г.
 Керамика из материковых ям № 3 (1), №1 (2—6), № 4а (7—12),
 № 12 (13—15), № 4 (16—17) и № 7 (18—26).

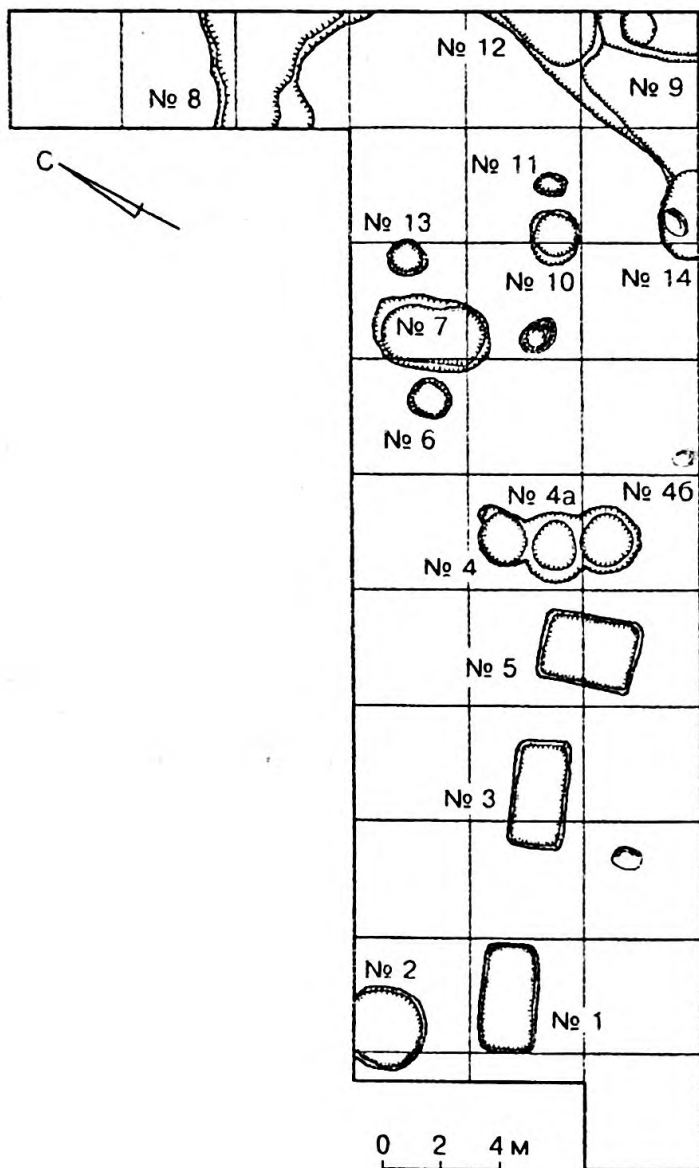

Рис. 7. Селище Воронич I. Раскоп 1998 г.
 Керамика из материковых ям № 2 (1—13) и № 8 (14—28).

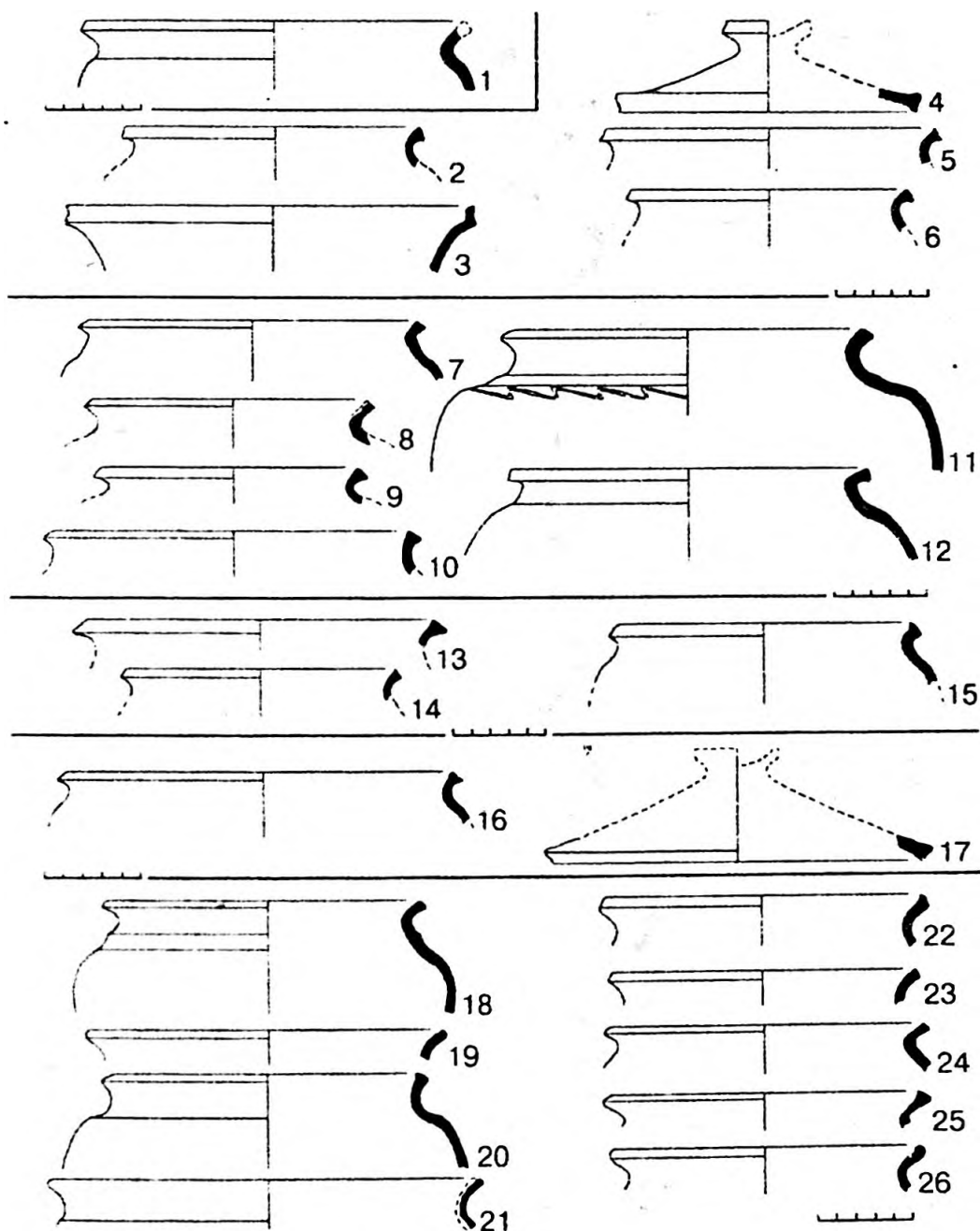

Рис. 8. Селище Воронич 1.
Шурф (а) 1998 г. на месте ц. Воскресения Христова.

Проведен сплошной сбор подъемного материала в парке усадьбы Тригорское. Здесь найдены фрагменты керамики XIII—XVI вв. (рис. 11). Выходы культурного слоя, однако, не обнаружены. Учитывая, что при аналогичном осмотре обнажений на территории парка, проведенном в 1969 г., ни слоя, ни находок зафиксировано не было, есть основания полагать, что фрагменты средневековых сосудов попали на территорию парка вместе с грунтом, перемещенным сюда во время реконструкции парка.

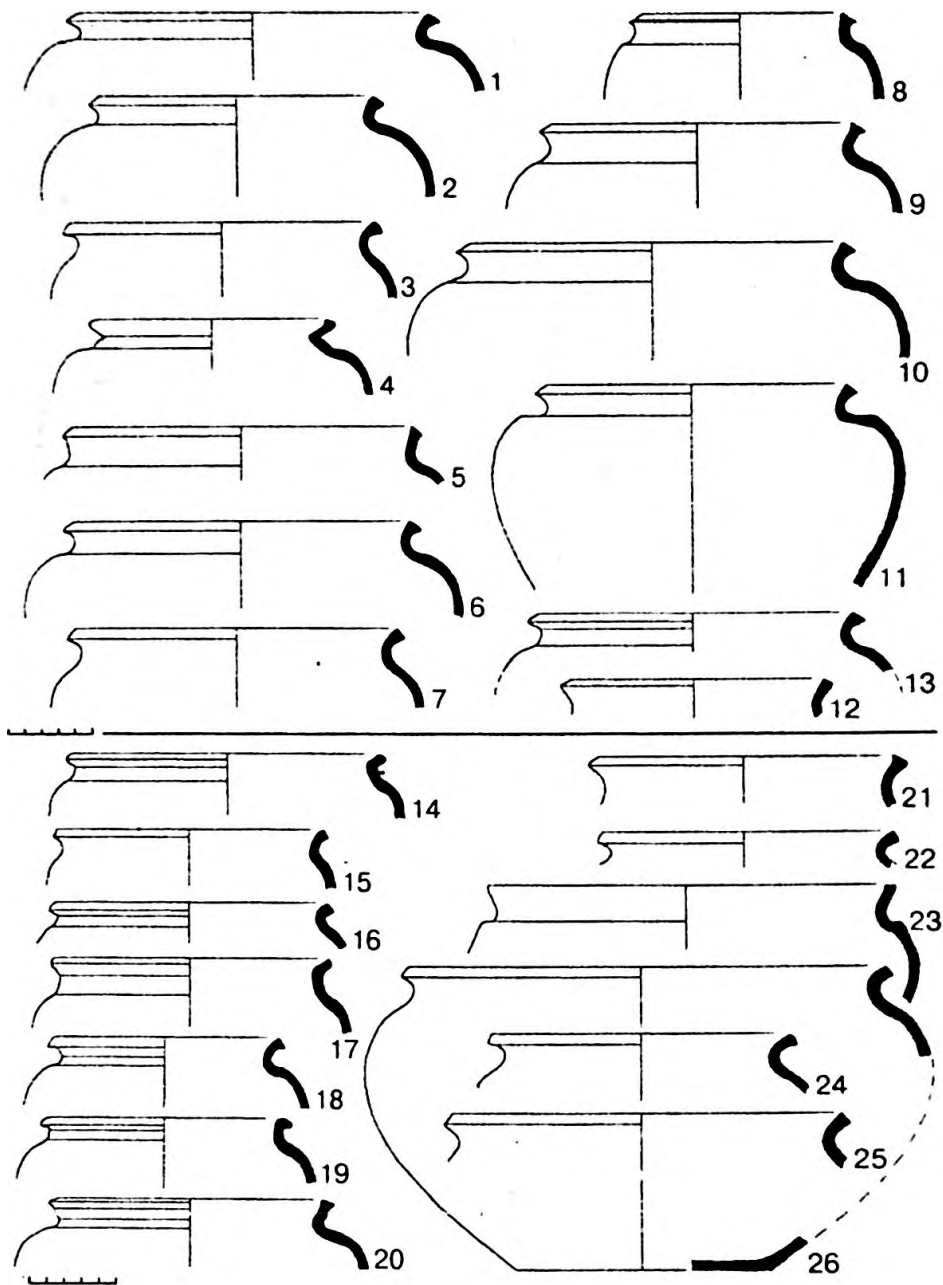

Рис. 9. Селище Воронич 2. Подъемный материал.

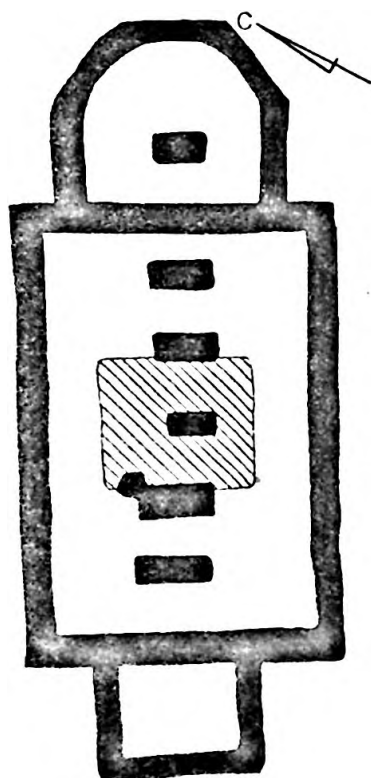

Рис. 10. Селище Воронич 3. Подъемный материал.

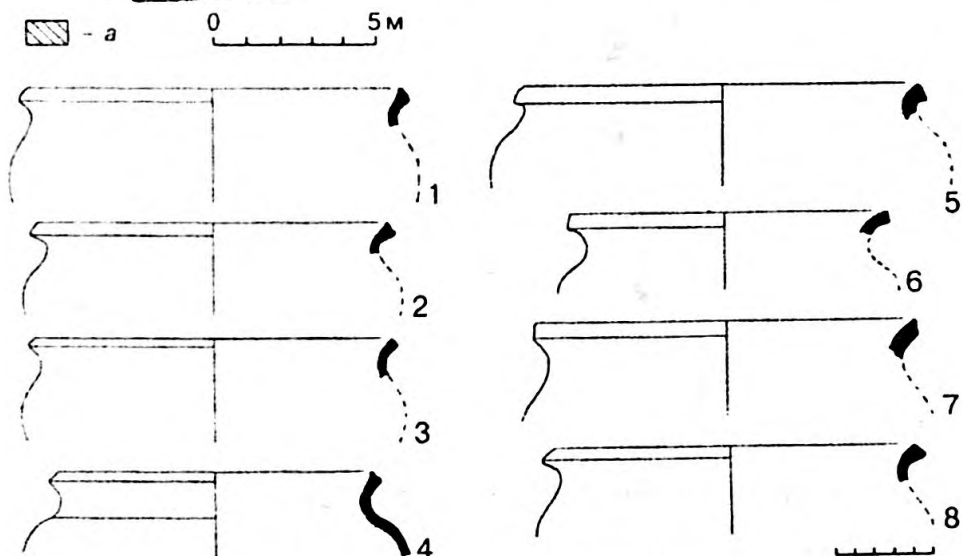

Рис. 11. Парк усадьбы Тригорское. Подъемный материал:
 1—4, 9, 10 — склон над рвом городища Воронич;
 5—7 — юго-восточная оконечность парка, у дома-музея
 Осиповых-Вульф; 8 — у "Дуба уединенного".

ОБСЛЕДОВАНИЕ СРЕДНЕВЕКОВЫХ СЕЛЬСКИХ ПОСЕЛЕНИЙ В ОКРЕСТНОСТЯХ ВОРОНОЧА

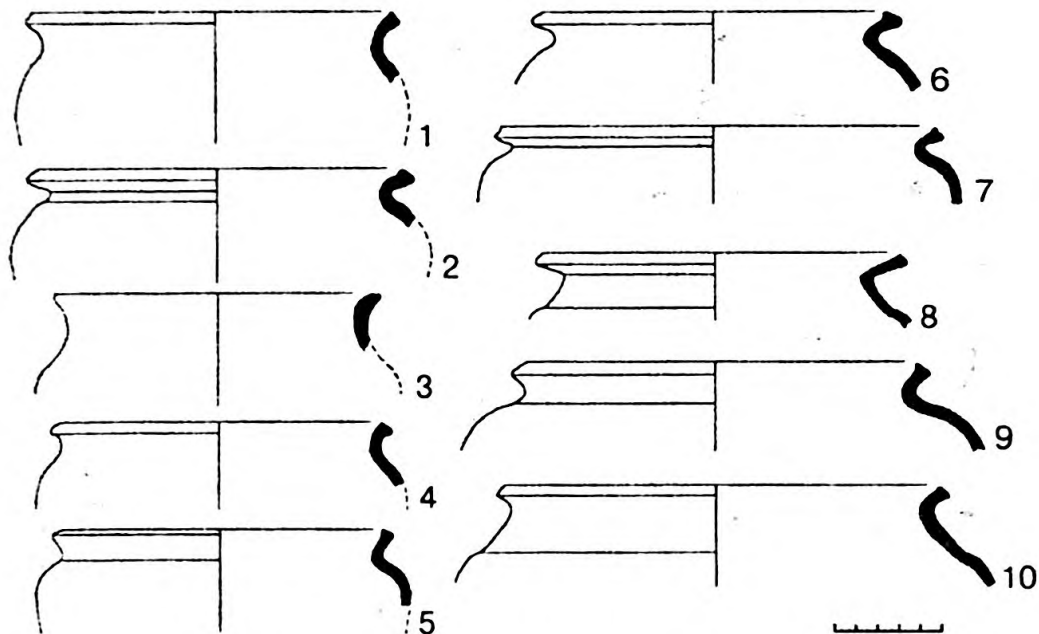
Разведочное обследование сельских поселений в окрестностях средневекового псковского пригорода Вороноча было начато в 1980—1981 гг. экспедицией Института археологии АН СССР. В результате этих работ были открыты многочисленные селища второй половины I тысячелетия н. э. и XII—XVIII вв.¹

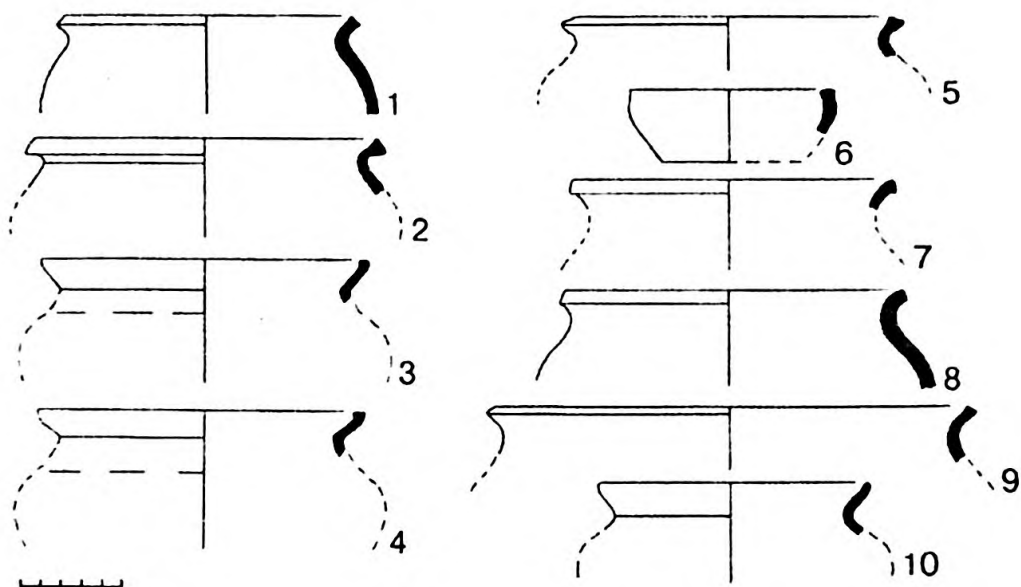

Рис. 1. Селища в окрестностях Вороноча:
а — Вороноч; б — селища, открытые разведками 1980—1981 гг.;
в — селища, обследованные в 1998 г.

В 1998 г. изучение сельских поселений в черте Пушкинского заповедника было продолжено отрядом Псковской областной экспедицией ИИМК РАН. Ниже приводится описание обследованных селищ; номера памятников соответствуют номерам на рис. 1.

¹ Белецкий С. В. Пушкинский край по данным археологии // Далекое прошлое Пушкиногорья. Вып. 2. СПб., 1998, с. 57—77.

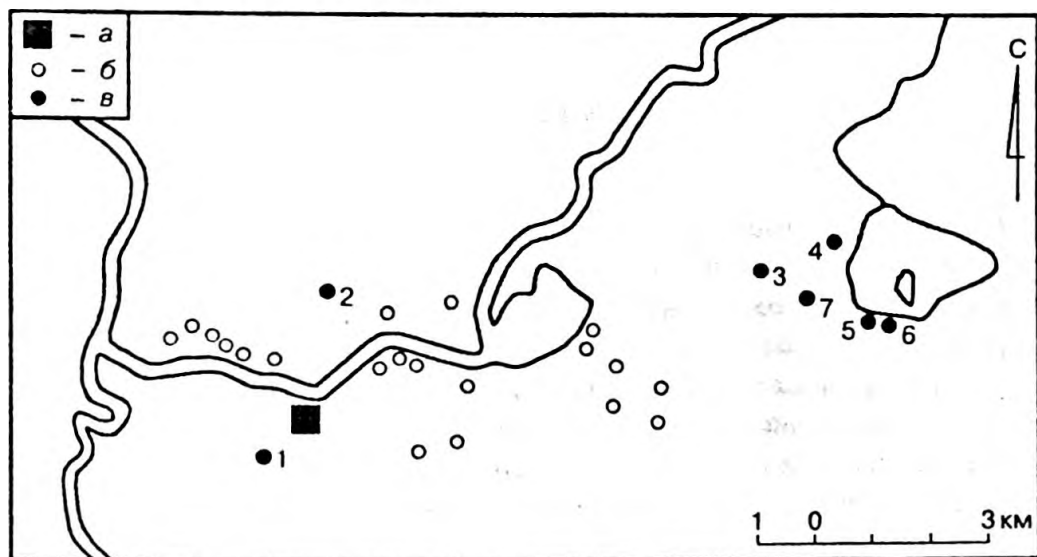

Рис. 2. Селища Шаробыки (1—5) и Носово (6—9).
Подъемный материал.

1. Селище Шаробыки. В северной и южной частях территории д. Шаробыки зафиксированы выходы культурного слоя. Слой — темно-серый до черного гумусированный суглинок, мощностью 0,1—0,4 м — содержит фрагменты разновременной круговой керамики: в северной части деревни найдены исключительно обломки сосудов XVIII—XIX вв. (рис. 2, 1, 2), в южной части деревни — на северном берегу оз. Шаробыки — собраны фрагменты средневековых сосудов XV—XVII вв. (рис. 2, 3—5). Площадь распространения подъемного материала здесь достигает 350 x 150—200 м.

2. Селище Носово. В черте д. Носово пятна культурного слоя — темно-серый до коричневого гумусированный суглинок, мощностью 0,1—0,3 м — зафиксированы в западной и южной частях территории деревни, однако, по-видимому, они являются следами одного поселения. Площадь распространения подъемного материала в целом составляет 300 x 150—200 м. В подъемном материале наряду с многочисленными обломками сосудов XVIII—XIX вв. (напр.: рис. 2, 8) найдены также фрагменты сосудов XV—XVII вв. (рис. 2, 6, 7, 9).

3. Крылово. В черте дер. Крылово выявлены два пятна распространения подъемного материала, соответствующие северной и южной частям территорий деревни. На северной окраине деревни следы слоя выражены слабо, в подъемном материале собраны единичные фрагменты средневе-

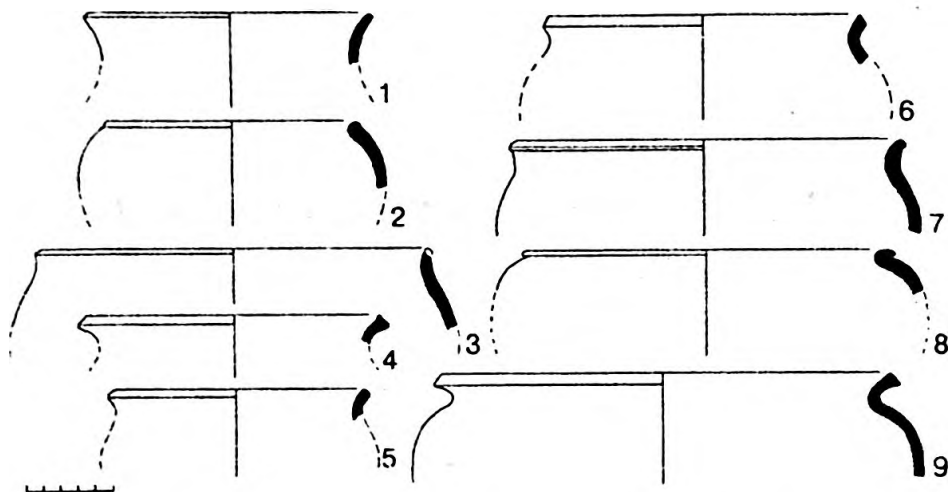
ковой керамики. По сведениям местных жителей, весьма вероятно, что остатки слоя и находки здесь имеют вторичный характер — попали сюда при перемещении грунта. В южной части деревни пятна культурного слоя — темного гумусированного суглинка мощностью 0,1—0,3 м — выражены отчетливо. Подъемный материал собран на площади 220 x 100—110 м. Здесь найдены фрагменты керамики XV—XVI вв. (рис. 3, 1, 2).



Рис. 3. Селища Крылово (1—2), Синичино (3—6) и Буруны (7—11).
Подъемный материал.

4. Буруны. В черте дер. Буруны на первой надозерной террасе западного берега оз. Белоголь на площади 130 x 70 м зафиксированы выходы культурного слоя — сильно гумусированная, темно-серая до черного супесь мощностью 0,05—0,1 м. В подъемном материале собраны фрагменты круговой керамики XV—XIX в. (рис. 3, 7—11). Высота над урезом воды 3—5 м.

5—6. Бирюли 1—2. В черте д. Бирюли на уступе коренного берега оз. Белоголь зафиксированы два значительных пятна суглинистого сильно гумусированного культурного слоя, соответствующих северо-западной и восточной частям деревни. В северо-западной части деревни — селище

Бирюли 1 — пятна культурного слоя зафиксированы на площади 150 x 50 м; в подъемном материале собраны фрагменты разновременной керамики — от XIII—XIV вв. до XIX в. (рис. 4, 1—3). Высота над урезом воды 5—6 м. В восточной части деревни — селище Бирюли 2 — наряду с фрагментами круговой керамики XIII—XVII вв. найдены обломки сосудов XII в. (рис. 4, 4—10), а также кузнечные и остеклованные керамические шлаки. Высота над урезом воды 8—10 м.

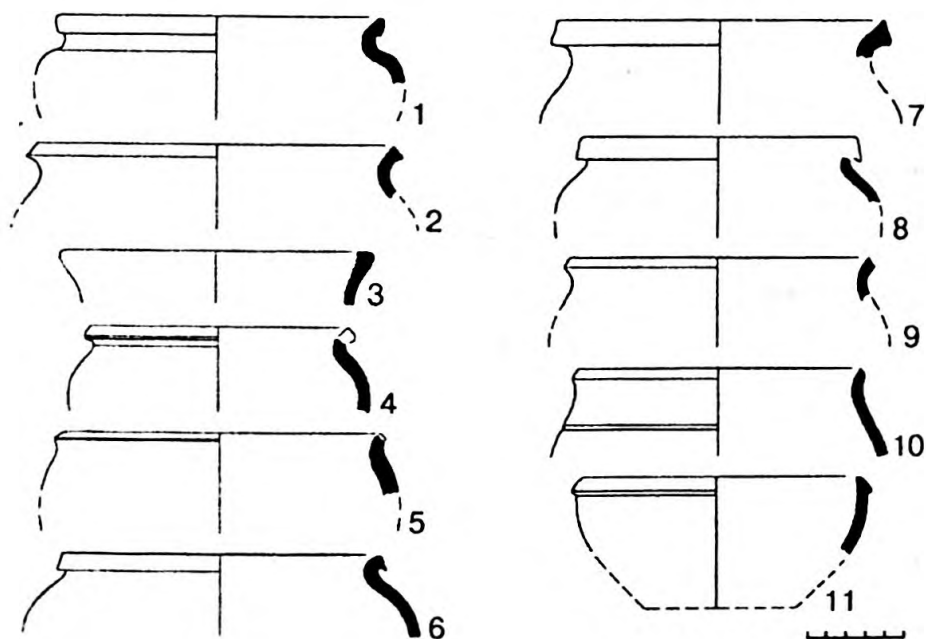

Рис. 4 Селища Бирюли 1 (1—3) и Бирюли 2 (4—10)
Подъемный материал.

7. *Синичино*. Близ северо-западной окраины дер. Синичино на площадке изометричного холма (предположительно, водно-ледникового происхождения) выявлены отложения темно-серого гумусированного суглинистого культурного слоя (0,05—0,1 м). Диаметр площадки — 100 м, высота над подошвой — 10—12 м. В культурном слое содержатся многочисленные фрагменты круговой керамики XV—XVIII вв. (рис. 3, 3—6). В черте дер. Синичино зафиксированы выходы слабо сохранившегося темно-серого гумусированного суглинистого культурного слоя, содержащего единичные фрагменты круговой средневековой (?) керамики.

РАСКОПКИ УСАДЬБЫ ВОСКРЕСЕНСКОЕ В 1999 г.

В 1999 г. Псковская областная экспедиция ИИМК РАН по заданию Государственного Пушкинского заповедника начала археологические исследования усадьбы Воскресенское, принадлежавшей в конце XVIII в. Исааку Ганнибалу (1747—1804 гг.) — четвертому сыну арапа Петра Великого. И. А. Ганнибал получил село Воскресенское в 1782 г. после смерти отца († 1781)¹.

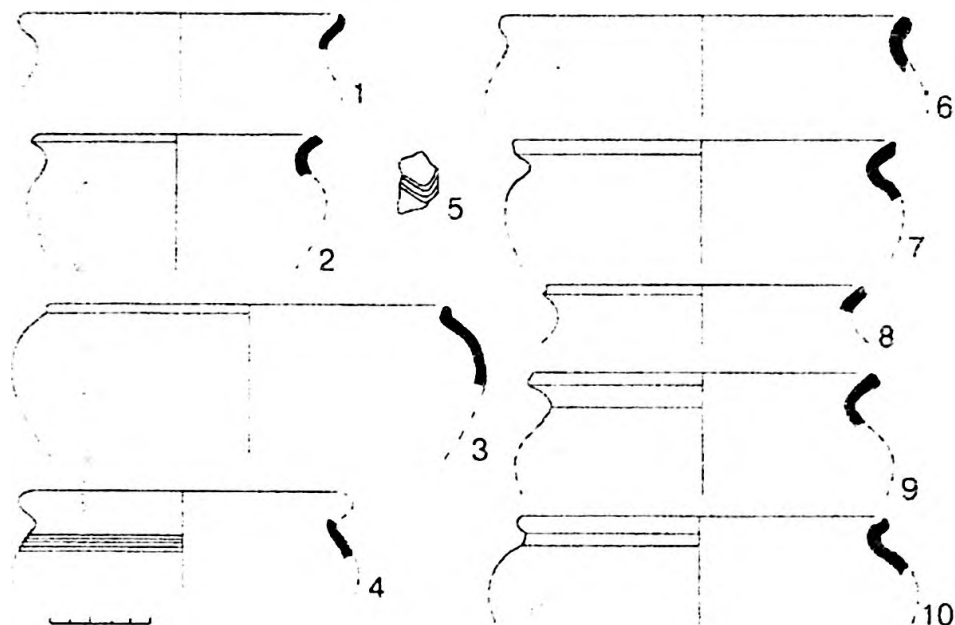

Рис. 1. План усадьбы Воскресенское 1786 г.

Судя по схематическому изображению 1786 г. (рис. 1)², планировка усадьбы была достаточно типичной для своего времени. Центральная

¹ Васильев И. Следы пребывания А. С. Пушкина в Псковской губернии. СПб., 1899, с. 19—22.

² Воспроизводится по копии, хранящейся в архиве Государственного Пушкинского заповедника.

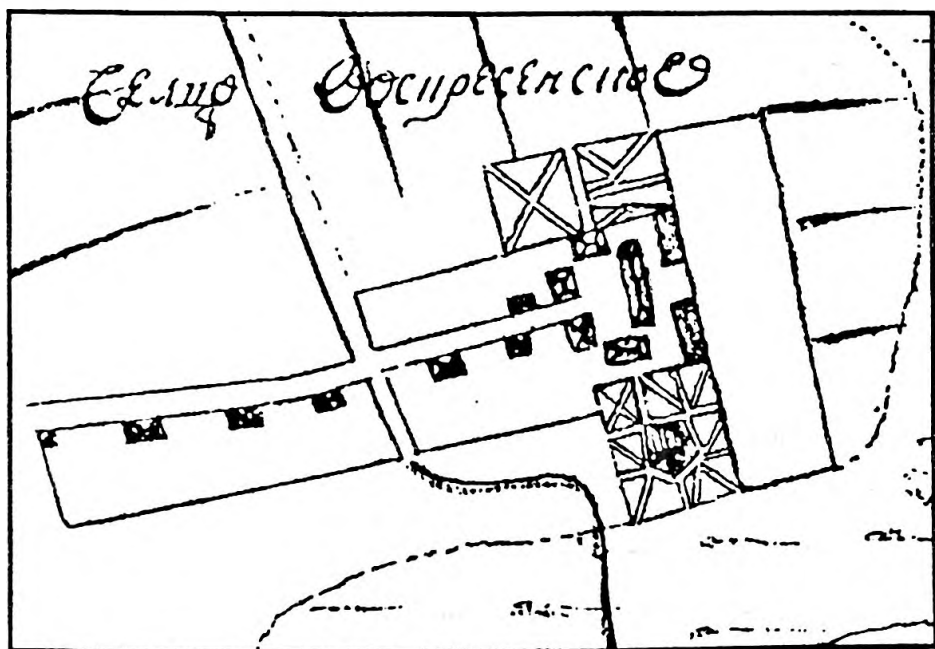
постройка (барский дом) размещалась непосредственно напротив подъездной аллеи и была отделена от нее свободным пространством парадного двора (курдонер). По сторонам от центральной постройки располагались два отдельно стоящих флигеля, также выходящие фасадами к парадному двору. К барскому дому вела прямая подъездная аллея. Две постройки находились позади барского дома, а остальные строения были размещены вдоль подъездной аллеи. К югу и северу от поляны находилась территория парка, который имел регулярную планировку, а восточнее усадебных строений обозначено пространство, свободное от застройки и не имевшее, судя по плану, признаков парковой зоны.



Рис. 2. Схема застройки д. Воскресенское (по топосъемке 1998 г.): а — существующие постройки; б — руинированные постройки и фундаменты построек (1 — постройка, исследованная раскопками 1999 г.); в — границы парка, выявленные при топосъемке; г — горка с остатками фундаментов храма; д — пруды.

В 1999 г. экспедиция осмотрела фундаменты построек и руинированные постройки, сохранившиеся в черте д. Воскресенское и на территории примыкающей к ней с северо-востока усадьбы (рис. 2). На приведенном плане юго-западную часть занимает застройка деревни. Северо-восточная часть занята собственно усадьбой: в настоящее время руины

построек заросли густым, сравнительно молодым (в основном — послевоенным) лесом. Большинство зафиксированных на плане фундаментов усадебной застройки сложены из крупных валунных камней³. Можно думать, что возведение этих построек относится приблизительно к одному времени. В подъемном материале встречены кирпичи, фрагменты белого печного кафеля XIX — начала XX вв. (в том числе — со следами вторичного обжига), куски оплавленного оконного стекла, уголь.

Нетрудно заметить, что планировочное решение усадьбы Воскресенское, засвидетельствованное современной топосъемкой, отличается от планировки усадьбы конца XVIII в. В частности, ни один из зафиксированных фундаментов не идентифицируется с барским домом плана 1786 г.

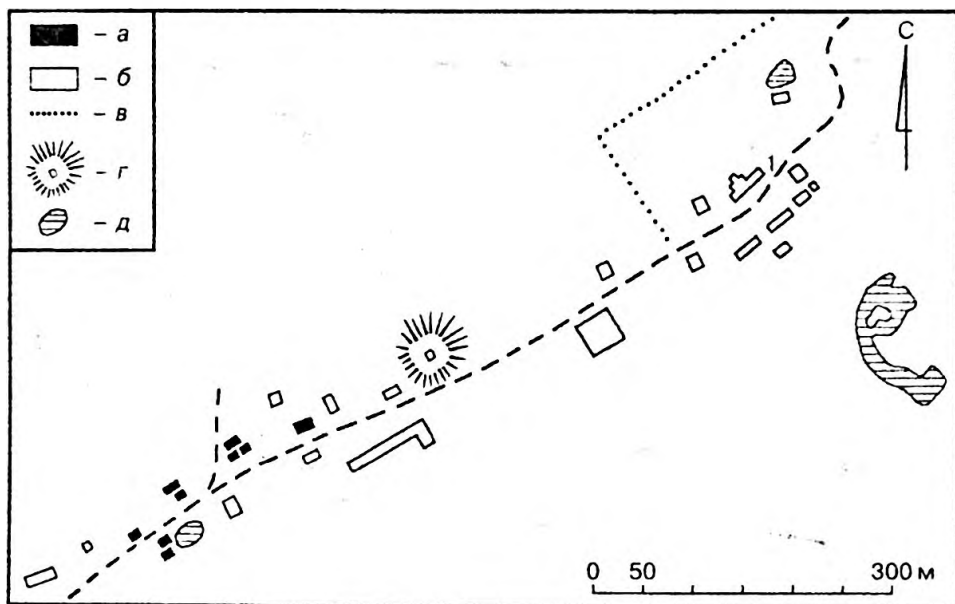
На протяжении XIX в. усадьба несколько раз меняла хозяев. И. А. Ганнибал уже в 1795 г. заложил усадьбу, а с 1801 г. Воскресенское переходит во владение К. Х. фон Штиндта. В 1830 г., после смерти фон Штиндта, усадьба переходит его родственнице Екатерине Карловне Княжевич. В 1850-е годы по завещанию Е. К. Княжевич, усадьба достается Ивану Крестину — основателю купеческой династии Крестиных. При сыновьях И. Крестина, Алексее и Якове, в Воскресенском был кожевенный и кирпичный заводы, большой рабочий поселок, школа, магазин⁴. В начале 1918 г. усадьба Воскресенское была сожжена.

Результаты археологических исследований 1999 г.

Следы пожара, фиксируемые уже при поверхностном осмотре территории усадьбы позволяют с большой степенью уверенности утверждать, что именно эта застройка существовала к моменту гибели усадьбы в феврале 1918 г. Однако установить, к какому времени относится возведение дошедших до нас руинированных построек и когда именно сформировалась фиксируемая ныне планировочная структура усадьбы можно только путем проведения археологических раскопок. С этой целью в 1999 г. были подвергнуты раскопкам фундаменты здания, имевшего наиболее сложное плановое решение и являвшегося, по сведениям местных жителей, жилым домом последних владельцев усадьбы (далее — постройка № 1)⁵.

³ Технический отчет по топографической съемке парка усадьбы Воскресенское. Хранится в архиве Государственного Пушкинского заповедника.

⁴ Мальцева Т. Ю. Ганнибалы и Пушкин на Псковщине. М., 1999, с. 75—89.

⁵ В раскопках принимали участие практиканты из С.-Петербургского Университета культуры и искусств (кафедра музсведения) и Академической гимназии СПбГУ.

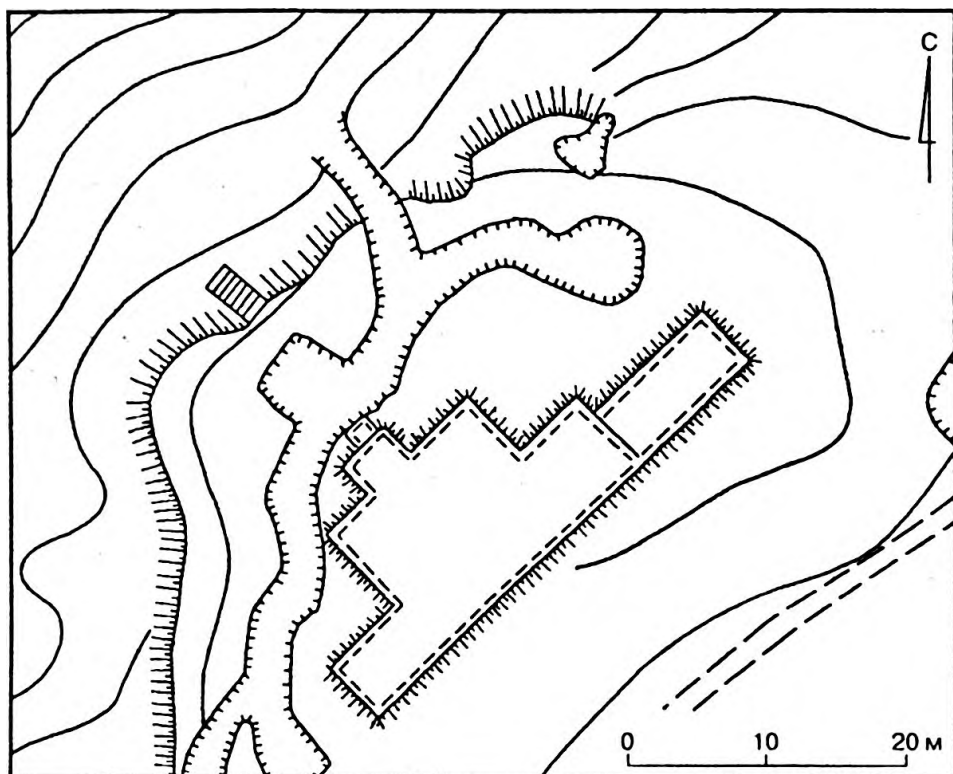

*Рис. 3. Усадьба Воскресенское. Постройка № 1.
Топо съемка до начала раскопок.*

Постройка № 1 (рис. 3) имеет в плане неправильную форму. Контуры ее прослежены по задернованным рядам валунов. Длинным фасадом здание было ориентировано вдоль центральной улицы усадьбы. В сторону луговины, вокруг которой прослежены границы парка, обращено крыльцо со ступенями лестницы, ведущей по склону вниз (большая часть лестницы, ведущей в парк, уничтожена окопами времен Великой Отечественной войны).

До начала раскопок было хорошо заметно, что в пределах внутреннего пространства здания имеется не менее пяти задернованных фундаментов печей: четыре печи размещались в пределах основного здания, а пятая — в северо-восточном флигеле. Северо-восточный флигель был явно пристроен к более раннему зданию: об этом свидетельствовало наличие у первоначального флигеля основного здания фундамента капитальной северо-восточной стены, разделяющей первоначальное здание и

пристроенный флигель. Кроме того, по выступавшим из под дерна фундаментам складывалось впечатление, что флигеля первоначального дома не были симметричными. К крыльцу первоначального дома с внешней стороны была сооружена позднейшая пристройка, асимметричная по отношению к первоначальному крыльцу.



Рис. 4. Усадьба Воскресенское. Постройка № 1. Схема размещения шурфов 1999 г.

В шурфе 6 открыт дверной проем, представлявший собой боковой вход в цокольный этаж юго-западного флигеля. Сохранилась кирпичная облицовка входа, выложенный из кирпичей порог и вмурованные в кладку облицовки пяты для дверных петель. На постелистой стороне кирпичей, положенных в кладку порога, зафиксированы клейма "И. Т. К." Кладка облицовки входа положена на известковом растворе. С внешней

На фундаментах постройки № 1 было заложено в общей сложности 6 шурфов (рис. 4)⁶. Установлено, что внутреннее пространство исследованной постройки представляет собой нижнюю часть цокольного полуподвального этажа, имевшего земляной пол. Глубинные отметки пола залегали на 0,5—0,7 м ниже уровня дневной поверхности вокруг постройки. Фундамент здания сложен из двух-трех рядов крупных валунов, свободное пространство между которыми было заполнено кирпичной кладкой и пролито известковым раствором. Фасад цокольного этажа, раскрытый на небольшом участке в шурфе 1, сохранил внешнюю декоративную обмазку цементом, в который были вдавлены мелкие гранитные камни неправильной формы.

⁶ Шурфы вписаны в единую квадратную сетку: сторона квадрата 4 м.

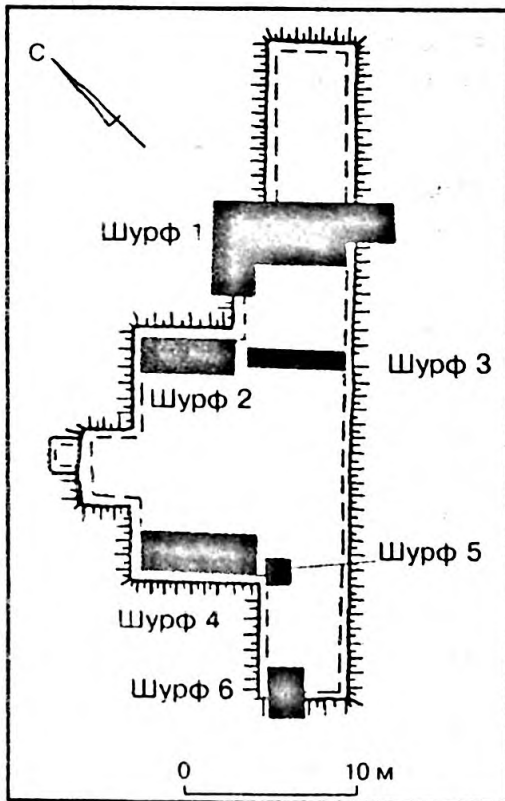
Кладка облицовки входа положена на известковом растворе. С внешней стороны торцевой стены флигеля открыт лежащий на уровне дневной поверхности ряд скрепленных цементным раствором некрупных валунов, представлявший собой фундаментную подкладку под легкий навес крыльца.

Кладка стены, разделявшей шурфы 4 и 5, сложена из кирпичей на известковом растворе и представляет собой закладку между капитальной стеной здания и фундаментом печи. Такой же закладкой является стенка, разделяющая шурфы 2 и 3.

Стратиграфия заполнения внутреннего пространства цокольного этажа постройки № 1 оказалась одинаковой в пяти шурфах из шести: непосредственно под дерном залегала прослойка битого кирпича и белого печного кафеля финской фирмы Ракколаниоки с обильной примесью известкового раствора, которую подстилал мощный (до 40 см) слой золы и пепла с включением углей и многочисленных осколков оплавленного оконного стекла. На некоторых кирпичах сохранились клейма «И. Т. К.», оттиснутые на постелистой стороне кирпичей по сырой глине по крайней мере двумя различными штемпелями. Крайне незначительное количество углей в слое пожара свидетельствует о том, что деревянные конструкции практически полностью сгорели. Об этом же свидетельствуют многочисленные куски глиной обмазки, заполнявшей некогда пространство между бревнами; судя по отпечаткам дерева на обмазке, диаметр бревен достигал 25—30 см.

Находки сравнительно немногочисленные. Среди них упомянем железные серп, ножи, полотно двусторонней пилы-ножовки, массивную железную дверную цепь, фрагменты чугунок и сковород, детали от керосиновой лампы (?), навесные и врезные замки, дверные и оконные петли, ручки от окна и сундука, чугунную дверцу от печи, фрагменты цветочных горшков, кухонной и столовой глиняной посуды, осколки стеклянной, фаянсовой и фарфоровой посуды и стеклянных бутылок. Из редких находок следует назвать медную катушку для ленты от пишущей машинки, а также около полутора десятков обгоревших картофелин, происходящих из слоя золы и пепла. Никаких предметов ранее конца XIX — начала XX вв. в исследованной постройке обнаружить не удалось.

Таким образом, стратиграфия заполнения внутреннего пространства постройки может быть истолкована следующим образом: слой золы и пепла, очевидно, соответствует пожару февраля 1918 г., а перекрывающий пожар слой кирпичей и кафеля сформировался уже после гибели усадьбы — в процессе саморазрушения руинированных остатков печей и стен цокольного этажа здания.

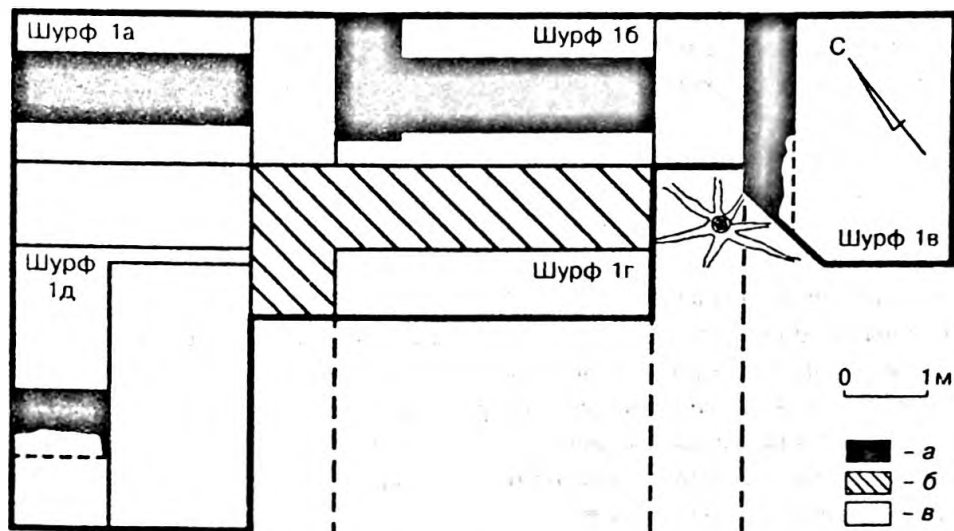

*Рис. 5. Стратиграфия кладок в шурфе 1 1999 г.:
 а — кирпичная кладка на известковом растворе;
 б — кладка из валунов с кирпичом на известковом растворе;
 в — валунные кладки на цементном растворе.*

Наибольший интерес представляют результаты, полученные в шурфе 1. Этот шурф был заложен на участке примыкания к основному зданию северо-восточного флигеля и в процессе раскопок несколько раз расширялся за счет прирезок, обозначавшихся буквами кириллического алфавита, так что, в конечном счете, шурф превратился в небольшой раскоп (рис. 5). Стратиграфия слоя здесь отличается от стратиграфии заполнения цокольного этажа здания. Непосредственно под дерном залегал темно-серый слой с примесью кирпичного щебня и прослойкой угля (пожар 1918 г.). Этот слой подстилала тонкая прослойка известкового раствора. Ниже прослойки раствора зафиксирован слой светло-серого розоватого цвета с обильной примесью мелкого кирпичного щебня и частиц известкового раствора. Последний лежал непосредственно на поверхности материкового песка.

Установлено, что северо-восточный флигель действительно является более поздним по отношению к основной постройке: фундаментные валуны флигеля скреплены цементным раствором, лежат на 0,5 м выше фундаментных валунов цокольного этажа основного здания и приложены к последним. Найденные во внутреннем пространстве северо-восточного флигеля фрагменты чугунок и сковорода свидетельствуют о том,

что этот флигель был занят кухней. Об этом же свидетельствуют и руинированные остатки значительной по своим размерам печи, занимавшей в интерьере пристройки доминирующее положение (судя по задержанным руинам, размеры печи достигали 3 x 4 м.

Удалось установить, что зафиксированная при топосъемке асимметрия флигелей первоначального здания на самом деле мнимая: за угол капитальной стены постройки был принят выступающий из под дерна валун, являвшийся в действительности частью фундамента большой печи (размеры фундамента 1,8 x 2,6 м), пристроенной к стене здания. Валуну печи скреплены цементным раствором. Рядом с печью раскрыт фрагмент фундамента, продолжающего северо-восточную стену постройки. Судя по сохранившемуся ряду валунов, эта часть постройки была возведена позднее основного здания, поскольку перевязь кладки фундаментов отсутствует, а валунный фундамент печи приложен к фундаменту капитальной стены постройки.

Кладка цокольного этажа пристройки была позднее полностью разобрана. Тогда же, очевидно, прекратила свое существования и печь: от нее до нас дошли только валуны основания и вымостка из булыжных камней, представляющая собой остатки пода. Значительные размеры печи, а также найденные рядом с ней фрагменты чугунок и обломок сковороды указывают на то, что данное помещение являлось кухней первоначального здания. Если так, то ликвидация части здания, занятого кухней и строительство кухонного флигеля являются составными частями одного и того же капитального ремонта.

Под кладками основного здания, пристройки и северо-восточного флигеля открыты остатки более древней постройки, фундамент и стены которой были сложены из кирпича (рис. 5). Кладка прослежена на один-два ряда кирпичей, толщина ее достигает 0,7—0,75 м (1 аршин). От более поздних валунно-кирпичных и валунных кладок кирпичные кладки были отделены прослойкой темно-серого культурного слоя.

Техника кирпичной кладки чрезвычайно близка традиционной псковской кладке из плитнякового камня: лицевые ряды были выложены из целых кирпичей, а пространство между этими рядами заполнено не только целыми кирпичами, но и обломками кирпичей, обильно пролитых известковым раствором. При расчистке кладки, а также в предметном слое собраны немногочисленные фрагменты керамики. Здесь же найдены фрагменты расписных кафельных плиток конца XVIII в. и медная пуговица того же времени ⁷.

⁷ См. статью С. Л. Плотникова в настоящем сборнике.



Рис. 6. Постройка конца XVIII в. Реконструкция.

Большая часть здания, возведенного на кирпичном фундаменте, осталась за пределами шурфа I, а часть кладок, очевидно, была уничтожена при рытье полуподвальных помещений цокольного этажа постройки № 1 (рис. 5). В центре кирпичной кладки в шурфе 1б зафиксировано основание печи, сложенное из мелких валунных камней и кирпичей на таком же растворе, как и остальная часть кладки. Основание печи перекрыто кладкой западной стены кухонного флигеля, а частично уходит за пределы шурфа. Тем не менее очевидно, что размеры основания печи не превышали 1,6 x 1,8 м. Частично перекрытая кладкой восточной стеной кухонного флигеля кирпичная кладка в шурфе 1в представляет собой основание внешней, восточной стены кирпичной постройки. Кирпичная кладка в шурфе 1а сильно разрушена, сохранилась на всю толщину только под валунным основанием печи. Отмечу, что вокруг этого фрагмента кладки прослежена линза разрушения кирпичной постройки, сохранившаяся в виде плотно утрамбованного слоя битого кирпича. Возможно, этот участок кладки относится к внешней (южной) стене постройки.

Таким образом, зафиксированные в площади шурфа I фрагменты кирпичных кладок позволяют с известной степенью гипотетичности реконструировать часть плана постройки (рис. 6).

Хронология и строительная история здания

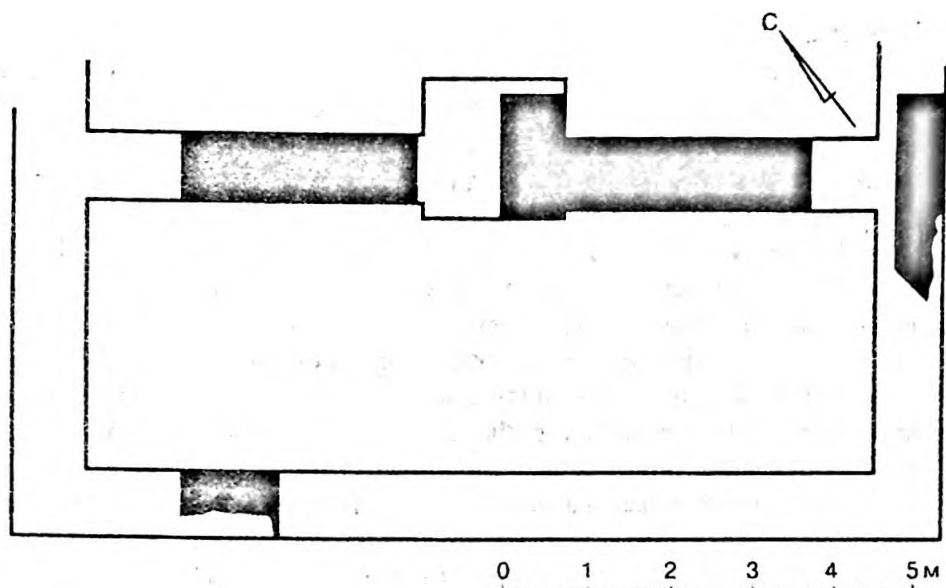
Очевидно, что кирпичная постройка, предшествовавшая по времени постройке № 1, относится к концу XVIII в. а сама постройка № 1 датируется XIX в. Весьма вероятно также, что капитальная перестройка здания, при которой была разобрана первоначальная кухонная пристройка и возведен северо-восточный кухонный флигель, относятся к позднему периоду существования здания и датируются рубежом XIX—XX вв., или даже началом XX в. Однако этих общих соображений явно недостаточно для восстановления строительной истории изучавшегося здания. В частности, требуют решения два основных вопроса:

1. Когда была разобрана постройка конца XVIII в. — непосредственно перед возведением постройки № 1 или же задолго до строительства последней?

2. Когда была возведена постройка № 1: при К. Х. фон Штиндте, владевшем усадьбой около 30 лет (1801—1830 гг.)?; при Е. К. Княжевич, владевшей усадьбой более 20 лет (1830—1850-е гг.)?; при И. Крестине или при его преемниках (1850-е — 1917 гг.)?

Решение этих вопросов связано с изучением наиболее массовой категории археологических находок — кирпичей, использованных при строительстве исследованных раскопками зданий. После исследований П. А. Раппопорта, общепринятым стал вывод о том, что формат кирпичей является важным хронологическим показателем; правда — проверено это пока только для памятников древнерусского времени⁸. В процессе раскопок были подвергнуты измерению как кирпичи, находящиеся в кладках построек, так и кирпичи, найденные в культурном слое. Всего было обмерено более 1300 кирпичей и их фрагментов, сохранивших по крайней мере два размера из трех основных (длина — ширина — толщина).

⁸ Раппопорт П. А. Кирпич древней Руси // Памятники науки и техники. Ежегодник. 1987—1988 гг. М., 1989; он же. Метод датирования памятников древнего Смоленского зодчества по формату кирпича // Советская археология. 1976. № 2. В настоящее время методика изучения формата древнерусского кирпича, разработанная П. А. Раппопортом, с успехом применяется многими исследователями; см. напр.: Проблемы изучения древнерусского зодчества. По материалам архитектурно-археологических чтений, посвященных памяти П. А. Раппопорта, 15—19 января 1990 г. СПб., 1996; Средневековая архитектура и монументальное искусство. Раппопортовские чтения. Тезисы докладов. СПб., 1999.

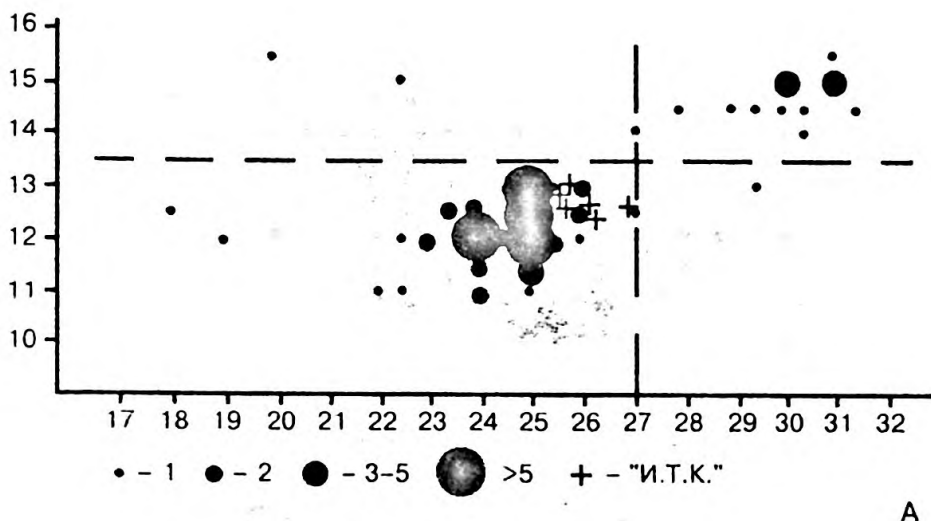

А

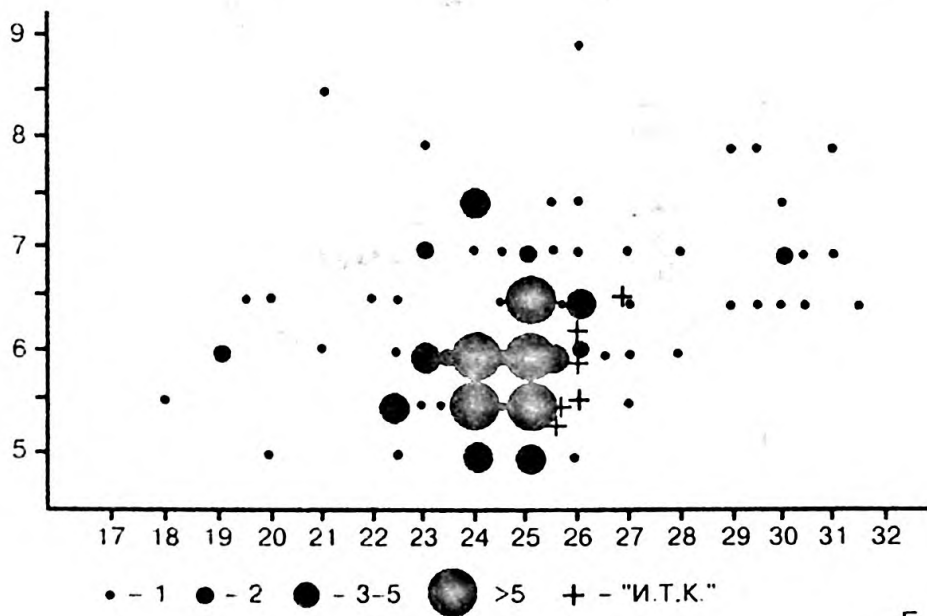

Б

Рис. 7. Параметры кирпичей из раскопок 1999 г.: А — соотношение длины и ширины; Б — соотношение длины и толщины.

Традиционно кирпичи принято сопоставлять по соотношению длины и ширины (ложка и тычка). На схеме (рис. 7, А) хорошо видно, что среди найденных при раскопках кирпичей присутствуют экземпляры двух основных форматов: 23—27 x 11—13 см и 20—22,5 x 14—15,5 см.

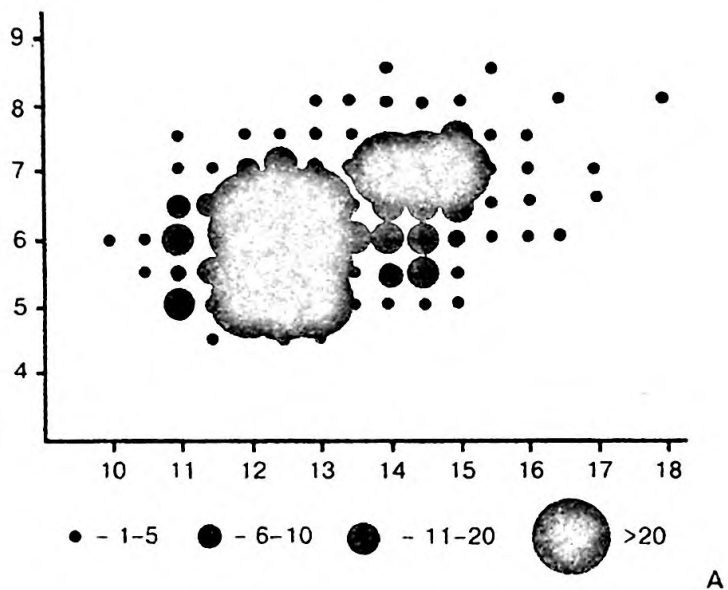

А

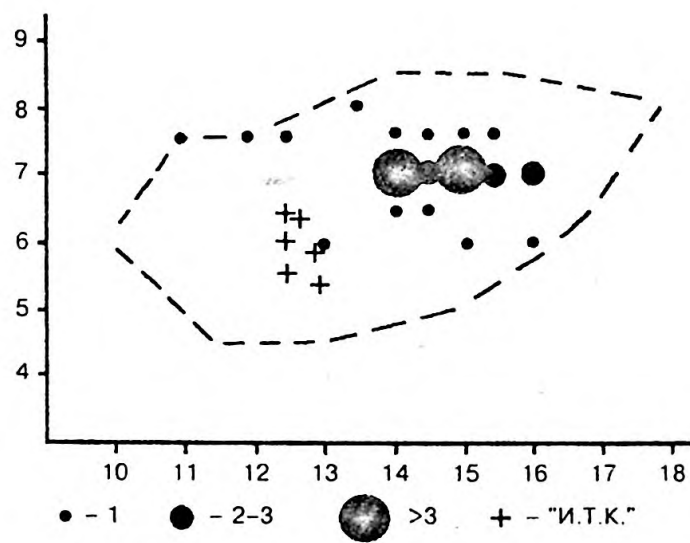

Б

Рис. 8. Параметры кирпичей из раскопок 1999 г.:
 А — соотношение ширины и толщины (по всем обмерянным
 кирпичам); Б — соотношение ширины и толщины кирпичей
 из кладки конца XVIII в. и с клеймом "И. Т. К."



Рис. 9. Полигон распределения кирпичей из раскопок 1999 г. по ширине.

К сожалению, измерить одновременно и длину, и ширину удалось только для 75 кирпичей. Эта выборка статистически недостаточно репрезентативна. Для проверки сделанного наблюдения была предпринята попытка использовать третий формат — толщину. При проверке отношения толщины и длины кирпичей (рис. 7, Б) также намечается выделение более крупных и более мелких экземпляров: основная группа кирпичей имеет длину 22,5—26 см и толщину 5—7 см, но фиксируются

также длинные кирпичи (29—32 см) толщиной 6,5—8 см. Впрочем, схема не дает отчетливой картины: намеченное выделение двух групп может объясняться естественным разбросом размеров, связанных с ручным производством строительных материалов, а также статистически незначительной выборкой — 113 экз.

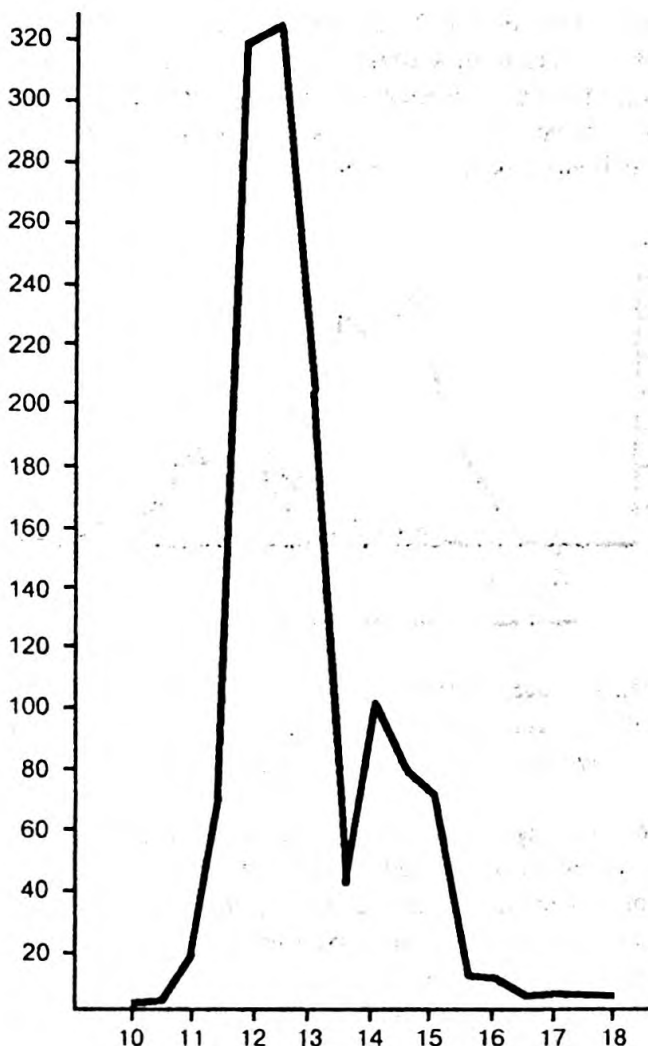

Рис. 10. Полигон распределения кирпичей из кладок, исследованных раскопками 1999 г.: а — кладки постройки XIX в.; б — кладки постройки конца XVIII в.; в — кирпичи с клеймом “И. Т. К”.

Заметно более отчетливая картина выявляется при сопоставлении ширины и толщины кирпичей. Статистически эта группа параметров строительного материала является более достоверной — в общей сложности в основу корреляции двух размеров положено более 1250 обмеров. Нетрудно заметить (рис. 8, А), что в пределах разброса размеров на схеме выделяются более узкие (11—13,5 x 4,5—7 см) и более широкие (14—15,5 x 5,5—7,5 см) экземпляры. Вторая группа кирпичей характерна для постройки конца XVIII в., в то время как с постройкой XIX в. связываются обе группы строительных материалов (рис. 8, Б). Отметим, что кирпичи с клеймом “И. Т. К.” целиком относятся к группе более узких кирпичей.

В попытке оценить информативные возможности сделанного наблюдения был проведен анализ обмеров собственно ширины кирпича. Отчетливый двухвершинный полигон (рис. 9) свидетельствует о том, что в составе исследованной коллекции имеются две группы кирпичей — узкие (ширина 11—13,5 см и менее) и широкие (13,5—15,5 и более).

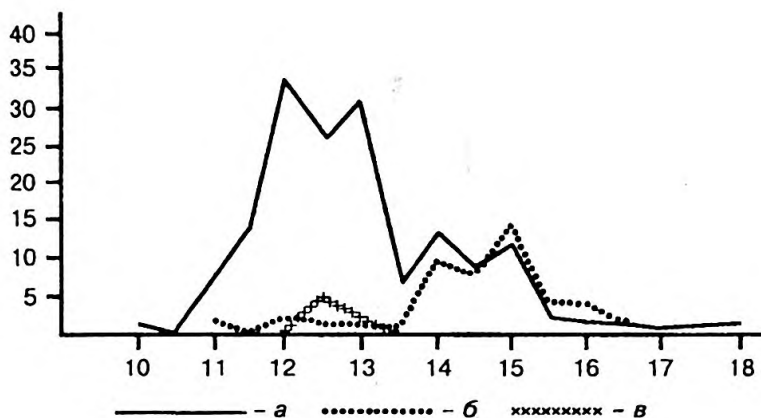

Рис. 11. Строительная история постройки № 1 (по результатам раскопок 1999 г.): 1 — стратиграфия кладок XIX в.; 2 — первый строительный период; 2 — второй строительный период; 4 — третий строительный период; а — кладка на известковом растворе; б—в — кладки на цементном растворе; г — местоположение печей.

Та же картина фиксируется и при анализе кирпичей, находящихся непосредственно в составе исследованных раскопками кладок. На схеме (рис. 10) отчетливо видно, что для кирпичной постройки XVIII в. характерны, прежде всего, широкие кирпичи (ширина 13,5—16,5 см), хотя в кладке зафиксированы и узкие кирпичи (ширина 12—13,5 и даже менее). В то же время в кладках XIX в. представлены обе группы кирпичей, а кирпичи с клеймом “И. Т. К.”, опять таки, укладываются целиком в группу узких.

Особый интерес представляет совпадение графиков широких кирпичей из кладок XIX в. и XVIII в.: в обоих случаях мы имеем дело с двухвершинным полигоном (13,5—14,4 и 14,5—15,5 см). Единственное объяснение этому совпадению, как представляется, сводится к следующему: в кладках XIX в. использованы, наряду с кирпичами своего времени (в том числе — маркированных клеймом “И. Т. К.”), также кирпичи из разобранной постройки XVIII в. Таким образом, постройка конца XVIII в. была разобрана непосредственно перед возведением постройки № 1.

Сказанное, кажется, должно было бы свидетельствовать в пользу того, что в момент строительства постройки № 1 кирпичи представляли собой значительную ценность, коль скоро в дело были пущены даже кирпичи от разобранного здания. Однако это не означает, что здание строилось уже при первых после И. А. Ганнибала владельцах усадьбы. Без учета кирпичей, бывших во вторичном употреблении, при возведении постройки № 1 использовались кирпичи достаточно стандартных размеров, что, безусловно, свидетельствует о налаженном кирпичном производстве. Поэтому возведение постройки № 1 следует, на мой взгляд, связывать с деятельностью Крестинных, владевших кирпичным заводом в с. Воскресенское. Если расшифровать клейма “И. Т. К.” на кирпичах как инициалы первого владельца кирпичного завода (“И[ван] Т[...] К[рестин]”), то строительство постройки № 1 следует относить к третьей четверти XIX в.

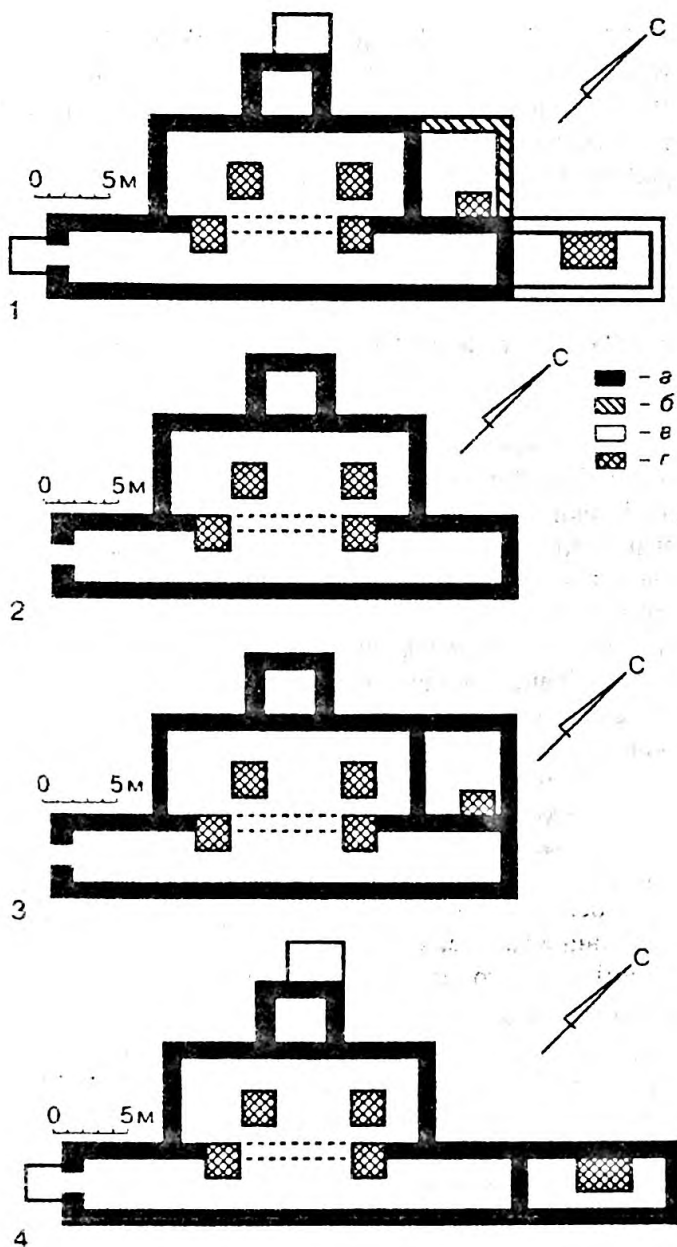
Итак, полученные в результате раскопок данные позволяют достаточно полно представить строительную историю постройки № 1, фиксирующей сложную стратиграфию кладок (рис. 11, 1). Постройка была возведена во второй половине XIX в. на месте постройки второй половины 80-х годов XVIII в. Незадолго до начала строительства постройка XVIII в. была разобрана до уровня дневной поверхности, а участок, отведенный под строительство полностью сnivelирован. Затем было возведено первоначальное здание (рис. 11, 2). Отмечу, что устройство южного входа в цокольный этаж, кирпичные перегородки цокольного этажа и сооружение фундаментов под кафельные печи хронологически одновременны: на это указывает идентичность клейм на кирпичах, происходящих из слоя разрушения цокольного этажа и печей, а также из

облицовки южного входа. За десятилетия существования здание пережило по крайней мере две перестройки: возведение первоначальной кухонной пристройки (рис. 11, 3) а затем разборку этой пристройки и возведение кухонного флигеля (рис. 11, 4).

Перспективы продолжения исследований

Таким образом, вопрос о местоположении построек усадьбы Воскресенское конца XVIII в. остается открытым, и именно поиски следов усадьбы И. А. Ганнибала являются, как представляется, главной задачей последующих исследований.

Судя по всему, постройки времен И. А. Ганнибала были полностью уничтожены при позднейшей перепланировке территории усадьбы. Зафиксированные под северо-восточным флигелем дома Крестинных кирпичные фундаменты (рис. 12) принадлежали вероятнее всего, северному флигелю барского дома, зафиксированному на плане 1786 г.: на это указывает само местоположение постройки — над склоном к северной части парка (рис. 1), границы которой прослеживаются по современному рельефу и растительности. Если так, то основной корпус барского дома И. А. Ганнибала следует искать к востоку от постройки № 1.

Восточнее постройки № 1 в настоящее время фиксируются фундаменты двух построек, обозначенных на плане (рис. 12) под № 2 и 3. Постройка № 2, возведенная на мощном валунном фундаменте, близка по времени постройке № 1, то есть должна быть отнесена ко второй половине XIX — началу XX в. Иной характер имеют остатки постройки № 3, зафиксированной к югу от постройки № 2: фундаменты ее практически почти не выступают над современной поверхностью, а контуры постройки читаются с трудом. Не исключено, что постройка № 3 представляет собой остатки одного из зданий XVIII в. Однако и постройка № 2, и постройка № 3 размещаются на склоне над подболоченной частью усадьбы. Если предполагать, что подболоченное пространство соответствует непарковому пространству обозначенному на плане 1786 г. к востоку от усадебной застройки (рис. 1), то местоположение построек № 2 и 3 с большим вероятием следовало бы связывать с местоположением построек, зафиксированных на плане 1786 г. на задворках барского дома.

Решению вопроса о местоположении построек конца XVIII в. способствует совмещение раскрытых раскопками фрагментов постройки конца XVIII в. с северным флигелем схематизированного плана 1786 г. (рис. 13): благодаря этому совмещению появляется возможность ориентировать и масштабировать план 1786 г. (рис. 14). При совмещении последнего с современной топосъемкой (рис. 15) выясняется, что постройки № 2—3 действительно размещены на месте постройки XVIII в.



Рис. 12. Схема застройки северо-восточной части усадьбы Воскресенское: а — фундаменты и руины XIX в.; б — местоположение постройки конца XVIII в.

Руины построек XIX в., обозначенных на плане под № 4 и 5, частично накрывают южный флигель барского дома XVIII в. Вся остальная застройка, зафиксированная планом 1786 г., занимает пространство, свободное от застройки XIX в. В частности, наиболее вероятным местом барского дома И. А. Ганнибала оказывается свободное пространство между постройкой № 1 и постройками № 2—3, через которое в настоящее время проходит дорога. На предполагаемом месте барского дома И. А. Ганнибала в кротовинах встречены частицы известкового раствора, сходного с раствором, на котором была положена кирпичная кладка постройки конца XVIII в., обнаруженной раскопками 1999 г.

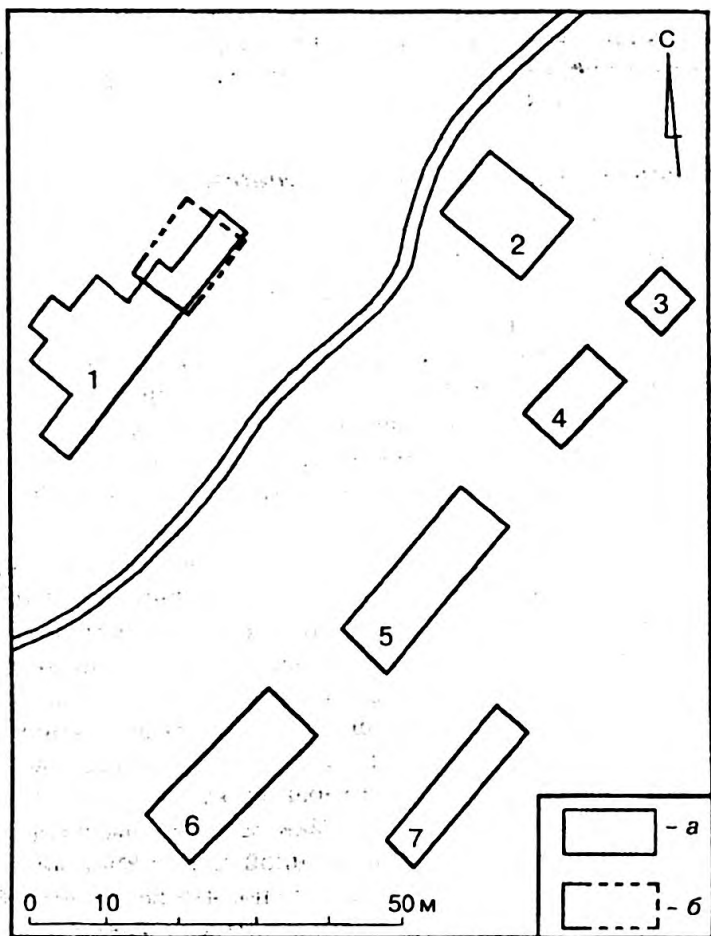

Рис. 13. Схематизация застройки усадьбы Воскресенское, зафиксированной на плане 1786 г.

Таким образом, основная часть построек конца XVIII в. на усадьбе Воскресенское по рельефу современной дневной поверхности не прослеживается⁴. Однако остатки этих построек оказываются доступными для

⁴ В связи со сказанным вызывают недоумение сведения о барском доме И. А. Ганнибала, приведенные в только вышедшей монографии Т. Ю. Мальцевой: "Господский дом во многом был похож на дом Осипа Абрамовича в Михайловском: он был одноэтажный, с портиком и крыльцом посередине, в доме были изразцовые печи, перед домом был цветник, а по обе стороны дома находились флигели". Исследовательница ссылается при этом на раскопки барского дома И. А. Ганнибала, проведенные в 1952 г. студентами Академии Художеств под руководством архитектора Бахметьева (Мальцева Т. Ю. Ганнибалы.... с. 79—80). Местонахождение раскопа 1952 г. установить не удалось: отчета о раскопках 1952 г. в архиве Института археологии РАН нет, а сами следы раскопок на территории усадьбы не обнаружены. Г. Н. Дубинин, под редакцией и с комментариями которого вышла книга Т. Ю. Мальцевой, отмечает: "В 1987 г., будучи в Святых Горах, я посетил Воскресенское.... где когда-то было имение моего прапрапрадеда Исаака Абрамовича Ганнибала. Я

раскопок. Учитывая, что застройка усадьбы Воскресенское конца XVIII в. сохранялась, скорее всего, без изменений вплоть до второй половины — последней трети XIX в., доступность построек конца XVIII в. для раскопок делает археологическое изучение усадьбы И. А. Ганнибала чрезвычайно перспективным: кажется, впервые в практике работ на территории Государственного заповедника А. С. Пушкина “Михайловское” появляется возможность провести полноценное комплексное археологическое исследование усадьбы предпушкинского и пушкинского времени.

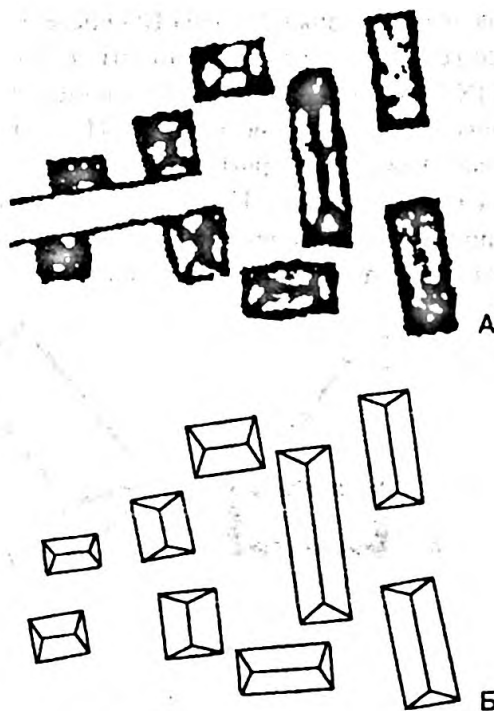

Рис. 14. Ориентация и масштабирование плана усадьбы Воскресенское 1786 г.: А — северный флигель; Б — реконструкция постройки из раскопок 1999 г.; В — ориентация и масштабирование северного флигеля; Г — ориентация и масштабирование плана 1786 г.

обнаружил развалины фундамента дома, заросшие виноградником. На память я взял кусочек камня от этого фундамента” (Т. Ю. Мальцева. Ганнибалы..., с. 89, примеч. 25). О каком именно фундаменте идет речь не ясно, но с учетом того, что лоза дикого винограда обвивает деревья, растущие на фундаменте кухонного флигеля постройки № 1, весьма вероятно, что прапраправнук И. А. Ганнибала взял на память камень от фундамента дома купцов Крестиных.

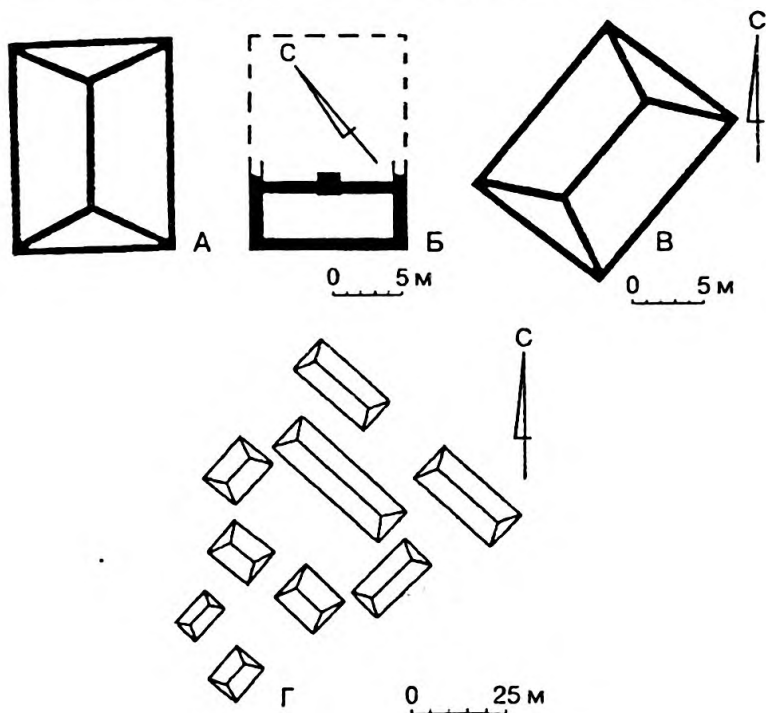

Рис. 15. Совмещение застройки усадьбы Воскресенское конца XVIII в. с современной топосъемкой: а — фундаменты и руины XIX в.; б — предположительное местоположение построек конца XVIII в.

ПУГОВИЦА ИЗ РАСКОПОК УСАДЬБЫ ВОСКРЕСЕНСКОЕ

Летом 1999 г. Псковская областная археологическая экспедиция ИИМК РАН начала исследования усадьбы Воскресенское, принадлежавшей в 1780—1790-е годы И. А. Ганнибалу, а впоследствии несколько раз менявшей хозяев. Среди других находок, полученных раскопками, обращает на себя внимание большая медная пуговица, публикуемая в настоящей статье.

Пуговица (рис. 1) обнаружена при исследовании остатков жилого дома второй половины XIX — начала XX вв. Здесь, в шурфе № 16¹ под

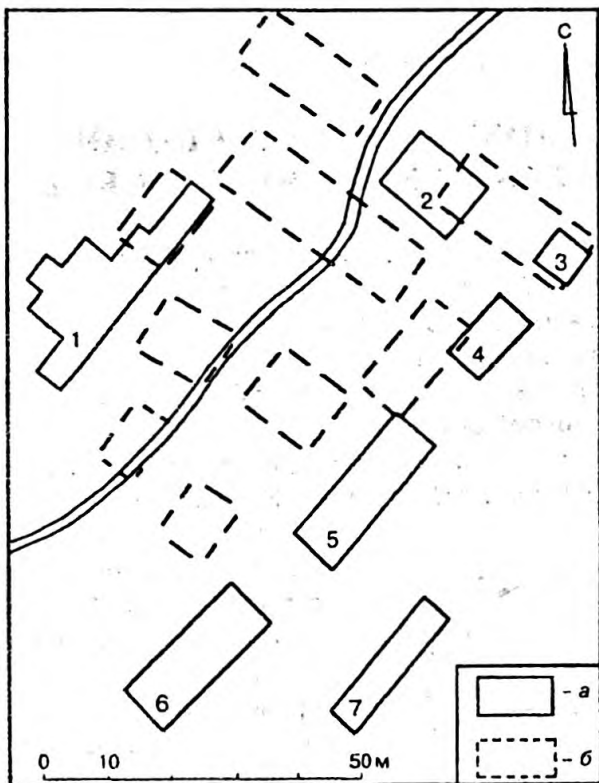

Рис. 1.

фундаментом кухонного флигеля начала XX в. открыты остатки постройки конца XVIII в. — предположительно, северный флигель усадьбы И. А. Ганнибала. Пуговица происходит из слоя темно-серой земли с включением кирпичного щебня и частиц известкового раствора. Этот слой формировался в период от разборки перед началом строительства здания XIX в. обветшавшего кирпичного флигеля конца XVIII в. и вплоть до пожара 1918 г.²

Пуговица диаметром 28 мм плоская, вырезана из куса листовой меди толщиной около 1 мм. Кромка фестончатая. На лицевой стороне на расстоянии 3 мм от кромки продавлена канавка шириной около 1 мм. В центре пуговицы два прямоугольных отверстия размером 7 x 2 мм. Перемычка между отверстиями выгнута в сторону изнаночной стороны.

Большие плоские пуговицы появляются в русском дворянском быту в 1760-е годы под влиянием французской моды. Подобные пуговицы при-

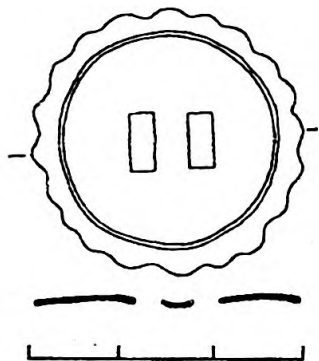
¹ Кв. В3, гл. -42.

² См.: Белецкий С. В. Раскопки усадьбы Воскресенское в 1999 г. Наст. сборник, с. 43.

шивали на борт, обшлага и лиф мужского кафтана, редингота или сюртука, в то время как для камзола мода предписывала маленькие пуговицы³.

Гладкие металлические пуговицы считались в то время принадлежностью, прежде всего, военного костюма. “Описание мундирам строевого убранства...” 1764 г. не регламентирует внешний вид пуговиц досконально: о пуговицах пехотных офицеров, например, сообщается лишь то, что они должны быть золочеными⁴. Публикуемую пуговицу можно охарактеризовать как “полувоенную”, поскольку она имеет фестончатую кромку, несколько вольную для вещи “строевого убранства”.

Обращает на себя внимание способ крепления пуговицы к одежде. Обычно металлические кафтанные пуговицы имели для этой цели проволочное ушко, припаянное с изнаночной стороны. У публикуемой пуговицы ушко отсутствует, но имеются отверстия для продевания ниток. Большие плоские металлические пуговицы с отверстиями были в моде среди офицеров в 1760—1780-е годы. Такими пуговицами, например, снабжен генеральский мундир образца 1764 г., хранящийся в музее А. В. Суворова в Санкт-Петербурге⁵. Подобные пуговицы и их изображения, относящиеся ко времени Павловского и последующих царствований, как будто бы не известны. Можно полагать, что к 1790-м годам они выходят из моды и постепенно исчезают из употребления.

Таким образом, при раскопках на усадьбе Воскресенское в 1999 г. была найдена мужская кафтанный пуговица, принадлежавшая дворянскому костюму 1760—1780-х годов. Период бытования пуговиц данного типа соответствует времени возникновения застройки на усадьбе (1780-е годы). Очевидно, она попала в культурный слой в процессе разборки кирпичного флигеля конца XVIII в.

³ См., напр., портреты А. С. Строганова (1772 г., худ. А. Рослин) и П. Ф. Квашнина-Самарина (1780—1790-е годы, неизв. художник) в Государственном Русском музее (Санкт-Петербург).

⁴ Описание мундирам строевого убранства, конфирмованное Ея И. В. подписанием. СПб., 1764, с. 13.

⁵ Инв. № МС-694.

Список сокращений

АИП	—	Археология и история Пскова и псковской земли.
ИИМК	—	Институт истории материальной культуры
ПАО	—	Псковское археологическое общество
РАН	—	Российская Академия наук
СПбГУ	—	Санкт-Петербургский Государственный Университет

Содержание

Г. В. Василевич	
ПУШКИНОГОРЬЕ Юбилейные заметки	3
А. И. Голышев	
ОРГАНИЗАЦИЯ ИСТОРИКО-КУЛЬТУРНОЙ СРЕДЫ В РЕГИОНЕ (на примере Псковской области)	8
С. В. Белецкий	
НОВЫЕ ИССЛЕДОВАНИЯ ПСКОВСКОГО ПРИГОРОДА ВОРОНОЧА.....	23
О. Ю. Малинова	
ОБСЛЕДОВАНИЕ СРЕДНЕВЕКОВЫХ СЕЛЬСКИХ ПОСЕЛЕНИЙ В ОКРЕСТНОСТЯХ ВОРОНОЧА.....	33
С. В. Белецкий	
РАСКОПКИ УСАДЬБЫ ВОСКРЕСЕНСКОЕ В 1999 г.	37
С. Л. Плотников	
ПУГОВИЦА ИЗ РАСКОПОК УСАДЬБЫ ВОСКРЕСЕНСКОЕ.....	58

Подписано к печати 20. 08. 1999. Формат 84x108/32
Бумага офсетная. Уч. изд. лист. 4. 0

Отпечатано в ООО "Академпринт" с оригинал-макета,
подготовленного в ИИМК РАН
Тираж 300 экз.