



**КУЛЬТУРНОЕ НАСЛЕДИЕ
РОССИЙСКОГО ГОСУДАРСТВА**
Выпуск VII





Ленинградское областное отделение
Всероссийской общественной организации
«Всероссийское общество охраны
памятников истории и культуры»

GOVERNMENT OF LENINGRAD REGION
INSTITUTE OF THE HISTORY OF MATERIAL CULTURE
OF THE RUSSIAN ACADEMY OF SCIENCES

LENINGRAD REGIONAL DEPARTMENT
OF THE ALL-RUSSIAN PUBLIC ORGANIZATION
"ALL-RUSSIAN SOCIETY FOR THE PROTECTION OF
MONUMENTS OF HISTORY AND CULTURE"

COMMITTEE ON PRESS AND COMMUNICATIONS
WITH THE PUBLIC OF THE LENINGRAD REGION

**CULTURAL HERITAGE
OF THE RUSSIAN STATE
Vol. VII**

**SCIENTISTS, POLITICIANS, REPORTERS,
FIGURES OF CULTURE AND ART,
WRITERS, COLLECTORS
ABOUT THE HISTORICAL AND CULTURAL HERITAGE**

THE SERIES IS FOUNDED IN 1998

St. Petersburg
2018

ПРАВИТЕЛЬСТВО ЛЕНИНГРАДСКОЙ ОБЛАСТИ

ИНСТИТУТ ИСТОРИИ МАТЕРИАЛЬНОЙ КУЛЬТУРЫ
РОССИЙСКОЙ АКАДЕМИИ НАУК

ЛЕНИНГРАДСКОЕ ОБЛАСТНОЕ ОТДЕЛЕНИЕ
ВСЕРОССИЙСКОЙ ОБЩЕСТВЕННОЙ ОРГАНИЗАЦИИ
«ВСЕРОССИЙСКОЕ ОБЩЕСТВО ОХРАНЫ
ПАМЯТНИКОВ ИСТОРИИ И КУЛЬТУРЫ»

КОМИТЕТ ПО ПЕЧАТИ И СВЯЗЯМ С
ОБЩЕСТВЕННОСТЬЮ ЛЕНИНГРАДСКОЙ ОБЛАСТИ

КУЛЬТУРНОЕ НАСЛЕДИЕ РОССИЙСКОГО ГОСУДАРСТВА

Выпуск VII

УЧЕНЫЕ, ПОЛИТИКИ, ЖУРНАЛИСТЫ,
ДЕЯТЕЛИ КУЛЬТУРЫ И ИСКУССТВА,
ПИСАТЕЛИ, КОЛЛЕКЦИОНЕРЫ
ОБ ИСТОРИЧЕСКОМ И КУЛЬТУРНОМ ДОСТОЯНИИ

СЕРИЯ ОСНОВАНА В 1998 ГОДУ.

Санкт-Петербург

2018

Издание осуществлено на средства Правительства
Ленинградской области при финансовой поддержке Кададина
Александра Альбертовича и Копнихина Михаила Анатольевича

УДК 94(7)
ББК 63.3(2)

Культурное наследие Российского государства. Выпуск VII.
Ленинградское областное отделение Всероссийской
общественной организации «Всероссийское общество охраны
памятников истории и культуры» 2018. 616 с.

ISBN 978-5-91673-199-6

В сборнике приведен разнообразный материал, посвященный отечественной культуре, ее духовному, историческому, археологическому, художественному, архитектурному и личностному наследию России и русского зарубежья. Особо учтены историческое прошлое Ленинградской области, развитие военного дела, история городов, собрание коллекций. Представлены статьи об объектах и ценностях культуры, имеющих региональное и международное значение, неопубликованные ранее источники.

Издание адресовано всем, кто интересуется культурным наследием исторической России, её прошлым и настоящим.

Редакционная коллегия:

А. Н. Кирпичников (*ответственный редактор*),
С. В. Белецкий, В. А. Лапшин, Е. Р. Михайлова.

Рецензенты:

кандидат исторических наук И. В. Саверкина,
кандидат исторических наук С. Н. Травкин.

ISBN 978-5-91673-199-6



9 785916 731996

© Коллектив авторов, 2018

© ИИМК РАН, 2018

© Ленинградское областное отделение
Всероссийской общественной организации
«Всероссийское общество охраны
памятников истории и культуры», 2018



Сборник, который Вы держите в руках, по-своему уникален. В свет выходит уже седьмой по счету его выпуск, что лишний раз свидетельствует: историческое, культурное, духовное наследие Российского государства – тема, поистине, необъятная.

Материал, приведенный в сборнике, обширен: историческое, археологическое, архитектурное, художественное наследие России предстает перед читателем во всем своем разнообразии.

Отрадно, что особый акцент составители, как всегда, сделали на историческом прошлом Ленинградской области. На территории нашего региона зарождалась российская государственность: об этом свидетельствуют многочисленные находки, сделанные коллективом археологов под руководством профессора А. Н. Кирпичникова в Старой Ладоге – первой столице Древней Руси. Именно Анатолий Николаевич Кирпичников вместе с коллегами по Институту истории материальной культуры РАН как всегда выступил главным двигателем подготовки и публикации очередного выпуска сборника, посвященного историческому и культурному наследию Российского государства. Хочу от имени Правительства Ленинградской области поблагодарить профессора А. Н. Кирпичникова и всех его коллег и учеников за неоценимый вклад в исследование истории нашей родной земли.

Уверен, новый выпуск сборника найдет немало заинтересованных читателей не только в Ленинградской области, но и по всей стране, а также за рубежом.

Губернатор Ленинградской области
А. Ю. Дрозденко

А. Ю. Дрозденко
О КУЛЬТУРНОМ
НАСЛЕДИИ И КУЛЬТУРЕ
В ЛЕНИНГРАДСКОЙ ОБЛАСТИ

Наша Ленинградская область, ленинградская земля хранит в себе несметное количество настоящих сокровищ. Многие годы мы относились к этому слишком небрежно или равнодушно. Думали, что вот придет время, потом, вот тогда мы...

В Кингисеппе и в Кингисеппском районе я работал с 1988 по 2001 годы и очень полюбил этот уютный город. Недавно глава администрации муниципального образования «Кингисеппский муниципальный район» Ленинградской области В. Э. Гешеле поделился со мной своими мыслями. В Кингисеппе археологи стали раскапывать территорию городского парка. Его окаймляют бастионы, насыпанные еще во времена Петра I. И неожиданно наткнулись на остатки каменных крепостных сооружений, созданных еще раньше, в XIV-XVI вв. И среди древних кладок оказались нижние части храма Св. Михаила, ровесника города. И город, и храм строились около 1384 г. Святой был, покровителем, конечно, не Кингисеппа, а первоначального Ямгорода. Возникла идея законсервировать уцелевшие части храма. Поставить икону Св. Михаила, а все сооружение закрыть защитным колпаком. Возвратить святыню городу!

Я поддержал высказанное намерение. Земля парка преподнесла не один сюрприз. Были обнаружены части старинных башен и стен. В будущем, в законсервированном виде они могут демонстрироваться жителям и гостям Кингисеппа. «Мимо нашего города едут туристы в Санкт-Петербург, не останавливаются», — жалуется Виктор Эвальдович. «А ведь у нас тоже есть что посмотреть! Существуют и выявлены части крупной древнерусской крепости». Думаю, что это правильная позиция руководителя района. И результат обязательно будет.

Кингисепп входит в состав своеобразного «серебряного ожерелья» городов-крепостей Ленинградской области, таких как Старая Ладога, Орешек — Шлиссельбург, Корела — Приозерск, Выборг, Ивангород. Это огромное богатство используется в общественных, туристических и просветительских целях пока еще недостаточно. Об ожерелье давно говорят, но,

к сожалению, воз и ныне там». Туристическая индустрия Ленинградской области нуждается в радикальном обновлении. Область, обладая выдающимися памятниками, слабо показывая их, теряет ресурсы духовного воспитания общества, значимые туристические деньги и, также, рабочие места. Необходимо серьезная программа создания туристической инфраструктуры, стратегия развития туризма в области, поиска и воспитания соответствующих музейных и экскурсионных кадров.

Перелом в отношении новой оценки культурного наследия намечился в 2003-2004 гг., когда Президент РФ В. В. Путин посетил первую столицу Руси Старую Ладугу (по новым раскопкам она основана не позже VII в.). Особо Владимира Владимировича заинтересовали археологические находки, добытые Староладожской археологической экспедицией Института истории материальной культуры РАН. Возбравшись на так называемую Олегову могилу Президент воскликнул: «Да! Это свидание с небом!».

Действительно, неоглядная даль с могильного холма производит ошеломляющее впечатление. Воды Волхова как бы сливаются с облаками. По-видимому, В. В. Путин запомнил поездку в Старую Ладугу. Ему 5 сентября 2012 г. было представлено письмо руководителя Администрации Президента РФ С. Б. Иванова. В этом письме отмечалось, что на базе Старой Ладуги может быть разработан общенациональный проект, объединяющий туристические и историко-культурные центры российского Северо-Запада, обеспечен приток инвестиций (в том числе и зарубежных). Развитие туристической отрасли будет способствовать социально-экономическому развитию всего региона. Президент Российской Федерации на «ладожское» письмо наложил резолюцию — «Согласен». Это обстоятельство, с учетом необычайного богатства Старой Ладуги историческими памятниками, побуждают предложить программу развития древнего города и как музея-заповедника, и как туристического и музейного объекта, и как населенного пункта Волховского района Ленинградской области. Данная программа должна базироваться на том, что Староладожский музей-заповедник, занимающий центральную часть нынешнего села, площадью 190 га, находится в нерасторжимой связи с жилой частью населенного пункта.

Думаю, для нас всех, немаловажная новость: на Варяжской улице Старой Ладуги, впервые в России возведен бронзовый

памятник двум выдающимся государственным деятелям истории Отечества (скульптор О. Н. Шоров). Надписи на постаменте гласят: «Великим князьям Рюрику и Олегу Вещему, создателям государства Российского», и «Монумент установлен в память о 1150-летию Руси-России (862 — 2012 гг.)». Выбор места не случаен. Согласно летописи, первый объединитель страны Рюрик пришел именно в Старую Ладогу.

Теперь о Выборге. Все 70 послевоенных лет государство практически не выделяло денег на сохранение его древнейших памятников, на его уникальное историческое наследие, которого больше не встретишь нигде в России. Культура города веками создававшаяся новгородцами, финнами, корелами, шведами, немцами, считалась чужеродной, а ближе к нашей эпохе — буржуазной. В результате Выборгский замок оказался в плачевном состоянии, а многие редчайшие, красивейшие здания в центре города находятся даже в худшем состоянии, чем замок. Неприятно поражают руины Кафедрального собора, под угрозой разрушения целые кварталы запущенных, брошенных домов.

Настоящий «прорыв» в отношении культурного наследия состоялся в Выборге в мае 2017 г. Президент РФ В. В. Путин спросил меня: «Можете ли вы привести в порядок г. Выборг? Это ведь лицо нашей страны. Есть жалобы на разруху на исторической части города». Я дал Владимиру Владимировичу слово и не отступлю. Уже проведена значительная подготовительная работа, написана концепция сохранения исторической части Выборга. Ускоренно разрабатываются проекты восстановления самых ценных исторических памятников города. Успешным шагом считаю воссоздание мирового архитектурного шедевра — библиотеки архитектора Алваро Аалто, построенной в 1935 г. Все сделано с детальной точностью. Финская сторона представила авторские чертежи. Красуются новые бронзовые двери, работает вентиляция. В световые люки потолка вставлены специальные стекла. Узнал, что в библиотеку, кроме школьников и студентов, пошли горожане — им очень комфортно здесь читать книги и газеты.

В Выборге еще много дел. Город теперь получит бюджетные федеральные и региональные средства на реставрацию и реконструкцию исторических объектов, благоустройство заповедных территорий, развитие туристической инфраструктуры. Уверен, придет обновление в древний город — и в замок Олафа, и в парк Монрепо, и в соседнюю Ялколу

— бывший музей Ленина, а ныне историко-этнографический музей Карельского перешейка. В Ялколе почти построен уникальный в нашей стране православный храм Св. Леонида Египетского, посвященный всем павшим в войнах и бедствиях на Карельском перешейке. Смерть уравнила всех, независимо от конфессий. Простерлись белые крылья в память, как военных, так и мирян из многих стран. Милосердие, сострадание — в крови русского народа и всегда являлось нашей важнейшей ценностью.

Состоялась у меня поездка в Копорье Ломоносовского района Ленинградской области. Не скрою свое восхищение. Мало кто знает, что в окрестностях Санкт-Петербурга высится, словно рыцарский замок, крепость с 5 башнями, подъемным мостом и опускной решеткой — герсой. Кладка твердыни, строившейся в XIII — XVI вв., сделана так профессионально и с такой любовью, что сама по себе представляет музейное зрелище. Создалось впечатление, что фактически забытую и разрушающуюся крепость надо спасать. И вот в июне 2015 г. Росимущество передало Копорье в безвозмездное бессрочное пользование Музейному агентству Ленинградской области. Считаю, что это будет способствовать более успешному восстановлению комплекса. Правительство Ленинградской области незамедлительно выделило средства на решение первоочередной задачи — проектирование консервации памятника.

Власть призвана заботиться об улучшении качества жизни людей, которые эту власть выбрали. Она обязана повышать их благосостояние и благополучие. Но власть также должна помнить, что благополучие, от слова благо – это не только уровень пенсий и зарплат, исчисляемых в точных рублевых цифрах или определенный набор продуктов и промышленных товаров. Благо на Руси всегда имело нравственную составляющую.

Жить лучше или быть богаче? Русская культура, русский язык хранит для нас ответы на эти вопросы. В нашей традиции, в русском языке, слово богатство имеет своим корнем Бог. Богатство не измеряется только материальным достатком и только деньгами.

Мы очень много говорим сегодня о материальном. Но мы не имеем права забывать о духовном. Если мы упустим нравственное воспитание нашей молодежи, у нас не будет будущего. Мы будем обеспеченными, сытыми, у нас будет жилье.

Но если мы забудем понятие нравственности, станем ли мы заботиться о стариках, воспитывать детей в том духе, как это всегда было принято у русских людей?

Когда меня спрашивают, зачем мы тратим деньги из бюджета на реставрацию наших памятников – на ту же Старую Ладого или вот сегодня почти 4 млрд рублей привлекаем на Выборг, – я отвечаю: невозможно говорить о воспитании народа, если мы не возвращаемся к своим истокам.

Культура является хранилищем и способом передачи наших нравственных законов, наших ценностей и идеалов, обладая которыми наши предки построили огромную страну, великое государство, совершали подвиги и открытия, побеждали в тяжелейших войнах, первыми прорывались в космос, строили города, развивали промышленность. Мы должны рассматривать Культуру – как возможность обретения Духовности, а Духовность – как способ сохранения и развития нашей идентичности. Если мы забудем про то, откуда мы и какие мы, мы перестанем быть русскими!

Мы всегда понимали Духовность как внутреннюю необходимость думать о другом человеке. Как умение брать на себя ответственность за других, возможность пожертвовать ради общего блага своим личным благом, помочь ближнему, спасти ... Духовность требует на только самоотречения, но и сосредоточения. Чтобы вовремя понять, куда ведет тебя тот или иной путь, тот или иной совершаемый тобой поступок, нужно быть внимательным и твердым. Духовность не обретаётся в суете.

На нашей земле сохранилось огромное количество памятников русской культуры, в том числе памятников великого духовного подвига наших предков, и наша обязанность сохранить их для потомков. Наша обязанность также дать возможность нашим современникам пользоваться этим наследием сегодня. И мы в нашей работе выделяем целое направление в туристической отрасли, чтобы сделать это наследие максимально доступным и востребованным.

Сохранение памятников, привлечение к ним живого внимания, поддержка музеев – не только известных на всю страну Выборгского замка, крепости Копорье или крепости Корела, Старой Ладого, монастырей Тихвина, Ивангородской крепости, но и самых небольших – краеведческих, городских, школьных – будет оставаться нашей важнейшей задачей.

Создание современных технологических экспозиций, доступность их в интернете – важнейший способ сохранить внимание к этим памятникам, к нашей истории. Мы ставим перед собой задачу воспитывать патриотов – людей, любящих свою землю, знающих свою историю, своих героев. Это тоже задача власти. И задача решается исключительно средствами культуры, искусства, исторической науки и нашей повседневной практикой. Именно это должен отражать наш культурный и исторический календарь. В нем должны быть те, кто с честью нес истинные русские ценности, кто олицетворяет эти ценности для нас и сегодня.

Мы не должны забывать о и нашей русской природе, становившейся источником вдохновения, источником восполнения духовных и эмоциональных сил наших предков, наших гениальных писателей и художников, композиторов и поэтов. Мы должны хранить и ее тоже. Не только экологическое просвещение, экологическое законодательство, но и создание Заповедников – один из путей решения этой задачи. И мы призываем понимать Заповедники и как производное от слова заповедь. Места, в которых сама природа дает силы и эмоции в первозданном виде, как давала их нашим предкам.

Культура и искусство необходимы нам для того, чтобы оставаться живыми, чтобы не зачерстветь, чтобы не перестать чувствовать чужую боль и отзываться на нее, чтобы сохранить желание делиться радостью. Поэтому нами планируется и проводится поддержка театров и клубов, домов культуры, народных театров, проведение праздников, фестивалей и карнавалов, в том числе и этнических. В обществе должен поддерживаться интерес к различным сферам культуры, к ее лучшим и великим представителям. Не случайно классическое, со времен К. С. Станиславского, сравнение театра с храмом искусства. Разница только в том, что театр живет здесь и сейчас, сегодня. Театры можно и нужно строить быстро (относительно быстро). И развивать театры тоже можно и нужно быстро. Годы и десятилетия – это тот срок, за который живой театр рождается и становится событием в культурной жизни общества.

Монастыри становились источником духовной жизни столетиями. Несколько столетий – вот срок становления традиции, признания таковым центра духовной жизни, ее источником, родником. Поэтому наше стремление восстанавливать старинные русские церкви и монастыри не

иссякнет. Мы будем искать и находить для этого средства и силы.

Мы сегодня находимся на той стадии развития, когда общество все более задумывается не только о насущных ежедневных нуждах, но и о том, насколько мы соответствуем понятию великого государства с богатейшей историей и культурой, общественной моралью.

На нашей земле сохранилось огромное количество памятников русской культуры, в том числе памятников великого духовного подвига наших предков и общая обязанность сохранить их для потомков. Мы также обязаны дать возможность современникам пользоваться этим наследием сегодня.

Государство, в лице регионального правительства, стало выделять значительные средства на развитие культуры. Это реконструкция домов культуры, библиотек, приведение в порядок памятников истории и архитектуры. Сегодня бюджетное финансирование культурной сферы в Ленинградской области увеличено в пять раз, а ведь еще пять лет тому назад это было трудно представить.

Ныне в области внедряется социальный стандарт, который предполагает, что в каждом населенном пункте должен быть спортивный, культурный и общественный объект. Это одна из основных задач в сфере массовой культуры на ближайшие десять лет. В обществе должен поддерживаться интерес к различным сферам культуры, к ее лучшим и великим представителям.

Нам есть чем гордиться в истории Ленинградской области, начиная со времен Александра Невского. Мы не случайно восстановили Дорогу жизни. Не только для того чтобы реставрировать памятники, которые с момента их установки никто не реставрировал. А для того чтобы рассказать молодежи о том подвиге, который совершили люди во время Ленинградской битвы с немецко-фашистскими захватчиками.

Если предки наши были героями, то и в нас есть их частичка, есть необходимость походить на них, проявлять те же самые качества, которые проявляли они. Когда меня спрашивают, что такое героизм, я отвечаю: «Человек, который прошел войну, и остался человеком — уже герой, независимо оттого, есть у него награды или нет». И мы должны об этом говорить молодежи.

Мы в работе выделяем целое направление в туристической отрасли, чтобы сделать культурное наследие максимально

доступным и востребованным. Ленинградская область должна упрочить свои позиции в качестве одной из самых привлекательных в России площадок для туризма, в том числе и внутреннего. У нас все для этого есть: «зеленые маршруты» Выборгского района и сельский туризм Подпорожья, экскурсионные маршруты по Присвирью, лужские маршруты «В глубь веков» и фестиваль народных музыкальных традиций «Череменецкое ожерелье», паломнические маршруты в Тихвин, средневековая «Лавка вкусностей» и информационно-туристский центр в Выборге, летние рыцарские турниры в Выборгском замке, Ивангороде, Старой Ладого, Кореле.

Очень важно соблюдать традиции и любить историю родного края. В настоящее время заканчиваются работы в усадьбе Николая Рериха «Извара». Проводятся работы в набоковском «Рождествено», — единственном господском деревянном доме на территории области. Обновляются Лодейнопольский и Шлиссельбургский краеведческие музеи. Началось восстановление Круглой риги в Гатчине. Здесь будет создан туристско-информационный центр, в котором нуждается город. Получил старт проект реставрации зданий, в которые переедет Тихвинский краеведческий музей. А в Тосно реконструкция музеев уже началась. Создается музей деревянного зодчества, где будут экспонировать объекты культурного наследия из отдаленных районов Ленинградской области. В частности, переезд из Подпорожского района ждет уникальную церковь Пророка Елисея.

Приоритетным является развитие маршрутов в рамках проекта «Серебряное ожерелье России», в котором задействованы все регионы Северо-Запада. По Ленинградской области мы уже разработали 10 маршрутов, с разных направлений «стекающихся» к Санкт-Петербургу. Основу их составляют крепости Ленинградской области — наш «серебряный щит»: Корела, Старая Ладога, Орешек, Ямгород, Ивангород, Копорье, и Выборгский замок, на реставрацию которого правительство Российской Федерации уже выделило 4 млрд. рублей. Наша задача — создать в Ленинградской области туристический бренд мирового значения. Региону очень нужны творческие проекты, основанные не только на фольклоре, но и на масштабных культурно-исторических событиях. Исполняя нравственный долг перед памятью наших предков, мы просто обязаны воплотить эти планы в жизнь.

Огромный пласт в нашей исторической памяти составляет Великая Отечественная война. Наша цель — сохранить и передать потомкам подлинное знание о подвиге народа, сделать так, чтобы будущие поколения воспитывались на героическом примере предков. Сегодня восстановлены и отремонтированы многочисленные памятники, среди которых объекты «Дороги жизни» и «Зеленого пояса Славы». Мы оказываем поддержку поисковым отрядам. Каждый павший боец должен быть похоронен с почестями. А родственники, потомки воина должны знать о его славной и трагической судьбе. В этом году впервые сведена в единый документ база данных по всем паспортизированным воинским захоронениям в Ленинградской области, обработаны десятки тысяч карточек. Итоговый перечень содержит информацию о местах захоронения 362,5 тысячи советских бойцов, погибших на ленинградской земле. Из них установлены имена 258 тысяч. Но мы должны заботиться не только о памяти павших, важно проявлять заботу о живых. К примеру, будут отремонтированы 130 частных домов ветеранов и участников войны, а также лиц, приравненных к ним.

Задача сохранения и развития нашей русской культуры — задача выживания и твердой поступи в сегодняшнем цивилизационном противоборстве, борьбе идеологий, геополитическом противостоянии. Ни больше, ни меньше.



ИСТОРИЯ

Л. В. Чекурин

ЛЕТОПИСИ И ИХ СОСТАВИТЕЛИ В ТРУДАХ Д. И. ИЛОВАЙСКОГО



Рис. 1. Д. И. Иловайский.
С портрета работы
В. И. Шервуда (1882 г.)

Главным источником при работе над магистерской диссертацией «История Рязанского княжества» (1858 г.) для Дмитрия Ивановича Иловайского (рис. 1) – в будущем крупного отечественного историка – послужили русские летописи, преимущественно, северные. Известия о рязанских событиях в них вообще редки, отрывочны и местами пристрастны; но «вместе взятые они составляют значительную массу фактов»¹. Д. И. Иловайскому пришлось трудиться над материалами «совершенно нетронутыми». Он изучил Ипатьевскую, Лаврентьевскую и только что изданную Воскресенскую летописи (1856 г.).

Сделав около пятидесяти ссылок на Никоновскую летопись, он открыл ее повышенный интерес к истории Рязани. Впервые поставил вопрос о самостоятельных рязанских летописях, реально утраченных, но частично сохранных в более поздних летописных сводах. «Существование рязанского летописца остается еще не вполне решенным. Все наши поиски в этом отношении приводят только к тому предположению, что существовали, вероятно, рязанские списки летописей. Летописные сборники заимствовали многие подробности о рязанских событиях иногда с удивительной точностью»². Спустя век это научное предвидение развил А. Г. Кузьмин, посвятив проблеме кандидатскую диссертацию и монографию о Рязано-Муромском летописании³.

Летописные известия обратили внимание Иловайского на прочные связи Киевских, Черниговских и Рязанских земель. Выводы «об особом центре», вокруг которого при Олеге

Рязанском «могла бы собраться юго-восточная Русь» были основаны на летописных известиях, материалах договорных и жалованных грамот, иностранных источниках, в том числе, Литовской метрике. Труд оказался столь значительным, что в 1885 г. В. Б. Антонович высказал мысль о «перевороте», произведенной в русской исторической науке Д. И. Иловайским (и Н. И. Костомаровым). Суть переворота состояла в обращении к областной проблематике, отказу рассматривать историю только с точки зрения Москвы⁴.

Самостоятельными историческими сюжетами в трудах Д. И. Иловайского были не только летописные сказания, но и отдельные фразы и даты. Историк умел найти в летописях даты и факты, которые становились точкой отсчета, истоком для весьма важных составляющих исторического процесса.

В «Истории Рязанского княжества» среди многих известий о губительных нападениях на Рязанскую землю он остановил свое внимание на летописном сообщении о приходе в 1444 г. рязанских казаков на помощь князю в бою с татарским царевичем Мустафой.

Данная запись стала для Иловайского истоком истории казачества. Городовые казаки, имевшие военные навыки, знакомые с Диким полем, уходили в степь, располагались по берегам рек, обильных рыбой. Они, считал историк, стали основой будущего вольного Донского казачества. Без этой летописной статьи, введенной в научный оборот Иловайским, ныне не обходится ни один труд по ранней истории казачества. Иловайский рассматривал казаков как выходцев из разных социальных слоев. Казаки на Диком поле были раньше беглых холопов и крестьян. Казаками Иловайский считал уже тех рязанцев, которых упомянул великий князь московский Иван III в грамоте к княгине Аграфене. Великий князь приказал, чтобы его титулованная родственница «велела казнить всех тех», кто «пойдет самодурью на Дон в молодчество». Иловайский пришел к выводу, что «молодчество» это и есть «вольное донское казачество», в которое уходили городовые казаки и другие ратные люди, недовольные тягловой службой⁵.

И в своем многотомнике «История России» (1884, 1890 гг.) Д. И. Иловайский не отказался от отождествления «молодчества» и вольного казачества. Исходным моментом он оставил известие летописей, в котором впервые упомянуты казаки, войско, вероятно, первоначально образовавшиеся именно из тех

сторожевых поселений (станций), которые устанавливались в определенных местах для обороны пределов и наблюдения за татарами. Помянутые рязанские казаки принадлежали к так называемому служилому сословию⁶. Впервые такое служилое сословие встречается около половины XV в. на Рязанской окраине. В XVI в. оно распространилось уже по всем южно-русским землям. В гарнизонах порубежных городов городские казаки, отправляли пешую и конную службу. Они получали от правительства денежное и хлебное жалованье.

Рядом с городскими появились и вольные казаки, уходившие далеко в степь и не признававшие государственной власти. Они соединялись в отдельные сообщества по берегам рек, заводили некоторое хозяйство и управлялись выборными атаманами и своим общинным кругом. Тут были люди разных состояний преимущественно из тех же городских казаков, а также беглых крестьян, искавших личной свободы. Находясь в близком соседстве с татарскими ордами, вольное вооруженное казачество отстаивало от них свое существование, а при удобном случае переходило в наступление, нападало на татарские становища. Вольное казачество являлось передовым оплотом и двигателем русской колонизации в южных степях⁷.

На эту дату – 1444 год – ссылался В. О. Ключевский в лекциях по русской истории. По его мнению, рязанские казаки оказали своему городу услугу в столкновении с татарами в 1444 г. Эту дату он отнес к древнейшему известию о казачестве, а первоначальной родиной казачества признал линию пограничных со степью русских городов, защищавших Рязанские земли. Днепровские казаки возникли позднее рязанских, с конца XV в⁸.

Вывод Д. И. Иловайского о казачестве повторил П. Н. Милюков⁹. М. Н. Тихомиров допускал существование русского населения на Дону в Червленом Яру в период золотордынского господства, привлекая для доказательства митрополичьи грамоты¹⁰.

Д. И. Иловайский не был в прямом смысле слова исследователем истории казачества, но сумел обратить внимание на летописные малоизвестные факты казачьего прошлого, благодаря чему составила картину развития казачества, которые имели отклик, «широкое эхо» в ученой среде. Высказывания Иловайского о происхождении казачества, сделанные на основе летописных известий, стали важным

фактом историографии. Отмеченные Иловайским факты до нашего времени влияют на историков казачества, которые выделяют рязанскую ветвь казачества.

Общие оценки русского летописания, анализ разногласий летописцев по вопросу о варягах и Руси, мнение о начальном летописном своде содержатся в сборнике полемических статей «Разыскания о начале Руси» (1870, 1882 гг.). В нем летописям посвящены отдельные статьи: «Характер летописного дела», «Мои соображения о летописном своде и сближении двух Рюриков», «Специальные труды по начальной русской истории», «К вопросу о летописных легендах и происхождении Русского государственного быта» и др.

Имя выдающегося исследователя летописей А. А. Шахматова и историка Д. И. Иловайского редко упоминаются вместе. Историк Д. И. Иловайский и филолог А. А. Шахматов, чей непререкаемый авторитет признается наукой, умерли в голодный и холодный 1921 г. Их наиболее активные творческие периоды не совпадали. Иловайский был на тридцать лет старше великого исследователя русских летописей. На научном поприще А. А. Шахматов выступил в конце XIX в., когда Иловайский уже занимался преимущественно изданием учебников и своей газеты «Кремль».

Их вклад в изучение летописей, конечно, не сопоставим по направленности и объему исследований. Один искал в летописях источники для своей истории, другой видел в летописях преимущественно личностный труд писателей, «литературные произведения, дававшие широкий простор личному чувству автора»¹¹, считавшего себя «полным и безответственным» хозяином накопленного до него материала.

Филолог А. А. Шахматов и историк Д. И. Иловайским один раньше, другой позже по многим вопросам летописания занимали сходные позиции. Оба были причастны к разработке проблемы Нестора и составителя начальной летописи Сильвестра. Оба ученых считали варяжскую легенду поздней вставкой. В данном случае Шахматов придерживался антинорманистской позиции, сформулированной Иловайским в 1870-х гг. Иловайский высоко ценил и считал труды А. А. Шахматова вершиной, венчающей исследования в области русского летописания.

Иловайский и Шахматов смотрели на летописи как на тенденциозные произведения. Сравним утверждения на этот

счет историка и филолога. «Повторять слова о беспристрастии наших летописцев значит повторять положение давно отвергнутое. Представление о летописце как о монахе, заживо погребенном в Киевских пещерах, это представление годится только для поэзии ... Человек, вполне отрекшийся от мира и углубившийся в себя, не мог знать того, что совершалось на пространстве русской земли и следить за ее разнообразными событиями. Откуда, например, он мог иметь под руками такие документальные источники, как договор с Греками или договора межкняжеские? Эти документы хранились при княжеских дворах. Кто мог сообщить ему княжеские поучения, послания и грамоты, подробности битв, дипломатических сношений, советов князей с дружиной, даже помыслы и побуждения того или другого князя? Ясно, что все это не могло быть писано без ведома и соизволения самих князей» – так в 1872 г. писал Д. И. Иловайский в своих изысканиях о начале Руси¹². Органично продолжает приведенный текст историка гениальное краткое заключение крупнейшего исследователя русских летописей А. А. Шахматова: «Рукою летописца руководят мирские страсти и политические интересы»¹³.

Нельзя согласиться с тем, что А. А. Шахматов был первым, кто понял, что летописи и другая русская книжность «преследовала определенные литературные и публицистические задачи»¹⁴. Еще В. Н. Татищев понимал причину того, «почему во всех летописях разница находится»¹⁵. В литературе иногда проскальзывает замечание, будто установление тенденциозности летописцев – завоевание XX в. (А. А. Шахматова и М. Д. Приселкова)¹⁶. На летописи так же смотрели ученые первой половины XIX в. Среди предшественников такой оценки летописей придерживались известные исследователи: И. Д. Беляев, С. А. Гедеонов, А. А. Куник, П. В. Голубовский, К. Н. Бестужев-Рюмин и др. В этом перечислении должен быть назван и историк Д. И. Иловайский.

Летописи не были делом личным, велись преемственно и под наблюдением властей, оттого-то они и получили такой безличностный характер и не сохранили имен своих авторов. Писать без ведома своих князей летописцы не могли. Во все времена официальная литература почти не оставляет автору самостоятельности и свободы для редакции. Это мысли Иловайского 1870-х гг.¹⁷ А. А. Шахматов пришел к мысли о тенденциозности летописания самостоятельно в 1916 г. Прежде

в своих исследованиях он исходил из предположения, что «летописцы правдивы и непристрастны»¹⁸. Именно связь автора с заинтересованной властью, своим временем и местонахождением помогает исследователю сравнить различные летописные (владимирские, новгородские, ростовские и др.) источники и через это сравнение приблизиться к истине.

«Шахматов выдающееся явление в русской филологии», автор «взглядов на летописи с новой стороны»¹⁹, считал, что его многие работы носят предварительный характер, использовать которые можно только после критического осмысливания. В связи с этим он редко упоминал своих предшественников. Некоторые исследователи работ ученого решили, что таких предшественников вообще не было. Но для Д. И. Иловайского А. А. Шахматов сделал исключение. В итоговой статье А. А. Шахматова «Летописи» (1916 г.) Д. И. Иловайский упомянут²⁰. Можно подумать, что в очень информативной и сжатой энциклопедической статье упоминание историка простая случайность. Попробуем понять, чем заслужил столь высокую честь Иловайский.

Упоминание Иловайского в итоговой шахматовской статье о летописях обоснованно. Многие страницы своей истории он посвятил такой важной для источниковедения и древней литературы теме как Начальная летопись. А. А. Шахматов оценил этот конкретный факт. «Иловайский установил связь записи 1199 о построении Рюриком Ростиславичем стены Выдубецкого монастыря с Выдубецким сводом игумена Сильвестра»²¹. В главе «Ипатьевская летопись», опубликованной в 1938 г. дается более развернутый материал²². Факты, выявленные Иловайским, послужили для существенных выводов исследователей Начальной летописи. «Основной источник Ипатьевской летописи ...оканчивался на 1198 г. и следующей за тем записи о построении стены Выдубецкого монастыря, мы можем определенно говорить о месте составления Киевской летописи – это Михайловский Выдубецкий монастырь, т. е. тот самый монастырь, где игуменствовал Сильвестр, составитель Повести временных лет». И далее: «...содержащаяся в ней Повесть временных лет восходит к древнему оригиналу игумена выдубецкого Сильвестра»²³. Большая часть известий Ипатьевской летописи второй половины XII в. заимствована из Выдубецкой летописи, пристрастной к Рюрику и в этом смысле переработавшей летописные известия своих первоисточников.

Можно думать, что в числе источников Выдубецкой летописи летописец воспользовался Печерской летописью Нестора.

Д. И. Иловайский, задумываясь над текстами Ипатьевской, Воскресенской, Лаврентьевской летописей, обозначил проблему в «Разысканиях о начале Руси», а более обстоятельно показал роль Выдубецкого монастыря в летописании в многотомнике «История России». «В нескольких верстах от столицы за Печорскою обителью, на крутом берегу Днепра находился Михайловский монастырь Выдубецкий, которому особенно покровительствовал в. к. Всеволод Ярославич, отец Мономаха. Он построил каменный храм Св. Михаила. После Всеволода этот монастырь пользовался особым уважением и покровительством со стороны его потомства. Когда Владимир Мономах утвердился на Киевском столе, игуменом Выдубецкого монастыря был Сильвестр. Ему-то и принадлежит начало наших летописных сводов или так называемая Повесть временных лет, которая взяла на себя задачу рассказать: “откуда пошел Русский народ, кто в Киеве сперва княжил и как установилась Русская земля”»²⁴.

Д. И. Иловайский источником летописи назвал Хронограф Георгия Амартола, жившего в IX в. (первое нападение Руси на Царьград в 860 г., нападение Игоря в 941 г.). Летопись украшается текстами Святого писания, греческих церковных писателей, Мефодия Патарского, Михаила Синкела, русских писателей, например, Феодосия Печерского, сочинений славяно-болгарских, Жития Кирилла и Мефодия. Источником составителю летописи служили еще воспоминания старых людей. Сильвестр указывает на боярина Яна Вышатича, который был другом Феодосия Печерского и скончался в 1106 г. девяноста лет от роду. Приведя известие о его кончине, составитель Повести замечает: «многое слышанное от него я внес в эту летопись»²⁵.

История второй половины XI и начала XII в. совершалась на глазах самого автора летописи. Он старался собирать рассказы очевидцев и участников событий. Таковы, например, свидетельства Печерского инок об игумене Феодосии, об открытии и перенесении его мощей в храм Успения, рассказ неизвестного монаха об ослеплении и содержании под стражей Василька Ростиславича, рассказы знатного новгородца Гюряты Роговича о северных краях и рассказы упомянутого Яна Вышатича²⁶.

Владимир Мономах поощрял летописца, помогал ему сообщением сведений и источников. В летописи помещено письмо Олегу Святославичу, договоры с греками Олега, Игоря, Святослава, славянские переводы которых хранились при Киевском дворе. Особо отметил Иловайский факт, что только в составе Лаврентьевского списка сохранилось Поучение Владимира Мономаха детям.

Возможно, с ведома Владимира Мономаха занесена на первые страницы летописи «известная басня» о призвании трех варяжских князей. Эта легенда появилась во второй половине XI в. или в первой XII и объяснялась обстоятельствами того времени: тщеславному желанию возвысить княжеский род. В Европе еще гремела слава о норманнских завоеваниях. Английское королевство сделалось добычей норманнских витязей, их королевство в южной Италии громило Византийскую империю. Не забыты тесные связи с варягами Ярослава Мудрого и найма им варяжских дружин. Еще продолжались родственные связи Русского княжеского дома с норманнскими государями²⁷.

Сильвестр принялся за свой труд спустя два века после нападения Руси на Константинополь в 860 г. С этого нападения и начинается хронология Повести временных лет. В летописи, отмечает Д. И. Иловайский, есть персонажи предыдущих эпох. Предание о трех братьях Кие, Щике и Хориве – славянское видение начала Руси. Рядом с преданием инородной для текста кажется вставка о призвании варягов. Она пришла от Новгорода. Его правящая элита всегда пользовалась наемными варяжскими дружинами. В дальнейшем рассказ о призвании варягов расширился и оброс деталями. У позднейших составителей летописных сводов уже не Русь и новгородские славяне призывают к себе варяжских князей, как это было у первого летописца, а славяне, кривичи, чудь. Сильвестр окончил свою летопись в 1116 г. Довольный Мономах сделал его епископом наследственного города Переяславля, где Сильвестр скончался в 1123 г.²⁸

Д. И. Иловайский видел поэтапное развитие русского летописания, и назвал в этом ряду Лаврентьевскую летопись в Сильвестровой редакции старейшей²⁹. Начало летописания он относит ко времени более раннему, по всей вероятности, к эпохе «книголюбца Ярослава Мудрого»³⁰. Отмечал он влияние Печерской обители на русское монашество, на русскую книжность. Выделил он Илариона, Федосия, Стефана, который постриг и возвел в дьяконский сан Нестора. За последним

признавал авторство Жития Феодосия. В Сказании о Борисе и Глебе Нестор упоминает о себе как о сочинителе, который тщательно «расспрашивал людей знающих» и собирал рассказы о святых братьях³¹. Эти два произведения, исполненные высоких достоинств, обеспечили Нестору уважение современников и прочную память в потомстве. Его авторской славой можно объяснить то обстоятельство, что впоследствии с его именем стали связывать Начальную русскую летопись, «хотя она ему и не принадлежала»³². Конкретная летописная дата 1199 год, выделенная Иловайским, ввела в историческое сознание центр летописания – Михайловский Выдубецкий монастырь, в котором была составлена Ипатьевская летопись, и имя составителя летописи Сильвестра.

Заслуга Д. И. Иловайского в том, что он пытался объяснить отдельные летописные статьи, искал причины и мотивы появления тех или иных летописных текстов. На страницах своих трудов он показывал связь между эпохой и конкретным летописным текстом, выявлял пристрастия и заинтересованность летописца в изложении исторического материала именно в нужном ключе для своего времени и своего князя, считал, что именно это качество летописей создает возможность для исследования.

В последней переработке «Обозрения русских летописных сводов XIV–XVI вв.», опубликованной после смерти А. А. Шахматова М. Д. Приселковым, обзор сводов начинается с Лаврентьевской летописи, которая содержит доказательства большей древности текста Лаврентьевской летописи сравнительно с Радзивиловской, Ипатьевской, Хлебниковской³³.

Большинство исследователей считает Нестора основным летописцем, труды которого продолжил Сильвестр. У других авторов Нестор – летописец, а Сильвестр только переписчик. Проблема «Нестора» в историографии остается. «Повесть временных лет» воспринимается как первоначальное сочинение одного автора. Чаще всего называются имена Нестора и Сильвестра. Нестора упоминают южнорусские летописные своды, Сильвестра – летописи Северо-Восточной Руси. Сегодня во всем летописном древе особое место принадлежит Лаврентьевской летописи, именно ее текст положен в основу изданий «Повести временных лет»³⁴.

Д. И. Иловайский высказал мысль, что Нестор вообще не был знаком с «Повестью временных лет», являясь лишь автором

Жития Феодосия и Чтений о Борисе и Глебе. Слишком велики различия в стиле и содержании этих произведений³⁵. Мнение Иловайского о Лаврентьевской летописи как старейшей более обоснованно. Это мнение разделяли И. И. Срезневский, Н. И. Костомаров, С. М. Соловьев и А. А. Шахматов. Первым в 1870-е гг. обосновал авторство Сильвестра Д. И. Иловайский. Позднейшие исследователи не только поддержали его, но и прибавили новые аргументы в защиту этой точки зрения³⁶.

Д. И. Иловайский уже отметил 80-летний юбилей, когда, находящийся на вершине научной известности А. А. Шахматов, действительно оценил мысли историка о Начальной летописи. Этот вывод для русской культуры очень значителен. Русская древняя литература выглядит богаче, чем это представляют те авторы, которые группируют всю ее вокруг нескольких, ставших почему-то известных имен³⁷. А. А. Шахматов и Д. И. Иловайский к числу «ограничителей» и хулителей культуры Древней Руси не относились.

Д. И. Иловайский не следовал слепо летописным концепциям, считая, что история Руси начиналась не на варяжском севере, а на юге. На основе различных источников он на славянских землях увидел кроме Киевской Руси еще «долетописную» Азово-Черноморскую Русь. Эту мысль разделял И. И. Срезневский, подходил к ней С. А. Гедеонов, Д. И. Багалей и В. А. Пархоменко. Лингвистическую модель Азово-Черноморской Руси уже в XX в. создал академик О. Н. Трубачев. Открыв язык «причерноморских» ариев, автор убедительно показал связь их языка с северокавказскими, тюркскими и даже раннеславянскими³⁸. В ономастике (топонимии, этнонимии) Приазовья и Крыма испокон веков наличествуют названия с корнем Рос. По его мнению, Азово-Черноморская славянская Русь влияла на славянскую Русь Поднепровья³⁹. Туманную, уходящую в долетописное время Азово-Черноморскую Русь заслонила несравненно более известная и близкая по времени Днепровская, Киевская Русь⁴⁰. В Азово-Черноморской Руси древние корни Тмутараканского княжества. Впервые это интуитивно «почувствовал» Д. И. Иловайский: «Когда составлялся наш летописный свод, Черноморская Русь приходила уже в забвение»⁴¹. О. Н. Трубачев отметил в решении вопроса о начале Руси «немалую интуицию ученого»⁴².

Рассматривая возникновение письменности в Крыму, Д. И. Иловайский резонно считал, что славянская письменность не могла возникнуть в неславянском пространстве. Начертания

букв в древнейших славянских рукописях не соответствовали греческим рукописям IX–X вв., то есть эпохе, к которой относят изобретение Кирилла, в это время в греческих рукописях уже преобладала скоропись. Буквы вошедшие в славянскую азбуку употреблялись в более раннее время в VI–VII вв.⁴³ Летопись не оставила нам реальных материалов о славянском обществе этого времени. Иловайский утверждал, что только решив вопрос о Южной Руси VI–VII вв., мы сможем понять происхождение и славянской письменности.

Сам Д. И. Иловайский считал, что история Руси началась не в шведских и норвежских фиордах, а на юге. Он последовательно отмечал тяготение первоначальной истории и самого имени Русь к югу, а не северу. Русским называлось Черное море, а Варяжским Балтийское. Он открыл для нас Азово-Черноморскую Русь. Известия Фотия о крещении Руси в 866 г. Иловайский относил к Руси Азово-Черноморской. Летописное крещение 988 г произошло в Днепровской Руси. Было две Руси и два крещения. Черноморскую Русь, чисто славянскую по происхождению, признавал и С. А. Гедеонов⁴⁴.

В историографии упор на консервативность или даже реакционность исследователей часто становился причиной историографических лагун. Даже позитивные результаты историков консервативного направления не отмечались историографией. Историк Д. И. Иловайский почти не упоминается среди исследователей русских летописей. «Переключка» некоторых мыслей А. А. Шахматова, И. И. Срезневского и Д. И. Иловайского в историографических пособиях не отмечена⁴⁵.

Труды Д. И. Иловайского – важная часть исследования русских летописей. С первых научных исследований Д. И. Иловайский при изучении летописных источников обнаруживает тонкую наблюдательность и смелость в выводах. Летописные своды важнейший источник большинства исследований Д. И. Иловайского. В его трудах давались оценки летописей, их анализ, выявлялись и их составители. Многие положения Д. И. Иловайского, его общий взгляд на русские летописи и отдельные исследования оказали влияние на отечественную историографию разных периодов.

ПРИМЕЧАНИЯ

- ¹ *Иловайский Д. И.* История Рязанского княжества. М., 1884. С.IX. Здесь и далее цит. по факсимильному изданию (Рязань, 1990).
- ² Там же. С. 203.
- ³ *Иловайский Д. И.* История Рязанского княжества; Кузьмин А. Г. Рязанское летописание. Сведения летописей о Рязани и Муроме до середины XVI века. М., 1965.
- ⁴ *Антонович В. Б.* Костомаров как историк // Киевская старина. 1885, №5.
- ⁵ *Иловайский Д. И.* История Рязанского княжества. С. 202-203.
- ⁶ *Иловайский Д. И.* История России. Московско-литовский период, или собиратели Руси. М., 1996. С. 233-234.
- ⁷ *Иловайский Д. И.* Царская Русь. Московско-царский период. Первая половина или XVI век. М., 1996. С. 335-337.
- ⁸ *Ключевский В. О.* Курс русской истории. Соч. в 9 т. Ч. III. М., 1988. С. 98-100.
- ⁹ *Милюков П. Н.* Очерки по истории русской культуры. Том первый. М., 1995. С. 454,463.
- ¹⁰ *Тихомиров М. Н.* России в XVI веке. М., 1962. С. 427.
- ¹¹ *Шахматов А. А.* Разбор сочинений И. А. Тихомирова «Обозрение летописных сводов Руси Северо-Восточной». СПб., 1899. С. 6; *Кузьмин А. Г.* Русские летописи как источник по истории древней Руси. Рязань, 1969. С.15.
- ¹² *Иловайский Д. И.* Царская Русь... С. 335-337.
- ¹³ *Иловайский Д. И.* Разыскания о начале Руси. Вместо введения в русскую историю. М., 1996. С. 96.
- ¹⁴ *Кузьмин А. Г.* Русские летописи как источник по истории древней Руси. С. 13.
- ¹⁵ *Татищев В. Н.* История Российская. Т. 1 М., 1962. С. 120.
- ¹⁶ *Кузьмин А. Г.* Начальные этапы древнерусского летописания. М., 1977. С. 31-35.
- ¹⁷ *Иловайский Д. И.* Разыскания о начале Руси. С. 97.
- ¹⁸ *Пашуто В. Т. А. А.* Шахматов – буржуазный источниковед // Вопросы истории. 1952, № 2. С. 61, 69.
- ¹⁹ *Кузьмин А. Г.* Русские летописи как источник по истории Древней Руси. С. 11-12.
- ²⁰ Новый энциклопедический словарь Брокгауза–Ефрона. Т. XXV. Пг. 1916, стб. 157.
- ²¹ Цит. по: *Шахматов А. А.* Обозрение русских летописных сводов XIV–XVI вв. М.; Л., 1938. С. 363.
- ²² Там же. С. 69-70

- ²³ *Шахматов А. А.* Обзорение русских летописных сводов XIV–XVI вв. С. 70.
- ²⁴ *Иловайский Д. И.* Становление Руси. Периоды Киевский и Владимирский. М., 1996. С. 146.
- ²⁵ Там же. С. 146-147.
- ²⁶ Там же. С. 147.
- ²⁷ Там же. С. 148.
- ²⁸ Там же. С. 149.
- ²⁹ *Иловайский Д. И.* Начало Руси. М., 1996. С. 98.
- ³⁰ *Иловайский Д. И.* Становление Руси. С. 145.
- ³¹ Там же. С. 143-144.
- ³² Там же. С. 144. См. также: Там же. Примечания. С. 655-657.
- ³³ *Шахматов А. А.* Обзорение русских летописных сводов XIV–XVI вв. С. 28
- ³⁴ Историография истории России до 1917 г. Т. 1. М., 2004. С. 31.
- ³⁵ См.: *Иловайский Д. И.* Становление Руси. С. 655-658; Начальные этапы древнерусской историографии // Историография истории России до 1917 г. С. 43; *Кузьмин А. Г.* 1) Русские летописи как источник по истории древней Руси. С. 128-129; 2) Начальные этапы древнерусского летописания. С. 135, 142, 145-147.
- ³⁶ Историография истории России до 1917 года. С. 43.
- ³⁷ *Кузьмин А. Г.* Русские летописи как источник по истории древней Руси. С. 137.
- ³⁸ *Трубачев О. Н.* INDOARICA в Северном Причерноморье. М., 1999. С. 3-4.
- ³⁹ *Трубачев О. Н.* В поисках единства. М., 1997. С. 190-191.
- ⁴⁰ Там же. С. 187.
- ⁴¹ *Иловайский Д. И.* Начало Руси. С. 57.
- ⁴² *Трубачев О. Н.* В поисках единства. С. 257-258.
- ⁴³ *Иловайский Д. И.* Начало Руси. С. 266-267.
- ⁴⁴ *Гедеев С. А.* Варяги и Русь. Т. II. СПб. С. 495.
- ⁴⁵ Историография истории России до 1917 г.; *Наумов Г. Р., Шикло А. Е.* Историография истории России. М., 2008.

Н. В. Цыгин

АНДРЕЙ ЦЫГИН – «ГЛАВНЕЙШИЙ И ЗЛОСТНЫЙ» УЧАСТНИК ВОССТАНИЯ ВОЕННЫХ ПОСЕЛЯН В НОВГОРОДСКОЙ ГУБЕРНИИ (1831)

26 июня 1831 г. столичная газета «Санкт-Петербургские ведомости» в № 148 поместила заметку, в которой говорилось о том, что некие люди «вздумали останавливать, обыскивать и даже обижать <...> нюхавших уксус и порошки <...>, будто они имели в сих склянках яд, коим хотели отравить пищу и питье». В заметке разъяснялось, что нюхать – это хорошо, что никого не надо останавливать, а все посылки надо «выдерживать и окуривать».

На следующий день газета сообщала о том, что государь император посетил Сенную площадь Санкт-Петербурга. Это был крупнейший рынок продажи сена и другого фуража, привозимого из соседних петербургской, псковской и новгородской губерний. Николай I выбрал его, чтобы охватить как можно больше народа и обратиться к нему с требованием не «обижать врачей» и не собирать «сборищ».

Причиной этих воззваний стали беспорядки, начавшиеся в Старорусском уезде Новгородской губернии. Боясь их продолжения в столице, газета вслед за императором заявила о них напрямую.

Как оказалось, события в Старой Руссе положили начало сначала восстанию крестьян военных поселений, а потом и солдат войсковых частей, размещавшихся там же. Восстание получило отражение в документальных материалах, хранящихся в Российском государственном военно-историческом архиве.

В связи с начавшейся холерой медики по указанию начальства стали слишком обильно применять для обеззараживания хлорную известь, в том числе, посыпать ею места пастбищ, что, по-видимому, привело не только к опасению жителей за свою жизнь, но и к случаям падежа скота. Начался бунт, в результате которого были убиты командиры и некоторые лекари. Восстание все более разрасталось и, в связи с растерянностью и неумением военных (например, генерала

А. Н. Сутгофа) стало представлять опасность для царского правительства. Усугубляло положение и продолжающееся восстание в Польше.

К выработке мер по подавлению старорусского восстания император привлек таких генералов как П. А. Клейнмихель, А. Ф. Орлов и П. А. Толстой, однако успеха добиться не удалось, и беспокойство в обществе возрастало; газеты же по указанию правительства об этих событиях молчали.

Тревога тех дней получила отражение в письмах и дневниках А. С. Пушкина, имение которого находилось относительно недалеко от места восстания, в соседней Псковской губернии. Поэт писал: «<...> народ ропщет, не понимая строгой необходимости и предпочитая зло неизвестности и загадочное – непривычному своему стеснению; мятежи вспыхивают то здесь, то там нелепые. <...> Едва успел я приехать, как узнаю, что около меня оцепляются деревни, учреждаются карантинны»¹.

К концу июля мятежники захватили и разграбили имение генерала Леонтьева, планировали захватить и имение генерала Аракчеева, но тот вовремя обратился за помощью, и ему была прислана специальная команда.

Николай I искал способы решительного усмирения восставших полков и батальонов. По предложению свитского генерала Микулина было принято решение развести полки по разным местам.

С целью реализации этого плана 26 июля 1831 г. император в сопровождении свиты и генерала Микулина прибыл к бунтующим полкам и, пообещав выслушать все претензии и пожелания, устроил смотр. Однако ожидаемого ими умиряющего разговора не получилось. Некоторые солдаты смело вступили с царем в спор, угрожали ему и дерзко заявляли, что это он устроил их беды. В результате Николай I поспешно покинул плац.

Генерал Микулин, оставленный для разведения полков, пообещал, что царь выслушает их представителей, но уже на новых, ближе к столице, местах. 5 августа он приступил к отправке наиболее мятежного, 10-го военно-рабочего батальона, в Гатчину. Мятеж в результате, действительно, пошел на убыль, но была создана особая следственная комиссия, проведено следствие и позднее состоялся суд.

Как уже было отмечено выше, документы о восстании 1831 года хранятся в Российском государственном военно-

историческом архиве (РГВИА)². Приведем названия некоторых дел фонда № 405: «Дело о 10-м военно-рабочем батальоне» (д. 5193), «Следственное дело о нижних чинах 10-ого военно-рабочего батальона» (д. 5194), «Военно-судное дело над 104 чел. 10-ого военно-рабочего батальона» (д. 5195), «Переписка о порядке наказаний» (д. 5204), «Производство наказаний и отправки в Сибирь» (д. 5205)

При знакомстве с документами особый интерес вызвала личность Андрея Цыгина – солдата военного поселения. В протоколе допроса следственного дела № 5194 он назван как «военно-рабочего батальона № 104-й роты нестроевой Андрей Цыгин»³. По всей видимости, он был грамотным, хотя о себе говорил: «грамоте не умею», чтобы, вероятно, не давать письменных показаний на поселенцев.

В то время как другие допрашиваемые солдаты, особенно Григорий Иванов, давали показания на многих восставших⁴, Андрей Цыгин не выдал никого, заявив: «припомнить не могу».

Характеризует Цыгина и то, что, в отличие от других, он не участвовал в грабеже, когда восставшие растаскивали деньги из разбитых денежных ящиков подразделений батальона. Солдат тогда обыскали и деньги, обнаруженные у них, отобрали. В списке тех, у кого забрали деньги, «плотника 2 класса» Андрея Цыгина не было⁵.

По велению императора, наиболее виновные были «закованы в железа»⁶. Таких оказалось 102 человека. Среди них числился и Цыгин⁷, имя которого значилось в развернутом «списке изобличенных»: «Андрей Цыгин – один из главнейших злоумышленников: он 11 июля вечером схватил капитана Шаховского; потом ночью отправился в числе прочих с колом в город Старую Руссу; взял из квартиры штаб-лекаря Богородского, привел к допросу на площадь и истязал розгами. Он усугубляет эти злодейства упорным запирательством, невзирая на многие от товарищей улики»⁸. Так, некто Макеев сообщал о разговорах Цыгина в тюрьме, лекарь Лялицкий обвинял его в побоях, а девять человек нижних чинов и один офицер уличали в разных буйствах, грабеже и побоях чиновников. Против Цыгина дали показания солдаты Кашперов, Пафенов, капитан Гаврилов, Шахирдин, однако он ни в чем так и не признался. Засвидетельствовано это и в материалах дела, где карандашом было приписано: «По-прежнему не сознается».

Цыгин же заявлял: «Остаюсь при моих показаниях, отобранных от меня во время следствия» и «Других злоумышленников никого показать не могу»⁹.

Информация об Андрее Цыгине содержится и в «Военно-судном деле <...> 10-ого военно-рабочего батальона» (д. 5195), в котором приведены «формулярные» учетные списки, составленные в подразделениях, где служили «наиболее виноватые» 104 человека¹⁰. В формуляре Цыгина, составленном в 1824 г., читаем: «Андрей Михайлов сын Цыгин 21 год от роду <...>, лицом смугл волосы темно-русые, глаза серые. Ярославской губернии Ростовского уезда деревня Хмельникова из экономических крестьян¹¹ в рекруты принят в сей батальон, вдов, детей нет»¹². Из протокола допроса Цыгина известно, что в службу он вступил в 1824 г. «<...> месяца числа не помню»¹³, – уточнил допрашиваемый.

В «штрафном журнале» Цыгин не упоминается, но известно, что еще в 1825 г. он был оштрафован «за пьяное буйство» и «по суду прогнан шпицрутенами через 500 человек 2 раза и без суда за пьянство наказан розгами по его просьбе».

Из сопоставления документов разных дел можно отчасти восстановить биографию Андрея Цыгина. Родился он в 1805 г., на службу поступил девятнадцати лет, т. е. в 1824 г. Примерно в двадцатилетнем возрасте уже был вдовцом, что позволяет сделать вывод о трагичности судьбы молодого человека, о его чувствах и подавленном настроении. Возможно, отсюда и буйство характера. Об его отрешенности и нежелании жить свидетельствует и наказание розгами «по его просьбе» – невероятная просьба молодого человека, которому жизнь стала постылой.

В приговоре военно-судного дела, приведенном в томе «Переписка о порядке наказаний» (д. 5204), «главнейшими и злостными преступниками» названы «Степан Авдеев, Кузьма Иванов, Михайла Герасимов, Федор Константинов, Мартын Савельев, Ерофей Аплиев, Ардальон Завьялов, Иван Кузьмин, Матвей Забелкин, Андрей Цыгин».

Суд приговорил многих «живота лишить», «а Забелкина, Цыгина, Емельянова, Соколова, Мещанкина колесовать, а тела их на колесо положить, а ротного писаря Васильева казнить смертью – объявить (и объявлен) и до конфирмации высокого начальства содержать в Северной башне под строгим караулом, заковав в железо»¹⁴.

Наказание колесованием предусматривалось указом Петра I за бунт в войсках. Последний раз колесованием был казнен Пугачев. Поскольку наказание это очень жестокое и, можно сказать, варварское, применять его не решились и приговор смягчили, заменив колесование пятидесятью ударами плетью, что сразу же было уменьшено до сорока ударов.

Император повелел проводить наказание в присутствии генерала Данилова, а тому сразу же доносить ему о результатах¹⁵. Ситуация осложнялась тем, что не хватало палачей. Как следует из донесений, «один помер, другой болен»¹⁶.

«Андрей Цыгин для наказания кнутом 40 ударами и ссылки в Сибирь в каторжную работу отослан за надлежащим караулом в Санкт-Петербург для препровождения оттуда в Новгород»¹⁷. Особая жестокость наказания, по всей видимости, явилась следствием дерзкого спора Андрея Цыгина с Николаем I на плацу 26 июля.

В деле «Производство наказаний и отправки в Сибирь» (д. 5205) приведены донесения генерала Данилова генералу Клейнмихелю о том, что наказания виновным первого разряда произведены кнутом¹⁸, 22 человекам – 22 февраля 1832 г.¹⁹ и 44 человекам – 23 февраля²⁰, однако актов или протоколов производства наказаний в деле нет. Между тем подобного рода документы проводившихся позднее и менее важных наказаний 2, 3 и 4 разрядов прилагаются, и в них указано, кто умер в процессе наказания, кто отправлен в госпиталь и т.д.

Клейнмихель как начальник штаба военных поселений пересылал донесения далее по инстанции, вплоть до царя. При этом из материалов архива видно, что Николай I всячески стремился засекретить, ограничить информацию о восстании не только в обществе, но даже в документах верховного командования. Поэтому из материалов дела можно получить лишь косвенные сведения о людях, не выдержавших наказания кнутом и умерших, а также об отправленных после наказания кнутом на каторгу в Сибирь 9 и 14 марта²¹. О Цыгине информации в деле 5205 нет, хотя отмечено, что сорок ударов кнутом выдержал Забелкин. Из этого можно сделать вывод, что Андрей Цыгин умер во время наказания кнутом.

После суда над военными поселенцами Новгородской губернии в 1831 г. к наказанию колесованием никто больше не был приговорен, то есть последним приговоренным к колесованию явился Андрей Цыгин.

Об этом восстании, его трагических жертвах и казни «главнейших и злостных» участников написано все еще недостаточно, хотя существующая литература, посвященная военным поселениям, довольно обширна. В конце XIX – первой трети XX в. о бунте военных поселян 1831 г. писали Е. Орлов²², А. Г. Слезкинский²³, П. П. Евстафьев²⁴. Последний опубликовал свой основательный труд – книгу «Восстание военных поселян в Новгородской губернии в 1831 году» еще в 1934 г.

И все же, как показали поднятые и проанализированные в наши дни документы, истинной причиной восстания новгородских военных поселенцев в 1831 г. явилась отнюдь не эпидемия холеры, а недовольство и возмущение крестьян и солдат-военнопоселенцев невыносимыми условиями их труда и жизни.

Не случайно состояние военных поселений обсуждалось даже в верхних эшелонах власти. По указанию А. Х. Бенкендорфа генерал-майор П. И. Балабин, начальник 1-го округа корпуса жандармов, подготовил записку под грифом «секретно» с весьма продуманным анализом состояния системы военных поселений и причин восстания в Новгородской губернии. Приведем ее текст в современной орфографии:

«№ 8563

От Начальника 1-го Округа Корпуса жандармов

Секретно

Августа 10/1831

Последние происшествия в Военном Поселении возбудили все прежние всеобщие суждения на счёт таковых учреждений.

При сем имею честь представить Вашему Высокопревосходительству особую записку о собранных мною по сему предмету и кратко изложенных мнений с<анкт>-петербургской публики: они суть совершенно те же, которые слышны были повсюду при самом начале учреждения Военных Поселений.

Ныне сбылось всеобщепредвидимое зло, что и возобновило в публике не только прежние рассуждения, но чрезвычайное суждение публики на счет учреждения Военных Поселений <...> Ни одно сословие, вступившее в состав Военных Поселений, не желало сего учреждения, почитало оное большим для себя несчастием <...>.

Крестьяне потому, что мгновенно должны были принять образ жизни совсем противный прежнему их быту, переменить одежду, отстать от всего, к чему с малолетства привыкли; всякий шаг, всякий поступок им был предначертан, собственность отнята и ни курицы, ни яйца продать без воли начальства нельзя было, без письменного вида никуда ни шагу. Обязаны были принять в хозяйство чуждых и против воли вступить с ними в родство, и засим еще должны были заниматься солдатскими упражнениями. Итак: если у крестьянина, который никогда на свое состояние по справедливости жаловаться не мог; отнята свобода, все родные в крестьянском быту наслаждения, если оставить на него попечение все сельскохозяйственные труды присовокупить к тому воинские обязанности и подвергнуть его воинской дисциплине, то спрашивается, может ли он быть доволен <...>.

Потом, со временем, если население достигнут предназначенной им цели и устроены будут на твердом основании, то учреждение сие составит такую силу, которую трудно будет в случае нужды содержать в должном повиновении, следовательно, легко может служить орудием закономерному предприятию против законного правительства.

Почитая все сии суждения с<анкт>-п<етербургской> публики весьма важными, основательными и заслуживающими особого внимания, я, не дождавшись сведений по сему предмету из прочих губерний, имею честь представить оные на благоусмотрение Вашего Высокопревосходительства.

Генерал-майор Балабин

№ 130.

Августа 3-го числа

1831 года

Его Высокопревосходительству господину генерал-адъютанту и кавалеру Бенкендорфу»²⁵.

С 1854 года началось расформирование военных поселений, солдаты переводились в армейские подразделения, имущество распродавалось, и, наконец, в 1857 году законом 32486 департамент военных поселений был упразднен (свод законов Российской империи, т. XXXII).

ПРИМЕЧАНИЯ

- ¹ Цит. по: *А.С.Пушкин. Письма / Под ред. и с примеч. Б. Л. Модзалевского: В 3 т. М.; Л.: Academia, 1926-1935. Т. 2. С. 105.*
- ² РГВИА. Ф. 405. Оп. 2. Т. 2.
- ³ Следственное дело о нижних чинах 10-ого военно-рабочего батальона. РГВИА. Ф. 405. Оп. 2. Т. 2. Д. 5194. Л. 252.
- ⁴ На А. Цыгина, например, см.: РГВИА. Ф. 405. Оп. 2. Т. 2. Д. 5194. Л. 50, 51, 102, 232, 234, 465, 447.
- ⁵ Там же. Л. 524.
- ⁶ Там же. Л. 554.
- ⁷ Там же. Л. 556.
- ⁸ Там же. Л. 578 – 579.
- ⁹ Там же.
- ¹⁰ РГВИА. Ф. 405. Оп. 2. Т. 2. Д. 5195. Л. 6 – 39.
- ¹¹ То есть, из государственных крестьян.
- ¹² РГВИА. Ф. 405. Оп. 2. Т. 2. Д. 5195. Л. 11.
- ¹³ Там же. Л. 177.
- ¹⁴ Там же.
- ¹⁵ Там же. Ф. 405. Т. 2. Д. 5204. Л. 19.
- ¹⁶ Там же. Л. 38.
- ¹⁷ Там же. Л. 336, 337.
- ¹⁸ РГВИА. Ф. 405. Оп. 2. Т. 2. 5205. Л. 3, 4.
- ¹⁹ Там же. Л. 3.
- ²⁰ Там же. Л. 4.
- ²¹ Там же. Л. 86.
- ²² *Орлов Е.* Бунт военных поселян в 1831 г. // *Русский вестник.* 1897. № 2, 9, 11, 12; 1899. № 10-12.
- ²³ *Слезкинский А. Г.* Бунт военных поселян в холеру 1831 г. Новгород, 1894.
- ²⁴ *Евстафьев П. П.* К столетию восстания военных поселян // *Каторга и ссылка, 1931. № 1. С. 41-48; он же. Восстание военных поселян в Новгородской губернии в 1831 году. М.: Изд-во Всесоюзного Общества политкаторжан и ссыльнопоселенцев, 1934.*
- ²⁵ ГАРФ. Ф. 109. Первая экспедиция. Оп. 6. Д. 429. Л. 1 – 5.

Б. С. Клейн
АЛЬБИНА

(история одного сюжета)

Петербургский журнал «Отечественные записки» в 1846 году опубликовал повесть из событий русско-турецкой войны. На стоянке под Шумлой конный егерь заводит речь: каждый может попасть в плен – «надо готовиться на все». Но не каждый примиряется с судьбой: «чего не придумывали люди, чтобы избавиться от плена или заключения».

И рассказывает егерь случай, свидетелем которого он стал. В весьма отдаленном городке или в пограничной крепостце состоял в гарнизоне рядовой, разжалованный и сосланный туда за политический проступок. Где тот городок или «крепостца», за что и кого разжаловали, все это рассказчик обходит молчанием.

...Ссылного не оставила в беде невеста. Она отправилась к нему «в весьма отдаленную местность», они обвенчались, у них родился ребенок. Но быть ли счастью – «плен, неволя, ранец да перевязь – вот что сокрушало бедняка».

Когда же погибло дитя, стало и вовсе невмоготу. Внезапно разнесся слух, что бедняк утонул или утопился. На берегу найдена была одежда его, но труп не могли отыскать.

Что оставалось вдове? Готовиться в обратный путь. Несмотря на ее возражения, начальство выделило ей «надежного провожатого, хорошего казака».

Странным показалось тому, что барыня, хоть на дворе жара, сидит безвыходно в экипаже. Женская прихоть! И успокоился провожатый, невольный соучастник одного из самых дерзких побегов в истории сибирской каторги...

Рассказчик из-под Шумлы – фигура выдуманная, но история, вложенная в его уста автором повести, известным русским писателем Владимиром Далем, могла быть правдивой. С 1833 по 1841 г. Даль служил в Оренбурге чиновником по особым поручениям при военном губернаторе В. А. Перовском. По своей должности он мог иметь доступ к подробностям этого дела, но очевидно, из-за цензурных соображений он предпочел о них умолчать.

Так вошел в русскую литературу этот сюжет – без обозначения места, времени описанных событий, без указания имен героев.

Долго не находилось желающих заняться расшифровкой этой загадки. Но настал и ее черед.

Осенью 1905 г. Лев Николаевич Толстой записывал: «Революция в полном разгаре. Убивают с обеих сторон». Он осуждал всякое насилие, но равнодушным к происходящему оставаться не мог. Собственная его позиция определена в письме к В.В. Стасову: «Я во всей этой революции состою в звании, добро- и самовольно принятом на себя, адвоката 100-миллионного земледельческого народа... Совершающиеся ужасные события требуют участия каждого человека, и я делаю, что могу».

Вот в таком настроении в январе 1906 г. он слушал, как в доме читали книгу «Сибирь и каторга». Автор ее, фольклорист, бытописатель С. В. Максимов воспользовался отменой крепостного права и другими реформами, чтобы добраться до самых глухих «заповедников» империи. Книга его была написана честно.

Раскольники, декабристы, польские повстанцы – все шли одним и тем же каторжным путем. Перед беглецами же расстилалось немало дорог. Но каким бы путем ни бежали ссыльные, их ловили, судили, карали заново, уже без всякого снисхождения.

На что могла рассчитывать одинокая молодая женщина там, где терпели неудачу самые смелые и опытные из каторжан – мужчин, а подчас и их подпольные организации? Но Максиму рассказали, что некая Альбина Мигурская поехала в Сибирь к жениху, сосланному солдатом в линейный батальон. Она родила от него двух детей, которые вскоре умерли, «оставив матери старую тоску на сердце и усиленное желание освободить себя и мужа от неволи». Однажды разнесся слух, что муж ее утопился.

Да, это некогда появилось в «Отечественных записках»: Максимов прямо указывает, что впервые написал об этом в своей повести В. Даль. Он знал все «из первых рук». Но теперь стало известно место происходивших событий – город Уральск. Открылось и то, что побег организовала женщина, которую автор книги назвал «истинной героиней во всей истории польской неволи».

20 января 1906 г. Лев Николаевич попросил еще раз прочитать ему вслух из книги историю ссыльного поляка Мигурского и его жены Альбины. В том же году она легла в основу знаменитого рассказа Толстого «За что?»

Насколько достоверным выглядит этот рассказ? Вот точка зрения советского исследователя В. Большакова: «Вчитываясь в архивные страницы, сопоставляя почерпнутое из них с тем, что знакомо по рассказу Льва Толстого, не можешь отрешиться от мысли: писатель не только знал исторические материалы, но и знал их во всех деталях. До того глубоко проникал он в события прошлого, в души человеческие, до того точно восстанавливал, “угадывал” неведомое!».

Но существует и другое мнение, принадлежащее довоенному польскому историку А. Краусхару: «Рассказ Толстого, бледнеет в сопоставлении с жизненной правдой факта. В нем отзывается лишь далекое эхо чрезвычайно трагического события».

Когда сталкиваешься с подобным противоречием, возникает вопрос: с какими историческими источниками писатель был знаком, и что осталось вне его поля зрения?

Без сомнения, была проведена огромная подготовительная работа. «Вот, например, я сейчас пишу рассказ “За что?” – говорил Лев Николаевич Н. Е. Фельтену, – в нем не больше печатного листа. Это со времен Польского восстания. Но вот, посмотрите, сколько я прочел по этому вопросу, – он показал на груды фолиантов, – больше ста книг».

Начав с собственной богатейшей библиотеки, он привлекает сотрудников, друзей, обращается к видным ученым. Труды на польском, английском, французском языках...

«Но, – говорит Толстой, – чувствую, что не хватает, надо еще столько же прочесть. А рассказ маленький. Вот что значит художественное творчество».

Емунехватало ста книг! Только ли от обычной требовательности к своему труду? Или тут проявилась его подсознательная уверенность в существовании еще какого-то важного источника? Того, что словно бы «притаился», – но ожидает прочтения.

Рассказ «За что?», хотя и уступающий крупнейшим творениям, имел для писателя принципиальное значение. Чем это обусловлено?

В сентябре 1908 г., вспоминая, как в нем с детства разжигали ненависть к полякам, Толстой сказал Н. Гусеву: «...а теперь у меня появился особый прилив нежности к польскому народу, что и вылилось в этом рассказе».

Поэтому и привлекла его история Мигурских, в правдивости которой он был убежден.

Рассказ начинается следующими словами: «В 1830 году весною к пану Ячевскому в его родовое имение Рожанку приехал единственный сын его умершего друга молодой Иосиф Мигурский». Экспозиция как бы предупреждает: события реальны, время и место действия известны.

Обращаясь же к черновикам и вариантам, я замечал иное: там Толстой колеблется и пишет. Вот первый автограф произведения – интрига завязывается «в одной из польских губерний». Второй автограф: имение названо «Гродненским». Четвертый: появляется название «Крячетицы» (как оказалось, вымышленное). Только в пятом автографе сделан окончательный выбор – все -таки Рожанка «Гродненская».

Я и начал свой поиск с Гродненского архива, где нашел несколько примечательных дел. Сохранились полные списки преданных суду губернскими властями за участие в польском мятеже 1830– 1831 гг. – 471 фамилия. Но в них не упоминались персонажи рассказа, Ячевский и Мигурский.

Зато потом – находка, которую можно было посчитать удачей: «Алфавитная книжка» с перечнем лиц, у которых за участие в мятеже были конфискованы имения. Дело, заведенное на Владислава Ячевского. Правда обвинительные материалы поступили на него из Киева.

Не отыщутся ли следы толстовских героев в бывшем имении Рожанка?

Когда я направился туда, а происходило это осенью, на Гродненщине середины 1960-х гг., там еще стоял старинный помещичий дом. По фасаду я насчитал пятнадцать окон, парадный вход был с колоннами. Жестяная крыша выглядела как две волны: одна над другой. Так строились богатые поляки в XVIII в. В вестибюле пол из массивных каменных плит, запах древесной гнили...

Значит, здесь должен был жить старый пан Ячевский? Сюда в 1830 г. явился сын его друга, Мигурский, чтобы сделать предложение красавице Ванде, старшей дочери хозяина, но, пишет Л. Толстой, «...пробыв неделю, он, чем-то смущенный и расстроенный, уехал». Одна только пятнадцатилетняя Альбина знала причину его расстройства.

По аллеям этого парка бегала «живая костлявая девочка с вьющимися волосами и широко, как у отца, расставленными большими блестящими голубыми глазами». Покоренный ее

прелестью, особенной жизнерадостностью, Мигурский влюбляется.

С началом восстания Ячевский переписывается с повстанческим вождем, принимает по революционным делам «таинственных евреев–факторов». Мигурский уходит сражаться, но вскоре он схвачен, судим и сослан солдатом в отдаленный гарнизон.

Завязывается его переписка с Ячевским и Альбиной; девушка давно решила, что надо делать. Она должна ехать к Мигурскому.

Ноябрь 1833 г. Возможно, под тем развесистым дубом, стоящим справа от дома, поджидал Альбину отцовский возок. Она вышла в сопровождении преданной няни Лудвики. Брошен последний взгляд на липовую аллею, ведущую к озеру – на противоположной его стороне костел. Тот самый, из красного кирпича, куда писатель приводил своих героев.

Тот ли? На стене я увидел дату постройки: 1764, – которая не противоречила литературному сюжету. Строителем же костела был виленский воевода Пац, его герб еще держался на фасаде. Среди жителей Рожанки осталось предание, что и осмотренный мною дом принадлежал ему; старики звали то место «Пацувка».

Сомнения рассеялись, когда я нашел архивное дело об изъятии в российскую казну именина Рожанка. Мотив приведен следующий: «Генерал граф Пац признан виновным в мятеже, в Царстве Польском происшедшем; имение его предложено конфисковать».

22 февраля 1832 г. для приемки именина казенная палата командировала в Рожанку ассессора Стефанковича. Этот чиновник расхаживал по аллеям парка, ревизуя добро, оставленное бежавшим владельцем. Вся семья последнего тоже покинула дом. И потому, если Альбина и жила тут раньше, то через год после конфискации Рожанки ее уже не мог поджидать здесь отцовский возок.

Мне не удалось выяснить, зачем Толстой остановил свой выбор на Рожанке. Но я решил еще раз перечитать повесть В. Даля – первого, кто написал о Мигурских. Внимание мое привлекло такое место: когда ссыльный погиб (по-видимому утопился), начальство выделило вдове пособие – «для отправления на родину – в Галицию».

Возможно, оговорка? Но в другом месте Даль дополняет: при ней (вдове) «была, впрочем, еще и девка, также родом из Галиции».

Вот та нить, которая впоследствии привела меня в книгохранилище Западной Украины. Оказалось, что в библиотеке Львовского университета сохранился экземпляр «Сибирских записок» – книги, написанной Винцентием Мигурским («Pamiętniki z Sybiru, spisane przez Wincentego Migurskiego»).

Именно ее недоставало среди более ста книг, находившихся в распоряжении Толстого. Предчувствие не обмануло писателя.

В том, что «Записок» он не увидел, я полностью убежден. В рассказе сохраняется подлинное имя героини – Альбина, потому что оно приведено в книге С. В. Максимова «Сибирь и каторга». Но в этом же первоисточнике сам Мигурский назван только по фамилии; поэтому Лев Николаевич придумывает ему имя Иосиф. То же и со служанкой: Толстой дает ей имя Лудвика, а по-настоящему, как сообщено в «Сибирских записках», ее звали Магдалена Закшевска.

Иногда отступления от реалий продиктованы художественным замыслом. Не то в данном случае: многие детали, без ущерба замыслу писателя, могли просто перейти в рассказ из мемуаров. Если же этого не случилось, значит воспоминания Винцентия Мигурского в круг использованных материалов не входили.

Можно, конечно, посетовать на промах помощников Толстого, но стоит ли придавать этому значение, если речь о несущественных деталях?

В том и дело, что упущены были отнюдь не мелочи, а события, во многом определившие характер и судьбу героев.

«Напишу кое-что подробнее об этом Винцентии Мигурском, о котором кружили слухи ... даже в периодических русских журналах о нем писали повести, и многие его считали мучеником и благородным человеком», – так начинались мемуары одного из участников тайных польских обществ 1830-х гг. Михала Будзыньского. Примерно в марте 1836 года он получил от лиц, которых не называет, такие сведения: «Мигурский, пребывая в Галиции, чаще всего находился у гражданина Вишневого в Паневцах и сумел в дочери его, полной добродетелей и патриотизма, пробудить прекрасную и всецело преданную любовь, которая нередко наблюдается у женщин нашего народа».

Далее сказано, что Мигурский, получив задание подпольного комитета, взял у брата своей невесты паспорт и примерно в середине 1835 г. появился на границе Царства Польского. В это время по тайным доносам царские власти вели проверки. Городская стража задержала Мигурского с подозрительным документом, не имея прямых улик против него. «Мигурский держался спокойно недели две; но поскольку решение его судьбы затягивалось, ему приходит в голову освободиться любой ценой. Он требует свидания с губернатором и заявляет, что должен открыть нечто важное, но сделает это только в Варшаве. По предложению губернатора Мигурского отправили в цитадель, и там этот жалкий человек, не принуждаемый, не под угрозой пытки, добровольно рисует весь свой “*curriculum vitae*” (“бег жизни”)».

Не касаясь пока дальнейших разоблачений, отметим, что они беспощадны. Сути не меняет то, что сам обличитель далеко не безгрешен, что в 1850 г. он «отдался на милость» Николая I, покаялся и т. п.

Материалы показаний Мигурского были опубликованы в Польше А. Краусхаром, и нельзя делать вид, что их не существует. Другой вопрос, насколько отвечают истине протоколы следствия. Судя по ним, допрошенный даже назвал дату предполагавшейся «всеобщей революции в Европе»: 19 марта 1833 г. Хотя срок «революции» давно истек, Николай I вступил по поводу этих показаний в переписку с австрийским канцлером Меттернихом и прусским правительством.

При таком обороте дела требуется более тщательная исследовательская проверка. Мы располагаем «Сибирскими записками», то есть – подробной автобиографией, разумеется, не претендующей на беспристрастность. Есть возможность сличить этот текст с некоторыми архивными документами и другими источниками. Только тогда возникнет близкая к реальности картина.

Сын небогатого шляхтича Винцентий Мигурский родился в окрестностях Сандомира. В 1831 г. он в составе повстанческого корпуса сражался с царскими войсками, а после падения Варшавы, не захотев воспользоваться амнистией, перешел границу. Оказавшись во Франции, бывшие повстанцы не теряли надежды вскорости вернуться. Мигурский стал одним из эмиссаров – посланцев подполья.

Поджидая инструкций о переходе через российскую границу, он скитался по Галиции. На подпольщиков устраивала облавы австрийская полиция. Однажды Винцентий очутился в буковинском имении Сидоровье, куда, по случаю сочельника, съехались гости.

Одна из девушек особенно заинтересовала его. И вот перед нами портрет Альбины Вишневецкой, очерченный автором «Сибирских записок». Внешне ничего общего с шаловливой проказницей Ячевской из толстовского рассказа: «Высокий рост, статная фигура, степенный шаг, лицо необычайной белизны, большие голубые глаза». (Но и Толстой написал о ее больших голубых глазах!). Возраст не угадан: в действительности ей семнадцать, а не пятнадцать, как девочке из Рожанки.

При внешней несхожести литературного образа и прототипа, их роднит сила характера. «Настоящая» Альбина, как и придуманная писателем, мечтает о подвиге. Впервые встретившись с Мигурским, которому грозил арест, девушка, без согласия близких, предлагает ему убежище в своем доме в Паневцах.

Обычно имевший успех у женщин, он никак не мог остаться наедине с Альбиной. Она избегала его, – как потом объясняла, чтобы их любовь не стала ему помехой в борьбе за свободу. Но пришел момент, когда она поцеловала Винцентия, и близость с ним была радостной:

– Дорогой мой, – говорила она, – только теперь я начинаю жить.

Иногда девушка представляла себе Винцентия в неволе, оставленного всеми. Тогда он поймет, чего стоит настоящая любовь.

В середине февраля 1835 г. Мигурский получил приказ перейти границу Царства Польского с тайным поручением. Альбина снабдила его паспортом своего брата Антония Вишневецкого.

В своих записках он не пытался скрыть, что оказался плохим конспиратором. Более того, в успех своего дела уже не верил. «И вот мы пошли, семьдесят нас было, на верную гибель».

Тем и обернулось: некоторые эмиссары погибли в бою, иные, совсем отчаявшись, кончали самоубийством, а одного (Волловича) повесили в Гродно.

Все же он решил выполнить задание, а потом, обвенчавшись с Альбиной, увезти ее во Францию. Но ему положительно не везло: в Радоме подводу, на которой он ехал, задержала городская стража. Оттуда отправили с конвоем к военному губернатору, а 5 апреля 1835 г. заточили в Варшавскую цитадель.

Следственная комиссия не собрала достаточных улик против «Вишневого», и возможно, даже собиралась его отпустить. Но появились донесения шпиона, еще во Франции следившего за эмиссарами. 25 июня Мигурский был изобличен. Члены комиссии, предложив подтвердить на бумаге все сказанное им, прервали допрос и обещали вернуться на следующий день.

А ночью узник достал мышьяк, не обнаруженный у него при досмотре и проглотил яд. Начались сильные боли, рвота, конца мучениям не предвиделось. Тогда Винцентий достал зашитый в одежде нож и нанес себе пять ран в живот, а шестую в область сердца. Наутро заключенного нашли в луже крови и без признаков жизни. Повинуясь строжайшему приказу, врачи выходили его. Теперь он был морально сломлен.

Версия автора «Записок» сверена мною с протоколом следственной комиссии. Согласно этому документу, Мигурский для отвода глаз обязался дать показания, а ночью совершил покушение на самоубийство. Позже, когда его разыскивали после побега, управляющий министерством внутренних дел граф Строганов напомнил в разосланном на места секретном циркуляре, что Мигурского можно опознать по особым приметам: «Он должен иметь знаки от нанесенных им себе, за несколько лет пред сим, шести ран перочинным ножом в брюхо и грудь, с намерением лишить себя жизни». Значит, в этой части правда. Такова одна из мрачных тайн Варшавской цитадели.

Альбина написала разжалованному в солдаты:

«Известия о тебе не доходили, зато слухов множество... все вздорные новости, все наговоры на тебя, без жалости, как можно подробнее выкладывают мне».

Она не захотела согласиться, что обманута в своей вере и любви. Винцентий же написал, что отказывается от денежной помощи. Положение тяжелое; поскольку время изменяет чувства, – к чему этот брак?

Их переписка цитируется в сибирских дневниках: «Одним словом, – протестует Альбина, – ты думаешь, что как многие

при утратах, так и я по их примеру, неделю погрузу, на другую успокоюсь, а на третью забуду».

Нет, она другая. В четырех письмах девушка заклинает дать согласие. Дважды, 7 июля и 3 августа 1836 г. ссыльный отвечает отказом. Чтобы совсем отрезать себе путь к отступлению, она решается на полный разрыв с отцом и братом. Покинув свой дом, переезжает к родственникам.

Наконец, она выстрадала эти слова: «Во имя Бога и нашей светлой любви, приезжай...»

У Толстого читаем, что они испытывали среди чужих людей чувство двух заблудившихся зимой, замерзающих и отогревающих друг друга, – и в этом заключалась сущность их бытия. Помогали и простые русские люди, которые понимали тяжесть положения разжалованных и, несмотря на опасность неисполнения жестокой царской воли, где могли, не исполняли ее.

В некоторых российских публикациях ставится под сомнение сама возможность проявлений в тех краях, и в те времена глубокого сострадания к кому-либо, а в особенности чувства солидарности с мятежными поляками. Слишком далеко, мол, зашло отупление народа в николаевской России.

Всего там хватало. Но в крепости Александрейская, подтверждают «Сибирские дневники», ротный командир поместил Винцентия не в казарме, а в своей квартире. В Уральске после венчания с Альбиной его не принуждали к службе. Он поселился в отдельном доме.

Если на первых порах взаимоотношения с местными жителями сложились не лучшим образом, то за это Винцентий возлагал вину прежде всего на себя: он проявлял к ним высокомерие.

Все можно было бы уладить, если бы не ледяной холод, пронизывающий до костей. У них родилась девочка, но весной 1839 г. она умерла. Беременная Альбина не сомневалась, что и второе дитя не выживет в таких условиях. Она написала в Петербург императрице, и искала у той сочувствия: матери ведь должны понять друг друга! Если нельзя их совсем отпустить на родину, пусть хотя бы освободят мужа от военной службы, разрешат поселиться в губернии с лучшим климатом.

«Ее величество, – последовал ответ, – ни в какое посредничество по делам сего рода не входит».

По рассказу Толстого, когда умерли ее дети, Альбина увидела в своем горе большее, нежели волю случая: «И вдруг его мучают,

ссылают, а у меня отнимают то, что мне дороже света. Зачем? За что? ... И я решилась... Я умру, но не останусь здесь».

Сравним со свидетельством Мигурского:

«Жена моя доказывала, что подобного рода жизнь является унижительной для достоинства человека, состоянием скотским и грехом. И что каждый, кто имеет возможность, но не требует, совершает преступление».

Потребовать они могли только от самих себя: «Мы обсудили и постановили бежать».

В ноябре 1839 г. Винцентий написал на французском языке прощальное письмо войсковому атаману полковнику Кожевникову. Пригласив в отдельную комнату служанку, он взял с нее клятву о соблюдении тайны. Сюда же Магдалена привела молоденькую женщину. Она в рассказе Толстого не присутствует, но в «Записках» выведена – и как бы становится подтверждением слов писателя о русских людях, вопреки опасности не исполнявших царскую волю.

Не сразу Мигурские решились посвятить в свои замыслы шестнадцатилетнюю Марию, жену чиновника воинской канцелярии. Она брала уроки французского языка; муж, ненавидевший «мятежников», терпел частые ее визиты к ссыльным, потому что ему льстило жить с «образованной».

Та просиживала с Альбиной целыми днями; порвать с ней внезапно, значило бы навлечь подозрения. Если же посещения продолжатся, от нее никак не укроешься. Оставалось рискнуть – и Мигурский рассказал ей все.

Мария расплакалась, обнимала их обоих, просила не оставлять ее. Говорила даже, что хотела бы убежать вместе. По некоторым признакам, Винцентий понял, что она влюбилась в него.

Своему земляку, ссыльному солдату Левиньскому, помогавшему им в хозяйстве, Мигурские не открылись. Зато стали их соучастницами две русские женщины, Мария и ее мать.

Настал вечер, когда солдат закутался в свой плащ, простился с женой. Только теперь она как бы очнулась, вспомнила о ссыльных, забитых палками за побег. И усомнилась.

– Винцентий! – вскричала Альбина. – Ради любви нашей, вернись на минутку... Ты не думаешь ли вправду утопиться?

– Нет, – возразил Мигурский, – слово чести.

– Ну, иди же с Богом.

Его поджидал замерзший Яик, переименованный в Урал, чтобы ничто не напоминало о яицких казаках и пугачевском бунте. Отыскав прорубь, он разбил каблуком тонкую ледяную корку. Затем развернул свой сверток и разбросал по льду одежду. Конец, одним солдатом меньше...

Нет, не конец. Департамент полиции исполнительной 9 декабря 1839 года циркулярно, секретно разослал повсеместно бумагу «об отыскании мятежника Мигурского».

В этой бумаге говорилось, что рядовой Оренбургского линейного батальона скрылся из Уральска. Он оставил письмо, «в коем, объясняя о намерении своем утопиться, просил покровительства жене своей, отправлением ее к родным; но командир Оренбургского корпуса, сомневаясь по сделанным разведаниям, в действительности самоубийства Мигурского, распорядился об отыскании его в Оренбургской и соседних губерниях и о задержании до времени жены его в Уральске».

Мало того: по личному приказанию императора приняты были меры «к общему по Империи наблюдению, не окажется ли где-либо Мигурский, который, если действительно бежал, будет стараться пройти за границу».

В то время, когда на тысячах застав стража, по полученным приметам, задерживала подозрительных, виновник «общей по Империи суматохи» укрыт был самым надежным способом – у себя дома. Он прятался в специально приготовленном небольшом шкафу.

Оставив возле проруби одежду, Винцентий сумел вернуться незамеченным. Через несколько часов его служанка побежала к учителю Орлову, в дома других знакомых, под конец к начальству. Везде она жаловалась, что хозяин ушел с вечера, и не вернулся – надо его искать!

Наутро к ним в дом явился атаман Кожевников с группой чиновников и офицеров. Альбина встретила их в слезах.

Тут же, как было условлено, вошла Мария. Будто бы случайно, она «обнаружила» на столе прощальное письмо. Едва успевшей взглянуть на бумагу Альбине не надо было разыгрывать отчаяния: в комнату ворвалась собака Мигурского и бросилась к шкафу – она почуяла хозяина.

Спасло то, что Альбина взаправду потеряла сознание, и все внимание вошедших направилось на нее.

У дома поставили часового, целый батальон отправлен был рубить лед у берегов реки и искать тело.

Просьба о паспорте для выезда на родину была подана через два месяца, но в этом Альбине отказали. Как разведала Мария, из Петербурга секретно предписали удерживать вдову так долго, пока не растает лед и не покажется труп. Это означало, что первоначальный план побега рухнул.

В феврале 1840 Альбина родила, но через три недели девочка скончалась. К начальству поступали все новые ее просьбы. «Бедствие наше достигло высшей степени, – писала Альбина, – будущее не представляет ничего отрадного... потеряв мужа и двоих детей, я нахожусь на чужбине в самом жалком положении, в нужде и без защиты».

Все-таки она являлась австрийской подданной, и потому искала поддержки у посланника «своей» империи. 24 мая российский военный министр уведомил оренбургскую инстанцию:

«Его Величество всемилостивейше дозволяет отправить Мигурскую в Каменец-Подольск, выдав ей на проезд прогоны и подвергнуть ее там полицейскому надзору». Из этого следовало, что подозрения Николая I не рассеялись.

Так или иначе, но многомесячная «игра в прятки» подходила к концу.

Еще с прошлого года, задумав бежать, супруги подыскивали подходящий экипаж. Венская карета, в которой Альбина добралась до Уральска, не годилась для этой цели. Мать Марии нашла выход: предложила свой тарантас. Он и стоял у крыльца 3 июня, когда заканчивались сборы в дорогу.

Особо тщательно упаковали, обернув войлоком, два продолговатых ящичка. В них лежали останки мертвых детей.

Толстой не поверил свидетельству в книге С. Максимова, что Альбина сложила в один гроб кости своих детей и «туда же спрятала мужа».

У него в рассказе написано иначе: Мигурского прячут в гроб вместо останков детей. Но Максимов ошибался только в деталях.

Недаром автор сибирских воспоминаний снабдил их таким подзаголовком: «Мой побег с женой и двумя мертвыми детьми».

Причины поступка, не имеющего аналогов, он объясняет так. Когда умерла первая их дочь, атаман Кожевников отсутствовал, батальонного командира как раз заменили.

Чиновник же, к которому обратился Винцентий, по недомыслию принял поляков за «нехристей», и побоялся разрешить им выкопать могилу на православном кладбище.

Можно представить себе, каким ужасом это предстало для искренне верующих католиков. Глубоко оскорбленные родители поступили по-своему: возле кладбища Винцентий соорудил склеп и поставил туда гробик с набальзамированным телом дочери. Таким же образом, но в подвале своего дома они захоронили тело второй дочери.

Альбина сказала мужу, что не сможет вынести, если никогда не увидит могил своих детей. Везти мертвых никто бы не разрешил – святотатство. И Мигурские уговорились тайно забрать с собою останки детей. Если суждено будет погибнуть в пути, то пусть все лежат в земле рядом.

Не мне оценивать их действия.

Завернутые в войлок гробики тайно прикрепили шнурами к задку тарантаса. Урядник, которому поручено было сопровождать уезжающих, ничего не заметил.

Прячась на чердаке, Мигурский выжидал, пока разойдутся провожающие. Их собралось немало; местные женщины желали Альбине доброго пути, горевали над ее загубленной молодостью.

Показав уряднику загруженный возок, Альбина сказала, что переночует в нем, и попросила его явиться около трех по полуночи. Когда тот ушел, остались только Мария с ее матерью. Винцентий забрался в тарантас и улегся на дно, поджав ноги таким образом, что уместился под козлами. Альбина закрыла мужа подушкой, положила на нее шкатулку и другие вещи, а поверху набросила фартук от повозки. Скоро запрягли лошадей. И пришел, наконец, момент, когда беглец услышал звон бубенцов.

Есть возможность сравнить три описания побега. Первая версия – литературная.

Со всех сторон расстилалась безграничная пустынная степь. Редко встречались обоз казаков с пшеницей или конные башкиры. Альбина давала полтинники на водку, и, читаем в рассказе Толстого, «ямщики гнали, как они говорили, по – фельдъегерски – вскачь всю дорогу». Мигурскому было жарко, его мучила жажда, но он радовался, слыша веселый говор жены. К концу второго дня показался город. Нарочно громко, чтобы слышал муж, Альбина сказала:

– Саратов, Волга.

Они остановились на левом берегу реки, в Покровской слободе. Женщину тревожило, что казак неотлучно держится возле тарантаса. Только перед рассветом она нашла время переговорить с мужем. Казак храпел, развалившись в телеге. Но когда они заговорили, Альбина заметила, что глаза спящего открыты. Решив, что это ей показалось, она простилась с мужем, а поутру отправилась к губернатору.

Тому очень понравилась «хорошенькая, мило улыбающаяся вдова – полька, прекрасно говорящая по-французски». Он обещал ей дать приказ к городничему в Царицын. В самом восторженно-счастливом состоянии Альбина переехала Волгу и направилась к постоялому двору, где коротали время урядник с Лудвикой.

Даниле Лифанову главным представлялось строго держаться присяги, а в обсуждение приказов он не входил. К вечеру он заметил, как собачонка впрыгнула в тарантас и стала там повизгивать и махать хвостом, а из-под сидения послышался чей-то голос. Ночью он притворился, что спит, и подслушал разговор молодой польки. А рано утром Данило пошел в полицию.

Когда, возвратясь от губернатора, Альбина вошла во двор, она услышала отчаянный лай Трезорки. Мигурский стоял между двумя солдатами в крестьянском наряде, с сеном в спутанных волосах.

«А вот и барынька сама! – проговорил полицмейстер. – Пожалуйте сюда. Гробы ваших младенцев? А? – сказал он, подмигивая на Мигурского».

Первое чувство, охватившее Альбину, было «давно ей знакомое чувство оскорбленной гордости при виде ее героя-мужа, униженного перед теми грубыми, дикими людьми, которые держали его теперь в своей власти». Другое – сознание совершившегося несчастья.

«И сейчас же возник вопрос: за что отняты дети? За что теперь гибнет, мучается лучший из людей, ее муж? И тут же она вспомнила о том, какое его ждет позорное наказание, и то, что она, она одна виновата в этом...

Мигурского судили, приговорили за побег к прогнанию сквозь тысячу палок. Его родные и Ванда, имевшая связи в Петербурге, выхлопотали ему смягчение наказания, и его сослали на вечное поселение в Сибирь. Альбина последовала за ним».

Следующая – документальная версия. Со всеми подробностями случившееся отражено в показании сопровождающего Мигурских казака. Он был допрошен 1 июля 1840 г. в канцелярии Оренбургского военного губернатора.

«Зовут меня Данило Васильев сын Еремин, от роду имею 32 года... уральского казачьего войска служащий урядник».

Не зная этого документа, Толстой угадал имя урядника и почти угадал возраст. Однако многие обстоятельства дела выглядели далеко не так, как представлялось писателю.

По просьбе Альбины, они ехали не почтовой дорогой, а более короткой, проселочной, что, как увидим, и сыграло роковую роль.

«Мигурская никогда не выходила из экипажа, который всегда был закрыт фартуками сверху и снизу. Оставалось небольшое для воздуха отверстие, но и то прикрывалось платком... На станциях чай и приготовленную пищу девка ей подавала в повозку. Таким образом ехали мы более трех суток день и ночь, а на четвертый день 17 июня в пять часов перед вечером, не доезжая до г. Петровска, версты за 3, услышал тихий мужской голос и сначала осматривал, нет ли кого позади...

Но прислушиваясь внимательнее, различил в повозке за фартуком разговаривающие три голоса, из которых мужской, в то время, как ехали мы скорее, был слышен более.

Сообщив мое замечание ямщику, который также подтвердил это, я в продолжение разговора зарядил на случай пистолет, приказал остановиться, слезть тотчас с козел и возжи заложить за колеса, а самому быть у повозки для помощи. Исполнив это, я открыл фартук и спросил ее, что у ней? С кем она разговаривает?

Она пришла в чрезвычайное смятение, и отвечала, что никого нет; заметив же, что ноги ее лежали выше обыкновенного положения, я отдернул с ее ног рубашку и увидел под ногами у ней голого мужчину.

Я спросил, что он за человек и не он ли Мигурский? На это он сказал: молчи, урядник, я тебе 6 тысяч рублей дам.

Я сказал, что не хочу от него и 6 миллионов и что я доволен царскими милостями, и велел ямщику подавать веревку, чтобы связать его, но Мигурский с бешенством закричал: «не смей или сам погибнешь! Ты сам посадил меня в повозку и везешь с собою четвертый день».

Потом схватил меня за грудь, прихватил и бороду, разорвал на мне шнуры. Видя такое сопротивление, я ударил его стволом пистолета по голове, и он отпустил меня. Испуганная жена только умоляла скрыть это происшествие, обещала величайшие награды... начала искать свое золото.

Держа крепко Мигурского, я приказал ямщику сесть на козлы и ехать как можно скорее. Между тем он пытался достать таз, около которого, как оказалось потом, были два пистолета и топор.

Не позволяя ему делать никакого движения, и чтобы занять их чем-нибудь в то время, как успеем переехать до города, велел я жене искать золото... Из-за горы вдруг показались едущие навстречу мужики, которым я и закричал повелительно, чтоб пришли и помогли довести до города беглого человека.

Увидев это, Мигурский силился выскочить из повозки и бежать, но я захватил его крепко и прижал крепко, устрашивая, что за дальнейшее сопротивление убью его; в ответ на это он подставил грудь и велел стрелять».

Так выглядят события по показанию, к которому «урядник Данило Васильев Еремин руку приложил».

Нужно иметь ввиду, что ему могли поставить в упрек небрежность в несении службы. В Уральске беглец незамеченным вышел из своего дома и тайно устроился в экипаже. Находясь в пути свыше трех суток, наблюдающий не замечал присутствия рядом с ним государственного преступника. Понятно, что на допросе урядник мог выставять себя в более благоприятном свете, подчеркивая свою неподкупность, драматизируя схватку с задержанным и т. п.

Поэтому не следует проходить мимо свидетельства другой стороны.

Почти четверо суток – утверждает автор «Сибирских записок» – он провел незамеченным. Но на последней дороге было много камней. Об один из них сильно ударилось колесо тарантаса. Доска на козлах провалилась, и на Мигурского всей тяжестью навалились двое, урядник и ямщик. Он издал крик, поэтому и был открыт.

Растерянный ямщик остановил лошадей, казак что-то вопил диким голосом, а несколько возчиков с дороги наблюдали за этой сценой. Первой взяла себя в руки Альбина. Не проронив

слезинки, она посадила мужа рядом и начала обмывать ему рану.

Дальше, пишет Винцентий, было вот что:

«Урядник, несчастный и потерянный, не переставал упрекать и ругаться... я, потеряв терпение, показал ему город на холме и воскликнул:

– Тихо, вези меня туда, ведь ты не только отвечать за это не будешь – тебя еще и наградят!

При упоминании о награде, глаза казака прояснились, он взял себя в руки и замолчал. Нас привезли в Петровск».

Все ли достоверно в этих мемуарах, сказать трудно. У их автора, даже по прошествии многих лет, могло сохраняться избирательное отношение к фактам.

Потом на следствии еще не раз возвращались к событию на злосчастной дороге, но никто, по-видимому, не выяснит полной правды.

Однако мы располагаем драматическим описанием того, что случилось после захвата беглеца.

Первым чиновником, который беседовал с задержанным, был петровский городничий. О нем имеется такая колоритная справка в «Записках»: «Городничий, в прошлом армейский капитан, хотя и происходил, как говорится, из бурбонов, в сущности был добрым человеком». («Из бурбонов» – значит, из выслужившихся солдат).

«Узнав от меня, – продолжает Мигурский, – с кем он имеет дело и о чем идет речь, он принял меня вежливо и с неподдельным участием, сожалея о нашей доле, непрерывно кланялся мне, на каждом слове целовал меня в плечо и просил, чтобы мы не гневались за то, что он прикажет заковать меня в кандалы».

Капитан Попов, истинно русский человек, оказался в трудном положении. Он даже представить себе не мог, что придется иметь дело с беглым польским мятежником, и какие это повлечет осложнения.

При обыске тарантаса нашли два ящичка, которые полицейские хотели было распаковать, но Мигурский пытался им помешать:

– Не трогайте, – проговорил он, – там тела моих детей.

Городничий, крестясь, отступил к крыльцу, толпа в ужасе загомонила. Был составлен протокол допроса, и послано срочное донесение по начальству.

Я имел возможность ознакомиться с копиями этих архивных документов (при помощи саратовского краеведа Г. Мещерякова). В них говорилось, что разыскиваемый беглец пойман и «представлен к г. городничему урядником, пренебрегшим обольщением, делаемым Мигурским за сокрытие, в 6000 рублей и более состоящим. Цель сего побега, как сам Мигурский объясняет, чтобы, отвезя жену его на родину в Галицию, в имение ее, самому явиться к государю императору с важным открытием. О содержании его он никому здесь не скажет»

Саратовский губернатор генерал-майор Власов удивил весьма чистой польской речью. Выяснилось, что до этого он лет десять провел на службе в Варшаве. Подали чай, трубки. Губернатор заверил, что дети будут захоронены по католическому обряду, для того уже вызван ксендз.

Предупредив, что обо всем должен донести в Петербург, Власов заметил, что хочет быть в этом деле не суровым судьей, а чутким человеком, а потому ищет ответной откровенности.

– Зачем, спросил он, скрываясь семь месяцев, Мигурский не бежал один?

– Мы так боялись разлуки – ответил Винцентий – что если не могли бежать вместе, то не хотели и по одиночке.

Очевидно тронутый рассказом, Власов попросил прощения за то, что не может снять кандалы («ибо закон строг к политическим преступникам»), но прикажет заменить цепи более легкими. Их можно будет снимать, при условии, что узник не употребит льготы во зло. Мигурский дал слово чести. На прощание генерал протянул руку и попросил разрешения познакомиться с его женой. Словом, встреча на высшем уровне.

В секретном же донесении в столицу губернатор дал подтверждение, что неизвестный действительно является эмиссаром польских мятежников. По его словам, идя к реке Урал, он хотел утопиться, а вернулся домой, чтобы в последний раз увидеть жену. Только в эту минуту у него родилась мысль о совместной с нею побеге. Скрытно от жены пробравшись в чулан, он уговорил Альбину, и тогда получил ее согласие. (Этим существенно умалялась ее вина в пособничестве).

Далее, со слов арестованного, в донесении отмечалось: «он скрывался в комнатах своих так, что кроме жены и служанки никем не был виден». Служанка – лицо подневольное. Соучастницы побега – Мария с матерью – остались вне подозрений.

А что же тайна, обещанная императору?

«По доставлении ко мне вчерашний день Мигурского, – писал губернатор, – я призвал его в особую комнату, где ласковым обхождением хотел ободрить его и тем заставить открыть ту тайну, о которой он в допросе показал».

Вот зачем понадобились чай и трубки.

«Видя же его намерение молчать, которое, впрочем, приписываю болезненному состоянию и всему с ним случившемуся, я призывал к убеждению его местного римско-католического священника...»

Вот для чего ксендз.

«И надеюсь с помощью его убедить Мигурского объясниться чистосердечно... Они содержатся под строжайшим караулом; сам же Мигурский в железах».

В году 1840 в городе Саратове проживало более пятидесяти тысяч жителей разных племен и сословий. Каменных мостовых еще не было проложено. Зато выпускалась газета, печатались книги, горожане посещали театр. Они были людьми разных конфессий: в городе имелся и костел.

В летописи Саратова не отражены нижеследующие события. Тем ценнее такой источник, как «Сибирские записки».

По указанию губернатора, Мигурского отвезли в костел на отпевание детей одного, Альбина оставалась дома. Странная мужская фигура поднялась на паперть: локоны до плеч, темный фрак, взятый напрокат у портного, кандалы на руках...

Площадь полна народу. С какими чувствами саратовцы могли смотреть на пойманного мятежника, похитителя гробов, возможно, завтрашнего висельника?

«Но, когда я, – записывал потом Винцентий, – прочитал в этих взглядах не злобу, ненависть или презрение, а сочувствие, скажу здесь правду, я был вознагражден за все прежние мои страдания».

Эту оценку можно бы посчитать чрезмерной, если бы не факты, приведенные дальше.

У катафалка с детскими гробиками образовалась длинная траурная процессия, в которую все новые потоки людей вливались из прилегающих улиц. Но еще до начала движения Мигурский заметил на площади урядника.

С какой целью Еремин вышел на площадь, сказать трудно; скорее всего, полюбопытствовать, как будут хоронить по чужому обряду. На следствии он держался уверенно, поняв, что обвинений в халатности, а тем паче в пособничестве побегу ему не предъявят. Напротив, посулили награду за верную службу.

(Кстати, сохранилась архивная справка, что в Уральск, по месту постоянной службы урядника, поступило повеление императора выдать ему в награду за задержание поляка пятьсот рублей – сумма по тем временам огромная. Однако помечено, что и спустя год эти деньги ему не были выданы).

Кто из собравшихся первым узнал казака, кому пришло в голову устроить беспорядки, из описания Мигурского не видно. Но произошло следующее:

«Некоторые, громко браня урядника, стали швырять в него камнями; тогда пристав, опасаясь, чтобы его не прикончили, спровадил урядника домой под защитой двух полицейских, а мне шепнул на ухо, чтобы я садился в повозку. Подали карету; встав на ступеньки, я оглянулся, и почудилось мне, что вижу море колосьев. Волнующихся под ветром – столь велика была идущая толпа.»

Автор «Дневников» имел литературные способности, но писал воспоминания в духе эпохи, не чуждаясь местами «романтических красот». Тут важно, не разминусь ли он с истиной, рассказывая об этих уличных волнениях – в сущности, об акции солидарности с пострадавшими от властного произвола.

С другой стороны, какой ему смысл приписывать русским больше того, чем было на самом деле? Оказана была открытая моральная поддержка, вот он и рассказал.

Выяснилось, что их помощь не свелась к одним лишь проявлениям добрых чувств.

Стража пропускала к ним многих посетителей, обычно являвшихся не с пустыми руками. Хотя уже некуда было складывать продукты, им продолжали доставлять вино, фрукты, табак.

Однажды нанесла визит молодая незнакомка. С первых же ее слов, Альбина почувствовала к русской симпатию. Горохова (так назвалась жена чиновника по особым поручениям при губернаторе) была образована, хороша собой. Несколько

встреч оказалось достаточно, чтобы проникнуться к ней доверием. И вот она открыла свои опасные планы:

«Эта женщина, – говорится в «Дневниках», – подружившись с моей женой, стала упрашивать, чтобы я, не ожидая решения Петербурга, бежал из России».

Видимо ее по секрету посвятили в ход дела те, кто имели достаточные основания сомневаться в милосердии царя. Посоветовав убежать арестованным, она совершила преступление. Но Горохова переступила через это.

«Все трудности будут улажены, – говорила она Винцентию, – я обо всем подумала... Верные и надежные люди отвезут тебя в мое имение, там получишь бумаги и встретишь человека, который отвезет тебя дальше. И так, двигаясь обывательской почтой, доберешься до места, которое сам укажешь.»

Она заверяла также, что Альбину не будут долго удерживать в Саратове, она по закону не отвечает за поступки мужа. А когда ее освободят, без труда можно будет установить с мужем связь, и они вместе выедут за границу.

Имена «верных и надежных» Горохова сохраняла в тайне. Вся ее группа шла на большой риск: им предстояло не только выволить из-под стражи Винцентия (это была сравнительно простая задача), но также обеспечить выезд за рубеж Альбины и служанки Магдуси. Вряд ли в таком деле можно обойтись саратовскими связями; возможно, русские рассчитывали на помощь польского подполья.

Эту возможность я пытался учесть, сопоставляя «Дневники» с другими источниками. Оказалось, что спустя три года после отъезда из Саратова Мигурских, в этот же город поселили польскую ссыльную Эву Фелинскую. То есть, она попала туда, можно сказать, по их свежим следам. И вот что написано в ее мемуарах (изданы в Вильно в 1853 г.).

Некая «знатная иностранка» навещала Мигурских в заключении, заботилась о них. Супруги подробно рассказывали ей, как и что с ними было. По словам Альбины, никто не навязывал ей решения выйти замуж за Винцентия, это неправда: она сама постановила разделить его судьбу. И побег из Сибири они совершили не потому, что отчаялся кто-то один, и настояя на своем – желания их совпали в одно: «Мигурские не смогли свыкнуться со своим положением, тем более, что и радости иметь потомство они лишились; очень затосковали они по родине».

Приведены у Фелиньской и другие сведения, но по тексту видно, что она старалась не сказать ничего лишнего: когда вышли ее мемуары, царь Николай Павлович был еще жив.

Кем была та «знатная иностранка» из Саратова? Возможно, это шифр, под которым Фелиньская скрыла свои встречи с «Гороховой» (тоже, должно быть, кличка, использованная автором «Сибирских дневников»).

Скорее всего, мы не узнаем настоящее имя той, которая представляла в этом деле саратовских диссидентов 1840-х гг.

Предложенный тайно в Саратове план нового побега поставил Мигурских в очень трудное положение. Их буквально терзали сомнения. «До сих пор не знаю, как все это понять...», – читаем в «Дневниках». – Подозревать же г-жу Горохову в недобрых намерениях к нам мы тем более не имели права».

Итог мучительным раздумьям подвел Винцентий, а жена поддержала его: надо остаться. Во-первых, потому, что они поклялись не покидать друг друга, даже на время. Во-вторых, дано слово губернатору, и совесть не позволяет нарушить его.

На исходе второго месяца саратовского сидения прибыло повеление императора. Сообщая заключенным высочайшую волю, чиновник был лаконичен: только простая формальность требует вернуть их «для выяснения дела» в Уральск.

Хуже не придумаешь: следствие возобновят люди, которые пустили беглецов, и должны возненавидеть их вдвойне.

Когда их принимал напоследок губернатор, по некоторым признакам Винцентий понял, что Власов встревожен (по документам, вскоре его отправили в отставку). Он попросил, чтобы супруги покинули Саратов задолго до рассвета, когда город еще будет спать.

И город, конечно, должен был спать, когда 6 августа 1840 г. в половине пятого утра на улицах появилась маленькая процессия. Первыми ехали Мигурские, за ними следовал возок с жандармами.

Слово свое супруги сдержали: не убежали, не протестовали. Все равно, многие узнали загодя об участии, постигнувшей обоих, и о времени их отъезда. В течение трех дней, с утра до вечера, их не оставляли желающие сказать хотя бы несколько слов. Особенно волнующим было прощание с Гороховой. Молодая женщина плакала, просила благословения у Альбины и все повторяла, что рано или поздно такую страдальицу объявят святой.

Вот какие устроили им последние проводы.

«Проезжая по городу в открытом экипаже, хотя было раннее утро, мы, однако заметили множество раскрытых окон, и в них людей, знакомых и незнакомых, которые кланялись нам; поэтому с искренней благодарностью и мы трое отдавали поклоны... Но, когда из многих окон полетели цветы под копыта лошадей, наше волнение перешло все пределы.

О, спасибо тебе, достойный и благородный город, воспоминание о тебе живет столько лет, и оно не сотрется в моей памяти».

В Уральске Винцентия посадили в острог; Альбину со служанкой отвезли на квартиру, и тоже взяли под охрану. Следствие возобновилось.

Император приказал разузнать, по какой причине беглый, скрываясь семь месяцев в жилище своей жены, не был открыт местной полицией.

Арестовали бывавших у Мигурских ссыльных солдат, Сенкевича и Левиньского. Задавали вопросы женщинам, которые вели знакомство с виновниками. Понятно, что с особенным рвением допрашивали самих супругов. Но шло время, а новых улик не прибавлялось.

Они с Альбиной не догадались заранее условиться о способах сообщения. Теперь он тщательно обследовал передачи, поступавшие от жены. Однажды приметил, что в горлышке бутылке с кофе вместо пробки торчит бумага. Это прислала весточку жена.

Как-то прослышалось царапанье в дверь камеры. Подойдя к двери, он увидел показавшуюся из щели бумагу: письмо, которое, перед тем, как порвать в клочки, он выучил наизусть. Текст приведен в «Дневниках»:

«Завтра тебя увезут в Оренбург, чтобы предать военному суду. Альбина останется тут. Сделано все, чтобы тебе позволили проститься с нею, но ничего не вышло! Старайся сам, проси, добивайся, может, тебе повезет! ... М.».

Маленький верный друг, Мария и теперь сумела пробиться к нему.

Когда его увозили из Уральска, на окраине города он различил у дороги две женских фигуры. Улучив момент, когда конвоиры отвернулись, он снял шапку.

Дотошные, мучительные допросы в Оренбурге.

– Правда ли, что вы давали шесть тысяч рублей уряднику, открывшему вас в тарантасе?

– Урядник лжет, он хочет выслужиться.

– Но вы ему давали?

– Если бы имел и шестьдесят тысяч, то все отдал бы за свободу. Денег же моих хватало только на дорогу.

– Почему, имея заряженные пистолеты, вы не стреляли в урядника?

– Лучше, если бы убил?

– Ведь вам помогли бежать из Уральска, назовите всех пособников. Для облегчения участи необходима полная откровенность.

Мигурский замолчал. Чтобы расположить его к себе, председатель суда напомнил:

– Вам не запрещено просить. Например, могут позволить снять кандалы.

– Природа создала людей свободными. Но если действительно захотят облегчить мои страдания, то прошу об одной только милости. Пропустите письмо от жены, пару слов дайте написать ей!

Вмешался генерал с примечательной фамилией Рокосовский (мне не удалось выяснить, было ли что-то общее между царским генералом с польской фамилией и советским маршалом). Он разрешил переслать письмо Альбине. Но ответа не последовало.

Узник спрашивал у дежурного унтер-офицера, приносившего пищу:

– Жива ли моя жена?

– Не могу знать.

– Дьявол! А ты сам – жив еще?

– Не могу знать...

В бешенстве Мигурский разбил кулаком тарелку. Плац-майор распорядился подобрать осколки. Обращаясь словно к стене, он разъяснил, что при повторении подобной выходки могут быть закованы не только руки, но и ноги. Порядок для всех один: шуметь нельзя, спрашивать тоже.

В начале февраля 1841 года заключенному объявили, что его дело отослано на разрешение в Петербург; сколько ждать, один Бог знает.

Винцентий жил надеждой, что добьется встречи с губернатором; тот наверняка должен быть в курсе, что случилось с Альбиной

Еще в Уральске он припрятал, воткнув в воротник рубашки, иглу. Этой иглой ему удалось нацарапать на гребешке несколько слов. Свое необычное послание он завернул в бумагу – табачную обертку, оброненную одним из солдат. Когда пакет был изготовлен, узник тщательно соскреб с обертки остатки лака. Их он разогрел на огне, и перстнем оттиснул самодельную печать.

На стук изнутри камеры, вошла охрана. Винцентий протянул тюремщику пакет и пояснил: это надлежит вручить губернатору в собственные руки. Иначе придется отвечать по всей строгости.

– Что внутри?

– Не могу знать, – ответил заключенный.

Механизм сработал: на третий день прибыл высокий гость. Оглядев камеру и не найдя другого подходящего места, посетитель присел на кровать возле Мигурского. Он достал таинственный гребень и вопросительно посмотрел на узника. Тот знал, что встретился лицом к лицу с судьбой.

У сибирских арестантов на подобные случаи была сочинена песня:

«Как тебя, сударь, зовут, как тебя, сударь, по изотчеству? Не смерть ли ты моя, не съешь ли ты меня?».

Граф Василий Алексеевич Перовский несколькими годами раньше принимал здесь А. С. Пушкина, собиравшего материалы о пугачевском бунте. Ведая Оренбургской губернией, он располагал постоянной информацией из придворных кругов. Изобретательный поляк вызвал у него симпатию.

– Не примите в обиду мой способ общения, – обратился к нему Винцентий. – Прошло восемь месяцев, как я в неведении: жива ли моя жена?

Граф отвечал, что знает кое-что об этой истории – он получил частное письмо от саратовского губернатора, который наилучшим образом отзывается о Мигурских.

Сверх того, доверительно сообщил Перовский, при нем во время обеда у императора прочитали рапорт, поступивший от губернатора Власова после поимки беглеца.

В «Сибирских дневниках» с подробностями передано услышанное заключенным от графа, и мы можем наглядно

представить себе эту необычную сцену в Зимнем Дворце. Эстафета была настолько важной, что император прервал обед:

– Перовский, – вот новость для тебя. Помнишь ли того поляка, что утопился в Урале?

– Помню, Ваше Величество. Вдова просила отпустить ее на родину.

– Каналья жив, она спрятала его в экипаже. Нынче их поймали возле Саратова, пишет мне Власов.

Николай Павлович читал вслух выразительно и даже увлекся.

Внезапно оторвавшись от письма, он заметил слезы на глазах у одной из фрейлин. Лицо ее соседки тоже дрожало. Плакали многие.

Царь вскочил и затопал ногами:

– Милосердие! Жалость! А этот враг выкопал мертвых детей и забрал с собой, – чтобы они не упокоились в русской земле.

Досталось и Перовскому:

– Чем заняты у тебя в губернии?

Был отдан приказ: судить их со всей строгостью, безусловно открыв пособников. Мигурского поставить перед военным судом, жену его и девуку – прислужницу перед судом гражданским.

За все провинности беглеца надлежало повесить. Но с учетом некоторых смягчающих обстоятельств, военный суд постановил: выдержать Мигурского на гауптвахте шесть месяцев, лишить дворянства и вновь бессрочно сдать в солдаты.

Свидание с Перовским не прошло даром: Винцентию разрешили списаться с женой. Дошло письмо от Альбины с известием, что она родила мальчика, который прожил всего три дня. Затем она писала, что любит мужа по-прежнему, часто вызывает в памяти его образ, шутки, ласковые слова. В Уральске ее поместили в тот самый дом, из которого они бежали, и прошлое смотрит на Альбину из каждого угла.

7 ноября 1841 г. Мигурскому объявили, что по случаю бракосочетания наследника ему сохранили дворянское достоинство, но не простили содеянного, определив бессрочно солдатом одного из батальонов Сибирского корпуса. Тогда он написал Альбине, что ей не нужно ехать за ним в гиблые каторжные места, он предоставляет ей полную свободу.

«Не касаясь всех романтических мыслей и советов, – отвечала Альбина, – скажу тебе только одно: что они лишние. Восемь

лет назад я миллион раз поклялась разделить твою судьбу, и сам Бог не освободит меня от моего добровольного обета».

Потом пришло письмо от жены из Оренбурга, где ее содержали под надзором полиции: просила, как-нибудь задержаться по дороге, в Уфе, чтобы она могла догнать его. Когда Винцентий сделал попытку выполнить ее просьбу, произошло следующее.

Уфимский гражданский губернатор Талазин буквально обласкал явившегося на прием поляка:

– Кофе! Трубки!

Прямо как в Саратове. Хозяин кабинета сказал, что во многих губерниях давно ходят слухи о знаменитом побеге, но хотелось бы узнать полную правду. Он и услышал откровенный рассказ (в пределах известного следствию). Что до просьб Мигурского, то почему бы их не исполнить? С деньгами, должно быть, трудновато – не лучше ли путешествовать бесплатно? Тут же будет отдано распоряжение не брать с них прогонов.

У дверей, на прощание, Талазин все наставлял бодриться; закон суров, но везде встретишь людей, имеющих сердце.

А когда осужденный вышел, губернатор приказал вызвать командира батальона, полицмейстера и начальника местных жандармов, чтобы учинить личное дознание: как вышло, что столь опасный для правительства человек застрял в Уфе? Почему не отправлен немедленно к месту назначения в Сибирь?

Топая ногами, Талазин кричал на подчиненных и требовал немедленно отправить поляка по этапу.

Получившие разнос чиновники отправились к Винцентию и спросили, о чем с ним говорил Талазин. А убедившись в двуличии последнего, решили проучить губернатора. Мигурский был помещен в лазарет, где провел некоторое время под предлогом внезапного заболевания.

Правда, ему не довелось дождаться в этом городе жены, но тот же трюк повторили в Омске. С ведома командования Сибирского корпуса, доктор Штубендорф поселил Винцентия на собственной квартире, фиктивно оформив его больным.

Альбина, которую суд освободил от наказания, соединилась с мужем лишь в начале марта 1842 г. После восемнадцати месяцев разлуки он увидел свою жену – худую, изнуренную, вероятно, безнадежно больную. В «Записках» оказались те самые, сакраментальные слова, которых Толстой не мог прочитать,

но тем не менее, они стали потом названием его рассказа: «Что они с ней сделали? За что?»

Повсюду в пути следования, вспоминал Винцентий, отношение сибиряков было сердечным. Им много рассказывали о ссыльных декабристах. «Нам советовали, – написал Мигурский, – остановиться по дороге в Иркутск в деревне Урик, где в то время было почти все гнездо сосланных за день 14 декабря 1825 года».

В это «гнездо» поляки и попали весной 1842 г. И вот они впервые в жизни очутились в обществе русских аристократов: «Князья, графы, генералы, полковники и много прочих именитых особ, некоторые с женами, а другие без них, жили тут, а иные специально съехались из окрестных деревень, чтобы познакомиться с нами».

Действительно, в Урике жили С. Волконский, Вольф, братья Муравьевы, в Олонках – Раевский, в Тельме – Одоевский.

Небогатый шляхтич, он не может скрыть своего тщеславия: как же, столько знатных особ сделали их центром своего внимания! Это как бы заслонило от него тот безрадостный факт, что привилегии, чины, состояния этих людей, в основном, остались в далеком прошлом, а тут с ними обращались «по установленному для каторжных положению».

Описывая эту важную встречу, автор «Сибирских записок» ограничился несколькими зарисовками. Однако не прошел мимо главного: «Все они приняли нас, раскрыв объятия, ибо все, как они заявляли, считали наше дело своим».

Декабристы, принимая гостей, проницательно оценили характеры.

«Они, – с гордостью свидетельствовал Винцентий, – проявляли величайшее уважение и благоговение перед моей Альбиной и поражались, что в этом слабом и изможденном теле скрывалось столько выдержки, стойкости и душевной силы».

Понятно, какие переживания вызвал у декабристов, а особенно у их жен, подробный рассказ о почти удавшемся побеге из Сибири, в котором главную роль сыграла женщина. Ничего подобного не было прежде, и никому не удалось осуществить такой замысел потом.

Князь Волконский настоял, чтобы они задержались, пока он не предупредит об их приезде Иркутского гражданского губернатора. В доме Волконских Мигурские провели неделю.

Когда в Иркутске внезапно захворала их служанка, ее лечила домашними средствами Екатерина Ивановна Трубецкая. Она предложила оставить у нее больную Магдусю, обещая взять ее полностью под свою опеку.

Рудники тянулись на несколько верст. Главным был Нерчинский Большой завод, где и отвели место Мигурским, прибывшим 2 октября 1842 г.

Записав Винцентия в солдаты, здешние местные власти тоже не обременяли его службой. На деньги, присланные сестрой его жены, ими был куплен домик, они завели скотину, даже соорудили небольшую мельницу во дворе. Но Альбина, еще раз ожидавшая ребенка, буквально угасала.

Однажды она позвала мужа, чтобы сообщить свою последнюю волю. Если родится долгожданный мальчик, и он выживет, пусть ему иногда рассказывают о матери. При всей любви к Винцентию, она не хочет досаждать ему ревностью с того света и потому советует жениться вторично.

Пусть он не оставит Магдусю, если та вернется от Трубецких и попросит помощи.

Похоронившая на чужбине троих детей, беременная четвертым, почти уверенная, что обречен и этот, она явно устала от зла. Эта возвышенная душа как бы избавляла себя и мужа от невыносимого бремени:

«Я была твоей любовницей, потом стала женой, – говорила Альбина ему на прощание, – а теперь близится та минута, когда ты останешься вдовцом. Жалко мне и очень горько, что я покидаю тебя среди людей, которых мы вынуждены звать своими врагами. Не пренебрегай ими, дорогой мой!»

Еще она сказала ему, – а он запомнил и в точности перенес ее слова в дневники: «Прости их так, как я, умирающая, их прощаю! ... Ты сам убедился, что этот народ так же несчастен, как и мы». Она умерла через три месяца после родов, 15 июня 1843 г.

Из Нерчинского архива мне написали, что старое кладбище не сохранилось. Значит, могилу Альбины отыскать невозможно.

Прожив меньше года, маленький Конрад ушел вслед за матерью.

Мигурский известил родных Альбины, что отказывается от завещанных ему наследственных прав. Ответа не последовало.

По истечении десятилетнего срока солдатской службы, иркутские власти вспомнили о Мигурском. Как не лишенного в свое время дворянства, его решили представить к офицерскому званию. Батальонный объяснил перед строем, что прежняя служба считалась наказанием, зато нынче царь дозволяет, чтобы бывший мятежник послужил ему верой и правдой. Надобно присягнуть, но это так, одна форма.

– Отказываюсь – сказал солдат – какая присяга, мы из Франции переходили, чтобы свалить эту власть.

Ему вышел перевод в Шилкинские рудники. Но как раз умер Николай Павлович, а новый император Александр II объявил амнистию. «Простили» декабристов, разрешили вернуться на родину ссыльным полякам, – правда, не всем: двадцать семь «закоренелых мятежников», в их числе Мигурский, оставлены были в Восточной Сибири.

В Иркутском областном архиве сохранилось секретное предписание военного министра генерал-адъютанта Сухозанета о том, что Мигурский, в соответствии с Высочайшей волей, увольняется в отставку с производством в унтер-офицеры. Если пожелает, может поступить в гражданскую службу в Восточной или Западной Сибири – «канцелярским служащим, без возвращения на родину».

Служить не пошел, хотя средствами не располагал никакими. Оказывается, жители Иркутска полтора года содержали его, тяжелобольного, и лечили за свой счет.

Последний архивный документ в секретном делопроизводстве о нем помечен 8 августа 1859 г.: «Находившийся в Сибири унтер-офицер из дворян Винцентий Мигурский, получивший Высочайшее разрешение возвратиться на родину, по получении пособия выехал из Иркутска в Варшаву».

Его уже не обыскивали, и потому никто не обнаружил у путника объемистую рукопись. Она начиналась такими словами:

«В момент кончины на моих руках дорогой моей жены в Нерчинске решил я поведать миру о ее жизни... Я сам читал, что было напечатано о наших мытарствах на русском языке; нечто подобное было и в «Дзеннике Литовском» в 1852 г., а также во французских журналах. Но поскольку авторы этих сочинений, не располагая моими объяснениями, писали от

себя, то смело могу сказать, что их произведения являются слабым и неточным отражением истины».

В это самое время заканчивал свои воспоминания Будзыньский – беспощадный обвинитель, который по милости Николая I получил «прощение». Скорбя по поводу безвременной кончины Альбины, Будзыньский писал, что она посвятила себя мужу, не подозревая, насколько он не достоин ни такой любви, ни этой жертвы.

«Не знаю, – продолжал мемуарист, – что стало с Мигурским; распространилась ли на него амнистия императора Александра II, как это случилось со многими, страдавшими в Сибири. Но думаю, что, чувствуя свою вину в совершении позорного проступка, он вряд ли осмелится вернуться к сородичам, которые не смогли бы принять его в свою среду...»

Тут реальность словно бы вступает в противоречие со сказанным. Ибо имеются точные подтверждения, что, побывав у родных в Варшаве, Мигурский поселился в Вильно. Видимо одного из старейших изгнанников не оставили в этом городе без поддержки. Ему удалось переправить во Львов и издать за границей, в Австро-Венгрии, сохраненные им в целости «Сибирские записки». Если он и виноват перед Альбиной, то искупил вину своей дальнейшей жизнью и особенно, этим поступком. Ибо, выпустив в свет воспоминания, он создал своей жене неподвластный времени памятник.

Скупы сведения о последних годах, проведенных в Вильно, и неизвестно, кто помог ему переправить через австрийскую границу целый фолиант.

После того, как впервые были опубликованы мои исследования, отыскался еще один его след. Белорусский историк Г. Киселев установил точную дату кончины и место погребения: согласно записи, в метрической книге костела св. Яна, Викентий Мигурский умер в Вильно 9 августа 1862 г. в возрасте 55 лет и похоронен на кладбище Росса. Значит, ему не суждено было дожидаться выхода в свет своих «Дневников»: книгу выпустили годом позже.

Теперь вернемся к вопросу, поставленному в начале. Хотя и не часто, но случается, что жизнь, воссозданная в художественной литературе, как бы перечеркивает подлинную. И даже сохраняя свои имена, герои – уже не те люди, ими движут иные мотивы; бывает, что даже изменяется суть конфликта. Не то ли произошло с историей Мигурских?

Рисуя их образы, Толстой посчитал правым дело, за которое они столько перестрадали. Будущее подтвердило это: в конечном счете Польша стала независимой.

И в его рассказе, и в документальных источниках (которыми он не располагал), герои рискуют всем, что у них осталось, чтобы стать свободными.

Толстовская Альбина успевает поставить вопрос: «За что?» Героиня «Сибирских записок» как бы отвечает на него своей жизнью, с ее не придуманной повседневностью и оттого еще более страшным смыслом.

С какой-то скрытой настороженностью работает Толстой над образом Мигурского. Фактов, порочащих «Иосифа», у автора рассказа не было. Что касается реального Винцентия, то такие факты, оказывается, были.

Поколеблется ли основа сюжета, если история предстанет в истинном свете?

Когда же собрано столько свидетельств, легче рассудить, по справедливости. Уникальность этой истории поняли давно. На нее сердечно отозвались и в народных низах, где как будто придавлена была извечная русская человечность. И где местами она все-таки проявлялась с поразительной силой.

Побег Мигурских совершен был в том же году, когда в империи пребывал знаменитый французский путешественник маркиз де Кюстин. Его мемуары «Россия в 1839 году» масштабны по охвату событий и отличаются глубиной анализа. Конечно, с ними не сопоставимы «Сибирские записки», скромный личный документ.

Но и правдивое описание одной семейной судьбы на фоне «провинциальной» николаевской России не теряет значительности. Винцентий Мигурский – человек, почти раздавленный режимом, смог сберечь веру, родной язык, национальную идентичность; что редко в подобных случаях, он сохранил и объективность к окружающим. Это выделяет его скорбный труд среди многих польских мемуаров.

Сюжет продолжает жить и все еще тревожит странными совпадениями, неразрешенными загадками. Почему, начав с одной из польских губерний, Толстой переносит завязку своего рассказа в имение на Гродненщине? Где причина, что «сошлись» пути литературного героя и его прототипа? Виленчанин Иосиф Мигурский, созданный воображением писателя, покидает

родной город, чтобы никогда туда не вернуться. Подлинный же Мигурский, Винцентий, словно исполняя предназначение, приезжает сюда после Сибири, чтобы остаться навсегда.

Совсем недалеко Рожанка... Там я увидел старинный дом (которого теперь уже нет.). Но парки живут дольше. Когда я стоял под теми деревьями, один из местных жителей сказал мне, что читал рассказ Толстого, и он уверен, Альбина отсюда. Конечно, останется память о девушке, которая умела любить – «как любят только в первый раз, и только один раз в жизни».

«В ЛЕСАХ» XIX ВЕКА

Образ России тесно связан с русскими бескрайними, непроходимыми лесами. Правда сейчас площадь наших природных богатств стремительно сокращается, а программа охраны природы не является первоочередной в нашем обществе. В этой связи интересно посмотреть, когда и почему российское правительство обратило свое внимания на проблему охраны леса, и какие меры были предприняты.

Особенно интересным в формировании основ лесного хозяйства в России представляется период с 1798 по 1843 г. Эти хронологические рамки охватывают основные этапы в истории Лесного Департамента, как органа, сосредоточившего в себе все аспекты управления казенными лесами. В 1798 г. он был впервые создан, в 1802 преобразован, в 1811 расформирован и в 1843 воссоздан вновь. За этот период произошло много изменений в структуре управления лесами. Императоры Павел Петрович, Александр Павлович и Николай Павлович каждый по-своему понимали проблему охраны природы и предпринимали различные попытки для усовершенствования управления и охраны лесов. Узнать об этом опыте не только интересно, но и может быть полезным в современных условиях.

Надо отметить, что первым лесоводом принято считать Петра Великого, именно ему принадлежит более двухсот указов, регламентирующих пользование лесом¹. Все эти указы были направлены на удовлетворение нужд флота. В его правление начинается выделение корабельных лесов, засаживание корабельных рощ, за вырубку дуба, сосны и лиственницы вводятся жестокие наказания. Но постепенно строительство флота перестает быть первоочередной задачей для российского правительства, и к 1780 г. уже прочно формируется задача максимального извлечения прибыли из государственного, как казалось, нескончаемого богатства. Это привело к оскудению центральных губерний, особенно по берегам сплавных рек. В правление Павла I была осознана опасность дальнейшего проведения такой политики по отношению к лесу и в 1789 г. появилась Форстмейстерская инструкция², определившая управление лесами. В губернии за казенными лесами должен был следить обер-форстмейстер, в уездах – форстмейстер, а на местах полесовщики и пожарные старосты. Последние

выбирались из поселян на год. Можно и не говорить, что полесовщики, будучи плоть от плоти общины, не могли быть достаточной преградой к несанкционированной вырубке. Но появление этих новых чинов уже явилось своеобразным прорывом, так как форстмейстеры, в отличие от существующих с правления Петра Великого вальдмейстеров, должны были не только наблюдать за сохранностью лесов, но и «вести правильное лесное хозяйство». Хотя мало кто на тот момент знал, каким должно быть это правильное хозяйство, но для кандидатов на должности форстмейстером при адмиралтейств коллегии был создан специальный комитет, проводящий особые вступительные экзамены. При каждом форстмейстере должны были быть два ученика. Видимо, предполагалось приглашать на этот пост иностранцев, ибо отечественных специалистов тогда в России просто не было. Этим же указом был образован Лесной Департамент – особое ведомство, которому подчинялись все лесные чины, и которое ведало всеми лесами, кроме частных, на территории Российской Империи. Именно с этого года и ведет свою историю современный департамент Лесного Хозяйства³. Направленность лесной политики Павла I так же ярко характеризует указ о полном запрете торговли лесом из любого порта. Хотя со временем торговля частично разрешалась, но полностью снят запрет был только в конце правления Александра I. Показательно, что, несмотря на строгие требования для кандидатов на должность, первым директором Лесного Департамента стал человек далекий от лесного хозяйства. С 1798 по 1800 г. эту должность занимал Хосе де Рибас, больше известный как адмирал Осип Михайлович Дерибас⁴, участник русско-турецкой войны 1787-1792 гг. и деятельный участник основания Одессы.

Проблему нехватки кадров пытались решить в правление Александра I. В 1802 г. были созданы министерства. Лесной департамент вошел в ведомство министерства финансов. Одной из первых и основных задач было завершение составления проекта устава о лесах, которое было начато еще при адмиралтейств-коллегии. 11 ноября 1802 г. проект был высочайше утвержден⁵. В нем так же делался упор на правильном лесном хозяйстве, отмечены преимущества Лесного Департамента, как отдельной коллегии. В полномочиях Департамента было приводить государственные леса в известность, извлекать доход без истощения лесов, разведение их. Особенно важным было то, что 19-й пункт поручал Лесному Департаменту иметь особые

школы для обучения желающих «лесным» наукам. В это время на посту директора Департамента стоял Карл Иванович Габлиц, член академии наук, известный ботаник, зоолог и географ. Обычно ему приписывают честь открытия первого лесного учебного заведения, но, по всей видимости, инициатива принадлежала не ему, а курляндскому дворянину Федору фон Штейну. Будучи «практическим сельским хозяином во всех частях сельского хозяйства довольно опытным»⁶, управлявшим более 30 лет в Курляндии арендными имениями, он предложил Министру Финансов Алексею Ивановичу Васильеву создать лесную и экономическую школу. По замыслу она должна была располагаться примерно в 20 верстах от Санкт-Петербурга, в ней могли одновременно проходить обучение 20 человек. Обучением заниматься мог бы один Федор фон Штейн, но только с переводчиками (сам-то он немец). К. И. Габлиц нашел это заведение слишком расходным, тем более в Царском Селе располагалась земледельческая школа от Департамента Уделов, и он предложил присоединить лесной курс к этой школе. Но Департамент Уделов не поддержал идею, и 19 мая 1803 г. была создана отдельная школа. Но один преподаватель, не мог постоянно организовать учебный процесс, появлялись жалобы о пьянстве студентов и их неподобающем поведении. Примерно в это же время в Козельске было создано подобное училище. Однако, эти училища не могли удовлетворить государственных нужд в полном объеме и новый директор Лесного Департамента Григорий Владимирович Орлов создает на Елагином острове на собственные средства новый Лесной Институт. 21 января 1811 г. он пишет на имя императора о том, что директор Царскосельского училища подал в отставку, и кадеты находятся не только без присмотра, но зачастую и без обеда, настаивал на переводе в Санкт-Петербург. Это произошло. Появился новый Форстмейстерский Институт в Петербурге. В 1813 г. к нему присоединилось и козельское училище. Позже, в 1829 г., он был преобразован в Лесной Институт с новым учебным планом, в 1832 г. открыта школа Межевщиков и он стал называться Лесным и Межевым Институтом, а в 1834 г. открылось Лисинское учебное лесничество, куда кадеты выезжали на летнюю практику. На следующий год создана «Егерская школа» – низшее лесное учебное заведение с 2-х летним курсом. В этом институте учились и преподавали почти все видные лесоводы своего времени. Этот институт существует и по сей день под названием Лесотехнического Университета.

Однако надо вернуться к 1811 г. В том году было издано постановление об учреждении министерств, изменившее структуру управления. Во многом это постановление было направлено на борьбу с коллегиальностью внутри министерств и, как следствие, Лесной Департамент с привилегиями коллегии был расформирован, а его дела отправлены в ведомство одного из отделений Департамента Государственных Имуществ⁷.

Следующее существенное изменение управления государственных лесов пришлось на правление Николая I. В 1826 г. появилось новое устройство лесного управления: вместо обер-форстмейстеров появились губернские лесничие, форсмейстеры были заменены учеными лесничими. Появилась более разветвленная сеть управления лесами на местах: появились объездчики, младшие лесники⁸. Но, как и прежде, они набирались из поселян, эта повинность была нежеланна для крестьян, и справлять ее обычно отправлялись самые бедные. Говорить о нормальной охране лесов не приходится. В 1836 г. для составления проекта положения новой организации управления государственными крестьянами и государственными имуществами в составе Собственной Его Императорского Величества канцелярии создается особое V отделение, под управлением генерал-адъютанта Павла Дмитриевича. Киселева. Этим отделением была проделана большая работа: в губерниях была проведена опись государственных имуществ, составлены статистические обобщения положения дел на местах, а главное – подготовлен проект учреждения нового министерства, во главе с П. Д. Киселевым. Однако по воспоминаниям непосредственного участника событий Василия Антоновича Инсарского «V отделение, в лице своего управляющего, владело неподражаемым искусством пускать пыль в глаза». Он вспоминал, что, только прибыв на работу в отделение, увидел огромные шкафы с надписями «Работы Органические» или «Исторические Материалы». «Зная, что отделение главной целью ставило новые проекты по Государственным Имуществам, я считал, что там уже стоят драгоценные работы по будущим проектам. Оказалось, что в них тогда ничего не было. Никаких работ еще не было ни сделано, ни начато. Вся деятельность на тот момент сводилась к переписке по образцовому управлению Петербургской губернии. Про специальные комиссии для ревизии в губерниях автор писал так: «людей, которых требовалось множество, брали отовсюду, не исключая и Невского проспекта»⁹. В 1837 г. был составлен проект учреждения

Министерства Государственных Имуществ. Благодаря заранее полученному императорскому одобрению, проект был быстро одобрен Государственным Советом. Однако разгорелся небольшой конфликт: против завышенного штата, на который претендовал П. Д. Киселев, выступил главноуправляющий путей сообщения и публичных зданий. В итоге, оклад был понижен, но все равно оставался выше, чем в других министерствах, исключая только военное. По указу 26 декабря 1837 г. было образовано министерство имуществ, в состав которого вошло управление лесами¹⁰.

Интересно отметить, что при Третьем департаменте был создан Ученый Комитет, в котором предполагалось решать вопросы, требующие привлечения особых научных знаний, однако, по исследованиям нижегородского историка А. А. Миронос, в Комитете заседали в 1853 г. 28 человек, при этом большая половина из них (18 человек) имели 3 и 4 чин по табели о рангах¹¹. В то же время известно, благодаря исследованиям П. А. Зайончковского, что на 1853 г. научная элита занимала только 8,8 процентов от 4 класса все остальные располагались гораздо ниже¹². То есть в Комитете не могло быть представлено большое количество ученых.

30 января 1839 г. произошло существенное изменение – лесное ведомство Министерства Государственных Имуществ получило военное устройство, и все чины этого ведомства были соединены в один состав под названием Корпуса Лесничих¹³. Корпус делился на 3 части исходя из ведомства департаментов. Во главе корпуса стоял инспектор. А через 4 года произошла наиболее заметное событие в истории лесной политики того периода.

В 1843 г. граф П. Д. Киселев представил особый доклад о необходимости сосредоточить все дела о лесной части в одном отделении. В результате 18 февраля 1843 г. был восстановлен Лесной Департамент под управлением Николая Матвеевича Ламсдорфа¹⁴. Это изменение существенно упростило делопроизводство, сведя управление казенными лесам под одно начальство. Директор Лесного Департамента был одновременно и Инспектором Корпуса Лесничих. Больше Лесной Департамент не упразднялся.

Формирование Департамента сопровождалось различными попытками сделать управление лесами более продуктивным на основах правильного лесного хозяйства. При этом постепенно

произошел отказ от заимствования немецких и других европейских учений в пользу своих собственных, проверенных опытным путем правил. С момента восстановления Лесного Департамента в 1843 г. он не прекращает свою деятельность по сегодняшний день. Конечно, с этого момента произошли существенные изменения от структуры до названия, но основы были заложены, и новым поколениям достался опыт прошлого.

ПРИМЕЧАНИЯ

¹ *Врангель В. В.* История лесного законодательства Российской Империи. СПб., 1841. С. 27.

² Полное Собрание Законов Российской Империи с 1649 г. Собр. I (ПСЗ-I). Т. XXIV. № 17959.

³ Столетие учреждения Лесного департамента (1798-1898). СПб., 1898. С. 18.

⁴ *Бобров Р. В.* Директора Лесного Департамента. М., 1996. С.20.

⁵ Министерство финансов, 1802-1902. СПб., 1902. С. 37.

⁶ *Вареха П. Н., Орлов М. М.* Исторический очерк развития С.-Петербургского лесного института (1803-1903). СПб., 1903. С. 7.

⁷ ПСЗ-I. Т. XXXI. № 24688.

⁸ ПСЗ-II. Т. I. № 415.

⁹ *Инсарский В. А.* Записки. СПб, 1894. С. 37.

¹⁰ ПСЗ-II. Т. XII. № 10834.

¹¹ *Миронос А. А.* Ученые комитеты и советы министерств и ведомств в XX веке: задачи, структура, эволюция. Н. Новгород, 2000. С. 63.

¹² *Зайончковский П. А.* Правительственный аппарат самодержавной России в XIX веке. М., 1978. С. 112.

¹³ Историческое обозрение пятидесятилетней деятельности Министерства государственных имуществ. 1837-1887. Ч. 3. С. 9.

¹⁴ ПСЗ-II. Т. XVIII. № 16461.

С. В. Степанов

ОБЩЕСТВЕННАЯ И ЛИТЕРАТУРНАЯ ЖИЗНЬ ОКРЕСТНОСТЕЙ САНКТ-ПЕТЕРБУРГА

(на материалах истории дачной местности в Стрельне)

Во второй половине XIX в. города, деревни и поселки, окружавшие Санкт-Петербург, связываются со столицей сетью железных дорог (Царскосельская, Николаевская, Варшавская, Балтийская, Сестрорецкая). Появление современного средства передвижения способствовало массовому оттоку петербуржцев из города на дачу. Ранее дворцовые резиденции – Царское Село, Павловск, Стрельна, Ораниенбаум, Гатчина – наполнились дачниками. «Дачная эмиграция петербуржцев» (термин журналиста В. К. Симанского) сыграла огромную роль в развитии как ближних, так и дальних окрестностей Санкт-Петербурга, способствовала развитию общественной и частной инициативы, торговли, просвещения, литературы и книжного дела¹.

К сожалению, история дачных окрестностей в историографии недостаточно разработана². Развитие общественных объединений, книжного дела, история повседневности остались вне поля зрения исследователей. На примере развития общественной инициативы и книгоиздательства в дворцовой резиденции в Стрельне попробуем проследить их роль в развитии дачной местности, и в целом дачной культуры окрестностей Санкт-Петербурга.

После проведения в 1857 г. Петергофской железной дороги, населенные пункты, расположенные близ «чугунки», становятся дачными местностями. В 1870-е гг. в Стрельне южнее железной дороги местность стала застраиваться дачами.

В начале XX в. Стрельна стала популярным дачным местом. К 1905 г. здесь располагались: дворцовая контора, станковая квартира, отдел попечительства о народной трезвости, 4 школы, ссудо-сберегательное товарищество, аптека, общество благоустройства, две богадельни и приют, а также театр М. А. Степановой³. В 1881 г. в Стрельне появилось одно из первых в России пожарных обществ, под руководством основоположника и теоретика добровольного пожарного дела камер-юнкера Двора князя Александра Дмитриевича Львова

(1863-1922)⁴. В 1914 г. была открыта трамвайная линия, соединявшая дачную местность с районом Нарвских ворот в Петербурге⁵.

В 1903 г. в Стрельне постоянно проживало около 6 000 жителей, летом, благодаря дачной эмиграции, их насчитывалось около 20 000⁶. Согласно проекту правил для посещения дворцового парка в 1907 г. дачная публика делилась на две категории: «почетно-платная» (дворяне) и «льготно-платная» (другие сословия), определение категории посетителя лежало «на усмотрении Стрельнинского дворцового правления и местной полиции»⁷.

В начале XX в. Стрельна стала одной из самых развитых дачных местностей в окрестностях Санкт-Петербурга, государственные и общественные учреждения обеспечивали ее жизнедеятельность и устойчивое развитие.

На рубеже XIX – начала XX в. активно развиваются учебные заведения. Наибольшую известность получила Стрельнинская дворцовая школа садоводства открытая в 1895 г.⁸. Новое учебное заведение было учреждено с «целью готовить преимущественно путем практических работ опытных в деле садоводства людей, главным образом для С.-Петербургской и смежных с нею северных губерний»⁹. Покровительство учебному заведению оказывал великий князь Дмитрий Константинович Романов, предоставивший в ее пользование дворцовые оранжереи.

Школа вела издательскую деятельность. Так в 1907 г. она выпустила «Список растений культивируемых в Стрельнинской дворцовой школе садоводства» (114 с.) с целью «ознакомить публику с тем большим разнообразием произведений школы, которые культивируются в Стрельне»¹⁰.

В 1910 г. в Стрельне начала работать типография «Г. Г. Пийскоп и К^о». Ее владелец Генрих Генрихович Пийскоп проживал в доме на улице Халузи (ныне Фронтная), 1, где был установлен печатный станок¹¹.

В 1910 г. в типографии Пийскопа было напечатано «Положение» (6 с.) для поступающих в школу садоводства, где будущие ученики информировались об условиях приема и учебном плане. Тогда же Г. Г. Пийскоп заключил договор с курсами бухгалтерии А. И. Янсона, открытыми в 1898 г. (Демидов пер., 5)¹² и напечатал рекламное издание «Сведения для поступающих на курсы» (14, [2] с.). В 1911 г.

был отпечатан «Устав ссудо-сберегательной кассы для служащих в учебных заведениях, учрежденных А. И. Янсоном в С.-Петербурге» (12 с.)

В 1915 г. Генрих Пийскоп начал сотрудничество с Эльмаром Гансовичем Кикасом, преподавателем новых языков Петергофской гимназии императора Александра II, по изданию учебных изданий на французском языке. В то время Э. Г. Кикас успешно занимался педагогической деятельностью, внедрял метод домашнего чтения при изучении иностранных языков, в соавторстве с М. Рейзенбуком составил «Французский иллюстрированный словарь» (Юрьев: Постимес, 1915).

В начале XX в. на книжном рынке было много учебной литературы для занятий иностранными языками в условиях аудиторных занятий. Э. Г. Кикас, желал издавать брошюры, пригодные для домашнего чтения, самообразования учащихся: «многолетняя опытность в руководстве самостоятельным внеклассным чтением учащихся убедила нас, что весьма полезно выпустить в свет целый ряд интересных французских рассказов, сказок и т.д. в новой обработке и в новом виде, более приспособленном для домашнего чтения»¹³.

Для осуществления замысла издания Э. Г. Кикас договорился с Г. Г. Пийскопом об издании книжной серии «Избранные рассказы французских писателей для внешкольного чтения и самообразования». В 1915 г. вышла первая книга серии С. Perrault «Cendrillon» (Ш. Пьеро «Золушка»). От подобных русских учебных изданий ее отличали: помещение словаря рядом с текстом, где слова приводились в той форме, что даны в тексте, строки текста и словаря были пронумерованы одинаково. Эти особенности были введены для облегчения чтения текста, чтобы обеспечить комфортное домашнее чтение, которое служит для «всестороннего понимания текста и сосредоточения главного внимания на ходе действия рассказа»¹⁴. Брошюра была издана в карманном варианте, с иллюстрациями в тексте, стоимость издания составляла 10 копеек. Для увеличения числа читателей распространение книги велось через склады изданий книжных магазинов «Товарищества М. О. Вольфа» в Петрограде (Гостиный двор, 18) и в Москве (Кузнецкий мост, 12).

В дальнейшем Э. Г. Кикас привлек в компаньоны коллегу М. Рейзенбука по изданию 5 брошюр; от услуг Г. Г. Пийскопа он отказался, перейдя в типографию Н. П. Зандмана в Петербурге¹⁵.

В 1916 г. в Стрельне вышла брошюра эстонского ссудо-сберегательного товарищества в Петрограде «Отчет за 1915 год», отражавшая деятельность общественной организации, выполняющая коммуникационную функцию между правлением и членами¹⁶. В ходе революционных событий 1917 г. типография прекратила существование.

Развитие книгоиздательской деятельности позволило обеспечить местные учреждения печатной продукцией и создало в Стрельне «книжный очаг». Сотрудничество Пийскопа с петербургскими издателями – свидетельство привлечения петербуржцев к местной культуре и ее достижениям.

В 1912 г. в Стрельне на Зверинской улице, 47 располагалась контора редакция петербургской еженедельной «литературно-художественной и спортивной» газеты «Дачница». Главная контора редакции располагалась в Санкт-Петербурге, 7 рота Семеновского полка (ныне 7-я Красноармейская). д. 1 кв. 20, в квартире редактора-издателя Ильи Андреевича Блинова. Издание печаталось в Санкт-Петербурге в типографии «Улей» (Кирпичный пер., 2). В газете существовали три отдела: «1) юмористический, спорта, театральной и дачной жизни; 2) происшествия; 3) объявления»¹⁷. Ее первый номер вышел 22 июня 1912 г. Он был посвящен годовщине смерти поэта К. М. Фофанова (1862-1911). С первого номера девизом газеты стали строки поэта: «Все дачники и дачницы / Все съехались теперь»¹⁸. На ее страницах в рубриках «Дачная жизнь», «Архивариус» помещались статьи о театральной и дачной жизни от Стрельны до Вырицы, в последней рубрике поэт И. В. Казанский (1892-1914) под псевдонимом «Маркиз-Карабас» писал рецензии на книги: «О каждой присланной книге “Дачница” даст отзыв»¹⁹. Всего с июня по август 1912 г. вышло семь номеров. По своему характеру она являлась специальной «дачной газетой», издающейся в летний период для петербургской публики. Недолгое ее существование объясняется окончанием дачного сезона, неразвитой журналисткой культурой, отсутствием системы распространения.

С конца XIX в. распространением книг и газет в Стрельне занимались уличные разносчики, в 1900-е г. открылись книжные лари Н. Бугреса, А. Отрожеденова²⁰.

Дачная эмиграция петербуржцев способствовала развитию частной инициативы, создавала рынок сбыта продукции, содействовала развитию просвещения и образования. Развитие

книгоиздательства, создание специальной газеты «Дачница» в Стрельне – примеры участия петербуржцев в местной жизни, развитие культуры дачных местностей. Необходимо отметить, параллельное развитие частной инициативы в Гатчине, Царском Селе и Павловске, где развивались различные общественные объединения, создавались типографии, издавались местные газеты.

Дальнейшее изучение общественной и литературной жизни окрестностей Санкт-Петербурга позволит создать целостную картину истории культуры дачных местностей Санкт-Петербурга, их взаимообмене со столицей, выявит персоналии деятелей культуры начала XX в., оказавших огромное влияние не только на местную жизнь, но оставивших след в истории России.

ПРИМЕЧАНИЯ

¹ *Симанский В. К.* Куда ехать на дачу? Петербургские дачные местности в отношении их здоровости. Вып 2 и последний: Местности на расстоянии свыше 20-ти верст от столицы. 2-е изд. СПб., 1892. С. 83.

² Наиболее интересной является книга О. Ю. Малиновой-Тзиафета (*Малинова-Тзиафета О. Ю.* Из города на дачу: социокультурные факторы освоения дачного пространства вокруг Петербурга (1860–1914). СПб.: Издательство Европейского университета в Санкт-Петербурге, 2013. 336 с. : ил.).

³ О преобразовании мызы «Стрельна» в Петергофском уезде Санкт-Петербургской губернии в город, 1897-1903 // Российский государственный исторический архив (далее – РГИА). Ф. 1287. Оп. 38. Д. 1348. Л. 26, 137.

⁴ Подробнее о нем см.: *Забельская А.* Князь Александр Львов. Жизнь для ближнего. СПб. : [Поле], 2014. 58 с.

⁵ См.: *Гольцов Н. Н.* История Оранэлы – Стрельнинской трамвайной линии: в документах и воспоминаниях: [К 100-летию Санкт-Петербургского трамвая]. СПб. : Сударыня, 2006. 251, [3] с.

⁶ О преобразовании мызы «Стрельна...». Л. 144.

⁷ Проект о защите Стрельнинского дворцового парка, 1907 // РГИА. Ф. 495. Оп. 5. Д. 5205. Л. 1-9.

⁸ См.: Дело о постройке в Стрельне школы садоводства, 1905-1906 // РГИА. Ф. 537. Оп. 1. Д. 1600. Л. 1-5.

⁹ Стрельнинская дворцовая школа садоводства. Положение. [Стрельна: тип. Г.Г. Пийскопа, 1910]. С. 1. О школе см.: *Кичунов Н.И.* Стрельнинское дворцовое садоводство и Стрельнинская школа садоводства // Вестник садоводства, плодоводства и огородничества. 1908. № 2. С. 58-60; *Горбатенко С. Б.* Архитектура

Стрельны. СПб.: Дмитрий Буланин, 2006. С. 264-265; Журналы заседаний Педагогического совета Стрельнинской дворцовой школы садоводства, 1906-1913 // Центральный государственный исторический архив г. Санкт-Петербурга (ЦГИА СПб). Ф. 923. Оп. 1. Д. 1.

¹⁰ Список растений, культивируемых в Стрельнинской дворцовой школе садоводства: Стрельна, СПб. губ. Сев.-зап. ж. д. / [сост. В.И. Степанов]. СПб. : [Акционерное общество типографского дела (Герольд)], 1907. С. 1.

¹¹ Весь Петроград на 1917 год. Пг., 1917. С. 537.

¹² Подробнее см.: Курсы бухгалтерии А.И. Янсона. Отчет за 1898-1908 (10 лет). СПб. : тип. В. Эрикс, 1908. 46 с.

¹³ *Perrault C. Cendrillon / C. Perrault* ; Изд. Э. Г. Кикас. Стрельна: тип. Г. Г. Пийскопа, [1915]. С. 3. (Избранные рассказы французских писателей для дошкольного чтения и для самообразования. № 1).

¹⁴ Там же. С. 2.

¹⁵ А также театр М. А. Степановой

¹⁶ Контора типографии заключила договор на издание с членами правления: О. Мяги, Д. Альтманом, А. Тинни. Всего к 1915 г. в товариществе состояло 2583 человека (см.: Петроградское эстонское ссудо-сберегательное товарищество. Отчет за 1915 год. Стрельна : тип. Г.Г. Пийскопа, [1916]. С. 7).

¹⁷ Об издании в гор. Санкт-Петербурге журнала «Дачница», 1912 // РГИА. Ф. 776. Оп. 10-1912. Д. 303. Л. 1.

¹⁸ Дачница. 1912. № 1 (22 июля). С. 1. Первый номер был самым интересным по содержанию, он представляет собой «венюк памяти», в нем опубликованы работы близкого друга К. М. Фофанова И. Северянина «На мызе Ивановка. Амулеты», сына К. Олимпова «Царственный соловей», стихотворения Л. Афанасьева и др.

¹⁹ Там же. № 3. С. 4. Автор установлен по: *Масанов И.Ф.* Словарь псевдонимов русских писателей, ученых и общественных деятелей. В 4 т. Т. 2. М.: Всесоюзная книжная палата, 1957. С. 178.

²⁰ Альманах печати на 1909 год : сб. сведений. СПб., [1909]. С. 205.

СОЦИАЛЬНОЕ ОБРАЗОВАНИЕ ДЕТЕЙ ИМПЕРАТОРА НИКОЛАЯ II

В императорской России царские дети, как правило, были недостаточно социализированы. Очевидность этого не вызывает недоумения. Порфироносные отпрыски воспитывались в строго закрытой дворцовой атмосфере со специально отобранными взрослыми наставниками и учителями. Известная попытка императора Александра I учредить в 1810 г. Царскосельский лицей для воспитания и обучения не только высокородных дворянских детей, но и его собственных младших братьев, великих князей Николая и Михаила, удалась лишь наполовину. В стенах воспетого А. С. Пушкиным Лицея брата царя не обучались. В лучшем случае, если царские дети были близки по возрасту, их обучали и воспитывали совместно, с целью создания своеобразного мини-коллектива. Под руководством царственной бабки Екатерины II совместное образование проходили великие князья Александр и Константин Павловичи и их, уже упомянутые выше, братья Николай и Михаил. Став императором, Николай I чрезвычайно серьезно подошел к вопросу воспитания своего наследника, цесаревича Александра Николаевича. Важен тот факт, что для совместного прохождения полного курса предметов во дворце поселили двух высокородных мальчиков — Иосифа Вильегорского и Александра Паткуля. Первый из них, обладая живым умом и богатым воображением, часто опережал наследника в усвоении материала; второй мальчик несколько отставал и в результате удачно смоделированный микроклимат позволял наследнику правильно развиваться и социально адаптироваться в условиях такой дворцовой микро-школы. Однако столь позитивный опыт не был принят на вооружение последующими российскими императорами. В дальнейшем царские наследники воспитывались или совершенно индивидуально, или в паре со своими подходящими по возрасту братьями: цесаревич Николай и его брат Александр (дети Александра II), цесаревич Николай и его брат Георгий (дети Александра III).

В семье последнего русского императора Николая II, как известно, было пятеро детей — четыре старшие девочки и последний наследник-мальчик.

Император Николай II родился 6 мая 1869 г. (Здесь и далее датировка до 1 февраля 1918 г. дается по стар. ст.) Вступил на престол 20 октября 1894 г. 26 ноября 1894 г. состоялась его женитьба на принцессе Гессен-Дармштадтской Алисе-Елене-Луизе-Беатрис, в православии — Александра Федоровна. Это была первая неделя траура по усопшему отцу — императору Александру III. Венчание состоялось в Большой церкви Зимнего дворца, в день рождения вдовствующей императрицы Марии Федоровны, что давало послабление в трауре.

Через год, 2 ноября 1895 г. у молодой царственной четы родилась первая дочь Ольга. 29 мая 1897 г. — дочь Татьяна. Через два года, 14 июня 1899 г. на свет появилась девочка Мария и, наконец, 5 июня 1901 г. семья умножилась еще одним ребенком женского пола — Анастасией. Мечты о сыне не оставляли Николая II и, наконец, 30 июля 1904 г. радостное событие отмечала не только царственная семья, но и вся Россия. У императора родился мальчик-наследник цесаревич Алексей. Однако вскоре семейное ликование омрачилось тягостным известием: мальчик унаследовал от матери тяжелую неизлечимую болезнь крови — гемофелию. И с этой тяжелейшей ношей семье русского императора надо было жить, бороться, лечиться, надеяться, растить и учить детей.

Систематическое обучение детей в дворянских семьях этого времени начиналось, как правило, в 8 лет. Императорские отпрыски не составляли исключения. Они получали уроки чтения, письма, начальной арифметики; как все дети, любили рисование; девочек приучали к рукоделию.

Первые отзывы о своих старших царственных ученицах оставил французский подданный Пьер Жильяр (в России — Петр Андреевич Жильяр), обучавший десятилетнюю Ольгу и восьмилетнюю Татьяну французскому языку: «Старшая из Великих княжон, Ольга, девочка десяти лет, очень белокурая. С глазами, полными лукавого огонька, с приподнятым слегка носиком, рассматривала меня с выражением, в котором, казалось, было желание с первой же минуты отыскать слабое место — но от этого ребенка веяло чистотой и правдивостью, которые сразу привлекали к нему симпатии.

Вторая, Татьяна, восьми с половиной лет, с каштановыми волосами, была красивее своей сестры, но производила впечатление менее открытой, искренней и непосредственной натуры»¹.

На первых уроках присутствовала сама императрица. Она обсуждала с учителем методы преподавания. Впоследствии П. Жильяр писал: «Императрица относилась к воспитанию и обучению своих детей, как мать, всецело преданная своему долгу. Вместо холодной и высокомерной Царицы, о которой мне столько говорили, я, к величайшему своему удивлению, нашел женщину, просто преданную своим материнским обязанностям»².

В 1907 г. ученицей П. А. Жильяра становится Мария, а в 1909 г. — Анастасия, т. е., когда девочкам наступал девятый год.

Дочери Николая II воспитывались в простоте и искренности. Небольшая разница в возрасте позволяла им органично расти в девичьем коллективе. Они были хорошо воспитаны, но и ничто детское им не было чуждо: девчонки любили подвижные игры, могли побегать и пошалить. Чересчур расшалившуюся дочку отец мог приструнить достаточно тяжелым шлепком³.

В 1906 г. П. А. Жильяр впервые увидел маленького наследника, которому было около двух лет: «...в феврале 1906 года я увидел полуторагодовалого цесаревича при следующих обстоятельствах. ...Когда уже заканчивался урок, который я давал Ольге Николаевне, вошла императрица, неся на руках великого князя, наследника. Она приблизилась к нам с видимым намерением показать мне того, кого я еще не знал. В ней светилась нескрываемая радость матери, которая увидела, наконец, исполнившимся свое самое дорогое желание; она гордилась и радовалась красоте своего ребенка. В то время, действительно, цесаревич был одним из самых прелестных детей, какого можно себе представить, с прекрасными светлыми кудрями и большими серо-голубыми глазами, оттененными длинными загнутыми ресницами. Он имел свежий розовый вид совершенно здорового ребенка, и, когда улыбался, на его полных щеках вырисовывались две маленькие ямочки. Когда я приблизился к нему, он взглянул на меня серьезным и робким взглядом и с большим трудом решился протянуть мне маленькую ручку»⁴. Учитель заметил особенную трепетность матери по отношению к ребенку, но истинной причины этого отношения, естественно, понять не смог. Родители опасались любого неловкого движения мальчика: пустяковая царапина или легкий ушиб могли спровоцировать непоправимые последствия.

Повышенная опасность для маленького цесаревича заключалась еще и в том, что он рос чрезвычайно подвижным

ребенком. Поэтому все его игры сопровождались бесконечными запретами и тревогой окружающих взрослых. При этом, беспокоясь за его здоровье и жизнь, мальчика баловали безмерно. Это весьма характерно для родителей и близких тяжелобольных или часто болеющих детей. Стараясь облегчить страдания малыша, окружающие зачастую создают условия для формирования слабовольного, капризного характера. Видимо, и Александра Федоровна, и Николай II понимали это. В 1907 г. у наследника вместо женщины-няни появляется «дядька» — боцман с императорской яхты «Штандарт» А. Е. Деревенько. Он был значительно строже к мальчику, нежели прежняя няня М. И. Вишнякова. При этом новый воспитатель был чрезвычайно предан ребенку, обладал терпеливым характером и всячески старался облегчить его страдания во время приступов болезни.

Боцман А. Е. Деревенько находился при Алексее Николаевиче вплоть до 1917 г. практически безотлучно. Его можно увидеть на многих фотографиях или рядом с цесаревичем, или на заднем плане, или несущего больного ребенка на руках даже во время торжественных приемов. Сыновья боцмана — Алексей (1906 г. р.) и Сергей (1908 г. р.) — стали первыми товарищами наследника в его детских играх. Возможность общения с мальчиками своего «дядьки»-простолюдина приносила цесаревичу величайшее удовольствие. Он был прост и дружелюбен и меньше всего помышлял о своем высоком положении. Это был первый опыт его социальной адаптации в среде ровесников. Несколько позднее около наследника появился еще один «дядька» — матрос той же императорской яхты «Штандарт» К. Г. Нагорный.

Несомненно, мужское влияние каждого «дядьки» в определенной степени оказывало благотворное влияние на мальчика, на его формирующийся кругозор и характер, однако образование наследника престола требовало правильного и грамотного воспитания и обучения.

В 1907-1908 гг. походы по Балтийскому морю на яхте «Штандарт» подарили возможность, только-только начинающему хорошо понимать и говорить наследнику, заниматься наблюдением за жизнью мальчишек-юнг из Школы юнг Гвардейского экипажа, которых каждое лето прикомандировывали по несколько человек к различным военно-морским кораблям императорского флота. Трехлетний Алексей с удовольствием играл и общался с некоторыми из них. Если верить свидетельству советского киноактера, мастера эпизодической роли, известного под псевдонимом Георгий

Светлани, он, в качестве юнга Гриши Пиньковского на императорской яхте «Штандарт», оказался незаменимым товарищем по играм и забавам маленького наследника⁵. Ловкий юнга умел ходить на руках и вертеть прямо-таки цирковые сальто. Малыш приходил от этого в восторг и неуклюже пытался повторить проделки своего старшего друга. Однажды юнга даже надавал тумачков цесаревичу, но мальчик проявил благородство и не выдал своего обидчика. Немного погодя подросток получил выволочку от боцмана А. Е. Деревенько, ставшего свидетелем его безобразного поступка. И даже после этого случая контакт наследника с веселым подростком продолжался и был весьма полезен — всю свою жизнь Алексей страдал от недостатка общения с мальчишеским коллективом. На яхту «Штандарт» подбирались юнги, владеющие струнными инструментами, преимущественно — балалайкой. Они составляли маленький балалаечный ансамбль и часто играли для своих высокопоставленных пассажиров. Юный наследник чрезвычайно заинтересовался балалаечной музыкой; известно, что впоследствии, уже в подростковом возрасте, он хорошо играл на балалайке и очень любил это занятие⁶.

Систематическое обучение Алексея Николаевича решено было начать с осени 1912 г., после того, когда ему исполнится 8 лет. Преподавательский состав сформировался значительно раньше — проверенные и доверенные люди, преимущественно учителя его старших сестер. В этот круг входили П. В. Петров — преподаватель русского языка, гофлектриса Е. А. Шнейдер, дававшая детям уроки немецкого (она же учила русскому языку саму Александру Федоровну в ее первые годы пребывания в России), швейцарец П. А. Жильяр обучавший царских детей французскому, англичанин С. И. Гиббс, учитель английского языка, а также — духовник царской семьи, православный священник о. Александр Васильев, преподаватель Закона Божия. За образованием детей следила сама императрица.

Внутри царской семьи говорили только по-русски. Подруга Александры Федоровны, А. А. Вырубова утверждает, что «... дети были горячими патриотами: они обожали Россию и все русское и плохо говорили на иностранных языках. Старшие лишь недурно говорили по-английски, с младшими же императрица разговаривала по-русски». Главным учителем по свидетельству все той же мемуаристки «был некто П. В. Петров. Он назначал ...других наставников. ...Из всех учителей дети и их величества больше всего любили Жильяра, который сперва

учил великих княжон французскому языку, а после стал губернатором Алексея Николаевича»⁷.

Александра Федоровна очень внимательно относилась к выбору учителей для своих дочерей, и особенно — для сына. Эти люди должны были не только обучать и воспитывать, но и обладать деликатностью и быть преданными настолько, чтобы сохранять все семейные тайны. Готовясь к первым урокам с восьмилетним цесаревичем, П. А. Жильяр столкнулся с самой главной из них — тяжелым недугом наследника. Это произошло в начале октября 1912 г. в Спале, куда императорская семья и русский двор по традиции съехались на охоту. Накануне, во время отдыха с родителями и сестрами в Беловежской Пуще (на польской территории), мальчик получил травму, которая дала тяжелейшие осложнения, связанные с его врожденным заболеванием. «Мой коллега (П. В. Петров — Е. Л.) и я были удивлены, при приезде в Спалу, бледным видом ребенка и тем обстоятельством, что его носили на руках, так как он не был в состоянии ходить сам», вспоминал учитель⁸.

Как бы то ни было, страшная болезнь отступила и в ноябре 1912 г. цесаревич был перевезен в Царское Село. Мальчик еще продолжительное время не мог ходить и даже просто распрямить левую ногу, а впоследствии еще долго прихрамывал во время ходьбы. Следовало применять массажи, использовать ортопедический аппарат. Учебные занятия прекратились, практически не начавшись — их решено было возобновить с осени следующего, 1913 г. Накануне летнего отъезда П. А. Жильяра в Швейцарию для того, чтобы навестить родственников, Александра Федоровна сделала ему предложение после возвращения вступить в должность главного воспитателя цесаревича.

Учитель стал пытаться наладить первые контакты с учеником. Это оказалось нелегко. Алексей проявлял нетерпимость, с трудом переносил всякое принуждение и совершенно не был приучен к дисциплине. П. А. Жильяр сознавал, что его поведение «производило ясное впечатление глухой ненависти, которая иногда доходила до сознательного сопротивления».

Однако шло время, и терпение наставника стало давать результаты. Алексей стал проникаться к нему доверием. Ему было уже девять лет. П. А. Жильяр считал, что ребенок был «довольно крупным для своего возраста. ...имел продолговатое, чистое, с тонкими чертами лицо, прелестные светло-каштановые

волосы с медным оттенком и большие серо-голубые глаза ... Он вполне наслаждался жизнью, когда мог, — действительно неугомонный и веселый мальчик. ...Он обладал большой живостью ума, большой рассудительностью и проницательностью, и касался иногда вопросов, недоступных его возрасту, что свидетельствовало о нежной и созерцательной душе»⁹.

Уроки с Алексеем Николаевичем начинались в 9 часов утра и заканчивались в 11. 30. После прогулки в санях или на автомобиле занятия продолжались до часу дня. Цесаревича обучали арифметике, истории, географии, французскому языку и Закону Божию. Несколько позднее он стал получать уроки английского языка, которые ему давал англичанин, выпускник Кембриджского университета, С. И. Гиббс.

С. И. Гиббс прибыл в Санкт-Петербург в 1901 г. и успешно проявил себя как домашний учитель английского в весьма состоятельных российских семьях. Его профессиональная репутация значительно укрепилась, когда он получил престижную должность преподавателя в Императорском училище правоведения, где сыновей потомственных дворян готовили к важнейшим постам государственной службы. Помимо этого он активно сотрудничал с петербургской гильдией учителей английского языка и с 1906 г. принимал участие в регулярных еженедельных публичных чтениях в качестве чтеца произведений английских и американских классиков.

Первые же уроки С. И. Гиббса с цесаревичем показали, насколько непростым учеником тот оказался. Алексей совершенно не был приучен к дисциплине и усидчивости, принудить его к регулярным занятиям оказалось чрезвычайно трудно. Примечателен эпизод одного из уроков английского языка, рассказанный С. И. Гиббсом в его отрывочных записках о жизни и преподавании при русском дворе. В тот день их с цесаревичем занятие началось довольно-таки поздно — около пяти часов вечера. Видимо, ребенок устал и всячески старался выразить свой протест. «Сначала он принялся резать хлеб ножницами, — вспоминал учитель, — затем принялся бросать его птицам, для чего пришлось открывать и закрывать створный переплет... Затем он обмотал проволоку вокруг зубов и хотел проделать то же самое со мной, но, естественно, я воспротивился этому. Хуже того, он снова схватил ножницы и сделал вид, будто собирается резать все, что попадет ему под руку. Чем больше я старался помешать ему, тем громче он визжал от восторга. Странно, но у него было при этом неприятное

выражение лица. Он захотел стричь свои волосы, затем мои. А когда я попытался помешать ему, он спрятался за портьеру и обмотал ее вокруг себя». Взрослому человеку никак не удавалось образумить разбушевавшегося ребенка. Мальчик, которому было около десяти лет, продолжал вести себя отвратительно. Этот эпизод приведен в книге о Сиднее Гиббсе его американским биографом К. Бенаг — ей удалось ознакомиться с сохранившимся домашним архивом учителя¹⁰.

Можно себе представить, какие трудности преодолевали учителя цесаревича Алексея, особенно на первых порах обучения. К ребенку необходимо было искать индивидуальный подход, применять особую методику преподавания. В этом отношении С. И. Гиббс достаточно преуспел. Каждый урок он старался обратить в игру, объясняясь при этом только на английском языке. Несомненным успехом у мальчика пользовались разные фигурки в виде птичек, животных, корабликов и шапочек, виртуозно сложенные из бумаги прямо у него на глазах. В умелых руках учителя все это приобретало веселый, загадочный и сказочный образ, сопровождающийся веселым рассказом в лицах. Современная педагогика считает подобный метод преподавания чрезвычайно плодотворным и перспективным, прежде всего для детей младшего школьного возраста. Такие бумажные фигурки называются оригами — от японского термина, который буквально переводится как «сложенная бумага». Именно японцы считаются основателями оригами, приобретающие в наши дни все большую популярность при работе с детьми. Благодаря своему педагогическому дару, терпению и пониманию С. И. Гиббс сумел расположить к себе царственного ученика и к лету 1914 г. даже был вполне удовлетворен его успехами.

Зимнее и осеннее время семья императора Николая II проводила в царскосельском Александровском дворце, где преимущественно и проходили учебные занятия с детьми царя.

Царская семья занимала верхний этаж дворца, где ей было уже достаточно тесно: здесь были спальные, туалетные и жилые комнаты. Из окон игровой, спальни и классной комнат цесаревича просматривался парк, разбитый около дворца. Боцман А. И. Деревенько располагался рядом со спальней мальчика за перегородкой. Девочки жили по двое в двух комнатах, где стояли их кровати, туалетные и письменные столы. Судя по воспоминаниям очевидцев, близко знавших царскую семью, дочери Николая II были приветливы, просты, хорошо воспитаны,

неприхотливы в быту и трудолюбивы. Они обожали своих родителей и младшего брата. Во время приступов гемофилии каждая из них, как умела, старалась облегчить его страдания.

Видимо, не одна только болезнь, но и трепетное отношение к нему семьи (особенно матери, даже в подростковом возрасте называвшей его Бэби) сказались на своевольном характере маленького цесаревича, который часто поступал самым невоспитанным образом. С. И. Гиббс с недоумением отметил, как во время одного из его уроков Алексей вдруг вызвал слугу и потребовал принести ему шоколад, что было немедленно исполнено. Ребенок залпом опорожнил хрустальный стакан и был крайне удивлен по поводу сделанного ему замечания¹¹. О другом случае (правда, с умилением) рассказывает Т. Е. Мельник-Боткина: играя с ровесником Колей, сыном своего доктора В. Н. Деревенко, цесаревич «возился невероятно, ни минуты не сидя на месте, и кувыркаясь то под столом, то на столе», а когда к ним пытались войти взрослые, он резко захлопывал перед ними дверь с невежливым криком: «Взрослые должны уйти!»¹².

Однако со временем положительные природные данные в характере цесаревича, подпитываемые правильным воспитанием, стали преобладать. П. А. Жильяр с первых месяцев общения с наследником обратил внимание на простоту и непосредственность его натуры. Например, Алексей пришел в страшное замешательство, когда по старинной русской традиции представители крестьянской депутации опустились перед ним на колени и был чрезвычайно благодарен своему воспитателю, сумевшему в дальнейшем прекратить подобные инсинуации. Нежной любовью и заботой мальчика пользовались его домашние животные — собачка Джой и ослик Ванька, приобретенный в знаменитом цирке Чинизели. П. А. Жильяр считал, что забота о питомцах способствовала развитию лучших черт характера его ученика. Превосходную характеристику уже тринадцатилетнему наследнику дала К. М. Битнер, ставшая по воле судьбы учительницей не только его самого, но и его сестер в тобольской ссылке 1917-1918 гг.: «... Это был милый, хороший мальчик... умный, наблюдательный, восприимчивый, очень ласковый, веселый, жизнерадостный. ... Он привык быть дисциплинированным, но ... не любил придворного этикета. Он не переносил лжи и не потерпел бы ее около себя, если бы взял власть когда-либо»¹³. Одновременно К. М. Битнер была практически потрясена тем, что подросток «в ученье был

крайне запущен» и непростительно ленив — она утверждала, что «он даже плохо читал и любил, чтобы больше ему читали, чем самому читать».

Уроки русской словесности, включающие и язык, и литературу, наследнику цесаревичу Алексею Николаевичу давал П. В. Петров. Помимо этого он принял на себя обязанности преподавателя арифметики. Обнаружить его характеристику у мемуаристов не удалось. Судя по всему, это был мягкий, добрый, спокойный и уже немолодой человек, которому императрица доверяла полностью, передав ему в обучение сначала дочерей, а потом и сына. Чувствуется, что в семье его очень любили — об этом свидетельствует тон писем к нему из Тобольска от царственных учениц и их наставницы Е. А. Шнейдер, которая обращалась к П. В. Петрову: «Добрейший Петр Васильевич!». Однако непререкаемым учительским авторитетом П. В. Петров явно не пользовался. Младшие дочери царя Мария и Анастасия Николаевны рассказывали К. М. Битнер, что учитель был сильно глух и они, не подготовив урока, бойко болтали ему «всякий вздор», потешаясь над этим и неизменно получая «пятерки». О мягком и неконфликтном характере П. В. Петрова свидетельствует описанный С. И. Гиббсом случай с восьмилетней Анастасией Николаевной. Девочка посредством выучила урок и, получив за него не очень высокую оценку, принесла англичанину букет цветов, спросив его с обворожительной улыбкой: «Мистер Гиббс, Вы не исправите отметки?». Получив отказ, юная леди предложила букет своему русскому наставнику П. В. Петрову, который, не задумываясь, принял цветы¹⁴.

1914 г. принес тяжелейшие испытания для России и для семьи Никола II. При этом в продолжении всей зимы 1914-1915 гг. здоровье Алексея Николаевича было вполне удовлетворительным и занятия с ним велись регулярно и бесперебойно. С наступлением весны П. А. Жильяр разработал для своего воспитанника серию автомобильных экскурсий по пригородам Петрограда. Каждое путешествие начиналось после обеда. Мальчишку очень интересовали железнодорожные пути, мосты и грунтовые дороги. Он с любопытством следил за ремонтными работами. Цесаревич также любил наблюдать за трудом крестьян из близлежащих деревень и с удовольствием завязывал с ними разговоры. Такие образовательные путешествия чрезвычайно способствовали социальной адаптации подрастающего Алексея. Одновременно П. А. Жильяр очень тщательно искал своему ученику товарища по интеллектуальным занятиям. И он нашел

такого в лице ровесника цесаревича, воспитанника Царскосельской императорской Николаевской гимназии Коли Деревенко, сына доктора В. Н. Деревенко, следившего за здоровьем своего маленького царственного пациента. Семья доктора умела хранить врачебную тайну и пользовалась безоговорочным доверием императора и императрицы.

Мальчишки быстро подружились и вскоре их встречи стали ежедневными. Цесаревич даже получил разрешение бывать в гостях у друга, который проживал недалеко от него, в небольшой вилле Царского Села. Здесь они проводили все послеобеденное время, иногда к ним присоединялись одноклассники Коли. П. А. Жильяр находил такое общение чрезвычайно полезным для становления характера своего воспитанника, формирования в нем навыков коммуникабельности. Коле Деревенко суждено было остаться детским другом цесаревича Алексея Николаевича вплоть до последнего года его жизни.

В начале октября 1915 г. Николай II вместе с сыном отправился в Ставку, которая к этому времени располагалась в Могилеве. Императрица впервые надолго расставалась с сыном и чрезвычайно переживала по этому поводу. В местечке Режице император произвел смотр войск. Наследник не отставал от отца ни на шаг, слушая со страстным интересом рассказы участников жестоких сражений. П. А. Жильяр, свидетель этого смотра, писал впоследствии о своем ученике: «Его фигура, обыкновенно подвижная и выразительная, вытягивалась от усилий, которые он делал, чтобы не упустить ни одного слова из того, что они рассказывали. Его присутствие около императора возбуждало интерес солдат, и когда он удалялся, слышно было, как солдаты тихим голосом обменивались мнениями относительно его роста, возраста и речи. Но более всего их удивляло, что цесаревич носил простую солдатскую форму, которая ничем не отличалась от формы кантонистов, то есть солдатских детей»¹⁵.

Пребывание цесаревича Алексея в Ставке наполняло его жизнь новыми впечатлениями. Как любой мальчуган, он с большим интересом относился ко всему, что было связано с военной службой. Тем более, что ему предоставлялись широкие возможности многое из этой области узнать и увидеть.

По свидетельству очевидца Г. И. Шавельского, во время пребывания цесаревича в Ставке летом 1916 г., тот каждое утро занимал пост с игрушечным ружьем у входа в палатку, где

император принимал утренний чай. Мальчик по военному отдавал честь отцу и оставался «на часах» все время, пока Николай II не завершал чаепития. Еще цесаревич любил устраивать «строевые учения», собрав вокруг себя отряд из местных кадетов и гимназистов своего возраста: «В назначенный час они выстраивались в саду и, когда приходил наследник, встречали его по-военному, а затем маршировали перед ним»¹⁶. При этом нет оснований считать, что цесаревич получил в это время и некоторое военное образование.

Разумеется, многие из детских игр несут в себе определенные образовательные функции, игру можно рассматривать как составляющее дополнение к обучению, но, ни в коем случае — как замещение самого учебного процесса. П. А. Жильяр, напротив, сетовал на то, что во время пребывания его ученика в Ставке разработанная им система обучения была нарушена. Наставник считал, что жизнь в Могилеве создавала серьезные осложнения в занятиях Алексея Николаевича и плохо отражалась на его здоровье. Ребенок стал нервным, рассеянным и «неспособным к каким-либо полезным занятиям».

Все это тем более огорчало наставника, что цесаревич и так отставал по большинству учебных предметов. Свидетельством тому может служить мнение Г. И. Шавельского, внимательно наблюдавшего за членами императорской семьи во время их посещения Ставки и оставившего о них очень точные и независимые суждения. Об Алексее он писал следующее: «Во избежание переутомления мальчика учение вели очень осторожно, с очевидным ущербом для учебной цели. Следствием первого была часто переходившая границы дозволенного шаловливость; следствием второго — отсталость в науках. Последняя особенно была заметна. Осенью 1916 года Алексею Николаевичу шел 13-й год, — возраст гимназиста, кадета 3 класса, — а он, например, еще не знал простых дробей». Известие о возложении обязанностей преподавателя математики на дворцового коменданта Николая II, генерала В. Н. Воейкова, вызвало у Г. И. Шавельского бурное возмущение: «Что за чушь! Генерал Воейков преподает Наследнику арифметику! Какой же он педагог? Когда и кому он преподавал что-либо?»¹⁷.

Что касается «шаловливости», с которой так долго и терпеливо боролись наставники наследника — оказавшись в Ставке, в центре внимания взрослых, мальчишка дал этому своему качеству полную волю. Любимой его проказой была игра с водой дворового фонтана. Он плотно зажимал ладошкой струю,

направляя брызги на проходивших мимо офицеров Ставки, а иногда — и на самого царя. За обедом он обстреливал офицеров и генералов комочками хлеба, обмакнув палец в сливочное масло, пачкал им шею соседа по столу. Однажды его «масляной» жертвой оказался великий князь Георгий Михайлович, который сначала отшучивался, а потом вынужден был просить защиты у присутствующего здесь же императора¹⁸. Удивительно, но Николай II терпеливо сносил nepозволительные выходки сына. Даже когда тот, во время званного обеда с большим количеством приглашенных, подкрался к великому князю, генерал-адъютанту, генерал-инспектору артиллерии Сергею Михайловичу и нахлобучил ему на голову половинку арбуза с выдолбленной мякотью и «по лицу последнего потекла оставшаяся в арбузе жидкость, а стенки его так плотно пристали к голове, что великий князь с трудом освободился от непрошенной шапки»¹⁹. Г. И. Шавельский назвал этот случай «из ряда вон выходящим номером». Его воспоминания сохранили и такую историю: во время беседы с генералом В. Н. Воейковым, они вдруг попали под обстрел ножами и вилками, устроенный мальчишкой-цесаревичем. И, одновременно, Г. И. Шавельский описывает трогательную историю с местным могилевским гимназистом Шурой Котовичем, который во время службы помогал священнику в штабной церкви. Мальчик приглянулся Алексею и когда тот узнал, что у Шуры очень больна мать, искренне посочувствовал ему. «Я глядел на него, — пишет Г. И. Шавельский о наследнике, — и любовался той чистой, неподдельной скорбью, которая в это время отражалась на его прекрасном личике»²⁰.

Генерал В. Н. Воейков снисходительно относился к шалостям наследника и видел в нем только веселого и жизнерадостного мальчишку: «Благодаря необыкновенной простоте и сердечности в обращении Алексей Николаевич привлекал к себе все сердца как своею внешнею, так и духовною красотою: его ясный открытый взгляд, во всем проявляемая решимость, приятный звонкий голос вызывали во всех, его видевших, чувство глубокой симпатии»²¹. Трудно поверить, что жертвы некоторых злых шалостей цесаревича испытывали к нему «глубокую симпатию». Хотя, например, глава бельгийской военной миссии при императорской Ставке, генерал-майор Риккель, добродушный пожилой толстяк, с удовольствием подыгрывал мальчику и ничуть не обижался, когда тот, забравшись в столовой под рояль, хватал его за ноги, или того хуже — мог бесцеремонно толкнуть коленом в живот или плечом в бок²².

Спрашивается, почему Николай II не пресекал порой недопустимые выходки своего сына? Ведь по отношению к своим дочерям он был неумолимо строгим и справедливым отцом. Что касается Алексея — ему прощалось многое. И не только по причине его страшного заболевания. Когда П. А. Жильяр, обескураженный неллицеприятным поведением цесаревича и нарушением системы уроков с ним, поделился своими тревогами с императрицей, та ответила, что они с мужем «...полагают лучше временно пожертвовать занятиями их сына, ...чем лишить его преимуществ, которые он получает благодаря жизни в Могилеве». Родители считали, что находясь в Ставке среди солдат и офицеров и разделяя походную жизнь с отцом, Алексей приобретет необходимые для мужчины жизненные навыки. Кроме того, пребывание веселого и подвижного наследника рядом с государем должно было развеять надоедливые сплетни о его слабом здоровье. Александра Федоровна призналась П. А. Жильяру, что ее муж всю жизнь страдал из-за своей врожденной робости, что ко времени внезапной кончины Александра III он был слишком плохо подготовлен к тяжелой миссии императора и «дал обещание, прежде всего, предотвратить эти ошибки в деле воспитания сына». Видимо, Николай II, выросший под руководством твердохарактерного и могучего во всех отношениях отца, именно в этом видел причины своей неуверенности и излишней мягкости. Он очень боялся проявления этих качеств у сына и всячески избегал назиданий, чтобы не подавить его волю, достаточно изломанную приступами болезни.

При этом, на наш взгляд, подкрепленный свидетельством ряда современников из ближайшего окружения царской семьи, дети Николая II недополучали образовательной подготовки, соответствующей уровню, достигнутому в описываемой время как зарубежными, так и отечественными педагогами. И это тем более удивительно, что в России конца XIX — начала XX в. наблюдался необыкновенный подъем педагогического движения, велась разработка новых наглядных педагогических технологий, происходило осмысление основ педагогической науки. В 1915 г. вышла в свет работа известного русского педагога П. Ф. Каптерева «История русской педагогики»²³. Активное развитие в это время получило изучение детской психологии и различных научных направлений в вопросах воспитания ребенка. Осуществлялись исследования, посвященные образованию больных детей, которые были бы весьма полезны при обучении цесаревича

Алексея. Однако все эти позитивные педагогические новшества почему-то проходили мимо учебных классов детей Николая II. Их обучением руководила мать, которая придавала процессу сугубо замкнутый, можно сказать, местечковый характер. При этом нет никакого сомнения в высокой духовной нравственности детей, что можно отнести за счет их православного семейного воспитания. Протоиерей А. И. Беляев, исповедавший семью Николая в Царском Селе уже после его отречения, отмечал, что все царские дети были чисты в своих чувствах и помыслах, доброжелательны к людям всех сословий, что отражало их высоконравственное православное мировоззрение.

ПРИМЕЧАНИЯ

¹ Император Николай II и его семья (Петергоф, сентябрь 1905 — Ектеринбург, май 1918 г.). По личным воспоминаниям П. Жильяра, бывшего наставника наследника цесаревича Алексея Николаевича. Вена, 1921. Репринт : М., 1991. С. 18

² Там же. С. 19.

³ *Капков С., Светлани Г. Д.* Товарищ его высочества. Нижний Новгород, 2002. С. 66-67, 73-74.

⁴ Император Николай II и его семья... С. 22.

⁵ *Капков С., Светлани Г. Д.* Товарищ его высочества. С. 54–57.

⁶ Там же. С. 37.

⁷ *Вырубова А.* Воспоминания. М., 2009. С. 51.

⁸ Император Николай II и его семья... С. 28.

⁹ Там же. С. 39.

¹⁰ *Бенаг К.* Англичанин при царском дворе. Духовное паломничество Чарльза Сиднея Гиббса. СПб., 2006. С. 71.

¹¹ Цесаревич Алексей в воспоминаниях его учителей. М., 2006. С. 212.

¹² *Мельник-Боткина Т. Е.* Воспоминания о царской семье. М., 2004. С. 21.

¹³ Гибель царской семьи. Материалы следствия по делу об убийстве царской семьи (август 1918 — февраль 1920) / Сост. *Н. Г. Росс.* Франкфурт-на Майне, 1998. С. 424.

¹⁴ *Бенаг К.* Англичанин при царском дворе. С. 57.

¹⁵ Император Николай II и его семья... С. 136.

¹⁶ *Шавельский Г.* Воспоминания последнего протопресвитера русской армии и флота: В 2 т. Т. 1. М., 2010. С. 317.

¹⁷ Там же. С. 315.

¹⁸ Там же. С. 315–316.

¹⁹ Там же. С. 316.

²⁰ Там же. С. 319.

²¹ *Воейков В. Н.* С царем и без царя. Воспоминания последнего дворцового коменданта государя императора Николая II. М., 1995. С. 117.

²² *Шавельский Г.* Воспоминания последнего протопресвитера... С. 317.

²³ *Каптерев П. Ф.* История русской педагогики. - Изд. 2-е, пересмотр. и доп. - Пг. : Земля, 1915.

В. Г. Краснов

ЦАРСТВЕННЫЕ БРАТЯ НИКОЛАЙ И МИХАИЛ: СУДЬБА РОССИИ



Рис. 1. Великий князь
Михаил Александрович

Недавно сайт Православие и Мир задал вопрос об отречении царя Николая II академику Юрию Пивоварову, директору ГАРФа Сергею Мироненко и директору канцелярии Главы Российского Императорского Дома Александру Закатову¹. Все трое экспертов разошлись в оценке отречения Николая 15 марта 1917 г. Пивоваров считает, что Манифест написан в нарушение законов Российской Империи и не имеет юридической силы, потому, что «генералы-заговорщики» вынудили Николая подписать его. «Юридически неверное отречение открыло цепочку дальнейших неправовых действий», говорит академик.

«Через сутки отрекся Михаил Александрович, а он вообще не имел права отречься, поскольку не занимал престола...»

Пивоваров выводит из ошибки отречения Николая все последующие беды России: «если бы Николай II не повел себя вот так, если бы его не предали бы командующие фронтами, ближайшее окружение, а крупнейшие юристы будущего Временного правительства поступили бы по-другому, то все было бы в нашей истории сложилось иначе. Верхи несут ответственность за произошедшее в России, причем как правительственные, так и оппозиционные – от царя и его бюрократии, до его предавшего генералитета». С другой стороны, Закатов и Мироненко считают отречение Николая законным. Однако и они не признают юридической и исторической значимости Манифеста Михаила.

Сами Романовы считают Манифест Михаила законным и обязательным для них. В пункте 4.2 устава Объединения членов рода Романовых сказано, «(мы) согласны с тем, что все вопросы,

касающиеся формы правления в России и, следовательно, все вопросы династического характера могут решаться только великим русским народом в ходе "всеобщего, прямого, равного и тайного голосования" в соответствии с Манифестом великого князя Михаила Александровича, подписанного после отречения от престола императора Николая II».

Искать роковую ошибку, приведшую Россию к самым суровым испытаниям в XX в., надо не в действиях Романовых и не в «предательстве генералитета», а скорее в том, что русские люди и народы Российской империи позволили большевикам раздробить страну по социальным классам и по этническим, конфессиональным различиям. Можно согласиться с Пивоваровым в том, что, в соответствии с пословицей «рыба гниёт с головы», главную долю ответственности несут «верхи», но и с народа нельзя её снимать. Это был, если хотите, общенациональный грех.

Но возможность избежать *греховного соблазна*, повернуть процесс национального разброда в пользу государственного единства были. Манифест Михаила, которым он ответил на слишком запоздалое отречение Николая в его пользу, давал эту возможность.

О государственной значимости Манифеста от 16 марта 1917 г., единственного государственного акта Михаила, я и мой почивший уже коллега В. Б. Серебренников уже писали².

15 марта, когда мятеж в войсках и рабочие беспорядки сделали ситуацию в столице неуправляемой, Николай II неожиданно отрёкся от престола в пользу не сына Алексея, официального наследника престола, а своего младшего брата Великого Князя Михаила.

16 марта новость застала Михаила на квартире князя Путятина на улице Миллионная 12 близ Зимнего дворца. Рано утром к нему явилась депутация членов Временного комитета Государственной Думы, включая Родзянко, Гучкова, Милюкова, Шульгина, Керенского и других. Они принесли ему новость и надеялись повлиять на его решение. Поскольку Керенский был также членом Петроградского совета, его мнение считалось особенно веским.

Михаил понимал, что не могло быть речи о спасении самодержавия. Но не удастся ли остановить революцию обещанием конституционной монархии, как Николай увещевал Михаила в своём отречении? Это было мыслимо пару дней

назад. Сегодня же, когда войска переходят на сторону мятежников, такая уступка казалась Михаилу иллюзорной. Политический компромисс был неизбежен.

Испросив мнение у каждого члена депутации, Михаил удалился в свой кабинет, сделал поправки, и принял своё самодержавное решение:

«Тяжкое бремя возложено на МЕНЯ волею брата моего, передавшего МНЕ Императорский Всероссийский Престол в годину беспримерной войны и волнений народных.

Одушевленный единою со всем народом мыслью, что выше всего благо РОДИНЫ нашей, принял Я твердое решение в том лишь случае воспринять Верховную власть, если такова будет воля Великого Народа нашего, которому надлежит всенародным голосованием, через представителей своих в Учредительном Собрании, установить образ правления и новые законы Государства Российского.

Посему, призывая благословение Божие, прошу всех граждан Державы Российской подчиниться Временному Правительству, по почину Государственной Думы возникшему и облеченному всею полнотою власти впредь до того, как созданное, в возможно кратчайший срок, на основе всеобщего, прямого, равного и тайного голосования, Учредительное Собрание своим решением об образе правления выразит волю народа.

Михаил, 3 марта 1917

125 чеканных, ясных, и благородных слов. Участники встречи отзывались о решении Михаила похвально. Юрист Б. Э. Нольде записал в дневнике: «Великий князь держал себя с безукоризненным тактом и благородством, и все были овеяны сознанием огромной важности происходящего». Морис Палеолог, французский посол, записал впечатление одного из участников: «В этот исторический момент он был трогателен по патриотизму, благородству и самоотвержению». Керенский, принимая подписанный Манифест, воскликнул: «Ваше высочество! Вы великодушно доверили нам сосуд вашей власти. Я клянусь Вам, что мы передадим его Учредительному собранию, не пролив из него ни одной капли». Увы, он не сдержал своего обещания.

Михаил уполномочил Временное правительство провести выборы на основе всеобщего, прямого, равного и тайного голосования (отрекшийся Николай назовёт это *четырёх-хвосткой*). Поскольку идею Учредительного собрания

поддерживали все политические партии, включая большевиков, Манифест явился *компромиссом*, который давал шанс на примирение и восстановление единства страны ради победы на фронте.

Уже на следующий день перестрелка в столице прекратилась. Порядок был восстановлен. Страна получила передышку и, несмотря на тяжёлые условия войны, стала готовиться к выборам.

Главной целью Манифеста Михаила было спасение страны, а не династии Романовых или монархической формы правления. Даже Николай, жалуясь, что Михаил включил в Манифест «гадость четырёх-хвостки», признал, что «в Петрограде беспорядки прекратились» и «лишь бы так продолжалось».

Но в это время Петроградский совет, который боролся за власть в столице с Временным правительством, уже выпустил Приказ № 1 о контроле солдатских комитетов над командирами. Приказ стал незаконно распространяться на всю армию, и Временное Правительство не сумело (или не захотело) его аннулировать. Солдатские комитеты разложили войска и лишили страну реальных шансов на победу. Михаила же лишили воинских званий и уволили с поста Инспектора Кавалерии в нарушение духа Манифеста.

Предательский лозунг большевиков «Превратим войну империалистическую в войну гражданскую», посулы земли крестьянам, достатка рабочим, самоопределения национальным окраинам довершили разложение. Поддавшись на пропаганду, солдатские массы оголили фронт.

Временное Правительство не смогло использовать передышку, купленную Манифестом, для консолидации здоровых сил страны ради победы на фронте. При успехах на фронте, шансы на одобрение монархии Учредительным Собранием были вполне реальны. Тогда и Михаил мог бы взойти на престол. У него были все задатки стать идеальным конституционным монархом.

Манифест за подписью Михаила был последней серьёзной попыткой остановить развал царской России. Девять месяцев он вдыхал жизнь в страну до захвата власти большевиками в Октябре 1917 г. По сути, он был её временной конституцией. Именно поэтому Михаил должен быть признан последним законным правителем России от Дома Романовых.

Несмотря на шок исторической перемены, Манифест был встречен одобрением по всей стране. Отклонения от буквы

закона были, но никто не считал их существенными. Святейший Синод просил молиться за здоровье «благоверного Временного правительства». Правительствующий сенат признал законным как отречение Николая, так и не-отречение Михаила.

Что касается нарушения «клятвы верности царю-помазаннику», в чём Михаила попрекают нынешние самодержавники, то митрополит Сергей (Страгородский) заявил в 1924 г., что «император Михаил, отрекшись от престола в пользу народа, тем самым освободил своих подданных от присяги» на верность династии Романовых, данной в 1613 году³. В 1943 г. Сергей стал Патриархом Московским и Всея Руси.

Манифест Михаила не был «отречением от престола», как его ославили большевики и их лево-либеральные покровители в СМИ, ненавидевшие не только самодержавие, но и монархию в любой форме. Михаил не отрекался ни от монархии, ни от личного участия в управлении страной. Но, в условиях революции, свою готовность взойти на престол он обусловил поверкой волей народа. Ведь и в 1613 г. Михаил Романов был избран на престол волей народа, выраженной на сословном Земском Соборе. Через 300 лет волю народа представлялось возможным определить через всенародные выборы в Учредительное собрание.

Совершив переворот в Октябре, большевики не остановили выборов в Учредительное Собрание в надежде узаконить себя. Но, потерпев сокрушительное поражение на выборах, они силой разогнали его. Четырёххвостка народных выборов, которой так боялся Николай, высекла не монархию, а большевиков. Они поняли, что могут удержать власть только большинством штыков, а не голосов. Развязав гражданскую войну, большевики установили однопартийную диктатуру. Ленинский принцип кто-кого и отвержение всякого диалога, не говоря уж о компромиссе, с «врагами рабочего класса» стал основой тоталитарного строя и вошёл в менталитет советских вождей.

Именно в Михаиле большевики видели главную угрозу диктатуре. Бывший царь Николай был битой картой. Михаил же представлял реальную политическую альтернативу. Нет, он не стремился к личной власти. Но его имя было связано с популярными тогда идеями: Учредительное собрание, демократия, суверенитет народа, всенародные выборы. Большевики также помнили, что Михаил был боевой генерал, пользовавшийся репутацией в войсках как командир легендарной дикой дивизии.

Он превратил эту дивизию из мусульман-добровольцев в одну из лучших в царской армии. Генерал Брусиков ставил его высоко. Горцы любили его и жалели, что он не призвал их на подавление мятежа⁴.

Именно с Михаилом большевики и решили расправиться в первую очередь. В марте 1918 г., по приказу Урицкого, он был сослан в Пермь. В ночь на 13 июня 1918 г. группа местных чекистов расправилась с ним и его секретарём Джонсоном на окраине Перми. Это произошло за пять недель до злодейства в Екатеринбурге.

Не надо спорить о титуле царя. Ни к титулам, ни к власти Михаил не рвался. Безуспешно просил Ленина сделать его просто «гражданином Романовым». Не надо приписывать Михаилу и идею Учредительного собрания. Она родилась в умах «прогрессивной» интеллигенции, в газетах, ковавших общественное мнение. Будь его воля, Михаил не стал бы менять лошадей на переправе.

Михаил остро сознавал, что его будут упрекать за «слабость». Накануне он вопрошал своего приятеля адвоката Н. Н. Иванова: «Вы можете указать хоть одну сильную группу работников или умов государственного направления, на которую можно опереться?» И сам отвечал: «Я не вижу. Одни штыки кругом. Штыки и клинки». Таково было наследие, оставленное ему братом, не сумевшим вовремя остановить революцию. Иванов вспоминает разговор с Михаилом после подписания Манифеста, «Ну, пожмёте ли Вы мне руку? Я поступил правильно...отказался, чтобы не было никаких поводов давать проливать кровь»⁵. Михаил не хотел взойти на престол ценой гражданской войны.

В отличие от экспертов, о которых говорилось в начале статьи, для Михаила вопрос о престолонаследии был не столько юридическим, сколько государственным и этическим. С юридической точки зрения, он предпочёл бы регентство над малолетним и больным Алексеем. Но Николай изменил начальный вариант отречения, и Михаил принял отречение в его пользу со всей ответственностью. Политическое чутьё и совесть подсказали ему Соломоново решение: миротворческий компромисс.

Нынешние самодержавники напрасно упрекают его в слабости, податливости на подсказки либералов, чуть ли не в трусости. Дескать, должен был с шашкой в руках защищать

трон до последней капли крови; как бравый генерал, мог бы остановить большую кровь гражданской войны малой кровью подавления солдатского мятежа силой.

Но Михаил правильно рассудил, что шансы на подавление революции были минимальны. Главным для него был вопрос этический: христианская совесть удержала его от попытки сохранить монархию ценой братоубийственной войны. Иногда нужно иметь больше мужества и разума, чтобы вложить шашку в ножны, а не махать ею. Как и его старший брат на день раньше, Михаил пожертвовал репутацией, чтобы спасти Россию от развала и братоубийства.

Герой войны, патриот и миротворец, Михаил почти никак не почтён в стране, за благо которой отдал свою жизнь. Обманут Февралём, убит и обесчещен Октябрём. Его имя ничего не говорит нынешним политикам. Его вклад в историю умалён, искажён, неизвестен. Как в лету канул. В ту самую чёрную дыру беспамятства, в которую большевики спихнули Россию. Как бы ни относиться к нему как государственному деятелю, он — ФАКТ русской истории, который нельзя обойти.

И всё-таки не совсем забыт. В стране растёт движение за почтение его памяти. Началось оно в Перми, где Михаил был уничтожен: в 1991 г. был возложен венок на здание бывшей гостиницы «Королевские номера», откуда он и его секретарь Джонсон были увезены на бессудную расправу; в 1992 г. на здании была установлена мемориальная доска; в 1996 г. пермское издательство «Пушка» выпустило сборник документов и мемуаров; в 1997 г. возведён памятный крест, и барельеф украсил стену «Королевских номеров»; в гимназии им. С. Дягилева создан портал и виртуальный музей Михаила Романова.

Великий Князь Михаил был канонизирован РПЦЗ в 1981 г. С 2005 г. Пермский филиал Всероссийского Общества Охраны Памятников Истории и Культуры совместно со Свято-Троицким Стефановым монастырём ведёт проект «Св. Михаил». В нём участвуют краеведы, архивисты, журналисты, студенты вузов, ученики гимназий, творческая интеллигенция. Кадеты и казаки охраняют крестные ходы. Произведено несколько документальных фильмов. Движение общественное, межэтническое, межконфессиональное.

Главный упор делается на общественную значимость подвига Михаила. Одна из ежегодных научных конференций была посвящена именно гражданственности. В 2009 г. пермяки

добились реабилитации Михаила Генеральной прокуратурой. В 2010 г. у часовни был возведён большой покаянный крест, и перед тысячной толпой была отслужена панихида памяти Михаила. Пример Перми оказался заразительным. Уже в 2008 г. в царские дни 17-18 июля прошёл первый крестный ход памяти Михаила от Перми до Екатеринбурга

В 2010 г. слава Пермского движения достигла Санкт-Петербурга. Протоиерей Геннадий Беловолов, настоятель храма Иоанна Богослова и директор музея-квартиры Иоанна Кронштадтского, устроил конференцию во дворце Великого Князя, в котором теперь размещается клуб Общества глухих. Конференцию была приурочена к 19 мая, ко дню рождения Николая II, чтобы можно было почтить память обоих царственных братьев вместе. Выступали докладчики из разных городов. Сенсацией прозвучало выступление игумена Митрофана из Мурманска. Его прадед спас личную икону Михаила во время разграбления дворца в 1917 г. С риском для жизни хранил её и в 1959 г. передал в храм на Серафимовском кладбище. Наталия Чернышова-Мельник рассказала о своей новой книге о Михаиле⁶. Были сообщения и о том, что память о Михаиле жива и на Кавказе среди потомков доблестных всадников Дикой дивизии.

Наш крестный ход прошёл мимо Медного всадника и остановился перед зданием на Миллионной 12. Здесь впервые была отслужена лития памяти Михаила. У Храма-на-Крови игумен Митрофан и протоиерей Геннадий впервые отслужили панихиду по обоим царственным братьям.

Петербуржцы так воодушевились успехом конференции, что набрался целый автобус пожелавших отправиться в город **Локоть**, центр Брасовского района Брянской области. Там некогда было имение Брасово, где Михаил жил с женой Натальей. Это была одна из лучших экономий страны. И сейчас экономика Брасовского района использует промыслы и производства, оставшиеся от имения. Здесь местные краеведы во главе со Светланой Рожковой, директором детской библиотеки, уже много лет собирают все артефакты в память о бывших владельцах.

Слава о движении памяти Михаила дошла и до Москвы. В архивах ГАРФА неустанно работает над темой Михаила кандидат исторических наук В. М. Хрусталёв. Вместе с доктором исторических наук Л. Лыковой они ещё в 1996 г. опубликовали

первый сборник документов о Михаиле. В 2008 г. вышла монография В. М. Хрусталёва «Великий князь Михаил Александрович»⁷. Мне довелось выступить на Славянской площади 17 июля 2006 г. и в Доме Русского Зарубежья в феврале 2007 г. В 2011 г. я издал сборник статей о Михаиле под названием «Пермский Крест: Михаил Романов»⁸ Московский художник Андрей Авдеев написал эмалью на меди первую четверную икону святых царственных страстотерпцев Бориса и Глеба, Николая и Михаила, перед которой был отслужен молебен в Никольском храме в Черноголовке.

В Лондоне в 1992 г. супружеская пара Розмэри и Дональд Крофорд, взялась разгадать загадку: почему русские не чтят своего национального героя? Получив доступ к ранее засекреченным архивам, они заказали переводы документов московских, питерских и пермских архивов. В 1997 г. вышла их книга «Michael and Natasha: The Love and Life of the Romanov Tsars». Книга эта могла бы оказать честь любому историку. Помимо русских документов, в неё вошли архивные материалы, которые сохранились только на Западе, ибо Михаил и Наталья владели иностранными языками и подолгу жили в Европе. Вышло несколько изданий на разных языках. Но русский перевод «*Михаил и Наталья: Жизнь и любовь Михаила II, последнего из царей Романовых*» появился лишь в 2008 г.⁹ Увы, Розмэри была на смертном одре, когда ей принесли свежий экземпляр.

Но Дональд не оставил своей мечты разгадать русскую загадку. В 2008 г. он приехал в Пермь в памятные дни с 12 по 15 июня. Его впечатления были так сильны, что побудили написать новую книгу с целью оттенить государственные заслуги Михаила¹⁰. Книга ждёт русского перевода.

Движение памяти Михаила не имеет никакой поддержки от властных структур, нет ни организационного центра, ни фонда, ни одного штатного сотрудника. Но оно продолжает жить. Важным событием 2012 г. были Феодоритовские Чтения, проведённые в конце августа игуменом Митрофаном Баданиным в Мурманске.

Особенно отрадной была поездка по храмам Кольского полуострова с иконой Казанской Божьей матери, которую прадед игумена спас из дворца Михаила. Везде икону встречали с благоговением: узнавали об искупительной роли её бывшего владельца. Каждого из участников чтений игумен одарил своей новой книгой¹¹.

Не назрело ли время почтить память Михаила на высшем уровне? В 1998 г. президент Ельцин имел благоразумие и мужество почтить память царя Николая II и его семьи при захоронении их останков в Петропавловском Соборе. От имени правительства он осудил бесчеловечную расправу над Николаем и его семьёй. Не пора ли сделать то же самое в отношении Михаила? Патриот, защитник отечества, миротворец, он пал жертвой того же режима. Как и старший брат, был реабилитирован. Никакая вертикаль власти не будет прочной, не пойдёт на благо стране, если не будет строиться на выверенной вертикали российской истории. Увы, её позвоночник был перебит в 1917 г., а Михаил – именно тот позвонок, не залечив который не восстановишь и позвоночник.

Для достойного почтения памяти Михаила нужно: установить надгробие-кенотаф в Петропавловском соборе (пока останки Михаила не найдены); преобразовать его дворец в Петербурге в Музей памяти Михаила; установить мемориальную доску на Миллионной 12; восстановить дворцово-парковую часть имения Брасово, в плане которого заложен Двуглавый Орёл, Государственный Герб России; занести «Королевские номера» в Перми в Федеральный регистр и превратить здание в Центр Воспитания Гражданственности имени Михаила.

Недавно президент Путин обвинил большевиков в национальном предательстве во время Первой мировой войны и предложил увековечить память её героев мемориалом. Имя Михаила, доблестного командира легендарной Дикой дивизии, должно стоять в первом ряду. В столице Ингушетии Назрани уже стоит памятник героям ингушского полка Дикой Дивизии. Общегосударственного же признания всё ещё нет.

Эти почести не нужны Михаилу; они нужны стране для воспитания молодёжи в духе патриотизма и гражданской ответственности. Нужны особенно сейчас, когда ситуация на планете становится всё более взрывоопасной. Манифест Михаила – это завещание россиянам ценить гражданский мир превыше всего.

Владимир Гущик, комиссар-большевик Гатчинского дворца, где Михаила держали под арестом, после бегства в Эстонию, писал: «Вспоминая этого человека, я думаю: Каким светлым порывом смоешь Ты, Россия, его безвинную кровь? Растерзав прекрасного человека, что Ты дашь взамен? Сумеешь ли в конечном итоге искупить чистую кровь Последнего Михаила?»¹²

ПРИМЕЧАНИЯ

¹ <http://www.pravmir.ru/akademik-yuriy-pivovarov-otrechenie-nikolaya-ii-kak-yuridicheskie-oshibki-mogut-privesti-k-ogromnyim-prestupleniyam>

² *Краснов В.Г.* «Вклад Великого Князя Михаила Александровича в развитие конституционной системы»; // Представительская власть. 2010. N5-6 (100-101); «Царь Михаил II, увиденный, но не признанный»; // Eurasia Review. 06.08.2013; *Серебренников В.Б.* «Михаил Второй в Российской и мировой истории». // Представительская власть. 2013. N1-3 (120-122)

³ *Бабкин М.А.* «Поместный собор 1917–1918 гг.: вопрос о совести православной паствы // Вопросы истории. № 4. 2010. С. 52–61.

⁴ *Опрышко О. Л.* Кавказская конная дивизия. 1914-1917. Возвращение из небытия, Нальчик: «Эль-Фа», 2007.

⁵ *Хрусталева В.М., Лыкова Л.А.* Скорбный путь Михаила Романова: от Престола до Голгофы.

⁶ *Наталья Чернышёва-Мельник.* Отрекшийся от престола. Жизнь и любовь Михаила Романова. М. 2009

⁷ *Хрусталева В. М.* Великий князь Михаил Александрович. М., 2008

⁸ *Краснов В. Г.* «Пермский Крест: Михаил Романов», М., 2011

⁹ *Кроуфорд Д., Кроуфорд Р.* Михаил и Наталья. Жизнь и любовь Михаила II, последнего из царей Романовых. М. Захаров, 2008.

¹⁰ *Donald Crawford.* The Last Tsar: Emperor Michael II. Edinburgh: Murray McLellan, 2012

¹¹ *Игумен Митрофан (Баданин),* «Икона Великого Князя». СПб. Ладан, 2011.

¹² *Гущик В.* Тайна гатчинского дворца: вел. князь Михаил Александрович», Рига, 1927 (цит. по книге Кроуфорда).

Е. А. Балашов

РУССКИЕ КОРНИ ФИНСКОЙ ЛИНИИ МАННЕРГЕЙМА



Рис. 1. Генерал-лейтенант Российской армии, маршал Финляндии Карл Густав Эмиль Маннергейм

Вряд ли будет преувеличением сказать, что имя русского генерала, георгиевского кавалера, барона Густава Карловича Маннергейма (рис. 1) связывается в сознании большинства россиян не с его подвигами на фронтах Великой войны и не в связи с научными изысканиями в ходе его азиатских путешествий, а с полосой укреплений, построенной финнами на Карельском перешейке и ставшей серьезной преградой на пути продвижения Красной Армии зимой 1939-1940 гг. Тем более, мало кому известно, что к проектированию и строительству этой полосы обороны сам Маннергейм имел весьма косвенное отношение, поскольку в начальный период ее создания

находился на дипломатической работе вдали от Финляндии. В то же время, самое непосредственное отношение к ее созданию имели русские офицеры финляндского происхождения, фамилии которых сегодня практически никому из наших соотечественников ни о чем не говорят. Именно об этих людях и пойдет речь в настоящей статье.

У истоков линии оборонительной полосы, известной в отечественной историографии под названием «линия Маннергейма», стояли финские военные инженеры, получившие профессиональную подготовку в русских учебных заведениях. Почти все они, включая и самого маршала Маннергейма, долгое время проживали в Петербурге. В первую очередь к ним следует отнести генерал-лейтенанта Оскара Энкеля (Oscar Paul Enckell, рис. 2), под руководством которого



Рис. 2. Генерал-лейтенант О. К. Энкель

в 1920 г. на Карельском перешейке началось строительство Главной оборонительной полосы. Оскар Энкель родился в Петербурге в 1878 г. в семье генерала от инфантерии Карла Энкеля. Военное образование Оскар Карлович получил в кадетской школе в г. Хамина, начальником которой был его отец. По окончании этого учебного заведения он более двух лет служил в Лейб-Гвардии Семеновском полку. В Петербурге семья Энкеля проживала по нескольким адресам: Фонтанка 120, Саперный пер. 10, Виленский пер. 3, Кирочная 24 и 43, Пантелеймоновская 14. В 1903 г. Оскар Энкель окончил

Николаевскую академию Генерального штаба по первому разряду. Участник русско-японской войны. Служил делопроизводителем Главного Управления Генерального штаба (разведка и контрразведка). В 1914—1917 гг. был русским военным агентом в Италии, затем его направили представителем русского военного командования в штаб сербской армии, откуда он был переведен в чине полковника в Константинополь и на Кавказ офицером особых поручений при войсках Антанты.

В 1918 г. Оскар Энкель перешел на службу в финскую армию. В 1919 г. он получил пост начальника береговой обороны, а с 16 сентября 1919 г. стал начальником финского Генерального штаба и продолжал работы, начатые его предшественниками.

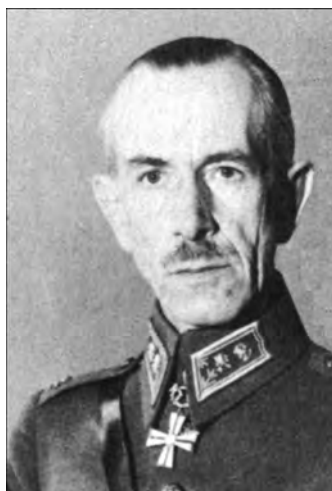
На этом придется сделать небольшое отступление и вернуться к исходной точке истории финского государства. 6 декабря 1917 года финский парламент провозгласил независимость. 31 декабря Совет Народных Комиссаров Советской России своим декретом признал этот факт. В конце января 1918 г. в Финляндии разгорелась гражданская война, отчасти инспирированная большевиками, по окончании которой финское военное командование решило предпринять ряд мер по защите материковой части страны и, прежде всего, со стороны Карельского перешейка, который на протяжении

всей истории Финляндии был наиболее уязвимым направлением в военно-стратегическом отношении. Своим приказом от 7 мая 1918 г. главнокомандующий финской армией генерал К. Г. Маннергейм¹ откомандировал в Выборг в распоряжение командования Восточной армии двух своих представителей — подполковника А. Раппе и майора К. фон Гейне, прибывшим на службу в финскую армию из Швеции, с поручением составить предварительный план по строительству оборонительных сооружений на Карельском перешейке. План Раппе был готов к 1 июня 1918 года. Он основывался на возведении трех оборонительных позиций вдоль финско-русской границы, но остался неосуществленным в связи с уходом генерала К. Г. Маннергейма в отставку 29 мая 1918 года. Затем последовал непродолжительный так называемый «германский период» в высшем военном руководстве Финляндии. В результате появился второй план фортификации Карельского перешейка, составленный полковником германской армии бароном Отто фон Бранденштайном², по которому полоса обороны, обозначенная в проекте Раппе как тыловая, фигурировала в качестве главной. В связи с непродолжительным пребыванием немцев в Финляндии этот план фортификации был осуществлен лишь в незначительной мере: на нескольких участках успели соорудить проволочные заграждения и пулеметные гнезда.

Свои проекты по фортификации Карельского перешейка выдвигали и офицеры финской армии. Так, командир 2-й пехотной дивизии генерал-майор Г. Теслефф³ предложил построить укрепленную полосу от берега Финского залива до побережья Ладogi. Задача по составлению такого проекта была возложена на майора Йогана Фабрициуса⁴. В июне 1919 г. проект Фабрициуса был одобрен, однако он не устроил генерал-майора Теслеффа, который не хотел оставлять без прикрытия волость Уусикиркко, где у него имелась частная собственность. Поэтому Теслефф предложил на рассмотрение свой план, по которому западный фланг укрепленной полосы был значительно приближен к советской границе. Ни один из этих проектов так и не осуществился, поскольку после президентских выборов 1919 г. как Теслефф, так и Фабрициус вышли в отставку.

Пятый по счету проект строительства системы укреплений и заграждений предложил заступивший 5 марта 1919 г. на пост начальника финляндского Генерального штаба генерал-майор Ханнес Игнатиус⁵. Его составили в апреле 1919 г. главный

квартирмейстер полковник Н. Прокопэ⁶ и начальник оперативного отдела майор А. Сомерсало. План Игнатиуса предусматривал возведение двух линий обороны, одна из которых начиналась от форта Ино и выходила к Вукксе. Вторая, главная, почти полностью совпадала с предложенной ранее фон Бранденштейном главной оборонительной позицией.

Итак, к моменту вступления на пост начальника Генерального штаба Оскара Карловича Энкеля в канцелярии лежало уже пять готовых проектов создания укрепленной полосы на Карельском перешейке, но ни один из них не удовлетворял тем требованиям, которые предъявлял современный момент. Энкель исходил из того, что в условиях экстренной мобилизации воинские части, дислоцировавшиеся в Выборге, должны успеть закончить развертывание на Главной оборонительной полосе прежде, чем войска противника достигнут ее. Обеспечить выполнение такой задачи на линии Фабрициуса, а тем более на линии Теслеффа, было крайне затруднительно. Поэтому западный фланг будущей линии обороны следовало отодвинуть как можно дальше от советской границы.

12 августа 1919 г. Совещательная комиссия по материальному обеспечению при военном министерстве рассмотрела вопрос о создании комплекса оборонительных сооружений. Доклад начальника инженерного отдела военного министерства инженера Арво Лённрота⁷ об организации фортификационных работ представил подполковник Я. Аминов⁸, который отметил, что выделенные ранее на строительство укреплений средства не могли быть освоены, поскольку министерство пыталось привлечь к этим работам инженеров, прорабов и рабочих, а в бюджете оплата труда гражданских лиц не предусматривалась. Аминов предложил передать этот заказ АО «Гранит», поскольку оно уже имело опыт выполнения фортификационных работ по поручению российского военного ведомства при возведении оборонительных объектов «Морской крепости Петра Великого». В фирме сложился устойчивый коллектив специалистов, способных выполнить поставленные задачи, а также имелось и необходимое строительное оборудование. Кроме того, предприятие могло бы привлечь и военных специалистов для составления соответствующих проектов. А. Лённрот, ранее работавший исполнительным директором АО «Гранит», выразил готовность оставить министерский пост и вновь возглавить фирму при условии получения такого подряда. Но, прежде чем заказ передали АО «Гранит», был объявлен конкурс

среди шести претендентов. В конкурсе участвовала даже одна иностранная фирма, которой было отказано по причине «особого характера работ». В итоге комиссия сочла предложение АО «Гранит» экономически наиболее выгодным. Военное министерство согласилось с решением комиссии и 1 октября 1919 г. Лённрот возглавил АО «Гранит», в которое заранее по его просьбе перешел из военного министерства и майор Й. Фабрициус. Этому человеку в дальнейшем было суждено стать ведущим деятелем финской фортификационной школы и творцом львиной доли долговременных сооружений Главной полосы обороны.



Рис. 3. Майор Йоган (Сергей) Фабрициус.

Йоган Кристиан (Сергей) Фабрициус (рис. 3) родился в Москве в 1890 г. в семье генерал-лейтенанта Йоханнеса Кристиана Фабрициуса. Также как и Оскар Энкель он учился в кадетском корпусе в г. Хамина, а затем продолжил обучение в Александровском кадетском корпусе. Во время учебы Фабрициус проживал в Петербурге на Малой Дворянской, 21. Закончив в 1910 г. Николаевское инженерное училище, продолжил образование в Берлине, где по окончании Немецкого техникума в 1913 г. получил диплом инженера. В 1910 г. вступил в Саперный батальон, которым

командовал с 1914 по 1917 гг. в Галиции. В общей сложности в рядах русской армии Сергей Фабрициус прослужил более 10 лет. Дальнейшую военную карьеру с небольшими перерывами он продолжил уже в рядах финской армии.

Но не только бывшие русские офицеры внесли свой весомый вклад в дело финской фортификации. После ухода немцев политическое руководство Финляндии переориентировалось на тесное сотрудничество с Англией и Францией, которые вышли победителями из Великой войны. Осенью 1919 г. в Финляндию из Франции прибыла группа военных специалистов во главе с полковником Ж. Жандром с целью оказания помощи в деле создания армии и в организации системы обороны страны. В составе этой группы оказался также и специалист по вопросам фортификации майор Ж. Ж. Грос-Куасси⁹ (рис. 4),



Рис. 4. Майор Жульен
Жозеф Грос-Куасси

которому Оскар Энкель поручил составить план фортификации Карельского перешейка.

Проектировочная работа сочеталась с многочисленными поездками на местность группы в составе генерал-майора О. Энкеля, полковника Жандра, майоров П. Циллиакуса, Ж. Грос-Куасси и И. Фабрициуса, причем последний начал полевые изыскания на Карельском перешейке еще летом 1919 г. Оскар Энкель лично занимался тактическим планированием обороны, а также утверждал местоположение каждой огневой точки. Точные

геодезические съемки проводились осенью 1919 г., проектировочную работу осуществлял Грос-Куасси. Он составил подробную карту местности, на которой отметил участки, где следовало разместить пулеметные гнезда и наблюдательные пункты. Европейский военный опыт и достижения инженерной мысли благодаря его участию нашли отражение в новых разработках Генерального штаба финской армии.

В феврале 1920 г. Грос-Куасси изложил начальнику Генштаба О. Энкелю свой план, согласно которому основные маршруты продвижения наступающих войск противника могут проходить по четырем главным транспортным магистралям, а именно: через село Куолемярви, деревню Сумма, по железной дороге на Выборг и через деревню Муолаанкюля. Таким образом, предстояло построить сектора обороны на всех этих ключевых направлениях. Грос-Куасси предложил конкретную схему расположения оборонительных сооружений у деревни Сумма. Не менее важной и срочной была задача укрепления рубежа Тайпале у впадения реки Тайпалеенйоки в Ладогу. Для обеспечения обороны всей линии от берега Финского залива до Ладожского озера по его расчетам требовалось по меньшей мере 14 батальонов. Председатель комиссии полковник Жандр одобрил проект Грос-Куасси. В окончательном варианте так

называемая «линия Энкеля» прошла через следующие населенные пункты и водоемы: Рёмпётти — Хумальйоки — Сумма — оз. Муолаанъярви — оз. Эюряпянъярви — часть водной системы Вуоксы — Тайпале [ныне Ключевое — Ермилово — ур. Солдатское — оз. Глубокое — оз. Раковые — оз. Вуокса — оз. Суходольское — Соловьево].

20 марта 1920 г. Генштаб направил военному министерству представление о требуемых средствах на строительство укреплений. Оно содержало три возможных варианта, отличавшихся по содержанию. Полный проект обходился государству в 60 млн марок, тогда как на минимальный затрачивалось 20 млн. Но Военное министерство объявило, что располагает суммой лишь в 3,5 млн марок. 7 мая 1920 г. Генштаб запросил ссуду в 6 млн марок для возведения пулеметных ДОТ в наиболее важных секторах обороны. Осенью того же года Военное министерство обратилось к АО «Гранит» с просьбой безотлагательно приступить к мероприятиям по возведению укреплений на Карельском перешейке согласно минимальной программе, по которой предполагалось построить 71 объект. В ноябре АО «Гранит» согласилось понизить долю своего дохода на 3% и приступить к выполнению заказа. Согласно договору, АО «Гранит» должно было также картографировать местность и получить согласие землевладельцев на выкуп участков до начала строительства объектов. По окончательному проекту, оцененному в сумму 3,6 млн марок, планировалось соорудить 36 объектов.

Принципы, на которых основывалась концепция Грос-Куасси, предполагали первоочередное возведение бетонированных огневых точек и пунктов корректировки огня. Во вторую очередь следовало строить бетонированные убежища для гарнизона. Затем очаг сопротивления оснащался проволочными заграждениями, расчищались секторы обстрела, отрывались траншеи и окопы. На последнем этапе строились защищенные склады боеприпасов. При исследовании особенностей ландшафтов Карельского перешейка выяснялись возможности строительства противотанковых заграждений. Грос-Куасси был сторонником применения рвов и эскарпов, хотя первые сильно демаскировали местность и могли быть разрушены артиллерией или авиацией.

Первостепенной задачей являлось создание системы огневого взаимодействия, опиравшейся на сеть бетонированных

пулеметных гнезд, которая перекрывала бы его, как минимум, от Финского залива до Вуоксы. Все технические проекты и расчеты прочности Грос-Куасси и Фабрициус выполняли вместе. Они также составляли отдельные схемы, но почти не занимались техническими разработками чертежей сооружений, поскольку эта задача изначально лежала на фирмах-подрядчиках. По результатам проведенных полевых изысканий Фабрициус сделал вывод, что для прикрытия этой линии требуется около 80 ДОТов фланкирующего огня. Стоимость одного такого сооружения превышала сумму в 100 тысяч марок. Министерство обороны в то время могло рассчитывать на получение только 6 млн марок на строительство оборонительных позиций, и этой суммы едва бы хватило на возведение 60 объектов. Несмотря на протесты Фабрициуса, Грос-Куасси решил строить казематы фронтального огня, которых требовалось меньшее количество. Генерал-майор Энкель согласился с позицией Грос-Куасси, потребовав дополнительно оснастить ДОТы массивными покрытиями, чтобы пулемет был надежно защищен от артиллерийского огня. Из-за этого конструкция увеличила свою высоту, поскольку пулеметный ствол должен находиться не ниже полуметра от поверхности земли и не менее полуметра от потолка каземата. Общая высота сооружения достигала 2,5 метров, и оно становилось хорошей мишенью для противника, так как замаскировать такой объект было довольно сложно. Амбразура выходила слишком широкой, поскольку сектор обстрела составлял угол 90° , что, по мнению Фабрициуса, снижало защитные функции сооружения. Вместо этого он предлагал устанавливать пулеметы на открытых позициях, а рядом с ними строить убежища для гарнизона. Возражения оппонентов сводились к тому, что расчеты не успеют во время перенести пулеметы из убежищ на позиции. Для устранения данного недостатка Фабрициус в начале 1921 г. предложил идею скрывающегося лафета (эклипс-лафет, рис. 5), конструкцию которого он разработал еще учась в Николаевском инженерном училище, но в русской армии его изобретение не получило развития. В каземате пулемет размещался в нижней части специальной шахты под бронированной крышкой. В случае необходимости она приподнималась, а пулемет с помощью противовеса и тросов легко и быстро вытягивали наверх. При повреждении его можно было оперативно отремонтировать внутри каземата. Огневую точку, оборудованную такой системой, гораздо проще замаскировать, нежели типовой



Рис. 5. Чертеж эклипс-лафета Й. Фабрициуса

генерал-майор Энкель с членами комиссии проверил его действие. Фабрициус особо подчеркнул, что при использовании его системы для строительства огневой точки потребуется на 40—50 кубометров бетона меньше, чем идет на типовой ДОТ. Это позволит сэкономить 20—25 тысяч марок при возведении только одного объекта. На сотню ДОТов экономия составила бы 2—2,5 миллиона марок.

Министерство обороны купило патент Фабрициуса, заплатив за него 10 000 марок, с условием однократного использования изобретения при строительстве опытного образца ДОТа. За каждое последующее использование Фабрициус получал дополнительно 1000 марок, пока действовал срок патента. Фабрициус обязался не продавать и не передавать своего права другим государствам. Однако это изобретение успели внедрить только в двух ДОТах секторов обороны Нуораа и Ала-Сяйниё.

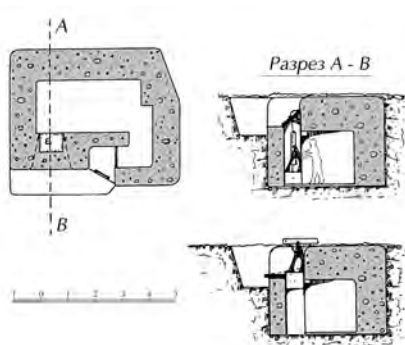

Рис. 6. Фотография и чертеж типового пулеметного ДОТа линии Энкеля

ДОТ фронтального огня. Кроме того, по сравнению с бронеколпаками установка скрывающегося лафета обходилась дешевле, что было немаловажно для весьма ограниченного в средствах военного бюджета Финляндии. 7 декабря 1922 г. Фабрициус представил инженерному отделу свой патент и эксклюзивное право на использование своего изобретения, оценив его в сумму 50 000 марок. Опытный образец лафета установили в Свеаборге, где

Хотя при строительстве ДОТов линии Энкеля (рис. 6-8) финны использовали приемы, технологии и опыт российских военных строителей, возводивших до 1918 г. береговые батареи в Финляндии, финансовые ресурсы сильно ограничивали их возможности. Из-за этого им на всем приходилось экономить. При возведении стен сооружений широко применяли «экономичный» бетон низкого качества вообще без арматуры, в казематах отсутствовала система отопления и вентиляции. Нередко использовались и порочные технологии: так для

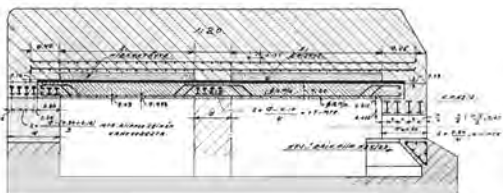

Рис. 7. 3D модель типового ДОТа линии Энкеля. На чертеже серым тоном показаны бетонные вставки, применявшиеся с целью изменения размера амбразуры



Рис. 8. Чертеж единственного двухэтажного убежища, построенного на линии Энкеля (бункер Колмикесяля)

приготовления бетонного раствора брали песок и камни из ближайших карьеров. По своим характеристикам местный гранит рапакиви совершенно не подходил для строительства фортификационных сооружений, что выяснилось позднее при испытании бетонных блоков на стенде Sj-2; они не выдерживали попадания 150-мм снаряда, хотя заявленная в проекте прочность должна была обеспечивать целостность конструкции.

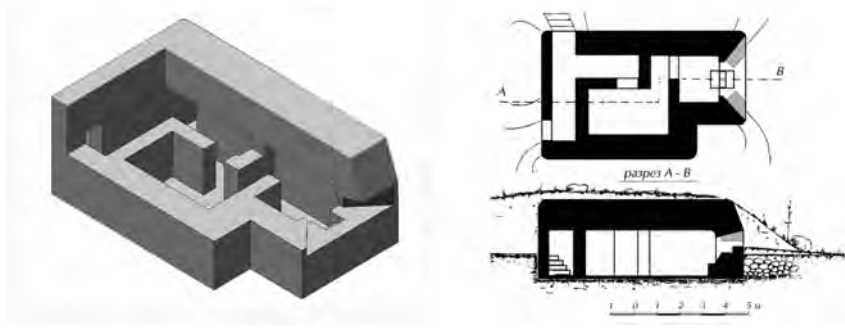
Толщина покрытий огневых сооружений составляла 130 см, верхний слой заливался раствором вперемешку с камнями, в середину закладывались двутавровые балки, под которыми шел 10-сантиметровый слой песка, затем слой битума, и только самый нижний слой был изготовлен из железобетона с применением двух металлических решеток из прута диаметром 12 мм. Соотношение цемента, песка и камней в верхнем слое покрытия - 1:3:4, нижний слой - 1:2,5:4 и стен - 1:3:5.

Принцип действия конструкции был таким: верхний слой крыши поглощал или, по крайней мере, смягчал энергию снаряда. Возникавшие при взрыве колебания компенсировали двутавровые балки и тонкий слой железобетона. Находящийся между ними слой песка гасил взрывную волну так, чтобы в нижней части покрытия не возникало критических напряжений. По расчетам покрытие должно было выдерживать три прямых попадания 6-дюймового гаубичного снаряда. Фабрициус начал развивать свою методику расчета сопротивляемости бетона с 1919 г., однако проверить ее на практике до этого не удавалось. Фабрициус предлагал провести испытательные стрельбы на одном из построенных объектов, но исполнительный директор фирмы АО «Гранит» А. Лённрот настаивал на полном выполнении заказа по строительству всех ДОТов. Его поддерживали Грос-Куасси и начальник французской военной комиссии полковник Жандр, которые считали, что строительство опытного бункера и проведение испытаний на нем затянет время, а это в свою очередь приведет к переносу сроков сдачи объектов минимум на год. В результате сошлись на компромиссе, что после приемки работ один или несколько ДОТов, которые министерство обороны выберет по жребию, будут испытаны на прочность. Грос-Куасси тщательно следил за выполнением рабочего плана АО «Гранит», а генерал-майор Энкель, напротив, торопил подрядчиков, ссылаясь на все возрастающую угрозу войны.

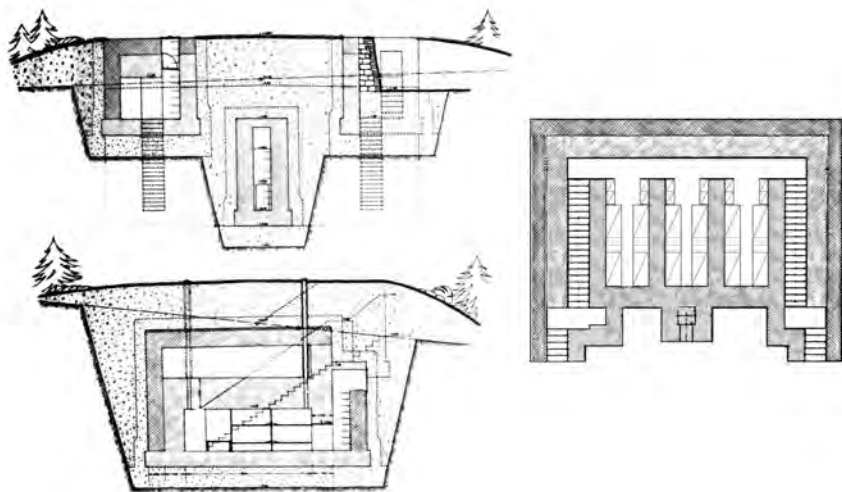
После очередного посещения Франции в 1922 г. Грос-Куасси предложил увеличить толщину покрытий. В Европе в тот

период стали переходить к строительству укреплений, рассчитанных на попадание 12-дюймового снаряда, что обеспечивала лишь крыша толщиной 2,5—3 метра. Высота ДОТа в этом случае возрасла до 3,5—4 метров над поверхностью земли, что, разумеется, делало использование фронтальных огневых точек практически невозможным. По отношению к убежищам это требование было еще выполнимо, если уровень водоносного горизонта местности позволял заглубить пол сооружения на несколько метров ниже поверхности земли. Грос-Куасси спроектировал такое убежище, а Фабрициус подтвердил, что, согласно его расчетам, крыша должна выдержать заданную нагрузку.

Верхний слой покрытия был выполнен из железобетона с применением соотношения составляющих 1:2,5:4 или 1:2:4. Под ним находился 75—100-см слой бетона с каменным наполнителем, а ниже шел снова железобетон с двумя решетками из 15-мм стального прутка. Еще ниже шел слой песка, лежащий на битумной гидроизоляции. В самом низу находились параллельно установленные стальные двутавровые балки или швеллеры, образующие свод всего сооружения, которые должны были гасить сотрясение нижней части покрытия в момент взрыва снаряда. Соотношение составных частей было такое же, как и в стеновых блоках — 1:3:5 при марке цемента 300—350. Вместимость этих убежищ устанавливалась по-прежнему для 1—3 групп.

В начале 1922 г. Грос-Куасси внес предложение по некоторым изменениям в конструкцию ДОТа. Он установил, что неудачное взаиморасположение помещения для гарнизона и боевого каземата создает угрозу поражения личного состава проникающими через амбразуру пулями и осколками, пороховые газы от пулемета ухудшают атмосферу помещений, а ход в боевой каземат возможен только через смежное помещение. Новый проект устранял все эти недостатки, а прямоугольная форма сооружения, кроме того, позволяла уменьшить расход бетона. Исходя из местных условий расположение входа в ДОТ можно было изменять. Чтобы сократить площадь фронтальной стены, Грос-Куасси предлагал понизить внутреннюю высоту помещений с 200 до 182 см. Он считал, что для стрелка среднего роста такая высота будет вполне достаточной: для низкорослого бойца предусмотреть подставку, а более высокий стрелок может немного пригнуться. Все эти корректировки не изменяли тип сооружения, которое имело

одну амбразуру фронтального огня. Сектор обстрела иногда достигал 120°, а несколько ДОТов, рассчитанные на 2 пулемета, имели общий сектор обстрела даже в 145°. Подобное сооружение было построено в Кивиниеми в 1924 г.

При строительстве полосы укреплений возникало много проблем, из-за непредвиденных исправлений проектов, приводивших к увеличению сметы. На случай возможных противоречий была создана «оценочная комиссия», в ведении которой находились технические и финансовые вопросы. Кроме того в 1921 г. возникли разногласия между Грос-Куасси и дивизионными штабами. Командир полка Карельской Гвардии Харальд Эквист¹⁰ считал, что построенные бетонированные казематы ни на что не годились, а возводить новые было бы пустым расточительством. Также он заявлял, что командование дивизии считает наиважнейшим строительство новых позиций в Кивиниеми. Энкель ответил на вызов так: «Не дело дивизионного командования критиковать стратегические решения вышестоящих структур, а следует заниматься лишь их осуществлением». Позднее выводы Эквиста подтвердились: февральские неудачи на линии Маннергейма возникли не из-за недостатка бункеров, а из-за нехватки артиллерии и снарядов, и более всего из-за отсутствия современного противотанкового вооружения. Эквист был сторонником развития полевой обороны и считал, что на сэкономленные средства следовало закупить дополнительное количество пушек и снарядов. Он критиковал также и сооружения линии Энкеля, в особенности ДОТы и доказывал, что пулеметные казематы фронтального огня представляют собой смертельную западню для гарнизона, поскольку, гораздо безопаснее было бы ставить пулеметы на открытые позиции, используя расположенные рядом убежища, — что ранее предлагал делать и Фабрициус.

Когда к исходу осени 1920 г. первые огневые сооружения были готовы, в войсках приступили к изучению их соответствия поставленным задачам. В сентябре егерь-капитан Е. Хюден приступил к испытательным стрельбам. Он обратил внимание на то, что пулемет, жестко закрепленный на станке, установленном на бетонном основании, сотрясался так сильно, что о точности стрельбы говорить даже не приходилось. Кроме того из-за ужасного грохота пулеметчики не могли долго вести огонь. Большой размер амбразуры ДОТа ставил под сомнение защищенность пулеметного расчета от встречного огня. Тогда Хюден предложил

прикрепить пулемет болтами к специальному станку, выдвинув его как можно больше вперед. К нему прикрепили направляющие с прицельными рейками и воротки для вращения пулемета в горизонтальной и вертикальной плоскостях. Прицельные рейки должны были обеспечивать точную стрельбу в ночное время по заранее пристрелянным точкам. Присутствовавшие при испытательных стрельбах Грос-Куасси и Фабрициус пришли к мнению, что такое усовершенствование можно легко внедрить на практике. Поскольку изготовление новых металлических станков для пулеметов приводило к большим финансовым затратам, Хюден предложил обойтись массивными деревянными станками. Тем самым повышалась и точность стрельбы, ибо пулемет, закрепленный на деревянном основании, был меньше подвержен вибрациям. Облегчалась и работа пулеметчика, так как изменять вертикальный и горизонтальный углы стрельбы он мог простым поворотом рукоятки самого станка. Амбразуры следовало уменьшить, чтобы выдвинутый вперед пулемет обеспечивал возможность отведения части звуковой энергии во внешнее пространство. Фабрициус одобрил все предложения Хюдена, после чего была создана специальная комиссия из опытных офицеров пулеметных подразделений 1-й и 2-й дивизий с целью внесения своих предложений по исправлению выявленных недостатков. Проектировщики АО «Гранит» тоже предлагали использовать в казематах пулеметы, закрепленные на деревянных станках, пока не будут выделены средства на изготовление новых металлических станков. Когда же начали производить треножные станки для пулеметов взамен старых русских колесных станков Соколова, встал вопрос об изменении самой конструкции ДОТа. Отдел вооружения стремился найти универсальное решение для нового станка (рис. 9-10), сделав его пригодным к стрельбе как из ДОТа, так и с открытых позиций. Новые ДОТы стали строить с учетом характеристик такого станка, а в конструкцию старых деревянных станков внесли соответствующие изменения.

План работ на 1921 г. предусматривал возведение 53 объектов: из них 11 ДОТов и 1 командный пункт, остальные — убежища. Кроме того, 56 амбразур уже построенных или недостроенных огневых точек необходимо было уменьшить в размерах. Смета расходов составила 7,2 млн марок, но средств отпустили лишь 4,7 млн, поэтому количество убежищ пришлось сократить. Тогда



Рис. 9. Два варианта амбразурных ниш под различные пулеметные станки



Рис. 10. Лафет пулемета

же первоначальный проект был дополнен планом строительства тыловой оборонительной позиции, прикрывавшей подходы к Выборгу. Она состояла из семи секторов обороны, находившихся на рубеже Нуораа — Сяйние — Люуккюля — Хейнъяоки (ныне Соколинское) — Черкасово — Озерное — Вещево. Ее строительство началось в 1922 г.

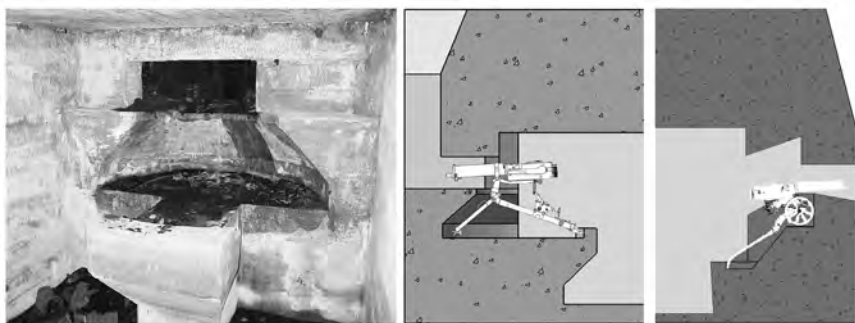
За весь период строительства Главной оборонительной полосы на Карельский перешеек было совершено много инспекционных поездок. Генерал-майора Энкеля в таких поездках всегда сопровождала группа военных специалистов, среди которых обычно присутствовал Грос-

Куасси. Его особенно интересовало качество бетонных работ и соответствие их техническим заданиям: многое вызывало у него серьезное недовольство. Он предложил инженерному отделу, чтобы на местах работали штатные инспекторы, но, ввиду нехватки средств на оплату их труда это не представлялось возможным.

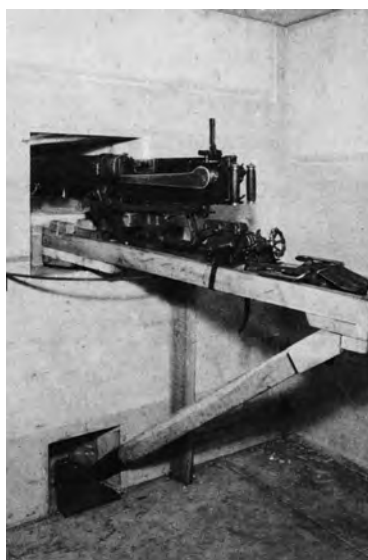
Первые испытания конструкции огневых сооружений на прочность начали проводить в 1923 г., однако полного размаха они достигли в 1924 г., когда в восточной части сектора обороны Суммаярви построили два опытных образца. Целью исследования было изучение последствий от попадания 150-мм снаряда в покрытие сооружения. Для упрощения задачи обстрел проводили по макетам покрытий, которые устанавливались вертикально перед уже построенным ДОТом. Правда, толщина покрытий была примерно на полметра меньше проектной. В ходе испытаний выяснилось, что прочность опытных образцов соответствует нормативам, но возникли и разногласия с точкой зрения Фабрициуса относительно испытываемых конструкций. Его не привлекли к участию ни в подготовке опытных стрельб, ни в их проведении, и позднее ему пришлось давать свои разъяснения по методике проведения стрельб. В связи с этим он весьма остро критиковал работу и выводы своих коллег, которым была поручена подготовка и проведение прочностных испытаний.

Следующие испытания сооружений линии Энкеля провели только в 1933 г. В качестве опытного образца взяли ДОТ Sj-2, расположенный на восточном фланге Суммаярви. Его обстреливали из 6-дюймовой гаубицы, используя различные типы снарядов. В своем отчете от 31 мая 1934 г. Фабрициус проанализировал их результаты. Объект был построен АО «Гранит» в 1920 г., и подобных ему типовых сооружений возвели около сотни. Покрытие должно выдерживать три прямых попадания 6-дюймового гаубичного снаряда, но вследствие отсутствия надлежащего надзора работы выполнялись небрежно. Каменная обкладка была выполнена плохо, отсутствовала защитная обваловка стен. Бетон верхней части покрытия оказался непрочным из-за использования рыхлого, крошащегося гранита рапакиви, а также плохо перемешанного раствора. В стенах использовался такой же «экономичный» гранит, содержание которого доходило до 80%, при норме не более 20%, и, кроме того, камни были плохо промыты. В бетоне обнаружались даже куски дерева. Широкие амбразуры позволяли пулям и осколкам проникать внутрь бункера. Убежище предохраняло от навесного огня лишь при условии правильно сложенной каменной обкладки.

Первый оружейный ДОТ, вооруженный 75-мм пушкой системы Канэ на станке Меллера, был построен летом 1921 г. в секторе обороны Муолаа. В 1922 г. Энкель обратился в



Рис. 11. Полковник
Вилхо Ненонен

фланкирующего огня. Сооружения должны быть хорошо замаскированы и защищены на флангах пулеметными ДОТами. Генштаб предложил оснастить их 75-мм пушками Канэ образца 1900 г., хранящимися на складах. В 1924 г. Генштаб одобрил предложение командования 3-й дивизии построить седьмой орудийный ДОТ в Вуосалми, который так и остался в стадии проектирования. Спроектированные Фабрициусом орудийные ДОТы строились в 1923—1924 гг. Капонеры в Саккола и в Келья стояли на береговых изгибах так, что обеспечивалось огневое взаимодействие с соседними орудийными ДОТами, находившимися на мысах. В Патониemi был построен единственный двухэтажный орудийный капонир. В полукапонире Кивиниemi орудийный и пулеметный казематы располагались рядом, причем сектора обстрела были направлены в одну сторону; подобную систему позднее унаследовали и ДОТы линии Салпа. В Нойсниemi Фабрициус собирался использовать двухказематную конструкцию, чтобы обеспечить амбразурам лучшую защиту, но из-за недостатка средств от этой идеи пришлось отказаться. Все орудийные ДОТы должны были выдерживать попадание 9-дюймового снаряда. Толщина покрытия достигала двух метров. Верхний ее слой состоял из железобетона (4—5 стальных решеток с сечением прута 12 мм,

министерство обороны с предложением возвести на северном побережье Вуоксы-Суванто еще пять орудийных ДОТов. Для обсуждения данного проекта был создан Военный Совет в составе представителей инженерного и артиллерийского ведомств, которому надлежало определить тип огневых точек и тип вооружения. Министерство обороны утвердило Комитет в составе полковника В. Ненонена¹¹ (рис. 11), подполковников К. Солина и В. Хэггунда и представителя Генштаба майора А. Мартола, которые пришли к выводу, что на этом участке наиболее эффективным будет применение

расположенных на расстоянии 10 см друг от друга). Под ним шел слой менее прочного «экономичного» бетона, еще ниже — 10-см песка, затем полуметровый несущий слой железобетона. Нижний слой железобетона был слегка выгнут вверх, образуя арку. Несколько казематов оснастили бронеколпаками наблюдения и прожекторами. Но вооружение в них установили лишь в декабре 1939 г., причем каземат «La» оснастили тремя 57-мм капонирными пушками Норденфельда, каземат «No» — четырьмя 57-мм береговыми пушками Норденфельда, каземат «Sa» — двумя капонирными пушками Норденфельда и двумя береговыми пушками Норденфельда, казематы «Ke» и «Tai» — тремя капонирными и одной береговой пушками Норденфельда. В пулеметно-орудийный каземат «Ki» к уже установленной там в 1933 г. 75-мм пушке Канэ добавили капонирную пушку Норденфельда.

15 ноября 1920 г. Фабрициус высказал Энкелю свое мнение о необходимости строительства убежищ на главной оборонительной полосе. Их предполагалось размещать в 100—150 метрах от передовой линии укреплений. Начиная с лета 1921 года эти убежища стали возводить, руководствуясь теми же техническими принципами, что и при строительстве ДОТов: толщина покрытия и стен составляла 170—180 см. Все они предназначались для 1—3 групп, каждая из которых состояла из 13 бойцов, таким образом общая численность гарнизона достигала 40 человек. За убежищами строились стрелковые позиции, а сами убежища оборудовались вертикальными шахтами с открывающимися люками для наблюдения. С 1922 г. на линии Энкеля стали строить бетонированные траншеи с казематами, предназначенные



Рис. 12. Снимки убежища в Рёмпётти и пехотных позиций форта Ино («Николаевский»)

для пехоты. Российский историк А. Н. Цамутали считает, что Оскар Энкель при возведении укреплений на Карельском перешейке «стремился претворить на практике принципы, выработанные школой русских военных инженеров»¹². Поэтому неудивительно, что типовые убежища линии Энкеля и пехотные позиции русских береговых фортов «Николаевский» и «Александровский» имели сходные конструктивные особенности (рис. 12).

В общей сложности к осени 1924 г. на Карельском перешейке было построено 168 долговременных сооружений, из которых 114 были пулеметными, 6 — орудийными, и один орудийно-пулеметным. Среди прочих сооружений насчитывалось 10 пунктов управления огнем, 27 убежищ и 10 типовых бетонированных пехотных позиций. Все эти сооружения, за исключением двух, были одноэтажными. На тот момент Главная оборонительная полоса состояла из 20 батальонных секторов обороны, в каждый из которых входило несколько дерево-земляных полевых укреплений (ДЗОТ и блиндажи) и долговременных каменно-бетонных сооружений, а также противотанковые и противопехотные заграждения. Однако эти сектора размещались крайне неравномерно: промежутки между ними иногда достигали 6—8 км (рис. 13). В 1925 г. намечалось строительство 70 пулеметных ДОТов на

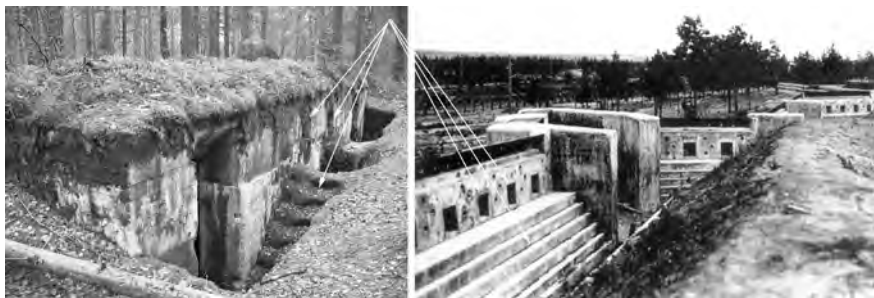

Рис. 13. Батальонные сектора обороны на Главной и Тыловой полосах обороны линии Энкеля по состоянию на 1924 год

передовом рубеже, но для осуществления этого плана требовалась огромная по тем временам сумма в 87 млн марок.

Строительство Главной оборонительной полосы осталось незавершенным ввиду того, что 18 сентября 1924 г. Оскару Энкелю пришлось уйти в отставку с поста начальника Генштаба финской армии. В этот период в финском обществе усилилось недоверие к бывшим русским офицерам. К высшим командным постам рвались молодые офицерские кадры, получившие военную выучку в рядах 27-го Королевского Прусского егерского батальона, и воевавшие в годы Великой войны на стороне Германии. Также причиной отставки Энкеля было недовольство высшего военного руководства тем, что Генштаб уделял чрезмерное внимание дорогостоящим фортификационным работам в ущерб совершенствованию средств ведения активных боевых действий. Финансирование проекта было сильно урезано, десятки ДОТ и убежищ сохранились лишь в виде чертежей и точек на картах. Возобновилось строительство отдельных участков Главной оборонительной полосы на Карельском перешейке только в 1932 г. Впрочем, это уже другая страница истории линии Маннергейма, хотя традиции русской школы фортификации прослеживались и в некоторых сооружениях второго периода строительства.

ПРИМЕЧАНИЯ

¹ Маннергейм Густав Карлович (Carl Gustaf Emil Mannerheim, 1867—1951) — барон, генерал-лейтенант Русской армии (1917), командующий финской армией (1918), военный маршал (1933), маршал Финляндии (1942), президент Финляндии с 4 августа 1944 по 11 марта 1946 г.

² Отто фон Бранденштайн (Otto von Brandenstein) — барон, полковник германской армии.

³ Теслефф Карл Густав. Выпускник Николаевской Академии Генерального штаба. В 1906-1917 гг. владел торговым домом «Карл Бострём» в Ханко. Генерал-майор, командир 2-й пехотной дивизии.

⁴ Фабрициус Сергей /Йохан Кристиан/ (Fabritius Johan Christian, 1890—1946). Демобилизовался из русской армии в чине капитана и переехал в финский город Раума, где служил полицейстером. В 1918 г. занимал пост начальника шюцкора г. Усуикаупунки. Принимал участие в боях на Аландах. После войны

был произведен в майоры и назначен начальником дорожного и фортификационного отдела министерства обороны Финляндии. С 21 октября 1919 г. по просьбе военного министра он начал сотрудничать с Грос-Куасси. До 1926 г. работал начальником фортификационного отдела АО «Гранит». С 1927 по 1929 г. работал конструктором в АО «Бетонный завод Лохья». В 1936 г. был произведен в чин подполковника. До 1938 г. исполнял должность технического инспектора Генштаба. В конце 1944 г. Фабрициус участвовал в движении сопротивления возможной советской оккупации, был связан с немецкими спецслужбами. Тайно отбыл в Берлин, где встречался с Э. Кальтенбрунером, прошел обучение в разведшколе, затем также тайно вернулся в Финляндию. В 1946 г. был арестован финской полицией за сотрудничество с немецким командованием и обвинен в государственной измене. Умер в тюрьме незадолго до оглашения обвинительного приговора.

⁵ Игнатиус Ханнес (Johannes (Hannes) Ferdinand Ignatius). Выпускник Николаевской Академии Генерального штаба. С 1902 по 1917 г. был занят в коммерческой сфере, представлял «петербургский» актив прогерманского Военного комитета, боровшегося за независимость Финляндии. Некоторое время исполнял должность инспектора военных училищ. Генерал-майор, с 5 марта 1919 г. — начальник Генерального штаба финской армии

⁶ Прокопе Николай (Нильс) Викторович. Коллежский советник, исполнял обязанности помощника столоначальника департамента Главного управления землеустройства и земледелия. Находясь на службе в русской армии в чине капитана, проживал в Петербурге на Малой Конюшенной, 3. В разгар революционных событий 1917 г. ушел в Финляндию. Полковник, главный квартирмейстер.

⁷ Лённрот Арво (Lönnroth Arvo, 1881—1964). Военное образование получил в Кадетском корпусе в Хамина, учился в Высшем техническом училище. Участвовал в проектировании и строительстве железных дорог, работал инспектором по снабжению на юге России.

⁸ Аминов Йоханнес (Adolf Petter Johannes Aminoff). Родился в 1856 г. в Выборге. Военное образование получил в кадетской школе в Хамина, в русской армии начал службу с 1878 г. прапорщиком драгунского полка. В 1895–1897 гг. в чине капитана командовал первым кавалерийским эскадроном в Петербурге. В 1918 г. подполковник Аминов принимал участие в гражданской войне в Финляндии в качестве командира батальона. В 1933 г. получил звание генерал-майора.

⁹ Грос-Куасси Жюльен Жозеф (Gros-Coissy Julien Joseph). Майор французской армии, в период 1920—1924 г. работал в Генштабе финской армии, занимаясь разработкой проектов укрепления Карельского перешейка.

¹⁰ Эквист Харальд (Öhquist Harald, 1891—1971). В 1914 г. окончил Хельсинкский университет. Добровольцем вступил в 3-ю роту 27-го Прусского Королевского Егерского батальона, принимал участие в первой мировой войне на стороне кайзеровской Германии. В 1918 г. вернулся в Финляндию, вступил в ряды финской армии, получил звание майора и командовал 9-м егерским батальоном. Участвовал во взятии Выборга. После войны преподавал в военном училище Марковилла под Выборгом, стал командиром полка Карельской гвардии. В 1925 г. получил звание полковника и должность командира 2-й дивизии. Звание генерал-майора получил в 1930 г., а через три года был назначен командующим армейского корпуса. В 1935 г. ему присвоили звание генерал-лейтенанта. Отличался педантичностью, был требователен к подчиненным.

¹¹ Ненонен Вилхо (Wilho Petter Nenonen). Родился в 1883 г. в Куопио. Военное образование получил в кадетской школе в Хамина, после чего приехал в Петербург, где поступил в Михайловское артиллерийское училище. Участвовал в заключительных боях русско-японской войны. Закончил Михайловскую артиллерийскую академию. В 1915 году в чине подполковника Ненонен был направлен в Таллинн на должность командира артиллерийского полка. Принимал участие в боях Великой войны, в ноябре 1917 г. был командирован в Норвегию для закупок вооружения, где его и застал Октябрьский переворот в России. По приглашению К. Г. Маннергейма вернулся в Финляндию, где принял участие в боях на стороне Белой армии. В мирное время занимал должность инспектора артиллерии. Получив звание генерал-лейтенанта, занимал пост начальника Сил обороны страны в период 1924-1925 гг.

¹² А. Н. Цамутали. Россия и Финляндия в XIX-XX вв. Историко-культурный контекст и личность (Сборник статей). «Европейский Дом», СПб, 1996.

А. -Э. Кристенсен ВИКИНГИ

Скандинавские народы заявили о себе на европейской арене между 800 и 1050 гг. н. э. Их неожиданные боевые рейды сеяли страх в благополучных странах, которые, в общем-то, были привычны к войнам. Контакты между северными странами и остальной Европой уходят корнями в далекое прошлое, что доказывают археологические раскопки. Торговля и культурный обмен начались много тысячелетий назад. Но Скандинавия оставалась отдаленным уголком Европы, не имевшим большого политического и экономического значения.

Незадолго до 800 г. н. э. картина изменилась. В 793 г. чужеземцы, появившиеся с моря, разграбили монастырь Линдисфарн на восточном берегу Англии. Одновременно пришли первые сообщения о налетах в других уголках Европы. В исторических анналах последующих 200 лет мы найдем много устрашающих описаний. Большие и малые группы разбойников на кораблях появляются на всем побережье Европы. Они заходят вверх по рекам Франции и Испании, завоевывают почти всю Ирландию и большую часть Англии, основывают свои поселения вдоль российских рек и у побережья Балтийского моря. Имеются сообщения о разбойничьих налетах на Средиземном море, а также далеко на востоке, у Каспийского моря. Пришельцы, обосновавшиеся в Киеве, были настолько безрассудны, что даже попытались напасть на столицу римской империи Константинополь.

Постепенно на смену разбойничьим налетам пришла колонизация. Названия населенных пунктов доказывают наличие большой доли потомков викингов в населении Северной Англии с центром в Йорке. На юге Англии мы найдем район под названием Данелаген, что можно перевести как «место, где действуют датские законы». Французский король передал Нормандию в ленное владение одному из вождей викингов для того, чтобы оградить страну от набегов других. На островах к северу от Шотландии образовалось смешанное кельтско-скандинавское население. Аналогичная ситуация наблюдалась в Исландии и Гренландии.

Неудачная попытка закрепиться в Северной Америке стала последней в серии походов на запад. Примерно к 1000 г. н. э. относится информация о том, что викинги Исландии или

Гренландии обнаружили новую землю далеко на западе. В сагах повествуется о многочисленных походах с целью поселиться на той земле. Колонизаторы встретили сопротивление либо индейцев, либо эскимосов и оставили эти попытки.

В зависимости от толкования текстов саг район предполагаемой высадки викингов в Америке может протянуться от Лабрадора до Манхеттена. А. Стине и Х. Ингстад нашли следы древнего поселения на севере острова Ньюфаундленд. Раскопки показали, что постройки были аналогичны тем, которые можно найти в Исландии и Гренландии. Были найдены и предметы быта викингов, относящиеся примерно к 1000 г. Трудно сказать, являются ли эти находки следами походов, о которых повествуют саги, или иных событий, о которых история умалчивает. Но ясно, что скандинавы бывали на североамериканском континенте около 1000 г., как об этом и повествуют саги.

Что явилось причиной той небывалой экспансии за всего лишь несколько поколений? Стабильные государственные образования во Франции и Англии явно не могли противостоять набегам. Картина той эпохи, которую мы рисуем на основании письменных источников, подтверждает сказанное, т. к. викинги описываются как ужасные разбойники и бандиты. Ясно, что они такими и были. Но они обладали, вероятно, и иными свойствами. Их лидеры, скорее всего, были талантливыми организаторами. Эффективная военная тактика обеспечивала викингам победу на поле боя, но им также удавалось создавать стабильные государственные образования в завоеванных районах. Некоторые из таких образований существовали недолго (как, например, королевства в Дублине и Йорке), другие – например, Исландия – по-прежнему жизнеспособны. Королевство викингов в Киеве явилось основой российской государственности, а следы организаторского таланта вождей викингов и по сей день можно видеть на острове Мэн и в Нормандии. В Дании найдены руины крепости конца эпохи викингов, рассчитанной на большую численность войска. Крепость имеет вид кольца, разделенного на четыре сектора, в каждом из которых размещались жилые постройки. Планировка крепости настолько точна, что это подтверждает склонность вождей к системе и порядку, а также тот факт, что среди викингов были знатоки геометрии и землемеры.

В дополнение к письменным источникам Западной Европы викинги упоминаются в документах из арабского мира и Византии. На родине викингов мы находим короткие письма

на камне и дереве. Саги XII в. много рассказывают о временах викингов несмотря на то, что их писали несколько поколений спустя после событий, о которых они повествуют.

Родиной викингов были территории, принадлежащие ныне Дании, Швеции и Норвегии. Общество, из которого они вышли, было обществом крестьян, где земледелие и животноводство дополнялось охотой, рыболовством и изготовлением примитивной утвари из металла и камня. Хотя крестьяне могли обеспечить себя почти всем необходимым, но они вынуждены были покупать некоторые продукты, такие как соль, которая была нужна и людям, и скоту. Соль, бывшая повседневным продуктом, закупалась у соседей, а «деликатесы» и специальные товары поставлялись с юга Европы. Металл и каменная посуда являлись привозными товарами, которые обусловили расцвет торговли в эпоху викингов. Даже в те периоды, когда набеги викингов были наиболее частыми, велась торговля между Скандинавией и Западной Европой. Одно из немногих описаний ситуации в Норвегии тех времен мы находим в письме северо-норвежского вождя Оттара. Он посетил короля Альфреда Вессекского в качестве мирного торговца в то время, когда король находился в состоянии войны с другими вождями викингов.

Существует теория о том, что нехватка жизненно важных ресурсов на фоне роста численности населения являлась причиной экспансии викингов. Археологические материалы свидетельствуют об организации новых поселений в ранее безлюдных местах с одновременным усилением интереса к иноземным ресурсам. Это подтверждает теорию о росте населения. Другим объяснением может являться добыча и обработка металла. Много металла – значит много оружия и несомненное преимущество для тех, кто отправляется в боевой поход.

Кораблестроение в северных странах является, судя по всему, ещё одним фактором, дававшим викингам преимущество в боевых действиях. Корабли викингов представляют собой единственные в своем роде морские плавсредства, способные подходить вплотную к берегу, которые когда-либо находились в распоряжении сил вторжения. Данный тезис подтверждается и многими историческими документами, описывающими налеты викингов. Фактор неожиданности играл важную роль. Тактика заключалась в стремительном нападении со стороны моря на легких судах, которым не нужны были причальные сооружения и которые могли подойти к берегу там, где их

меньше всего ожидали, и столь же быстром отходе до того, как противник успевал опомниться.

Многое говорит о том, что между норвежскими, датскими и шведскими викингами имел место раздел сфер влияния, несмотря на совместное участие в крупных походах под предводительством влиятельных вождей. Шведы в основном, продвигались на восток, где они установили контроль над речными артериями в глубине России и, таким образом, над восточными торговыми путями. Датчане двигались на юг, к территориям нынешних Германии, Франции и Южной Англии, а норвежцы – на запад и северо-запад, к Северной Англии, Шотландии, Ирландии и островам Атлантики.

Корабли служили не только для боев и торговли, но были также и транспортными средствами в процессе колонизации. Целые семьи, собрав весь свой скарб, грузились на суда и отправлялись в путь, чтобы поселиться на новых землях. Походы викингов через Северную Атлантику к Исландии и Гренландии доказывают, что они умели строить не только быстрые корабли для боевых действий в Северном море, но и суда с весьма хорошими мореходными качествами. Процесс колонизации начался после того, как мореплавателями были открыты новые земли, и после получения информации о новых местах от торговцев и воинов, вернувшихся из походов.

Существуют признаки того, что коренное население во многих случаях изгонялось. В некоторых районах, например, в Северной Англии, викинги предпочитали заниматься скотоводством и использовали иной ландшафт, чем местное население, которое ранее культивировало зерновые.

Тех, кто достигал Исландии и Гренландии, встречала девственная природа. В Исландии, вероятно, можно было встретить немногочисленных ирландских монахов, ушедших из мира «безбожников», а вот Гренландия до прихода викингов была практически безлюдной.

Исторические документы, повествующие о викингах, были в основном написаны в Западной Европе людьми, отрицательно к ним относившимся. Поэтому можно быть уверенным в том, что там представлены лишь негативные стороны скандинавов. Картину значительно дополняют археологические находки – как на родине викингов, так и в районах их походов. На местах бывших поселений найдены следы хозяйственных построек и базаров, где утерянные или сломанные и брошенные в то время

вещи, рассказывают об очень простом быте викингов. Были обнаружены остатки орудий для добычи железа в горных районах, где наличие болотной руды и леса создавало хорошую основу для развития ремесел. Также были найдены каменоломни, в которых люди собирали стеатит для изготовления сковород или очень хороших точильных камней. Если очень повезет, то можно обнаружить старые пашни в тех районах, которые не были использованы в более позднее время. Там можно увидеть кучи камней, заботливо убранных с поля, а при осторожных раскопках на свет появляются даже борозды от плуга викинга-земледелеца.

Во времена викингов произошли заметные изменения в обществе. Могущественные рода присваивали всё больше земли и власти, что создавало основу для появления государственных образований и первых городов. Мы можем проследить городскую жизнь от Старой Ладоги и Киева до Йорка и Дублина на Британских островах. Жизнь в городах строилась на торговле и ремесле. Несмотря на то, что у викингов-горожан в достатке имелся скот, продукты земледелия и рыболовства, города были зависимы от поставок из деревень в округе. Около южно-норвежского города Ларвика найдено древнее торговое место Каупанг, которое упоминается в письме вождя викингов Оттара королю Альфреду. Каупанг так и остался базаром, а вот местечко Бирка близ озера Мэларен в Швеции и Хедебю, что около датско-германской границы, можно назвать городами. Оба эти города были покинуты жителями к концу эпохи викингов, тогда как Рибе в датской провинции Западный Ютланд существует и по сей день, как и Йорк, и Дублин. В городах мы видим признаки планировки с четкими границами земельных участков, дорогами и оборонительными сооружениями на окраинах. Совершенно ясно, что некоторые города были сознательно спланированы. Многие, вероятно, были основаны по королевскому повелению, где в планировке и разделе земли участвовали лица, близкие ко двору. Заметно, что система канализации и уборка мусора не были так хорошо спланированы, как раздел территории. Нечистоты лежат таким толстым слоем, что мы можем представить сколько в городах было грязи и зловония. Здесь можно обнаружить все – от отходов ремесленников до блох – и составить картину жизни горожан. Иногда встречаются предметы, попавшие в эти края издалека, как, например, арабские серебряные монеты и остатки шелковой ткани из Византии, а также изделия местных умельцев – кузнецов, сапожников, изготовителей гребней.

Христианство было признано в северных странах к концу эпохи викингов. Оно пришло на смену язычеству, где множество богов и богинь покровительствовали каждый своей сфере человеческого бытия. Богом Богов был старый и мудрый Один. Тор был богом войны, а Фрэй – богом земледелия и скотоводства. Бог Локе славился своим чародейством, но был легкомысленным и не пользовался доверием у других богов. Кровными врагами богов были великаны – олицетворение сил тьмы и зла.

Имеющиеся описания языческих богов были созданы уже во времена христианства и во многом носят печать новой веры. Такие географические названия, как Турсхов, Фрэйсхов и Унсакер, сохранили в себе имена языческих богов. Окончание «хов» в названии места означает, что там раньше находился храм язычников.

Боги обладали человеческими чертами и, как и греческие боги на Олимпе, жили бурной жизнью. Они воевали, ели и пили. Воины, павшие в бою, попадали прямо к обильному столу богов. Обычай погребения ясно повествует о том, что мертвым была необходима та же утварь, что и при жизни на земле. Во времена викингов мертвых или сжигали, или погребали как есть, но похоронный ритуал был одним и тем же. Количество утвари в могиле говорило о некоторых различиях в ритуалах и об общественном статусе умершего. Норвегия славилась наиболее пышными похоронами. Благодаря этому древние могилы являются бесценным источником знаний о повседневной жизни викингов. Все предметы обихода, следовавшие за умершим, чтобы служить в жизни после смерти, позволяют нам проникнуть в мир викингов, несмотря на то, что часто удается найти лишь разрушенные временем остатки вещей, положенных в могилу. Могильные находки дополняют археологический материал с мест поселений. Там можно обнаружить потерянные и сломанные вещи, развалины домов, остатки пищи и отходы ремесла, а в могилах – самое лучшее, что человек имел при жизни. По текстам законов можно предположить: то, что мы сегодня называем средствами производства (земля, скот), оставались членам семьи, а в могилу с умершим уходили предметы личного обихода.

О царившем в том обществе насилии свидетельствует то, что почти все мужчины погребались при оружии. Хорошо снаряженный воин должен был иметь меч, деревянный щит с металлической пластиной в центре для защиты руки, копье,

топор и лук со стрелами в количестве до 24 штук. Шлем и кольчуга, в которых викингов изображают современные художники, в действительности при раскопках встречаются очень редко. Шлемы с рогами, являющиеся непременным атрибутом викингов на картинах, на самом деле ни разу не были найдены среди настоящих вещей викингов.

Но и в могилах воинов, заполненных военным снаряжением, мы находим предметы мирной жизни – серпы, косы и мотыги. Кузнец похоронен со своим молотом, наковальней, клещами и напильником. Рядом с крестьянином из прибрежных районов мы можем увидеть рыболовные снасти. Рыбаков часто хоронили в их лодках. В могилах женщин можно найти их личные украшения, кухонную утварь и орудия для изготовления пряжи. Женщин тоже часто хоронили в лодках. Деревянные, текстильные и кожаные вещи редко сохраняются до наших дней, что оставляет много неясных вопросов в изучении того времени. Лишь в немногих могилах земля сохраняет чуть больше, чем обычно. У берегов Осло-фиорда, сразу под слоем торфа, находится глиняный слой, который препятствует проникновению воды и воздуха. Некоторые могилы были, как бы законсервированы на многие тысячи лет и, тем самым, сохранили все имевшиеся в них предметы. В этой связи следует назвать захоронения в Усеберге, Тюне и Гокстаде; сокровища из этих могил выставлены в Музее кораблей викингов на острове Бюгдэй в Осло. Это примеры того, как удачные грунтовые условия позволяют сохранить следы древности. Мы не знаем, кем были похороненные там, люди, но судя по помпезности захоронений, они скорее всего принадлежали верхушке общества. Возможно, они были в родстве с той королевской династией, которая, несколько поколений спустя, объединила Норвегию в единое государство.

Недавно, при помощи подсчета годовых колец на деревянных изделиях, удалось установить возраст захоронений в Усеберге, Тюне и Гокстаде. Корабль из захоронения Усеберг был построен в 815-820 гг. н.э., а само погребение было совершено в 834 г. Корабли из захоронений Тюне и Гокстаде были построены примерно в 890 г., а погребены сразу после 900 г. В этих трех могилах корабли были использованы в качестве гробов. От корабля из захоронения Тюне сохранилось одно днище, а сама могила была разграблена. Тем не менее видно, что и этот корабль имел такое же превосходное качество, как и два других. Корабли из захоронений Тюне, Усеберге и Гокстаде имели длину соответственно 20, 22 и 24 м.

В процессе погребения корабль вытаскивался на берег и опускался в глубокую яму. У мачты сооружался деревянный склеп, в котором помещались умершие в своих лучших одеждах. Затем корабль наполнялся необходимой утварью и принесенными в жертву лошадьми и собаками. Над всем этим сооружался высокий могильный холм. Один араб, проезжавший по России в 800-х гг., встретил похоронную процессию викингов, хоронивших своего вождя. Ибн Фадлан описал увиденное им, и этот документ сохранился до нашего времени. Корабль вождя был вытаскен на берег и множество ценностей было погружено в него. Покойный был одет в свой самый лучший наряд и помещен на ложе в корабле. Одна из рабынь, пожелавшая уйти в мир иной со своим господином, его конь и охотничья собака были принесены в жертву. Затем корабль со всем содержимым был сожжен, а над пепелищем был воздвигнут курган. В Скандинавии и Западной Европе найдено много захоронений с сожженными кораблями, но наиболее крупные в районе Осло-фиорда оказались нетронутыми. В корабле из захоронений в Гокстаде и Тюне найдены останки мужчин. А вот в корабле из Усеберга были похоронены две женщины. По скелетам удалось определить, что одной из них было 50-60 лет, а другой 20-30. Кто был главным лицом, а кто спутником, мы уже никогда не узнаем.

Захоронения в Усеберге и Гокстаде были разграблены, а украшения и лучшее оружие бесследно исчезли. Изделия же из дерева, кожи и текстиля грабителей не интересовали и потому сохранились до наших дней. Следы похожих захоронений встречаются и в других местах. Многие подтверждает предположение о существовании обычая класть в могилу принесенных в жертву собак и лошадей, оружие, корабельную оснастку (весла, трапы, черпаки, котлы для пищи, палатки и часто заморские бронзовые чаны). Чаны наверняка изначально содержали еду и питье для умершего.

Захоронение в Усеберге не имеет следов оружия, что характерно для могил женщин, но в остальном там находился обычный набор вещей. Кроме того, покойная имела рядом с собой предметы, подтверждающие её статус главы крупного хозяйства. Можно предположить, что женщины несли ответственность за ведение домашнего хозяйства в то время, когда мужчины находились в походе. Женщина из Усеберга, как и многие её соплеменницы, наверняка являлась зрелой и уважаемой дамой независимо от рода занятий – будь то изготовление пряжи вместе с другими женщинами, руководство

полевыми работами или дойка коров, изготовление сыра и масла. Кроме корабля в ее могиле находились телега и сани. Путь в царство мертвых мог проходить и по воде, и по суше, и покойный должен был иметь все необходимое снаряжение. Лошадей было принесено в жертву в количестве, достаточном для того, чтобы запрячь и в сани, и в телегу.

Кроме этого в могиле были найдены палатка и кастрюли, портняцкие принадлежности, сундуки и шкатулки, корыто, сосуды для молока и ковши, нож и сковорода, лопаты и мотыги, седло, собачья упряжь и многое другое. Запас провианта на дорогу в царство мертвых состоял из пары зарезанных быков, целого корыта теста для выпечки хлеба, а на десерт имелось ведро диких яблок.

Многие деревянные вещи украшены резьбой. Видно, что в хозяйстве многие занимались художественными ремеслами. Даже самые простые обиходные вещи, такие как оглобли саней, покрыты резным орнаментом. Если не брать во внимание усебергские находки, то викинги в основном славились своими металлическими украшениями небольшого формата. Резьба по дереву содержит аналогичные мотивы, где преобладают фигуры сказочных зверей, сплетающихся в плотный, хаотичный узор. Техника резьбы превосходна и говорит о том, что люди усебергской королевы обращались с резаками столь же умело, как и с оружием.

Мужчина, погребенный в Гокстаде, также имел превосходного резчика по дереву, несмотря на то, что в его могиле не столь много резных изделий, как в Усеберге. Корабль из Усеберга имел низкие борта и обладал не столь хорошими мореходными качествами, как корабли из Гокстада и Тюне. Тем не менее, корабль вполне справился бы с плаванием через Северное море. Такая конструкция типична для кораблей викингов 800-х гг. Построенный в наше время корабль-копия был быстроходен, но им было трудно управлять. Корабли из Усеберга, Гокстада и Тюне использовались скорее всего, как частные корабли для морских путешествий знати, а не для транспортировки воинов. Гокстадский корабль имеет лучшие мореходные качества, чем корабль из Усеберга. Это подтвердили его копии, проплывшие через Атлантический океан и под парусами, и с 32-мя гребцами. Даже при полной загрузке корабль погружается лишь на 1 метр, что дает возможность высаживать быстрые десанты на вражеских берегах. Вероятно, интенсивное мореплавание в 800-х гг. дало викингам опыт, примененный затем в строительстве судов с

более совершенной формой корпуса. Если такие предположения верны, то различие кораблей из Усеберга и Гокстада является результатом опыта трех поколений мореходов, плававших в Северном море, а также длительных дискуссий между судостроителями, желавшими создать нечто новое.

Техника судостроения, применявшаяся викингами, называется клинкерной. Построенные корабли были результатом более чем тысячелетнего развития судостроения в Скандинавии. Целью судостроителей было создание легких и гибких конструкций, которые приспособлялись бы к ветру и волнам и работали бы вместе с ними, а не боролись против них. Корпус кораблей викингов построен на мощном киле, который вместе с изящно изогнутым форштевнем являлся основой конструкции. Планка за планкой подгонялись к килю и форштевню и крепились внахлест с помощью металлических заклепок. Такая конструкция придавала корпусу элегантность и прочность. После того, как корпус принимал нужную форму, в нем устанавливались шпангоуты. Дополнительную гибкость конструкции придавало то, что шпангоуты и бортовая обшивка были связаны между собой. Поперечные балки на уровне ватерлинии увеличивали сопротивление поперечным нагрузкам, а толстые бревна поддерживали мачту. Корабли ходили под квадратным парусом, поднятым на мачте в середине корпуса. Во время штиля или при слабом ветре корабли шли на веслах.

К концу эпохи викингов получило развитие строительство чисто военных кораблей, отличавшихся быстроходностью и повышенной вместимостью, а также чисто торговых, для которых скорость движения была менее важной, чем грузоподъемность. Торговые суда имели небольшой экипаж и были в основном рассчитаны на плавание под парусом.

Примерно в 1000 г. на землю викингов пришло христианство. Смена религии, несомненно, была одной из причин прекращения разбойничьих налетов. Дания, Швеция и Норвегия стали отдельными королевствами. Жизнь не всегда протекала мирно даже в христианских королевствах, но распри улаживались быстро менявшимися альянсами королей. Часто страны находились на грани войны, но конфликт между властителями прекращался и отпадала необходимость скрещивать оружие. Торговые связи, установленные ещё в эпоху викингов, продолжались, но уже в иной ситуации, когда северные страны стали частью христианской Европы.

А. Н. Кирпичников

**ВЫСТУПЛЕНИЕ
НА ПРЕЗЕНТАЦИИ КНИГИ
Л. С. КЛЕЙНА «СПОР О ВАРЯГАХ»
(СПб, «Евразия», 2009) 27 мая 2009 г.**

Хотя я нечасто назван в этой замечательной книге, тем не менее хочу сказать несколько слов. У меня были другие взгляды, ближе к славянам. Я принадлежу к старшему поколению, спор о варягах тогда только возникал, разворачивалась, эта вся линия. Сейчас мы можем спокойно взглянуть на ушедший период, когда ЛС как летописец изобразил свои взгляды и свою летопись о том, как проходила на самом деле эта самая дискуссия о варягах. Нужно понимать, что тогда это было время советской власти, тогда это было очень сложно. Что-то было чуждым. Вы помните, что когда дело касалось варяжской проблемы, люди, которые исповедовали эту линию, они считались не нашими, не советскими, а буржуазными учеными. ЛС достаточно смело – он всю жизнь был смелым, потому и хлебнул советской власти выше головы, – он себя вел смело всю свою активную творческую деятельность. Он неравнодушен, хотел обязательно преподать что-то новое. За ним стоит 50 – 60 лет развития исторической науки.

Его семинар славяно-варяжский породил целую школу молодых людей, ищущих, которые прокладывали новые пути в науке. За скромным словом «семинар» стояла целая эпоха нашего исторического и мыслительного развития. ЛС, не берите в ум, что вы такой гениальный человек, что вы такой один, но так получилось (аплодисменты), что ЛС возглавил мыслительное движение молодых людей второй половины XX и начала нынешнего века. Это прекрасное явление, и я поздравляю Вас с этой книгой, которую я читал и думал, что вот, там будет: они на меня навалились, с обвинениями... А она написана без агрессии, с мудрым спокойствием. Сегодня снова вспыхивают норманские сполохи, что нет, это славяне, что Рюрик был славянином...

ЛС замечательный информатор, он человек, который впитывает в себя всякое новое литературное и историческое сочинение. Он с высоты своего знания не позволяет себе



Рис. 1. Выступление А. Н. Кирпичникова на презентации книги Л. С. Клейна «Спор о варягах» 27 мая 2009 г.

отвечать на брань (антисоветский! норманизм!) бранью. Сейчас идет опять поиск врагов, даже я, который не был ни в чем замечен, оказался норманистом! (голос Белецкого: «Об этом по Би-Би-Си говорили!»).

Мы стали более умными, более образованными, более глубокими – в том числе и благодаря этой книге

Я обозначил эту эпоху конспективно – она продолжается и сегодня.

В книге ЛС есть еще один момент – некая ностальгия по тому, что было сделано. А было сделано достаточно смело – он в 1965 г. выступил со своей программой, это было неслыханной дерзостью.

Началась особая пора, которая повлияла на целое поколение археологов и историков – и сейчас влияет. Это замечательное явление ... иных уж нет ... Там были Назаренко, Лебедев, Дубов, Петренко, Носов, Булкин... Это целая плеяда мыслителей. ЛС, у Вас есть замечательная фора – вы можете продолжить этот

труд. Это описание свершенного дела, а чем завершилось? В книге этого нет. И можно выпустить второй том. У ЛС счастливый дар – он может легко, мудро и спокойно писать. Я пишу трудно. Мне легче говорить, а писать мне очень трудно. А ты еще напишешь.

У каждого есть свои планы и мечтания. Мы нашли в этом году в Ладоге сокола – это геральдика Рюриковичей. Сейчас я вышел на существование особой Ладожской летописи XII – XIII вв. и никто о ней ничего не знал!

Надо оценить труд ЛС по достоинству. Он настоящий мыслитель. Я не со всем согласен, но с ним трудно спорить. У него нет агрессивного накала, нормальный текст, который зовет нас к тому, чтобы спокойно оценивать и нашу эпоху.

Он в этой книге выступает как пионер-летописец. Спокойно фиксирует, как было и как это воспринимать. Это важный пласт нашей исторической и мыслительной деятельности и мы очень благодарны, что ты со своим неумным усердием всё изобразил в этой книге, которая является вехой нашего знания. Новое поколение хочет знать, что там на самом деле было. Враги? Кругом враги? А может быть, это была великая мудрость славян, что они пригласили варягов и осуществили желанную интеграцию с Европой, о которой мы все сейчас мечтаем. Всё это теперь приобретаем другой смысл в нашем смятенном мире.

Н. В. Благово

ШКОЛА КАРЛА МАЯ В САНКТ-ПЕТЕРБУРГЕ



Рис. 1. Карл Иванович Май (1820–1895).

(1820–1895), в 1838 г. с отличием окончивший Главное немецкое училище Св. Петра («Петри-шule») и в 1845 г. — историко-филологический факультет Императорского Санкт-Петербургского Университета (рис. 1). Он был последователем прогрессивных отечественных и зарубежных педагогов того времени — А. Дистервега, И. Г. Песталоцци, Н. И. Пирогова, К. Д. Ушинского и Ф. Фрёбеля, имел опыт работы в частных школах, а также в Лесном и межевом институте.

Первое время учебное заведение было четырёхклассным и с 1860 г. именовалось «Реальное училище на степени гимназии». Спустя три года состоялся первый выпуск реального училища, а в 1865 г. — гимназии, т. е. окончательно сформировалось полноценное среднее образовательное учреждение. В 1860 г. специально для «майцев» было приобретено здание на участке № 13 по 10 линии Васильевского острова, занятия проходили там вплоть до осени 1910 г.

Основатель школы полагал, что не следует заставлять детей усиленно заниматься теми науками, к которым их у них нет склонности от природы, поэтому с самого начала школа имела две равные составляющие. Дети, обнаружившие гуманитарные способности, обучались в гимназии. Здесь на протяжении девяти лет, помимо словесности, истории, географии и предметов подобного направления, изучали латынь, греческий немецкий и французский языки. Гимназисты, как правило, продолжали образование в Императорском Санкт-Петербургском университете. Юноши, в большей степени проявлявшие интерес к естественным наукам, учились в реальном училище в течение восьми лет, не изучали древние языки, но зато получали в большем объёме знания по точным наукам, что позволяло им поступать в технические вузы. До 1909 г. существовало также небольшое коммерческое отделение, где вместо французского языка изучался английский. В первые четверть века образовательный процесс осуществлялся согласно собственным учебным планам.

В 1881 г. школа отметила четвертьвековой юбилей и перешла на преподавание по государственным программам. Одновременно сократилось количество уроков на немецком языке, а официальным названием школы стало «Гимназия и Реальное училище К. Мая».

Основным девизом школы Карла Мая было изречение основоположника современной педагогики чешского гуманиста Яна Амоса Коменского (1592-1670) «Сперва любить — потом учить», в соответствии с которым формировался коллектив педагогов, состоящий только из людей, обладавших высокими нравственными и профессиональными качествами. Золотой медалист выпуска 1918 г., писатель Лев Васильевич Успенский (1900-1978) отмечал в воспоминаниях: «у Мая нет и быть не может педагогов-мракобесов, учителей-черносотенцев, людей “в футлярах”, чиновников в вицмундирах. Преподаватели, поколение за поколением, подбирались у Мая по принципу своей научной и педагогической одарённости»². Многие из них, начав свою трудовую деятельность в качестве школьного учителя, в дальнейшем достигли больших успехов на научном поприще, были удостоены докторской степени или академических званий (химик И. В. Гребенщиков, математик Н. М. Гюнтер, филолог М. Ф. Фасмер, физик О. Д. Хвольсон), стали авторами отличных учебников.

Созданная К. И. Маем и его коллегами система воспитания и образования, основывалась на принципах, предусматривающих взаимное уважение и доверие учителей и учеников, постоянное взаимодействие с семьёй, стремлении педагогов учить и развивать индивидуальные способности каждого ученика, научить их самостоятельно мыслить. Поскольку эти принципы могут оказаться полезными и в наше время уместно их здесь привести.

Сперва любить — потом учить.

Главная задача наставника — приготовить юношу к труду, полезному для общества.

Давайте ученикам истинное знание, так, как только оно имеет непреложное значение и истинную силу.

Пусть пути будут различны, но образование и воспитание во всяком случае должны оставаться конечной целью всякого преподавания.

Нельзя всех и каждого стричь под один гребень, действовать следует разумно, применяясь к свойству предмета личности, степени развития учеников и учителей.

Ум, нравственные качества, эстетическое чувство, воля и здоровье ученика в равной степени должны быть заботой учителя.

Ценны не голые сведения, а внутренняя просвещённость, чуткё правды, сила воли.

Тот род практических знаний действительно плодотворен, где требуется от учеников самостоятельность, где самые знания приноровлены к их силам.

От учеников надо требовать только то, что они в состоянии исполнить, что не превышает сил класса и каждого ученика в отдельности.

Пример преподавателя — самое действенное средство воспитания.

Дисциплина – ещё не воспитание.

Воспитание имеет целью не сломить волю ребёнка, а образовать её.

От юного существа можно добиться всего, посредством высказывания к нему доверия.

Увлечение каким-либо занятиями и усердие к ним достойны поощрения, а неосторожная задержка может привести к апатии ученика.

Наказание только тогда действительно, если оно понятно провинившемуся и вполне соответствует степени тяжести содеянного проступка.

Семья, школа и церковь – это те силы, которые воспитывают человечество.

Не забывали педагоги и о разнообразных формах внеклассного развития детей, которые посещали не только многочисленные музеи, но и совершали загородные прогулки, выезжали на экскурсии в другие города. Найденные во время прогулок и во время каникул предметы (например — статуэтка из Ольвии, римская монета, золотой самородок и многое другое), а также подарки (полный комплект доспехов средневекового рыцаря, чучело рыси и т. п.) постепенно сформировали музей при естественно-историческом кабинете, экспонаты которого нередко использовались в качестве наглядных пособий на уроках. Здесь хранилась и коллекция предметов, обнаруженных выпускником 1893 г., будущим знаменитым художником Н. К. Рерихом, во время раскопок курганов, официально проводившихся им в 1890-е годы в Царскосельском уезде Санкт-Петербургской губернии.

Юношей знакомили и с условиями работы на различных промышленных предприятиях — Путиловском заводе и Монетном дворе, фабрике «Скороход» и Российско-американской резиновой мануфактуре «Треугольник» и т. д. Они имели возможность посещать учебные лаборатории в Горном институте и на физическом факультете Университета. Всё это, безусловно, помогало в дальнейшем, выбрать соответствующую интересу профессию.

Однако первостепенная роль в школе отводилась воспитанию, поскольку, как справедливо считал К. И. Май, все люди одарены по-разному, достигают разного положения в обществе, но все они должны и могут быть воспитанными. Всё это в сочетании с высоким качеством образования позволяло год за годом выпускать из стен школы высоконравственных, разносторонне развитых юношей, готовых к труду, полезному для общества. Благодаря возникшей со временем в этом учебном заведении особой атмосфере, именовавшейся «майским духом», школа К. Мая, по меткому выражению её выпускника 1890 г. Д. В. Философова (1872-1940), была «государством в государстве, отделённым бесконечным океаном от казённости»³. Своеобразной иллюстрацией к

вышесказанному является, например, эпизод, описанный в одной из газетных публикаций. Однажды отец мальчика, учившегося «у Мая», задал сыну коварный вопрос:

— Какое наказание полагается в вашей школе за ложь?

— У нас в школе не принято говорить неправду, — уверенно ответил ученик. И добавил с укоризной:

— Ведь если об этом узнает наш любимый директор, то он огорчится. А разве можно его огорчить!

И в образовательной составляющей работы школы, не менее важной, чем воспитательная, Карл Иванович не раз проявил себя новатором. В журнале «Воспитание» он опубликовал статью «Задавать ли ученикам уроки на вакации?»⁴, в которой доказывал необходимость и полезность приучения юношей к ежедневному труду, т. е. к выполнению небольших заданий, что облегчило бы втягивание в учебный процесс в начале очередного учебного года. В отличие от казённых школ «у Мая» не было переводных экзаменов, так как директор справедливо считал, что каждый учитель к концу очередного учебного года прекрасно знает, как его питомцы усвоили программу и поэтому вполне достаточно на последнем уроке назвать фамилии переводимых в следующий класс и тех, кому предстоит повторить курс. Неизбежны были только выпускные экзамены, во время которых, в присутствии чиновников учебного округа было необходимо продемонстрировать уровень знаний, достаточный для получения аттестата, дающего право на продолжение образования. Одним из первых в отечественной педагогике К. И. Май стал использовать на уроках наглядный метод обучения. Его уроки географии особенно запомнились, посещавшим их «майцам». Например, когда речь шла о физической географии, то на партах появлялись куски глины, используя которую ученики воспроизводили те или иные формы рельефа, демонстрируемые на своём столе педагогом. Необходимо отметить также, что директор никогда не требовал от учителей строгого ограничения урока рамками предусмотренной темы, считая более важным интересность и полезность каждого занятия для каждого ученика. Поэтому рассказывая об особенностях географии Великобритании, он мог, например, оживить тему стихами Шекспира.

Эта школа всегда была общедоступной, никогда не было каких-либо ограничений при приёме по сословной или

национальной принадлежности. Поэтому состав учащихся был весьма разнообразен, чему способствовал и доступный большинству размер платы за обучение. Необходимо отметить, что в классах, без какой-либо дискриминации, вместе учились дети швейцара и слесаря, юные князья Гагарины, Голицыны, графы Олсуфьевы и Стенбок-Ферморы, бароны Корф, Тизенгаузен и Штакельберг, однако, следует подчеркнуть, что при обращении к последним никогда не назывался их титул. Здесь получали знания представители семей предпринимателей Варгуниных, Дурдиных, Елисеевых, Торнтонов и потомки либеральной интеллигенции — Бенуа, Гриммов, Добужинских, Рерихов, Римских-Корсаковых, Семёновых-Тян-Шанских и многих других. Благоприятное влияние педагогической системы этой школы на юношей привело к тому, что «у Мая» учились не только все братья той или иной семьи (размер платы за каждого последующего уменьшался на 20%!), но и их родственники, а затем и следующие поколения. Своеобразным фамильным рекордсменом в этом смысле является династия Бенуа — 25 членов этого талантливого рода на протяжении почти ста лет, независимо от места жительства, посещали только «майскую» школу.

Здесь получали знания мальчики, представлявшие едва ли не все национальные диаспоры Петербурга — русские, немцы, французы, англичане, татары, евреи, финны, китайцы и т. д. И опять-таки — без какой-либо дискриминации.

Таким образом, как отмечали уже в начале XX в., эту школу «никогда нельзя было назвать ни монархической, ни демократической, ни республиканской, ни аристократической. Она всегда стремилась быть общечеловеческой»⁵.

В конце 1850-х годов один из школьных спектаклей открылся шествием герольдов с флагами, на которых был изображён майский жук; этот символ очень понравился директору и всем присутствующим. С тех пор учившиеся в этой школе и её педагоги на протяжении всей жизни гордо именовали себя «майскими жуками».

На протяжении первых двадцати пяти лет преподавание большинства предметов, кроме русского языка, русской литературы, русской истории и некоторых реальных дисциплин велось здесь на языке Гёте, что позволяет поставить её в один ряд с действовавшими в городе немецкими школами: Петришеле, Аннен-шеле, Реформишен-шеле и Катаринен-шеле.

В 1890 г. К. И. Май, после 34-х лет успешного руководства школой, передал бразды правления Василию Александровичу Кракау (1857–1935), выпускнику 1873 г., окончившему историко-филологический факультет Императорского Санкт-Петербургского университета в 1881 г. В. А. Кракау с 1886 г. преподавал в своей школе историю. При нём была усовершенствована методика преподавания, развито реальное отделение, улучшено оборудование кабинетов и в 1901 г. начат сбор средств на строительство нового школьного здания, необходимость в котором появилась в связи с постоянным ростом популярности учебного заведения и, как следствие, возникшим недостатком помещений в старом доме «майских жуков», учиться в котором стремились уже и жители других частей города.

В связи с этим интересно рассказать о процедуре, предшествовавшей поступлению мальчика в школу, о которой упоминают многие мемуаристы. Когда родители желали отдать своего сына «к Маю» и приводили его в это учебное заведение, то после проверки уровня знаний и определения на этом основании соответствия тому или иному классу, звучала фраза: «Если Вы предполагаете привозить своего сына на собственном экипаже или на извозчике, то соблаговолите оставлять таковые не ближе двух кварталов от здания школы, дабы этот участок пути он шел пешком вместе с другими товарищами по учёбе и не чувствовал бы над ними какого-либо имущественного или сословного превосходства, а был лишь равным другим учеником». Говоря современным языком — на мерседесах и прочих БМВ в школу приезжать было не принято! И это тоже поучительный пример воспитательной системы К. И. Мая.

В 1906 г., после отставки В. А. Кракау, новым директором был избран ещё один выпускник историко-филологического факультета Императорского Санкт-Петербургского университета, магистр славяноведения Александр Лаврентьевич Липовский (1867–1942), преподававший в школе историю и русский язык с 1891 г. В период его руководства учебным заведением произошли два важных события. Во-первых, детище К. И. Мая отметило своё пятидесятилетие, выпустив по этому случаю уникальный юбилейный сборник воспоминаний бывших учеников⁶. Во-вторых, в 1909 г. был приобретён участок № 39 по 14 линии, где по проекту выпускника 1883 г., академика архитектуры Г. Д. Гримма (1865-1942), за год было построено новое здание с барельефом майского жука над аркой входной двери (рис. 2). При большом стечении народа 31 октября 1910 г.



Рис. 2. Гимназия Карла Мая. Здание построено в 1910 г. Архитектор Г. Д. Grimm.

состоялось освящение нового дома «майских жуков». Его проводил епископ Гдовский и Ладожский Вениамин (1873-1922), будущий митрополит Петроградский.

В четырёх этажах школы, помимо классов для 650 учащихся, были устроены 8 прекрасно оснащённых предметных кабинетов: химический, исторический, географический, лепки, пения, физический, естественной истории (и музей при нём), рисования (три последних имели аудитории в виде амфитеатра), а также столярная мастерская, библиотека, насчитывающая 12 тысяч книг на русском, немецком, французском, английском, латинском и греческом языках, гимнастический зал и столовая.

Накануне первой мировой войны здесь, под руководством 38 высококвалифицированных педагогов, получали знания 567 юношей. Действовали различные кружки: литературный, выпускавший свой печатный журнал «Майский сборник», исторический, морской, фотографический, спортивный и авиационный, в котором первую в России модель самолёта построил Н. В. Фаусек — выпускник 1913 г., а также был сооружен и поднят в воздух на 65 метров планер «Шанюта».

После начала войны с Германией, по инициативе учащихся 11 октября 1914 г. в безвозмездно предоставленной квартире на 9-ой линии в доме № 11 был открыт «Лазарет имени Гимназии и Реального училища К. Мая, в память Императора Александра I» на 30 коек, где все вспомогательные работы выполняли ученики старших классов, дежурившие в две смены, первая – с 9 часов утра до 3 часов дня и вторая — до 9 часов вечера. Только за первый год его работы в нём прошли курс лечения 157 воинов. Более 200 воспитанников школы сражались на фронтах Великой войны, 25 из них пали смертью храбрых.

Благодаря превосходным условиям для учёбы можно смело утверждать, что в период 1910–1917 годов школа достигла своего подлинного расцвета. Последний, пятьдесят пятый, выпуск состоялся 24 февраля 1918 г. За 62 года работы Гимназии и Реального училища К. Мая там получили знания 3767 петербургских юношей, 15% выпускников гимназистов заслужили золотые медали, 17% — серебряные. Реалистам медали не полагались. Немало воспитанников школы этого периода достигли в дальнейшем высокого положения в обществе, проявили себя на государственной службе, в науке, культуре и вооруженных силах.

Осенью 1918 г. начался принципиально новый период в истории школы — частное учебное заведение К. И. Мая, как и все средние образовательные учреждения страны, было национализировано и преобразовано в Советскую Единую Трудовую школу I и II ступени, где, согласно указам новой власти, было введено совместное обучение мальчиков и девочек, а также отменены оценки и аттестаты. Позднее был введён бригадно-лабораторный метод обучения, действовавший до 1932 г.

В последующие годы на судьбе этого учебного заведения, как и многих других, отразились многочисленные преобразования послереволюционной системы народного образования. В соответствии с этим неоднократно менялись директора школы, название, продолжительность обучения (семь, девять, десять лет), её порядковый номер (15, 12, 217, 17). Традиции «майской» гуманной педагогики в какой-то мере сохранялись до зимы 1929 г., когда в результате развёрнутой в прессе антибуржуазной кампании и публикации необоснованных обвинений в газете «Ленинградская правда» от 15 января 1929 г., руководство школы и многие педагоги были заменены, старшие классы расформированы и даже уничтожен барельеф над аркой входной двери. С начала 1930-х годов

заведующим школой стал К. И. Поляков (1902-1946), он создал хороший педагогический коллектив, и школьная жизнь наладилась. Особенно яркой фигурой в это время стал преподаватель физкультуры Р. В. Озоль, организатор кружка «Спартак». Появились также пионерская и комсомольская организации, действовали различные кружки.

С 1 сентября 1937 г., согласно постановлению Правительства от 5 мая, в здании разместили 6-ю Специальную артиллерийскую школу (6-ю САШ), образованную на добровольной основе из учеников 8-10 классов этой и близлежащих общеобразовательных школ. В период 1938-1941 годов. состоялось четыре выпуска, в составе которых получили знание не менее 600 «спецов». В «смертную» блокадную зиму, 5 февраля 1942 г., 239 истощённых спецшкольников были эвакуированы в Тобольск; 65 из них умерли в пути. Выпускники 6-ой САШ защищали и освобождали от блокады родной город, доблестно сражались на фронтах Великой Отечественной войны. Свой вклад в победу под Ленинградом внёс и воспитанник довоенной школы Борис Николаевич Юносов⁷ (1925-1980), удостоенный звания Героя Советского Союза 21 июля 1944 года за отличие при форсировании р. Свирь. В решающем штурме столицы фашистской Германии участвовали 22 воспитанника 6-ой САШ. Первый залп по Берлину сделали орудия батареи выпускника 1940 г. капитана И. Р. Миркина, входившей в 136-ю армейскую пушечную бригаду, а его подчинённые, артиллерийские разведчики этого подразделения, старшие сержанты, А. Бобров, Г. Загитов, А. Лисименко и сержант М. Минин во главе с капитаном В. Н. Маковым первыми в 22 часа 40 минут 30 апреля 1945 г. водрузили изготовленное ими знамя Победы над Рейхстагом⁸. В боях за свободу и независимость нашей Родины 123 выпускника 6-ой САШ пали смертью храбрых.

После полного освобождения Ленинграда от блокады, с 1 сентября 1944 года, в здании возобновились уроки, в учебном заведении, получившем название: «Мужская средняя школа № 5 Свердловского района Ленинграда», из которого в 1954 г., исчезло первое прилагательное в связи с восстановлением совместного обучения мальчиков и девочек. В 1944-1959 годах в школе работал вновь созданный хороший коллектив педагогов, возглавляемый фронтовиком С. И. Пашковым, однако в его работе уже никогда не было какой-либо «майской» преимственности. В этот период передавали знания учащимся немало хороших педагогов, таких как кавалеры ордена Ленина

завуч М. И. Лопарёва и учитель математики В. С. Неверовский, награжденная орденом Трудового Красного Знамени преподавательница естествознания О. М. Демина, учительница литературы кандидат филологических наук Д. Л. Соркина и многие другие.

Первый послевоенный выпуск состоялся в 1948 г. В его составе был и первый золотой медалист – Сергей Дудкин-Грипенберг. В 1962 г. статус школы был понижен, она стала «восьмилеткой» и оставалась неполной средней до 1999 г. с перерывом в 1967-1975 годы, когда было восстановлено десятилетнее образование. В 1980-е годы значительная часть классов была укомплектована детьми с задержкой психического развития (ЗПР), что сделало это учебное заведения малопривлекательным в глазах родителей и педагогов. Так, когда-то одна из лучших школ города была низведена до положения второстепенной. С осени 1999 г. в школе было введено одиннадцатилетнее обучение, однако значительное число классов с детьми ограниченных возможностей сохранилось.

В 1964 г. пионерской дружине школы было присвоено имя Героя Советского Союза Евгения Никонова (1920-1941). В 1966 г. по инициативе заведующей учебной частью А. С. Батуриной и при активной поддержке старшей пионервожатой Н. В. Чувашевой в пионерской комнате на втором этаже был создан «Музей Трудовой и Боевой славы школы № 5», в котором, наряду с экспозицией, отражающей производственные и военные успехи бывших учеников школы, был стенд, посвящённый дореволюционному периоду и первому директору К. И. Маю. Однако, этот музей просуществовал недолго, до переезда школы на 13-ю линию, и почти все его экспонаты, к большому сожалению, пропали.

В 1976 г. школа скромно отметила 120-летие со дня основания. Но, вскоре после этого, в том же году, произошло частичное обрушение штукатурки потолка рекреационного зала второго этажа, и коллектив педагогов и учащихся, временно, как было тогда сказано, перевели в другое здание по адресу 13 линия, д. № 28. Из-за отсутствия средств необходимый ремонт выполнен не был, и учебный процесс в прекрасном школьном доме так и не возобновился. На произвол судьбы оказалось брошенным уникальное оборудование кабинетов, мебель, памятные доски с именами выпускников послевоенных лет, бюсты писателей и учёных, украшавшие интерьеры и т. п. Всё это вскоре было

преступно расхищено проникшими в здание мародёрами и безвозвратно утрачено.

Вот уже 42 года школа работает в чужом доме и, увы, нет никаких надежд на возвращение её в «родные пенаты», а в бывшем «майском» доме с 1978 г. работает Институт информатики и автоматизации РАН, к счастью, в меру своих возможностей, сохраняющий память о предшественниках. По инициативе директора этого учреждения члена-корреспондента РАН Р. М. Юсупова в здании с 1995 г. работает Музей истории школы К. Мая, интересная экспозиция которого отражает все этапы полуторавекового развития одного из старейших средних учебных заведений северной столицы.

В 2001 году, после 25-летнего перерыва, школа вновь получила статус полной средней и выпускникам стали вручать соответствующие аттестаты. А в 2005 году первую в XXI в. золотую медаль заслужила Александра Репина.

Многие воспитанники учебного заведения в последствие достигли больших успехов на государственной и военной службе, в науке и культуре в их числе 6 губернаторов и 2 министра правительства Императорской России, 27 генералов и адмиралов, 41 действительный член (или член-корреспондент) Академии наук или Академии художеств России, СССР и шести зарубежных стран, более 160 удостоены степени доктора наук. Приобрели известность также члены объединения «Мир искусства» художники А. Н. Бенуа, Н. К. Рерих, В. А. Серов, К. А. Сомов, А. Е. Яковлев, а также их собратья по кисти П. Н. Вагнер, О. Г. Верейский, П. Я. Павлинов, И. А. Пуни, С. Н. Рерих, скульптор Б. Е. Каплянский, композиторы С. С. Вахов, В. И. Цытович, Ф. Д. Шевцов, писатели Г. И. Алексеев, В. Л. Андреев, В. С. Головинский, И. Д. Ильин, В. А. Кнехт, А. А. Ливеровский, Д. М. Могиланский-Тась, Г. А. Парланд, Р. В. Плетнев (Даниель), В. П. Прокопьев, Л. В. Успенский, Ф. К. Эйнбаум, поэты Б. Б. Гершун (Б. Божьев), Б. А. Леман, Ю. А. Ливеровский, театральные деятели Ф. Н. Курихин, П. П. Подервянский, М. Ф. Стронин, кинорежиссеры В. В. Балюзек, С. В. Бирюк, Д. Д. Месхиев (мл.), Н. В. Фролов. Тёплые воспоминания о школе сохранили её бывшие ученики, космонавты: дважды Герой Советского Союза, доктор физико-математических наук Г. М. Гречко и Герой России А. И. Борисенко. Надо также отметить, что О. Д. Хвольсону в числе первых было присвоено в 1926 г. звание Героя труда, а три выпускника — В. В. Волков, Д. С. Лихачёв и В. В. Новожилов были удостоены

звания Герой Социалистического труда, восемь — В. В. Беломорец, В. И. Гребенщикова, М. А. Ельяшевич, Л. Л. Кербер, В. Д. Наливкин, В. Н. Насонов, В. В. Новожилов и М. М. Четвертаков стали лауреатами Ленинской премии.

Подумать только, всего-то одна школа, а сколько памятного, значимого совершили её воспитанники на относительно коротком временном отрезке, навеки вписав тем самым это учебное заведение в историю науки и культуры Санкт-Петербурга, да, пожалуй, и всей России.

ПРИМЕЧАНИЯ

¹ Благово Н. В. Школа на Васильевском острове. Историческая хроника. Часть I. Гимназия и реальное училище Карла Мая в Санкт-Петербурге. 1856-1918. СПб. Наука. 2005; он же. Школа на Васильевском острове. Историческая хроника. Часть II. Другие времена. 1918-2006. СПб. Наука. 2009.

² Успенский Л. В. Записки старого петербуржца. Л. 1970. С. 211.

³ Философов Д. В. Майские жуки // Речь. 1910. 31 октября (13 ноября). № 299 (1537). С. 3.

⁴ Май К. И. Задавать ли ученикам уроки на вакации? / Задавать ли ученикам уроки на вакации? СПб. 1860. № 4. С. 236-256.

⁵ Пятидесятилетие школы К. Мая / Петербургская мужская гимназия и реальное училище К. Мая. СПб. 1907. С. 60

⁶ Там же.

⁷ При рождении - Набиулла Зейнулла улы Юнысов

⁸ Дементьев А. Н. Знамя Победы: правда и вымыслы. // Военная мысль. М. 2006. № 2. С. 34-47.

ДЕЛО ЖУРНАЛА «ПРОМЕТЕЙ»

Наше дело рассматривалось на бюро Обкома партии в городе Йошкар-Ола в начале 1944 г. — помню, стояла снежная морозная зима. Для дачи объяснений были вызваны четверо старшеклассников: мы с братом Львом, Олег Птицын и Юрий Илизавский.

Через много лет мой брат, известный археолог и культуролог, профессор Лев Клейн рассказал об этом в интервью, опубликованном в британском издании Дюремского университета (где он временно преподавал). Вот фрагмент интервью, в переводе с английского:

«... Нас раскрыли в 1944, в расследовании лично участвовали руководитель МГБ и партийный секретарь Марийской республики. Нас полагалось заключить в лагеря — даже менее виновные дети нашего возраста получали от 10 до 15 лет; но, как я теперь понимаю, они беспокоились не о нашей, а о своей собственной судьбе, поскольку они раскрыли нашу организацию лишь через год после ее образования... Мы оставались под постоянным наблюдением ГБ ...».

Здесь замечу, что мы не делали секрета из своих контактов. Собирались обычно по квартирам, а в теплое время — во дворах; иногда на берегу узенькой речки Кокшага (по марийски — «два шага»). На сходки приходило то больше, то меньше ребят, почти все из семей эвакуированных, таких же, как наша.

Жилось нам нелегко; отец и мать были на фронте, мы с братом как-то перемогались, вместе со стариками — родителями отца. Повезло, что избежали изоляции: в школе учились ленинградские ребята, с которыми мы быстро сошлись.

К нашей группе сразу примкнул «местный» Витя Ходоровский, еврейский парень постарше нас (ему исполнилось 17).

Я назвал это имя не потому, что он выделялся способностями или чем-нибудь еще. Витя почти не высказывался; больше слушал, как будто стараясь уяснить что-то важное. Для себя. Успел ли? Вдруг его призвали в армию и отправили на фронт. Последний раз посмотрели на нас темные глаза Ходоровского. И мы взгляделись в его худое лицо, как будто обреченного человека. Вскоре бедные Витины родители получили похоронку на единственного сына.

Постепенно в 7-й средней школе складывалось «ядро» организации. Мысль о выпуске рукописного журнала возникла у моего брата; они вместе с Олегом Птицыным подобрали название «Прометей» (как бы светоч во тьме).

Тогда национальности не придавалось такого значения; как теперь. Для нас не играло роли, что отцом Олега был русский, а мать - еврейкой. Она занималась исследованиями в Государственном оптическом институте, вывезенном из Ленинграда. Профессор Птицын оставил их еще до эвакуации; помнится, Олег с отцом переписывался.

От матери сын унаследовал характерную еврейскую внешность, даже картавил. Он был полон энергии, имел необычайные способности к математике; охотно учил иностранные языки (сразу два), знал много стихов. Об Анне Ахматовой, кажется, у нас разговоров не было, но с творчеством ее мужа, Николая Гумилева (расстрелянного большевиками) Олег был знаком..

Однажды «с его голоса» и я заучил гумилевское «Капитаны»:

*Чья не пылью затерянных хартий,
Солью моря пропитана грудь,
Кто иглой на разодранной карте
Отмечает свой дерзостный путь*

Птицын впоследствии стал одним из основателей советской биофизики и руководителем подмосковного научного центра Пушино на Оке (где я его навестил).

Из эвакуированных москвичей с нами сблизились братья Быковы, Героним и Ролан — тоже, кстати, «полукровки». Бывая у них в однокомнатной квартире, я иногда разговаривал с их матерью, темпераментной еврейкой, отличавшейся оригинальными манерами и категоричными суждениями.

Отца их я не видел. Одно время считалось, что он был русским; потом писали, что украинец (высказывалось и другое мнение, что тоже был евреем). Вообще у них в семье любили разные выдумки.

Старший из братьев, Героним, оказался завзятым спорщиком. Младший, Ролан Быков (будущий знаменитый актер и режиссер), тогда совсем юный, очень маленького роста, предпочитал словам язык жестов. Но он постоянно что-то сочинял, как будто повторяя про себя. В первом номере нашего журнала оказался его очерк.

Много лет спустя, когда Ролан принимал меня в своей московской квартире мы с ним припомнили то «нехорошее» дело. Он вроде бы даже задумал кино о подростках военной поры, но замысел не реализовал. В 1970-х такой сюжет вряд ли имел перспективу.

Нашими замыслами «загорелся» и Юрий Илизавский, сын режиссера и актрисы русского театра в Йошкар-Оле (впоследствии известный физик). Бывал на собраниях также (имя его забылось) сын академика Лебедева. Приходили другие, в их числе ленинградский паренек К. - тот, кто нас выдал органам. Позже он признался в этом Олегу Птицыну и покаялся.

А собственно, что страшного он слышал, чтобы идти и выдавать? Верно, о многом дискутировали, но не выступали против власти, радовались победам Красной армии. И конечно, ждали перемен к лучшему — как их ждали и многие другие.

Все-таки в нашем юношеском общении проявился, наверное, и был подмечен наблюдающими «дух крамолы и вольнодумства». Мы не считались с запретами, говорили даже о политике так свободно, как будто «советских табу» вообще не существовало.. В ту пору это означало криминал, именуемый «контрреволюционная агитация и пропаганда» (статья 58 уголовного кодекса).

Я долго не мог понять, откуда к нам проник дух свободы. Каких-либо взрослых «наставников» не было ведь. Но тогда вокруг, в самой атмосфере носилось нечто «крамольное».

Много позже этот феномен раскрыл для меня историк А. В. Фатеев в монографии «Образ врага в советской пропаганде...» Он писал, что к осени 1943 г., когда произошел коренной перелом в войне, советская пропаганда имела серьезные успехи. В сознании народа утвердился образ нашего солдата, как освободителя человечества от всемирного зла. Поэтому формировался и положительный образ США, других западных союзников (мол, «все демократические страны с нами»).

Это стало толчком для пробуждения надежд (вернее, иллюзий) у значительной части народа, особенно интеллигенции, что нашей стране предстоит послевоенное сотрудничество с Западом.

Отсюда недалеко было и до сомнений в незыблемости советских порядков. Если все равно будем перенимать опыт стран-союзников, то не начать ли это делать сейчас? А после

победы над Германией дать, наконец, и нашим людям лучшую жизнь, как в демократической Европе.

Этому настрою, наверное, поддались и мы, сочиняя свои опусы: рассказы, «обозрения», делая переводы. Текстов, разумеется, не сохранилось. Помню, что перед заседанием бюро Обкома раздавали копии официальной справки, обзора наших журнальных материалов. Может, она и поныне хранится в марийском Госархиве. Мне там, к сожалению, не довелось поработать.

Общий смысл той справки был приблизительно таков. Советским школьникам и в обстановке войны созданы все условия для проявления способностей. Авторы рукописного журнала «Прометей» отличаются своей одаренностью. Тем очевиднее их идейные пороки. О руководящей роли партии в журнале не говорится. Ни единым словом не упомянут комсомол. Вообще там нет истинного лица советской молодежи. Вот к чему приводит слабость воспитательной работы в школах.

По истечении стольких лет я не забыл фамилии Чебоксарова, первого секретаря обкома, руководившего разбором дела. Будто воочию вижу низенького плотного человека с кривой улыбкой и бегающими глазами. Он не перегибал палки, старался даже имитировать дискуссию. Один из членов бюро высказался за чувство нового, другой почему-то упомянул столыпинские реформы.

Под конец первый секретарь сделал эффектный жест: по его кивку сотрудник отвел нас по лестнице в обкомовский буфет. Надолго мы запомнили съеденные там белые булочки.

Вышли на улицу с облегчением: может, они теперь отвяжутся?

А через некоторое время дошла нетривиальная новость. У нас вошло в обычай просматривать в республиканской библиотеке центральные газеты и журналы. И вот однажды я наткнулся на разгромную «руководящую» статью о немецкой классической философии. Будто Кант, Гегель и ряд других философов были не просто реакционерами, а ранними предтечами фашизма.

Однако, утверждала газета, передовые русские мыслители во главе с Белинским не поддались на удочку западных ретроградов, разоблачили их истинное нутро. Тем самым был подан исторический пример политической бдительности. И далее в том же духе.

Что насторожило нас в той публикации — объект нападок, бездоказательность текста, или его глумливый тон? Теперь трудно сказать. Можно объяснить протестную реакцию и тем, что в нас впервые пробуждалась научная интуиция. В общем, усомнившись, решили не складывать руки, а проверить их основные доводы. С этой целью мне поручено было внимательно почитать работы Виссариона Белинского

Не жалея времени, я засел над книгами. И скоро начал постигать, на свой лад, в чем неправда. Ведь и сам великий русский критик, и его друзья довольно долго находились под глубоким влиянием именно гегелевской философии. (Они это публично подтверждали). Затем, правда, увлеклись другими идеями, но все-таки шельмовать прежних немецких кумиров не стали.

Отчего же московская печать выворачивает наизнанку события? Таким газетам, сделали мы заключение, верить на слово нельзя. В нашем журнале будет по-другому: авторы свободно выскажутся об этой философской истории, а если развернется спор, то без подтасовки фактов.

Не зная реальной ситуации, мы готовили себе приговор. Ибо по сути ставили под сомнение легитимность решения Политбюро об идеологической кампании против классической немецкой философии. Работая в московском архиве в 1991 г., я обнаружил в фондах Общего отдела ЦК КПСС стенограмму совещания «по вопросам философии», проведенного кремлевским руководством 25 февраля — 11 марта 1944 г.

По внешности отвлеченная, та дискуссия сводилась к решению злободневных политических задач. Сталину и его приближенным глубоко безразлично было, какие концепции выдвигали в далеком прошлом именитые немецкие философы. Их выбрали просто как мишень для атаки на свободомыслящих, несогласных с политикой партии в собственной стране.

Словом, организован был первый по времени поход великодержавного Кремля против «тлетворного» влияния Запада (мало замеченный до сих пор в историографии). Кстати, он состоялся за два года до пресловутой ждановской атаки на советскую творческую интеллигенцию, прямо обвиненную в 1946 году в «низкопоклонстве перед Западом».

Второй номер нашего «Прометей» анонсировала красочная акварель моего брата: «Портрет тирана» (эскиз ее хранится у меня). Плюгавый римский патриций, чем-то напоминавший

Чебоксарова, пировал в кругу рабов. Под такой обложкой собраны были, переписаны и пущены в школьный оборот тексты, которые широко ходили по рукам.

Нельзя сказать, что мы совсем не отреагировали на упреки начальства; теперь у нас преобладала актуальность. В журнале сделан был упор на роли нашей армии в грядущем освобождении Европы от фашизма.. Но к чему она сводилась, по нашим представлениям? Мы с уверенностью предсказывали, что после изгнания нацистов политические оковы везде падут. Никто уже не будет навязывать свои порядки. Народы свободно выберут себе такую власть, какую пожелают.

И это в обстановке, когда Сталин запускал механизм порабощения Восточной и Центральной Европы. «Холодная война» готовилась полным ходом на смену еще незавершенной «горячей».

Новое заседание бюро обкома по нашему делу проходило мрачно, обсуждение было кратким. На сей раз нас не покормили и не напоили. Было заявлено, что доброжелательная партийная критика не принята, она не подействовала. Что мы пренебрегли советами старших товарищей. Журнал «Прометей», как откровенно вредный, выпускать запрещено. Все, причастные в республике к воспитанию молодежи обязаны сделать выводы и принять конкретные меры.

Школьные учителя, до того благосклонные, прикидывались, что нас не замечают. Окружение таяло буквально на глазах. Никого еще не наказали, но угроза нависала.

Как раз в этот момент, словно получив тревожный сигнал, прибыла с фронта в краткосрочный отпуск наша мама, военный хирург. Она увезла нас в Рославль, в расположение своей части. Там мы получили письма от друзей, что они тоже покинули с семьями марийскую столицу, ибо начиналась «реэвакуация». научных учреждений. в Ленинград.

Итак, до нас не успели «добраться». Или не захотели (как считал брат), чтобы не ставить под удар себя.

Я не раз слышал мнение, что во время войны всякая критика советской власти и Сталина была неуместной. То есть, любым участникам оппозиционных групп можно поставить в вину их предосудительное поведение, независимо от побуждений.

Неуютно чувствовать себя отщепенцем, особенно в переломные времена. Однако тут не все очевидно. Со временем

выяснилось, что антисталинские молодежные группы одновременно с нашей (или несколько позже). возникали в Москве, на Урале, в других местах. Порою даже от партийных работников поступали наверх предложения о послаблениях и реформах.

Эту новую активность - «демократическую альтернативу сталинизму», по выражению некоторых историков - подпитывало нарастающее брожение среди интеллектуалов.

Информационное письмо, отправленное секретарю ЦК 31 октября 1944 г. наркомом госбезопасности СССР В. Меркуловым сообщало о политических настроениях и высказываниях писателей. Из поступивших доносов были отобраны наиболее выразительные факты. Они теперь оглашены в печати.

Н. Н. Асеев

«Ничего, вместе с демобилизацией вернутся к жизни люди, все видевшие. Эти люди принесут с собой новую меру вещей».

М. М. Зощенко:

«Я считаю, что советская литература сейчас представляет собой жалкое зрелище ...Творчество должно быть свободным, у нас же все по указке, по заданию, под давлением...».

К. А. Федин

«Все разговоры о реализме в таком положении есть лицемерие или демагогия. Печальная судьба литературного реализма при всех видах диктатуры одинакова».

Илья Эренбург

«Нам придают большое значение и за нами бдительно следят. Вряд ли сейчас возможна правдивая литература, она вся построена в стиле салютов, а правда - это кровь и слезы...».

И. П. Уткин

«Они хотели бы сделать из советской поэзии аракчеевское поселение, где всяк на одно лицо и шагает по команде...Все равно нас не исправишь. Они не могут, как мы, а мы не хотим, как они». (Поэт Иосиф Уткин погиб на фронте в ноябре 1944 г.).

К. И. Чуковский

«Всей душой желаю гибели Гитлера и крушения его бредовых идей. С падением нацистской деспотии мир демократии встанет лицом к лицу с советской деспотией».

В своем заключении нарком ГБ отмечал:

«По полученным агентурным данным, чуждые советской идеологии произведения нашли одобрение среди антисоветски настроенных студентов...»

В конце войны мы чисто интуитивно устремились навстречу переменам. Оказалось, наша группа не была одинокой в том сегменте общества, где проявлялось инакомыслие и тяга к свободе. Увы, как показали события, сегмент был слишком мал, чтобы выволить страну от существующих порядков. Они укрепились.

Прошло более семидесяти лет, целая эпоха. Какой результат? Он очевиден. После перетасовок вождей и перестройки фасадов, социум остался прежним. Советскому менталитету замены не нашлось. И потому стал неизбежным жуткий рывок назад.



**ИСКУССТВО И
АРХИТЕКТУРА**

Н. В. Петрова

ИКОНЫ ЦЕРКВИ ИЛЬИ ПРОРОКА ГОРОДА БЕЛОЗЕРСКА

Деревянная церковь Ильи Пророка является одним из самых почитаемых храмов древнего русского города Белозерска. Еще в середине XIX в. историк литературы, поэт, профессор Московского Университета С. П. Шевырев писал: «В народе есть предание, что древнейшая церковь города — деревянная, во имя Ильи Пророка, которая находится при выезде на заставу по дороге к Кириллу Новоезерскому. Народ чрезвычайно уважает ее и считает ей тысячу лет, тогда как причт полагает 140 ...»¹.

Ильинский храм (рис. 1) относится к типу ярусных. Над его массивным четвериком возвышается еще один четверик, меньший по размерам, на нем в свою очередь установлен восьмерик, увенчанный луковичной главой на барабане. С запада к основному кубу примыкает трапезная с притвором, с востока пятигранный, невысокий алтарь. Подобные многоярусные храмы стали распространяться в русской архитектуре с конца XVII в.

В наиболее раннем сохранившемся описании города Белозерска — Дозорной книге 1617/18 годов содержатся сведения о том, что на посаде имеется «место церковное святого пророка Ильи да великие Христовы мученицы Варвары, храмы были ружные, сожгли литовские люди»². Народная память оставила воспоминание о первой деревянной Ильинской церкви, время ее постройки нам не известно. Но к 1696 г. горожане возвели новый холодный деревянный храм в честь пророка. А в 1740 г. рядом появился теплый каменный во имя Покрова Богородицы³.

Архитектор И. Н. Шургин, благодаря тщательным архивным поискам, подтвердил дату строительства храма — 1696 г.⁴ В настоящее время церковь Ильи Пророка является единственным деревянным городским храмом, сохранившимся на территории Вологодской области⁵.

Судьба храма после 1917 г. складывалась неоднозначно. В 1930-е годы он был закрыт для верующих. Правда, ценность его как памятника деревянной архитектуры признавалась властями. Так, в 1940 г. директор Кирилло-Белозерского



Рис. 1. Церковь Ильи Пророка. г. Белозерск.
1696 г. Фото до реставрации.

краеведческого музея получил письмо из Наркомпроса, в котором говорилось: «Нам сообщают о плохом состоянии историко-архитектурных памятников в г. Белозерске... Не поддерживается сохранность зданий б. Успенской и Ильинской церквей с редким иконостасом в последней... Примите срочные меры к приведению в порядок перечисленных памятников и о проведенных мероприятиях поставьте нас в известность»⁶. На запрос директора Кирилловского музея Н. П. Борисова директор музея в Белозерске Смирнова отвечала: «...В б. Успенском соборе и Ильинской церкви вместо стекол вставлены деревянные щиты, выметен и вымыт пол и частично иконостасы. Провести остекление церквей и ремонт их нет средств, так как, сметы на 1940 год очень малы»⁷. По некоторым сведениям, в 1941 г. в церкви Ильи Пророка власти поместили клуб.

Конец 1960-х — 1970-е годы — новый этап в истории Ильинской церкви. В это время были проведены противоаварийные и реставрационные работы. В 2007 г. на заседании научно-методического совета при Министерстве культуры РФ состояние памятника вновь признали аварийным,

и было решено начать реставрационные работы методом переборки. В 2010 г. храм был разобран, в настоящее время работы по его реставрации приостановлены.

Профессор С. П. Шевырев, описывая Ильинский храм, отмечал, что «церковь замечательна своими древними иконами и древним устройением...»⁸. Уже более полувека иконы из церкви Ильи Пророка «согласно распоряжения Вологодского областного управления культуры»⁹ хранятся в Кирилло-Белозерском музее-заповеднике. В музейном архиве имеется акт, датированный 20 ноября 1957 г.¹⁰ По нему в фонды музея на постоянное хранение поступила 141 икона.

В 1980-1990-е годы проводилась реставрация памятников. Первоначально реставрацией занимались специалисты Вологодской специальной научно-реставрационной производственной мастерской (ВСНРПМ), затем их преемниками стали ТОО «Вологодские реставраторы» и «Вологдареставрация». Над восстановлением икон из церкви Ильи Пророка трудились вологодские специалисты А. В. Астафьев, С. П. Белов, С. Б. Веселов, Л. Я. Калачева, М. Р. Кирьянов, В. Н. Кириллов, В. А. Митрофанов, О. А. Соколова, московский реставратор А. П. Яблоков (ГосНИИР). На сегодняшний день полностью отреставрировано 75 произведений.

Более сотни икон размещалось в иконостасной раме, которая состоит из четырех рядов и представляет собой простую строгую решетчатую конструкцию с незамысловатой резьбой. По традиции, возникшей во второй половине XVII в., над местным рядом располагался праздничный, выше шли деисусный, пророческий и праотеческий чины. Конструкции местного ряда не сохранились. Праздничный, деисусный, пророческий и праотеческий ряды иконостаса включают 105 икон. Группу оставшихся 36-ти составляют иконы, составлявшие местный ряд иконостаса и наполнявшие интерьер храма, в том числе алтарные двери.

Наибольший интерес представляют памятники, входившие в первый ряд иконостаса и украшавшие интерьер.

Известный вологодский искусствовед А. А. Рыбаков высказал мнение, что создателями иконостаса являлись ведущие белозерские мастера конца XVII в. Михаил и Димитрий. Это мнение возникло в связи с тем, что при реставрации на иконе «Иоанн Предтеча в пустыне, с житием»¹¹



Рис. 2. Икона «Иоанн Предтеча в пустыне, с житием». Михаил и Димитрий Белозерцы. 1690-1691 гг.

была обнаружена авторская подпись: «7199 го (1690/1691) писал сей образ иконограф Михаил с братом Димитрием» (рис. 2). А из подписи на иконе «Сретение иконы Владимирской Богоматери, с чудесами» из собрания музея г. Устюжны Вологодской области выяснилось, что Михаил и Димитрий — это белозерские иконописцы¹². На этом основании А. А. Рыбаков сделал вывод: «Поскольку раскрытые иконы



Рис. 3. Икона
«Богоматерь Одигитрия».
Мастерская Михаила и
Димитрия Белозерцев.
Конец XVII века.

и из других чинов иконостаса оказались стилистически единым комплексом, стало очевидно, что все они принадлежат кисти Михаила и Димитрия»¹³.

Икона «Иоанн Предтеча в пустыне, с житием» действительно одно из лучших произведений Ильинской церкви. Мастера показали себя здесь как великолепные миниатюристы. В образе хорошо видны новые черты, появившиеся в русской иконописи в XVII в. — отход от строгих церковных канонов, введение реалистических элементов, использование прямой перспективы. По своим художественным качествам этот образ довольно резко отличается

от других икон ц. Ильи Пророка, он относится к штучным, авторским работам. Скорей всего икона «Иоанн Предтеча в пустыне, с житием» не предназначалась для деревянной церкви, она была преподнесена храму к моменту его освящения самими мастерами или же теми, для кого писалась в 1690-1691 гг.

Для Ильинской церкви был создан и другой образ, приписываемый мастерской Михаила и Димитрия – «Богоматерь Одигитрия»¹⁴ (рис. 3) В этой иконе присутствуют черты, характерные для всех произведений праздничного, деисусного, пророческого и праотеческого рядов и для некоторых икон входивших в местный ряд, а также украшавших интерьер храма. Это темно-зеленые поля с еще более темной опушкой и черной внутренней обводкой, охристо-зеленоватые фоны, доминирующий зеленый цвет

Можно предположить, что работа над большей частью икон, в основном над верхними рядами иконостаса, действительно осуществлялась Михаилом и Димитрием, с привлечением других мастеров. В то же время, целый ряд памятников значительно отличается по стилистике от работ этих иконописцев. Очевидно, они были созданы другими белозерскими изографами.



Рис. 4. Икона «Илья Пророк в пустыне, с житием». Конец XVII века.

Близки стилю Михаила и Димитрия из отреставрированных образов иконы «Богоматерь Страстная»¹⁵, «Чудо архангела Михаила о Флоре и Лавре»¹⁶, «Преподобные Александр Свирский и Кирилл Новозерский»¹⁷.

Вероятно, создание храмовой иконы «Илья Пророк в пустыне, с житием» (рис. 4) было поручено другому ведущему мастеру Белозерска¹⁸. В отличие от Михаила и Димитрия, он строго следует традициям древнерусского искусства. Созданный



Рис. 5. Икона «Иоанн Богослов в молчании, с житием»
Белозерский иконописец Аксен Попов (?). Конец XVII века.

им образ отличается статичностью и символичностью в передаче пейзажей и архитектуры.

Большой интерес представляют еще две иконы, в которых можно найти черты сходства – это «Иоанн Богослов в молчании, с житием»¹⁹ (рис. 5) и «Преподобный Кирилл Новозерский в житии»²⁰ (рис. 6). Оба памятника отличаются декоративностью. Яркость и праздничность им придают золотые фоны, обильно положенное золото и серебро, ажурные узоры на архитектуре и одеждах. Большое сходство можно найти в «палатном»



Рис. 6. Икона «Преподобный Кирилл Новозерский в житии». Конец XVII века.

письме, изображении людей, схоже и начертание надписей. Колорит строится на сочетании различных оттенков зеленого, коричневого, красного, белого, черного цветов. А. А. Рыбаков приписывает образ Иоанна Богослова Аксену Попову²¹ -



Рис. 7. Стенописи церкви Ильи Пророка.

одному из ведущих белозерских мастеров второй половины XVII в., который, возможно, принимал активное участие в создании иконостаса²². Можно предположить, что и икона Кирилла Новоезерского с 44 клеймами также принадлежит ему.

Над местным рядом иконостаса Ильинской церкви следовал праздничный ряд. В его составе находилось 24 иконы. Три верхних ряда иконостаса являются полнофигурными, каждый состоит из центральной иконы и 26 единоличных образов.

В центре деисусного чина представлен «Спас в силах»²³. Центральной иконой пророческого ряда является одно из лучших произведений в иконостасе церкви Ильи Пророка «Богородица на престоле»²⁴. Высокие художественные характеристики этого образа выдают руку ведущих мастеров — Михаила и Димитрия. Богородица восседает на престоле, занимающем почти всю ширину иконной доски. Престол стоит на резных ножках, украшен столбиками-балясинами, вся его поверхность покрыта тонким узором. Искусно драпированные складки одежд Богородицы и Христа, подрумянка и высветление ликов сближают этот образ с иконой Богородицы Одигитрии.

Судить о художественных особенностях праотеческого ряда очень сложно, так как отреставрировано только два образа. Центральной его иконой является «Отечество»²⁵. Вполне возможно, что под потемневшим слоем олифы скрывается еще одно произведение Михаила и Димитрия. Престол, на котором восседает Бог Отец, очень напоминает престол Богоматери из средника пророческого ряда, а великолепно драпированные складками одежды — еще одна черта ведущих мастеров.

По типологии А. Г. Мельника иконостас церкви Ильи Пророка относится к пятиярусному, восходящему к четырехъярусному, где присутствовал местный, праздничный, а также полнофигурные деисусный и пророческий ряды. Первый известный четырехъярусный иконостас новгородского Софийского собора относится к началу XVI века. Первые пятиярусные иконостасы с полнофигурными деисусным, пророческим и праотеческим чинами возникли в конце XVI столетия²⁶.

Кроме иконостаса купол церкви украшают росписи, одновременные храму, и живописные холсты XVIII – XIX веков с образами апостолов. В куполе представлен Господь Вседержитель, а восточную часть свода, в соответствие с возникшей в XVII в. традицией, занимает композиция Распятия, выполненные непосредственно на дереве²⁷ (рис. 7). Примеры живописных Распятий в деревянных храмах можно увидеть в ряде церквей XVIII в.²⁸ Таким образом, Ильинское Распятие Христово — наиболее раннее из сохранившихся. Оно довольно необычно для древнерусского искусства. Здесь уже отчетливо видны черты, характерные для церковной живописи конца XVII — начала XVIII вв. Вполне возможно, что стенописи были выполнены Михаилом и Димитрием²⁹.

Церковь Ильи Пророка, ее иконостас, росписи можно включить в число выдающихся явлений рубежа XVII-XVIII вв. Они были созданы на переломном этапе в истории русской культуры, когда начали складываться новые стили и художественные направления. Поэтому памятник вобрал в себя, как традиции архитектуры и искусства древней Руси, так и черты нового времени. Иконостас с одной стороны является примером классических русских иконостасов. С другой стороны, в целом ряде памятников можно увидеть художественные особенности, характерные для рубежа веков. Авторы замысла Михаил и Димитрий,

привлекли к работе лучших мастеров Белозерска. Поэтому в иконах церкви Ильи Пророка отразилось все разнообразие стилей, характерное для крупного северного культурного центра.

ПРИМЕЧАНИЯ

- ¹ *Шевырев С. П.* Поездка в Кирилло-Белозерский монастырь // Белозерье. Вып. II. Вологда, 1994. С. 146.
- ² 1617/18 г. — Дозорная книга города Белоозера «письма и дозору» Г. И. Квашнина и подьячего П. Дементьева // Белозерье. Вып. I. Вологда, 1994. С. 56.
- ³ *Бронзов А. А.* Белозерская старина // Памятники Отечества. Вып. 30. 1993. С. 37.
- ⁴ *Шургин И. Н.* Деревянная церковь во имя Ильи Пророка в городе Белозерске // Деревянное зодчество: Проблемы. Реставрация. Исследования. Вологда. 2005. С. 71-75.
- ⁵ *Рыбаков А. А.* Вологодская икона. Центры художественной культуры земли Вологодской XIII-XVIII веков. М., 1995. С. 32.
- ⁶ КБИАХМ. ОПИ. ДПА. ОП 2. Д. 53. Л. 108.
- ⁷ Там же. Л. 114.
- ⁸ *Шевырев С. П.* Поездка в Кирилло-Белозерский монастырь... С. 146.
- ⁹ КБИАХМ ОПИ. ДПА. ОП. 2. Д. 64 (Акт от 01.11.1954 г.).
- ¹⁰ КБИАХМ ОПИ. ДПА. ОП. 2. Д. 99.
- ¹¹ ДЖ-999; реставратор С. Б. Веселов, 1982-1983 гг.
- ¹² *Рыбаков А. А.* Вологодская икона... Кат. 7-9. Ил. 7-9.
- ¹³ Там же. С. 32.
- ¹⁴ ДЖ -1002; реставратор А. В. Астафьев, 1982 г.; *Рыбаков А. А.* Вологодская икона... Кат 11.Ил.11.
- ¹⁵ ДЖ-992; реставратор А. В. Астафьев, 1982-1983 гг.
- ¹⁶ ДЖ-1012; реставраторы А. В. Астафьев, М. Р. Кириянов, 1988 – 1989 гг.; Возрожденные шедевры Русского Севера. М., 1998. Кат. 105. С.49.
- ¹⁷ ДЖ-1017; реставраторы А. В. Астафьев, С. Б. Веселов, 1984-1992 гг.; Возрожденные шедевры Русского Севера. Кат. 104. С.49; *Петрова Н. В.* Иконописные образы преподобного Кирилла Новозерского в собрании Кирилло-Белозерского музея-заповедника // Сб. Кириллов VI. Вологда, 2005. Ил. на вклейке.
- ¹⁸ ДЖ-990; реставратор С. П. Белов, 1982 г.
- ¹⁹ ДЖ -1010; реставратор С. Б. Веселов, 1983-1984 гг.

²⁰ ДЖ-987; реставратор ГосНИИР А. П. Яблоков, 1991-1994 гг.; *Петрова Н. В.* «Икона Кирилл Новоезерский в житии». // Чело. № 2 (13). Новгород, 1998. С. 18-21. Ил.; *Петрова Н. В.* Иконописные образы преподобного Кирилла Новоезерского в собрании Кирилло-Белозерского музея-заповедника // Сб. Кириллов VI. Вологда., 2005. С. 221-223. Ил. на наклейке.

²¹ Федоров Аксен (Оксен) – (род. 1646, ум. до 1721 г.) – белозерский иконописец, в Писцовых книгах г. Белозерска 1676 г. на Сквородиной улице значится «двор Вознесенского попа Гаврилы Федорова сына. У него брат есть Аксенко иконописец тридцати лет» (ОР РНБ. Кир.-Бел. № 81/1320. Л. 24). В 1676-1680 гг. работал в Кирилло-Белозерском монастыре, писал иконы в ц. Введения с трапезной палатой, монастырские больничные палаты В переписной книге Белозерского посада 1721-1723 гг. назван в числе умерших жителей города (Переписная книга ремесленников г. Белозерска. ОР РНБ. Ф. ОЛДП 536. Оп.1. Д. F 156. Л. 5, 23). См.: Лелекова О. В. Материалы к истории художественной мастерской Кирилло-Белозерского монастыря в XVII-XVIII вв. М. 1989. С. 171; Словарь русских иконописцев XI-XVII веков. М. 2003. С. 35, 711).

²² *Рыбаков А. А.* Вологодская икона... Кат. 6.

²³ ДЖ-1006; реставратор В. А. Митрофанов, 1993 г.; Возрожденные шедевры... Кат. 106, С. 49; Русское искусство. М., 2003. С. 18. Ил. С. 19.

²⁴ ДЖ-1011; реставратор В. А. Митрофанов, 1983-1984 гг.

²⁵ ДЖ-989.

²⁶ Там же. С. 118-119.

²⁷ Напр.: Церковь Троицы в Никитниках (1634 г.). См.: *Овчинникова Е. С.* Церковь Троицы в Никитниках. М., 1970. С. 32. Ил. С. 33; Церковь Воскресения в Ростове Великом (1670-е гг.). См.: *Никитина Т. А.* Церковь Воскресения в Ростове Великом. М. 2002. С. 33. Ил. 17.

²⁸ Знаменская церковь (1742 г.) из села Пылево в Тверской области. См.: *Ополовников А. В.* Сокровища Русского Севера. М., 1989. Ил. С. 243; Церковь Преображения (1732 г.) у села Спас-на-Сози.

²⁹ В 2008 г. живопись сводов была укреплена реставраторами ГосНИИР и вместе с холстами демонтирована.

А. И. Роденков, К. В. Лихолат
МАЙОЛИКОВЫЙ КИОТ ИЗ
НИЖЕГОРОДСКОГО МУЗЕЯ –
УНИКАЛЬНЫЙ ПАМЯТНИК
РОССИЙСКОЙ КЕРАМИКИ
НАЧАЛА XX ВЕКА

В 2015 году, когда книга-альбом, посвященная изделиям в Нижнем Новгороде и Пензе, выполненным под руководством известного художника-керамиста Петра Кузьмича Ваулина¹, подписывалась в печать, один из авторов, Константин Лихолат, во время посещения выставки «Русский стиль» в «Усадьбе Рукавишников» – филиале Нижегородского государственного историко-архитектурного музея-заповедника (далее – НГИАМЗ) – обратил внимание на «впервые демонстрируемые», как следовало из официального сайта музея, «полихромные фрагменты изразцового иконостаса» (рис. 1)². В сопровождающей экспонаты информации происхождение и время создания этих «изразцов (фрагментов иконостаса)» сотрудники музея определили, как «Россия; промышленное производство; конец XIX в.».

Поскольку ранее нам неоднократно приходилось реставрировать работы, выполненные под руководством П. К. Ваулина³, мы хорошо знали технологические особенности архитектурно-художественной керамики возглавляемых им Кикеринских мастерских. Имея в распоряжении необходимые документы, связанные с творчеством Ваулина⁴, и предоставленные Нижегородским музеем-заповедником фотографии всех фрагментов изразцов из фондов этого музея, мы пришли к однозначному выводу, что данные экспонаты являются составляющими частями киота с иконой, изготовленного в Кикеринских мастерских (рис. 2). В пользу этого свидетельствует и графическое изображение данного киота с указанием авторства Ваулина, помещенное в рекламном каталоге художественно-керамического производства «Гельдвейн-Ваулин»⁵ (рис. 3). Дальнейшие исследования привели к следующим выводам.

Во-первых, рассматриваемый киот с иконой мог тиражироваться по требованиям заказчиков – получателей рекламного издания – неоднократно. До сих пор нам был



Рис. 1. Фрагменты киота на выставке в Нижегородском государственном историко-архитектурном музее-заповеднике

известен лишь один атрибутированный фрагмент «каталожного» киота – тот, что хранится в собрании Государственного музея истории Санкт-Петербурга (ГМИ СПб). Однако по цвету использованной глазури он заметно отличается от нижегородских фрагментов (рис. 4). По предоставленному нами рекламному изображению киота сотрудники нижегородского музея провели его реконструкцию, в результате которой собранные воедино фрагменты почти полностью воссоздали киот с керамической иконой Богородицы в центре.

Во-вторых, поскольку «кикериинское» происхождение рассматриваемого киота с иконой ни у кого не вызывает

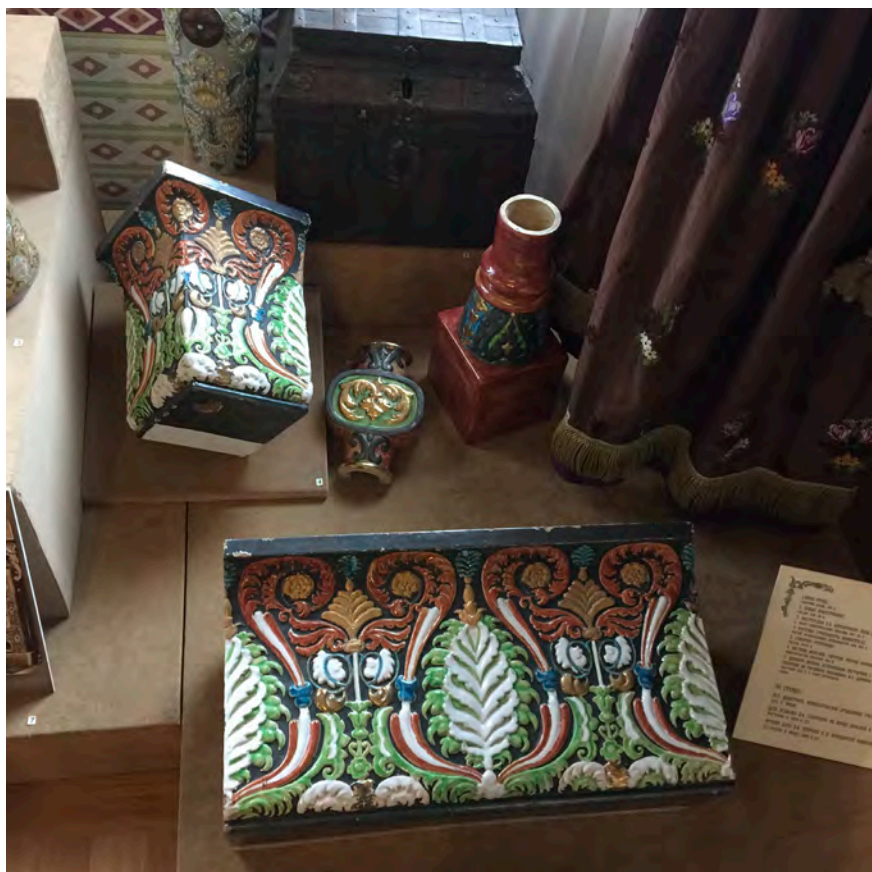

Рис. 2. Киот из собрания Нижегородского музея-заповедника. Реконструкция и фотография С. Н. Дремина. Публикуется впервые.



Киотъ. П. К. Ваулинъ.

Рис. 3. Изображение киота в рекламном издании «Художественно-керамическое производство «Гельдвейн-Ваулин»».

сомнений, можно более точно определить период его создания. Он должен совпадать со временем функционирования Кикеринских мастерских, то есть с периодом 1906–1917 годов⁶. И хотя дата издания рекламного проспекта «Художественно-керамическое производство Гельдвейн-Ваулин», в котором



Рис. 4. Фрагмент киота из собрания Государственного музея истории Санкт-Петербурга

опубликовано изображение киота, не обозначена, по косвенным признакам⁷ ею могут быть годы 1910–1911. Основываясь на этом факте, сотрудники ГМИ СПб по находящемуся в музее фрагменту определили дату изготовления киота: «около 1912 г»⁸. Не подвергая ее сомнению, отметим, что нижегородский экспонат, как и другие изделия, упомянутые в каталоге, мог быть произведен и ранее 1910 года – года выпуска рекламного издания. Более точная датировка изготовления киота с иконой могла бы быть проведена, если бы было известно имя заказчика киота и место его первоначальной установки.

В учетных документах НГИАМЗ содержится весьма расплывчатая запись о поступлении изразцов в фонды музея в 1920-е годы – из «Похвалинской часовни». Как известно, в начале XX в. в Нижнем Новгороде на Похвалинском съезде находились две часовни и один храм, построенные в XVIII–XIX вв., из чего следует, что рассматриваемый киот мог быть установлен в одном из этих церковных строений значительно позднее времени их освящения.

В-третьих, киот с иконой в Кикеринских мастерских был выполнен не только под руководством Ваулина, но и по его

собственному эскизу. Наряду с сотрудничавшими с ним профессиональными художниками и архитекторами А. Я. Головиным, А. И. Таманяном, А. А. Олем и другими, он сам разрабатывал проекты художественных работ, многие из которых потом под его же руководством воплощались в керамике⁹. Несмотря на то, что проектные эскизы Ваулина по композиции, как правило, незамысловаты, переведенные в материал, они обретали «вид драгоценного убора благодаря глубине расплавленных огнем красок, отблескам глазури, благородству фактуры»¹⁰. По нашему мнению, нижегородский киот с иконой убедительно демонстрирует результат труда художника-керамиста.

Следует отметить, что в Кикеринских мастерских изготавливались киоты не только по опубликованному в рекламном проспекте проекту Ваулина. Известен, как минимум, еще один несохранившийся керамический киот – с иконой Великомученика и Целителя Пантелеймона в пятигорском Провале¹¹. Любопытно отметить, что в вышеупомянутом рекламном издании в числе работ, выполненных Кикеринскими мастерскими, приведен и «иконостас для церкви Св. Пантелеймона, в Пятигорске, по проекту арх. Н. И. Байкова»¹². Однако, по свидетельству главного хранителя Ессентукского краеведческого музея А. В. Данилова, храм с таким названием в Пятигорске в начале XX в. отсутствовал, а керамический киот с иконой Св. Пантелеймона находился в Провале. Данилов любезно поделился с нами фотографией этого киота. На ней хорошо просматриваются керамические плитки с люстрами и матовым блеском, характерными для стилистической манеры Ваулина. Между тем в музейных собраниях Кавказских Минеральных Вод ни сам керамический киот, ни его фрагменты пока не выявлены.

Из всего вышеизложенного следует, что киот с иконой из собрания Нижегородского музея-заповедника является изделием Кикеринских мастерских, а это означает, что музей обладает уникальным памятником архитектурно-художественной керамики начала XX в.

В завершение авторы считают своей приятной обязанностью поблагодарить за помощь в подготовке настоящей статьи директора Нижегородского государственного историко-архитектурного музея-заповедника В. С. Архангельского.

ПРИМЕЧАНИЯ

¹ См.: *Роденков А. И., Коротаяева Д. И., Лихолат К. В.* Архитектурная керамика Кикеринских мастерских в Нижнем Новгороде и Пензе. Нижний Новгород, 2015. Ваулин, Пётр Кузьмич (1870–1943) – русский керамист-технолог и художник-керамист, сотрудничавший с такими художниками как М. А. Врубель, В. А. Серов, К. А. Коровин, Н. К. Рерих, совладелец производства «Гельдвейн – Ваулин», размещавшегося близ Петербурга, на станции Кикерино Балтийской железной дороги.

² См.: <http://www.ngiamz.ru/filialy/usadba-rukavishnikovyykh/usadba-ekspozitsii-i-vystavki.html>

³ Подробнее о реставрированных произведениях архитектурной керамики Кикеринских мастерских см.: *Лихолат К. В., Роденков А. И.* В творческой мастерской П. К. Ваулина. СПб., 2013. С.5–9.

⁴ Большая часть творческого наследия П. К. Ваулина опубликована см.: *Лихолат К. В., Роденков А. И.* В творческой мастерской П. К. Ваулина.

⁵ Художественно-керамическое производство Гельдвейн-Ваулин. СПб., [Б.г.] С. XVII.

⁶ Подробнее об истории Кикеринских мастерских см.: *Роденков А. И., Коротаяева Д. И., Лихолат К. В.* Архитектурная керамика Кикеринских мастерских ... С. 13 – 22.

⁷ Например, по году поступления издания в книжные фонды Российской Национальной библиотеки.

⁸ См.: *Русский стиль. Стиль жизни и стиль искусства: Альбом-каталог.* СПб., 2012. С. 135.

⁹ Этому виду творческой деятельности П. К. Ваулина посвящено следующее издание: *Лихолат К. В., Роденков А. И.* В творческой мастерской П. К. Ваулина.

¹⁰ *Кудрявцева Т. В.* Керамист Петр Ваулин в Петербурге // *Труды Государственного Эрмитажа. Из истории русской культуры / науч. ред.: Г. В. Вилинбахов, Г. А. Принцева.* СПб., 2004. Т. 5. С. 153–154.

¹¹ Провал – подземное озеро и естественная пещера на юго-восточном склоне горы Машук в Пятигорске, к которому пробит тоннель. После торжественного освящения тоннеля и озера в 1885 г. в гроте Провала в специальной нише была установлена икона Божией Матери «Всех Скорбящих Радость», которая впоследствии была заменена на икону Великомученика и Целителя Пантелеймона.

¹² Художественно-керамическое производство Гельдвейн-Ваулин. С. XXIV об.

С. Е. Ивлева

ИЛЛЮСТРИРОВАННЫЕ ИЗДАНИЯ В КНИЖНОМ СОБРАНИИ ПРИНЦА ПЕТРА ГЕОРГИЕВИЧА ОЛЬДЕНБУРГСКОГО



Рис. 1.
П. Г. Ольденбургский
(1812 – 1881)

В 1923 г. в Русский музей из Государственного книжного фонда поступило собрание книг, записанное в передаточных списках как «находившееся ранее во дворце принцев Ольденбургских». Среди иллюстрированных книг различной тематики (а в Русский музей были переданы книги преимущественно иллюстрированные) выделялись экземпляры, помеченные латинской литерой «Р» под герцогской короной. Все эти книги в роскошных заказных переплетах – яркие образцы русских иллюстрированных изданий XVIII – середины XIX в., составляли часть личной библиотеки принца Петра Георгиевича Ольденбургского (1812 – 1881).

Имя принца (рис. 1) хорошо известно в истории России. Он был видным государственным и общественным деятелем, создателем одного из самых блистательных учебных заведений старой России – Императорского училища правоведения¹. Стараниями принца Ольденбургского и на его средства было открыто несколько приютов для сирот, учреждена детская больница на Лиговском проспекте. Сорок лет он возглавлял Мариинскую больницу для бедных², свыше двадцати лет – ведомство учреждений Императрицы Марии. Ольденбургский, был также попечителем Смольного и Екатерининского институтов, Александровского лицея, создателем Мариинского

женского училища (Первой женской гимназии). При этом принц никогда не прибегал «к шумной рекламе, а скромно творил великое дело добра»³ и в памяти современников остался, прежде всего, как «просвещенный благотворитель».

Сын немецкого принца Георга Ольденбургского и русской великой княжны Екатерины Павловны, Пётр (Константин-Фридрих-Петр) Ольденбургский родился 14 августа 1812 г. в Ярославле. Он рано остался без родителей⁴. Юные годы Пётр и его брат Александр, исполняя последнюю волю матери, провели в Ольденбурге у деда, герцога Петра-Фридриха-Людвига, который дал внукам разностороннее образование. Принц Пётр изучал естественные и гуманитарные науки, языки (знал их восемь), право в объеме юридического факультета Берлинского университета, кроме того, проявлял большой интерес к изучению литературы, истории и географии. Интерес к этим наукам поддерживался путешествиями по Германии, изучением истории и быта немецких княжеств. Поездки были не только развлечением, но и входили в программу обучения принца.

В конце 1830 г. восемнадцатилетнего Петра Ольденбургского вызвал в Россию император Николай I, чтобы определить его на службу в лейб-гвардии Преображенский полк, где он как представитель российского императорского дома числился полковником с рождения⁵.

Государственная и благотворительная деятельность Петра Ольденбургского в России подробно описана в историографии XIX – начала XX в. и в современных исследованиях⁶. Значительно меньше известно о художественных и книжных предпочтениях принца, а, между тем, культурные пристрастия позволяют лучше понять личность Петра Георгиевича и проследить за некоторыми тенденциями формирования частных собраний, изначально не предназначенные для публичной презентации, а являвшиеся естественной средой обитания семьи. Книжное собрание принца не было данью моде, а отражало его личные культурные пристрастия.

Петр Георгиевич Ольденбургский не был коллекционером в традиционном понимании этого слова. Он не занимался активной собирательской деятельностью, не стремился создать, как некоторые представители императорского дома, коллекций европейского или даже российского масштаба. Все его время и большая часть средств уходили на дела благотворительности.

Произведения искусства, находившиеся во дворце принца на набережной Невы (Дворцовая набережная, д. 2) и в летнем дворце на Каменном острове, были необходимым и привычным фоном жизни дома Ольденбургских⁷. Книжное собрание также не было для Петра Георгиевича объектом формального пополнения. Книги являлись важной частью повседневной жизни как самого принца, так и членов его семьи.

Книжное собрание складывалось постепенно и, как любое личное собрание, характеризовало владельцев, их научные интересы, литературные вкусы и общественные пристрастия самого Петра Георгиевича, его супруги принцессы Терезы⁸ и младших Ольденбургских. Художественная литература, на русском и иностранных языках, труды по истории, географии, праву, военному делу, статистике, музыкальная литература, поэтические сборники (принц Петр сам писал музыку, стихи, занимался переводами) приобретались у комиссионеров-книгопродавцев. Книги Ольденбургским дарили авторы. Библиотека пополнялась во время заграничных путешествий⁹, в том числе обстоятельными путеводителями по художественным достопримечательностям европейских столиц. Петр Ольденбургский как почетный член многих обществ и фондов и как представитель Императорского дома получал специальные подносные экземпляры изданий, выполненные на высоком полиграфическом уровне в ограниченном количестве. Важный раздел составляли книги младших Ольденбургских. Для них по указанию принца и принцессы приобретались учебники по разным областям знаний, исторические и научно-популярные книги, детские иллюстрированные издания. В дневниковых записях Михаила Викторовича Половцова, воспитателя сыновей принца, упоминалось, что и Петр Георгиевич, и принцесса Тереза внимательно следили за чтением детей, указывая на книги, необходимые «для развития ума и души»¹⁰. Для библиотеки во дворце на набережной Невы было оборудовано специальное помещение. Кроме того, книжные полки располагались и во многих других частях дворца: в кабинетах принца и принцессы, в учебных и личных комнатах детей.

Свидетельством владельческой принадлежности книг библиотеки был экслибрис, состоявший из фамильного герба Ольденбургских и надписи внизу: «№ шк. / №» (рис. 2). Такой книжный знак был наклеен на форзацах всех книг собрания. Кроме того, особо ценные экземпляры помечались личным владельческим штампом Петра Ольденбургского – заглавной



Рис. 2. Экслибрис библиотеки Ольденбургских

латинской литерой «Р» под герцогской короной (рис. 3). Большая часть книг собрания переплеталась по специальному заказу в полукожаные переплеты. Иллюстрированные издания снабжались особо роскошными цельнокожаными владельческими переплетами с золотым тиснением и золотым обрезом. Судя по порядковым номерам на экслибрисах, книг, собранных при принце Петре, насчитывалось более тысячи томов. Особый интерес представляли издания, названные в документах «географическими».

Интерес к путешествиям и географическим наукам у принца Петра был с детства. В 1839 г. он пригласил знаменитого ученого-натуралиста А. Ф. Постельса прочитать ему курс лекций по естественным наукам¹¹. Занятия с Постельсом, участником кругосветного плавания Федора Литке на шлюпе «Сенявин» (1826 – 1829), несомненно, усилили в высочайшем ученике желание знать, как можно больше о жизни и быте разных стран и народов. И в дальнейшем принц Петр много и охотно путешествовал по России, инспектируя вверенные ему учреждения ведомства императрицы Марии, часто бывал за границей: в Германии, Италии, Швейцарии. На склоне лет,



Рис. 3.
Владельческий штампель
П. Г. Ольденбургского

в 1878 г. вместе с младшей дочерью Терезой Петр Ольденбургский посетил Испанию и ее столицу Мадрид. Кроме того, с 1846 г. принц состоял почетным членом Русского географического общества.

Не удивительно, что в его библиотеке было много русских иллюстрированных изданий, связанных с путешествиями, «в их лучших образцах», что свидетельствует о художественном вкусе и научной осведомленности Петра Георгиевича. Книги «географического» раздела отличались разнообразием тематики. Это были и научные издания, например, «Записки» Русского географического общества за разные годы, и популярный у читателей –

моряков и ученых-географов – двухтомный труд летописца «Русской Америки» Петра Тихменева «Историческое обозрение образования Российско-Американской компании и действий ее до настоящего времени» (СПб., 1861–1863) с литографированными портретами Григория Шелихова, Александра Баранова, Алексея Резанова, видом Новоархангельска (на литографиях подписи: «Печ. Дарленг. – Рис. Смирнов») и приложением «Карты Российских владений на берегах Восточного океана». В библиотеку входило и описание экзотической экспедиции Платона Чихачева в Южную Америку – «Поездка через Буэнос-Айресские Пампы» (СПб., 1844), и близкая по жанру к «дневнику путешествия» книга московского врача Франца Белявского «Поездка к Ледовитому морю» (М., 1833) с рассказом о жизни и быте северных народов России. Иллюстрации-вклейки в тексте (ранние образцы цветной литографии) воспроизводили сцены традиционного быта остяков и самоедов, их костюмы. «Географическую» часть собрания Петра Ольденбургского составляли труды знаменитого

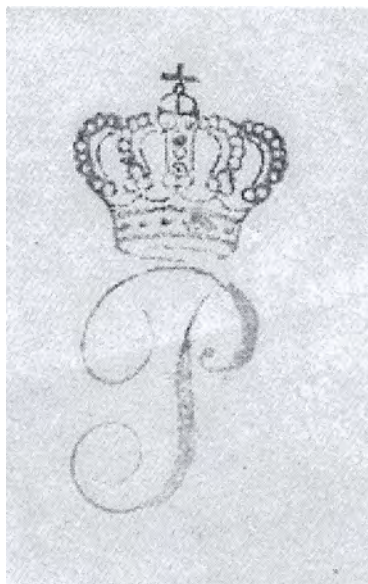
исследователя Китая и Монголии монаха Иакинфа (Бичурина), которого связывали с Петром Ольденбургским дружеские отношения, а книги подарил принцу сам ученый монах¹². По рисункам Иакинфа были выполнены иллюстрации к изданиям «Записки о Монголии» (СПб., 1828), «История Тибета» (СПб., 1828), «Описание Чунгарии и восточного Туркестана в древнем и настоящем состоянии» (СПб., 1829). Воспроизведенные в технике цветной литографии, иллюстрации изображали характерные типы жителей Туркестана.

Пожалуй, самую ценную часть «географического» раздела собрания составляли издания, посвященные русским морским экспедициям первой половины XIX в. Эти сочинения представляли не только научный, но и художественный интерес. Помещенные в изданиях листы иллюстраций и специально созданные для этих сочинений гравированные «Атласы к путешествиям...», помимо несомненной этнографической ценности, являлись образцами искусства гравюры первой половины XIX в.

В собрании принца были все труды знаменитого русского исследователя северо-восточной Сибири Гавриила Андреевича Сарычева¹³, начиная с первого, в двух частях, «Путешествия флота капитана Сарычева по северо-восточной части Сибири, Ледовитому морю и Восточному океану...» (СПб., 1802)¹⁴. К «Путешествию...» был выполнен «Атлас» (СПб., 1803), состоявший из пятидесяти одного (вместе с картами) гравированного листа, впервые подробно представляющий русским зрителям сцены жизни и быта жителей Алеутских островов, Чукотки и Аляски¹⁵. Украшением «географического» раздела являлись сочинения руководителей первой русской кругосветной экспедиции на шлюпах «Надежда» и «Нева» И. Ф. Крузенштерна и Ю. Ф. Лисянского. Трехтомное «Путешествие...» Крузенштерна¹⁶ было представлено в собрании на русском и немецком языках (русское – СПб., 1809 – 1812; немецкое – SPb., 1810). К русскому изданию прилагались два тома «Атласа к путешествию...» (СПб., 1809–1813). Листы «Атласа...» с изображением экзотической флоры и фауны, видами неизведанных земель и портретами их жителей выполнили лучшие русские граверы с рисунков натуралиста экспедиции Д. Тилезиуса. К «Путешествию вокруг света в 1803 – 1806 годах на корабле “Нева”» Юрия Лисянского (СПб., 1812)¹⁷ также имелось отдельно изданное «Собрание карт и рисунков...» (СПб., 1812).

Были в собрании Петра Ольденбургского сочинения об экспедициях Федора Петровича Литке¹⁸ и изданный в Париже небольшим тиражом «Атлас» к его «Путешествию вокруг света ...на шлюпе “Сенявин” в 1826 – 1829 годах». Цветные литографии «Атласа...» печатались с рисунков участников экспедиции А. Постельса и барона Ф. Китлица. Издания о морских экспедициях составляли особую гордость владельца. Переплетены они были в роскошные цельнокожаные переплеты, на всех титульных листах имелся владельческий штампель принца.

Судьба книжного собрания Ольденбургских оказалась похожей на судьбы многих частных библиотек революционной эпохи. После Петра Георгиевича о пополнении фамильной библиотеки стал заботиться сын принца Александр Петрович Ольденбургский, продолживший многие отцовские начинания¹⁹.

В августе 1917 г. Александр Ольденбургский продал дворец со всем имуществом Временному правительству для размещения министерств. Но уже через несколько лет, в феврале 1923 г., Петроградское Управление научными учреждениями, собирая данные о состоянии дворца и находившихся в нем культурных ценностей, обратилось в Государственный Музейный фонд с просьбой «сообщить сведения о судьбе художественного имущества, находившегося в 1917 году во Дворце принца Ольденбургского»²⁰. В ответе Музейного фонда было указано, что «документальных данных об имуществе дворца принца Ольденбургского в делах <...> не имеется»²¹.

Судьба книжного собрания Ольденбургских оказалась не столь печальной как судьба дворцовых вещей. В 1917 г. вместо министерств в помещения дворца въехал Центральный Педагогический музей (бывший музей Военно-учебных заведений). Библиотека музея была переведена из здания на Пантелеймоновской улице (угол Фонтанки) во дворец («бывший дворец Ольденбургских», как указывалось в документах). Книги музея объединили в единую библиотеку с книгами, находившимися во дворце. На многие экземпляры книг собрания Ольденбургских наклеили эксlibрисы Центрального Педагогического музея. В 1923 г. было решено перевести Педагогический музей в Соляной городок, а до переезда из вновь образованной библиотеки изъять «не относящиеся к тематике музея книги и передать в Публичную библиотеку и ряд других учреждений»²². Книги «не подходящей

для музея тематики» были вывезены из дворца Ольденбургских на склады Книжного и Музейного фондов. Большую их часть, предполагалось разделить между Публичной библиотекой, Эрмитажем²³, Русским музеем и библиотекой Военно-исторического музея.

В конце 1923 г., благодаря стараниям заведующего художественным отделом Русского музея Петра Ивановича Нерадовского, часть книг из собрания Ольденбургских, на русском и иностранных языках, со склада Книжного фонда поступила в Русский музей²⁴.

При изучении передаточных описей и инвентарных книг видно, что в Русский музей попали издания по изобразительному искусству, художественные учебники, русские и иностранные иллюстрированные журналы, книги по истории России. Самым интересными и по качеству художественного оформления, и по культурной значимости книгами «из дворца Ольденбургских» стали около 100 «географических» изданий. Эти «высокие образцы» русской иллюстрированной книги и составили один из самых ценных разделов попавшей в Русский музей части собрания Ольденбургских.

Между тем в Русском музее книги принца Петра Ольденбургского как единое собрание не сохранились. В 1920-е годы они были разделены между библиотеками двух отделов музея: художественного и этнографического. Поделили достаточно формально и книги «географического» раздела. В настоящее время книги с экслибрисом Ольденбургских находятся в тех же библиотеках, но библиотеки относятся к разным музеям²⁵.

ПРИМЕЧАНИЯ

¹ Для открытого в 1835 г. Императорского Училища правоведения на средства принца П. Г. Ольденбургского было приобретено здание на Фонтанке.

² На Литейном проспекте, перед главным фасадом больницы 5 (18) июня 1889 г. на народные пожертвования был установлен памятник П. Г. Ольденбургскому (скульптор И. Н. Шредер, архитектор А. О. Томишко). В 1929 г. памятник был снят и переплавлен.

³ Мещанинов И. В. Памяти принца П. Г. Ольденбургского. Лекция, прочитанная в обществе «Маяк» перед советом общества. СПб., 1911. С. 44.

⁴ Отец принца Петр-Фридрих-Георг, известный в России как Георгий Ольденбургский, был Тверским, Новгородским и Ярославским генерал-губернатором, главным директором Департамента путей сообщения. Скоропостижно скончался 15 декабря 1812 г. Мать принца – Великая княжна Екатерина Павловна (четвертая дочь Павла I) – в 1816 г. вторично вышла замуж за принца (в дальнейшем – короля) Вильгельма Вюртембургского. Скончалась в 1818 г.

⁵ В своем завещании императрица Мария Федоровна поручила Николаю I заботиться о детях Екатерины Павловны. После смерти в 1829 г. деда и брата Александра принц Петр остался круглым сиротой.

⁶ Основные работы: *Шрейер Ю. О.* 50-летний юбилей принца П. Г. Ольденбургского. СПб., 1881; *Панков А. А.* Жизнь и труды принца Петра Георгиевича Ольденбургского. СПб., 1885; *Сюзор Г.* Памяти друга человечества. К 100-й годовщине со дня рождения принца П. Г. Ольденбургского (1812 – 1912). СПб., 1912; *Анненкова Э. А., Голиков Ю. П.* Русские Ольденбургские и их дворцы. СПб., 1997; они же. Принцы Ольденбургские в Петербурге. СПб., 2004; они же. Принц Петр Георгиевич Ольденбургский. СПб.:2012.

⁷ Об этом неоднократно упоминал в мемуарах друг семьи С. Д. Шереметев. См.: Мемуары графа С. Д. Шереметева. М.: Изд-во «Индрик», 2001.

⁸ Терезия-Вильгельмина-Фредерика-Изабелла-Шарлотта (1817 – 1871), дочь Нассауского герцога Вильгельма. С 1837 г. – принцесса Ольденбургская.

⁹ ОР РНБ. Ф.543. Д. 46.

¹⁰ ОР РНБ. Ф. 601. Д. 1499 – 1503.

¹¹ Александр Филиппович Постельс (1801 – 1871) более двадцати пяти лет преподавал естественные науки в Императорском Училище правоведения.

¹² Моллер Н. С. Иакинф Бичурин в далеких воспоминаниях его внуки // Русская старина. 1888. № 8. С. 298.

¹³ Сарычев Гавриил Андреевич (1763 – 1831) – адмирал, ученый гидрограф, исследователь северной части Тихого океана.

¹⁴ Путешествие флота капитана Сарычева по северо-восточной части Сибири, Ледовитому морю и Восточному океану в продолжении осьми лет при географической и астрономической

морской экспедиции, бывшей под началом флота капитана Биллингса с 1785 по 1793 год. Ч. I, II. СПб., 1802.

¹⁵ Гравюры «Атласа» (гравюры на меди) под наблюдением профессора И. С. Клаубера выполнены гравёрами – учащимися Императорской Академии художеств.

¹⁶ Путешествие вокруг света в 1803, 4, 5 и 1806 годах. По повелению Его Императорского Величества Александра Первого на кораблях «Надежда» и «Нева» под начальством флота капитан-лейтенанта, ныне капитана I ранга Крузенштерна Гос. Адмиралтейского Департамента и Императорской Академии наук члена. Ч. 1 – 3. СПб., 1809 – 1812.

¹⁷ Путешествие вокруг света в 1803 – 1806 годах на корабле «Нева» под начальством флота капитан-лейтенанта, ныне капитана I-го ранга и кавалера Юрия Лисянского. Ч. I, II. СПб., 1812.

¹⁸ Литке, Федор Петрович (1797 – 1882) – адмирал, исследователь Арктики, создатель Русского географического общества (учреждено в 1845); с 1832 г. – воспитатель великого князя Константина Николаевича.

¹⁹ Александр Петрович Ольденбургский подарил основанному им Институту экспериментальной медицины несколько сот томов из семейной библиотеки.

²⁰ ЦГА СПб. Ф. 2555. Оп. 1. Д. 490. Л. 74.

²¹ Там же. Л. 83. В этом же документе сообщалось, что «по частным сведениям, Археологическому институту, при занятии им в 1918 году дома 22 на набережной Фонтанки <...> было разрешено взять часть вещей из дворца». Из ряда источников следует, что часть художественных произведений из дворца поступила в Эрмитаж.

²² ЦГА СПб. Ф. 2555. Оп. 1. Д. 75. Л. 17.

²³ В библиотеку Эрмитажа книги были перемещены в конце 1920-х гг. Об этом см.: Павлова Ж. Среди экслибрисов и книжных материалов Государственного Эрмитажа // Книга. Исследования и материалы. Вып. XXXI. М., 1975. С. 180.

²⁴ ОР ГРМ, ВА ГРМ. Оп.6. Д. 277. Л. 61.

²⁵ В 1934 г. Этнографический отдел Русского музея стал самостоятельным музеем.

М. С. Шендерова
К ИСТОРИИ ПРОПАЖИ
РИСУНКОВ И. Е. РЕПИНА

(по материалам писем М. С. Фёдорова И. Е. Репину)

В Научном архиве Российской Академии художеств хранятся письма бывших учеников Ильи Ефимовича Репина (1844–1930), отправленные учителю в 1920-е годы, когда знаменитый художник, как и в дореволюционные времена, жил и работал в Пенатах, в Куоккале, с 1918 г. относящейся к территории другого государства – независимой Финляндии. Девять писем принадлежат перу художника Митрофана Семёновича Фёдорова¹ (1870–1941). Их ценность заключается в обстоятельствах изложения автором происходивших событий. Письма не только воссоздают атмосферу жесткой и непримиримой обстановки 1920-х годов на Украине, но и проясняют ситуацию с пропажей репинских рисунков.

Сегодня имя Митрофана Семёновича Фёдорова полузабыто², хотя произведения его хранятся в художественных музеях Санкт-Петербурга, Воронежа, Ульяновска, Киева, Харькова. По воспоминаниям современников, это был педагог милостью божьей и сложная, яркая личность. «Тонкий, умный и своеобразный человек», – писала о нём в блокадном дневнике художница Анна Петровна Остроумова-Лебедева (1871–1955), знавшая Фёдорова многие годы.

Сын сельского священника Воронежской епархии, Митрофан Фёдоров рано осиротел. После окончания Воронежской духовной семинарии (1890) работал сельским учителем и на протяжении нескольких лет, по переписке, обучался живописи у Льва Григорьевича Соловьёва (1837–1919) – художника и основателя Кружка любителей рисования в Воронеже (1893). В 1894 г. поступил учиться в Императорскую Академию художеств, которую окончил по мастерской И. Е. Репина в 1901 г. Его конкурсную картину «Юродивая» приобрела для своего музея Академия художеств, откуда в 1914 г. картина была передана в Симбирский музей имени И. А. Гончарова. До конца жизни художник оставался верным реалистической школе живописи, академическому рисунку и репинскому направлению в искусстве.

Еще в период обучения в Академии художеств Митрофан Семёнович окончил педагогические курсы, дававшие право заниматься художественно-педагогической деятельностью. Учитывая это, Совет Академии поручил ему заняться преобразованием Харьковской школы рисования и живописи в подведомственное Академии художественное училище.

Годы, проведенные Фёдоровым в Харькове, были наполнены творческой, организационной, художественно-педагогической и выставочной деятельностью. Он принимал активное участие в художественной жизни города, много работал. Вместе с тем, период 1902 – 1917 гг. оказался крайне тяжелым для Митрофана Семёновича: ему редко удавалось найти выход из конфликтных ситуаций, а они касались не только работы, но и личной жизни художника. В это время его оставила жена – Ольга Елисеевна, урожденная Колбасина (1881–1964) – и забрала с собой троих их общих детей, которых усыновил, дав им свою фамилию, новый муж Ольги Елисеевны – известный политический деятель, эсэр Виктор Михайлович Чернов (1873–1952)³. Детей своих Митрофан Семёнович больше никогда не видел, жили они с матерью за границей⁴. От этой утраты Фёдоров не смог оправиться до конца жизни.

Но и в своей организационной деятельности Фёдоров наткнулся на непонимание. Надо сказать, что причиной склок в организуемом училище являлась, по словам Фёдорова, «затяжная неразбериха». Утверждение устава школы продолжалось тринадцать лет. Не только сложная натура Фёдорова была «не ко двору» в Харькове, но и объективные трудности были для него непосильны. Тем не менее из-за неумения ладить с коллегами профессиональный живописец и хороший педагог Фёдоров, немало потрудившийся при организации работы училища и налаживании учебного процесса, ожидаемый пост директора так и не получил. Последовавший за этим трагизм смены власти в России, и гражданская война также способствовали разрушению и без того неустойчивого внутреннего мира художника. Тем не менее он, такой несговорчивый и, вместе с тем, разносторонне одаренный, остался в памяти учеников и их потомков как талантливый художник, приобщавший их к высокой культуре, обучавший искусству живописи и профессиональному мастерству. Верность памяти учителя и попытки сохранить то небольшое из его наследия, что уцелело, – это отдельная тема, свидетельствующая о том, с

каким трудом наша страна сохраняет своё культурное богатство.

В 1934 г. другой ученик Репина, художник Исаак Израилевич Бродский (1883–1939), в то время директор Всероссийской Академии художеств, зная об уровне художественно-педагогической деятельности Фёдорова в Харьковском художественном институте, пригласил его на должность профессора во вновь реорганизованную им alma mater – в только что созданный Ленинградский институт живописи, скульптуры и архитектуры, подведомственный Всероссийской Академии художеств. Митрофан Семёнович принял приглашение, переехал в Ленинград, получил жилплощадь. В Академии он и умер – от голода во время блокады.

Квартира его, находившаяся на территории Литейного двора, была разграблена, и почти всё, созданное художником, а также его замечательные коллекции народного искусства и личный архив, включающий письма Репина к нему, – всё пропало. Уцелели только письма художника к разным корреспондентам. Большинство из них издано, а семь из девяти, адресованных Репину и предлагаемых вниманию читателей⁵, публикуются впервые. Их выявила Ирина Юрьевна Медведева – исследователь судеб последних учеников Репина.

Одно письмо датировано 1913 г. Оно свидетельствует о душевном порыве, о реакции Митрофана Семёновича на вандализм, совершенный по отношению к картине Репина «Иван Грозный и его сын Иван 16 ноября 1581 года», известной как «Иван Грозный убивает своего сына» (1883–1885, ГТГ). 16 января 1913 года картина была изрезана тремя ударами ножа, что вызвало резкий протест почитателей таланта Репина.

Письмо Фёдорова интересно и тем, что в нём отчетливо просматривается его мировоззренческая позиция. Так, он писал: «Одного просил бы у вас, дорогой Илья Ефимович: посоветуйте г<осподину> Кор<нею> Чуковскому не клясть Россию, если она ему родина и мать. Довольно её клянут и насилюют, и рвут на куски мясо ея разные гешефтмахеры и спекулянты. / Пусть писатели наши, как встарь, поучат нас полюбить Россию “чёрненькую”, пока она такова. / Только любовью к ней вы жили и творили, только любовь великая подсказала вам и образы, которые не умрут, и повелительное мастерство».⁶

Другие письма Фёдорова относятся к 1920-м гг. Из их содержания вырисовывается образ Харькова тех лет и тяжелая, склочная атмосфера, царившая в художественном училище. Так, 10 сентября 1922 г. Митрофан Семёнович писал своему учителю: «Среди художественной братии появились налетчики, шантажисты, которые заполняют пышные анкеты, а на деле ни аза не знают, верховодят, смещают, швыряют людей, потом один за другим сами исчезают куда-то на свежие места, оставляя здесь поле для других таких же. Приходится молча нести свою веру и беречь её, ожидая возможностей»⁷.

Благодаря письмам Фёдорова Репину проясняется и неприятная история, связанная с пропажей рисунков Репина. По словам Митрофана Семёновича, альбомы с рисунками Репина оказались в руках начинающего художника Антона Михайловича Комашки (1897–1970). Выходец из Харьковской губернии, в 1914–1915 гг. он учился на средства Репина в Харьковском художественном училище, а потом, до 1917 г., до призыва в действующую армию, жил у маститого художника в Пенатах. В 1918 г. Комашка вновь оказался в Куоккала, где продолжал брать уроки у Репина. О своем пребывании в его доме позднее он написал воспоминания⁸.

В апреле 1918 г., когда граница между Финляндией и Россией закрылась, Комашка вернулся в Харьков, участвовал в гражданской войне – сначала на стороне белых, потом в составе Первой Конной армии как художник. В 1922 г. был командирован в Петроград для поступления во ВХУТЕМАС, но не был принят. Остался в Петрограде, до 1926 г. работал на Ленинградском фарфоровом заводе, потом снова уехал в Харьков, где в 1927 г. вдруг был назначен на должность ректора Харьковского художественного техникума, вскоре ставшего вузом. Но уже в 1934 г. Комашка снова переехал в Ленинград, вступил в Союз художников и до конца жизни жил в этом городе.

Но вернемся к вопросу о пропаже репинских рисунков. Как следует из писем, Митрофан Семёнович знал, что рисунками владеет Комашка и что он пытался их продать или обменять, не объясняя, откуда они у него появились. В апреле 1920 г. Фёдоров написал об этом Репину и сообщил о написании этого письма Комашке, за что вскоре ему пришлось жестоко заплатить: Комашка из мести направил заявление в ВЧК, т. е. написал донос, и через несколько дней, в самый разгар гражданской войны, Митрофан Семёнович был арестован.

Сорок семь дней провел он в заключении, дожидаясь приговора. Вот что впоследствии рассказывал Фёдоров своему ученику, Николаю Ипполитовичу Обрыньбе (1913–1996): «Меня приговорили к расстрелу и сразу объявили, что в шесть часов утра приговор будет приведен в исполнение. Вечером я попросил дежурившего у камеры принести мне букет полевых цветов, чтобы успеть написать его, так как у меня были акварель и альбом. Чудом друзьям моим удалось ночью, до шести часов проникнуть на дачу к Затонскому. Он позвонил и попросил отложить исполнение приговора. Затем органы разобрались, доказательств моей вины не оказалось, меня выпустили»⁹.

Ответ Репина на свое письмо Фёдоров получил только спустя два с половиной года, в августе 1922-го и, по словам Митрофана Семёновича, письмом этим «был нравственно поддержан».

Но вернёмся в Пенаты 1918 года. Репин стар, ему скоро 75. Рядом никого из близких, способных помочь. Вот как описал эту ситуацию новый знакомый Ильи Ефимовича – художник и коллекционер Василий Филиппович Леви (1878–1953): «Репин жил в Пенатах один, в нужде (нужда и проголодь были всюду кругом), с душевно неуравновешенной дочерью Надей, двумя прислугами, которые не были ему нужны, но которых нужно было кормить. Это были финки Хильма и Мина, Репин им не доверял. <...> Соседей кругом тоже не было. Материальные заботы о детях и внуках, даже правнуках, всегда лежали на Репине <...>. Нужда Репина была так велика, что спасало его, по его уверению, только наличие в хозяйстве хорошей козы, молоко которой составляло основу скудного питания»¹⁰.

В Финляндии шла гражданская война. Военные действия доходили и до Куоккалы. В этой тяжелой и тревожной обстановке и оказался двадцатилетний Комашка, только что вернувшийся в Пенаты из разбегающейся русской армии. Вероятнее всего, ему не удалось удержаться от соблазна похитить рисунки Репина и таким образом решить свои материальные проблемы. Он надеялся, что в этой неразберихе о пропавших альбомах никто не вспомнит. 14 апреля 1918 г., перед самым закрытием границы с Финляндией, Комашка и покинул Пенаты.

Дополняют картину с пропажей репинских рисунков письма дочери художника, Татьяны Ильиничны Репиной, опубликованные в 1994 г. Вместе со своей семьёй она оказалась в Пенатах в 1930 г., когда восьмидесяти шестилетний Илья

Ефимович доживал последние дни. Вот что она писала своей подруге Лидии Карсавиной 7 апреля 1931 г., в один из дней, когда шел делёж картин между наследниками Репина: «Когда он (художник Вербов¹¹) жил у папы, он ревностно оберегал папины работы, и было 72 альбома. После него был Комашко — ученик, и, уезжая от папы в Россию, увез почти все папины альбомы, подменив их своими в энном количестве. Обнаружили это, когда было уже поздно. И папа, как всегда, махнул рукой, выразив свое негодование самым детским образом: когда раз пришло письмо от Комашко, папа весь искажился и крикнул: “Вера! Возьми каминными щипцами это письмо и брось в печь!” Что сейчас же и было сделано Верой. Папе писали, что он торговал папиными альбомами»¹².

Подтверждением факта пропажи рисунков и дальнейших событий в Харькове являются простодушные воспоминания члена Губчека Харькова Ципмана¹³, также упоминавшего о двух пропавших альбомах рисунков Репина. Таким образом, фраза Татьяны Репиной «почти все папины альбомы» не вполне соответствует действительности. Возможно, рисунки начали пропадать с 1918 г., и не только Комашка приложил к этому руку. Письма же Фёдорова с их детальным описанием рисунков являются чрезвычайно важным документом.

Межличностный конфликт учеников Репина Фёдорова и Комашки обнажил несовместимость их взглядов, целей и нравственного самоконтроля. Усугубляло ситуацию революционное и незаконное время. В этих обстоятельствах конфликт не мог разрешиться никак иначе, чем поражением Фёдорова, честного, прямолинейного, равнодушного к несправедливости и не способного на доносы в ВЧК.

На какое-то время о краже рисунков забыли, но в 1927 г. Комашка, используя имя Репина и свой партбилет, сумел занять должность ректора Харьковского художественного института, отстранил Фёдорова от преподавания, а в 1928 г. добился его выселения из квартиры. Репин же продолжал переписку с Комашкой и, похоже, простил его. Между тем в 1929 г. Комашка сам вернулся к истории о пропавших рисунках. Эта известная в Харькове история препятствовала получению ему разрешения на поездку за границу, и он обратился за поддержкой к Репину. Комашка писал: «<...> Художник Фёдоров, которого я не пустил в Художественный институт педагогом, а также с которым имел столкновения несколько лет назад ещё,

сейчас пустил по рукам и направил в правительственные и общественные учреждения Ваше к нему письмо, в котором Вы, Илья Ефимович, в ответ на его гнусные измышления против меня (из-за самой яркой мести), веря ему, шельмуют меня как самого негодного, недостойного человека, вора и проч. / Илья Ефимович, я считаю недостойным себя писать Вам оправдания на козни таких людей. Фёдоров влачит здесь жалкое существование, известен в кругах художественной общественности как склочник и того ещё хуже. Но когда Фёдоров орудует Вашим письмом, то все мои противники, которые никогда не стали бы с ним рядом, действуют сейчас заодно. / Сейчас поход особенно усилился в связи с тем, что мне назначена государственная заграничная командировка для усовершенствования, как художника. Дорогой Илья Ефимович, если Вы меня уважаете и верите моей преданности и любви к Вам, то я тогда обращаюсь к Вам с просьбой: аннулируйте это письмо к Фёдорову, если оно действительно было Вами написано (я его сам не видел), а само аннулирование надо сделать письмом на имя Народного Комиссара по просвещению Украины, академика М. О. Скрипника¹⁴»¹⁵.

Вот уж, воистину, «черта эпохи» – просить Репина аннулировать его собственное письмо и сообщить об этом наркому просвещения! О связи Комашки с наркомом упоминает в своих воспоминаниях Ципман: «Некто Комашка втёрся лисой в душу известного революционера Наркомпроса т. Скрыпника» и «Прохвост Комашка, имевший нутро лисы плюс волка, состряпал донос на Фёдорова»¹⁶. Добавим, что Комашка написал портрет Скрыпника¹⁷.

Финал этого конфликта известен: каждый из его участников продолжил свой жизненный путь, а Репин написал Фёдорову благожелательное письмо и прислал свою фотографию.

Дальнейшая судьба рисунков Репина и пропавших альбомов нам не известна.

1

Глубокоуважаемый и дорогой Илья Ефимович!

Коснулась беда Вашего детища, картины Вашей.

Застонали Вы и стон Ваш через тысячи листов услышан был во всех углах и старыми и новыми. Вы себе представить не можете, как встрепенулись все: и школьные надзиратели, и

мальчики-реалисты, и батюшки, и газетчики, и врачи: у всех одно восклицание и один вопрос: «Можно ли спасти картину».

Поэтому только видно: как искусство становится всеобщим и насущным, и Вы вознесли его у нас на такую высоту, с которой оно стало всем видно и всем дорого.

Я вижу кругом у всех не любопытство, а действительную боль и тревогу у самых различных людей.

И это в то время когда Ф. Р. Райлян выступает со статьёй «Искусство никому не нужно!»¹⁸, когда бурлюки работают над образованием стада Гадаринских свиней¹⁹, именующих себя художниками.

Одного просил бы у вас, дорогой Илья Ефимович: посоветуйте г<осподину> Кор<нею> Чуковскому²⁰ не клясть Россию, если она ему – родина и мать. Довольно её клянут и насилюют и рвут на куски мясо ея разные гешефтмахеры²¹ и спекулянты.

Пусть писатели наши, как встарь, поучат нас полюбить Россию «чёрненькую», пока она такова.

Только любовью к ней Вы жили и творили, только любовь великая подсказала Вам и образы, которые не умрут, и повелительное мастерство.

Вы наверно простили в душе тому больному безумцу: ведь Вы знали В. М. Гаршина²². И все простят. Но у всех будет долго болеть эта рана. Не надо проклятий.

Ваш благодарный ученик Митрофан Фёдоров.

2

Харьковский художественный техникум

Капуновская, 8

10 сентября 1922 г.

Дорогой Илья Ефимович!

Благодарю Вас от всего сердца за Ваше письмо. Оно пролило мне мир и радость в грудь.

Ведь Вы отвечаете мне на письмо мое, посланное Вам 2,5 года тому назад. А за 2,5 года много воды утекло. И не только воды. Признаться, я уже и не ждал от Вас ответа.

Дело было так. Явился здесь К<омашка>²³. Пришел ко мне якобы от Вашего имени. Разумеется – я его принял, устраивал его на службу, на работу, помогал ему, он был как-то нелепо – слаб. Иногда у него были отличные головы с натуры, а иногда и сапога не мог нарисовать. Приходилось в заработках его ему

постоянно помогать. Стал я его направлять на народное искусство: на вышивку, орнамент, икону и т. д. Вошел он во вкус. У меня была народ<ная> коллекц<ия>²⁴ – он являлся ко мне ежедневно, ел и пил у меня.

Однажды – в Страстную Пятницу – он приходит ко мне. Я пришел с базара, принес купленную старую икону Деисус, тонкой, мелкой работы.

Он разъярился и стал просить (довольно грубо), чтоб я ему её уступил, променял. Я ему и говорю: Что ж Вы мне предложите, чтоб было мне так же интересно, как это?

– Я Вам принесу. Вы можете выбрать одну или две вещи в обмен. И вот он приносит ко мне 2 Ваших альбомчика, в которые вложены вырезанные из различных альбомов рисунки, главным образом, около 1880 года.

В одном из своих писем я Вам перечислял, что там было: 2 портрета молодого Дубовского Н<иколая> Н<иканоровича>²⁵, 1 портрет молодого Вл<адимира> А<лександровича> Беклемишева²⁶, Ц<езаря> Кюи²⁷, несколько дамских портр<етов>, стрелочник, что написан у Третьякова (удивительная миниатюра)²⁸, рисунки на мельнице в Витеб<ской> губ<ернии>²⁹, ночью, группы людей в мучной пыли при лампе, пейзажи – туманы и пр<очее>.

Я ему и говорю:

– Да я бы с удовольствием взял, если б я знал, как к Вам попали эти рисунки.

– Не Ваше дело! – говорит он мне. – Мне И<лья> Е<фимович> подарил.

– Тем лучше; я его спрошу письмом.

– Вы этого не сделаете. А если напишете, я с Вами расправлюсь.

И ушел.

Прихожу другой день на работу (готовились к 1 мая), меня то один, то другой приятель отзывает в сторону и предупреждают, что К<омашка> посадит меня в подвал.

Я не думал, что он способен на такую низость. Но он пошел и подал заявление, и так как он служил у добровольцев-деникинцев в отделе пропаганды, то он что-то из той литературы приложил к своему доносу, сказавши, что это мои книги. И меня посадили. У меня здесь за 20 лет работы уже есть друзья – и К<омашка> ходил и перед всеми оклеветывал меня, чтоб погубить на смерть. Я сидел 2 месяца под ложными,

клеветнич<ескими> и очень тяжкими обвинениями и угрозами и только случайность³⁰, которую я считаю чудом, рассеяла клевету и спасла меня от гибели.

А он восчувствовал себя героем, вошел в партию и свысока смотрел на все окружающее.

А на днях местные газеты напечатали его портрет и звонкую биографию и сообщили, что он командирован в Петербург в Академию художеств.

И он поехал.

Так что:

Вы предлагали мне подействовать на остаток его совести и получить рисунки Ваши.

Но 2,5 года тому назад это было еще возможно, здесь был проф<ессор> Шмидт³¹, который мог бы, поверив мне на слово, сделать это. Теперь же я совершенно бессилён и измучен и никто меня слушать не станет.

Вы спрашиваете: что он представляет собою в художественном отношении.

На мой взгляд: резкие, едкие возможности в сторону шаржа. Целого, общего у него никогда нет. Да он и не стремится к нему.

Бойкий писарской почерк доноса, тот же почерк в рисунках, теперь, может быть, такое надо – не берусь судить.

Но в Академии он наделает еще кому-то бед. Несомненно,.

У него мать 18 лет пробыла в сумасшедшем доме и там умерла. Не жди доброго.

Когда я Вам писал (в нач<але> 1920 г<ода>) Финляндия была отделена, и у меня не было уверенности, что Вы получите письмо мое. Я надеялся главным обр<азом> на Ваше имя, – что оно доведет до Вас письмо мое.

И подумайте: какая радость мне теперь получить от Вас ответное слово, после того, как я столько перенес за мое маленькое донкихотство. Слава богу.

Теперь о родном Вашем крае. На днях я съездил в Ворон<ежскую> губ<ернию> на родину мою и родину И. Н. Крамского³². Галерея имени Крамского в гор<оде> Острогжске³³ уцелела и даже неск<олько> пополнилась старинными портретами разн<ых> купцов и обывателей, иногда очень интересных и мастерских.

Здесь художественное училище называется теперь техникумом. И по мысли – эти техникумы должны бы очень напоминать тот «Деловой двор»³⁴, который Вы имели создать в Чугуеве. Здесь предположено все – что нужно для жизни. Но... пока на словах, на бумаге. А дело делать некому, все за всё хватаются, за что угодно – но на словах. А нет ни топлива, ни света, ни воды даже, не говоря о матерьялах.

В Чугуеве, как прежде, и теперь лагерные сборы: бабы туда стремятся с яблоками и семечками.

Художественная жизнь – и досель здесь небогатая – оскудела совсем. Среди художественной братии появились налетчики, шантажисты, которые заполняют пышные анкеты, а на деле ни аза не знают, верховодят, смещают, швыряют людей, потом один за другим сами исчезают куда-то на свежие места, оставляя здесь поле для других таких же. Приходится молча нести свою веру и беречь её, ожидая возможностей. Тем временем отдаешь своё время маленьким детям-школьникам. Это – неизменные любители искусства. И с ними легче.

Работаю я сейчас в обществе Ваших учеников: С. М. Прохорова³⁵ и А. А. Кокеля³⁶. Но мы не близки: каждый уединился, и не для творческой работы, а с одной мыслью: уцелеть и накормиться (как провидел это Достоевский³⁷!).

Здесь недавно появилась Ваша книжечка: «Бурлаки на Волге» с чудными рисунками³⁸. Даже здешние модернисты вдохнули её как струю свежего воздуха и склонились перед забытой великой правдой и великой любовью.

Спасибо Вам за неё. И просьба: Вы окружены деятельными друзьями; если бы серию таких книжечек Вы выпустили и опубликовали побольше своих рисунков, пока они не растасканы Комашками и не потонули для нас, для массы. Мне думается, что Вам это легко сделать. А это бы заполнило зияющую дыру опустошения. Прошу Вас не откладывайте этой мысли, Илья Ефимович!

Я живу тяжко. Любимов³⁹ начал, Комашка прикончил. Внутри меня всё ноет и дрожит от боли, как незаживающая рана. Но работаю изо дня в день, как добросовестный поденщик, по школам, и это даёт нек<оторое> забвение. Уж очень много утрат было за это время.

Еще раз благодарю Вас за Ваше письмо. Страшно хотел бы видеть Вас: я так давно Вас уже не видал.

Всегда благодарный Вам и любящий Вас Митрофан Сем<ёнович> Федоров.

Р. С. Илья Ефимович! Не нашлось ли бы у Вас чего-нибудь для галереи Острогожской? Там всё же очень бедно.

3

25 – VII – 1927

Глубокоуважаемый и дорогой
Илья Ефимович!

В Харькове в наст<оящее> вр<емя> живет Ант<он> Мих<айлович> Комашка. Он теперь занимает должность ректора Худож<ественного> техникума.

Спрашивать ли его относительно Ваших рисунков, или не надо? Может быть, он Вам уже вернул их?

Я из Худож<ественного> техникума изгнан снова. Занимаюсь гл<авным> обр<азом> в начальных школах.

Получилось так, что я всю жизнь отдал Харькову. Теперь стал болеть и очень устал.

Ваше письмо 1922 года я получил и очень Вас за него благодарю.

Теперь стало легче жить.

В этом году (после 7-летнего перерыва) были здесь 2 худож<ественные> выставки⁴⁰. Эти выставки являлись как бы смотром сил. Есть прекрасные дарования. Но значительных картин не было.

За эти годы я побывал на родине; зашел навестить дом Ив<ана> Н<иколаевича> Крамского. Буйный бурьян во дворе, тыквы лезут на плетни. Камышовая крыша кое-где укрыта зелененьким мхом. В комнатках (4-х) пол из кирпича, уложенного рубом; все так крепко и компактно и уютно.

Заходил я в Галерею имени И. Н. Крамского. Висит Ваша голова⁴¹ (рядом с «Элладой» В. Д. Поленова⁴²). Краски великолепно сохранились.

Заведующий (Глеб Ник<олаевич> Яковлев⁴³) просил меня написать Вам их покорнейшую просьбу прислать им фотографию Вашей картины «Голгофа»⁴⁴. Они слышали о ней и оч<ень> Вас просят.

Я полагаю, что галерея была бы счастлива иметь Ваш хоть маленький автопортрет.

Вас население знает и очень чтит.

Илья Ефимович!

Знаете ли Вы что-нибудь о художнике Величковском⁴⁵. Острогожцы, воронежцы и харьковцы спрашивали меня, ищут о нем сведений. Узнали его имя-отчество и что он родом из Валок Хар<ьковской> г<убернии>, и больше ничего.

Между тем в Острогожске в Соборе есть его большие сложные картины на стенах, мастерски написанные и хорошо сохранившиеся (темпера).

Если что знаете, и если не трудно Вам, сообщите мне о нем.

Говорили мне недавно из Стрелечьего м<онастыря>⁴⁶, что м<атушка> Эмилия⁴⁷ плоха здоровьем, лежит и иногда заговаривается уже.

А еще не так давно я был её гостем. Она была очень величава и красива.

Щербиновский⁴⁸, Кустодиев⁴⁹ – умерли. Недавно прислал мне поклон И. С. Куликов из Муром⁵⁰; он все время дома прожил в Муроме; (говорят – пил временами).

Худож<ественное> образование теперь строится с производственным уклоном. В декларативной части оно оч<ень> походит на то, что предполагали Вы в Вашем «Деловом дворе». На практике – заминка ввиду, гл<авным> обр<азом>, нехватки людей и средств. Все же достижения на Украине уже значительные (в части посуды, ковров, вышивок и печатания). Большие успехи в языке.

На днях художнику К. Ф. Богаевскому⁵¹ Крымская республика дала пенсию по случаю исполнившегося 30-летия худ<ожественной> работы.

В Крыму худ<ожественные> школы очень чахлые. И у татар и татарок в костюмах теперь отличия нет от остальных граждан.

Если Вам нетрудно, ответьте мне, дорогой Илья Ефимович, по адресу: Украина. Харьков. Каплуновская ул<ица> д<ом> № 8.

Художнику Митроф<ану>. Сем<ёновичу> Фёдорову

Будьте здоровы. Желаю всего доброго.

Ваш ученик М<итрофан> С<емёнович> Федоров.

24/VIII 1927

Глубокоуважаемый и дорогой Илья Ефимович!

Получил Ваше письмо. Благодарю Вас за дорогие для меня Ваши строки. В глубине души я рад, что Вы так решили о Ваших рисунках.

Посылаю Вам снимок с картины В. Д. Поленова «Эллада», что в Острогожском музее⁵².

Я написал в Острогожск (Гл<ебу> Н<иколаевичу> Яковлеву⁵³), чтоб Вам послали фотографические снимки с картин Величковского, что в соборе. Может быть, он уже выслал Вам.

Та женщина, что помогала м<атушке> Эмилиии, живёт здесь, в Харькове, здравствует; я ее не знаю, но знакомые мне говорили, которые ее знают, что она здесь.

(Фамилию её я забыл.)

Я пишу Вам не из дому, а из больницы, где лежу две недели уже, готовлюсь к операции (сращение или спайка кишок, хорошенько не знаю).

На всякий случай вчера просил из моих работ кое-что передать Острогожскому и Воронежскому музеям: то моя родина.

В Харькове мне тяжело жилось, в особенно последние годы, здоровье ослабело.

Благодарю судьбу, что она мне дала возможность знать Вас. Любящий Вас Митр<офан> С<емёнович> Федоров

5

Харьков. Каплуновская ул., д. №8.

4 февраля 28 г.

Дорогой Илья Ефимович!

Письмо Ваше я в свое время получил.

Гл<ебу> Н<иколаевичу> Яковлеву Ваш привет передал.

Вы спрашивали о моем здоровье?

Спасибо Вам. Обошлось дело пока без операции. Я несколько оправился от тяжелой болезни и взялся за работу снова. Теперь врачи говорят, что операция и не нужна была, и я бы ее не перенёс.

Проболел я свыше 4-х месяцев.

Может быть, Вас уже извеждали, что м<атушка> Эмилия в день Наталии (28 авг<уста>) скончалась тихо и погребена там.

Я у нее видел Ваш вариант картины: «Св<ятой> Николай»⁵⁴. Небольшое полотно, прекрасное. У неё же был маленький портрет Вашей матери масл<яными> красками, очень хорошо сохранившийся.

На днях приезжал сюда из Москвы Дм<итрий> Фед<орович> Богословский⁵⁵ по делам здешнего музея. Был у меня.

Приглашал к участию в художественных выставках общества Вашего имени. Там все наши товарищи. К Пасхе готовят выставку. Пошлю и я что-нибудь⁵⁶.

А то отбился от них. Одолели меня Комашки. Собирается Комашка выселять меня⁵⁷ (Он теперь большая персона), а жилищный вопрос сейчас чрезвычайно труден здесь. И сил у меня после больницы еще мало.

Я был бы счастлив получить от Вас хоть несколько строк о Вашем здоровье, дорогой Илья Ефимович.

С истинным уважением и преданностью Митрофан Сем<ёнович> Федоров.

6

Харьков. 13 мая 1928 г.

Глубокоуважаемый и дорогой Илья Ефимович!

Я Вам писал о смерти м<атушки> Эмилии, о том что у нее остались: портрет маленький 1861 года Вашей матушки, фотогр<афический> снимок Вашего отца и Ваша фотограф<ическая> карточка возмужалого возраста. Кроме того, остался эскиз (или вариант) Вашей картины: («Св<ятой> Николай останавливает казнь», небольшой, приблизительно 1 аршин х 1 ¼ аршина) масл<яными> красками.

Ответа на моё письмо я не получил. Теперь из Москвы мне передали, что Вы желали бы получить – но что именно? – точно я не знаю. Думаю: портрет матушки Вашей.

Тот молодой художник, мой однофамилец, у которого находится сейчас этот портрет и фотография, – с великой радостью готов Вам его послать.

Значит, теперь вопрос только в том, как (юридически) это сделать, чтобы Вы портрет получили.

Необходимо узнать: где даются разрешения на высылку худ<ожественных> произведений.

Быть может, это удастся сделать без затруднений.

Что касается мал<енькой> картины Вашей («Св<ятой> Николай») то она находится там же где была⁵⁸. И, конечно, лучше всего дождаться услышать от Вас, как бы Вы пожелали;

Я Дм<итрию> Фёд<оровичу> Богословскому о ней говорил.

Я предполагаю, что Вы мне на моё письмо ответили. Но я письма Вашего не получил.

Мог им поинтересоваться кто-нибудь другой.

Моё здоровье не восстановилось; операцию мне не делали вследствие плохого общего состояния. Боли стали не такими резкими, но более постоянными. Я кое-как хожу и кое-как работаю, всё жду улучшения.

Много мне хотелось бы Вам сказать. Но подожду Вашего письма. От всей души желаю Вам здоровья и радости. Глубоко Вас уважающий, Митрофан Сем<ёнович> Фёдоров

7

19 июня 1929 года

Глубокоуважаемый и дорогой,
Илья Ефимович!

Еще раз пишу Вам. В Ваших последних письмах (относит<ельно> пересылки Вам портрета Вашей матери и позже – извещали Вы меня о получении этого портр<ета> в полной целости).

Вы предлагали мне взять эскиз «Св<ятого> Николая». Это было Ваше желание – отблагодарить за заботы о покойной м<атушке> Эмили, гл<авным> обр<азом>, приятеля.

Я с радостью сердечной принял этот Ваш жест доброты ко мне. Но, поблагодарив Вас, не сделал ничего, ни малейшей попытки получить этот эскиз-вариант.

Это потому, что коллектив, среди которого трудилась и умерла м<атушка> Эмилия, продолжал существовать. И этот коллектив хранил и дорожил этим эскизом. И я уверен, что при моей попытке получить этот эскиз – мне бы не удалось.

Теперь – говорят – в скором времени этот остаток коллектива, где жила м<атушка> Эмилия, будет ликвидирован⁵⁹.

Для того, чтобы Ваш эскиз не исчез и не затерялся, следовало бы об нем позаботиться.

Поэтому я просил бы Вас написать Вашу волю на этот счет.

И, если Вам угодно, чтобы я позаботился, я просил бы вложить в письмо Ваше записку, адресованную бывшему Николаевскому монастырю близ Харькова, в которой бы Вы написали Ваше поручение мне получить Вашу живопись: «Св. Николай, останавливающий казнь».

Если какую-нибудь другую форму Вы предпочтёте в этом направлении – то напишите, пожалуйста, мне. Только: следует позаботиться об эскизе.

Это – первое.

Второе:

Дело было в 1918 – 1920 годах.

Как-то зимой ко мне на квартиру приходят 2 молодых человека в форме Добровольческой армии.

Один из них (Комашка) передает от Вас привет и рассказывает, как он у Вас был в Куоккале.

Потом (не раздеваясь и спеша) он говорит, что он пришел ко мне по делу: чтоб я указал ему: кому бы он мог продать рисунки. И показывает мне 6 Ваших рисунков 1880 – 1881 г<одов> и один рисунок Врубеля⁶⁰.

Я ему указал – зайти к проф<ессору> Багалею⁶¹: тот долго был во главе музея.

И молодые люди ушли. Прошли месяцы, даже годы. В 1919 г<оду> большевики заняли Харьков.

Я про Комашку забыл; работы и волнений тогда было много.

Весной 1920 г<ода>, где-то на работе, вновь подходит ко мне мол<одой> человек (Комашка) и говорит: «Вы меня не узнаете? Я у вас был с рисунками И. Е. Репина».

Я вспомнил. Он просит какой-нибудь работы для заработка. Я имел тогда возможность дать ему работу. Он ко мне относился хорошо и заходил, рисовал со мною дома и ел мой хлеб.

В Страстную Пятницу 1920 года он пришел ко мне с двумя альбомчиками: один петербургский, в нем портреты Ц<езаря> Кюи, В<ладимира> А<лександровича> Беклем<ишева>, 2 портрета Дубовскоого, неск<олько> женск<их> портретов,

стрелочник. В другом – по видимому, витебские (деревенские) работы Ваши, – крестьяне на мельнице (играют в карты при лампе, в лесу над дорогою – группы и др.).

Меня смутило тогда, и я спросил его:

Скажите: как к Вам попали эти рисунки?

Он озлился и сразу грубо: – Не ваше дело!

Я говорю: – Тогда я спрошу Илью Ефимовича.

Он отвечает: Попробуйте, я вас посажу в ЧК.

Кто он и что он – этот Комашка? – я, в конце концов, не знал. Время то было такое, что ничему удивляться не приходилось, и ни от каких непрошенных гостей не откажешься.

Я беру конверт, пишу короткое Вам письмо, спрашивая о рисунках Ваших, запечатаваю и несу опустить.

Он идет в ЧК и в ту же ночь меня забрали. Обвинения он написал на меня очень тяжкие.

То было время, когда с Запада наступали поляки, а с юга Врангель. Церемониться тогда было не в моде. И я был после 50 дней тяжкого заключения осужден. Спасло меня то, что многие здесь меня знали и в последний момент, по просьбе художников (моих бывших учеников), народ<ный> комиссар Мануильский⁶² сам моё дело рассмотрел и представил высшим органам власти. И я был спасен.

Вот это обстоятельство лишило меня здоровья, лишило заработка и до сего дня – девять лет – я влачу нужду и болезни.

А Комашка тогда исчез из Харькова, вошел в партию и явился теперь, как директор Высш<его> худ<ожественного> учебн<ого> заведения.

От Вас тогда я получил письмо, в кот<ором> Вы мне писали, что рисунков Вы ему не дарили, что просите повлиять на остатки его совести, чтоб он Вам вернул рисунки. Это письмо датировано VIII 1922 года. Этим письмом я был нравственно поддержан.

Недавно Комашка показывал рисунки эти одному знакомому моему. Другому знакомому он показывал письмо от Вас (будто-бы), в котором Вы пишете, что ни о каких альбомчиках или пропавших рисунках речи не было; что никаких обвинений по адресу Комашки у Вас нет. Что ничего подобного не было.

И мне теперь приходится спросить Вас, дорогой Илья Ефимович:

Действительно ли Вы писали ему такое письмо?⁶³ Может быть, Юрий Ильич⁶⁴ помнит это.

Будьте так добры, напишите мне.

Или это письмо – апокриф?

В Ваших письмах ко мне есть тенденция предать это все забвению («о рисунках спрашивать не стоит; он (Ком<ашка>) Юре писал, что у него дочь. Повезло человеку. Что ж ему мешать») – писали Вы в конце 1927 года мне.

Я понимаю и глубоко ценю это Ваше желание: забыть. Но Комашка далеко не миролюбив и далеко не удовлетворяется своим положением. Он очень активен.

И вовсе не для того, чтоб «ему мешать», я Вам писал и сейчас пишу.

А только потому, что я уже много вынес бед от этого человека.

И ко всем бедам теперь присоединилась новая: выходит так, что я лгал.

И он, пользуясь сейчас большой властью своей и положением, может расправиться со мной по-новому.

Если Вы ему писали то письмо, о котором говорю, он, окруженный молчаливым подострастием, имеет к тому полную возможность.

Если же Вы ему не писали того письма, если оно апокрифично, – он не посмеет мне сделать зла.

Вам понятно: с каким нетерпением я жду от Вас ответа.

Вы меня в письме спрашивали: что он собою представляет, как художник?

Отвечаю: маску он знает, а дальше – ничего не знает.

Но охотно везде выставляет. Он теперь – *persona grata*. У него заискивают. Он делает оценки всем и всему. Школа, во главе которой он стоит, – чрезвычайно слаба, находится в глубоком упадке, потому что руководители – дилетанты.

Сам я работаю всё время. В выставках участвую, гл<авным> обр<азом>, портретами; картин не выставлял.

Всё это я Вам пишу, дорогой Илья Ефимович, в надежде, что Вы здоровы и благополучны и не забыли меня.

В прошлом году меня навестили: Д. Ф. Богословский, Верхотуров⁶⁵. Писали письма мне: Куликов, Андронов⁶⁶ – всё это товарищи по мастерской.

Я в прошлом году болел тяжело. Теперь оправился, хотя и не вполне.

Зима прошла в большом труде.

Сейчас время отдыха. И я пишу Вам и очень прошу Вас или Ваших близких мне ответить.

Скоро снова поеду в Острогжск на короткое время.

С пожеланием Вам здоровья и благополучия – преданный Вам Митр<офан> С<емёнович> Фёдоров.

Адрес: Харьков

Каплуновская ул<ица> д<ом> № 8 Митрофану Семёновичу Фёдорову.

8

6.07.1929

Дорогой Илья Ефимович!

Письмо Ваше я получил. Благодарю Вас, что откликнулись. Простите мне, что я обратился к Вам по такому мучительному делу. Но я должен как-то защищаться. О себе напишу Вам подробнее позже. Пока только: благодарю и желаю Вам бодрости, здоровья и душевного мира и радости.

Преданный Вам Митрофан Семёнович Фёдоров

9

1.08.1930

Харьков, Каплуновская, 8

Дорогой и глубокочтимый Илья Ефимович!

В день Ваших именин поздравляю Вас и желаю Вам покоя, мира и радости. Год тому назад я с благодарностью получил от Вас письмо и две маленьких фотографии – Ваши портреты. Прошу Вас: если есть крупнее снимочек, то пошлите мне.

Как Ваше здоровье и силы? Я прожил минувший год благополучно. Шлю поклон Вере Ильиничне⁶⁷ и Юрию Ильичу и прошу их написать мне о Вас хоть коротенько. Любящий Вас и преданный Митрофан Семёнович Фёдоров.

ПРИМЕЧАНИЯ

¹ Публикация и комментарии писем – М. С. Шендеровой.

² Оживлению интереса к неординарной личности художника во многом способствовал выход в свет посвященной ему книги. См.: Художник Митрофан Фёдоров. 1870–1941. Воронеж: Центр духовного возрождения Чернозёмного края, 2013.

³ К 1917 г. их брак распался.

⁴ Потомки М. С. Фёдорова оставили след в истории культуры Русского зарубежья. Первенец Митрофана Семёновича – Вадим, одарённый, как и его отец, прожил всего четырнадцать лет и умер от чахотки в Италии. Близнецы Ольга (1903–1978) и Наталья (1903–1992) стали жёнами литераторов. Ольга вышла замуж за поэта и прозаика Вадима Андреева (1902–1976), младшего сына писателя Леонида Андреева, оставила воспоминания. Её сын Александр Вадимович Андреев вывез рукопись романа А. И. Солженицына «Архипелаг ГУЛАГ». Дочь её Ольга Вадимовна Андреева-Карлайл – журналистка, публикатор русских архивов, переводчик, писатель. Наталья вышла замуж за журналиста, литературного критика и поэта Даниила Резникова (1904–1970). Сама литературовед и переводчик, она известна как исследователь творчества писателя и художника А. М. Ремизова. Её сын Егор Резников – математик, философ, музыкант – в 2013 г. передал в Россию сохранённый им архив А. М. Ремизова.

⁵ Конверты этих писем не сохранились.

⁶ Письмо М. С. Фёдорова И. Е. Репину 1913 г. НА РАХ. Ф. 25. Оп. 1. К. 23. Опубликовано в кн.: Художник Митрофан Фёдоров. 1870–1941.

⁷ Письмо М. С. Фёдорова И. Е. Репину от 10 сентября 1922 г. НА РАХ. Ф. 25. Оп. 2. дело 549, л. 2.

⁸ *Комашка А. М.* Три года с Репиным // Репин. Художественное наследство: В 2-х т. Т. 2. М.; Л.: Изд-во АН СССР, 1949. С. 283–300.

⁹ *Обрыньба Н. И.* Годы учения. 1928 – 1941 // Обрыньба Н. И. Исповедь художника. В 7 т. М., 2008. Т. 2. С. 235.

¹⁰ Цит. по: *Леви В. И.* Е. Репин в годы революции // Репин. Художественное наследство: В 2-х т. Т. 1. М.; Л.: Изд-во АН СССР, 1948. С. 309–314.

¹¹ Вербов, Михаил Александрович (1896–1996) – живописец, график, ученик И. Е. Репина, с 1924 г. – в эмиграции.

¹² Цит. по: Семья И. Е. Репина в письмах Т. И. Репиной-Язевой / публ. И. А. Доронченкова и И. А. Савкина; вступ. ст. и комментарии И. А. Доронченкова // Ежегодник Рукописного отдела Пушкинского дома» на 1991 год. СПб., 1994. С. 279–283.

¹³ О них см.: Художник Митрофан Фёдоров. 1870–1941. С. 230 – 231.

¹⁴ Николай Алексеевич Скрипник (1872–1933) – украинский советский политический и государственный деятель, в 1927–1933 гг. – нарком образования Украины.

¹⁵ См.: Письмо А. М. Комашки И. Е. Репину от 26 июня 1929 г. НА РАХ. Ф. 25. Оп. 2. Д. 256. К. 22. Л. 7.

¹⁶ Цит. по: Художник Митрофан Фёдоров. 1870–1941. С. 230.

¹⁷ Местонахождение портрета неизвестно.

¹⁸ Райлян, Фома Родионович (1870–1930) – живописец, журналист, в 1910-е гг. – издатель газеты «Против течения» и журнала «Свободным художникам». М. С. Фёдоров ошибается: автором статьи «Искусство никому не нужно», опубликованной в газете «Воскресенье» 6 января 1913 г., является художественный и литературный критик Д. В. Философов.

¹⁹ Имеются в виду художники-авангардисты 1910-х гг. Давид, Владимир и Николай Бурлюки и их единомышленники. «Стадо Гадаринских свиней» – крылатое выражение из Нового завета. Речь идет о стаде свиней, пасшихся в Гадаринской стране, в которых по воле Божьей вселились бесы, что заставило стадо броситься с крутизны в Галилейское озеро.

²⁰ Чуковский, Корней Иванович (1882–1969) – писатель, литературовед, с конца 1900-х гг. жил в Куоккала, часто навещал И. Е. Репина.

²¹ Гешефтмахеры – ловкие, изворотливые дельцы.

²² Гаршин, Всеволод Михайлович (1855 – 1888) – писатель, поэт, публицист, автор ряда статей о живописи. Страдал психическим заблуждением, во время припадка покончил с собой, бросившись в пролет лестницы. В 1884 г. И. Е. Репин написал портрет В. М. Гаршина (ныне в Музее Метрополитен, Нью-Йорк).

²³ О нем см. в предисловии.

²⁴ М. С. Фёдоров много лет собирал коллекцию народного искусства, ездил по отдалённым северным областям, Воронежской и Харьковской губерниям. Коллекция пропала во время блокады при разграблении квартиры. В неё входили кресты, иконы, народные вышивки, ковры.

²⁵ Дубовской, Николай Никанорович (1859–1918) – живописец, пейзажист, член и один из руководителей Товарищества передвижных художественных выставок, академик (с 1898), педагог (с 1909), профессор Высшего художественного училища при Императорской Академии художеств (с 1911).

²⁶ Беклемишев, Владимир Александрович (1861–1919) – скульптор, действительный член Академии художеств (с 1893), профессор (с 1894). Ректор Высшего художественного училища при Императорской Академии художеств (1900 и 1906–1911).

²⁷ Кюи, Цезарь Антонович (1835–1918) – композитор и музыкальный критик, член «Могучей кучки» и Беляевского кружка, профессор фортификации, инженер-генерал (1906). В 1890 г. И. Е. Репин написал портрет композитора Ц. А. Кюи (Государственная Третьяковская галерея, Москва).

²⁸ Имеется в виду картина И. Е. Репина «Железнодорожный сторож. Хотьково», написанная в Абрамцево летом 1882 г. и приобретенная П. М. Третьяковым (Государственная Третьяковская галерея, Москва).

²⁹ В 1892 г. И. Е. Репин приобрёл имение Здравнёво, расположенное в 12 км от Витебска. Там с 1892 по 1900 г. художник провёл восемь летних сезонов и создал свыше сорока картин и эскизов.

³⁰ Имеется в виду освобождение М. С. Фёдорова 17 июня 1920 г. из заключения в ВЧК по ходатайству наркома земледелия Д. З. Мануильского.

³¹ Шмидт (Шмит), Федор Иванович (1877–1937) – византолог, археолог, музеевед, искусствовед, теоретик искусства, педагог. Профессор Харьковского университета (1912–1920). С 1921 г. – академик Всеукраинской Академии наук, жил и работал в Киеве. В 1924 г. переехал в Ленинград, где занимал должности директора Государственного института истории искусств (1924 – 1930) и профессора Ленинградского государственного университета (с 1925).

³² Крамской, Иван Николаевич (1837, Острогжск – 1887, Санкт-Петербург) – русский живописец и рисовальщик, мастер жанровой, исторической и портретной живописи; художественный критик.

³³ Острогжская картинная галерея (ныне Острогжский историко-художественный музей им. И. Н. Крамского) открыта в 1907 г. по инициативе жителя Острогжска, служащего Общественной библиотеки, впоследствии ее директора, Глеба Николаевича Яковлева (1876–1945). М. С. Фёдоров как уроженец Острогжского уезда, часто приезжал на родину и принимал участие в жизни музея. В галерее хранились две его картины, исчезнувшие во время Великой Отечественной войны. Ныне музею принадлежит шесть картин Фёдорова, переданных потомками художника.

³⁴ И. Е. Репин мечтал построить на родине, в Чугуеве, городе военных поселений Харьковской губернии, так называемый Деловой двор, состоявший из ремесленных мастерских, в которых производились бы иконы, мебель, одежда, сбруи, и из художественных мастерских, в которых дети из небогатых семей могли бы обучаться живописи, графике, скульптуре. Мечта художника не осуществилась из-за начавшейся Первой мировой войны

³⁵ Прохоров, Семён Маркович (1873–1948) – русский и украинский советский живописец и педагог, ученик И. Е. Репина в Высшем художественном училище при Императорской Академии художеств (с 1904). С 1913 г. жил в Харькове. Преподавал в Харьковском художественном училище (1913–1914, 1918–1921) и художественном институте (1921–1948, с 1936 – профессор). Заслуженный деятель искусств Украинской ССР (с 1941). К 100-летию со дня рождения И. Е. Репина основал Харьковскую художественную школу № 1 его имени (1944).

³⁶ Кокель, Алексей Афанасьевич (1880–1956) – живописец, педагог, профессор (1939). Выпускник Высшего художественного училища при Императорской Академии художеств (1912), ученик И. Е. Репина, Д. Н. Кардовского. Преподавал в Харьковском художественном училище (1916–1921) и Харьковском художественном институте (1921–1936).

³⁷ Достоевский, Фёдор Михайлович (1821–1881) – русский писатель, философ.

³⁸ *Репин И.* Воспоминания (под ред. К. И. Чуковского). Бурлаки на Волге. С рисунками автора. СПб.: Изд-во «Солнце», 1914.

³⁹ Любимов, Александр Михайлович (1879–1955) – график, живописец, педагог. После окончания Высшего художественного училища при Императорской Академии художеств (1909) по рекомендации своего учителя, И. Е. Репина, возглавлял Харьковское художественное училище (1912–1919). Потом жил на Кавказе, с 1927 г. – в Ленинграде. Преподавал в Институте живописи, скульптуры и архитектуры (1934–1941) и Высшем художественно-промышленном училище им. В. И. Мухомовой (1949–1955).

⁴⁰ С 1927 г. М. С. Фёдоров участвовал в выставках харьковского отделения Ассоциации художников Червоной (Красной) Украины, в которое входили главным образом станковисты реалистического направления.

⁴¹ Имеется в виду этюд И. Е. Репина «Иуда Искариот в Гефсиманской роще» (1909 год), подаренный автором Острогжской картинной галерее.

⁴² Точнее, эскиз декораций к опере «Призраки Эллады», сочинённой самим художником и поставленной в Москве в 1906 г.

⁴³ См. примеч. 33

⁴⁴ Имеется в виду картина И. Е. Репина «Голгофа» (1921–1922). Холст, масло. 214 × 176 см. Ныне в собрании Музея Принстонского университета, Нью-Йорк.

⁴⁵ Величковский, Алексей Иванович – живописец, выпускник Императорской Академии художеств, расписавший два храма в Острогжоске. И. Е. Репин, по-видимому, просил прислать ему фотографии росписей интерьеров Острогжоского собора. Просьбу его выполнил Г. Н. Яковлев 20 июля 1929 г.

⁴⁶ Точнее: Свято-Николаевского женского монастыря Харьковской Епархии в с. Стрелечье, открытого в 1846 г.

⁴⁷ Имеется в виду двоюродная сестра И. Е. Репина Олимпиада – дочь его тетки, сестры отца Татьяны, в замужестве Борисовой, которая приняла постриг в Свято-Николаевском женском монастыре в селе Стрелечье с именем Эмилия. Художник изобразил ее в картинах «Искушение» (1877) и «Монахиня» (1878) и в карандашном портрете (1886). По просьбе игуменьи Эмили он написал картину «Николай Мирликийский избавляет от смертной казни трёх невинно осужденных» (1890), но ее приобрел император Александр III. В 1895 г. Репин написал второй, почти идентичный вариант для монастыря. Репин любил и ценил кузину, навещал её и очень доверял ей, а когда в 1886 г. разошелся с первой женой, вызвал Олимпиаду-Эмилию к себе в Петербург, чтобы она могла помочь наладить порядок в хозяйстве. Игуменья Эмилия прожила у него почти год.

⁴⁸ Щербиновский, Дмитрий Анфимович (Афанасьевич) (1867–1926) – живописец, педагог, член Товарищества передвижных художественных выставок. Окончил юридический факультет Императорского Московского университета (1891) и Императорскую Академию художеств (1896). Один из любимых учеников И. Е. Репина, его помощник в студии кн. М. К. Тенишевой. С 1904 г. преподавал в Строгановском Центральном художественно-промышленном училище и других художественных учебных заведениях Москвы.

⁴⁹ Кустодиев, Борис Михайлович (1878–1927) – живописец, график, скульптор, театральный художник, педагог. Соученик М. С. Фёдорова по Высшему художественному училищу при Императорской Академии художеств, ученик И. Е. Репина и В. Е. Савинского. В 1901 – 1902 гг. принимал участие в работе над картиной Репина «Заседание Государственного совета». С 1909 – академик.

⁵⁰ Куликов, Иван Семенович (1875–1941) – живописец, жанрист. Соученик М. С. Фёдорова по Высшему художественному училищу при Императорской Академии художеств, ученик И. Е. Репина. В 1901–1902 гг. принимал участие в работе над картиной Репина «Заседание Государственного совета». Экспонент Товарищества передвижных художественных выставок (с 1908). С 1915 – академик живописи. С 1919 г. работал в Муромском музее.

⁵¹ Богаевский, Константин Фёдорович (1872–1943) – живописец, станковист, монументалист, пейзажист. Почти всю жизнь прожил в Феодосии. Окончил курс Императорской Академии художеств (1895), ученик А. И. Куинджи. Заслуженный деятель искусств РСФСР (1933).

⁵² См. примеч.33

⁵³ См. примеч.33

⁵⁴ Имеется в виду вариант картины И. Е. Репина «Николай Мирликийский избавляет от смертной казни трёх невинно осужденных» (1890), написанный для Николаевского женского монастыря по заказу игуменьи Эмилии.

⁵⁵ Богословский, Дмитрий Фёдорович (1870–1939) – живописец, художник-реставратор, ученик И. Е. Репина. Работал в реставрационных мастерских Исторического музея, Эрмитажа, Русского музея. Один из создателей Объединения (Общества) художников имени И. Е. Репина (1924–1929), основанного в связи с 80-летием со дня рождения художника его бывшими учениками и единомышленниками. Объединение провело три выставки (1927, 1928 и 1929), в которых в общей сложности приняли участие около семидесяти художников. В составе первой выставки была представлена посмертная экспозиция Д. А. Щербиновского, в составе второй – посмертная выставка Б. М. Кустодиева.

⁵⁶ В письме И. Е. Репину от 8 апреля 1928 г. Д. Ф. Богословский писал: «22 апреля открывается наша вторая выставка [Объединения (Общества) художников имени И. Е. Репина. – М. Ш.] в Доме учёных по примеру минувшего года, к нам примкнули харьковские художники во главе с Митрофаном Семёновичем Фёдоровым. Мы охотно принимаем их к себе как учеников с родины дорогого нам нашего учителя» (НА РАХ. Ф. 25. Оп. 2. № 103). Однако из-за болезни Фёдоров участия в выставке не принял. Ранее, в 1927 г., Богословский передал две картины Фёдорова в Острогжский музей (обе пропали во время Великой Отечественной войны).

⁵⁷ М. С. Фёдоров был выселен в непригодное для жизни жилище. Об этом см. воспоминания его ученика Н. И. Обрыньбы: «Фёдоров живёт в маленьком флигеле у хозяина-пьяницы. Туда вывезли, сгрузив во дворе, все его вещи, и его замечательную коллекцию,

и сотни его собственных работ, снятых с подрамников <...> одноэтажный маленький домик с окнами у самой земли» (цит. по: Обрыньба Н. И. Годы учения. 1928 – 1941. С. 103)

⁵⁸ Вариант картины И. Е. Репина «Николай Мирликийский избавляет от смертной казни трёх невинно осужденных» (1890) ныне находится в Твери.

⁵⁹ Свято-Николаевский женский монастырь Харьковской Епархии в селе Стрелечье был закрыт в 1932 г. Позднее там разместилась Психиатрическая лечебница

⁶⁰ Врубель, Михаил Александрович (1856–1910) – живописец, график, художник театра, монументалист, скульптор. Учился на юридическом факультете Императорского Санкт-Петербургского университета (1874–1879) и в Императорской Академии художеств (1880–1884). Один из активных участников «Абрамцевского кружка» (1870–1890-е). Член и экспонент Московского товарищества художников (1890–1900-е), член-учредитель Союза русских художников (1903). Академик (с 1905). Принимал участие в росписи Кирилловской церкви и Владимирского собора в Киеве.

⁶¹ Багaley, Дмитрий Иванович (1957–1932) – российский и советский историк, общественный и политический деятель.

⁶² Мануильский, Дмитрий Захарович (1883–1959) – советский и украинский политический деятель. В 1920 г. член Всеукраинского ревкома, народный комиссар земледелия УССР.

⁶³ Здесь и далее подчеркнуто автором.

⁶⁴ Репин, Юрий (Георгий) Ильич (1877, Чугуев – 1954, Хельсинки) – живописец, член Товарищества передвижных художественных выставок, сын и ученик И. Е. Репина. Сохранился следующий фрагмент письма М. С. Фёдорова Ю. И. Репину, по всей видимости, 1929 г.: «<...> особенного, но он может перейти в разряд обыкновенных смертных, т. е. будет лишён всех огромных полномочий, какими он по своему положению “партийца” пользуется сейчас и придётся взяться за работу, как и все мы – маленькие люди – делаем. Но у меня есть сомнения в том, что его “вычистят из партии”. Он очень цепок и борется. / Мне Илья Ефимович писал, что Вы сделали поездку и сделали прекрасные работы. Как жаль, что увидеть их мне, может быть, не доведётся. Ваша работа в Третьяковской галерее прекрасна своей простотой, ясностью, свежестью. Там (в галерее) всё новые и новые перевески. / Слышал о Богаевском, что болеет. / Д. Ф. Богословсий (будто бы) овдовел. / Будучи болен в Петербурге (в 1927 году), видел я Нерадовского, Кудрявцева: они хорошо живут, спокойно и работа у них обоих очень интересная. Куликов – академик, работал много портретов. / Что касается меня, я всё вр<емя> понемногу выставляю, больше портреты. Картины есть, но я их не выставлял

и не буду выставлять; я прямо передам в Воронежский музей. Эти картины характера этнографического (почти историч<еского>). / Живётся мне всё время трудно. Всё же я успел до войны 3-жды побывать в Италии, Германии и Англии. Последняя поездка была в 1914 году, едва успел вернуться. / В заключение поздравляю Вас с именинами Вашего великого отца и желаю ему и Вам и всем, кто окружает его своей любовью, всего лучшего. / Митр<офан> Сем<ёнович> Фёдоров / Харьков Каплуновская ул<ица> д<ом> № 8. / Я буду Вам очень благодарен, если Вы потрудитесь хотя <бы> недели через 3 ответить мне и известить о состоянии Ильи Ефимовича (сегодня я выезжаю в деревню на отдых на 3 недели)».

⁶⁵ Верхотуров, Николай Иванович (1863 или 1865–1944) – живописец. В 1901–1907 гг. учился в Высшем художественном училище при Императорской Академии художеств, ученик И. Е. Репина.

⁶⁶ Андронов, Анатолий Федорович (1896–1947) – живописец, график, пейзажист, жанрист. Учился в Московском училище живописи, ваяния и зодчества (1884–1895), потом в Высшем художественном училище при Императорской Академии художеств, ученик И. Е. Репина. Член и экспонент выставок Московского художественного кружка (1918), Объединения (Общества) художников имени И. Е. Репина. Жил в Москве.

⁶⁷ Репина, Вера Ильинична (1872–1948) – старшая дочь И. Е. Репина. Проявляла разносторонние художественные интересы: занималась живописью, театральным искусством, брала уроки пения у итальянского певца Е. Жиральдони. С 1914 г. с перерывами жила в «Пенатах».

М. А. Гуренович
Я. Ф. ЦИОНГЛИНСКИЙ – ПРОФЕССОР
РИСОВАЛЬНОЙ ШКОЛЫ
ИМПЕРАТОРСКОГО ОБЩЕСТВА
ПООЩРЕНИЯ ХУДОЖЕСТВ



Рис. 1.
Я. Ф. Ционглинский.
Автопортрет. 1897. ГРМ

Художник и педагог Ян Францевич Ционглинский (1858 – 1913), поляк по происхождению¹, прожил зрелую часть жизни за пределами родины, в Петербурге, и поэтому считается русским живописцем рубежа XIX – XX вв. (рис. 1). В своем творчестве он, художник-импрессионист, не был чужд и влияний искусства символизма и модерна. Ционглинский известен также как талантливый педагог. В разные годы в число его учеников входили такие художники как Евгений Лансере и Иван Билибин, Павел Филонов и Михаил Матюшин, Юрий Анненков и Владимир

Татлин и многие другие. Ционглинский преподавал в нескольких учебных заведениях: свыше четверти века – в Рисовальной школе Императорского Общества поощрения художеств (1886/1887 – 1913), десять лет – в Высшем художественном училище при Императорской Академии художеств (1902 – 1913). Одновременно руководил частной мастерской на Литейном проспекте.

В настоящей статье речь пойдет о художественно-педагогической деятельности Ционглинского в Рисовальной школе ИОПХ. Надо отметить, что тема «Ционглинский-педагог» в достаточной мере еще не исследована, хотя ряд авторов в своих трудах уделял ей внимание².

Ян Ционглинский родился в Варшаве 8 февраля 1858 г., там же окончил гимназию, недолго изучал в университете медицину, а затем естествознание. Первоначальное художественное образование получил в мастерской «патриарха польских художников» Войцеха Герсона и позднее – в Варшавской рисовальной школе. В двадцатилетнем возрасте приехал в Петербург и вскоре поступил в Императорскую Академию художеств, где занимался у Павла Петровича Чистякова вместе с Михаилом Врубелем и Валентином Серовым. Окончив учебу со званием классного художника первой степени, полученным за программное произведение «Овчая купель» (1885, НИМ РАХ), он сразу заявил о себе как об «изящном колористе»³ и вскоре получил известность как один из первых последователей импрессионизма в Петербурге.

Решив обосноваться в столице, Ян Францевич получил выгодный заказ на создание портрета купца Устинова. Заказчик помог молодому художнику найти квартиру с мастерской на Литейном проспекте в доме № 55 (ныне № 59)⁴, где в дальнейшем, на протяжении двадцати семи лет, он жил и работал. Именно в этой квартире Ционглинский основал собственную школу-студию, посещавшуюся молодыми петербуржцами.

Первые годы после окончания Академии художеств Ционглинский находился в поисках постоянного заработка. В это время он познакомился с сенатором, членом Государственного Совета и членом-соучастником Императорского Общества поощрения художеств, экономистом Федором Густавовичем Тёрнером (1828-1906) и двумя его сестрами – Марией и Эмилией. С ними Ян Францевич поддерживал дружеские отношения на протяжении всей творческой жизни: они приобретали его живописные этюды, а младшая сестра, Эмилия, брала у него уроки живописи.

Вскоре Ционглинский начал преподавать в Рисовальной школе⁵, где к тому времени уже работала художница Екатерина Карловна Вахтер (1860 – 1941), которая вместе с ним окончила Академию и стала его близким другом.

Ционглинский был, скорее, педагогом-практиком, чем теоретиком; может быть, поэтому его личных записей и заметок художественно-педагогического толка не осталось, а редкие записи носят случайный характер. Информацию о биографии Яна Францевича существенно обогатили сведения современников и воспоминания учеников, опубликованные в дореволюционной

периодической печати. Представление о мировоззрении и эстетических убеждениях мастера передает книга его ученика Александра Рубцова «Заветы Ционглинского» (1913)⁶, в которой собраны двести ярких наставлений художника-педагога, записанных во время обучения в мастерской на Литейном проспекте.

По свидетельству современников, Ционглинский был живым, подвижным и впечатлительным, обладающим «стихийным нравом», человеком, убежденным в том, что истинный художник должен быть как «вибрирующая пластинка», должен постоянно гореть, «кипеть», ибо «в ком натура не зажигает трепета, тот не войдет в храм искусства»⁷. Александр Бенуа отмечал: «Ционглинский говорил об искусстве много и красно, он имел очень правильные и меткие суждения, он горел неподдельным огнем к искусству»⁸. Таким Яна Францевича запомнили друзья, коллеги и ученики.

Благодаря воспоминаниям Евгения Лансере, ученика Рисовальной школы периода 1892 – 1895 гг., известны подробности художественно-педагогической деятельности Ционглинского. В то время в число преподавателей входили Нил Гоголинский, Эрнест Липгарт, Евгений Сабанеев, Николай Самокиш и Андрей Рябушкин, однако особой любовью учащихся пользовался Ян Ционглинский. Характеризуя его педагогический метод, Лансере писал: «Всегда приятно, когда поправляют словами интересными <...> например, “нужно вылепить эту часть”, “сделать колоритнее, больше воздухом, поднять этот нос, проследить эту линию и т.д. и т.д.”, чем слова, хотя более простые, точные <...>, например: “нос короткий, века толста, подвинуть рот вперед, глаза кривы, голова узка” (Гоголинский)»⁹.

С января 1894 г. Евгений Лансере дважды в неделю стал брать у Ционглинского дополнительные уроки масляной живописи («по вторникам и четвергам с 11 1/2 до 1 3/4 дня»). Помимо этого, за дополнительную плату в Школе был организован так называемый частный класс Ционглинского, за посещение которого нужно было доплачивать в месяц 5 рублей 15 копеек. Особенность класса состояла в том, что, во-первых, он был общим (мужской и женский, причем барышень было большинство), а во-вторых, Ционглинский ставил исключительно живую натуру и требовал писать только масляными красками («Натура стоит 8 уроков по 1 1/2 часа»¹⁰). По словам Лансере, учитель уделял большое значение цветовым

пятнам, учил различать красоту цвета в тоне и переносить на холст тончайшие его нюансы. Вот как, по словам Лансере, Ционглинский пояснял это: «Каждый мазок должен был быть самостоятельным по цвету и по силе. Нужно было всматриваться в натуру и почти не глядеть на палитру. Он повторял нам: “Не думайте, забудьте, что это нос или щека натурщика – видите тот букет цветов, что перед вами”»¹¹. Спустя год Лансере перестал посещать класс Ционглинского, так как было «очень дорого, без товарищей, и эти барышни очень скучны и стеснительны»¹².

Интересные свидетельства о личности профессора Ционглинского, о его отношении к ученикам и методике его преподавания оставила Елена Бебутова-Кузнецова, одна из талантливых учениц Школы периода 1907 – 1914 гг. Согласно ее воспоминаниям, Ционглинский «не терпел никакой фальши в искусстве». Бебутова-Кузнецова писала: «<...> мы были полны глубокого уважения и любви к нему как к руководителю, несмотря на его необычайную строгость в преподавании и суровость. В ведении обучения особенностью его был большой, но выразительный лаконизм. Он не был многоречив. Говорил иногда, просто бросая короткую реплику, но выражающую ценную мысль, раскрывающую многое для учащегося в его понятии о сущности рисунка и его пластике. <...> Первым условием требовалось умение расположить рисунок пластично на изображаемой плоскости данного формата, чтобы он гармонично вкомпановывался, а не производил бы впечатление насильно или случайно втиснутого, т.е. где-то доходит до краев, а где-то много пустого пространства».

Кроме того, Бебутова-Кузнецова отмечала, что Ян Францевич заранее мог определить насколько серьезные намерения у той или иной ученицы. Если у девушек не было перспектив, то он мягко давал понять им не продолжать занятия, напоминая, что им «пора выйти замуж». И «этот совет был равносильен диагнозу опытного врача, когда тот не надеялся на выздоровление пациента и все боялись получить от Ционглинского такой совет».

Особенности темпераментного характера Яна Францовича проявлялись и в его работе с учениками. Бебутова-Кузнецова вспоминала, что Ционглинский любил активность класса, поэтому «он часто, ставя натуру, говорил: “Имейте в виду, что я поставил на один сеанс”. Следующий урок по пол-сеанса, затем по четверти и так доходили до 5-минутных сеансов.

Бывало почти задыхаешься, чтобы суметь за эти пять минут выразить сущность изображаемого. Тут же горе было тому, кто не смог скомпоновать рисунка. Его любимая фраза была: «Рисуйте голову, думайте о пятке, не спите, стреляйте глазами»¹³.

В своих воспоминаниях Елена Бебутова-Кузнецова свидетельствовала и о том, что Ционглинский был «пропитан искусством насквозь», потому что одной стороной его жизни являлась живопись, а другой – музыка. Не случайно художница ошиблась, написав, что Ян Францевич окончил Варшавскую консерваторию. Не только Бебутова, но и другие современники Ционглинского отмечали его высокопрофессиональное исполнение на рояле, и поэтому думали, что он получил специальное музыкальное образование. Тем не менее, Ционглинский был самоучкой: он научился играть на рояле только благодаря страстному увлечению музыкой.

Во время занятий художник часто играл своим ученикам, так как считал, что музыка способствует восприятию самых тонких красочных оттенков. Он «чувствовал, реально ощущал воздействие музыки на учеников и как бы “подстегивал” звуками воображение молодых художников»¹⁴.

Обучая рисунку и живописи, Ционглинский «проводил аналогию с законами гармонии в музыке, с красотой поэтического слога, с точностью математического расчета»¹⁵. Он настолько остро чувствовал музыку, что живописные представления часто облекались у него в музыкальные образы и наоборот. Вот некоторые из его высказываний, записанных Александром Рубцовым: «Итак, как в аккорде музыкальном – один фальшивый тон портит все остальное, так и в живописи» или «Сила есть отношение: если играть на рояле изо всех сил, всеми мускулами, то получится только ужасный гул, но никакой в этом не будет силы. Но если взять несколько нот шепотом, потом немного усилить звук, затем играть еще более громко, тогда только получится сила – из сравнения с шепотом. Точно так же и в живописи: один *poir d'ivoire* [фр. «жженая кость»] не есть сила; он будет силою только в сравнении с более светлыми красками»¹⁶.

Ционглинский не пропускал ни одного концерта, общался со многими музыкантами и певцами и сближался с приезжавшими в Петербург гастролерами. Галерея портретов современных художнику музыкальных деятелей подтверждает его увлечение и является отражением круга, к которому он

был причастен. Это портреты композиторов Петра Чайковского (1894, Смоленский областной музей изобразительных и прикладных искусств) и Сергея Рахманинова (1908, ВМОМК им. М. И. Глинки в Москве), пианистов Иосифа Гофмана (1897, Национальный музей в Кракове; повторение – 1912, Национальный музей в Варшаве) и Леопольда Годовского (1910, Национальный музей в Кракове), итальянского баритона Таурино Парвиса (1911, Национальный музей в Варшаве) и так далее.

Особую роль в музыкальной жизни Ционглинского сыграло знакомство, а затем и тесные дружеские отношения с артистом оперы, выдающимся певцом Иваном Васильевичем Ершовым, который увлекался живописью, недолго посещал класс Ционглинского в Рисовальной школе, а также его мастерскую на Литейном проспекте¹⁷. В 1908 г. Ян Францевич создал большеформатный портрет певца в широкой манере, характерной для стилистики развивающегося модерна (ГТГ).

Основную часть художественного наследия Ционглинского составили также яркие пейзажные этюды, поражающие «свежестью своих красок, своей насыщенностью светом»¹⁸. Они создавались во время путешествий художника по Италии, Испании, Центральной Европе, Турции, Марокко, Палестине, Египту, Греции, Индии, Тунису и другим странам. Путешествия были одним из самых сильных увлечений Яна Францевича. Не проходило года без очередной увлекательной поездки. Ционглинский советовал ученикам: «Пока есть возможность, желание, энергия, здоровье, – надо делать, – ехать, – путешествовать. Большие поездки! которые бы вас обогатили какими-нибудь идеями»¹⁹. Как правило, после возвращения художник сначала показывал свои работы друзьям и ученикам, а потом экспонировал их на различных выставках.

С осени 1902 г. Ционглинский начал преподавать в натурном классе Высшего художественного училища при Императорской Академии художеств, а в октябре 1906 г. был удостоен звания академика. Не оставляя свою работу он и в Рисовальной школе, где прослужил вплоть до своей преждевременной кончины. Из воспоминаний современников известно, что художник дружил с коллегами по Школе Нилом Гоголинским, Константином Крыжицким и Эрнестом Липгартом и другими деятелями искусства. Ционглинский написал портреты таких преподавателей Школы, как скульптор Николай Бах (местонахождение неизвестно), живописец Николай Самокиш,

являвшийся его товарищем с академической скамьи (Музей коневодства им. К.А. Тимирязева в Москве), Александр Филоненко и Соломон Волковысский (оба – местонахождение неизвестно).

Как преподаватель Рисовальной школы Ционглинский был отмечен орденами Святого Станислава II степени (1905-1906) и Святой Анны II степени (6 мая 1908). По архивным данным на февраль 1900 г., жалование Ционглинского в Рисовальной школе по годовому окладу составляло 90 рублей (тогда как, для сравнения, жалование Василия Навозова – 110 рублей, Евгения Сабанеева – 102 рубля 50 копеек, Екатерины Вахтер – 85 рублей, Александра Филоненко – 47 рублей 50 копеек)²⁰. В то же время, за преподавательскую деятельность в натурном классе Высшего художественного училища при Академии художеств он получал вознаграждение по 1800 рублей в год²¹.

Ян Францевич умер в Петербурге 24 декабря 1912 г. (6 января 1913 г. по новому стилю), не дожив 33 дней до своего 55-летия. Причиной его смерти было заражение крови вследствие незамеченного ранее воспалительного процесса аппендицита. Спустя три дня состоялось отпевание Ционглинского в Римско-Католической церкви Святой Екатерины на Невском проспекте. После окончания богослужения похоронная процессия двинулась по Невскому проспекту и – через Дворцовый мост – до здания Академии, откуда ученики понесли гроб с телом своего учителя на плечах до Смоленского лютеранского кладбища.

Художник сам выбрал это место, потому что оно было ближайшим к Гавани, где жила тогда Екатерина Вахтер вместе с семьей Рубцовых²². Многолетняя дружба послужила поводом для предположения об их брачном союзе²³, однако, согласно архивным данным и свидетельству потомков Ционглинского, оно являлось ошибочным.

После смерти Яна Ционглинского во всех популярных периодических изданиях на русском и польском языках появились некрологи (нам известно о 23 публикациях). В одной из них были помещены слова Николая Константиновича Рериха: «Отличительной чертой Яна Францевича была его широкая доброжелательность. Его кипучая натура не знала усталости. Трудно представить себе лучшего, чем он, товарища в сложных и трудных минутах жизни. Для учеников он был подлинно незаменим. Он умел развивать и укреплять в них

интерес и внимание к работе. Пятнадцать лет я знал близко Я. Ф. Ционглинского и всегда, во всех случаях, он был на страже справедливости»²⁴.

Художественно-педагогическая деятельность Яна Ционглинского оказала влияние не только на становление молодых художников, но и на развитие нового художественного языка. По мнению Ивана Билибина, одной из главных характерных особенностей Ционглинского-педагога было умение «открывать у учеников еще недостаточно художественно зрячие глаза»²⁵. Весной 1914 г. к празднованию 75-летнего юбилея Рисовальной школы обсуждался вопрос о создании так называемых именных классов для «достойного увековечения имен высоких и полезных Школе». Натурный 7-ой класс планировалось назвать именем Я. Ф. Ционглинского²⁶. С этим предложением обратился к Николаю Рериху друг художника, инженер путей сообщения Иван Викентьевич Шимкевич. С целью «сохранить на долгие годы в памяти учащейся молодежи имя талантливого художника, посвятившего все свои душевные силы в лучшие годы жизни на служение чистому искусству» Шимкевич вместе с младшим братом мастера, также инженером, Мечиславом Ционглинским, собрал сумму в 2000 рублей. Они предложили украсить помещение будущего класса несколькими произведениями Яна Францевича и его бюстом работы скульптора Владимира Беклемишева²⁷, однако дальнейшая история этого предложения неизвестна.

ПРИМЕЧАНИЯ

¹ В тексте применяется русская транскрипция польского имени Jan и фамилии художника – Ciagliński, которая должна произноситься как Чонглинский, однако это не получило распространения. Художник известен в сохранившихся воспоминаниях и в существующих публикациях под именем Ян (Иван) Францевич (Францович, Франкович) Ционглинский. См.: Гуренович М. А. Петербургский живописец с сердцем Шопена // Наше Наследие. 2008. № 86. С. 136 – 143; *Гуренович М. А. Биография Я. Ф. Ционглинского. Энциклопедия «Три века Санкт-Петербурга»*: В 3-х т. Т. II. Деятельность. Книга седьмая (У-Ч). СПб., 2009. С. 735 – 740.

² Например, *Молева Н. М. и Белютин Э. М. Русская художественная школа второй половины XIX – начала XX века*. М., 1967; *Ростовцев Н. Н. Очерки по истории методов преподавания рисунка*. М., 1983; *Турчинская Е. Ю. Ян Ционглинский и Академия художеств (истоки русской авангардной живописи)* // Проблемы

развития отечественного искусства. Научные труды. Вып. 8. СПб., 2009. С.142 – 155); *Боровская Е. А* Рисовальная школа Императорского Общества поощрения художеств. К вершинам профессиональной зрелости. СПб., 2012.

³ Выражение И. И. Ясинского. См.: *Ясинский И. И.* Роман моей жизни. Книга воспоминаний. М.;Л., 1926. С. 182.

⁴ Об этом известно из воспоминаний Юзефа Ционглинского (1869 – 1944), младшего сводного брата художника. См.: *Ciągliński Jozef. Jan Ciągliński: Zasady, życie, puścizna.* Warszawa, 1937. С. 70.

⁵ Точная дата начала преподавательской деятельности Ционглинского в Рисовальной школе пока не установлена. В списке педагогов Школы дата не указана. См.: *Макаренко Н.* Школа Императорского Общества Поощрения художеств. 1839 – 1914. Пг., 1914 // *Художественное училище имени Николая Рериха. Страницы истории.* СПб., 2001. С. 141. В биографическом очерке, опубликованном в «Энциклопедическом словаре» Ф. А. Брокгауза и И. А. Ефрона, отмечено, что Ционглинский состоял преподавателем Школы с 1886 г. (СПб., 1903. Т. XXXVIII. С. 291). В Отчете о деятельности ИОПХ за 1886 г. имя художника в числе преподавателей не приводится, а в Отчете следующего года Ционглинский значится как классный художник (СПб., 1888. С.12). Таким образом, очевидно, что брат художника Юзеф в своей книге ошибочно привел более позднюю дату начала преподавательской практики Яна Францевича в Школе: с 1888/89 учебного года (*Ciągliński Jozef.* Указ.соч. С. 72).

⁶ *Рубцов А. А.* Заветы Ционглинского. [Мысли и взгляды, высказанные Яном Францевичем Ционглинским... и дословно записанные его учеников Рубцовым]. СПб., 1913.

⁷ Там же. С. 11. Завет № 18.

⁸ *Бенуа А. Н.* Мои воспоминания: В 5 кн. 2-е изд., доп. Кн. IV, V. М., 1990. С. 103.

⁹ *Дневник Е. Е. Лансере за 1893 – 1894 годы.* Запись от 16 января 1894 года. Архив семьи художника // *Подобедова О. И.* Е. Е. Лансере. М., 1961. С. 15.

¹⁰ *Лансере Евг.* Дневники. В 3-х кн. Кн. I: Воспитание чувств. М., 2008. С. 166.

¹¹ *Лансере Е. Е.* Автобиографический очерк // Мастера советского изобразительного искусства. М., 1951. С. 88.

¹² *Лансере Евг.* Дневники. С. 241.

¹³ *Бебутова Е. М.* Воспоминания. Отрывки и черновые наброски. РГАЛИ. Ф. 2714. Оп. 1. Ед. хр. 25. Лл. 69 – 78.

¹⁴ *Крыжицкий Г. К.* Судьба художника. Воспоминания о К.Я. Крыжицком. Киев, 1966. С. 38.

- ¹⁵ *Ростовцев Н. Н.* Очерки по истории методов преподавания рисунка. С. 207.
- ¹⁶ *Рубцов А. А.* Заветы Ционглинского. С. 27, 18. Заветы № 123 и 64.
- ¹⁷ Об этом см.: *Ершов И. В.* Статьи, воспоминания, письма: Сб. ст. Л.; М., 1966. С. 266, 278.
- ¹⁸ *Бенуа А. Н.* История русской живописи в XIX веке / Сост., вступ. ст. и коммент. В. М. Володарского. 3-е изд. М., 1999. С. 380.
- ¹⁹ *Рубцов А. А.* Заветы Ционглинского. С. 41. Завет № 184.
- ²⁰ Императорское Общество поощрения художеств. Документы расходные за февраль 1900 года. ЦГИА СПб. Ф. 448. Оп. 1. Ед. хр. 1133. Л. 102.
- ²¹ Ционглинский И. Ф. Личное дело. РГИА. Ф. 789. Оп. 10. Ед. хр. 6. Л. 60.
- ²² Могила Я. Ф. Ционглинского не сохранилась, так как она находилась на северо-восточном участке Смоленского лютеранского кладбища, где в 1985 г. было начато строительство пожарной части.
- ²³ *Рылов А.* Воспоминания [художника]. М., 1954. С. 146.
- ²⁴ Хорив. Памяти Я. Ф. Ционглинского. (Из бесед.). Вырезка из неустановленной газеты. Личный архив автора статьи.
- ²⁵ Новое о Репине. Статьи и письма художника, воспоминания учеников и друзей, публикации / Ред.-сост. И. А. Бродский, В. Н. Москвинов. Л., 1969. С. 200.
- ²⁶ *Макаренко Н.* Школа Императорского Общества Поощрения художеств. 1839 – 1914. Пг., 1914 // Художественное училище имени Николая Рериха. Страницы истории. С. 71.
- ²⁷ Императорское Общество поощрения художеств. Увековечение памяти [Письмо И. В. Шимкевича Н. К. Рериху от 13 мая 1914 г.]. ЦГИА СПб. Ф. 448. Оп. 1. Ед. хр. 1638. Лл. 46 – 47об.

А. А. Тихомирова

АЛЕКСАНДР ТИХОМИРОВ: СУДЬБА И ТВОРЧЕСКИЙ ПУТЬ МОСКОВСКОГО ХУДОЖНИКА



Рис. 1. А. Д. Тихомиров.
1950-е гг.

Александр Дмитриевич Тихомиров (рис. 1) родился в 1916 г. в Баку. Его отец, Дмитрий Николаевич Тихомиров, был родом из Калужской губернии. Выходец из бедной крестьянской семьи, он, благодаря трудолюбию и таланту, стал «мастером на все руки», освоив не только обработку дерева и камня, но и основы инженерного дела.

Мать – Наталья Владимировна Иванова – была из «зажиточной» семьи. Несмотря на возражения ее родственников, молодые люди поженились, а в 1901 г. Дмитрий, собрав в деревне небольшую строительную бригаду, отправился на

заработки в Москву. Там ему пришлось заниматься тяжелым и низкооплачиваемым трудом – обтесывать булыжник для мостовых и мостить улицы. Каждый месяц навещал он семью, стараясь обеспечить ее всем необходимым. К 1908 г. у Тихомировых было уже четверо дочерей. Когда старшей исполнилось шесть лет, родители приняли решение перебраться на юг, в быстро развивающийся Баку. Там они сняли просторную квартиру в Шемахинском районе, а Дмитрий Николаевич был принят на должность прораба на строительство Шаларского водопровода.

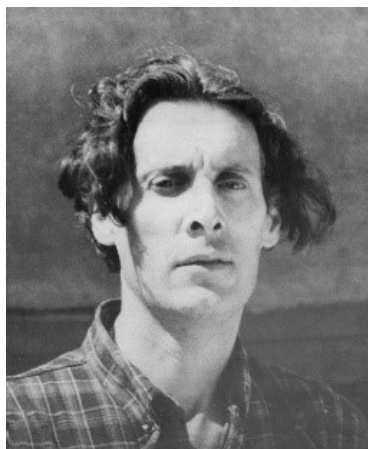
В 1916 г. в Баку, после рождения пятой дочери, в семье появился долгожданный сын Александр. Но вскоре наступили тяжелые времена: в 1918 г. в захваченный турками город пришли голод и беспредел. Ворвавшиеся к Тихомировым турецкие солдаты обобрали их буквально до нитки. Отец семейства

остался жив лишь благодаря уважению местных жителей, называвших его «наш Хамир».

Александр хорошо помнил первые годы своей жизни – ужас беспомощной матери, прижимающей его к груди, душераздирающие крики взбешенной толпы на Дивичинской улице, отчаяние отца и сестер. На фоне хаоса и постоянно сменяющейся власти свирепствовали голод и безработица. В 1919 г. у Тихомировых родилась еще одна дочь. Чтобы прокормить семью, отец перебивался частными заказами – ремонтировал и красил крыши, плотничал, брался за любую посильную работу.

Весной 1920 г., с приходом Красной Армии, в Баку воцарился долгожданный мир. Город начал восстанавливаться и развиваться, стремясь соответствовать образу столицы новой советской республики. Жизнь постепенно менялась к лучшему. Дмитрий Николаевич устроился инженером-наладчиком на насосную станцию Шаларского водопровода, выполнял и частные заказы. Маленького Сашу опекали сестры. Увлекавшиеся искусством, они часто брали его с собой на концерты, театральные и цирковые представления. Семья посещала театр и кино. На сцене Бакинского Рабочего Театра в то время шла «классика» – пьесы У. Шекспира и А. Н. Островского. Дома не смолкала музыка – родители поощряли стремление детей к искусству и когда заметили интерес сына к рисованию, подарили ему бумагу, цветные карандаши и краски. Все книги и альбомы по искусству, которые можно было достать, были в доме, и мальчик часами просиживал, изучая их. В таланте сына родители не сомневались – отец выделил ему небольшой, но самый светлый уголок в доме, прорубил дополнительное окно в стене, смастерил первый мольберт. Мальчик постоянно рисовал родителей, сестер, копировал композиции из альбомов итальянского возрождения, писал виды из окон дома.

Но жизнь оставалась трудной: отец брал частные заказы, и сын стал его незаменимым помощником. С четырнадцати лет Александр помогал отцу чинить прохудившиеся крыши, красить заборы, прорубать окна в старых постройках. Они трудились целыми днями, но Александр не оставлял свою мечту. Он начал брать частные уроки рисования у проживавшего в то время в Баку итальянского художника. Учитель хвалил его, постоянно увеличивая степень сложности заданий, и готовил к поступлению в профессиональное учебное заведение. В настоящую страсть переросло увлечение Александра классической музыкой. Он стал собирать собственную коллекцию грампластинок.

В возрасте шестнадцати лет Александр пережил событие, чуть было не заставившее его отказаться от избранного пути. Как-то вечером, в темном переулке Шемахинки его остановили два хулигана, вдвое старше его. Александра жестоко избили. Врач произнес тогда страшные слова: зрение в правом глазу восстановить невозможно. Однако будущий художник твердо верил: даже с одним глазом он сможет продолжить учебу.

В 1933 г. он поступил на рабфак и одновременно получил работу в Бакинской рекламной живописной мастерской. Продолжая совершенствоваться в рисовании, Александр постепенно стал приносить в семью деньги, заработанные любимым делом.

В 1934 г. он поступил сразу на второй курс живописного факультета Бакинского художественного училища, а начиная с 3-го курса, стал учиться в мастерской Ильи Герасимовича Рыженко (1887–1952), ученика В. Е. Маковского, передававшего своим воспитанникам лучшие традиции русской академической школы.

Тихомиров стал одним из любимых учеников Рыженко. Александр всю жизнь с огромной благодарностью вспоминал своего учителя, повторяя, что именно Рыженко привил ему «крепкую реалистическую школу и живописную культуру». В 1935 г. Александр принял участие в художественной выставке, посвященной юбилею Шота Руставели, а вскоре его работу приобрел Азербайджанский музей изобразительных искусств.

Одновременно с учебой Александр продолжал работать в рекламной мастерской, где часто трудился над заказами для Бакинского цирка, создавая красочные афиши, анонсирующие выступления артистов. Увлеченный цирковым искусством, он даже поступил на работу в цирк в качестве униформиста (рабочего манежа). Там ему доставались порой и роли «человека из зала», но, главное, у художника была возможность посещать репетиции цирковых представлений, во время которых он мог делать наброски с изящных гимнастов, выразительных клоунов и грациозных животных.

В 1938 г. приятель пригласил Александра на свадьбу. Он пришел один, а ушел с невестой своего товарища, Никой Коваленской, двадцатилетней девушкой с большими, серо-голубыми и грустными глазами. Это была любовь с первого взгляда. Тихомиров решил жениться немедленно, несмотря на то, что у Ники на руках были маленький сын, мама и бабушка.

В 1938 г. Тихомиров вступил в Союз художников Азербайджана, и Азербайджанский антирелигиозный музей заключил с ним договор на создание серии картин для своей экспозиции. В 1940 году у Александра и Ники родилась дочь, но, не прожив и года, она умерла от врожденного заболевания.

В 1941 г., с началом Великой Отечественной войны, не призванный на военную службу из-за дефекта зрения Александр стал работать на Художественном комбинате Азербайджанского отделения Художественного фонда – рисовать военные агитационные плакаты. Семью он отправил подальше от города, чтобы она могла хоть как-то прокормиться. На север Азербайджана, в небольшой город Худат, переехала и семья отца художника.

В 1943 г., после освобождения Кавказа Бакинский дом Красной Армии и Флота заказал Илье Рыженко два масштабных живописных панно на тему «Разгром гитлеровцев на Кавказе». Для их выполнения Илья Герасимович пригласил Александра, и они вместе выполнили этот заказ, одобренный художественной комиссией.

Раз в месяц Тихомиров навещал жену, привозил ей продукты, и те немногие деньги, что удавалось заработать. Но, помимо голода, в то время, свирепствовал страшный враг – тиф. В короткий срок болезнь погубила бабушку, потом – маму и саму Нику. Она умерла накануне приезда Александра, унеся с собой жизнь их второго ребенка, о существовании которого Тихомиров узнал уже от врачей.

Горе охватило его с такой силой, что он не мог оставаться в Баку, где все напоминало о прошлом. Александр принял решение переехать в Москву, чтобы продолжить учебу. Попасть в Москву в то время было непросто – шла война, без специальных, заверенных документов в город никого не пропускали. На помощь пришел И. Г. Рыженко. Он обратился к коллегам из Московского государственного художественного института (с 1948 г. – имени В.И. Сурикова) с просьбой о допуске его лучшего ученика к вступительным экзаменам. Получив положительный ответ и собрав необходимые документы, Александр Тихомиров в декабре 1944 г. в легком пальто и с одним деревянным чемоданом отправился в столицу.

По результатам вступительных экзаменов он был принят сразу на 3 курс графического факультета. Попав в студенческую

среду, общительный и дружелюбный Александр скоро обзавелся друзьями. Желая найти оплачиваемую работу, он поступил помощником по исполнению заказов к художнику Борису Пинхасовичу – эксцентричному весельчаку и балагуру, прозванному за эпатажные выходки «московским Сальвадором Дали». Член Московского союза художников, автор портретов государственных и военных деятелей, Пинхасович дружил со многими московскими художниками. Он познакомил Тихомирова с Е. Симкиным, А. Лабасом, И. Дризе, а также с Р. Фальком, который не только одобрил работы Александра, но и пригласил его написать вид из окна своей мастерской, интересуясь, как он решит композицию и в каком стиле напишет пейзаж. После удачного этюда Александр услышал от Фалька похвалу: «Вы обладаете французским глазом в живописи!»

На графическом факультете Тихомирову не хватало занятий по живописи. Над иллюстрациями к русским былинам, произведениям Виктора Гюго он работал акварелью и гуашью в технике гризайль. Графическая сдержанность не соответствовала темпераменту и страстности натуры Тихомирова, а тяга к живописи переполняла его.

Однажды, когда заболевшего преподавателя заменил Александр Александрович Осмеркин – признанный живописец, участник легендарного «Бубнового валета» и последователь П. Сезанна. Александру достаточно было одного занятия, чтобы понять, что единственным местом для него может быть только мастерская Осмеркина. Он перестал ходить практически на все другие занятия, появляясь только для того, чтобы не быть отчисленным, и целыми днями пропадал в мастерской нового учителя. Осмеркин не возражал: высокий, красивый студент с непослушной копной кудрявых темных волос, схватывал все с полуслова, и его работы можно было ставить в пример остальным.

Борис Пинхасович, обладавший талантом менеджера, вскоре оценил профессионализм Тихомирова и стал давать ему мелкие заказы, чтобы поддержать материально. Художников вокруг было немало, но за заказные портреты брались немногие. Александру же, особенно после практики во время войны, портреты удавались без особых затруднений. Он мог работать быстро, укладываться в сроки и при этом не снижая уровень исполнения. Заработанных таким образом средств хватало, чтобы как-то существовать и продолжать учебу.

В 1946 г. Пинхасович познакомил Александра со своей соседкой, двадцатитрехлетней Натальей Анатольевной Виноградовой – студенткой Московского энергетического института, увлеченной изобразительным искусством и прекрасно игравшей на фортепиано. Александра очаровали красота и музыкальность Натальи. Он сделал ей предложение, и она сразу же согласилась. Поженившись, они стали жить в Брюсовском переулке, в самом центре Москвы.

В мае 1946 г. Александр был зачислен художником-портретистом в мастерскую Живописно-выставочного производственного комбината. Это дало возможность продолжить учебу в институте, где обучение было платным, а также более уверенно чувствовать себя в новой роли главы семьи. Наталья стала для него не только самым верным единомышленником, соратником, готовым поддержать в любой ситуации, но и музой. Она делала все, что от нее зависело, чтобы у Александра было больше возможности работать творчески. Несмотря на работу во Всесоюзном теплотехническом институте, которая отнимала у нее много времени и сил, она часами позировала мужу, помогала ставить натюрморты, доставала необходимые книги.

1947 г. стал последним годом обучения Александра в институте. Постановление А.А. Жданова о борьбе с «низкопоклонством перед западом» и «формализмом в советской культуре» дало свои плоды. После проверки часть педагогического состава института во главе с директором, народным художником С. В. Герасимовым, была уволена. В число уволенных попал и профессор Осмеркин, обвиненный в пропаганде «западных веяний» и насаждении «формализма», противного новым идеям советского искусства. Поводом для отчисления студентов стали несданные экзамены и зачеты по второстепенным предметам. Тихомиров был отчислен за несданный зачет по английскому языку. Восстанавливаться он не спешил, понимая, что делать в институте уже нечего. Наталья была категорически против. В начале нового учебного года, в тайне от мужа она отнесла в квалификационную комиссию свой портрет работы Тихомирова, и там дали «добро» на его восстановление на 3 курсе, с условием, что студент «исправится», забудет о формализме и полностью примет все новые требования. Александру не пришлось долго убеждать жену. Посмотрев на живопись, представленную в качестве образца на институтских стенах, она поняла, как далеко все это от глубокого, тонкого

и сложного творческого мира Тихомирова, восхищавшегося достижениями западного искусства, в особенности импрессионистов, и их последователей. Александр считал, что получил достаточно знаний, чтобы смело вступить на самостоятельный путь.

В августе 1948 г. в семье Тихомировых родилась дочь Анна. Для художника это было трудное время: в марте в связи с сокращением Александр был уволен из мастерских Живописно-выставочного производственного комбината и до сентября оставался без работы: репутация «формалиста» давала о себе знать, найти место было непросто. Наконец, в сентябре 1948 г. он устроился в художественно-производственные мастерские Московского музыкального театра имени К. С. Станиславского и В. И. Немировича-Данченко на должность художника-живописца. Александр надеялся, что сможет там, заняться творческим трудом, но реальность оказалась прозаичнее: в декорационном цехе, где постоянно не хватало рабочих рук, художникам приходилось выполнять обязанности плотников, бутафоров, рабочих сцены, а при жесткой экономии материалов декорации создавать практически из ничего.

После сокращения из театра, с 1949 г. Тихомиров работал в художественно-производственных мастерских Парка культуры и отдыха МВО, в 1950 – 1951 гг. – в живописно-художественных



Рис. 2. Осень в Крыму.
1957 г. Х. м. 50 x 40 см.

мастерских УМБ МО. Он давно разделил для себя работу для заработка и подлинное творчество, но главным в жизни Александр неизменно считал семью и то, что не должен был подвергать ее испытаниям. Переживший столько утрат, он готов был всю жизнь скрывать свое искусство, работать «в стол», и никогда не выставить картины на суд зрителя. Помимо семьи он доверял узкому кругу надежных друзей, с которым мог говорить об искусстве, и в их числе была семья Пинхасовича.

После свадебного путешествия в Дедеркой в

1946 г., Тихомировы почти каждый год летом выезжали в Крым – Гурзуф, Судак, Ялту (рис. 2). В 1953 г. они побывали в Риге, откуда художник привез серию этюдов рижских улочек.

В работе «для заработка» Александру сопутствовала удача: в 1950 г. он был принят в Комбинат декоративно-оформительского искусства МОХФ РСФСР и одновременно, к большой радости, направлен на учебу в студию повышения квалификации художников Комбината декоративно-прикладного искусства МОХФ СССР. Учился там он на отлично и был очень доволен, потому что мог писать обнаженную модель, портреты и натюрморты, совершенствовать натурный рисунок, выезжать на пленэр и при этом не быть загруженным множеством второстепенных дел. В начале 1950-х годов наряду с реалистической живописью Александр стал писать картины на темы, далекие от изображения окружающей действительности. Они будут волновать его на протяжении всей жизни. Образы отверженных и гонимых, сумасшедших и мудрецов, нищих и королей все более захватывали его внимание. Наряду с образами библейских сюжетов и шекспировских трагедий именно они определили его дальнейший творческий путь.

В 1950-е гг. в творчестве Тихомирова появилась новая тема – Холокост. Она волновала художника с самой войны, но, когда впоследствии удалось побывать в оккупированном немцами Днепропетровске и услышать рассказы очевидцев о чудовищной трагедии в Киеве, потрясенный, он стал рисовать Бабий Яр и Освенцим постоянно, на протяжении без малого тридцати лет, причем, в тайне от близких. Рисунки были исполнены в основном простым графитным карандашом и хранились в отдельной папке. Эту папку художник поместил среди ранних студенческих работ дочери, поэтому обнаружили ее через много лет после его смерти.

В 1956 г., впервые отказавшись от отдыха в Крыму, Тихомировы решили провести летний отпуск на съемной даче в живописном подмосковном поселке Троицкое, расположенном на берегу Клязьминского водохранилища. Попали туда по совету друзей – художников А. Лабаса, И. Глускина, С. Адливанкина и В. Таубера, снимавших там дачи и сочетавших отдых на природе с творческой работой. Полный восторга от живописных видов водохранилища и белоснежных парусов, Александр Дмитриевич написал там множество солнечных этюдов (рис. 3).



Рис. 3. Солнце. 1950-е гг. Холст, масло. 51 × 65,5 см.

В дальнейшем, вплоть до середины 1960-х гг., Тихомировы отдыхали только в Троицком. Это были счастливые времена. В доме не смолкала музыка, Александр Дмитриевич весь день работал, а вечерами у них собирались на чай друзья-художники, показывали друг другу свои работы и бесконечно говорили об искусстве. Именно в Троицком художник создал цикл картин на тему «Петрушка и балерина», посвященную музыке Игоря Стравинского и его балету «Петрушка».

На протяжении всей жизни Александр Тихомиров развивался: покупал альбомы по искусству, расширял коллекцию грампластинок, посещал выставки. Благодаря жене, которая, чтобы быть ближе к искусству, работала в Кино-фото институте, он одним из первых мог смотреть иностранные фильмы, в том числе фильмы Федерико Феллини, вдохновившие его на создание многих произведений.

Круг почитателей таланта Тихомирова составляли музыканты, находившие немало общего с художником, чутко воспринимающим серьезную, сложную музыку. С музыкантами

связаны и первые продажи произведений художника. Так, в 1968 г. жена знаменитого скрипача Л. Когана Е. Гилельс одной из первых приобрела картину Тихомирова «Паганини», созданную в экспрессивной, модернистской манере.

К началу 1970-х гг. Тихомиров уже не испытывал проблем с работой. Ему вполне хватало нескольких крупных заказов в год, чтобы иметь достойный заработок. Художник понимал: чтобы времени хватило на настоящую, творческую работу, он не должен разминиваться на мелкие заказы, кроме того он уже обрел для себя узкую специализацию – создавать монументальные портреты В.И. Ленина для оформления праздничной Москвы. Это была относительно свободная ниша. Художников, работавших над такими заказами, было немного, ведь чем крупнее портрет, тем сложнее было передавать сходство, решать композицию.

В 1973 году Тихомиров вместе с художником И. М. Ильиным создал портрет Ленина для высотного здания Министерства иностранных дел. Исполинские размеры портрета (42 x 22 метра) заставили писать его на поле стадиона «Динамо».

«Добывал» заказы подобного масштаба Иосиф Михайлович Ильин (1915 – 1990) – близкий друг Тихомирова, ветеран Великой Отечественной войны, орденосец, живописец, портретист. Их союз продолжался много лет. Вместе они выполнили множество заказов, при этом у Ильина была роль, главным образом, менеджера и организатора, а Тихомиров занимался исключительно художественным творчеством.

Портрет Ленина вызвал восхищение знаменитого гостя Москвы – художника-коммуниста Ренато Гуттузо, который незамедлительно высказал свой восторг первому секретарю МГК КПСС В.В. Гришину. Тихомирова решили немедленно поощрить: отдали распоряжение о выделении ему мастерской – на последнем этаже гостиницы Академии медицинских наук, по соседству с мастерской Ильина.

В 1975 г. тот же портрет Ленина был исполнен Тихомировым на специальных лентах, а после выставки достижений народного хозяйства удостоен золотой медали ВДНХ.

В своей новой мастерской Тихомиров принимал только близких знакомых и рекомендованных ими друзей. В 1975 г. искусствовед В. Н. Москвинов познакомил художника с доцентом, ныне профессором МГТУ им. Баумана, В. А. Матвеевым, в то время – начинающим коллекционером.



Рис. 4. Сон клоуна. 1985.
Холст, масло. 100 × 85 см.

подчинена исключительно творчеству (рис. 4). Большую часть времени он проводил в мастерской, непрерывно работал и старался не упустить ни дня. Прерваться пришлось, когда неожиданно возникла потребность срочной операции на единственном глазу, зрение в котором стремительно ухудшалось. Но операция прошла успешно, и Александр Дмитриевич еще целое десятилетие смог полноценно работать.

Оценили искусство Тихомирова и художественные музеи. В 1985 г. Орловский музей изобразительных искусств приобрел в свои фонды две его картины, а в марте 1987 г. в Орловском областном драматическом театре им. И. С. Тургенева состоялась первая выставка художника под названием «Театральные образы А. Д. Тихомирова».

В 1989 г., через московскую галерею МАРС, где Тихомиров стал выставлять на продажу свои картины, две его работы были представлены на выставке в Риме, а в 1990 г. произведение «Театральная сцена» стало одним из центральных на парижской выставке *Figurationcritique: Paris – Leningrad – Moscou*. Изданные к выставке цветные открытки с фрагментом картины сразу же привлекли внимание, и зарубежные коллекционеры стали приобретать его работы. Тихомирову поступали предложения из Италии, Англии, Германии и других стран.

Валерий Александрович был настолько поражен увиденным в мастерской, что приобрел сразу несколько картин. Матвеев и Тихомиров стали близкими друзьями, и в дальнейшем на протяжении многих лет Валерий Александрович поддерживал художника и знакомил его с коллекционерами и собирателями картин.

В 1976 г. Тихомиров вышел на пенсию, хотя последние заказы для комбината он выполнял в 1976–1977 и 1980–1983 гг., но уже как приглашенный художник. Отныне его жизнь была

Его приглашали приехать жить и работать, обещали обеспечить достойную жизнь ему и его семье... Александр Дмитриевич не рассматривал эти предложения – он не хотел покидать Россию и мечтал сохранить для нее лучшие свои произведения. Художник верил, что его творчество будет оценено на родине. Последняя прижизненная персональная выставка его произведений состоялась в Центральном доме литераторов, в галерее «Антипъ», в 1993 г.

30 марта 1995 г., после продолжительной болезни, Александр Дмитриевич Тихомиров скончался. Рядом, как всегда, были его близкие, его семья. Обширное наследие художника она бережно хранила в течение многих лет, а в 2010 году оказала содействие созданию Фонда наследия художника А. Д. Тихомирова, целью и задачами которого являются сохранение, исследование и популяризация творчества выдающегося русского художника.

Ю. А. Васильев

ТВОРЧЕСКИЕ ДИНАСТИИ. ИСТОРИЯ СЕМЬИ БЕРЛИНСКИХ – ВАСИЛЬЕВЫХ



Рис. 1. Александр
Иванович Берлинский.
Сан-Франциско.
Фото 1904 г.



Рис. 2. Нина Давыдовна
Берлинская. Фото 1903 г.

Каждый человек, задумываясь об истории своей семьи, о происхождении тех или иных способностей и талантов ее представителей, неизбежно обращается к первоисточкам, к своей родословной. Оглядываясь назад, со всей определенностью могу сказать, что мои способности, способности и увлечения моих детей и внуков predetermined талантами дедушек, бабушек и прабабушек.

Свою родословную, к сожалению, я знаю лишь до четвертого колена по линии матери и до третьего – по линии отца. Но, некоторые вещи, чудом сохранившиеся в семье, постоянно напоминают о духовных потребностях, талантах и эстетических воззрениях моих прадедов.

Старейшим представителем моей семьи по линии матери является Иван Петрович Берлинский – действительный статский советник, в 1860 – 1870-е годы служивший в Канцелярии Морского министерства.



Рис. 3. Н. Д. Берлинская.
Кавказ. 1900 г. Холст,
масло. 125 x 104 см.



Рис. 4. Евгения
Александровна
Берлинская
Фото 1911 г.

31 августа 1860 г. в его семье родился мой прадед – Александр Иванович Берлинский (рис. 1), герой Русско-японской войны, выпускник Морского училища (1880), произведенный в лейтенанты в 1887 г. Службу он закончил в чине контр-адмирала Российского флота¹.

Его жена, моя прабабушка, Нина Давыдовна Берлинская (рис. 2), родилась 1 ноября 1872 г. Окончила Институт благородных девиц для дочерей офицеров флота, получила отличное образование в области точных наук и искусств. Дошедшие до наших дней ее рисунки и две картины маслом, выполненные в конце XIX в., свидетельствуют о высоком уровне художественного образования в этом престижном учебном заведении. К сожалению, большинство работ погибло от артобстрела во время блокады. Довольно большое по своим размерам полотно «Кавказ» (120 x 90 см) написано мастерски, в лучших традициях русской реалистической живописи (рис. 3). «Романтический пейзаж» выполнен в голландском стиле. Сохранившиеся рисунки и акварели свидетельствуют о том, что Нина Давыдовна хорошо понимала необходимость работы с натуры.



Рис. 5. Е. А. Берлинская.
Портрет матери. 1914 г.
Бумага, карандаш. 40х30 см.



Рис. 6. Е. А. Берлинская.
Портрет Евгения
Корнилиевича Юрковского.
1914. Бумага, карандаш.

У Александра Ивановича и Нины Давыдовны было трое детей: Евгения, Павел и Всеволод – мой дед. Сыновья закончили кадетский корпус, получили военно-инженерное образование, но напрямую искусством не занимались, а вот Евгения Александровна (рис. 4) унаследовала художественные способности от матери. Образование она получила в Патриотическом институте. Сохранились ее именной студенческий значок от 1913 г. за № 135 и несколько фотографий студенческих выставок, которые очень похожи на наши академические. Рисунки Евгении отличаются решительностью исполнения, точностью в передаче пропорций и характера портретируемых: портреты матери (рис. 5) и мужа, Евгения Корнилиевича Юрковского (рис. 6).

Так сложилось, что моя мама с пятилетнего возраста воспитывалась в семье своей тети, Евгении Александровны, и именно ее художественное окружение повлияло на то, что мама стала искусствоведом.

О моей маме. Петроград, 1920 г. Две сестры – красавицы Лидия и Нина, несмотря на свое скромное происхождение,

пользовались большим вниманием молодых людей самых благородных семейств. Первой вышла замуж Лидия. Ее избранник – Всеволод Александрович Берлинский – рослый кадет-кавалерист, сын адмирала Русского флота, героя Русско-японской войны. Брак был счастливым, через год у молодых родилась дочка Галина. В это время счастье сестры заслонило для Нины ее собственные проблемы, и она целые дни проводила в доме Берлинских, возясь с малышкой.

Однако судьба неожиданно повернулась спиной к этой семье. В 1925 г. из-за осложнения после простуды умирает Лидия, а спустя два года, – и адмирал Берлинский. Всеволод, не имея возможности самостоятельно воспитывать девочку, отправляет Галинку в семью своей сестры Евгении, где ее принимают как третью дочь.

Нина долгое время не могла оправиться от двойной утраты. Жизнь, казалось ей, потеряла смысл. Лишь через год она впервые появилась в обществе, и на первом же приеме ее, бледную и худую, увидел консул Итальянской республики в Ленинграде барон Ренато Бова Скоппа. Их отношения развивались стремительно. В конце 1929 г. официальная хроника сообщала, что «барон Ренато Бова Скоппа с супругой отбыл на родину». Так у Нины началась новая жизнь. У нее было всё – большая любовь, достаток, родной очаг. Она умела создать домашний уют всюду, куда забрасывала ее дипломатическая служба мужа. У Нины было все – кроме детей, и потому занозой в сердце сидела память о Галинке, которая, между тем, подросла и пошла в школу.

Но тут грянул страшный 1937 г. Всеволода из-за дворянского происхождения арестовали, осудили на десять лет лагерей. Галинка осталась с тетей Евгенией. Она многого не понимала, что происходило вокруг, хорошо училась, изучала искусство, французский язык. 21 июня 1941 г. на выпускном бале друзья поздравляли ее с отличными оценками в аттестате. Но завтра началась война, затем – блокада, голод, страх, смерть тети, потеря дома и всех родных.

За четыре военных года Галинка научилась переносить лишения и голод, перевязывать раны и ассистировать в операционной, сопереживать и ... любить! Анатолий Васильев поступил в госпиталь в безнадежном состоянии. Раны были тяжелые. Он лежал без памяти почти месяц. В госпиталь пришел приказ о награждении его орденом Отечественной войны...

посмертно. Но любовь сделала свое дело. Оказывается, Анатолий великолепно играл на рояле и гитаре, у него был поставленный голос, он любил петь русские романсы, и вообще был профессиональным художником.

В 1943 г. они поженились, через два года родился Алеша, а в 1950 году Юра. Жизнь постепенно входила в нормальное русло, здоровье восстанавливалось. Анатолий закончил факультет живописи Ленинградского института живописи, скульптуры и архитектуры имени И. Е. Репина, Галина продолжала учиться в том же институте на искусствоведческом факультете.

И вдруг в 1956 г. на имя Галины пришло письмо с иностранными штемпелями. Первая реакция – страх за родных. Но когда прочитала, поняла, что письмо – от единственного родного человека, от тети Нины, которая в течении двадцати лет искала ее. Между Ниной и Галинкой завязалась переписка. Письма и бандероли летали через границу в обоих направлениях, телефонные переговоры доставляли огромную радость всем членам семьи как в Италии, так и в России. Все мечтали о встрече.

Однако режим в СССР и его правители Хрущев, Брежнев, Андропов хотя и менялись, графа «имеете ли родственников за границей?» в анкетах граждан по-прежнему оставалась значимой. Так Галина и ее семья попали в разряд «невъездных». Племяннице не только не позволили увидеться с тетей Ниной, но даже не пустили на её могилу.

Нина умерла в августе 1971 г., а через восемь лет перестали приходить письма от Ренато, ее мужа. Они вдвоем сделали много хорошего для Галины и ее семьи, поддержали в трудную минуту. Их благородные образы, дом на виа Редольфино Венутти, 21, в Риме и вилла на Капри навсегда останутся в памяти Галины и ее сыновей, но, к сожалению, только по фотографиям.

О моих предках по линии отца. Эта основная ветвь моей родословной, давшая мне фамилию, не менее интересна, с точки зрения происхождения талантов в нашей семье.

Мой дед, Илья Андреевич Васильев, родился в семье мастеровых людей, но, как правильно написал в своих воспоминаниях мой отец, трудно с сегодняшней точки зрения определить их социальный статус. Прадед Андрей был мастером-оружейником высокой квалификации, один его брат был

мастером краснодеревщиком инкрустированных полов и служил в Зимнем дворце, другой брат был егерем царской охоты и служил в Петергофе. У Ильи Андреевича, судьба сложилась трагично: еще в 1930-е годы, после травмы он потерял ногу и всю оставшуюся жизнь был прикован к инвалидному креслу. Тут-то и пригодились его таланты и золотые руки. У нас до сих пор хранится замечательный абажур, сделанный дедом и бабушкой; я храню некоторые его инструменты и даже пользуюсь ими. Приведу фрагмент из неопубликованных воспоминаний моего отца, Анатолия Ильича Васильева, потому что лучше об этом никто не скажет:

«Интерес к искусству, какая-то неведомая тяга ко всему, что можно сделать своими руками из бумаги и красок, вылепить из глины или вырезать из картона, проявился у меня очень рано. Этим я обязан моим родителям – маме, Елизавете Пименовне Тарховой, и папе, Илье Андреевичу Васильеву. Каждый из них был мастером на “все руки”, кроме того, и пели дуэтом они великолепно.

Я даже не знаю, как определить их сословное положение перед революцией. Отец с юных лет был в учениках у оружейного мастера английской фирмы “Голланд-Голланд” и затем работал в мастерских при магазине “Лардере” на Малой Морской в Петрограде. Мама была в ученицах в мастерских Карла Фаберже на углу Большой Морской и Гороховой улицы (ныне магазин «Яхонт»). Был там и магазин, который прославился своими изделиями из фарфора, цветного стекла в серебре и пр., но об этом позже. Надо сказать, что познакомились они ещё до войны 1914 г., вместе ходили петь в какой-то хор (у мамы сохранился чудный голос до последних дней её жизни). Так что назвать их рабочими нельзя, служащими тоже будет не точно – ведь отец был лучшим резчиком ложа для охотничьих ружей в магазине “Поставщика двора Его Величества” Лардере.

У нас в семье сохранилась фотография родителей в молодости. Мама очень худенькая, удивительно изящная с тонкими чертами лица и густой пышной косой, собранной на затылке. И отец тоже молодец, с тросточкой и в плоской соломенной шляпе. Им на фото соответственно 19 и 25 лет.

Мама умела делать изящные шляпки и шила различные платья (в том числе и маскарадные костюмы), мастерила замечательные абажуры для настольных ламп и плафонов больших зал.



Рис. 7. Б. Ф. Федоров.
Портрет Анатолия
Васильева. 1960.
Литография. 48 x 38 см.



Рис. 8. А. П. Левитин.
Портрет Анатолия
Васильева. 1983. Бумага,
уголь. 46 x 40 см.

Впервые в раннем детстве я услышал в разговорах родителей такие слова как “это в стиле ампир”, или “это надо делать в стиле рококо”. Я совершенно не понимал, что это такое, но по указанию мамы рисовал формы абажуров и в стиле “ампир” и “рококо” для показа различным заказчикам, которых появилось много в годы НЭПа».

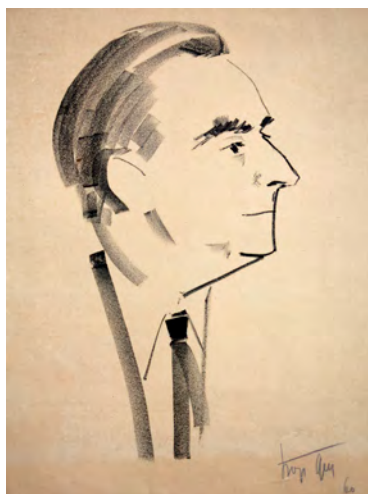
Я хорошо помню и деда Илью и бабушку Елизавету, помню, как они пели дуэтом, как охотно подпевал им отец, правда, его репертуар немного отличался, был более классическим. Между прочим, отец в 1937 г. после окончания Таврического училища серьезно выбирал, куда ему поступать – в консерваторию или в Академию художеств. Он не только умел и любил петь, он был великолепно музыкально образован, играл на фортепьяно, гитаре, балалайке. Как-то, показывая возможности инструмента, он сыграл мне фугу Баха на балалайке. Однажды, будучи с ним в Гурзуфе с группой художников, я увидел его играющим на аккордеоне довольно сложные вещи. Потом оказалось, что это был первый раз, когда он взял аккордеон в руки.

О моем отце. Как уже было отмечено, отец мой, Анатолий Ильич (рис. 7-8), был человеком всесторонне талантливым и

очень работоспособным, но мы помним, какая доля выпала этому поколению. Сколько мог бы сделать он, если бы не было войн, сталинизма и последующего гнилого социализма!

Отец был на 2 курсе Ленинградского института живописи, скульптуры и архитектуры Всероссийской Академии художеств, когда началась Финская война. Вернулся с нее после контузии инвалидом. Когда началась Великая Отечественная, на фронт его не брали. Только в конце 1942 г. он ушел добровольцем и сразу попал на Невскую Дубровку, в 34-ю отдельную лыжную бригаду, в которой стал политруком роты. Это там Анатолий Ильич получил тяжелое ранение и потом был награжден орденом Отечественной Войны 2-й степени... посмертно. Но он выжил. Женился на медсестре Гале, выхотившей его в госпитале, а в 1944 году снова на фронт. Ораниенбаумский плацдарм, Нарва, Кингисепп, второе ранение, инвалидность.

Только 1946 г. удалось восстановиться на 3 курсе института. Тогда же был избран делегатом Первого Всемирного конгресса молодежи и студентов в Праге. В составе делегации от деятелей искусств было немало интересных людей, среди них – Николай Черкасов, Рина Зеленая. Отец же открывал бал в честь окончания конгресса туром вальса, танцую с женой президента Чехословакии Эдварда Бенеша. Но какой худущий он на фотографиях!

С 1951 по 1953 г. Анатолий Ильич работал в творческой мастерской Академии художеств под руководством Б. В. Иогансона, одновременно начал преподавать на графическом факультете Института имени И. Е. Репина. С 1955 по 1959 г. был проректором по науке и исполняющим обязанности ректора Института имени И.Е. Репина. Кроме того, являлся депутатом 3-го созыва Василеостровского районного Совета депутатов трудящихся. Я до сих пор храню его депутатский билет за № 240.

Трудно давать оценку близкому человеку и при этом быть объективным. Отец был для меня первым учителем не только в сфере искусства, но и в решении сложных жизненных ситуаций. После ужасов и лишений военных лет он не раз занимал принципиальную позицию. Так, после Конгресса в Праге он получил приглашение Министерства иностранных дел на дипломатическую работу. Было очень сложно найти форму для отказа. Пришлось лечь в больницу для подтверждения инвалидности. В 1959 г. его друзья недоумевали, как можно



Рис. 9. Ю. А. Васильев.
Автопортрет. 1988. Холст,
масло. 100 x 80 см.

добровольно отказываться от руководства крупнейшим художественным вузом страны – Ленинградского института имени И.Е. Репина. Близкий друг отца, в 1980-е годы ректор института Борис Сергеевич Угаров, шутя, говорил ему: «Толенька, я, наконец, стал тем, кем ты был 30 лет назад!»

Несмотря на успешную и плодотворную творческую, художественно-педагогическую и общественную работу в 1950-е годы, в начале 1960-х годов отец делает крутой разворот: уходит со всех должностей, отказывается от исторического жанра в своей живописи и с головой уходит в творчество. Он стал постоянно ездить по стране – в Сибирь, на Байкал,

на Дальний Восток, много писал с натуры, работал в жанре портрета. В 1970-е годы Анатолий Ильич приобрел домик в Тверской области, недалеко от знаменитой «Академической дачи», где проводил по полгода, занимаясь исключительно творческой работой.

Мне кажется, это было самое плодотворное время в жизни отца – уже зрелого мастера и еще полного сил человека. Его живопись стала раскрепощенной, свободной от догм и канонов, темы – ясные и искренние, колорит – тонкий и богатый. В это время Анатолий Ильич проявил себя как великолепный портретист, мастер композиционно сложных портретов и портретов-картин («Ленинградские онкологи», «Портрет Натана Альтмана», «Внучка», «Материнство», серия портретов «Памяти студентов Академии художеств, погибших в Великой Отечественной войне»).

К середине 1970-х годов, когда я закончил Институт имени И.Е. Репина (рис. 9) и уже начал приобретать собственный художественный опыт, отец привлек меня к совместной работе. Сделал это он весьма дипломатично: «Хочешь денег заработать – помогай!». Результат для меня был потрясающий. Несмотря



Рис. 10. Ю. А. Васильев.
Женя. Лето. 1990. Холст,
масло. 100 x 80 см.



Рис. 11. Ю. А. Васильев Весна.
Оленька. 1985
Холст, масло. 60 x 70 см.



Рис. 12. Ю. А. Васильев.
Сева и Арсений. 2008.
Холст, масло. 57 x 77 см.



Рис. 13. Ю. А. Васильев.
Сонечка читает. 2015.
Холст, масло. 40 x 35 см.

на то, что я с малолетства был знаком с палитрой, холстами и запахом красок, для меня, художника-графика, чрезвычайно полезным оказался опыт работы над эскизом, перенос его на большой холст, выполнение подмалевка и так далее, вплоть до общения с членами художественного совета. Я бесконечно благодарен отцу за то, что он не дал мне замкнуться в рамках графики и эстампа.

Таким образом, свой собственный творческий опыт я накапливал, следуя по стопам отца, в прямом и переносном смысле. Это работа в графическом и живописном комбинатах, поездки по стране, участие в городских и всесоюзных выставках. Очень полезны для любого, а, особенно, для молодого художника поездки на творческие дачи или поездки в составе передвижных творческих групп. Знаковым для меня явилось участие в «акварельной группе» в Молдавии в 1980 г. Там, глядя на других художников, я увидел себя.

Свыше двадцати лет прошло, как отец ушел из жизни, но что бы я ни писал – акварельные серии, портреты или картины маслом, всегда держу на стене в мастерской тот или другой холст отца как камертон точности цвета, мягкости и искренности в живописи.

Наша семья в некоторой степени повторяет путь моих родителей. Моя жена Евгения (рис. 10), так же, как моя мама, стала искусствоведом, работала в музее, художественным редактором, сейчас преподает историю искусства. Вероятнее всего, поэтому и наши дети Ольга и Даниил тоже выбрали тернистый путь служения искусству. Оля (рис. 11) закончила Среднюю художественную школу при Академии художеств, но потом сделала резкий поворот и ушла в актерскую профессию. Ее муж, Михаил Морозов, известный драматический актер. Их дети, мои внуки, Арсений и Всеволод (рис. 12) всесторонне одаренные и музыкально образованные молодые люди. Все, за что берутся, получается у них замечательно. Внучка Сонечка (рис. 13) увлеченно занимается хореографией и музыкой в Лицее искусств «Санкт Петербург».

Даниил, хотя и прекрасно рисовал, в пятнадцать лет увлекся компьютером и к восемнадцати добился в этом больших результатов. Я с грустью думал, что на этом наша художественная линия прервется, но оказалось, что в силу своей некомпетентности в компьютерной технике я не мог оценить по достоинству успехи сына. Однако, Фонд Сороса высоко оценил его сайт

«koala.ru» и вручил ему Первую премию в номинации «Современное искусство Меди Арт».

Это были его первые творческие шаги. Потом Даниил закончил два художественных вуза, стал магистром искусств и нашел собственную линию в совершенно новом для меня виде искусства. Сейчас он ездит по всему миру со своим мастер-классом, участвует в конкурсах. Даниил – лауреат 2-й премии на конкурсе «Japan Media Art» в Японии, а в сентябре 2011 года получил Grand Prix – «Golden Nika» – на престижнейшем в Европе конкурсе современных видов искусств Ars Electronica в городе Линц (Австрия). Его жена, *Сабрина Бастен*, талантливый художник, работает с текстилем, создает объекты, украшающие интерьеры в Голландии и Германии.

Написав эти строки, я задумался о том, что прошло более ста пятидесяти лет с рождения моего прадеда, а мы и сейчас ощущаем тепло его рук на вещах из загородного дома в Стрельне, смотрим в бабушкино старинное, XVIII в., зеркало и видим отражение милого личика моей внучки Сонечки, линией бровей и взглядом удивительно похожей на мою маму, бабушку и прабабушку. Как все это далеко и, в то же время, близко.

ПРИМЕЧАНИЯ

¹ Александр Иванович Берлинский плавал на рангоутных судах: фрегат «Светлана», корвет «Аскольд», фрегат «Герцог Эдинбургский», крейсер «Минин» и «Генерал-Адмирал». В 1896 г. он был назначен адъютантом штаба Кронштадтского порта. С 1899 г. старший офицер эскадренного броненосца «Император Александр II». С 1901 г. – старший офицер крейсера I ранга «Диана», Порт-Артур. В апреле 1903 г. назначен командиром транспорта-крейсера «Лена», Порт-Артур. За службу в японскую кампанию награжден орденами Св. Анны 2 ст. с мечами и Св.Владимира 4 ст. с бантом. С 1907 по 1912 г. – начальник Архангельского порта. Контр-адмирал Российского флота. С 1914 г. начальник «Общества Спасения на водах». Умер в Ленинграде 31 июля 1927 г. Похоронен на Смоленском кладбище в Санкт-Петербурге (по материалам книги «Истина о Русско-Японской войне». Т. I, СПб., 1907. С. 238, 239, 240).

А. А. Тереханова «ХОРОШО ИГРАЕШЬ, НО ПЛОХО!»



Рис. 1. О. В. Киняев в Мариинском театре.

13 декабря 2014 г. исполнилось бы 50 лет выдающемуся музыканту, органисту, замечательному педагогу Олегу Владимировичу Киняеву (рис. 1)¹. Мне посчастливилось присутствовать на уроках этого удивительного человека, и я посчитала своим долгом поделиться воспоминаниями о нем, о тех незабываемых встречах и общении, которое он успел подарить нам – мне и моему сыну.

Прочитав в начале учебного года на стенде Хорового училища им. М. И. Глинки объявление, что Олег Владимирович Киняев записывает в свой класс учеников, мы с моим сыном, – Иваном Терехановым, загорелись желанием туда

попасть. Памятуя мнение некоторых педагогов, что в десять лет рановато осваивать орган, мы рассчитывали хотя бы пообщаться и просто посмотреть на человека, который владеет таким удивительным и таинственным инструментом. Олег Владимирович очень доброжелательно нас принял и как-то душевно, но убедительно сказал: «Если хотите, конечно, надо учиться! Главное, чтобы ноги доросли до педали». Ноги у моего ребенка, слава богу, доросли, и мы начали ходить на занятия. А пошло у нас не все сразу гладко. Самое трудное было достичь согласованности движений рук и ног. Олег Владимирович очень терпеливо искал подход к моему Ване, размышляя, как прийти к нужному результату. Дома разучивалось то, что должны играть руки, но, когда в классе подключались ноги, возникали проблемы. Чувство собственной никчёмности одолевало нас. Но постепенно мануальная партия улеглась в памяти, и с педалью стало легче разбираться. Кроме того, Олег Владимирович предложил

партию педали петь. Особенно это было актуально в домашних условиях. Затем мы стали «пропевать» по голосам всё произведение. Все эти усилия не прошли даром, и сдвинули нас с мертвой точки. Этому прорыву радовались и мы, и Олег Владимирович, у которого глаза засверкали и сразу появились планы дать еще что-нибудь новенькое для разбора. Это был очень важный психологический момент. Такую искреннюю радость нам не раз приходилось видеть в его глазах на протяжении всего учебного года. К сожалению, единственного года, который был нам отпущен судьбой для общения с этим удивительным человеком. Момент, когда Олег Владимирович радовался успехам, маленьким победам своего ученика (я не думаю, что мой сын был исключением), описать сложно. Это был восторг человека, который совершает открытие, очень искреннее выражение своих эмоций. В этом присутствовало не столько чувство удовлетворения своей работой или радость от преодоления трудностей, (может быть, конечно, отчасти и это), но в первую очередь – радость совместного открытия! Открытия в самом широком смысле слова. Это открытие учеником произведения или новое прочтение произведения, открытие каких-то новых возможностей, переживаний, ощущений, которые может подарить музыка. Наши уроки никогда не ограничивались только непосредственным занятием за инструментом. Это был диалог, обсуждение, рассказ о композиторах, стилях, особенностях эпохи, в которую творил тот или иной выдающийся музыкант, об органах, исполнительских школах ... Урок превращался в лекцию, а лекция — опять в практическое занятие. При этом на любой вопрос ребенка всегда находился ответ – ответ глубокий, развернутый. Если речь заходила о каком-то композиторе, то Олег Владимирович сразу брался воспроизводить сочинение данного автора, указывая на особенности и сложности исполнения. Это захватывало, вызывало желание много и жадно заниматься, чтобы как можно быстрее исполнить что-нибудь подобное. После урока смешанное чувство вдохновения и азарта переполняло сердце, а голову – множество мыслей и идей. Усталость переплеталась с ощущения «второго дыхания».

Поражал круг интересов Олега Владимировича. Казалось, нет той области, которая бы его не интересовала. Это относится не только к творческой сфере, но и к научной. Помню его высказывания, относительно некоторых работ Н. П. Бехтеревой или размышления о религиозных воззрениях фалаша. Когда

на одном из уроков речь зашла о средневековой Франции, в связи с разбором Перотина, Олег Владимирович сразу же вспомнил о Лиможской эмали, выставленной в одном из залов Эрмитажа. Такой неординарный, я бы сказала, комплексный подход постоянно ощущался на занятиях. Когда мы брались за новое произведение, представлялась целостная картина эпохи: от стиля, исполнительской манеры, характерной для того времени, до повседневных бытовых вещей. Речь шла о том, как одевались люди в тот исторический период, что ели, как выглядели, из каких событий выстраивались их будни и праздники. Было полное погружение в историю и параллельно стремление постичь философию и психологию того времени. Это было увлекательно и очень интересно. На занятия всё время приносились книги, диски, которые, по мнению нашего педагога, могли быть интересны и полезны будущему музыканту как в исполнительском плане, профессиональном, так и в личном.

Отдельная тема, как Олег Владимирович слушал игру своего ученика. Он не пропускал ничего. При этом не ставились пометки в нотах, указывающие на динамические оттенки. Он говорил: «Надо заниматься музыкой, а не ставить оттенки». Кажется, что движение, ход музыки и даже иногда темп зависел от погоды сегодня, настроения, состояния души, массы невидимых, неуловимых причин, которые невозможно описать словами. Всё это не укладывалось в жесткие рамки и формулы. Мой ребенок сначала спрашивал, почему Олег Владимирович в прошлый раз просил играть в этом месте быстрее, а сегодня говорит наоборот – медленней, мягче. А это зависело от того как начато произведение, как его ведешь и чувствуешь. У меня в ушах до сих пор звучат слова: «Скучно играешь! Ты должен удивлять публику, раз ты исполнитель»; «ты должен играть так, чтобы бабушка в зале сидела, и слезы умиления невольной катились у нее по щекам»; «хорошо играешь, но плохо!». Это означало, что всё вроде бы сделано, но в исполнении нет главного – души. «Так и компьютер сыграть может. Ты-то, зачем тогда нужен?», – задавался вопрос. При этом Олег Владимирович мог разобрать произведение буквально со всех сторон, мог спросить какая самая высокая нота во всем произведении и какая самая низкая? Отмечалось, что к ним надо относиться особым образом. Указывалось, что каждый интервал живет своей жизнью. И не дай бог укоротить нотку. «Не сокращай ей жизнь!» И постоянный поиск нового. Не

должно быть рутины, однообразия. Как сказал однажды мой ребенок: «Олег Владимирович ждёт от меня порыва чувств». И действительно, я помню слова О. В. Киняева: «Как же трудно тебя раскачать, Ваня! Как непросто из тебя всё вытаскивать». Он ждал от ученика полной отдачи и сам также эмоционально проводил занятие. Кроме того, мне кажется, что доскональное изучение произведения было необходимо с целью его дальнейшего изменения. Здесь не могло быть жестких границ и правил. Предложения Олега Владимировича были порой весьма неожиданными, как например, изменение ритмического рисунка в какой-то части произведения или даже замена ноты, не говоря уже об украшениях. Удивительное дело: произведение действительно превращалось в какое-то живое существо, которое каждый новый урок (нашу встречу) вело себя поразному. Чувство внутренней свободы, присущее нашему педагогу, было уникальным и заразительным. Оно не могло не нравиться, особенно детям, так как давало простор для творчества. И этот простор казался необъятным. Этой свободе, наверное, нельзя научиться и научить, но ее можно почувствовать, пропустить через себя. В конце концов, ее можно научиться ценить. Так человек, не обладающий талантом сочинительства, в состоянии осознать красоту и глубину прекрасной поэзии, может восхищаться музыкальными шедеврами. Так и мы на занятиях О. В. Киняева старались прикоснуться к удивительному миру музыки, импровизации, фонтану идей, которыми одаривал нас этот неординарный человек, настоящий профессионал, музыкант с большой буквы. При этом не ощущалось ни тени высокомерия или желания «поучать», показать свою значимость. Всё было очень естественно, живо, по-настоящему. Искренность была очень важна при общении с ним. Я уже упоминала, что уроки строились на диалоге, общении. Новые произведения давались исходя из интересов ребенка. Но присутствовала также импровизация, попытка «прощупать», как пойдет дело с композиторами и произведениями разных стилей и эпох. При этом Олег Владимирович всегда с любопытством и каким-то детским озорством слушал, что в настоящий момент интересует начинающего музыканта, чем он «дышит», какую музыку слушает, что читает, чем еще занимается. Часто говорилось о необходимости физического, спортивного развития, так как это важно не только для здоровья, но и для исполнительского мастерства органиста. «Ваня, надо укреплять мышцы спины, иначе ты будешь плохо играть. И самое ужасное – ты будешь

слышать, что играешь плохо, но ничего не сможешь исправить». Однажды он сгоряча посетовал: «Как же я могу писать на них (детей) учебный план? Разве это возможно?» И действительно, понятие «учебный план» и личность Олега Владимировича Киняева – совершенно несовместимые вещи, разные планеты, где в одном случае царят – правила, требования и нормы, а в другом – особое понимание человека в мире искусства, да и в мире в целом, особые ценности.

При этом уроки проходили всегда весело. Шуток, образных сравнений, воспоминаний из личной, творческой жизни было предостаточно. Чувство юмора могло быть в одном случае гротескным для большей убедительности. И эти «шутливые» замечание навсегда оседали в голове. В другие моменты оно было удивительно тонким, деликатным. Были также сюрпризы. Помню, как мой сын никак не мог прочувствовать характер нового, недавно разученного произведения, и Олег Владимирович неожиданно включил его в свою концертную программу. Каково же было наше удивление, когда мы увидели этот наш хорал среди прочих вещей, исполняемых на концерте! И действительно, услышав его со стороны, да еще в церкви (концерт проходил в Лютеранской церкви Св. Екатерины на Васильевском острове), как будто глаза открылись, все сразу стало просто и понятно. Такие подарки были особенно дороги и навсегда останутся в нашей памяти. Год занятий, общения с таким талантливым человеком, каким является О. В. Киняев (ибо в прошедшем времени о нем писать невозможно), – это и мало и много одновременно. Почему мало – ответ очевиден. А много – потому что этот год действительно дал очень много не только моему сыну, но и мне в творческом плане, духовном и общечеловеческом. Нам вместе удалось пережить немало радостных минут, иногда по-настоящему счастливых мгновений, которые навсегда останутся в нашем сердце. Общение с таким Мастером невольно заставляет смотреть на многие вещи по-другому, мир представляется шире, многограннее, красочнее, подобно тому, как из обилия разноцветных мазков складывается непередаваемое словами ощущение от картин импрессионистов.

Хочется верить, что пройдет время, мой ребенок вырастет во всех смыслах, станет настоящим музыкантом, и Олег Владимирович с Высоты своего положения скажет или подумает, или подаст знак: «Хорошо играешь!». Будем этого

ждать и продолжать учиться. Олег Владимирович, Вы навсегда останетесь с нами. Вы открыли нам безграничный, «дышащий звездами» мир органной музыки. Мы Вас очень любим!

ПРИМЕЧАНИЯ

¹ О. В. Киняев закончил Хоровое училище им. М. И. Глинки при Государственной академической капелле Санкт-Петербурга и Санкт-Петербургскую государственную консерваторию им. Н. А. Римского-Корсакова как пианист (классы профессора Д. А. Светозарова и доцента Л. Я. Вагиной) и органист (класс профессора Н. И. Оксентян). В 1986 г. после победы на Всесоюзном конкурсе был приглашен на пост главного органиста Харьковского дома органной и камерной музыки, затем работал органистом и концертмейстером в Санкт-Петербургской академической капелле. Как органист гастролировал в городах России и за рубежом. В качестве солиста выступал с Лондонским симфоническим оркестром, Симфоническим оркестром Северо-Германского радио (Гамбург), Симфоническим оркестром Варшавской филармонии. Неоднократно принимал участие в международных органных фестивалях в Херфорде (Германия), «Варшавская осень» (Польша), «Би-би-си Промс» (Великобритания). С 2001 по 2006 г. являлся арт-директором международного органного фестиваля «Харьковская Бахиана». Им записано пять компакт-дисков. В последнее время преподавал игру на органе в Санкт-Петербургском государственном университете и Хоровом училище им. М.И. Глинки и являлся органистом и органным мастером Концертного зала Мариинского театра. Среди выдающихся музыкантов, с которыми сотрудничал органист, – Софья Губайдулина, Сергей Слонимский, Родион Щедрин, Борис Тищенко, Валерий Гергиев, Марис Янсонс, Владислав Чернушенко и многие другие. Олег Киняев является автором нескольких сочинений для органа, а также органных переложений произведений Чайковского, Барбера и Хованесса. В 2013 г. по инициативе и содействии Олега Владимировича в Санкт-Петербурге был организован Первый международный органный фестиваль. В октябре 2014 г. состоялся Второй международный органный фестиваль, посвященный памяти О. В. Киняева.

ЮБИЛЕЙНЫЙ ГОД АЛВАРА ААЛТО И РЕСТАВРАЦИЯ ВЫБОРГСКОЙ ГОРОДСКОЙ БИБЛИОТЕКИ



Рис. 1. Алваро Аалто
(1898 – 1976).

В 1990 – 2000-е гг. мировая общественность обратила свое внимание на личность и память основоположника современной финской архитектуры Алвара Аалто (1898 – 1976, рис. 1). Этот интерес был обусловлен двумя причинами. Первой из них стало празднование в 1998 г. 100-летия со дня рождения этого выдающегося финского архитектора, уроженца Куортане. Выпускник Политехнического института в Хельсинки (в настоящий момент является составной частью Университета Аалто), он начал свою деятельность в городах Ювяскюля и Турку, но наибольшую известность приобрел благодаря более

поздним постройкам, в которых он выдвигает свое истолкование принципов рационализма и функционализма в архитектуре¹.

Одной из наиболее выдающихся работ А. Аалто стала библиотека в Выборге, построенная в 1927 – 1935 гг. За время своего существования она сменила несколько названий: муниципальная библиотека города Виипури, Государственная публичная библиотека Карело-Финской ССР, ЦГБ имени Н. К. Крупской², МАУК «Центральная городская библиотека А. Аалто». Здание не получило серьезных повреждений в военные годы, но в первое послевоенное десятилетие его состояние заметно ухудшилось, из-за чего библиотека нуждалась в ремонте, который был проведен в 1955 – 1961 гг. П. М. Розенблюмом и А. М. Швером³. Однако к началу 1990-х гг.

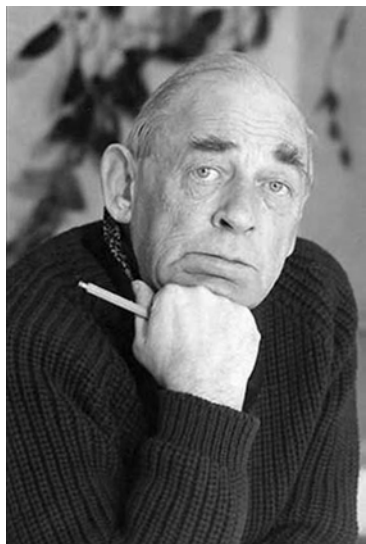
библиотека А. Аалто вновь оказалась в плачевном состоянии. С этого момента начинается работа по сохранению и реставрации здания, причем инициаторы этой работы выступили за воссоздание оригинального вида библиотеки⁴. Стремление к сохранению этого памятника архитектуры привлекло внимание многих стран мира и стало второй причиной повышенного интереса к жизни и творчеству Алвара Аалто.

Автор многочисленных статей, посвященных библиотеке Б. Ф. Володин отмечал: «Функциональность библиотеки Аалто проявлялась прежде всего в том, что в построенном по его проекту здании может функционировать только библиотека, и никакое другое учреждение»⁵. Здание изначально задумывалось А. Аалто как библиотечное, а потому все в нем было подчинено идее активной работы читателей: небольшое пространство выделялась для закрытого хранения книг, но большая часть их находилась в открытом доступе; веерная планировка, необычные решения для освещения и отопления и даже расположение здания в парке должны были сделать библиотеку комфортной для чтения. Выделялась и специальная зона для выступлений – лекционный зал, пространственное решение которого позволяло человеческому голосу быть услышанным без микрофонов и других технических средств. Восстановление оригинального вида библиотеки требовало внимательного отношения ко всем задумкам архитектора, начиная от подбора аутентичных материалов и заканчивая строгим соблюдением планов А. Аалто. Осложнялась работа и необходимостью продолжения работы библиотеки во время реставрационных работ.

В 1991 г. архитектору С. Кравченко было поручено выполнить проект капитального ремонта библиотеки Аалто, однако он заговорил о необходимости комплексной научной реставрации, в которой также были заинтересованы представители соседней Финляндии⁶ (кроме того, в ней находились необходимые для задуманных работ чертежи⁷). Весной 1992 г. архитекторы из студии А. Аалто и представители Министерства окружающей среды Финляндии выступили с инициативой начала международной кампании по сохранению Выборгской библиотеки, в результате чего был подписан Протокол о намерениях по реставрации выборгской библиотеки⁸. Через несколько месяцев после этого были созданы русский и финский Комитеты по реставрации библиотеки Аалто, которые развернули кампанию по сбору средств для осуществления необходимых работ. Финский реставрационный Комитет

заявил, что действует на общественных началах. Он был основан вдовой А. Аалто Элисой и представлял собой объединение архитекторов, работавших в студии Аалто⁹. В следующем году была создана Организация друзей Выборгской библиотеки¹⁰.

В мае 1993 г. в Санкт-Петербурге был проведен семинар по проблемам реставрации библиотеки¹¹. В самом здании в это время осуществлялось проведение срочного ремонта, без которого невозможно было бы приступить к реставрации. Начало ремонта совпало с празднованием 700-летия Выборга. В связи с этим из «юбилейных» денег городом для библиотеки Аалто было выделено 15 млн. рублей и ещё 10 млн. рублей выделило Министерство культуры Российской Федерации¹². Эти средства позволили заключить контракт с финской фирмой «Рестауроинтетекника». Финны обещали до конца года провести полный ремонт системы отопления и водоснабжения. Материалы для этого стали привозить из Финляндии. Ремонт под руководством финских специалистов должны были осуществлять российские рабочие; до этого его собирались проводить реставраторы из архитектурной школы в Турку, но от их услуг библиотеке пришлось отказаться.

В целом, до 1993 г. финская сторона не очень активно участвовала в деле непосредственного ремонта библиотеки. Так, директор библиотеки С. И. Семенова в интервью сообщала, что созданный в Хельсинки «Комитет по реставрации библиотеки Аалто» до осени 1993 г. почти не давал о себе знать, несмотря на то, что он занимался сбором средств по всему миру¹³. Но все же некоторые действия он предпринял, пообещав библиотеке насос для откачки воды из книгохранилища.

Однако уже через год, в октябре 1994 г. в мэрии Выборга проходило международное совещание по вопросу реконструкции библиотеки Алвара Аалто¹⁴. На нем с мэром Выборга Н. В. Смирновым встретились старший инспектор Министерства окружающей среды Финляндии Ю. Раупи, архитектор и специалист по архитектуре Аалто Т. Мустонен, члены хельсинкского Комитета и представители «Общества друзей Выборгской библиотеки», а также работники самой библиотеки¹⁵. На совещании подводились итоги уже проделанной работы: первый этап реставрации планировалось завершить к сентябрю 1994 г., но сделать это не удалось. К моменту проведения совещания специалисты вели продолжительную работу над большой стеклянной стеной, открывавшей вид на парк¹⁶. Также возник острый вопрос о дренажной системе, поскольку для

приведения ее в надлежащее состояние пришлось бы чистить городскую трубу ливневой канализации, на что нужны были немалые средства. Глава администрации обещал выделить на это деньги, а вести работы должны были специалисты из г. Котка.

Празднование 60-летия библиотеки А. Аалто в 1995 г. было отмечено рядом значимых событий. Во-первых, Указом Президента РФ от 20 февраля 1995 г. № 176 библиотека была включена в Перечень объектов исторического и культурного наследия Федерального значения и внесена в список 22 марта того же года¹⁷. Во-вторых, был создан международный почетный комитет библиотеки¹⁸. В-третьих, силами работников библиотеки, финских специалистов и архитектора С. Кравченко была создана книжно-иллюстративная выставка, посвященная юбилею¹⁹. Таким образом, с 1995 г. работа по охране библиотеки Аалто значительно расширяется: проводятся мероприятия, нацеленные на популяризацию Выборгской библиотеки.

Вскоре проект реставрации решено было пересмотреть. Уже 12 января 1996 г. в Выборге представители Министерства окружающей среды Финляндии предложили новый проект финансирования реставрации библиотеки А. Аалто²⁰. По новому проекту, Финляндия выделяла около 4,5 млн. финских марок на три года, но российская сторона должна была дать столько же²¹. Сумма для администрации Выборга казалась непосильной, но отказать библиотеке в реставрации было невозможно, в связи с чем начались поиски выхода из сложившейся непростой ситуации. К июню 1996 г. был подготовлен договор о ремонте библиотеки на паритетных началах. Договор обсуждался на встрече в библиотеке, в которой участвовали члены международной Организации друзей Выборгской библиотеки и общества Аалто из столь значимого для творчества архитектора г. Ювяскюля²². Решение сложного финансового вопроса было найдено: ремонт библиотеки был включен в федеральную программу сохранения памятников архитектуры, которая позволила выделить на реставрацию 1,3 млрд. рублей²³. Финны же намерены были финансировать реставрацию из средств государственной целевой программы «100 лет Аалто», связанной с приближающимся юбилеем архитектора.

Тогда же Международный комитет друзей библиотеки организовал поездку сотрудников библиотеки в Финляндию с целью знакомства с библиотечным делом в этой стране²⁴.

Заведующая отделом искусства Е. М. Олкконен так отозвалась об этой поездке: «Финны – поистине читающая нация! В стране, которая находится в экономическом кризисе (таковы официальные оценки), люди всех поколений непрестанно учатся, и библиотека – средоточение образования и самообразования. Госпожа Ритва Пииспанен, первый директор фантастической библиотеки города Лахти, с гордостью говорила, что считает библиотеки Финляндии лучшими в мире. Мы счастливы от того, что прикоснулись к мировой гуманистической цивилизации в области библиотечного дела»²⁵.

В сентябре 1996 г. заместитель председателя комитета по внешнеэкономическим связям Ленинградской области О. А. Кащенко подтвердил, что капитальный ремонт библиотеки будет проведен²⁶. В течение 1996 г. планировалось решить проблему отопления, а также началось восстановление кровли читального зала²⁷.

Помимо решения финансовых вопросов, в этом году был создан эскизный проект реставрации библиотеки, разработанный НИИ «Спецпроектреставрация»²⁸. В это же время сотрудниками Российской Национальной Библиотеки Л. В. Куликовой и Н. В. Могилевер разрабатывался «Организационно-технологический проект реконструкции библиотеки Алвара Аалто в Выборге»²⁹. В нем определялись особенности библиотеки как памятника культуры, современные требования к организации библиотечного обслуживания, а также даны предложения, которые распространяли проект реставрации городской библиотеки не только на архитектурную ее часть, но и на организационно-технологическую.

В марте 1997 г. финское Министерство окружающей среды готово было предоставить для реставрации здания 200 тыс. финских марок на этот год, равно как и Министерство образования³⁰. Финский вклад дополнялся прибылью от аукциона, организованного итальянским изготовителем мебели Э. Балерин, который принес 600 тыс. марок; также решено было начать сбор денежных средств северных стран для уникальной библиотеки³¹. Такая активизация деятельности имела под собой простое объяснение: приближалось 100-летие со дня рождения А. Аалто. За год до празднования выборгскую библиотеку посетил биограф архитектора Г. Шильд³².

Юбилейный год А. Аалто отмечался во всем мире, однако основное мероприятие, посвященное юбилею, состоялось

26 февраля 1998 г. именно в здании Выборгской библиотеки³³. С российской стороны на нем присутствовали представители Министерства культуры и Правительства Ленинградской области, с финской – специалисты, занимающиеся реставрацией зданий, представители комитетов – друзей библиотеки, а также спикер парламента Финляндии Р. Уосукайнен. На стене здания библиотеки появилась бронзовая пластина с автографом А. Аалто³⁴. Пластина была подарена Международным комитетом друзей библиотеки. Такие же пластины были установлены на всех зданиях, построенных архитектором в разных странах мира. В Выборгской библиотеке открылась выставка, рассказывающая о том, что сделал Алвар Аалто в мировой архитектуре (экспозиция выставлялась до конца лета). На выставке были представлены книги и фотоматериалы. Завершился праздничный день в театре кукол «Святая крепость», где для участников встречи был показан спектакль «Болеро»³⁵. Позже, 3 октября 1998 г. в лекционном зале библиотеки проходила IV конференция «Врата в будущее» по итогам историко-литературного конкурса им. Л. Г. Николаи³⁶. Темой конференции стало 100-летие Алвара Аалто.

Празднование Юбилейного года в Финляндии также было отмечено проведением ряда мероприятий. Еще в феврале в Хельсинки была открыта главная в стране выставка «Аалто в семи зданиях», а 6 июня 1998 г. в культурном центре г. Иматра проходил семинар по семиотике на тему «Искусство Алвара Аалто», в работе которого приняли участие ученые из 13 стран мира³⁷. Мероприятия подобного рода старались сделать память архитектора достоянием общественности Финляндии. Это стремление принесло определенные плоды. В ноябре 1998 г. состоялась встреча заведующей отдела культуры Выборгской администрации З. Н. Федосеевой и директора библиотеки Т. В. Светельниковой с заведующей отделом по туризму мэрии Лаппеенранты Э. Тарвайнен³⁸, выдвинувшей идею включить в финские туристические маршруты посещение культурных учреждений Выборга и их мероприятий. Среди таких мест выделялась и библиотека: в год 100-летия А. Аалто здесь побывало более 700 туристов.

В Юбилейный год Аалто работа по реконструкции библиотеки не замирала. К этому году относится разработка научно-проектной документации на реставрацию здания библиотеки. Кроме того, в июне 1998 г. библиотеке предоставили фрагмент уникального волнообразного потолка лекционного зала

площадью 10 м² и кафедрой для выступлений³⁹. Они были изготовлены из карельской сосны учащимися института повышения квалификации плотников Хейнолы в качестве учебной работы. Таким образом, при поддержке финского комитета еще в 1998 г. начались первые работы в лекционном зале, которые были продолжены в 2000-х гг. Однако с привезенными грузами возникли проблемы на таможене: фрагменты потолка отказывались принимать как гуманитарную помощь. Такие трудности несколько замедляли процесс реставрации библиотеки.

Также в июле 1998 г. была завершена длившаяся больше года реставрация бывшей квартиры привратника, на примере которой планировалось продемонстрировать перспективы восстановления всей библиотеки. В честь воссоздания квартиры привратника состоялась дружественная встреча представителей России и Финляндии. Во время встречи присутствующий на ней финский архитектор Т. Мустонен сказал: «Реализация любого проекта зависит от людей, у нас есть замечательные – первый из них Хейкки Хяппинен. Он претворяет в жизнь проект реставрации библиотеки А. Аалто с большим энтузиазмом, не щадя себя»⁴⁰. Х. Хяппинен являлся одним из лидеров финского Комитета по реставрации Выборгской библиотеки.

Работы по восстановлению библиотеки продолжали привлекать внимание различных организаций. В сентябре 1999 г. библиотеку посетили представители Института Финляндии в Санкт-Петербурге во главе с его директором Т. Вихавайненом⁴¹. Гостей интересовала возможность сотрудничества с библиотекой и идея размещения на ее базе филиала Института Финляндии.

Помощь библиотеке в это время начинает оказывать Фонд Пола Гетти⁴². В ноябре 1999 г. было завершено бетонирование кровли над лекционным залом библиотеки, проведенное за счет финского Комитета по реставрации⁴³. В конце ноября в библиотеке состоялась пресс-конференция с участием главы Выборгской администрации В. В. Кириллова и представителями финского реставрационного Комитета, во время которой был подведен итог первому этапу реставрации⁴⁴.

В 2000 г. библиотека отмечала 65-летие со дня открытия. В честь знаменательной даты библиотеку посетила дочь А. Аалто, 75-летняя Йоханна Алланен, сказавшая, что она «рада, что библиотека действует, но ее состояние вызывает тревогу»⁴⁵. Тогда же пришла радостная новость: бывший

президент Финляндии М. Ахтисаари согласился стать почетным председателем финского комитета друзей библиотеки. Реставрационные работы в это время были связаны с восстановлением крыши в детском отделении библиотеки, финансируемым российской стороной, а также с ремонтом системы отопления лекционного здания. Расширилось и финансирование реставрационных работ: Всемирный фонд сохранения памятников Роберта Вильсона включил здание библиотеки в список мировых памятников, находящихся в опасности, в связи с чем был выделен грант на реставрацию всех его кровель⁴⁶.

Следующий 2001 г. для библиотеки связан с участием в реставрации Фонда шведской культуры в Финляндии⁴⁷. Российская сторона же финансировала работы по консервации в зале периодики. Продолжалось и привлечение внимания общественности к реставрации библиотеки. В частности, в апреле 2001 г. в отделе краеведения библиотеки открывается выставка «Библиотека А. Аалто – второе рождение».

В период 2002 – 2003 гг. завершалось восстановление кровель библиотеки⁴⁸. Приближался и очередной юбилей архитектора, однако его отмечали уже намного скромнее, чем предыдущий. Так, в марте 2003 г. в библиотеке была открыта выставка «Мастер, определивший стиль века», посвященная 105-летию А. Аалто⁴⁹. На ней были представлены фотографии и редкие издания на финском и русском языках, отражающие основные факты жизни и творчества архитектора.

Опыт, накопленный во время более чем десятилетней реставрации библиотеки, привлекал внимание специалистов из других стран. Поэтому осенью 2003 г. в библиотеке прошел семинар по изучению процессов реставрации памятников модерна⁵⁰. На нем присутствовали представители Финляндии, Дании, Индии, Израиля, Франции и Германии. Собравшиеся оценили работу по восстановлению библиотеки. Помимо проведенного семинара, об интересе всего мира к одному из важнейших творений А. Аалто свидетельствует привлечение финансовой помощи: директор библиотеки Т. В. Светельникова добилась того, что Всемирный фонд сохранения памятников архитектуры выделил на восстановление здания 140 тыс. долларов⁵¹.

Основные работы по реставрации зала периодики пришлось на 2004 – 2005 гг. Несмотря на небольшие отличия от

изначального проекта А. Аалто, восстановленный зал периодики все же сохраняет основные идеи финского архитектора⁵². Также в это время внимание общественности привлекает другая сторона творчества финского мастера: в июне 2004 г. в г. Хельсинки открылась выставка «Алвар Аалто – мастер финского функционализма», на которой были представлены менее известные работы архитектора и дизайнера – ранние эскизы мебели, ювелирных украшений и картин⁵³.

В 2005 г. в Выборге праздновалось 70-летие реставрируемой библиотеки. В честь юбилея в январе 2005 г. в иностранном отделе выборгской библиотеки открылась выставка «Алвар Аалто: Обрамление книг»⁵⁴. В год празднования юбилея библиотеки совет директоров финской компании «Хелкама» передал 20 тыс. евро на реставрацию этого образца финской архитектурной мысли⁵⁵. Однако именно с этого года было прекращено федеральное финансирование реставрации, а здание было включено в реестр муниципального имущества⁵⁶. Такие перемены в финансировании не оказали значительного влияния на темпы восстановительных работ: в октябре 2005 г. было открыто отреставрированное фойе детского отделения библиотеки; на открытии присутствовала консул Финляндии Л. Лиске⁵⁷.

Читальный зал библиотеки в эти годы становится местом проведения заседаний Суоми-клуба, работа которого была организована самой библиотекой совместно с Центром культуры, информации и гражданских инициатив «Виипури». Эти заседания касались истории Выборга и Финляндии, с самого начала существования клуба основными формами проведения заседаний стало чтение лекций и организация экскурсий. Упомянем лишь некоторые из мероприятий, проведенных клубом. Темой лекции архитектора Ю. Ланкинена стали «Этапы архитектурного искусства в Выборге: от средневековья до XIX в.»⁵⁸. В октябре 2004 г. состоялось заседание на тему «Благотворители и меценаты Выборга»⁵⁹. Председатель общества бывших жителей Выборга П. Йоемпольви 27 января 2005 г. читал лекцию на тему «Воспоминания о Выборге, хранящиеся в Финляндии»⁶⁰. Менее, чем через месяц, 23 февраля 2005 г. заседание Суоми-клуба проводилось в Южно-Карельском музее г. Лаппеенранта⁶¹. В мае того же года клуб организовал пешеходную прогулку по Выборгу под названием «Финская архитектура XVI в. в Выборге»⁶². Прогулка была проведена Э. Вуори из Музея Южной Карелии на финском

языке с переводом на русский. Для проведения заседаний Суоми-клуба привлекались специалисты обеих стран-соседей, а библиотека А. Аалто приобретала еще одну причину считаться символом тесной культурной связи России и Финляндии.

Основное внимание реставраторов в 2006 – 2010 гг. было приковано к лекционному залу. Спонсором работ, проводимых в зале, стала финская компания «TIKKURILA»⁶³. Одной из первых задач была замена пола; внимание было вновь обращено и к уникальному волнистому потолку из сосны, восстановление которого было продолжено⁶⁴. Также в 2009 г. начались ремонтные работы в вестибюле библиотеки. Этот период отмечен регулярным проведением рабочих встреч, посвященных реставрации библиотеки.

Уже неоднократно отмечалось, что юбилеи как библиотеки, так и самого А. Аалто, сопровождались проведением праздничных мероприятий. Исключением не стал и 2008 г.: в середине февраля в библиотеке прошли «Аалтовские чтения», посвященные 110-летию со дня рождения финского архитектора⁶⁵. Также к юбилею была подготовлена книжно-иллюстративная выставка на основе материалов коллекции библиотеки, которая проработала до конца февраля.

Многолетние реставрационные работы постепенно приближались к концу. Поскольку восстановление одного из известнейших творений А. Аалто показало себя как сложный процесс, проводившийся при поддержке всего мира, память о нем решено было увековечить. В 2009 г. финскому комитету по реставрации Выборгской библиотеки был предоставлен грант на издание книги о восстановлении архитектурного шедевра А. Аалто⁶⁶. Предполагалось, что такая книга станет не только отражением истории реставрации библиотеки, но и руководством для тех, кто готов встать на путь охраны памятников архитектуры. Книга вышла под названием “Alvar Aalto library in Vyborg. Saving a modern masterpiece” («Библиотека Алвара Аалто в Выборге. Сохранение шедевра модерна»), обобщив в себе многолетний опыт реставрации библиотеки⁶⁷.

О состоянии библиотеки в последние годы реставрации можно судить по наблюдениям ее посетителей. В 2011 г. в журнале «Библиотечное дело» была опубликована статья «В гостях у Алвара Аалто, или Как довериться интуиции» В. С. Крейденко, заведующего кафедрой социологии и психологии чтения СПбГУКИ, которая содержала впечатления



Рис. 2. Здание библиотеки после завершения реставрации.

от посещения Выборгской библиотеки: «Здание – по-настоящему библиотечное. В нем все предусмотрено! Здесь хорошо книгам, удобно библиотекарям, комфортно читателям»⁶⁸. Такое мнение о библиотеке указывает на точное следование замыслу архитектора-функционалиста при ее восстановлении.

Завершение реставрации связано с техническими работами, касающимися гидроизоляции, а также окончанием работ в подвале, хранилище, на абонементе, в верхней части вестибюля и на фасаде здания⁶⁹. Средства на реставрацию в это время вновь выделяются из федерального бюджета (из дотации бюджету Ленинградской области была выделена субсидия на завершение работ в размере 255,5 млн. рублей)⁷⁰. Завершение реставрационных работ заставило библиотеку искать себе временный приют: сменили адреса отдел периодики, отдел обслуживания взрослой библиотеки, детская библиотека, отдел краеведения; работали и два филиала библиотеки. В главном здании использовался лекционный зал, но и он был поставлен на консервацию до момента открытия отреставрированной библиотеки. Одним из последних действий, связанных с реставрацией, стало появление надписи бронзовыми буквами, впечатанными в камень на фасаде здания, «Библиотека Алвара Аалто» на русском и финском языках⁷¹, позволившая увековечить не только имя архитектора, но и признание роли обеих стран



Рис. 3. Торжественный момент открытия библиотеки после завершения реставрации.

в проведении реставрационных работ. Торжественное открытие библиотеки состоялась 23 ноября 2013 г. (рис. 2-3). На церемонии присутствовали руководитель администрации президента России С. Б. Иванов, губернатор Ленинградской области А. Ю. Дрозденко и бывший президент Финляндии Т. Халонен, высказавшей надежду на дальнейшие работы по восстановлению городских объектов Выборга⁷².

Восстановление библиотеки А. Аалто в Выборге стало одним из наиболее успешных совместных российско-финских проектов. Была выработана модель взаимодействия между участниками восстановительных работ, продолжавшая действовать вне зависимости от финансовых трудностей, с которыми им пришлось столкнуться. Усилиями комитетов обеих стран удалось привлечь внимание почитателей творчества Алвара Аалто со всего мира как к его памяти, что проявилось в праздновании юбилеев финского архитектора, так и к организации комплексной научной реставрации здания, что позволило воссоздать в соответствии с авторской задумкой замечательный памятник финского модерна и единственное творение Алваро Аалто в России.

ПРИМЕЧАНИЯ

- ¹ Мастера архитектуры об архитектуре: Избранные отрывки из писем, статей, выступлений и трактатов. М., 1972. С.385.
- ² Виipurская библиотека и ее первый директор // Выборгские ведомости. 2009. 26 мая. № 40.
- ³ Alvar Aalto. Viipuri Library. Viipuri kirjasto. URL: <http://www.alvaraalto.fi/> (дата обращения: 25. 10. 2013).
- ⁴ *Светельникова Т. В.* Шедевр А. Аалто в Выборге // Петербургская библиотечная школа. 1996. № 1. С. 40.
- ⁵ *Володин Б. Ф.* Явление Аалто в России: Выборгская библиотека в контексте библиотечной архитектуры // Библиотечное дело. 2003. № 11. С. 35.
- ⁶ *Винокурова Е.* Архитектор света // Выборгские ведомости. 2008. 14 февраля. № 14.
- ⁷ Заплаты на... шедевр // Выборгский коммунист. 1988. 11 июня. № 114.
- ⁸ *Alvar Aalto.* Viipuri Library. Viipuri kirjasto.
- ⁹ *Смирнова В.* Реставрация продолжается // Выборг. 1999. 17 ноября. № 208.
- ¹⁰ *Alvar Aalto.* Viipuri Library. Viipuri kirjasto.
- ¹¹ Международный проект «Комплексная научная реставрация здания Выборгской библиотеки Алвара Аалто» // МАУК «Центральная городская библиотека А. Аалто». URL: <http://www.aalto.vbgcity.ru/> (дата обращения: 15. 10. 2013).
- ¹² *Кедрин К.* Мороз, вода и ржавые трубы // Выборгские ведомости. 1993. 16 октября. № 38.
- ¹³ Там же.
- ¹⁴ *Костина И.* Пятница, 7-ое // Выборгские ведомости. 1994. 21 октября. № 41.
- ¹⁵ Там же.
- ¹⁶ *Alvar Aalto.* Viipuri Library. Viipuri kirjasto.
- ¹⁷ *Светельникова Т. В.* Шедевр А. Аалто в Выборге. С. 40.
- ¹⁸ *Киселев П.* Сквозь годы и грозы. Библиотека А. Аалто – 60 лет // Выборгские ведомости. 1995. 13 октября. № 41.
- ¹⁹ Там же.
- ²⁰ Финны ждут ответа от России // Выборгские ведомости. 1996. 19 января. № 3.
- ²¹ Там же.
- ²² *Кедрин К.* Библиотека Аалто все же будет отреставрирована // Выборгские ведомости. 1996. 7 июня. № 22.
- ²³ Там же.

- ²⁴ *Березовская Е.* Эта дорога ведет в храм. Информации и знаний // Выборгские ведомости. 1996. 28 июня. № 25.
- ²⁵ Там же.
- ²⁶ Сладкие сны Аалто сбываются // Выборгские ведомости. 1996. 13 сентября. № 36.
- ²⁷ *Alvar Aalto.* Viipuri Library. Viipuri kirjasto.
- ²⁸ Международный проект «Комплексная научная реставрация здания Выборгской библиотеки Алвара Аалто» // МАУК «Центральная городская библиотека А. Аалто».
- ²⁹ *Светельникова Т. В.* Шедевр А. Аалто в Выборге. С. 40.
- ³⁰ Деньги для библиотеки Аалто // Выборг. 1997. 14 марта. № 48 – 49.
- ³¹ Там же.
- ³² Международный проект «Комплексная научная реставрация здания Выборгской библиотеки Алвара Аалто» // МАУК «Центральная городская библиотека А. Аалто».
- ³³ *Бородатая Г., Светельникова Т.* С именем зодчего. Юбилей А. Аалто // Выборг. 1998. 13 февраля. № 27 – 28.
- ³⁴ Там же.
- ³⁵ Там же.
- ³⁶ Афиша // Выборг. 2012. 2 октября. № 187 – 188.
- ³⁷ Торжество искусства // Вуокса. 1998. 12 июня. № 22.
- ³⁸ В Выборг за духовной пищей // Выборг. 1998. 25 ноября. № 223.
- ³⁹ Подарок плотников Хейнолы // Выборг. 1998. 17 июня. № 111.
- ⁴⁰ *Шумова В.* И белая ночь на подмогу // Выборг. 1998. 2 июля. № 122.
- ⁴¹ Институт Финляндии в Выборге // Выборг. 1999. 21 сентября. № 170.
- ⁴² *Alvar Aalto.* Viipuri Library. Viipuri kirjasto.
- ⁴³ Дожди теперь не страшны // Выборг. 1999. 11 ноября. № 204.
- ⁴⁴ *Смирнова В.* Внимание и заботу наследию Аалто // Выборг. 1999. 1 декабря. № 218.
- ⁴⁵ Дочь Алвара Аалто побывала в Выборге // Выборг. 2000. 18 октября. № 189.
- ⁴⁶ Международный проект «Комплексная научная реставрация здания Выборгской библиотеки Алвара Аалто» // МАУК «Центральная городская библиотека А. Аалто».
- ⁴⁷ *Alvar Aalto.* Viipuri Library. Viipuri kirjasto.
- ⁴⁸ Там же.
- ⁴⁹ Афиша // Выборг. 2003. 7 марта. № 31.

- ⁵⁰ *Кутлиматов В.* Татьяна Светельникова – «Женщина Года - 2003» // Выборг. 2004. 17 марта. № 37.
- ⁵¹ Там же.
- ⁵² *Коломойский А.* Аалто возвращается // Выборгские ведомости. 2009. 29 января. № 7.
- ⁵³ В Хельсинки открылась выставка Алвара Аалто // Выборг. 2004. 25 июня. № 91.
- ⁵⁴ Афиша // Выборг. 2005. 4 февраля. № 16.
- ⁵⁵ *Зуева Е.* «Все в жизни возвращается на круги своя» // Выборг. 2005. 15 марта. № 33.
- ⁵⁶ *Коломойский А.* Архитектурный шедевр Аалто приближается к оригиналу // Выборгские ведомости. 2007. 4 августа. № 82.
- ⁵⁷ Библиотеку открыли заново. С детского входа // Выборг. 2005. 28 октября. № 160.
- ⁵⁸ Афиша // Выборг. 2003. 21 марта. № 38.
- ⁵⁹ Афиша // Выборг. 2004. 15 октября. № 155.
- ⁶⁰ Афиша // Выборг. 2005. 21 января. № 8.
- ⁶¹ Там же.
- ⁶² Афиша // Выборг. 2005. 20 мая. № 69.
- ⁶³ *Коломойский А.* Архитектурный шедевр Аалто приближается к оригиналу.
- ⁶⁴ Там же.
- ⁶⁵ *Винокурова Е.* Архитектор света // Выборгские ведомости. 2008. 14 февраля. № 14.
- ⁶⁶ *Коломойский А.* Аалто возвращается // Выборгские ведомости. 2009. 29 января. № 7.
- ⁶⁷ Международный проект «Комплексная научная реставрация здания Выборгской библиотеки Алвара Аалто» // МАУК «Центральная городская библиотека А. Аалто».
- ⁶⁸ *Крейденко В. С.* В гостях у Алвара Аалто, или Как довериться интуиции // Библиотечное дело. 2011. № 15. С. 42.
- ⁶⁹ *Коломойский А.* Библиотеку огородили // Выборгские ведомости. 2012. 7 сентября. № 68.
- ⁷⁰ Отчет МАУК «Центральная городская библиотека» за 2011 год. // МАУК «Центральная городская библиотека А. Аалто».
- ⁷¹ *Винокурова Е.* Бронзовые буквы // Выборгские ведомости. 2013. 19 июля. № 53.
- ⁷² *Андреева И.* Библиотека Аалто открыла двери // Выборг. 2013. 26 ноября. № 175.

И. А. Хаустова

ФОРТИФИКАЦИОННЫЕ ОСОБЕННОСТИ КРЕПОСТИ КОПОРЬЕ

В статье сделана попытка осветить фортификационные особенности Копорской крепости на начало XVI в., т. е. – на период строительства сохранившегося до нашего времени сооружения, с учетом ее коренной реконструкции. Все исследования, проводимые на памятнике – это, по сути, прочтение его строительной биографии, осмысление его истории. Следовательно, необходимо понять, почему возникло (выстроено), то или иное сооружение, почему оно сохранилось, какие причины повлияли на его перестройки.

Малоэффективно изучение одного памятника, отдельных его деталей. Необходимо изучить эпоху, ряд однозначных памятников, их функциональные особенности. Почти все элементы архитектуры и фортификации крепости Копорье выявлены в процессе натуральных исследований, лишь незначительная часть добавлена гипотетически.

Крепость Копорье, возникшая в XIII в. для защиты северо-западных земель Великого Новгорода, сохраняла свое военное значение до середины XVIII в. Копорье это вторая после Ладоги каменная твердыня северной Руси, долгое время – единственный форпост, прикрывавший неприятелю подходы к Новгороду с северо-запада. В период Московской Руси крепость оказывается в значительном удалении от границ, но не теряет своего значения.

Место, занимаемое крепостью, с давних времен было стратегически важным в военном отношении пунктом, поэтому на протяжении XIII в. здесь было последовательно построено четыре укрепления – два деревянных и два каменных.

После изгнания немцев в 1240 г., Новгород зорко следит за охраной Ижорской возвышенности, поэтому в 1297 г. на месте снесенных предшественниц была выстроена новгородцами первая каменная крепость. План этой крепости был раскрыт археологически А. Н. Кирпичниковым и О. В. Овсянниковым¹. Место для крепости выбрано так, чтобы максимально использовать природные преграды. «Крепостных дел» мастера конца XIII в. при выборе мест для строительства крепостей

умело использовали рельеф местности. Их оборона обосновывалась на защитных качествах естественного рельефа местности и природного окружения.

Копорская крепость 1297 г. поставлена на площадку скального мыса, с южной и западной сторон ограниченного глубоким оврагом р. Копорки. Стены не стремились делать в плане прямыми, а ставили на кромку скалы, повторяя ее форму. Стены толщиной 2,8 м выкладывали из необработанных блоков известняка на известковом растворе. Были и башни, скорее всего, неправильной формы (рис.1).

В конце XV в. после падения Великого Новгорода на Руси сложилось единое государство – Московское под властью государя Ивана III. По всем границам Московского государства бурными темпами велось городовое (крепостное) строительство. В начале XVI в., опасаясь ливонско-шведского нашествия, начинаются обширные строительные работы по реконструкции



Рис. 1. Крепость Копорье (по А. Н. Кирпичникову)

устаревших крепостей на северо-западной границе России, так как они не потеряли своего стратегического значения.

Конец XV в. и первая четверть XVI в. для Московского государства были временем активного строительства и реконструкций крепостных сооружений. Русские государи активно приглашают иноземных «городовых дел» мастеров для руководства строительством укреплений. Широкое применение огнестрельного оружия коренным образом меняет фортификационные качества крепостных сооружений. На рубеже XV-XVI вв. были реконструированы или построены главные крепости теперь уже Московского государства: Ладога, Орешек, Ям, Изборск, Копорье. К сожалению о реконструкции многих крепостей летописи умалчивают, однако, упоминают строительство Ивангорода в 1492 г. и каменной стрельницы на Гремячей горе над Псковой рекой» в 1525 г.

В 1500 г. Копорье нашло отражение в переписной оброчной Книге Водской пятины, из которой ясно, что в это время население Копорья малочисленно. Насчитывалось всего семь дворов, из которых три двора – феодалов и 4 двора – служивых людей, охранявших крепость.

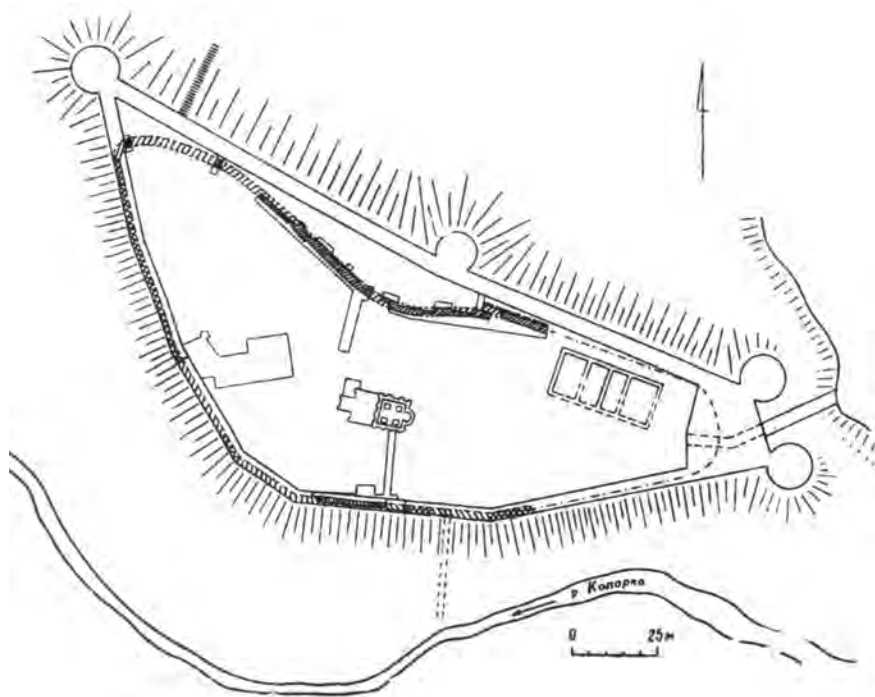
Реконструкция Копорской крепости относится по данным археологической дендрохронологии, скорее всего, к 1520-1525 гг.

Строительство крепости должно было начаться с подготовки площадки и заготовки строительного материала. Само место для крепости в XIII в. было выбрано настолько удачно, что строители и в XVI в. его оценили. Прежнюю сторону со стороны р. Копорки строители оставили, решив ее только реконструировать. Изогнутое юго-западное прясло и в XVI в. являло собой неприступную преграду. Северо-восточная же сторона крепости была выстроена на новом месте и являла собой два прямолинейных прясла, защищенных четырьмя башнями. Камень (известняк) был добыт тут же. Вырубив два рва с северной и восточной сторон, строители создали искусственные преграды и получили материал для строительства. Таким образом, крепость московского времени, наследовала от своей предшественницы план, выправленный с учетом новых требований. Сооружение заняло площадку скального мыса, с южной и западной сторон ограниченного глубоким оврагом р. Копорки, с севера и востока (возможное нападение неприятеля) искусственно вырубленными рвами.

Наиболее уязвимым местом всегда является въезд в крепость. В Копорье организация въезда уникальна, на Руси подобного решения нет ни в одной крепости. Через искусственно вырубленный в скале ров был перекинут мост на 6 каменных мощных опорах с бревенчатым настилом. Ширина моста составляла ~ 5,15 м.

Для того, чтобы реконструировать воротное устройство Копорской крепости, необходимо понять принцип обороны въезда. В коротком восточном прясле размещены два воротных проема, находящиеся под контролем двух мощных башен снабженных пушечными бойницами, расстояние между которыми составляло 14 м. Даже если противнику удавалось пересечь ров по мосту, он попадал под огонь двух башен, при этом башни имели вынос в сторону «поля» почти на весь объем.

Наличие двух, расположенных рядом, разных по ширине, воротных проемов широко применялось в оборонном зодчестве Франции, Чехии, Сербии, Венгрии и других странах. Viollet le Due в своих трудах часто дает реконструкции подобных решений². Кроме того, восточное прясло – это особый оборонительный комплекс, включающий три яруса камер. Ширина восточного прясла равняется 10 м, проходы были прямыми, широкий – шириной 3 м и узкий – шириной 1,57 м. Въезды снаружи закрывались коваными опускаемыми решетками (герсами). Одна из них сохранилась до настоящего времени, зубцы ее можно видеть и сегодня. Большой проезд закрывался тремя парами ворот, малый проезд – двумя. Мост перед въездом имел уширенную площадку, здесь первые устои моста были шире остальных³.

Защита ворот (въездов) в крепость была снабжена, кроме ворот и герса, опускаемыми мостами, сооруженными по принципу «качели на одной оси», это подтверждается и нижними камерами, куда убиралась одна половина моста (внутренняя), вторая половина (внешняя) плотно закрывала проем, для чего в кладке была выложена ниша. Герсы поднимались за два кольца на цепях, с помощью ворота, размещенного на 3-ем ярусе предмостных укреплений, по щели в каменной кладке, тоже на цепях, рядом с герсой опускались противовесы.

Размеры герсы большого проема (удалось определить обмером в натуре) составляют: ширина – 2,74 м, высота – 3,57 м. Горизонтальные прутья герсы продеты в вертикальные и расплющены на концах. Сечение горизонтальных прутьев

7х3 см, расстояние между ними 20 см. В местах отверстий для продевания горизонтальных прутьев, вертикальные пробиваются и расширяются до 10 см, в промежутках сужаются до 8 см. Толщина прутьев – 3 см. Вертикальные прутья расположены друг от друга на расстоянии до 38 см. Диаметр колец, за которые поднималась герса – 22 см. Сохранившаяся герса (кованая решетка) - единственный образец XVI в., цепи не сохранились.

Сказанное позволяет определить последовательность работы защитно-заградительных устройств въезда в Копорскую крепость. В случае приближения неприятеля, по тревоге сверху сбрасывались герсы, цепи, которых были намотаны на ворота, находящиеся на III ярусе, затем закрывались первые створки ворот, убирались стопоры подъемных мостов, и полотнища мгновенно занимали вертикальное положение. Наружная часть настила мостов закрывала вход, вкладываясь в нишу, одновременно в нижние камеры опускались внутренние части мостовых полотнищ с грузом. После этого закрывались створки ворот. При такой обороне врагу практически попасть через проемы было невозможно.

Строили крепость в мирное время, камень известняк тесали аккуратно, блоки в наружных штрабах хорошо подгоняли. Четыре, круглые башни, выдвинутые в сторону «поля» на весь свой объем в плане геометрически почти идеальны. Для выравнивания рядов каменной кладки строители в швы вкладывали мелкий и крупный щебень того же известняка. Кривые планов башен и арок печур и сводов идеально циркулярные. Башни имеют 5 ярусов (боев), четыре из которых перекрыты деревянными бревенчатыми накатами (мостами) и только нижний подошвенный бой перекрыт сферическим сводом. Снаружи этот ярус имеет конусообразное уширение более заметное, чем основное тело башен и отделяется валиком чистой тески, скругленным сверху. Толщина стен и размеры южной башни (в м): подошвенный бой – 4,5, диаметр – 14; I бой – 4,0, диаметр – 13; II бой – 3,45, диаметр – 12,5; III бой – 3,15, диаметр – 12; IV бой – 1,8, диаметр – 12.

Поставлены башни на выровненное основание с заглублением в скалу на половину высоты первого каменного ряда, который выступает от вертикали стен на 4-5 см. Забутовка стен крепости представляла единый монолит с наружной и внутренней облицовкой, выполнена из колотого известняка с необработанными поверхностями, но с соблюдением порядовки.

Каждый ярус (бой) башен завершался поясом связей, выполненным в виде колец из деревянных брусьев сечением 36 x 40 см. Предположительно, они служили завершением летнего этапа строительства. За зимний период кладка приобретала прочность, затем строился следующий ярус. Такие пояса связей, введенные в каменную кладку по всей высоте башен через 3-4 м, служили еще и для выравнивания кладки, и были своеобразным армированием.

Пятиярусные башни поярусно строились одновременно с прясами по всему периметру крепости. Можно предположить, что строительство крепости было завершено через 5-6 лет.

Отличительная черта Копорской крепости, выделяющая ее из ряда крепостей северо-запада: в башнях нет внутрстенных лестниц, соединяющих ярусы. В каждый ярус башен вели свои лестничные проходы, находящиеся в теле прясел или в приворотном комплексе. Так, например, чтобы попасть в подошвенный бой Северной и Южной башен, надо было подняться на верхнюю площадку предместных укреплений. Кроме того, каждый лестничный проход закрывался дверью, а дверь запиралась на замок. В стене, рядом с запорным устройством, выкладывалась нишка, скорее всего, для светильника. Подобные элементы есть в Гремячей башне Пскова, больше подобных решений в крепостях мне не известно.

Постройка башен велась с деревянных настилов, деревянные (брусчатые) консоли закладывались в кладку по мере увеличения высоты, после окончания строительства, настилы сбрасывались, а консоли вынимались, отверстия от них закладывались вкладышами из того же камня, из которого строились башни.

Бойницы четырех боев башен однотипны, приспособлены для пушечного боя. Все бойницы с камерами, высотой в шельге свода пещеры (камеры) около 2 м по глубине равны примерно 1/2 толщины стены. Снаружи бойницы широкие, с лучковыми, циркульными и трехцентровыми перемычками, в третьих ярусах вытесанные в камне. Щеки бойниц расширяются наружу, между камерами и «устьями» раструбов бойниц имеются узкие, шириной 17-20 см перемычки с параллельными боковыми стенками. Щель бойницы – шириной 17-20 см, высотой 56-70 см. Бойницы закрывались ставнями, навешиваемыми на кованые подставки и запиравшиеся брусьями, которые заводились в гнезда, выложенные в стене. При этом подставки находились на стороне, куда убирался весь брус. Для того чтобы ставни не

мешали стрельбе из пушки, в щеках печур выложена ниша. Подобная бойница есть и в Гремячей башне Пскова.

Бойницы верхних боев башен резко отличаются от нижних. Они предназначены для стрельбы из арбалетов. Камеры этих бойниц имеют размер 93 x 85 см, высота 207 см. Бойницы достаточно широкие – 76 x 48 см и закрываются навесными щитами, причем, в стенах выложены 4 пары каналов для брусьев разной длины. Видимо, вторая пара гнезд предназначалась для опоры арбалета.

Еще одна особенность Копорских башен: бойницы каждого яруса смещены по отношению выше и ниже лежащих, размещены так, чтобы была возможность вести круговой обстрел противника.

Особенностью Копорской крепости являются и оборонительные укрепления моста, состоящие из трех ярусов камер. Башни, фланкирующие въезд в крепость, поставлены на 8 м ниже отметки въезда. Камеры I и II ярусов оборонительных укреплений помещены выше и ниже проезда. Сделано это так, видимо, для того, чтобы неприятелю труднее было попасть в эти камеры.

Камера I яруса приворотных укреплений находится на 2,60 м ниже отметки проезда. Это, по всей вероятности, камера для размещения воротников (охранников). В камеру ведет узкая каменная лестница, снабженная небольшим окном (бойничкой), выходящим в основной проезд в крепость, небольшая бойница камеры обращена в сторону моста. На противоположной стороне – печь с лежанкой, топившейся «по-черному». В камере две ниши для ядер и дымогарный канал над бойницей.

Камера II яруса приворотных укреплений предназначена для пушки большего калибра, чем на ярусах башен. Бойница обращена в сторону моста, в стенах выложены ниши для ядер, кроме того, камера снабжена дымогарным каналом, выходящим на фасад крепости, для отвода пороховых газов.

Еще одна пушечная камера размещена со стороны северного прясла, вход в камеру со стороны внутреннего двора крепости. Камера меньше по площади, но тоже снабжена нишами для ядер и дымогарным каналом над выходом во двор крепости. Камера снабжена еще одной небольшой бойничкой, обращенной тоже во двор крепости. Возможно, она служила и световым проемом. Обе бойницы, так же как и дымогарный канал, закрывались щитами, навешиваемыми на подставы. Для запора

щитов в бойницах служили бруссы, для которых в стенах выкладывали каналы прямоугольного сечения.

В верхнем ярусе находились помещения управления герсами, защищенные бойницами, обращенными в сторону моста.

Дополнительным инженерным устройством Копорской крепости была организация вылазов. В пряслах крепости существуют пять больших сводчатых ниш, защищенных бойницами, размещенных как на «приступной» стороне, так и со стороны р. Копорки. Возможно, все же назначение этих элементов – вылазы, которые не использовались в Копорской крепости, т. к. большого гарнизона крепость не имела. С наружной стороны прясла ниши были залицованы, толщина кладки составляла всего 60 см.

Выстроенное в XVI в. северное прясло крепости разделено Средней башней на две почти равные части. На уровне III яруса прясло имело боевой ход, прикрытый брустверной стенкой с бойницами, попасть на который можно было только из башен. Снаружи прясла имели лицевую поверхность, выложенную, как и башни, известняком чистой тески. Прясла, как и башни, имели цоколь, отделяющий его от основной массы стены простой тягой в виде валика, при этом валик не прерывался на облицовке ниш

Южное прясло, сохранившееся от крепости XIII в. и только надстроенное, чистой тески лицевой поверхности не имело. Боевой ход был и на южном прясле, так что крепость можно было обойти кругом.

Крепостные башни и прясла, скорее всего, имели тесовые кровли.

Был в Копорской крепости и тайник, так назывался спуск к воде. Находился он на северо-восточном прясле, рядом с Наугольной башней. Тайник начинался в крепости, проходил под стеной и ступенями спускался к источнику с наружной стороны прясла.

Итак, каковы же фортификационные особенности крепости Копорье первой четверти XVI в.:

1. Организация въезда в крепость через ров, искусственно вырубленный в скале, через который был построен мост на шести каменных опорах. Въезд в крепость размещался в широком (10 м) оборонительном комплексе восточного прясла, имевшем три яруса обороны; два нижних имели

пушечные камеры, снабженные дымогарными каналами. Въезд находился под защитой двух пятиярусных мощных башен, на весь объем выдвинутых в сторону поля и расположенных на расстоянии 14 м друг от друга.

2. Наличие двух, расположенных рядом, но разных по ширине воротных проезда. Такое решение не было характерно для древнерусских крепостей, но широко применялось в западноевропейских странах. По-видимому, это было вызвано необходимостью иметь открытыми только малые ворота, предназначенные для проезда конников и прохода пеших воинов, оставляя закрытыми большие ворота, как наиболее уязвимые.

3. Подъемные мосты были устроены по принципу «качели на одной оси». Внутренняя половина мостов опускалась в нижние камеры. Входные проемы были защищены герсами и створами ворот.

4. Техника кладки башен и крепостных стен была одинаковой, крепость строили по ярусно по всему периметру.

5. У стен и башен есть цоколь, уширяющийся к подошве и, венчающий его валик.

6. Пятиярусные башни построены с геометрической точностью, четыре яруса «колец» внутрстенных деревянных брусчатых связей размещены в четырех нижних ярусах башен.

7. Пушечные бойницы башен – камерные, закрывались щитами с запорным брусом, убирающимся в кладку.

8. В каждый ярус пятиярусных башен вели самостоятельные лестничные спуски, в основном, с верхнего боевого уровня прясел или с площадки приворотного комплекса. Они закрывались дверьми с запорами. Место запора фиксировано нишей для светильника.

9. Наличие камеры-сторожки с печью-лежанкой, топившейся «по-черному» с дымогарным каналом из камеры, еще две боевые камеры тоже имели дымогарные каналы.

10. Отмечается наличие окон-бойниц, ориентированных во внутреннее пространство крепости.

Таким образом, на территории Ленинградской области имеется уникальный образец крепостного оборонительного комплекса XVI в., максимально изученный в 1963-1989 гг. Кто строил этот уникальный комплекс остается загадкой

ПРИМЕЧАНИЯ

- 1 Кирпичников А.Н. Каменные крепости Новгородской земли. Л.:«Наука», 1984. С. 150-179.
- 2 Due Viollett E. le. Dictionnaire raisonne de l'architecture du XI-e an XVI-e sie'cle. v. VII. Pont, Paris, Morel, 1875.
- 3 Хаустова И. А. Воротное устройство крепости Копорье // КСИА. №160. М. 1980. С. 110-116.

А. Н. Кирпичников О СТИЛЕ НОВЫЙ РУССКИЙ МОДЕРН

В наше время сколько-нибудь самостоятельный в художественном отношении архитектурный стиль в Российской Федерации не существует. Строятся различные, порой безвкусные и даже уродливые постройки, по обилию бетонных поверхностей и мрачных фасадов античеловеческого воздействия. Голая инженерная конструкция домов – наследие поздних советских времен – чужда художественной оценке, кроме отрицательной.

Новый русский модерн, о котором стоит подумать, это предложение, перспективные намерения, речь, понятно, не идет об уставном регламенте. Однако, строительное богатство русской действительности, которое часто не замечают, может быть использовано, конечно в разных вариантах, во имя человеческого комфортного общежития. Не определяя весь замысел нового стиля, его проявлений, хотелось бы высказать далее некоторые суждения.

В выработке названного стиля следует опираться на обширный опыт и достижения предшествующих поколений, в том числе и творцов русской архитектуры и дизайна. Здесь необходимо упомянуть стиль модерн, стиль неоклассицизма, национальный стиль аля-рюс, стиль арт-деко и арт-нуво, стилизованные элементы древнерусской архитектуры. Можно не бояться использовать стили европейского и американского происхождения, при этом предлагая собственную основу.

Архитектура, как жилая, производственная, общественная, должна радовать человека, не угнетать его психологически, создавать светлое настроение, не давить его громадой серого бетона, оставлять запоминающееся впечатление. Мне кажется, допустимо использование цветности в отделке фасадов, вестибюлей, дверей входных, квартирных и офисных, и т. д. Могут быть использованы изобразительные мотивы зеленых деревьев, трав и цветов, небесных и водных пространств, а так же образы некоторых животных и птиц. Возможно использование колонн, скульптуры, масок, орнаментальных, в том числе растительных, фризов, мозаики, изразцов и поливных плиток, разноцветного камня, не исключая, подкрашенных современных материалов. Цветовая гамма желательна светлая и лучезарная. Объем здания,

хотелось бы не подчинять одним строгим горизонтальным линиям. Могут быть применены башнеобразные выступы, эркеры, купола, вышки, флагштоки, некоторые выступающие лепные украшения, не говоря о балконах и их решетках, лифтах. Декоративные детали не обязательно будут заметно удорожать постройку, их наличие может быть скромным, отдельным и даже точечным. Для человека цвет, объем и дизайн интерьера будут служить своеобразным опознавательным знаком (для взрослых и детей), как бы пригласительным билетом, побудительным сигналом бодрости, пусть даже не осознанно и подсознательно.

Элементы нового русского модерна также могут быть использованы в изготовлении мебели, бытовой утвари, посуды и т. д. Выработка упомянутого стиля, думаю, коллективное дело архитекторов, художников, дизайнеров. Нашему обществу так не хватает оценочного вкуса, привычки художественных впечатлений, пусть простой, но необычной по форме и цвету вещи.

И. В. Журавков
СВЯТО-АЛЕКСЕЕВСКИЙ ХРАМ
– ПАМЯТНИК РУССКОЙ СЛАВЫ

«Мы, служащие и прихожане этого святого русского национального памятника, имеющего честь носить имя Святителя Алексия — защитника Великого русского Народа перед престолом всевышнего будем всегда исполнять завет героев-предков, спящих вечным сном в Лейпцигском храме — памятнике, а также героев Великой Советской Армии Второй Отечественной войны, отдавших свои жизни за свободу и независимость не только своего народа, но и народов Европы, в том числе и германского народа»

Послание на конференцию всех церквей
и религиозных организаций в СССР,
посвященную вопросу Защиты Мира

сентябрь 1952 года

Настоятель протоиерей Георгий Романович

Сентябрь 1966 г., группа студентов Государственного Дважды Орденоносного института физической культуры им. П. Ф. Лесгафта едет в Германскую демократическую республику – ГДР, в институт физической культуры в г. Лейпциг.

На следующий день после приезда нам предоставили экскурсию по городу и начали с Памятника Битве народов – открыт к 100-летию битвы в 1913 г. – одной из главных достопримечательностей Лейпцига и самый массивный памятник на территории Европы. В ГДР монумент широко использовался в пропагандистских и воспитательных целях и был своеобразным символом советско-германской дружбы. В качестве экскурсовода по монументу ректор немецкого института физкультуры договорился с профессором консерватории (одним из лучших знатоков истории), который нам не только чудесно всё рассказал, но и пел внутри, так как в монументе замечательная акустика. После экскурсии и осмотра монумента мы сели в автобус и поехали дальше. Через минуту перед нами предстал Православный Храм. Я попросил остановиться и посетить Церковь. Руководитель делегации и переводчица Гизеля сказали: один,

что мы комсомольцы, другая - что в маршруте этого посещения нет. Я настоял и мы вошли в Храм. За кафедрой-столом сидел батюшка в очках и читал газету «Правда», рядом лежала «Комсомольская правда». Услышав русскую речь, он радостно вскочил, красиво нас поприветствовал, поинтересовался откуда мы. «О! Ленинградцы! О! Из СССР!». И начал свой рассказ о Храме.

Битва народов произошла под Лейпцигом с 16 по 19 октября 1813 г. Коалиция русских, австрийцев, пруссаков и шведов разбила французскую армию Наполеона Бонапарта. До первой мировой войны эта битва являлась крупнейшей в истории Европы.

Храм-памятник Святителя Алексия (рис. 1) – православная церковь в память погибших в Битве народов 22605 русских воинов, в основном казаков Донских и Кубанских, погибших ратников – солдат, офицеров и генералов. Церковь без купола, созданная по образцу Вознесенского Храма в Коломенском.

Ее построили в 1913 г. к 100-летию Битвы народов в знак памяти и уважения к русским воинам, принявшим участие в Битве. Спустя 100 лет после этого сражения останки погибших тогда русских со всеми подобающими воинскими почестями были перенесены в крипту Храма; вместе с ними туда же перенесены знамена и портреты героев Битвы. Имена воинов запечатлены на мемориальных досках на стенах Храма. В нижней части церкви устроены маленький музей, приходской зал и библиотека из 700 томов.

Главное украшение Храма – семь колоколов, отлитых из орудий, участвовавших ещё в наполеоновских войнах, икона святого великомученика Георгия и семиярусный иконостас.

Накануне столетия Великой Битвы посланник русской дипломатической миссии в г. Дрездене барон фон Вольф написал письмо в саксонское министерство религии и образования с просьбой разрешить построить русский православный храм. Разрешение от саксонского министерства религии и образования было получено 9 февраля 1908 г. Было выделено 2,5 гектара земли на краю поля, где состоялось сражение.

Начался сбор средств в России и в Германии на строительство храма-памятника в честь русских воинов. Первый камень в фундамент будущего храма был заложен 15 декабря 1912 г. В честь этого памятного события был отслужен торжественный

молебен, на котором присутствовал российский военный министр генерал-адъютант В. А. Сухомлинов и представители властей города Лейпцига.

Шатровая церковь была построена на народные пожертвования, по проекту архитектора В. А. Покровского и является копией Вознесенского Храма в Коломенском. Высота главной церковной башни 65 м. Как нам рассказал настоятель протоиерей Георгий Романович, вырыли котлован и землю вывезли за город, а привезли землю с Дона и Кубани. Привезли также всё необходимое для строительства из России, вплоть до гвоздя. Иконостас подарен Донским казачеством. Иконостас семьярусный из темного дуба имеет высоту 18 метров. Иконы были написаны в стиле XVII в. Л. М. Емельяновым. Среди икон обращает на себя внимание икона Святого Великомученика Георгия Победоносца в большом резном киоте, преподнесенная в дар Оренбургскими казаками. Бронзовое паникадило Храма весит 800 кг. Его пять рядов светильников были сделаны из смальты. Паникадило поднесли в дар Храму депутаты Государственной думы и московские купцы.

На стенах и столбах нижней галереи находятся 20 каменных досок с именами погибших офицеров и числом убитых солдат. Мемориальные доски можно видеть всюду - внутри Храма и снаружи.

Освящен 4 (17) октября 1913 г. В том же году, недалеко, на поле битвы, 18 октября открыт величественный мемориал воинам «Битва Народов», построенный Германией.

Православный храм-памятник был построен на народные пожертвования. В освящении приняли участие военные делегации стран-союзников: король Саксонии Фридрих Август Третий, Германский Император Вильгельм Второй, с русской стороны присутствовал Великий князь Кирилл Владимирович, военные русской миссии и духовенство. Присутствовали и представители русской диаспоры, проживающие в Германии.

Церковь была приписана к Дрезденскому Храму. С началом Первой Мировой войны храм-памятник был закрыт.

5 мая 1939 г. приход со всем имуществом был передан Берлинской и Германской Епархии Русской православной церкви за границей. Летом 1945 г. церковь, будучи на советской оккупационной территории, снова перешла к русской православной церкви.



Рис. 1. Храм-памятник русской славы в Лейпциге



Рис. 2. Надпись на оборотной стороне: «На добрую память славному сыну Сов.Союза. Да здравствует славная молодежь Славного Сов.Союза! Прот. Г. Романович. 29.9.66г.»



Рис. 3. Митрополит Санкт-Петербургский и Ладожский Владимир (Котляров) и И. В. Журавков. Фото на память.

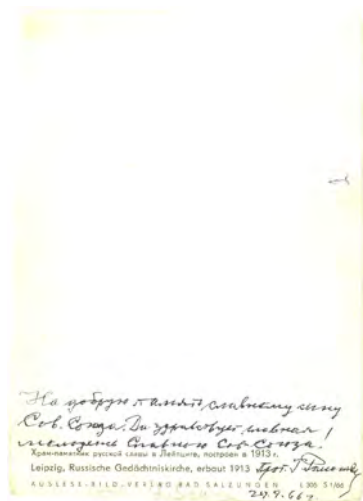

Рис. 4. Надпись на оборотной стороне: «Многоуважаемый Игорь Васильевич! Желаю Вам доброго здоровья, энергии, плодотворной деятельности и многих лет жизни. Спасибо Вам за воспитание в людях чувства любви к России, к памятникам истории и культуры и за воспитание молодых патриотов. Митрополит Владимир. 1 апреля 2001 года»

Советское командование после посещения Храма Г. К. Жуковым в том же году отпустило средства на срочный ремонт. В Храме отмечены воины Второй Мировой войны.

В 1963 г. была проведена реставрация с новой позолотой куполов.

Учитывая исторический статус Храма, советским военнослужащим, базирующимся в ГДР, разрешалось посещать его.

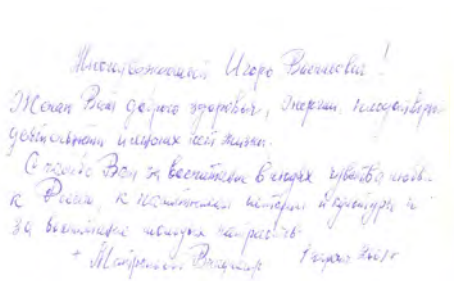
Отец Георгий закончил экскурсию-рассказ и спросил: «А вас кто направил к нам?». Все хором ответили: «Игорь Журавков – он настоял на посещении Вашего Храма»

Тогда Отец Георгий обнял меня и пошел к своему столу, где подписал мне на память открытку (рис. 1-2). Этот подарок – открытка – вот уже 50 лет со мной.

Я живу в поселке Вырица Ленинградской области. В 1913 г., когда в Лейпциге в честь 100-летия Битвы Народов освятили храм-памятник, в Вырице заложили камень будущего храма. Произошла торжественная закладка Церкви Казанской Иконы Божьей Матери. Вырица сегодня – один из центров православия России.

Особую значимость Вырицы в православии принес своим житием и служением в Храме Серафим Вырицкий (в миру Василий Николаевич Муравьев) – святой русской православной церкви, прославленный в 2000 г. в лике Собора новомучеников и исповедников Российских.

На торжества в Вырицу приехал Митрополит Санкт-Петербургский и Ладожский Владимир. Общаясь с ним, я показал открытку, подаренную мне в Лейпцигском Храме-памятнике. С радостью и интересом Митрополит Владимир услышал мой рассказ и сказал, что он хорошо знал настоятеля протоиерея Георгия Романовича. Вспомнил время, когда он служил епископом Берлинским и Среднеевропейским, Патрибием Экзархом в Средней Европе. Взяв мою открытку, он поцеловал её, перекрестил и сказал: «Давайте, Игорь Васильевич, сфотографируемся на память.»

Приехав на следующий год в Вырицу, Митрополит Владимир при встрече со мной как старый знакомый обнял меня и подарил привезенную фотографию с подписью (рис. 3-4).

Вот такую связь между людьми делает открытка с надписью и автографом.

Ю. В. Трубинов

АЛЕКСАНДРОВСКАЯ БОЛЬНИЦА В ПЕТЕРБУРГЕ И ПАМЯТНИК ЕЁ ОСНОВАТЕЛЮ АЛЕКСАНДРУ II

Александровская больница, комплекс зданий которой расположен на набережной реки Фонтанки, 132 (напротив впадения в реку Крюкова канала), считалась во второй половине XIX и начале XX в. одним из крупнейших многопрофильных лечебных заведений для рабочих Санкт-Петербурга, наряду с такими городскими больницами столицы как Обуховская на Фонтанке, Мариинская на Литейном, Рождественская на Песках или больница Св. Марии Магдалины у Тучкова моста на Васильевском острове. 7 сентября 1993 г. Решением № 327 Петросовета она была объявлена охраняемым памятником истории и культуры в комплексе «с территорией, садом, оградой и постаментом от несохранившегося бюста императора Александра II»¹.

Идея создания больницы такого профиля созрела в начале 40-х годов XIX в. В 1842 г. с одобрения императора Николая I Государственный Совет принял решение «Об учреждении в Санкт-Петербурге постоянной больницы для чернорабочих». Для неё приспособили ряд зданий, далеко отстоящих друг от друга, что вызывало известные неудобства. Лишь спустя почти два десятилетия, события, развернувшиеся вокруг Манифеста 19 февраля 1861 г. об освобождении крестьян от крепостной зависимости, положительно сказались и на судьбе больницы. О её бедственном до тех пор положении, которое не осталось незамеченным следующим императором – Александром II, докладывал в Думе в марте 1861 г. исполняющий обязанности городского головы Н. И. Погребов. Объясняя думцам, что «существующая в столице больница для чернорабочих <...> размещается в настоящее время с большим неудобством, в различных частях города, что Государь Император неоднократно изволил обращать внимание на это неудобство», он призывал «оказать со стороны города содействие к лучшему устройству этого полезного и необходимого учреждения»².

Вскоре Городская Дума совершает акт благотворительности по отношению к больнице: она постановила «принести от имени всего городского общества в дар городской дом, быв.

Межуева (купленный ею ранее на аукционе для нужд общего управления городской полиции. – Ю.Т.), с тем, чтобы на вырученный от продажи его капитал учредить в С.-Петербурге, в память великого события 19 февраля, больницу чернорабочих, наименовав оную “Александровскою больницею” для рабочего населения, учреждённую в память 19 февраля 1861 года»³. Так имя императора Александра II, по указу которого была учреждена новая больница, увековечили в её названии.

31 марта 1861 года Александр повелел Сенату «пожертвование принять и за оное благодарить городское общество»⁴. Среди других жертвователей наиболее крупный вклад – 350 тысяч рублей – выделил принц П. Г. Ольденбургский, стоявший во главе учреждений императрицы Марии, под патронатом которых находилась Александровская больница.

После получения необходимых средств был объявлен конкурс на проект здания, в котором приняли участие три известных архитектора середины XIX в., имевшие опыт больничного строительства: Г. Х. Штегеман (1815 – 1872), А. Х. Пель (1809 – 1902) и И. В. Штром (1824 – 1887). Весной 1864 г. представленные проекты рассматривала особая комиссия, состоявшая из архитекторов и врачей. О высоком статусе комиссии свидетельствовали громкие имена специалистов: ректора Академии художеств К. А. Тона, профессоров архитектуры Р. И. Кузьмина, А. И. Резанова, Д. И. Гримма и А. И. Кракау⁵.

Предпочтение получил проект архитектора Ивана Васильевича Штрома, незадолго до этого поступившего на службу в Попечительный совет заведений общественного призрения⁶. В молодые годы И. В. Штром посещал Академию художеств на правах вольноприходящего ученика и в 1842 г. покинул её в звании свободного художника, получив за проекты две серебряные медали. Служил он архитектором по военному ведомству и занимался разнообразным строительством. Наиболее значительные сооружения раннего творческого периода Штрома оказались в Киеве, это – кадетский корпус и собор. В 1853 г. «за известность в архитектуре» он был признан академиком, а перед тем, как связать свою судьбу с ведомством учреждений императрицы Марии, зодчий удостоился титула почётного вольного общника Академии художеств. Впоследствии он будет известен в качестве автора проекта построенной им клиники баронета Виллие и нескольких церквей в Петербурге, занимая под конец жизни должность старшего архитектора

Исаакиевского собора и будучи членом технико-строительного комитета МВД⁷.

Свой проект Александровской больницы Штром представил также общему собранию членов Попечительного совета заведений общественного призрения, на котором присутствовал сам принц Ольденбургский – главноуправляющий IV отделением собственной ЕИВ канцелярии. После этого была образована строительная комиссия под председательством попечителя больницы графа Н.М. Ламздорфа⁸.

Построить больницу оптом за 350 тысяч рублей взялся коммерции советник С. Г. Кудрявцев, достаточно известный в то время производитель строительных работ. Он обязался построить новое здание, реконструировать старые и благоустроить территорию больницы к сентябрю 1866 г.⁹

Летом 1864 г. заложили фундаменты, а к концу августа того же года новые здания были возведены уже до половины второго этажа, что позволило устроить акт торжественной закладки здания. «Сегодня, в воскресенье, 30 августа, в 2 ½ часа по полудни назначена закладка здания Александровской больницы, устраиваемой в память 19-го февраля 1861 года», – известила об этом событии газета «Русский инвалид».

К концу августа 1866 г. Александровская больница была построена. Газета Министерства внутренних дел «Северная почта» от 6 сентября дала следующую характеристику построенных зданий больницы: «Высочайше разрешённая постройка новых зданий Александровской больницы в память 19 февраля 1861 года ныне окончена. Больничная церковь во имя св. благоверного князя Александра Невского, по благословении высокопреосвященного Исидора, митрополита Санкт-Петербургского, освящена 28 числа августа, в присутствии Его Высочества Принца Ольденбургского и других начальствующих лиц. Государь Император в высокаторжественный день Своего тезоименитства 30 августа в сопровождении Их Высочеств Наследника Цесаревича Александра Александровича и Великого Князя Владимира Александровича изволил в половине второго часа по полудни осчастливить своим посещением новоустроенную больницу. При входе в храм Его Величество и Их Высочества были встречены местным причтом с крестом и святою водою, после чего совершено краткое молебствие. Затем новые больничные здания окроплены были святою водою, а Его Величество и Их

Высочества осматривали новоустроенное здание <...> Вечером в тот же день Его Высочество Принц Ольденбургский лично доставил в больницу назначенную Государем Императором для больничной церкви икону св. кн. Александра Невского»¹⁰.

Чувство меры и мастерство позволили архитектору «рационалистического направления» Штрому достаточно скупыми архитектурными приёмами придать сугубо утилитарному больничному зданию определённую нарядность и выразительность, счастливо избежав унылой казёнщины. В 1867 г. за эту работу Штром получил звание профессора¹¹.

К началу великих потрясений в нашей стране – октябрю 1917 г. – Александровская больница насчитывала 15 отделений вместимостью 100 коек. Она располагала обширным штатом высококвалифицированных специалистов, состоявшим из 49 врачей, 14 из которых были докторами медицины, 190 медсестёр и трёхсот санитаров¹². Вскоре после установления советской власти, 15 января 1919 г., последовало переименование больницы, впредь называвшейся «в память 25 Октября». Так она именовалась до 1992 г., когда ей было возвращено изначальное название: Александровская больница.

Парадный двор перед главным фасадом Александровской больницы отделён от проезжей части набережной Фонтанки металлической оградой на каменном цоколе. В настоящем своём виде конфигурация ограды с полуциркульным уступом центральной части внутрь двора сформировалась в 1892 г. До этого, в течение почти 30 лет, ограда была прямой на всём протяжении, с узкой одностворчатой решетчатой калиткой в центре и двумя въездными воротами по краям.

В конце 1892 г. центральная часть ограды подверглась реконструкции, в связи с решением городского общественного управления установить перед ней памятник августейшему основателю больницы императору Александру II.

Мысль об установке памятника императору родилась в февральские дни 1891 г., когда Александровская больница праздновала 25-летний юбилей своего пребывания в зданиях, выстроенных по проекту покойного уже архитектора Штрома. 6 марта 1891 г. городской голова тайный советник В. И. Лихачёв выступил на общем собрании Санкт-Петербургской городской Думы с предложением установить «перед фасадом больницы, выходящим на набережную реки Фонтанки, бюст императора Александра II, повелением которого была сооружена больница

для рабочего населения и именем которого почтена больница»¹³. Предложение главного «думца» столицы было встречено с большим одобрением, подогретым ещё и тем обстоятельством, что в эти дни отмечалась десятая годовщина со дня мученической смерти Царя-освободителя. Дебаты по этому вопросу закончились единогласным постановлением: «Испросить в установленном порядке разрешение на постановку перед главным фасадом Александровской городской больницы для рабочего населения в память 19 февраля 1861 года бронзового бюста в Бозе почившего Императора Александра II»¹⁴.

В том же году Высочайшее разрешение здравствовавшего императора Александра III было получено, и городское общественное управление объявило своеобразный конкурс на создание памятника, пригласив для участия в нём трёх известных скульпторов: А. И. Вейценберга (1837 – 1921), Н. А. Лаврецького (1837 – 1907) и А. Л. Обера (1843 – 1917). В январе 1892 г. модели памятника были представлены на рассмотрение Городской Управы, которая отдала предпочтение работе скульптора Лаврецького¹⁵ (рис. 1).

Известный во второй половине XIX в. скульптор Николай Акимович Лаврецький начинал своё профессиональное образование в Академии художеств вольноприходящим учеником. Учёба у таких выдающихся скульпторов как И. П. Витали и Н. С. Пименов принесла свои плоды: в 1860 г. за академическую программу барельеф «Возвращение Регула из Рима в Карфаген» Лаврецький получил большую золотую медаль и тогда же – звание классного художника 1-й степени. Золотая медаль давала право молодому скульптору на пенсионерскую поездку за границу для совершенствования в мастерстве, чем и воспользовался Лаврецький, прожив большую часть отведённого времени в Италии. В 1868 г. он прислал из Рима в петербургскую Академию скульптурную композицию «Дети с птичкой», за которую удостоился титула академика. По возвращении из-за границы в 1870 г. скульптор представил на суд Академии целую серию жанровых работ, высоко оценённых академическим советом: Лаврецький был признан профессором. Одна из скульптурных работ этой серии, «Купальщица», хранится ныне в Научно-исследовательском музее РАН¹⁶. Последующие годы отмечены большим напряжённым трудом как творческим, так и преподавательским. На всех академических выставках появлялись его новые произведения, в разных городах



Рис. 1. Скульптор Н. А. Лаврецкий (1837 – 1907).

Российской империи устанавливались изваянные Лаврецким памятники выдающимся людям и высочайшим особам. Из-под его резца вышли памятники композитору М. И. Глинке и генералу Н. И. Евдокимову, певцу О. А. Петрову и историку Н. И. Костомарову¹⁷. Ряд портретов, исполненных Лаврецким в бронзе и мраморе, среди которых бюст президента Императорской Академии художеств великой княгини Марии Николаевны (1878, мрамор) и бюст гофмейстера графа Д. Н. Шереметева (1890, бронза), является достоянием

Государственного Русского музея¹⁸. Удачно исполненные скульптором памятник Екатерине II для Симферополя (1890) и несколько портретных бюстов сделали широко известным имя Лаврецкого как талантливого скульптора-портретиста, что и позволило ему в результате выигранного конкурса получить заказ на создание памятника императору Александру II для Александровской больницы.

Лаврецкому для работы над бюстом Александра II потребовалось чуть более полугода. Весной 1892 г. он представил на утверждение гипсовую модель памятника, в сентябре бюст был отлит в бронзе и к концу года под него высечен и отполирован гранитный пьедестал. В начале 1893 г. памятник установили на заранее подготовленной полуциркулярной в плане площадке по оси главного подъезда Александровской больницы, для чего пришлось разобрать и скруглить за памятником центральный участок металлической ограды перед парадным дворовым сквером. Шесть чугунных тумб с тремя стальными цепями (между крайними тумбами был оставлен проход к калитке) отделяли площадку с памятником от пешеходной дорожки вдоль ограды. Ровным светом освещали памятник четыре газовых фонаря, установленные на высоких чугунных столбах по краю скруглённой части площадки (рис. 2).

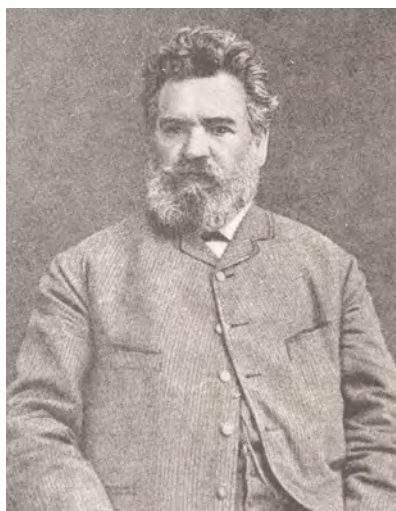

Рис. 2. Бюст императора Александра II у здания Александровской городской больницы в память 19 февраля 1861 г. Фото нач. 1900-х гг. ЦГАКФФД.



Памятник ИМПЕРАТОРУ АЛЕКСАНДРУ II

Рис. 3. Памятник Александру II перед фасадом Александровской городской больницы. Скульптор Н. А. Лаврецкий. Фото 1893 г. (По: Краткое описание городской Александровской больницы для рабочего населения в память 19 февраля 1861 года в С.-Петербурге. СПб., 1893).

Памятник Александру II готовили к открытию в день приближающейся очередной годовщины принятия Манифеста об освобождении крестьян от крепостной зависимости, в память о котором носила название Александровская больница. 15 февраля 1893 г. газета «Новое время» объявила: «С Высочайшего ЕИВ соизволения, сооружён бюст в Бозе почивающего императора Александра II перед зданием городской Александровской больницы, в память 19-го февраля 1861 года. Открытие этого бюста назначено в пятницу,

19 февраля, после молебствия в больничной церкви, которое начнётся в 12 ½ часов». На следующий после открытия памятника день та же газета поместила подробный репортаж о незаурядном в жизни больницы, да и всего города, событии, под заголовком: «Освящение бюста Императора Александра II».

Открытие памятника происходило в торжественной обстановке. На предшествовавшем открытию благодарственном молебне в больничной церкви Александра Невского, которым руководил ректор петербургской духовной академии преосвященный Никандр, архиепископ Литовский, присутствовал весь цвет столичной медицины, а также петербургский градоначальник В. В. фон Валь, вице-губернатор Н. А. Косач, председатель больничной комиссии тайный советник В. А. Ратьков-Рожнов, члены городской Управы и гласные Думы, сёстры милосердия и дети из городских Александровских школ. Специально по такому случаю в столицу приехал гастролировавший по всей России знаменитый хор, возглавляемый регентом А. А. Архангельским. Хор пел как в церкви, так и после молебна во время крестного хода к памятнику, с которого, при стечении народа, заполнившего оба берега Фонтанки, «моментально сдёрнули завесу». Взорам присутствующих открылся бронзовый бюст императора в лейб-гусарском мундире, установленный на высоком гранитном четырёхгранном пьедестале с золочёными надписями на его лицевой и боковых поверхностях.

Как утверждалось в репортаже, в этот день «несколько фотографов делали снимки». Один из них оказался настолько удачным, что с него была выпущена почтовая открытка и сделана иллюстрация для «Краткого описания Александровской больницы», опубликованного в 1893 г.¹⁹ На этой фотографии памятник изображён крупно, в ¾ слева, с хорошо читаемыми надписями на лицевой поверхности пьедестала («Императору Александру II, основателю больницы») и на его левой стороне («Больница основана в память 19 февраля 1861 года»).

В таком виде памятник Александру II благополучно простоял до 1931 г. перед больницей, лишившейся в январе 1919 г. его имени. Такое несоответствие становилось всё более нетерпимым в глазах власть предержащих, принявших, наконец, решение о сносе памятника. 13 июля 1931 г. вечерняя «Красная газета», не вдаваясь в подробности, заметила: «Снят памятник



Рис. 4. То, что
осталось от памятника
Александру II.
Фото автора.

“державному основателю” Александру II, стоявший до сего времени перед больницей в память 25 Октября (бывш. Александровской)»²⁰.

Снесли, прежде всего, бронзовый бюст императора и, по всей видимости, отправили в переплавку (по нашим предварительным сведениям, в фондах петербургских музеев этот бюст не зарегистрирован). Уверенность именно в такой судьбе бюста придаёт откровенная информация о

массовом уничтожении художественных изделий из металла и превращении их в металлолом, которой пестрела, например, «Красная газета» за 1930 г. (позднее догадались скрывать подобную информацию). Приведём несколько выдержек из этой газеты в подтверждение наших слов.

11 января: «Памятник Славы на проспекте Красных Командиров, сооружённый в память турецкой войны (перед Троицким собором. – Ю.Т.), решено употребить в качестве лома для металлургических заводов <...>».

26 января: «На днях начнутся работы по снятию колоколов с Исаакиевского собора. Работы будут вестись Рудметаллторгом под наблюдением Главнауки. Снятые колокола дадут до 5000 пудов ценного металла <...>».

24 июня: «Ремонтируется набережная Зимней канавки. Для этого потребовалось её осушить. На дне канала обнаружена бронзовая статуэтка, изображающая Николая I. Статуэтка пошла в утиль на завод “Красный выборжец”».

Вот так – от маленькой статуэтки до гигантских колоколов Исаакия – всё в переплавку! Так стоит ли сомневаться в том, что и бронзовый бюст Александра II постигла та же участь?

Обезглавленный постамент памятника императору ещё какое-то время маячил мрачным силуэтом на всю свою высоту, напоминая золочёными надписями любопытствующим прохожим, а также ежедневно пациентам и служащим больницы, кто и по какому поводу был здесь почитаем. Затем свалили основной призматический блок постамента с надписями,

отправив в неизвестном направлении. Когда это произошло – вряд ли теперь удастся узнать (рис. 4).

Таковы обстоятельства установки и уничтожения памятника Александру II перед главным фасадом исторического здания больницы на набережной Фонтанки.

Помимо описываемого бюста, в Санкт-Петербурге до 1917 г. имелось немало памятников трагически погибшему императору, царствование которого отмечено целым рядом прогрессивных реформ в России. Особняком стоит храм-памятник Александру II – Спас на Крови, с гранитными досками на его фасадах, где перечислены государственные заслуги императора. Статуи и бюсты императора устанавливались перед зданиями военных и гражданских учреждений, созданных благодаря поддержке Александра II; в парках, носивших его имя; перед храмами и часовнями в городе и окрестностях – Царском Селе, Красном Селе, Парголове, Мурино. Проекты на создание памятников Александру II представлялись на различные конкурсы, подвергаясь не только строгой оценке жюри, но и критическим отзывам в прессе. Далеко не все из них удавались в воплощении в натуре. Так, например, на конкурсе 1910 г., проходившем в Мраморном дворце, среди проектов прочих скульпторов был экспонирован эскиз П. П. Трубецкого. Этот проект памятника императору Александру II, несмотря на благоприятные отзывы, был проигнорирован жюри и остался неосуществленным²¹. Данный факт может служить подтверждением строгого отбора проектов памятников императору, предназначенных к осуществлению, и, в конечном счёте, – высокого качества исполненных изваяний, многие из которых являлись подлинными произведениями искусства монументальной пластики.

Это, однако, не остановило представителей новой власти, свергнувшей самодержавие, от тотального сноса всех памятников выдающемуся государственному деятелю, императору Александру II. Восемьдесят лет спустя наметилась благоприятная тенденция к исправлению допущенной советской властью несправедливости.

В интерьере упомянутого храма Воскресения Христова (Спас-на-Крови) на канале Грибоедова, открытом для посетителей в 1996 г. после длительной реставрации, установили небольшой бюст Александра II, хранившийся в фондах Государственного музея-памятника «Исаакиевский собор». К 300-летию юбилею Санкт-Петербурга Киевский музей



Рис. 5.
М. М. Антокольский.
Памятник императору
Александр II
(Санкт-Петербург,
Суворовский пр., 32-
б). 1897 – 1899. Статуя
– бронза. Отлив 2003 г.
Повторение скульптуры,
принадлежащей
Киевскому музею русского
искусства. Фото автора.



Рис. 6. Памятник
императору Александру II
(Санкт-Петербург, наб.
Фонтанки, 68). 2005.
Бюст – бронза. Отлив по
оригиналу скульптора
М. Л. Диллон (?).
Пьедестал – архитектор
В. Б. Бухаев. Фото автора.

русского искусства подарил нашему городу повторение в бронзе статуи Александра II, исполненной скульптором М. М. Антокольским в 1897 – 1899 гг.²² (рис. 5). Наконец, в 2005 г. Главное Управление Банка России по Санкт-Петербургу открыло памятник Александру II как августейшему основателю Государственного банка России²³ (рис. 6). Бронзовый бюст является точной копией оригинала, найденного в 1959 г. в земле на Васильевском острове и хранящегося ныне в Русском музее. Находка приписывается скульптору Марии Диллон (1858 – 1932) и датируется ориентировочно 1911 – 1912 гг.²⁴

Возвращаясь к утраченному памятнику Александру II перед зданием Александровской больницы на набережной Фонтанки,

полагаем, что имеются достаточные основания для его восстановления.

Ещё в 1993 г. дополнением к АРЗ на реставрацию металлического декора Александровской больницы Управление ГИОП (ныне – Комитет) предусматривало «воссоздание бюста Александру II перед входом в больницу»²⁵. Этот документ не утратил своей силы до настоящего времени. В данный момент накопилась достаточная натурная, иконографическая и документальная база по самому памятнику, а также выявлены аналоги скульптурных изображений Александра II, максимально близкие к утраченному оригиналу.

Сохранились, прежде всего, натурные остатки пьедестала памятника. К ним относится круглый двухступенчатый стилобат диаметром 312 см и высотой 36 см, составленный из секторов красного гранита; в центре стилобата установлен вытесанный из красного же гранита блок цоколя пьедестала в виде призмы с фаской, сторона квадратного основания которого равна 128 см, а высота блока – 43 см; венчает остатки памятника база пьедестала – блок из чёрного гранита высотой 54 см со стороной основания 106 см. Общая высота сохранившихся частей памятника составляет, таким образом, 133 см.

Материал базы пьедестала свидетельствует о том, что основной его призматический блок был вытесан из чёрного гранита. Пропорции и профили его карниза, астрагала и т.д. можно рассчитать по фотографии²⁶, равно как начертание шрифта, размеры и композиционное расположение надписей на двух гранях пьедестала – лицевой и левой. По аналогии с этими надписями несложно воссоздать и текст правой грани пьедестала, содержание которой нам известно из репортажа об освящении памятника, опубликованного в газете «Новое время» за 20 февраля 1893 года. Надпись правой стороны гласила: «СООРУЖЁНЪ ГОРОДСКИМЪ ОБЩЕСТВЕННЫМЪ УПРАВЛЕНИЕМЪ ВЪ 1892 ГОДУ».

Габариты сохранившихся частей памятника позволяют с помощью архивных документов, а также фотографий 1890-х гг. его общего вида прикинуть размеры и пропорции монумента, не прибегая к специальным методам расчёта (трансформации изображения, устранения перспективных искажений и пр.). По нашему схематичному построению, общая высота памятника могла составлять ориентировочно около 460 см, т. е. более 2-х саженей, включая высоту собственно бронзового бюста



Рис. 7. Пропорциональная схема памятника Александру II. Реконструкция автора.



Рис. 8. Модель памятника императору Александру II для городской Александровской больницы в память 19 февраля 1861 года. Фото 1892. Фотоархив ГРМ.

императора (рис. 7). Размеры последнего указаны в архивных документах: отлитый в бронзе бюст составлял «вышиною с подставкою 1 арш. 12 верш.»²⁷, или почти 125 см, вместе с ножкой, валиком и плитом. Бюст, следовательно, был достаточно крупным, что подтверждают сохранившиеся в архиве ГРМ фотографии его гипсовой модели, как отдельной (в фас и в профиль справа), так и в особенности в интерьере – мастерской скульптора²⁸. Эти фотографии, таким образом, существенно дополняют, если не сказать, возглавляют иконографический ряд фотографических изображений памятника, опубликованных до его уничтожения. Несмотря на значительную потерю качества изображения вековой давности этих фотографий, на них достаточно отчётливо видны все детали как лица императора, так и его обмундирования (рис. 8).

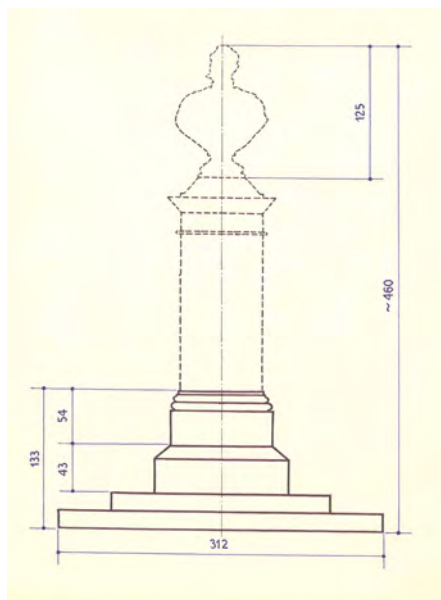

Рис. 9. Н. А. Лаверецкий.
Памятник императору
Александр II в Любече.
Фото 1898. Фотоархив ГРМ.

Заметим попутно, что именно этот образ Александра II, созданный Лаверецким, оказался настолько удачным, что скульптору стали поступать заказы на повторение бюста императора. Одним из таких повторений, но уже в мраморе, был бюст Александра II, установленный в 1899 г. в зале Военно-юридической академии (не сохранился)²⁹.

Другой памятник этому императору, созданный Лаверецким через пять лет после торжественного открытия бюста у Александровской больницы, был сооружён в украинском городе Любече (рис. 9). Краткая информация об открытии памятника с упоминанием имени скульптора и фотографией

монумента была опубликована в журнале «Нива» за 1898 г.³⁰ Абсолютное совпадение «любечского» бюста Александра II в общем абрисе и мельчайших деталях с гипсовой моделью для Александровской больницы по фотографии 1892 г. из собрания Русского музея свидетельствует об использовании последней для бронзового отлива бюста для Любеча без каких-либо изменений. Постамент же для украинского памятника скульптор решил иначе, прорисовав его на акварели более детальным и измельчённым³¹, что в точности было воспроизведено в натуре.

В то же время, можно предположить, что не только сам скульптор тиражировал своё произведение, но и другие ваятели использовали образ, созданный Лаверецким, при исполнении памятников Царю-освободителю. В качестве примера приведём творение, исполненное ровесником Лаверецкого, известным финским скульптором Вальтером Рунебергом (1838 – 1920) – величественный монумент Александру II, установленный в центре Хельсинки на Сенатской площади в 1894 г. и уцелевший



Рис. 10. В. Рунеберг. Памятник императору Александру II в Хельсинки. 1894. Фото автора.



Рис. 11. В. Рунеберг. Памятник императору Александру II в Хельсинки. 1894. Фрагмент. Фото автора.

до нашего времени (рис. 10). Сравнение фрагмента фигуры императора и его головы (рис. 11) с фотографией модели бюста Александра II работы Лавреецкого, исполненного двумя годами ранее, свидетельствует в пользу нашего предположения.

Вернёмся, однако, к проблеме восстановления бюста Александра II для Александровской больницы. Следует признать, что до сих пор мы имели дело с фотографическими, то есть плоскими, изображениями утраченного скульптурного оригинала и его модели. Они вполне могут быть дополнены аналогами – объёмными бюстами Александра II. Это оправдывается тем обстоятельством, что и сам автор скульптуры для Александровской больницы, скульптор Лаврецкий, пользовался тем же методом, поскольку портретируемого уже давно не было в живых. В распоряжении мастера, помимо живописных и фотографических изображений императора, имелись и скульптурные его портреты, в том числе, прижизненные.

Ныне же для выбора скульптурных образцов достаточно, по нашему мнению, обратиться к фондам ГРМ, где хранится более десяти исполненных в разное время, разными авторами и в разной технике бюстов Александра II. В качестве ориентировочного представления о диапазоне этой галереи образов Александра II назовём основные параметры пяти скульптурных бюстов, наиболее близких по высоте (исключая подставку под ним) к предполагаемому для воссоздания бюсту императора.

1. Н. С. Пименов (?). Портрет Александра II. 1860-е. Бюст. Гипс. 77 x 60 x 34. ГРМ, инв. № Ск-1199³².

2. И. И. Подозёров. Портрет Александра II. 1884. Бюст. Гипс. 73 x 54 x 29. ГРМ, инв. № Ск-1841³³.

3. М. А. Чижов Портрет Александра II. 1881. Бюст. Бронза. 80 x 54 x 30. ГРМ, инв. № Ск-1170³⁴.

4. М. А. Чижов Портрет Александра II. 1901. Бюст. Мрамор. 83,5 x 50 x 32. ГРМ, инв. № Ск-1134³⁵.

5. М. Л. Диллон (?). Портрет Александра II. 1911 – 1912 (?). Бюст. Бронза. 78 x 61 x 36,5. ГРМ, инв. № Ск-1831³⁶.

Из перечисленных портретов только один, приписываемый скульптору Пименову, является прижизненным. Возможно, среди прочих иконографических изображений скульптор Лаврецкий обращался и к этому произведению своего

академического учителя, когда в 1891 г., через 10 лет после смерти императора, ему пришлось воссоздавать в гипсе образ Александра II, отлитый затем в бронзе.

Выявленных на сегодняшний день материалов, по нашему мнению, вполне достаточно для составления проекта воссоздания памятника императору Александру II на полукруглой площадке перед Александровской больницей.

Следует заметить, что общее композиционное решение памятника включало, помимо упоминавшихся гранитных тумб с цепями, четыре газовых фонаря. В 1893 г., когда они были установлены, фонари на столбах были четырёхгранными. Впоследствии, не позднее середины 1910-х гг., эти фонари были заменены шестигранными, так как от них сохранились шестигранные поддоны, венчающие ныне все четыре столба. Дата исчезновения фонарей не установлена, возможно, это случилось в блокадный период. В 1970-е годы столбы завершали стеклянные шары молочного цвета. Ныне от этих фонарей остались лишь чугунные первоначальные столбы. Воссоздание фонарей не должно вызвать никаких затруднений, поскольку практика такого рода работ в Петербурге давно освоена – в качестве примера достаточно указать на территорию Петропавловской крепости, где можно найти в воссозданном виде фонари как XVIII, так и XIX в.

ПРИМЕЧАНИЯ

¹ В 1985 г. Александровскую больницу вместе со всем персоналом разместили в специально построенном новом здании (пр. Солидарности, 4), а историческое здание больницы на набережной Фонтанки занимает ныне 5-я психиатрическая больница.

² Краткое описание городской Александровской больницы для рабочего населения в память 19 февраля 1861 года в С.-Петербурге. СПб., 1893. С. 2.

³ Там же. С. 3.

⁴ Полное собрание законов Российской империи. Собр. II. Т. 36. Отделение I. С. 524. № 36792 (1861 г.).

⁵ Попечительный совет заведений общественного призрения в Санкт-Петербурге. 1828-1878. СПб., 1878. С. 292.

⁶ Городская больница № 17 «В память 25 Октября» / Сост. И. С. Котелянский. [СПб., 1992].

- ⁷ Русский биографический словарь. СПб., 1911. Т. «Шебанов – Шютц». С. 446.
- ⁸ Городская больница № 17 «В память 25 Октября». С. 3.
- ⁹ Русский инвалид. 1864. 30 августа. С. 3.
- ¹⁰ Северная почта. 1866. 6 сентября. С. 762.
- ¹¹ Художественные новости. СПб., 1888. Т. VI. № 2. С. 56.
- ¹² Городская больница № 17 «В память 25 Октября». С. 4.
- ¹³ Краткое описание городской Александровской больницы. С. 5.
- ¹⁴ Там же.
- ¹⁵ ЦГИА СПб. Ф. 513. Оп. 122 (1891 г.). Д. 90. Л. 22.
- ¹⁶ 225 лет Академии художеств СССР: Каталог выставки: Т. 1 (1757 – 1917). М., 1983. С. 271 (воспр.).
- ¹⁷ Карпова Е. В. Н. А. Лавреуцкий // Три века Санкт-Петербурга. Энциклопедия: В 3 т. Т. 2: Деятнадцатый век. Кн. 3. СПб., 2004. С. 534 – 535; Шмидт И. М. Русская скульптура второй половины XIX – начала XX века. М., 1989. С. 84 – 85.
- ¹⁸ Государственный Русский музей. Скульптура. XVIII – начало XX века. Каталог. Л., 1988. С. 91 – 92.
- ¹⁹ Краткое описание городской Александровской больницы. Шмуцтитул.
- ²⁰ В свете данной информации «Красной газеты» представляется необоснованным утверждение О. Ю. Васильевой и П. Н. Кнышевского о сносе бюста Александра II у Александровской больницы, наряду с другими памятниками представителям царской фамилии в Петрограде в конце 1918 г. (см.: Васильева О. Ю., Кнышевский П. Н. Красные конкистадоры. М., 1994. С. 39). К сожалению, неточность вкралась и в кн.: Антонов В. В., Кобак А. В. Святые Санкт-Петербурга: Христианская историко-церковная энциклопедия. СПб., 2003. С. 221. Там говорится, что «постамент снятого в 1927 памятника уцелел. В 2003 бюст восстановлен».
- ²¹ Забытая Россия. Проекты памятников и монументальная скульптура XVIII – начала XX века / Альманах ГРМ. Вып. 145. СПб: Palace Editions, 2006. С. 10.
- ²² Кривдина О. А. Марк Матвеевич Антокольский: От России – для России. СПб., 2008. С. 184 – 185. Памятник установлен в ограде перед зданием бывшей Николаевской академии Генерального штаба по адресу: Суворовский пр., 32-б.
- ²³ Отлив исполнен по оригиналу скульптора М. Л. Диллон (?); пьедестал – архитектор В. Б. Бухаев. Памятник стоит перед боковым фасадом здания банка, со стороны улицы Лермонтова.

- ²⁴ Забытая Россия. С. 88 – 89.
- ²⁵ Архив КГИОП. Дополнение № 7/1586 от 21.04.1993 к АРЗ № 7/2882.
- ²⁶ Краткое описание городской Александровской больницы. Шмуцтитул.
- ²⁷ ЦГИА СПб. Ф. 513. Оп. 122 (1891 г.). Д. 90. Л. 35.
- ²⁸ ГРМ. Аф-37/4, 5; Аф-37/1. Воспроизводимые нами фотографии впервые опубликованы в кн.: Забытая Россия. С. 62 – 63.
- ²⁹ Новое время. 1899. 29 сентября /11 октября. № 8473. Раздел «Хроника».
- ³⁰ Открытие памятника императору Александру II в Любече // Нива. 1898. № 36. С. 717.
- ³¹ ГРМ. Р-24454. Акварель впервые воспроизведена в кн.: Забытая Россия. С. 65.
- ³² Инв. описание см.: ГРМ. Скульптура. XVIII – начало XX века. Каталог. Л., 1988. С. 121. № 944.
- ³³ Инв. описание см.: Там же. С. 122. № 955.
- ³⁴ Инв. описание см.: Там же. С. 159. № 1396.
- ³⁵ Инв. описание см.: Там же. С. 160. № 1405.
- ³⁶ Бюст реставрирован Д. В. Красильниковым в 2006 г., описан и детально воспроизведён в кн.: Русский музей. Отчёт за 2006 год / Альманах. Вып. 160. СПб.: Palace Editions, 2007. С. 210.

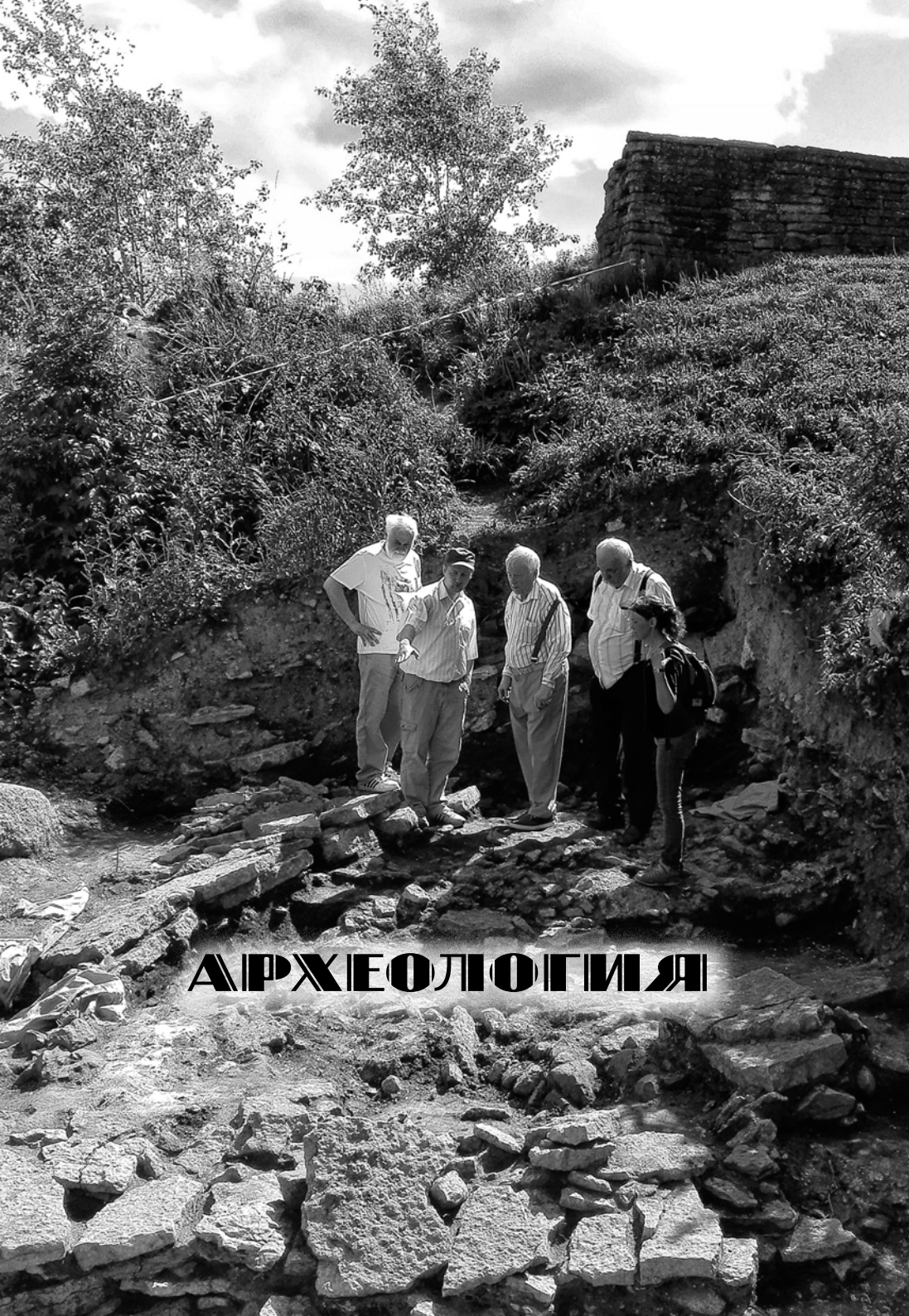

АРХЕОЛОГИЯ

ИЗОБРАЗИТЕЛЬНЫЕ СИМВОЛЫ НА ДРЕВНЕРУССКИХ ГЕРАЛЬДИЧЕСКИХ ПОДВЕСКАХ

Геральдические подвески — это металлические или костяные предметы трапециевидной или фигурно-трапециевидной формы с ушком для подвешивания, на одной или на обеих сторонах которых помещены изображения древнерусских княжеских знаков. Металлические подвески являлись верительными знаками княжеских чиновников. Костяные подвески представляли собой детские игрушки, копировавшие подлинные верительные знаки княжеских чиновников точно так же, как детские деревянные мечи, копья, боевые ножи и луки со стрелами копировали подлинное оружие княжеских дружинников.

На геральдических подвесках помещались не только изображения древнерусских княжеских знаков, но также изображения крестов и изобразительных символов индивидуальных типов (рис. 1):

- 1 — «птица с крестом» (подвеска № 59¹);
- 2 — «стяг» (подвески № 40 и 53);
- 3 — «рог» (подвеска № 53);
- 4 — «меч-молот» (подвески № 50, 62 и 93);
- 5 — «меч-копье» (подвеска № 89);
- 6 — «копье» (подвеска № 165²).

Теоретически, символы индивидуальных типов могли обозначать должностное положение держателя подвески в структуре княжеского аппарата державы Рюриковичей. На возможность подобной интерпретации символов указывает сочетание изображений княжеского знака и меча на деревянных цилиндрах № 6, 19 и 36 из Новгорода, сопровождавшееся в двух случаях из трёх надписью «мечник»³. Однако, на геральдических подвесках изображения меча не встречены, а изображения «меч-молот» и «меч-копье», безусловно, являются не стилизованными изображениями меча, а особыми изобразительными символами.

Отметим, что большинство из перечисленных символов известны среди граффити на монетах. Изображение стяга



Рис. 1. Геральдические подвески с изображениями символов индивидуальных типов. 1 — № 59; 2 — № 40; 3 — № 53; 4 — № 50; 5 — № 89; 6 — № 165.



1



2



3



Рис. 2. Монеты группы bird coin.

зафиксировано в граффити № 27, 69, 72 и 105 свода 1991 г.⁴ и в граффити № 74а и 259а свода 1994 г.⁵ Изображение рога отмечено в граффито № 149 в своде 1991 г.⁶ Изображение «меча-молота» процарапано на дирхеме из Борковского клада⁷. Изображение птицы, из головы которой растёт крест, зафиксировано в граффито на дирхеме, происходящем, по непроверенным сведениям, из Черниговской области⁸. Изображение втульчатого наконечника копья зафиксировано в граффито № 81 свода 1991 г.⁹

Юридический характер перечисленных изображений представляется несомненным. На другой стороне монет с граффити № 72 и 149, а также с граффито из Черниговской области, помещены, как и на подвесках, изображения двузубца Рюриковичей. Это превращает монеты в подобие геральдических подвесок и уравнивает изобразительные символы, сопровождающие княжеский знак, с самим княжеским знаком. Кроме того, на другой стороне монеты с граффито № 259а процарапан четырёхконечный крест, что уподобляет монету геральдическим подвескам с изображением креста.

Решуь предположить, что изображения стяга, рога, наконечника копья, меча-молота, меча-копья и птицы с крестом являлись не указанием на должностное положение держателя подвески, а социально престижными изобразительными символами лиц, не принадлежавших к роду Рюриковичей, но обладавшими такими властными полномочиями, которые уравнивали их с представителями правящей династии. Во всяком случае, два из перечисленных изображений помещены на монетах X в. Изображение стяга зафиксировано на монете Олава Сигтригсона (Анлав III Кваран), отчеканенной в Йорке в 940-е годы¹⁰. Изображение птицы с крестом отмечено на псевдодирхемах группы *bird coin* (рис. 2¹¹), чеканившихся, по мнению Г. Рисплинга, на Руси в годы правления Олега или Игоря¹². Э. Линдбергер¹³, Т. Е. Ершова¹⁴, Р. Ковалёв¹⁵ и В. С. Кулешов¹⁶ также полагают, что эти монеты чеканились на Руси, но — от имени княгини Ольги. Правда, с гипотезой о чеканке псевдодирхемов с изображением птицы на Руси не согласен К. В. Горлов, напомнивший о том, что находки таких монет происходят «в подавляющем большинстве из Скандинавии»¹⁷.

Все изобразительные символы индивидуальных типов помещены на подвесках, изготовленных из серебра. А. А. Молчанов соотнес геральдические подвески с «печатями»,



Рис. 3. Геральдическая подвеска № 136 (1) и сторона А этой подвески с элементами реконструкции (2).

упомянутыми в русско-византийском договоре 944 г.: «Ношаху сли печати злати, а гостье сребрени»¹⁸. Исследователь подчеркнул, что «ранговые степени (подвесок — С. Б.) различались по металлу, из которого они изготовлены»¹⁹, и полагал, что «кроме княжеских чиновников различных рангов ими, по-видимому, пользовались послы и купцы-“гости”»²⁰. В договоре 944 г. названы две группы «печатей» — золотые, которые носили послы, и серебряные, принадлежавшие гостям. Если А. А. Молчанов прав в том, что «печати», упомянутые в тексте договора, это именно геральдические подвески, то велика вероятность того, что серебряные подвески являлись верительными знаками именно «гостей». Золотые геральдические подвески пока не обнаружены. Не исключено, впрочем, что посольские «печати» могли быть не золотыми, а позолоченными, тогда верительными знаками послов являлись серебряные подвески со следами золочения — № 81, 88, 164 и 165.

Вопрос о персональной принадлежности символов в целом остается пока открытым. Можно предложить лишь некоторые предварительные соображения.

Символы 1 и 2. Держатели подвесок № 40 и № 59, датированных временем великого княжения Святослава, представляли интересы соправителей, один из которых занимал

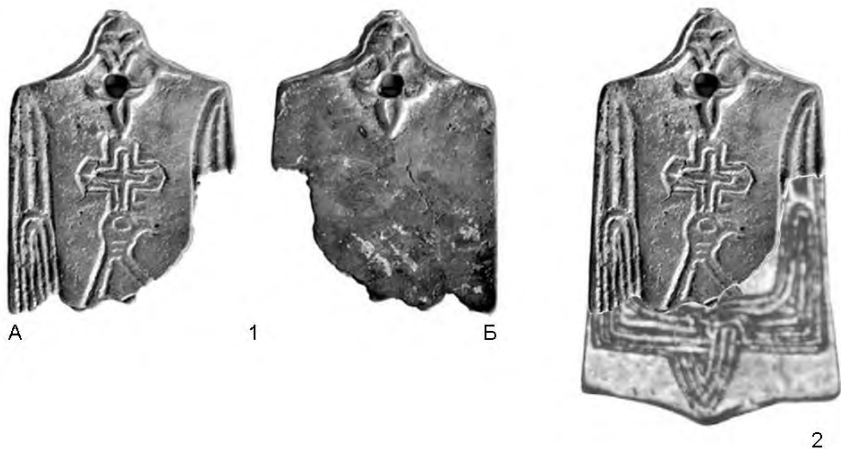
великокняжеский стол, а второй не принадлежал по рождению к правящей династии, но обладал властью, сопоставимой с властью великого князя. В годы княжения Святослава такими полномочиями в его окружении обладали только два человека — мать Святослава, вдовствующая княгиня Ольга (†969)²¹ и воевода Свенельд († после 977)²². И именно два социально-престижных изобразительных символа — «птица с крестом» и «стяг» — сопровождают на геральдических подвесках № 40 и № 59 двузубец Святослава. Заманчиво считать, что один из этих двух символов принадлежал Ольге, а другой Свенельду.

Трезубец, изображенный на подвеске № 136, представляет собой результат соединения в одно изображение двух различных символов — двузубца и «птицы с крестом» (рис. 3). Если мы правы в том, что двузубец на подвеске № 40 принадлежал Святославу Игоревичу, можно определенно утверждать, что именно со Святославом был связан прямым родством владелец трезубца. В таком случае, трезубец на подвеске № 136 наверняка принадлежал сыну Святослава Владимиру²³.

Очевидно, что владелец трезубца на подвеске № 136 наследовал одновременно и владельцу двузубца, и владельцу «птицы». Представляется маловероятным, чтобы при оформлении трезубца Владимира в один знак были соединены изобразительные символы великого киевского князя, и великокняжеского воеводы. В то же время соединение в знаке Владимира изобразительных символов его отца и бабки представляется мне вполне возможным. Полагаю, поэтому, что владельцем «птицы с крестом» был не воевода Свенельд, а княгиня Ольга, с деятельностью которой связывают чеканку псевдодирхемов группы bird coin. Свенельду, в таком случае, мог принадлежать изобразительный символ «стяг».

Символ 3. На подвеске № 53 знак Ярополка Святославича сопровождают два символа — «стяг» и «рог». В древнейших списках русских летописей²⁴ под 970 г. отмечено, что Ярополк Святославич был посажен отцом на киевском столе. Факт деятельности чиновника, выступавшего от имени Ярополка уже при жизни его отца, подтверждает, что властные полномочия Ярополка Святославича были очень высоки. Полагаю, подвеска из городища Каукай свидетельствует о том, что Ярополк в отсутствие отца фактически являлся верховным правителем державы Рюриковичей. В таком случае, нижней хронологической границей времени изготовления подвески следует признать

970 г. И так, как в это время Ярополку Святославичу было немногим более 10 лет²⁵, нет ничего удивительного в том, что у княжича были соправители, не принадлежащие к роду Рюриковичей: один из них использовал в качестве социально-престижного изобразительного символа «стяг», а другой — «рог». Очевидно, оба соправителя Ярополка принадлежали к числу доверенных лиц Святослава. Наличие двух соправителей объясняется, скорее всего, тем обстоятельством, что один из них — вероятный владелец символа «стяг» Свенельд — сопровождал Святослава в войне против Болгарского царства и в Киеве отсутствовал. Тогда реальным соправителем Ярополка в отсутствие Святослава являлся владелец символа «рог». В ближайшем окружении великого киевского князя таким доверенным лицом мог быть воевода Претич, так что не исключено, что символ «рог» мог принадлежать именно ему. Кстати говоря, на память приходят украшенные богато орнаментированными оковками туры рога, найденные при раскопках грандиозного кургана Черная могила в Чернигове. По мнению Д. А. Мачинского, в этом кургане был похоронен именно Претич²⁶.

Символ 4. На подвесках № 50, 62 и 93 трезубец Владимира Святого сопровождает изображение символа в виде меча, переходящего в «молот Тора». Комментируя подвеску № 50 Н. Б. Крыласова отметила: «Знаки в виде мечей, имеющие военно-дружинный характер..., и молоты бога Тора, считающиеся скандинавским этническим индикатором..., встречаются довольно часто. Но изображение, в котором сочетаются меч и молот, на подвеске с Рождественского могильника является пока единственным. Возможно, что данный знак имеет для скандинавского мира значение, аналогичное знаку Рюриковичей для Руси»²⁷. Исследовательница напомнила об упомянутом В. Н. Татищевым торговом договоре 1006 г., заключенном болгарами с Владимиром Святым: согласно этому договору болгары получили от Владимира печати для беспрепятственной торговли²⁸, и полагала, что погребение, из которого происходит подвеска, «является захоронением болгарского купца, одного из тех, кто в соответствии с договором 1006 г. имел право на получение подобных печатей для ношения»²⁹. К этому мнению присоединился и А. М. Белавин³⁰.

Н. Б. Крыласова, на мой взгляд, права, рассматривая изображение меча-молота в качестве социально-престижного изобразительного символа, принадлежавшего скандинаву.

Символ «меч-молот» помещен на одних подвесках вместе со знаком Владимира, так что держатели подвесок выступали представителями одновременно и Владимира Святого, и владельца этого знака. Таким образом, владелец знака «меч-молот», во-первых, являлся современником Владимира Святославича, во-вторых, принадлежал к числу выходцев из Скандинавии и, в-третьих, обладал на Руси обширными полномочиями и статусом, равным статусу сыновей Владимира. Ранее я предположил, что возможным владельцем знака, изображенного на стороне «Б», являлся Олав Трюггвасон, обладавший статусом приемного сына Владимира Святого³¹.

Символы 5 и 6 — «меч-копье» и «копье» — зафиксированы, соответственно, на подвесках № 89 и 165. Эти символы остаются пока персонально не приуроченными. Очевидно только, что их владельцы были современником Владимира Святославича, а подвеска № 165 с изображением «копья» потребовала редактирования в процессе изготовления. Первоначально подвеска 165 была задумана как двусторонняя, и ее держатель должен был выступать представителем одновременно Владимира и владельца символа «копье». Однако в процессе изготовления подвеска приобрела вид, принципиально отличающийся от первоначально запланированного: вместо двустороннего верительный знак стал односторонним, то есть — свидетельствовал о том, что его держатель был уполномочен представлять не великого киевского князя и его соправителя, а только самого великого киевского князя. О причинах редактирования подвески мы можем пока только гадать.

На геральдических подвесках X–XI вв. изобразительные символы индивидуальных типов сопровождают княжеские знаки Святослава Игоревича, Ярополка Святославича и Владимира Святославича (рис. 4). При этом символы, изображённые на одних подвесках с двузубцами Святослава и Ярополка, ни разу не встречены вместе с трезубцем Владимира, а символы, изображённые на одних подвесках с трезубцем Владимира ни разу не встречены вместе с двузубцами Святослава и Ярополка. Если символы индивидуальных типов действительно являлись социально-престижными изобразительными символами лиц, не принадлежавших к роду Рюриковичей, можно определённо утверждать, что в годы правления Владимира состав приближенных к великому князю лиц полностью сменился по сравнению со временем правления его отца и сводного брата.



Рис. 4. Совстречаемость символов индивидуальных типов (1-6) с княжескими знаками на геральдических подвесках X-XI вв.

Показательно, что изобразительные символы индивидуальных типов зафиксированы на верительных знаках великокняжеских чиновников только времен великого княжения Святослава, Ярополка и Владимира. В более позднее время, в годы великого княжения Ярослава Мудрого подобные символы на верительных знаках не встречены, хотя мы хорошо знаем геральдические подвески с изображениями княжеских знаков не только Ярослава и его братьев, но также сына Ярослава и его двоюродных братьев, то есть — представителей следующего поколения Рюриковичей. Значит ли это, что со смертью Владимира Святого на Руси был законодательно прекращен доступ к верховной власти лиц, не принадлежавших к правящей династии, или же это связано с редкостью находок геральдических подвесок XI в. и объясняется начавшейся заменой верительных знаков на верительные грамоты, скрепленные печатями, судить пока не берусь.

ПРИМЕЧАНИЯ

¹ Номера соответствуют номерам сводного каталога геральдических подвесок, см.: *Белецкий С. В.* Подвески с изображением древнерусских княжеских знаков // «Ладога и Глеб Лебедев». Восьмые чтения памяти Анны Мачинской. СПб. 2004; он же. Геральдические подвески Древней Руси (новые находки) // Ладога и Ладожская земля в эпоху средневековья. Вып. 4.

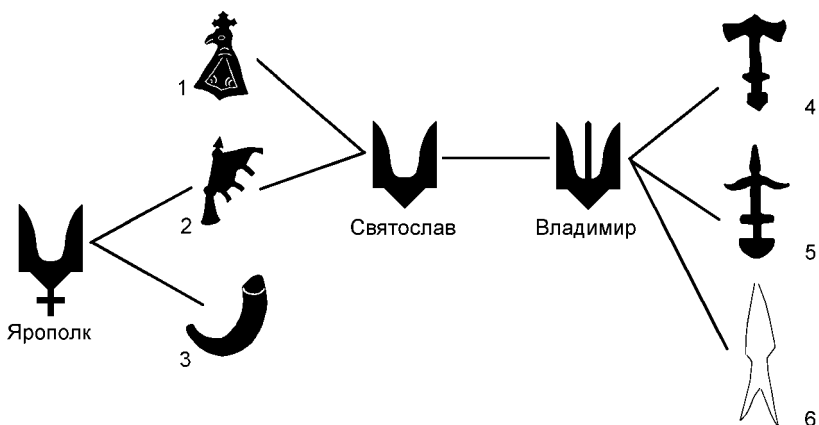
Материалы международной конференции «Старая Ладога и Северная Русь в эпоху викингов и период славянского расселения». Старая Ладога, 12–13 июля 2013 г. СПб. 2014; он же. Новые находки древнерусских геральдических подвесок (материалы к своду) // Ладога и Ладожская земля в эпоху средневековья. Вып. 5. Материалы международной конференции «Город Ладога и Северная Русь, в первые века Русской истории». Старая Ладога, 13 июня 2015 года. СПб. 2015; он же. Новые находки геральдических подвесок X–XI вв. // *Stratum plus*. № 6. Санкт-Петербург, Кишинёв, Одесса, Бухарест. 2015; он же. Древнерусские геральдические подвески (дополнение к своду) // Русский сборник. Вып. 8. Т. 1. Брянск. 2016. С. 24–30.

² *Белецкий С. В.* Геральдическая подвеска из-под Смоленска // Сборник статей памяти Г. В. Глазыриной. М. 2018. В печати.

³ *Янин В. Л.* У истоков новгородской государственности. Великий Новгород, 2001. С. 95, 100, 105, 114, 125, 138.

⁴ *Добровольский И. Г., Дубов И. В., Кузьменко Ю. К.* Граффити на восточных монетах. Древняя Русь и сопредельные страны. Л. 1991. С. 67, рис. 30, 1–4.

⁵ *Нахапетян В. Е., Фомин А. В.* Граффити на куфических монетах, обращавшихся в Европе в IX–X вв. // Древнейшие государства Восточной Европы. Материалы и исследования: 1991 год. М. 1994. С. 200, 205.

⁶ *Добровольский И. Г., Дубов И. В., Кузьменко Ю. К.* Граффити... С. 63, рис. 24, 1. Правда, авторы считали граффито изображением ладьи

⁷ *Кулешов Вяч. С., Гомзин А. А., Плавинский Н. А.* Новые материалы к истории древнейшей русской геральдики: восточноевропейские граффити с «молотками Тора» // Семинар «Геральдика – вспомогательная историческая дисциплина». Заседание 18 января 2012 года. СПб. 2012. С. 16, 19, ил. 7–8.

⁸ Нечитайло В. В. Каталог Древнерусских печатей X–XIII веков. Том 1. Древнерусские печати Великих князей Киевских и Митрополитов Руси. Киев. 2012. С. 6, № 4.

⁹ *Добровольский И. Г., Дубов И. В., Кузьменко Ю. К.* Граффити... С. 168.

¹⁰ *Gooch M.* An Introduction to the Viking Coinage of York // The Journal of the London Numismatic Club. Vol. VIII. No. 13. London. 2010. P. 50.

¹¹ Рис. 2 приведен по: Кулешов Вяч. С. Дирхам с изображением увенчанного крестом сокола (Rispling FM/BC II) в собрании Эрмитажа // Русское денежное обращение в X–XVII вв. Нумизматический сборник к 60-летию Петра Григорьевича Гайдукова. М. 2015. С. 3, рис. 1.

¹² *Rispling G.* Coins with crosses and bird heads — Christian imitations of Islamic coins? // *Fornvännen*. № 82. Stockholm. 1987. P. 84.

¹³ *Lindberger E.* The Falcon, the Raven and the Dove. Some Bird Motifs on Medieval Coins // *Eastern Connections*. Part One: The Falcon Motif. [Birka Studies. Vol. 5]. Stockholm. 2001. P. 60-61.

¹⁴ *Ершова Т. Е.* Серебряная подвеска с изображением тамги Рюриковичей из камерного погребения в Пскове // Краеугольный камень. Археология, история, искусство, культура России и сопредельных стран. 80-летию со дня рождения Анатолия Николаевича Кирпичникова посвящается. Т. I. СПб., М. 2010. С. 284-289.

¹⁵ *Kovalev R.* Grand Princess Olga of Rus' Shows the Bird: Her 'Christian Falcon' Emblem // *Russian History*. Vol. № 39. Issue 4. Leiden. 2012. P. 407.

¹⁶ *Кулешов Вяч. С.* Дирхам с изображением увенчанного крестом сокола... С. 29.

¹⁷ *Горлов К. В.* Псевдодирхамы 'bird coins / falcon coins': проблема русского происхождения // «В камне и в бронзе». Сборник статей в честь Анны Песковой. Труды ИИМК РАН. Т. XLVIII. СПб. 2017. С. 107.

¹⁸ Лаврентьевская летопись // ПСРЛ. Т. 1. М. 1962. Стб. 47; Ипатьевская летопись // ПСРЛ. Т. 2. М. 1962. Стб. 36-37.

¹⁹ *Молчанов А. А.* Подвески со знаками Рюриковичей и происхождение древнерусской буллы // *Вспомогательные исторические дисциплины*. Т. VII. Л., 1976. С. 83.

²⁰ *Молчанов А. А.* Верительные знаки в древнескандинавских сагах // Ладога и Северная Европа. Вторые чтения памяти Анны Мачинской. Старая Ладога, 22–23 декабря 1996 г. Материалы к чтением. СПб. 1996. С. 32.

²¹ *Войтович Л. В.* Генеалогія династій Рюриковичів і Гедиміновичів. Київ. Таурус. 1992. С. 19.

²² *Артамонов М. И.* Воевода Свенельд // *Культура Древней Руси*. Посвящается 40-летию научной деятельности Николая Николаевича Воронина. М. 1966. С. 30-35.

²³ *Белецкий С. В.* Геральдическая подвеска № 136 и трезубец Владимира Святославича // *Культурный шар*. Статті на пошану Гліба Юрійовича Івакіна. Київ. Laugus. 2017. С. 38-50; он же. О происхождении трезубца Владимира Святого // *Геральдика: исследование и практика*. Конференция, посвященная 25-летию воссоздания Геральдической службы в Российской Федерации. 20-22 февраля 2017 года. СПб. 2018. С. 57-63.

²⁴ Лаврентьевская летопись. Стб. 69; Ипатьевская летопись. Стб. 57; Новгородская Первая летопись Старшего и Младшего изводов. М.; Л. 1950. С. 121

²⁵ Л. В. Войтович отмечает: «коли Святослав поставил його Київським князем, Я[рополку] було не менше 10 років» (Войтович Л. В. Генеалогія династій... С. 19).

²⁶ *Мачинський Д. О.* Чорна могила — поховання воеводи Претича // Друга Чернігівська обласна конференція з історичного краєзнавства. Чернігів. Ніжин, 1988. Вип. 2. С. 15–17.

²⁷ *Крыласова Н. Б.* Подвеска со знаком Рюриковичей из Рождественского могильника // Российская археология. № 2. 1995. С. 196.

²⁸ *Татищев В. Н.* История Российская. Т. II. М. 1963. С. 88, 89.

²⁹ *Крыласова Н. Б.* Подвеска со знаком Рюриковичей... С. 196.

³⁰ *Белавин А. М.* Знаки Рюриковичей из Пермского Предуралья // Труды Камской археолого-этнографической экспедиции Пермского государственного гуманитарно-педагогического университета. Вып. 10. Пермь 2015. С. 37-40.

³¹ *Белецкий С. В.* Подвеска с родовыми знаками из Рождественского могильника // Ладога и Северная Европа. Вторые чтения памяти Анны Мачинской. Старая Ладога, 22-23 декабря 1996 г. Материалы к чтению. СПб. 1996. С. 35-40; он же. Подвески с изображением... С. 259.

А. В. Чернецов

К ХАРАКТЕРИСТИКЕ ХУДОЖЕСТВЕННОГО РЕМЕСЛА РЯЗАНСКОЙ ЗЕМЛИ

Эта публикация посвящена сведениям о находках изделий художественного ремесла, происходящих из незаконных раскопок на Старорязанском городище и других памятниках Рязанской земли. Речь идет о непрофессиональных (любительских) работах, в основном с использованием металлоискателя. Эти работы велись без необходимого специального разрешения (открытого листа) и не отражены в отчетах, сдаваемых в научные учреждения и музеи. Соответственно, судьба находок, как правило, неясна – в отличие от профессиональных исследований законная практика передачи находок в музейные хранилища в подобных случаях не предусмотрена. Сведения о месте и обстоятельствах находок, получаемые от информантов, могут быть недостоверны. Находкам может быть приписано происхождение с известного памятника для того, чтобы обосновать их высокую стоимость. В некоторых случаях, напротив, имеют место попытки необоснованно связывать место нахождения ценностей с малоизвестным памятником (поскольку работы на территории городища, охраняемого законом, запрещены). Место находки может быть указано намеренно неверно (с целью не открывать перспективные, по мнению кладоискателей, участки). Не всегда ясно, насколько полно отражают полученные фотоматериалы обнаруженный в земле комплекс. Возможны случаи, когда в качестве единого клада демонстрируются вещи, на самом деле имеющие разное происхождение. В силу указанных причин данная информационная публикация не является полноценным академическим исследованием. Она носит чисто информационный характер. Вместе с тем ряд комплексов и находок представляют несомненную историко-археологическую и художественную ценность. Считаю целесообразным опубликовать данную подборку, поскольку в дальнейшем и сам иллюстративный материал, и имеющиеся сведения о происхождении находок могут быть утрачены.

Задача полного учета всех ценностей, которые были сокрыты обитателями осажденного города Рязань зимой 1237 г.,

невыполнима. Старорязанское городище в продолжение нескольких столетий распаховалось, и, конечно, драгоценные изделия попадали в руки пахарей и других лиц. Сохранились известия о находке в 1770-х годах в Старой Рязани золотой короны, описание которой до нас не дошло, и еще нескольких золотых предметов¹. Произведения старинного ювелирного ремесла «утекают» с городища и в наши дни.

Необходимость обеспечения охраны Старорязанского городища от незаконных раскопок поднималась автором этой статьи на проводившемся совместно РГГУ и Рязанским историко-архитектурным музеем-заповедником в 2009 г. полевым научно-практическом семинаре «Восточноевропейский средневековый город: проблемы музеефикации, охраны и туристского использования»². Той же проблеме посвящены разделы моей статьи в журнале «Природа»³.

Связанные с памятником находки, обнаруженные непрофессионалами, а также повреждения культурного слоя в результате незаконных раскопок отражены в ряде информационных публикаций начиная с 2004 г.

Первая вещь, по своему характеру обнаружившая ближайшее сходство с материалами старорязанских кладов, была мне показана сорудницей Спасского районного музея. Это был серебряный позолоченный медальон, украшенный чернью, с сильно стилизованным изображением процветшего креста (типа медальонов ожерелья из клада 1970 г.⁴). Медальон был в прекрасной сохранности, но ушко его было расплющено. Сотрудница музея сказала мне, что у нее есть на примете спонсор, который мог бы приобрести этот медальон для Спасского музея, и спросила, считаю ли я эту вещь подлинной. Я подтвердил подлинность находки и сказал ей, что такой экспонат можно хранить лишь в таких музеях, где есть условия для обеспечения сохранности изделий из драгоценных металлов, например в Рязанском историко-архитектурном музее-заповеднике. Она возразила, что «ее» спонсор мог бы купить находку только для местного музея. Больше я эту вещь не видел, в коллекцию музея она не попала. К сожалению, фотографией медальона я не располагаю. По словам бывшей сотрудницы музея, находка была сделана на склоне так называемого Северного мыса Старорязанского городища. Такая локализация находки, возможно, является дезинформацией – большая часть кладов была найдена на позднейшей части памятника, на Южном городище. Однако один из кладов был обнаружен на

склоне Северного мыса в 1887 г. План городища с указанием раскопов и мест находок кладов можно видеть в сборнике «Великое княжество Рязанское»⁵.

В 2002 г. были получены сведения о двух кладах, по словам информанта, найденных в ходе незаконных раскопок на городище Старая Рязань. Информация получена от реставратора, обслуживающего частных клиентов. По словам реставратора, (очевидно, пересказ, возможно – просто слухи, циркулирующие в кругах коллекционеров и перекупщиков антиквариата) они были найдены в южной части городища, неподалеку от руин Борисоглебского собора. Предполагаемое место находки кладов было показано мне на плане городища. Сотрудниками экспедиции, однако, в этой части городища значительных следов незаконных разрытий обнаружено не было (успешную деятельность кладоискателей обычно маркируют значительные разрытия неправильных очертаний на площади нескольких квадратных метров). Скопление крупных разрытий было обнаружено значительно восточнее, причем на этом месте был заложен раскоп 34. Информация о грабительских ямах опубликована в заметке в сборнике «Археологические открытия 2003 г.»⁶.

Принятое экспедицией решение о проведении крупных раскопочных работ по следам незаконных кладоискательских разрытий может показаться запоздалым и неоправданным. Между тем глубокие различия основных задач, стоящих перед археологами с одной стороны, и кладоискателями – с другой, дают основания для проведения в таких местах научных исследований. Основная задача кладоискателей – поиск вещей, имеющих коммерческую антикварную ценность. Скопление кладоискательских разрытий свидетельствуют о сосредоточении в данной части памятника усадеб богатейших жителей (владельцев найденных ценностей), или ремесленников, связанных с производством дорогих украшений. Для лиц, занимающихся незаконными раскопками, социальная топография городища, планировка усадеб, рядовые находки, характеризующие образ жизни их владельцев, интереса не представляют. Отметим, что юго-восточная часть памятника ранее рассматривалась как малоперспективная периферия. Новый материал, полученный в результате значительных исследовательских работ, проводившихся в ходе нескольких полевых сезонов, позволил по-новому охарактеризовать эту часть Старорязанского городища. Полученные данные нашли



Рис. 1. Старая Рязань. Находки из первого клада 2002 г.



Рис. 2. Старая Рязань. Находки из первого клада 2002 г.

развернутое отражение в специальной статье И. Ю. Стрикалова⁷. Эффективность работ, проведенных по следам незаконных разрытий, может быть наглядно продемонстрирована находкой непотревоженного клада 2005 г.

Находки, происходящие из одного клада, известны только по распечатке сканированного изображения двух цветных фотографий (рис. 1-2). Клад известен только по этому воспроизведению. Согласно полученной информации, он был найден в 2002 г. На фотографии, однако, четко читается дата «92». Возможно, это результат преднамеренного или случайного сбоя фототехники. Во всяком случае, дата находки клада не является полностью достоверной.

Клад включает два серебряных чечевицеобразных колта, украшенных чернью и гравировкой с пустотелыми шариками по периметру. Изображения читаются плохо, вероятно, это изображения грифонов головой влево. Здесь и далее по тексту в сносках указываются ближайшие аналогии⁸.

Два серебряных звездчатых шестилучевых колта украшены преимущественно в технике зерни⁹.

Ожерелье из шести серебряных удлиненных ребристых бусин и пяти пустотелых тисненых серебряных криновидных подвесок¹⁰.

Крест из привозного поделочного камня (вероятно, реликвия, привезенная из Святой Земли или Византии), с изготовленными на Руси серебряными накладками-«чехольчиками», украшенными чернью, на концах¹¹.

Два серебряных трехбусинных кольца. Бусины украшены напаянными шариками¹².

Сильно корродированный браслет (бронза?), круглый в сечении с уплощенными концами. Детали данного браслета неясны, возможно, он ложновитой.

Два бронзовых перстня. Один (на фотографии – левый) витой.

Набор серебряных трехбусинных полуколец. Все бусины глухие; во всяком случае, часть с напаянными шариками. Надеты на проволочный каркас, так что полукольца (в отличие от сходных колец) не являлись подвесками, а были частью налобного украшения в виде валика. Впервые полукольца с подобным проволочным каркасом найдены в кладе 1988 г. из Московского Кремля¹³, а также в старорязанском кладе 1992 г., где украшения



Рис. 3. Старая Рязань. Второй клад 2002 г. (Рязанский музей).

не серебряные, а золотые, причем они украшены как «глухими», так и ажурными бусинами¹⁴.

Отдельные серебряные полукольца – как с «глухими», так и с ажурными бусинами¹⁵.

Краткое упоминание о находке этого клада помещено в сборнике «Восточноевропейский город в контексте этнокультурных, политических и поселенческих структур»¹⁶.

Второй клад я осмотрел *de visu* еще в процессе реставрации; впоследствии при попытке продать его в Рязанский историко-архитектурный музей-заповедник он был захвачен ФСБ и передан в музей (рис. 3). Клад опубликован Е. В. Буланкиной в сборнике «Великое княжество Рязанское»¹⁷. В его составе 2 шестилучевых колта, и еще 2 фрагмента подобных изделий, 10 трехбусинных полуколец и 2 фрагмента, 3 перстня, 5 фрагментов медальонов, 1 бусина, 52 колодочки для подвешивания колтов (три с колечками), 34 нашивных бляшки, 5 нашивных пластин

и 1 нашивная бляшка. Все изделия из серебра, нашивные детали украшены позолотой.

В 2005 г. к северо-востоку от других кладоискательских разрытий было обнаружено еще одно, свежее. Здесь был заложен раскоп 37, где в пределах площади, охваченной незаконными раскопками, были найдены фрагменты, оставшиеся от еще одного клада серебряных ювелирных изделий. Очевидно, кладоискатели их пропустили или сочли нужным собирать только вещи, имеющие «товарный» вид. Среди этих находок цепевидные подвески колоколовидных рясен с круглыми и каплевидными подвесками, поврежденная верхняя часть таких рясен¹⁸; окончания лучиков звездчатых колтов; колодочки для подвешивания колтов (с разными орнаментами, т. е. от двух различных комплектов), дужки от колтов или иных подвесок, бусина и др. Эти находки были опубликованы¹⁹. Наиболее ценные хорошо сохранившиеся находки из клада, очевидно, были собраны кладоискателями. Даже если впоследствии они всплывут на рынке антиквариата, в составе коллекций или попадут в музейные собрания, значительная часть информации об их происхождении навсегда останется утраченной.

Как и другие старорязанские клады, находка 2005 г. безусловно маркирует местоположение исключительно богатой усадьбы. Действительно, на той же усадьбе, в яме, связанной с наземным жилищем, при научных раскопках был обнаружен еще один непотревоженный клад ювелирных изделий²⁰.

В 2009 г. сотрудник Музеев Московского Кремля Д. О. Осипов прислал мне фотоматериалы по кладу, предложенному для закупки в Оружейную палату для получения консультации по поводу подлинности, датировки и места происхождения комплекса (рис. 4). Место находки вещей было указано продавцами неопределенно (Подмосковье). Консультация проводилась в рамках межведомственного научного сотрудничества, не оформленного официальной перепиской. Насколько мне известно, вещи закуплены не были.

Комплекс представлял собой нагрудную часть ожерелья, включавшего пять медальонов и шесть крупных бусин. Все предметы серебряные. Три медальона украшены гравировкой и чернью, два – гравировкой без применения черни. Судя по фотографии, ободки медальонов, окружающие центральное изображение, дополнительно украшены позолотой. Декор всех медальонов отмечен изысканностью и высочайшим



Рис. 4. Подмосковье (?). Клад 2009 г.

профессионализмом. Насколько можно судить по фотографии, медальоны данного комплекса имеют более выпуклую форму, чем их ближайшие аналогии. Все медальоны несут в качестве основного мотива модификации процветшего креста. Вариации этого мотива представлены на многих медальонах из кладов из Старой Рязани и других памятников²¹.

Наиболее оригинальным является центральный медальон. В отличие от большинства подобных древнерусских медальонов, снабженных неподвижным ушком-бусиной для подвески, он имеет подвижное оглавие на шарнире²². Вместо одного ободка из напаянной проволоки, окаймляющего центральное изображение, здесь два таких ободка. Внешний ободок украшен гравированным орнаментом в виде растительных побегов (вьюна). Обычно такие ободки не орнаментировались. Единственная известная мне параллель – золотые медальоны (колты) с изображениями святых Бориса и Глеба из старорязанского клада 1822 г.²³, а также золотые медальоны с изображениями Богородицы, святых Ирины и Варвары из того же клада²⁴. Но в этих случаях ободки украшены не гравированным, а сканным орнаментом, а также вставками с драгоценными камнями.

Почти столь же оригинален и другой медальон, на снимке расположенный слева от центрального. В центральном поле

медальона, внутри гладкого ободка из напаянной проволоки, гравированной линией, выделен еще один, внутренний ободок, разделанный перемежающимися заштрихованными и незаштрихованными треугольниками. Процветшие кресты на обоих медальонах представляются исключительно своеобразными импровизациями на тему популярного мотива. При этом крест на втором, меньшем, медальоне обнаруживает черты значительного сходства с крестом на медальоне из клада из Великих Болгар 1888 г.²⁵. Фон центральных медальонов обоих украшений трактован с помощью гравированных точек. Гравировка на этих двух медальонах, отмеченных особенным своеобразием, не сопровождается использованием черни, присутствующей на трех остальных медальонах.

Бусины, входящие в состав ожерелья, могут быть охарактеризованы как украшенные восемью выпуклыми дольками (напоминающими позднейшую разделку поверхности металлических сосудов «ложками»), оконтуренными зернью. Такие бусы хорошо известны в кладах Старой Рязани и других памятников²⁶.

Оценивая комплекс в целом, следует отметить, что входящие в его состав вещи, безусловно, подлинные. Сведения об их «подмосковном» происхождении, скорее всего, являются дезинформацией. Это, несомненно, работа мастеров крупного столичного центра. Можно допустить, что они связаны с Владимиром или (что менее вероятно) с Коломной. Во всяком случае, такой известный знаток русских древностей, как Л. А. Беляев, сразу уверенно сказал: «Эти вещи из Старой Рязани». Сообщение об этой находке было опубликовано в журнале «Природа»²⁷.

Сведения еще об одном кладе поступили после окончания летнего полевого сезона 2011 г. Фотографии комплекса серебряных украшений были предоставлены мне сотрудником Рязанского музея, которому их приносили для консультации (очевидно, по поводу определения их подлинности, датировки и возможной оценки). По сообщению лиц, обращавшихся за консультацией (участников незаконных работ или перекупщиков), комплекс находок происходит с небольшого Глебова городища, расположенного к западу от совр. Рязани, в районе исторической битвы на р. Воже. Комплекс включает медальоны, браслеты, перстни и бусину. Один из медальонов несет изображения, нанесенные гравировкой и чернью. На медальоне представлена полуфигура ангела анфас (рис. 5).



Рис. 5. Глебово городище. Клад 2011 г. Медальон 1.



Рис. 6. Глебово городище. Клад 2011 г. Медальон 2.



Рис. 7. Глебово городище. Клад 2011 г. Браслет 1



Рис. 8. Глебово городище. Клад 2011 г. Браслет 1. Запорное устройство (вид изнутри).



Рис. 9. Глебово городище. Клад 2011 г. Браслет 2.

Руки ангела приподняты перед грудью (молитвенный жест). Мотив, выделенный чернью на груди ангела, не вполне ясен: это или оторочка одежды, или чаша на высоком поддоне, которую ангел поддерживает обеими руками. Возможно, ювелир воспроизводил не вполне понятый ему образец. По бокам обоих крыльев в сторону выступают по одному закрученному кверху перу. Лик ангела трактован довольно примитивно, с явными чертами стилизации. На медальонах из кладов изображения архангелов встречаются, в частности, на двух находках из состава кремлевского клада 1988 г.²⁸, но обычно это фигуры в рост. Полуфигура ангела, держащего в руках обычные атрибуты – посох-мерило и зеркало, представлена на золотом медальоне клада 1900 г. из Сахновки, украшенном эмалью и драгоценными камнями²⁹.

Второй медальон имеет только гравированные изображения (рис. 6). В центре представлен процветший крест (обычный мотив медальонов из кладов). Гравированный рисунок нанесен в виде пунктирных, а не сплошных линий; фон центрального медальона разделан точками (как на двух медальонах из комплекса 2009 г.). Сходная иконография процветших крестов представлена на медальонах из клада 1868 г.³⁰

Браслеты из комплекса 2011 г. не вполне обычны для кладов древнерусского времени. Они пластинчатые, однако их пластины



Рис. 10. Глебово городище.
Клад 2011 г. Бусина.



Рис. 11. Глебово
городище. Клад 2011
г. Перстень 1.



Рис. 12. Глебово городище.
Клад 2011 г. Перстень 2.



Рис. 13. С. Исады.
Серебряная подвеска
(находка 2014 г.).



Рис. 14. Толпинское городище. Свинцовая печать первого
рязанского епископа Арсения (XIII в.). Находка 2010 г.

далеко не такие широкие, как у классических браслетов-наручей, украшенных гравировкой и чернью. Пластина одного браслета разделена на три орнаментальных бордюра (рис. 7-8). Центральный украшен сильно переплетенной сканью, по краям расположены по две сканные спирали, а с внешней стороны – гладкий круглопроволочный ободок. Браслет имеет круглый щиток, украшенный сканной розеткой, напоминающей стилизованное изображение ромашки и два спиральных сканных валика по периметру щитка. Под щитком скрыто запорное устройство – три петли, причем сохранился соединительный штырек-засовчик. Аналогии данному браслету в древнерусском ювелирном материале мне неизвестны.

Пластина второго браслета также необычно узкая для браслетов из кладов. Она составлена из трех круглых обручей, обвитых сканной спиралью. Браслет имеет двухчастный плоский прямоугольный щиток, украшенный упрощенным декоративным растительным выюном древнерусского облика (в основе мотива слегка усложненный S-видный элемент). Браслет также имеет запорное устройство на петлях с сохранившимся штырьком. Однако в данном случае оно не скрыто под щитком, а расположено с внешней стороны (рис. 9). В качестве отдаленной аналогии можно указать золотой браслет из клада 1822 г., также имевший запорное устройство³¹.

В состав комплекса входит также поврежденная бусина, украшенная восемью выпуклыми дольками, оконтуренными зернью, вполне аналогичная бусам комплекса 2009 г., и другим находкам из старорязанских и иных кладов (рис. 10).

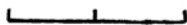
Среди перстней встречен характерный для древнерусского ювелирного дела витой перстень (рис. 11)³². В составе клада представлен еще один перстень – со щитком и несохранившейся вставкой (рис. 12).

Разнохарактерность представленных в данном комплексе находок, особенно своеобразие представленных в нем браслетов, вызвали подозрение, что это собранные вместе вещи, имеющие разное происхождение. Думается, однако, что все они соответствуют нашим представлениям о древнерусском ювелирном ремесле домонгольского времени, связанном с крупными столичными центрами и аристократическими заказчиками. Наличие у браслетов запорных штырьков свидетельствует об их происхождении из клада (у единичных находок из слоя штырьки были бы утрачены). Сведения о

находке комплекса на Глебовом городище – скорее всего дезинформация. Наиболее вероятное место находки клада – Старая Рязань. Впрочем, возможность находки подобных комплексов в средних и малых городах Древней Руси не может быть полностью исключена.

В 2014 г. на территории древнего пригородного села Старой Рязани Исады в оползне, рядом с Вознесенской церковью середины XVII в., была обнаружена уникальная серебряная подвеска, в форме стилизованного человеческого лица (маски), украшенная сканно-зерненым орнаментом (рис. 13). Типологически она обнаруживает явную связь с скандинавскими подвесками (Готланд, Фёльхаген, ок. 1000 г.)³³, на которых антропоморфный характер декора выражен яснее, чем на находке из Исад. Точные аналогии этим готландским подвескам на Руси неизвестны. В составе клада 1988 г. из Московского Кремля были обнаружены подвески «напоминающие по форме жуков»³⁴, явно типологически связанные с указанными скандинавскими прототипами, но практически утратившие антропоморфные черты. Находка из Исад ближе скандинавским аналогам (яснее выражены черты человеческого лица). Находки скандинавских вещей для Старорязанского городища и его округа нехарактерны. Древнерусский город возникает не ранее рубежа X-XI вв. А. Л. Монгайт глухо (без иллюстраций) упоминает о находках скандинавских бляшек со звериными личинами³⁵. Подвеска из Исад наводит на следы скандинавского влияния и в этом, периферийном регионе средневековой Руси. Возможно, вещь происходит из разрушенного комплекса.

В заключении упомяну еще об одной уникальной находке. В 2010 г. на Толпинском городище (на р. Проне, на полдороге от Старой Рязани до Пронска) была обнаружена свинцовая печать (рис. 14) первого Рязанского епископа Арсения (нач. XIII в.). Среди пока довольно малочисленных печатей, найденных в Старой Рязани, нет печатей рязанских князей и владык. Вообще печати предположительно рязанского происхождения крайне редки. Уникальная печать была, по-видимому, найдена в ходе незаконных поисковых работ с использованием металлоискателя. В настоящее время она безвозмездно передана приобретшим ее коллекционером в древлехранилище Рязанской епархии.

Еще несколько случайных находок интересных произведений художественного ремесла, найденных на Старорязанском

городище, были опубликованы в совместной статье Л. А. Беляева и А. В. Чернецова³⁶.

Рассмотренные материалы свидетельствуют о том, что случайные находки, а также вещи и комплексы из незаконных раскопок могут нести значительную историко-культурную информацию. Возможность их использования в научно-исследовательской деятельности профессионалов является дискуссионной проблемой. В любом случае необходимо иметь в виду, что позиция археологов-профессионалов (в частности, продвинутых в области правовых представлений) на сегодняшний день не вполне соответствует традициям отечественной музейной практики; подход специалистов в области нумизматики и сфрагистики к подобным материалам и комплексам опять-таки отмечен чертами своеобразия. Совсем иной подход демонстрируют отделы рукописей и древних книг библиотек, музеев и архивов при покупке подобных объектов у населения. Очевидно, все это многообразие подходов должно быть в перспективе подчинено взвешенному, единообразному законодательству.

Охрана памятников культурного наследия, в частности, недопущение незаконных раскопок и торговли добытыми в их ходе находками не входят в сферу профессиональной компетенции и должностных полномочий археологов-исследователей. Эта деятельность должна осуществляться ведомствами, отвечающими за сохранность отечественного культурного наследия и правоохранительными органами. Хотелось бы привлечь внимание работников и руководства этих ведомств к неблагоприятной ситуации с незаконными раскопками и оборотом полученного при этом антиквариата. Важно, что речь идет не только о малоизвестных местонахождениях, затерявшихся в глубинке, но и о важнейших памятниках отечественного и мирового значения, о находках, представляющих большую историческую и художественную ценность.

Профессиональные археологи, несомненно, должны сотрудничать с ведомствами, осуществляющими охрану памятников, сигнализировать о неблагоприятных ситуациях, участвовать во всевозможных экспертизах. Мне представляется существенным, чтобы археологи и музейные работники относились к проблеме охраны культурного наследия более ответственно, чем рядовые граждане. Исследователи и музейные работники, на мой взгляд, безусловно, не должны принимать

участие в незаконных раскопках, заниматься обучением «поисковиков», работающих с металлодетекторами, «наводкой» кладоискателей на конкретные памятники и связанными с этими консультациями. Профессионалы не должны публиковать свои работы в изданиях, открыто ориентированных на публикацию материалов из незаконных раскопок, пропагандирующих подобную деятельность. К сожалению, далеко не все археологи и музейные работники соблюдают перечисленные выше ограничения, обоснованность которых представляется самоочевидной. Полагаю, что руководители исследовательских и музейных учреждений должны избавляться от таких работников и не допускать их участия в полевых исследованиях.

Несколько менее ясен вопрос о возможности использования материалов неясного (и даже криминального) происхождения в исследовательских работах. Традиционно опрос местного населения о близлежащих памятниках и случайных находках входит в круг первичных задач полевой археологии. Трудно представить себе профессионального археолога, который отказался бы ознакомиться со старинными вещами, даже если сведения об их происхождении вызывают подозрение.

Подготавливая работу, посвященную тем или иным древностям определенной территориальной и хронологической приуроченности, исследователь обязан стремиться к максимальной возможной полноте сбора имеющихся материалов. Имеет ли право современный исследователь закрывать глаза на существование крупных массивов материалов, циркулирующих в кругах коллекционеров и торговцев антиквариатом? Ситуация осложняется тем, что значительная часть этих материалов опубликована, пусть не в академических изданиях. Отсутствие в научных сводках и каталогах опубликованных находок традиционно рассматривается как важный недочет. Думается, что современные ограничения и рекомендации в данной области должны быть тщательно и всесторонне продуманы. При этом неоспоримо, что устаревшие привычные подходы к проблеме, применявшиеся в XIX или в середине-второй половине XX вв. не могут сохраняться в неизменном виде.

Доклады, содержание которых в основном совпадает с публикуемой статьей, были зачитаны в конце зимы – начале весны 2012 г. на ученых советах Института археологии РАН, Рязанского историко-архитектурного музея-заповедника, а также на заседании отдела славяно-финской археологии

Института истории материальной культуры РАН, причем на них были приглашены как профессиональные археологи и музейные работники, так и представители ведомств, отвечающих за сохранность отечественного культурного наследия. Доклады имели определенный общественный резонанс. В частности, на Старорязанском городище появился постоянный пункт охраны. Рязанскими археологами, краеведами и музейными работниками автору были предоставлены значительные дополнительные материалы о незаконных раскопках на территории Рязанской области, не вошедшие в данную статью.

ПРИМЕЧАНИЯ

¹ *Монгайт А. Л.* Старая Рязань // МИА № 49. М., 1955. С. 152, примеч. 97.

² *Чернецов А. В.* Старорязанский археологический комплекс как памятник истории и культуры: проблемы музеефикации, охраны и музейного использования // Восточноевропейский средневековый город: проблемы музеефикации, охраны и туристского использования Полевой научно-практический семинар. Старая Рязань, 7–9 июля 2009 г. Тезисы докладов. М., 2009. С. 35–42.

³ *Чернецов А. В.* Раны Старой Рязани // Природа, 2009, № 12. С. 75.

⁴ *Даркевич В. П., Монгайт А. Л.* Клад из Старой Рязани. М., 1978. Табл. XI, XIII.

⁵ Великое княжество Рязанское: историко-археологические исследования и материалы. Отв. ред. Чернецов А. В. М., 2005. С. 29. Рис. 4.

⁶ Чернецов А. В., Беляев Л. А., Буланкина Е. В. Стрикалов И. Ю. Работы 2003 г. в Старой Рязани // Археологические открытия 2003 г. М., 2004. С. 219–223.

⁷ *Стрикалов И. Ю.* Клад 2005 г. Археологический контекст // Старая Рязань. Клад 2005 года / Отв. ред. А. В. Чернецов. СПб., М., 2014. С. 57–68.

⁸ *Буланкина Е. В., Стрикалов И. Ю., Чернецов А. В.* Клад 2005 г. из раскопок на Южном городище // Великое княжество Рязанское. С. 204–205. Рис. 13–15; Древняя Русь. Быт и культура. М., 1997. С. 288. Табл. 42, 10; С. 293. Табл. 47, 8.

⁹ Ср.: *Буланкина Е. В.* Клад 2002 г. // Великое княжество Рязанское. С. 192, 193 Рис. 1; Древняя Русь. С. 288. Табл. 42, 12. Сходные пятилучевые колты см.: *Даркевич В. П., Монгайт А. Л.* Клад из старой Рязани. С. 22–26. Табл. IV–VIII.

¹⁰ Ср.: Буланкина Е. В. Клад 2002 г. С. 192. Рис. 1; С. 196 (12) – только подвеска; Буланкина Е. В., Стрикалов И. Ю., Чернецов А. В. Клад 2005 г. С. 200. Рис. 5; С. 203. Рис 12 (только подвески, бусы иные). Древняя Русь. С. 288. Табл. 42, 19 (и подвеска и бусины).

¹¹ Ср.: Древняя Русь. С. 288. Табл. 42, 1, 2; Даркевич В. П., Монгайт А. Л. Клад из старой Рязани. С. 35. Табл. XVI, 4–7.

¹² Ср. полукольца (аграфы) с сходными бусинами: Буланкина Е. В. Клад 2002 г. С. 192. Рис. 1. С. 193, 194; Даркевич В. П., Монгайт А. Л. Клад из старой Рязани. С. 28. Табл. X (кольца); Буланкина Е. В., Стрикалов И. Ю., Чернецов А. В. Клад 2005 г. С. 206, 207. Рис. 17, 18 (трехбусинные кольца и полукольца).

¹³ Наследие варягов. Диалог культур. Государственный музей-заповедник «Московский Кремль», Государственный исторический музей (Стокгольм), 1996, с. 108, 111.

¹⁴ Даркевич В. П., Борисевич Г. В. Древняя столица Рязанской земли. М., 1995. С. 64–66.

¹⁵ Сходные ажурные (золотые) полукольца см.: Даркевич В. П., Борисевич Г. В. Древняя столица Рязанской земли; Древняя Русь. С. 288. Табл. 42, 18.

¹⁶ Стрикалов И. Ю., Чернецов А. В. Работы Старорязанской экспедиции в 1994–2010 гг. (хроника исследований) // Восточноевропейский город в контексте этнокультурных, политических и поселенческих структур. Сборник научных статей. Рязань, 2012. С. 32.

¹⁷ Буланкина Е. В. Клад 2002 г. С. 191–197.

¹⁸ Ср.: Буланкина Е. В., Стрикалов И. Ю., Чернецов А. В. Клад 2005 г. С. 205. Рис. 16; Даркевич В. П., Монгайт А. Л. Клад из Старой Рязани. С. 27. Табл. IX; Древняя Русь. С. 289. Табл. 43, 37; Наследие варягов. С. 110.

¹⁹ Буланкина Е. В., Стрикалов И. Ю., Чернецов А. В. Клад 2005 г. С. 199. Рис. 2; Чернецов А. В. Раны Старой Рязани. С. 75; Старая Рязань. Клад 2005 года. С. 30, табл. 5, 3.

²⁰ Буланкина Е. В., Стрикалов И. Ю., Чернецов А. В. Клад 2005 г. С. 198–210; Чернецов А. В. К характеристике Старорязанского клада 2005 г. // Российская археология, 2007, № 1. С. 182–188; Старая Рязань. Клад 2005 года.

²¹ Даркевич В. П., Монгайт А. Л. Клад из Старой Рязани. С. 29. Табл. XI; С. 31. Табл. XIII; Буланкина Е. В., Стрикалов И. Ю., Чернецов А. В. Клад 2005 г. С. 201, 202. Рис. 7–10; Древняя Русь. С. 296. Табл. 50; Наследие варягов. С. 113.

²² Ср.: Древняя Русь. С. 296. Табл. 50, 2, нижний.

- ²³ Монгайт А. Л. Старая Рязань. М., 1955. С. 142–143. Рис. 108, 109.
- ²⁴ Там же. С. 142–143. Рис. 110.
- ²⁵ Древняя Русь. С. 296. Табл. 50, 5; Полубояринова М. Д. Русь и Волжская Болгария в X–XV вв. М., 1993. С. 22–26. Рис. 4, 5.
- ²⁶ Даркевич В. П., Монгайт А. Л. Клад из Старой Рязани. С. 33. Табл. XIV, 3; Древняя Русь. С. 296. Табл. 50, 2.
- ²⁷ Чернецов А. В. Раны Старой Рязани. С. 75.
- ²⁸ Наследие варягов. С. 112.
- ²⁹ Древняя Русь. С. 291. Табл. 45, 15.
- ³⁰ Монгайт А. Л. Старая Рязань, С. 146. Рис. 116, 10, 13, 15.
- ³¹ Там же. С. 143. Рис. 113а, 3.
- ³² Древняя Русь. С. 305. Табл. 59, 11–13.
- ³³ Наследие варягов. С. 52.
- ³⁴ Там же. С. 115.
- ³⁵ Монгайт А. Л. Старая Рязань, С. 158.
- ³⁶ Беляев Л. А., Чернецов А. В. Новые находки произведений художественного ремесла // Великое княжество Рязанское. С. 180, 186. Рис. 1а; рис. 7.

К. В. Шмелев, А. В. Бехтер, Е. Р. Михайлова

СЕЛИЩЕ СЛОБОДКА-3 НА ЮЖНОМ
БЕРЕГУ ЛУЖСКОЙ ГУБЫ:
ОБ ИЗУЧЕНИИ И РЕКОНСТРУКЦИИ
ПОЗДНЕСРЕДНЕВЕКОВОГО
ПОСЕЛЕНИЯ

Побережье залива Лужская губа при впадении в Финский залив р. Луга насыщено археологическими памятниками. В разные годы изучением древностей эпохи средневековья и начала нового времени на южном берегу Финского залива занимались известные археологи и этнографы – Е. А. Рябинин, О. И. Конькова, Э. Тыннисон¹. Основное внимание исследователей долгое время было сконцентрировано на погребальных памятниках, а целенаправленное выявление поселений началось только в последнее время, в ходе работ по сплошному обследованию территории, связанных со строительством и расширением Усть-Лужского морского порта. Наиболее перспективным в данном плане оказывается микрорегион, связанный с нижним течением р. Хаболовка, где в последнее время вновь выявлено несколько памятников – поселения эпохи раннего металла (Косколово 1 и 4), курганный могильник (Косколово 3), поселения периода позднего средневековья и начала нового времени (Слободка 3, Косколово 2). Эта территория – своеобразный «угол» между южным и восточным берегами Лужской Губы – интересна так же и с точки зрения этнографии и этнической истории края, так как находится на границе расселения води и ижоры.

Средневековое селище у д. Слободка (Слободка-3)² Кингисеппского р-на Ленинградской обл. было обнаружено в 2008 г. В том же году были начаты охранные раскопки памятника. Работы продолжались в 2009 и 2010 гг. Всего на поселении исследована площадь более 4 500 м².

Памятник находится в 2 км к западу-юго-западу от деревни, к востоку от строящейся станции Лужская-Нефтяная. Сохранившаяся часть селища³ размещается в смешанном лесу, на левом берегу безымянного ручья, стекающего с Балтийско-Ладожского уступа и впадавшего до начала строительных работ в море, на первой береговой террасе (остатке береговой дюны).

Средневековое поселение располагалось непосредственно на берегу Лужской Губы, но после работ по намыву территории порта оказалось на удалении от морского берега. Восточную часть территории памятника пересекает насыпь узкоколейной железной дороги, построенной в конце 1930-х гг. (в настоящее время сама дорога разобрана).

Ряд письменных документов и карт конца XV – начала XVIII в. обнаруживают в данной точке поселение «Парзил – Парзично – Pársibla – Pasibla – Персібіа»⁴. Документы и карты, составленные после 1705 г., данный населенный пункт не фиксируют. На картах, изданных после 60-х годов XIX в., на месте деревни Персибья отмечены строения – по всей вероятности, амбары или сараи, принадлежавшие жителям одной из ближайших деревень (Косколова или Слободки), а также находящееся на некотором отдалении к югу здание часовни⁵.

Современное население окрестных деревень, включая местных краеведов, данную территорию с историческими памятниками не связывает⁶.

Относительно значения исторического названия в настоящее время не существует сложившегося мнения, однако водский краевед Т. В. Ефимова в частной беседе предположила, что термин «Парзил» связан с конструкциями для сушки снопов в традиционной риге. Подобные конструкции фиксировались этнографами в традиционных постройках ижор и води еще в 1920-х гг.⁷ Само ижорское слово «парзил» означает «колосник, жердь для просушки» и находит многочисленные соответствия в прибалтийско-финских языках. Так, в финском языке слово *parsi* (мн. ч. *parret*) означает «колосники в риге» либо «стойло». По-эстонски колосники для сушки снопов называются *paaged* (ед. ч. *pars*).

Селище Слободка-3 отличается редкой степенью сохранности культурного слоя. В отличие от большинства известных средневековых поселений, находящихся в пятне застройки современных деревень или на пахотных полях, селище Слободка расположено в лесном массиве и до последнего времени не подвергалось антропогенному вмешательству, что позволяет исследовать его широкой площадью.

Для изучения планировки средневекового поселения на памятнике были последовательно заложены несколько взаимосвязанных раскопов. Раскоп № 1 (2008 г., 1 000 м²)



Рис. 1. Изделия из черного металла. 1-5 – подковные гвозди, железо; 6 – шумящая подвеска на плеть, железо; 7 – гирька кистеня, железо; 8 – фрагмент подковы, железо; 9 – пряжка конского оголовья, железо, латунь; 10 – подпружная пряжка, железо; 11 – удила, железо; 12 – наконечник стрелы, железо; 13 – косарь, железо; 14 – кудельная булавка, железо; 15 – инструмент для чистки копыт (?), железо; 16 – цепь, железо; 17-20 – пробои, железо; 21 – ложка (?), железо; 22-25 – ножи, железо.

располагался на западном краю сохранившейся части памятника; раскоп № 2 (2010 г., 3 500 м²) примыкал к нему с востока, еще один раскоп (№ 3) расположен в юго-восточной части (2010 г., 100 м²).

С точки зрения археологии памятник может быть охарактеризован как однослойное селище, керамический и вещевой материал не позволяют датировать его временем позднее начала XVIII в.

Единственный объект, несомненно, относящийся к более позднему времени, прослежен в пределах раскопа № 1 – это

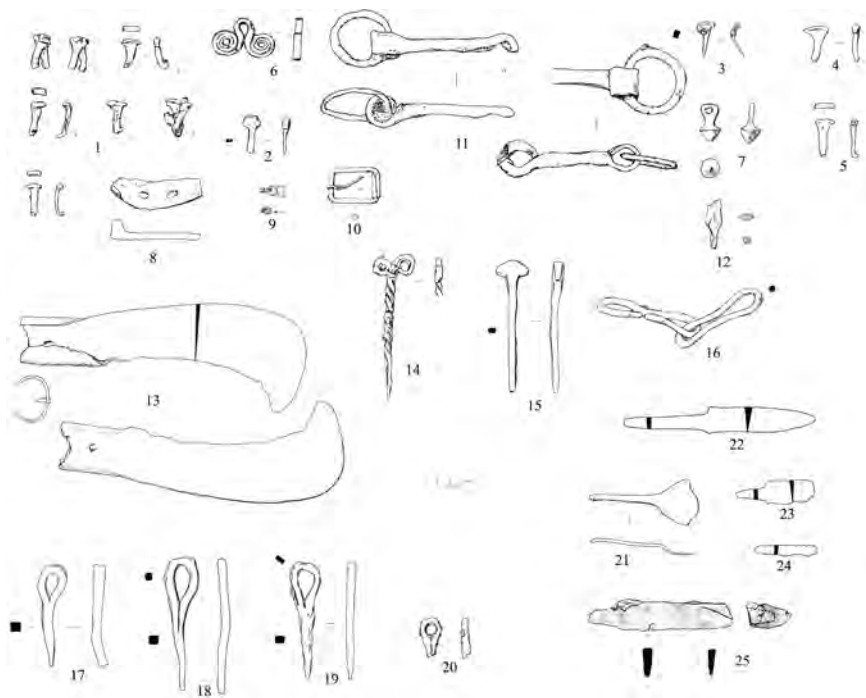
остатки каменных фундаментов. Прерывистый ленточный фундамент, сложенный из валунного камня, был замечен на поверхности земли еще до начала работ. Расчищенная в процессе раскопок конструкция имела форму прямоугольника размером около 40×30 м, продольной осью ориентированного по оси запад – восток; внутри прямоугольника имелись каменные перемычки. После снятия дерна выявились следы более ранней кладки, меньшего размера, но в плане примерно повторяющей верхнюю кладку (постройки 1 и 2, согласно полевой документации).

Культурный слой в пределах каменных фундаментов несколько отличался от исследованного на остальной площади раскопов. На основной части памятника непосредственно под дерном залегал слой перемешанной серо-коричневой супеси. В пределах фундаментных кладок слой серо-коричневой супеси не был перемешан, а выше него залегал слой суглинка со значительной примесью древесного угля и золы, в котором были найдены многочисленные железные гвозди и скобы. Из этого же слоя происходит ряд находок поздних предметов из стекла и бронзы и большинство монетных находок, представленных чеканами от XVIII до начала XX в. (табл. 1, № 5–7, 9–13, 15).

Большое количество угля и золы в слое позволяет предположить, что в данном случае мы имеем дело со следами пожара, уничтожившего постройку, стоявшую на нижнем (раннем) фундаменте. Уточнить его датировку может ряд предметов, связанных этим слоем: французская пуля Тамизье (Balle Tamisier Mle 1846), капсулы для дульнозарядных ружей. Эти находки, по всей видимости, связаны с боевыми действиями периода Восточной (Крымской) войны 1854–1856 гг.

Постройка, возведенная на более позднем, верхнем фундаменте, была, таким образом, построена не ранее второй половины XIX в. и, вероятно, являлась одним из рыбацких сараев, отображенных на картах рубежа XIX–XX вв.

За исключением небольшого пятна застройки XIX – начала XX в., в пределах раскопов прослежены слои, содержавшие только материалы XVI–XVII вв.⁸.

Стратиграфия памятника в целом однообразна: под слоем дерна толщиной 10–15 см залегал слой серо-коричневой супеси толщиной до полуметра, аморфной и, вероятно, частично перемешанной корнями деревьев. Под слоем серо-коричневой

супеси был расчищен материк – светлый желтый песок, местами прокаленный до красно-коричневого цвета.

Расположение и конструкция материковых ям позволяют проследить несколько зон застройки поселения.

Вдоль левого берега безымянного ручья располагалась «жилая» зона: здесь обнаружены остатки подполий жилых домов. Характер расположения подпольных ям позволяет предположить, что в данном случае мы имеем дело с территорией одной усадьбы. При этом центральная жилая постройка, как минимум один, а, скорее всего несколько раз перестраивалась, или, что более вероятно, была полностью разобрана с последующим строительством нового строения на старом месте – прослежены четыре подпольные ямы с остатками провалившихся в них печей. К сожалению, характер памятника, незначительная мощность и перемешанность его культурного слоя не позволяют с уверенностью реконструировать очередность сооружения и синхронность бытования обнаруженных нами построек. Можно утверждать, что в раскопе обнаружены следы собственно жилой постройки (возможно, двухкамерной) и сооружений хозяйственного двора (бани, хлева, сарая), в целом соотносимых с данными этнографии XIX в.

Несомненно, связана с крупной жилой постройкой трехкамерная яма (№ 25), состоявшая из основной прямоугольной ямы размером 3,5×2×1,7 м (подполье), вытянутой по оси запад – восток, и примыкающей к ней с севера прямоугольной же ямки размером 1,1×0,4×0,3 м (вероятно, ступень для спуска в подпол). К юго-западному углу большой ямы примыкала третья яма, круглая в плане (диаметр около 1 м), глубиной около 1,2 м. Траптовка этого круглого углубления может быть различна. Возможно, это яма от вкопанного около печи массивного столба, или, что вероятнее (так как заполнение всех объемов было идентичным), след большой деревянной бочки, врытой в углу подпола.

Весь объем ям был заполнен крупными обожженными гранитными булыжниками и многочисленными обломками глиняной обмазки, вероятно, от разрушенной печи. Примечательно, что объем предполагаемых остатков печи превысил объем подполья: гряда камней и обмазки возвышалась над поверхностью материка примерно на 20 см и перекрывала южную стенку ямы. В заполнении, среди камней, найден ряд предметов: железные нож и котловая цепь, комплект



Рис. 2. Изделия из цветных металлов. 1-2 – накладные замки, латунь; 3 – пряжка, бронза; 4-6 – кольца с диагональной насечкой, латунь; 7 – перстень с вставкой, бронза, цветное стекло; 8 – перстень, латунь; 9 – пронизка, латунь; 10 – дисковидная подвеска, латунь; 11-13 – бляшки, свинцово-оловянистый сплав; 14-16 – нательные кресты, латунь; 17 – медальон с изображением святого, свинцово-оловянистый сплав; 18 – изделие, красная медь; 19 – навершие рукояти столового прибора, латунь, железо; 20 – дужка, бронза.

удил, подковные гвозди, бронзовая пряжка (рис. 1, 1, 11, 16, 22; рис. 2, 3).

Другие ямы со следами печных конструкций имеют значительно меньшие размеры и, учитывая их расположение вдоль берега ручья, можно предположить, что мы имеем дело с остатками нескольких разновременных бань.

От еще одной постройки, располагавшейся рядом с жилым домом, сохранились следы легкой столбовой конструкции с

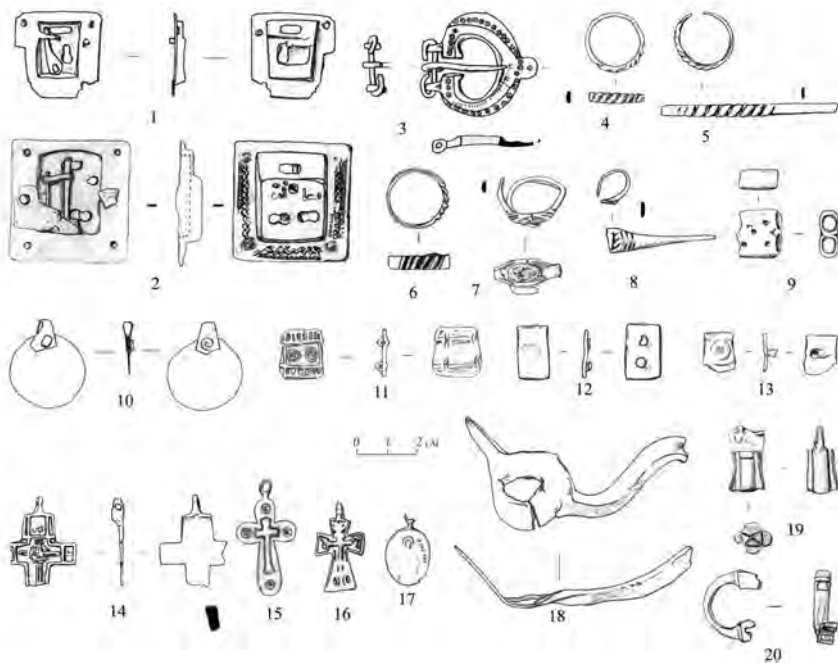

Рис. 3. Находки ранних эпох. 1 – обломок шлифованного топора, гранит; 2 – фрагмент бифасиального наконечника, кремень; 3–7 – изделия из кремня; 8 – фрагмент овального каменного огнива, кварцит; 9 – ядро весовой гирьки, свинец; 10 – фрагмент чернолощеной миски, глина.

неглубокой ямой (яма № 75) и развалом печи в центре. Такие постройки хорошо известны этнографам – это рига (овин) для сушки зерна и сена⁹.

Весь описываемый комплекс может быть интерпретирован как остатки усадьбы с жилым домом и открытым хозяйственным двором, имеющий параллели в позднейшем домостроительстве XIX в.¹⁰

Южнее «жилой» зоны при раскопках были прослежены следы от столбов изгородей, интерпретируемых нами как загоны для скота. Здесь же располагалась «производственная» зона, выделяемая по наличию остатков горновых печей, выбросов отработанного шлака и остатков производственной постройки – вероятно, кузницы.

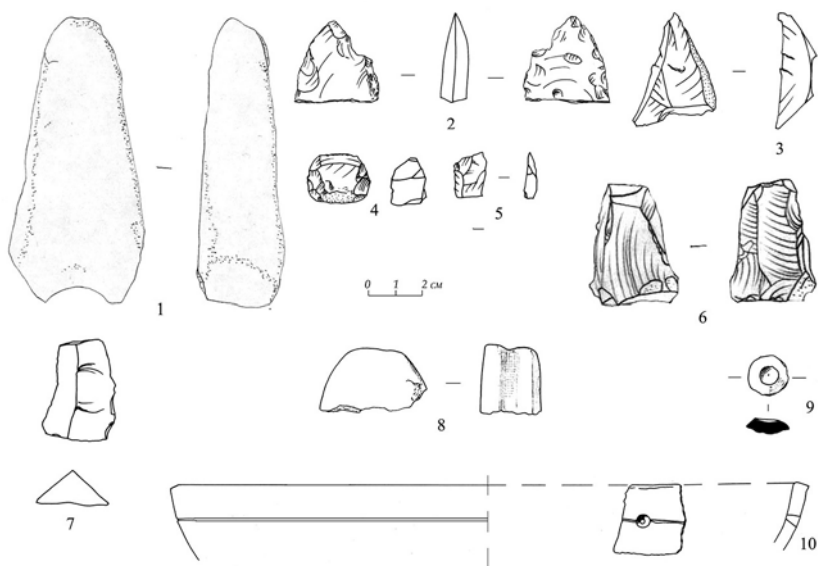
Остатки горнов прослежены в виде округлых, диаметром около 1 м, останцов из прокаленной глины, засыпанных обломками глиняных стенок горнов (с отпечатками армирующего



Рис. 4. Посуда из глины и металла. 1–10 – керамика; 11–15 – железо.

прута), глиняной обмазки и глиняных трубок – остатков воздухопроводных сопел. Всего выявлено четыре таких объекта, в непосредственной близости от них были обнаружены кучи отработанного железного шлака. Примечательно, что пятна высокотемпературного прокала на поверхности материка имеют характерную овальную форму, вытянутую в направлении

запад – восток, т. е. от берега вглубь материка, что соответствует господствующему здесь направлению ветра с залива.

Интересная особенность описываемого поселения – его расположение на берегу моря, в то время как практически все известные в окрестностях поселения, как исторические, так и ныне существующие, расположены либо на верхней террасе, либо на удалении от берега. Возможно, это связано именно с производственными потребностями: на побережье действуют постоянные однонаправленные потоки ветра, необходимые для работы горнов. Широкое распространение железодельного производства на территории Водской пятины многократно отмечено документальными источниками и подтверждено данными археологических исследований¹¹.

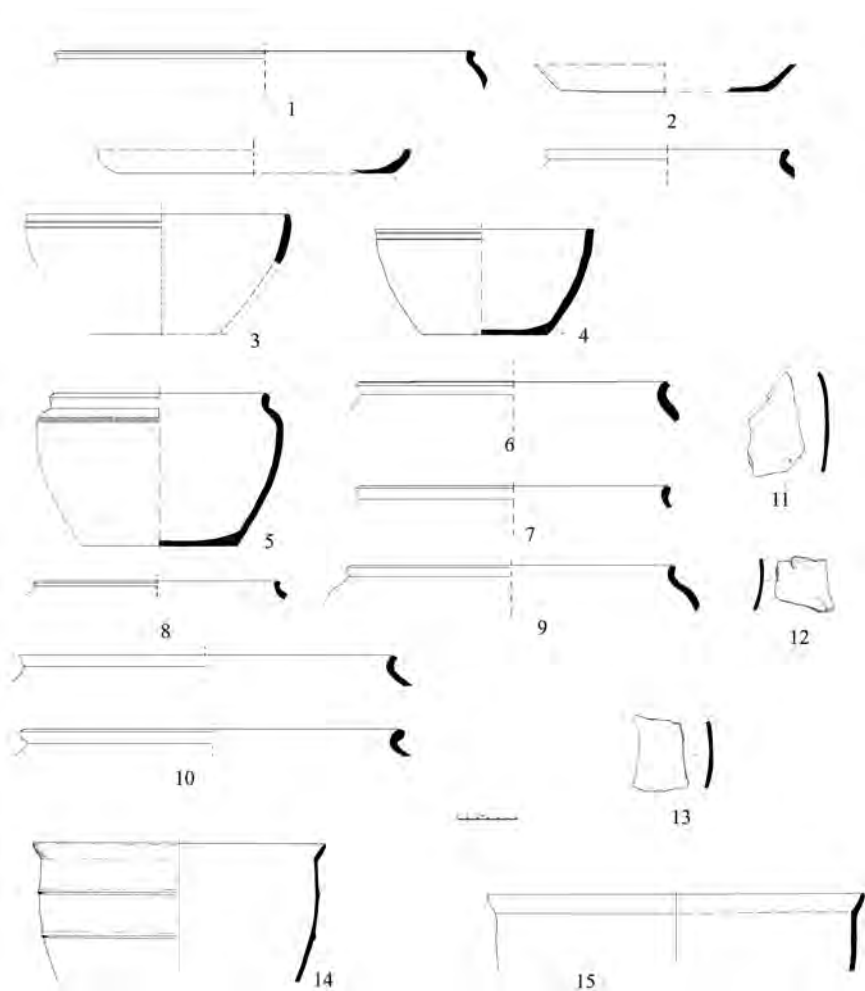
Постройка, интерпретированная нами как кузня, прослежена в западной части исследованного участка. Она представляла собой сооружение, ограниченное рядом столбовых ям (площадь сохранившейся части 3,5×2,2 м, часть комплекса оказалась разрушена строительными работами до начала археологических исследований), с крупной, но неглубокой ямой в центре, где помещался большой (1,1×1,2×0,8 м) подпрямоугольный гранитный валун, с плоской верхней гранью и следами ударов в виде сколов и трещин на поверхности. Валун, вероятно, использовался в качестве наковальни для первичной проковки криц, так как заполнение ямы состояло в основном из железных шлаков и мелких фрагментов кузнечных криц.

На периферии поселения прослежены следы еще одной постройки, аналогичной упомянутой выше при описании хозяйственных построек в «жилой» зоне. Это неглубокая яма, окруженная столбовыми ямками, с развалом печи в центре – предположительно, также остатки риги. Данный комплекс располагался близ сооружения, не имеющего аналогов на исследованных средневековых сельских памятниках Северо-Запада: в раскопе здесь расчищены следы деревянного уличного или дворового настила в виде отпечатков досок 10–15 см шириной, уложенных на поверхность материка. Точная ширина настила не установлена, так как сооружение уходило в южный борт раскопа. Примечательно, что направление настила совпадает со створом выявленного на склоне коренного берега искусственного земляного пандуса – остатками древней дороги.

Вещевой материал поселения разнообразен. Как уже отмечено, помимо вещей, относящихся к периоду конца средневековья и началу нового времени, в ходе раскопок были встречены и предметы более раннего времени. Изделия из камня представлены кремневыми и кварцевыми отщепами и нуклеусами, фрагментом бифасиального наконечника¹² (рис. 3, 2), двумя фрагментами гранитных шлифованных топоров, в том числе обломком топора, предположительно относящегося к кругу культур шнуровой керамики (рис. 3, 1). Ближайшие подобные находки известны на территории Эстонии, есть сведения о находках подобных топоров в районе деревень Струпово и Конново¹³.

Из находок, датированных I тыс. н. э., встречен фрагмент овального каменного огнива (иначе – «блоковидного кресала», рис. 3, 8)¹⁴, свинцовое ядро весовой гирьки (рис. 3, 9) и единственный фрагмент чернолощеной лепной керамики (рис. 3, 10). Все ранние материалы находились в переотложенном состоянии и не тяготели к какому-либо конкретному горизонту. Также обращает на себя внимание практически полное отсутствие ранней керамики. Вероятно, перечисленные выше находки оказались принесены на территорию поселения, но само их присутствие позволяет предположить наличие в ближайшей округе селища памятников более раннего времени.

Основная часть массовых и индивидуальных находок собрана в районе «жилой» зоны. Массовый материал представлен железными шлаками и частями криц, фрагментами глиняной обмазки, обломками сопел – керамических трубок для подачи воздуха в железоделательные горны и черепками глиняной посуды. Из керамики изготовлены несколько грузил для рыбацких сетей.

Основная часть керамики изготовлена в позднесредневековой русской традиции и представлена качественными белостенными сосудами (рис. 4, 1–10), она может быть датирована XVI – началом XVIII в.¹⁵

Помимо керамической посуды, обнаружена серия фрагментов железных высоких реберчатых горшков (рис. 4, 11–15), напоминающих распространенные в конце XVI – середине XVIII в. в Швеции и южной Финляндии так наз. «кабацкие горшки» (шведск. Krogenkrugor).

Вещевой материал селища Слободка-3 имеет аналогии как среди древнерусских материалов, так и в городских памятниках Эстонии (Нарва) и южной Финляндии (Турку, Котка).

Можно выделить ряд находок, связанных со снаряжением всадника и, возможно, свидетельствующих о социальном статусе владельца усадьбы или его занятиях. Сюда относится комплекс из жилой постройки (яма 25), представленный парой конских удил и комплектом подковных гвоздей¹⁶ (рис. 1, 1, 11). Далее нужно упомянуть небольшую железную гирику кистеня и шумящее навершие плети (рис. 1, 7, 6), обнаруженные за пределами ямы № 25, но всего в 1–1,5 м от нее, то есть, вероятно, в пределах той же постройки. Железные кольчатые удила на территории Восточной Европы (тип IV по А. Н. Кирпичникову¹⁷) существуют с раннего средневековья и по настоящее время без существенных изменений, серия подобных удил встречена, в частности, в материалах Тушинского лагеря начала XVII в.¹⁸, представлены они и в Западной Европе как один и наиболее массовых и долго бытующих типов¹⁹. В слое поселения также встречены фрагмент железной подковы восточноевропейского типа²⁰, пряжка – часть конского оголовья, железная подпружная пряжка и отдельные подковные гвозди (рис. 1, 1-5, 8, 9, 10). Из предметов, связанных с вооружением, необходимо отметить находку железного ромбовидного наконечника стрелы (тип 40 по А.Ф. Медведеву²¹, рис. 1, 12), который мог использоваться по вторую половину XVII в. включительно²², а также сферическую свинцовую пулю малого диаметра (11 мм)²³.

Остальные изделия из железа представлены проволочными пробоями (рис. 1, 17–20), целыми и фрагментированными ножами (рис. 1, 22–25), фрагментом топора, железной витой кудельной булавкой (рис. 1, 14), звеньями котловой цепи (рис. 1, 16), крупным ножом-косарем (финск. *Vesugi*; рис. 1, 13), коваными гвоздями.

Изделия из цветных металлов представлены несколькими категориями предметов²⁴. Плоские накладные замки, трактуемые в качестве застежек поясных сумок XVI–XVII вв.²⁵, представлены двумя экземплярами (рис. 2, 1–2). Среди обломков печи вместе с уже упомянутыми удилами была обнаружена бронзовая орнаментированная пряжка (рис. 2, 3), аналоги которой можно указать в позднесредневековых слоях Старой Руссы²⁶. Из культовых предметов присутствуют нательные кресты трех типов и характерный для лютеранской традиции предмет –

подвеска-медальон из свинцово-оловянистого сплава с изображением святого (рис. 2, 14–17).

Другая хорошо представленная категория находок – женские украшения. Ряд из них, в частности, подвеска, изготовленная из нюрнбергского монетовидного жетона (нем. *Rechnenpfennig*, см.: табл. 1, № 3)²⁷ и бляшка из свинцово-оловянистого сплава для обшивки головного убора (рис. 2, 11), имеют прямые аналогии как среди археологических древностей води раннего нового времени (так наз. «клад Кригера»)²⁸, так и среди этнографических материалов. В частности, аналогичными бляшками обшита водская женская шапочка из коллекции Музея культур (*Kulttuurien museo*) в Хельсинки²⁹. Гладкая дисковидная подвеска (рис. 2, 10) с приклепанным ушком и цепочка из двойных проволочных колец имеют аналогии в могильниках северо-восточной Эстонии³⁰.

Среди украшений рук необходимо отметить серию из трех колец с диагональной насечкой и два перстня: один с вставкой из цветного стекла, другой с плоской печаткой и гравированным орнаментом (рис. 2, 4–8). Последний образец имеет многочисленные аналогии в слоях XVI–XVII вв. в южной Финляндии и Эстонии³¹.

Изделия из стекла представлены одночастной пронизкой из желтого стекла и мелкими фрагментами прозрачного и коричневого стекла.

Среди предметов, изготовленных из камня, можно отметить серию сланцевых оселков и фрагмент песчаникового жернова.

Нумизматическая коллекция, помимо упомянутых выше находок, связанных с поздними фундаментами, включает в себя несколько монет XVI–XVII вв., в том числе серебряную полушку Ивана IV, $\frac{1}{2}$ эре Густава-Адольфа, $\frac{1}{4}$ эре королевы Кристины (табл. 1, № 1, 2, 4).

В настоящее время исследования памятника еще не завершены, не раскопанной остается значительная часть селища, однако уже можно подвести некоторые итоги. Впервые в истории изучения позднесредневековых сельских памятников были получены четкие и недвусмысленные данные о способах сооружения жилых и хозяйственных построек населения Ингерманландии, устройстве местных железоделательных комплексов. Важны для изучения древностей эпохи позднего средневековья и начала нового времени на южном берегу Финского залива также комплексы вещей из раскопок,

демонстрирующие как влияние шведской и прибалтийской городской культуры, так и принципиальную связь местных древностей со средневековой древнерусской культурой, а также локальную и этнографическую специфику данного региона.

Археологические исследования и топографические работы на селище позволили сформировать надежную базу для достоверной реконструкции планировки и застройки позднесредневековой деревни, а также различных сторон жизни ее обитателей.

В 2012–2014 гг. коллективом исследователей Санкт-Петербургского государственного университета при поддержке РГНФ выполнена виртуальная реконструкция изученного участка поселения.

Для реконструкции³² были использованы данные послышной тахеометрической съемки памятника, обработанные в программных пакетах Autodesk Civil 3D и Autodesk 3D Max и наложенные на цифровую модель местности. На основании этнографических данных были созданы трехмерные реконструкции построек, которые вместе с моделями и изображениями находок были привязаны к плану поселения. К модели подключена база данных с текстовыми и графическими материалами, в том числе полевыми отчетами.

Важным дополнением к полученной модели станет своеобразная виртуальная экспозиция, посвященная непосредственно вещевому миру средневековой деревни. Дошедшие до наших дней подлинные вещи крайне немногочисленны, и количество доступных для изучения этнографических предметов продолжает уменьшаться (погибли в пожарах уже две экспозиции народного Водского музея в деревне Лужицы, продолжают разрушаться интерьеры и предметы обихода в заброшенных домах, грабительскими раскопками разрушен могильник Краколье).

Размещение полученных результатов для широкой аудитории, в сети Интернет вызывает значительный и устойчивый интерес среди самых разнообразных категорий пользователей. Они востребованы преподавателями и студентами как важное дополнение к разнообразным историческим и культурологическим курсам, краеведами, региональными активистами, людьми, занимающимися самообразованием. Для всех них историческая реконструкция, основанная на достоверном источнике и

выполненная методически последовательно, может стать важным образовательным и культурным ресурсом.

В заключение укажем, что настоящая работа выполнена при поддержке гранта РГНФ 12-01-12042 «Финно-угры Лужской губы: материальная культура и среда обитания XV–XIX веков».

Таблица 1

Нумизматические материалы из раскопок селища Слободка 3

№ п/п	номинал	материал	правитель, государство	дата чеканки
1	полушка	серебро	Иван IV (1547–1584), Россия	сер. XVI в
2	½ эре	медь	Густав-Адольф (1611–1632), Швеция	1630–1631 гг.
3	счетный жетон (Rechnenpfennig)	медь	Нюрнберг	1586–1635 гг.
4	¼ эре	медь	Кристина (1632–1654), Швеция	сер. XVII в
5*	деньга	медь	Россия	п.п. XVIII в
6*	деньга	медь	Елизавета II (1741–1762), Россия	174? г.
7*	полушка	медь	Павел I (1796–1801), Россия	1798 г.
8	копейка	медь	Павел I (1796–1801), Россия	1801 г.
9*	2 копейки	медь	Александр I (1801–1825), Россия	1811 г.
10*	2 копейки	медь	Александр I (1801–1825), Россия	1811 г.
11*	2 копейки	медь	Александр I (1801–1825), Россия	1825 г.
12*	½ копейки	серебро	Николай I (1815–1855), Россия	1840 г.
13*	денежка	медь	Николай I (1815–1855), Россия	1853 г.
14	2 копейки	медь	Александр II (1855–1881), Россия	1873 г.
15*	2 копейки	медь	Николай II (1894–1917), Россия	1905 г.

* монеты, обнаруженные в пределах построек 1 и 2

ПРИМЕЧАНИЯ

¹ *Рябинин Е. А.* 1) Финно-угорские племена в составе Древней Руси: к истории славяно-финских этнокультурных связей. (Историко-археологические очерки). СПб., 1997; 2) Водская земля Великого Новгорода (результаты археологических исследований 1971–1991 гг.). СПб., 2001. Конькова О. И. 1) Археологические находки на западе Ленинградской области и проблема происхождения ижоры // Археологическое наследие Санкт-Петербурга. Вып. 2: Древности Ижорской земли. СПб., 2008. С. 9–32; 2) Исследования ижорских средневековых могильников. Итоги и перспективы // Современное финно-угроведение. Опыт и проблемы. Л., 1990; 3) Водь. Очерки истории и культуры. СПб., 2009. Тыниссон Э. Ю. Отчет о разведке ижорских и водских археологических памятников в северо-западной части Ленинградской области, проведенный сотрудниками Института истории АН Эстонской ССР. Таллин, 1964.

² Такое обозначение селище получило в связи с тем, что уже существуют памятники Слободка 1 и 2 – средневековые могильники, в которых Л. К. Ивановский в 1891 г. раскопал несколько безынвентарных погребений. В настоящее время могильники на местности не локализованы, и числятся утраченными. См.: *Лапшин В. А.* Археологическая карта Ленинградской области. Часть I: Западные районы. Л., 1990. № 822, 823; Рукописный архив ИИМК РАН, ф. 1, 1896, д. 56.

³ Общая площадь сохранившейся части памятника около 7 000 м², при этом западная часть памятника уничтожена при строительстве Усть-Лужского морского порта.

⁴ В различных документах поселение упоминаются в написаниях: «Парзил над морем» (Переписная оброчная книга Вотской пятины 1500 года. Первая половина. СПб., 1868); «... деревня Парзично над морем...» (Гневушев А. М. Отрывок писцовой книги Вотской пятины второй половины 1504–1505 гг. содержащей в себе опись части дворцовых земель этой пятины. Киев, 1908); «Påsibla» (Jordebocker ofver Ingermaanland. Писцовые книги Ижорской земли. Том I. Годы 1618–1623. СПб., 1859); «Pársibla» (Anders Andersen. General charta ofwer Ingermanneland. Генеральная карта провинции Ингерманландия Андерса Андерсена. 1678); «Pársibla» (Карта бывших губерний Иван-Города, Яма, Копорья, Нотеборга составленная штабс-капитаном Бергенгеймом 1-м из материалов, найденных в шведских архивах, показывающая разделение и состояние оною края в 1676 году. СПб., 1827); «Персібіа» («Географический чертеж Ижорской земли», составленный Адрианом Шонбеком. Около 1705 г.).

⁵ См., напр.: Военно-топографическая трехверстовая карта. Масштаб 3 версты в 1 английском дюйме. Лист 7-III.

⁶ Опрос информантов из числа местного населения (жители деревень Слободка и Косколово 1950–1970-х гг. рождения – ижоры, вожане и русские) показал, что для большинства опрошенных место расположения селища не является примечательным или связанным с какими-либо событиями. Трое из восьми опрошенных отметили, что интересующая нас точка до начала строительства порта была известна как место проведения пикников. Единственный информант, проживавший в данной местности до начала Второй Мировой войны (Татьяна Николаевна Гордеева, 1924 г.р., в 1924–1941 гг. проживала в дер. Косколово) отмечала, что ей было известно место на береговой дюне под названием «Сараи», где в конце 1930-х гг. располагались остатки старых, не используемых рыбацких сараев.

⁷ «На уровне 21/4–21/3 арш. (1,60–1,78 м) от пола риги в две противоположные стены врублены два бревна, на которые кладутся жерди, называемые здесь «парзилами». Эти последние служат настилом для помещения снопов при просушивании их». Габе Р. М. Материалы по народному зодчеству западных финнов Ленинградского округа // Западно-финский сборник (Труды КИПС. Вып. 16). Л., 1930. С. 13.

⁸ Помимо материалов конца эпохи средневековья – начала нового времени, при раскопках на селище собран также ряд предметов, относящихся к каменному веку и эпохе раннего средневековья, однако все они встречены в переотложенном состоянии.

⁹ Габе Р. М. Указ. соч. С. 13

¹⁰ Там же. С. 10–11.

¹¹ Колчин Б. А. Обработка железа в Московском государстве в XVI в. // МИА № 12. М.; Л., 1949. С. 195–197; Рябинин Е. А. Водская земля Великого Новгорода... С. 125.

¹² Определение научного сотрудника Музея антропологии и этнографии имени Петра Великого РАН, кандидата ист. наук Д. В. Герасимова, которому авторы выражают свою благодарность.

¹³ Конькова О. И. Вопросы ранней истории финноязычного населения нижнего течения реки Луга // Население Ленинградской области, материалы и исследования по традиционной культуре. СПб., 1992. С. 92–106.

¹⁴ Михайлова Е. Р. Находки кварцитовых огнив на территории Северо-Запада Восточной Европы // Археология и история Пскова и Псковской земли. Семинар имени академика В. В. Седова.

Материалы 57-го заседания (18–20 апреля 2011 г.). М.; Псков, 2011. С. 177, рис. 1: 1.

¹⁵ Определение научного сотрудника ИИМК РАН В. И. Кильдюшевского, которому авторы выражают свою благодарность.

¹⁶ Интересно, что данный комплект гвоздей (12 штук – т.е. полный набор на две подковы) не был в момент попадания в культурный слой новым, гвозди имеют характерные загибы, т.е. они уже были однажды использованы, а затем вынуты из подков. В момент обнаружения комплекс представлял собой спекшийся ком из железных окислов. В процессе расчистки выяснилось, что гвозди лежали «валетом» в два яруса и три ряда: вероятно, они хранились в твердом прямоугольном коробе из органических материалов (бересты, щепы или т.п.).

¹⁷ *Кирпичников А. Н.* Снаряжение всадника и верхового коня на Руси IX–XIII вв. (САИ. Вып. Е1–36). Л., 1973. С. 16.

¹⁸ *Двуреченский О. В.* Комплекс вооружения и снаряжения всадника и верхового коня, происходящие с территории Тушинского лагеря // Военная археология: Сборник материалов семинара при Государственном историческом музее. М., 2008. С. 71

¹⁹ *Clark J.* The medieval horse and its equipment. London, 1995. P. 49.

²⁰ *Двуреченский О. В.* Средства и приемыковки лошадей в Москве и Московской земле (XIII–XIX вв.) // Археология Подмосковья. Вып. 1. М., 2004. С. 242.

²¹ *Медведев А. Ф.* Ручное метательное оружие (лук и стрелы, самострел) VIII–XIV вв. (САИ. Вып. Е1–36). М., 1966. С. 84.

²² *Двуреченский О. В.* Комплекс вооружения ... С. 63.

²³ Можно отметить, что помимо перечисленных предметов вооружения, на рубеже 70 – 80 гг. XX в., в ближайшей округе памятника был обнаружен еще один предмет вооружения, так же датируемый XVI – XVII вв. – бердыш (тип 26 по классификации О. Двуреченского). В настоящее время хранится в музее города Нарва (Stsoogleva J. Kaks berdossi ida-Virumaat ja Ingerimaalt. Два бердыша из Ида-Виирумаа и Ингерманландии // Narva museum toimetised 12. Narva 2012. S. 118-140).

²⁴ Большая часть предметов (42 экз.) изготовлена из латуни, 11 экз. из бронзы и один – из красной меди.

²⁵ *Васильев М. А.* Кожаная сумка из Петровского XI раскопа в Пскове. // Археология и история Пскова и Псковской земли. Вып. 29. Псков, 2014. С.77.

²⁶ *Торопова Е. В., Торопов С. Е., Самойлов К. Г., Колосницын П. П., Колосницына Е. Е.* Древности Новгородской земли: электронная база данных археологических находок [Электронный ресурс] // Новгородский государственный университет имени Ярослава Мудрого: сайт. URL: <http://www.povsu.ru/archeology/db> Курортный-III-12-372-28; Курортный-II-12-162-13.

²⁷ Mitchiner M. *Jetons, Medalets and Tokens. Vol. 1: The Medieval Period and Nuremberg.* London, 1988.

²⁸ «Клад Кригера» – комплекс предметов водского женского костюма, найденный в 2009 году кладоискателем в Кингисеппском районе Ленинградской области. В настоящее время передан на хранение в Кингисеппский историко-краеведческий музей. Подробнее о комплексе: Хвошинская Н.В. Уникальная находка деталей водского костюма XVII в. // Новгород и Новгородская земля. История и археология. Материалы XXIV научной конференции, Великий Новгород, 26–28 января 2010. Выпуск 24. С. 96–100.

²⁹ Прибалтийско-финские народы России / Отв. ред. Клементьев Е. И., Шлыгина Н. В. М., 2003. С. 570; Конькова О. И. Водь. Очерки истории и культуры. Табл. IX, X.

³⁰ *Ligi P. Vadiapärased kalmed Kirde-Estis (9.–16. sajand)* // *Munasaja teadus*, 2. Tallinn, 1993. Tahv. LXXX, XVIII, XIX, XXVIII.

³¹ *Saksa A., Belsky S., Kurbatov A., Polyakova N., Suhonen M.* New archaeological excavations in Viipuri. Results of field investigations of the 1998–2001 seasons and current research problems of urban history // *Fennoscandia archaeologica*, XIX. 2002. P.59; Valk H. *Louna-Eesti sormused* 13.–17. sajandil // *Muinasaja Teadus*, I. Tallinn, 1991. S. 182–199.

³² Проект будет доступен на сайте laukaa.spbu.ru.

А. И. Сакса

АРХЕОЛОГИЧЕСКИЕ ИССЛЕДОВАНИЯ В ВЫБОРГЕ КАК ФАКТОР ФОРМИРОВАНИЯ ИСТОРИЧЕСКОГО СОЗНАНИЯ ГОРОЖАН И ВОЗОБНОВЛЯЕМЫЙ РЕСУРС РАЗВИТИЯ ТУРИЗМА

Археологические исследования в городах с многовековой историей, сохранивших материальные следы различных по происхождению культур, важны не только в плане изучения их ранней истории. Они влияют на формирование в среде горожан глубокого интереса к истории их города и различным культурно-историческим традициям. Речь идет о серьезных изменениях в ментальной сфере, формировании толерантного отношения к культурному разнообразию в конкретной социальной среде, изменениях в понимании историко-культурного наследия и сложении нового исторического сознания. Для Выборга это еще и определение места и времени в системе исторических координат.

Находящийся на Карельском перешейке в северо-западной части Ленинградской области город Выборг известен своим средневековым замком (рис. 1) и архитектурой XV-XIX вв. Это и руины древних соборов, фортификационные сооружения XVI-XIX вв., культовые постройки XVIII в. и гражданские постройки XIX-XX вв., в том числе и прекрасные образцы северного модерна и функционализма. Однако, до последней поры мало кому было известно, что и толща культурного слоя Выборга сохранила целый подземный деревянный город со своими постройками, уличными мостовыми, развитой дренажной системой и разнообразными находками монет, хозяйственного инвентаря, украшений, предметов торговли и бытовых вещей из металла, керамики, кожи, дерева и бересты, относящимися к XV-XVIII вв. Эти находки позволяют увидеть все стороны жизни горожан на протяжении пяти веков начальной истории города.

Историю городского поселения на материковом мысу напротив Выборгского замка принято отсчитывать с начала XIV в., когда территория построенного шведами в 1293 г. на карельских землях замка перестала вмещать растущее население.



Рис. 1 Выборгский замок

В 1403 г. Выборг получил городские привилегии и уже в 1411 г. он был сожжен новгородцами, пытавшимися вернуть переданные шведам по Ореховскому миру 1323 г. три западных погоста Карельской земли Великого Новгорода. После этого город, как показали раскопки последних лет, был отстроен практически заново. Проявляющийся в археологическом материале начальный период его роста относится к 1410 – 1420-м гг. В последней четверти XV – начале XVI в. Выборг предстает уже как сложившийся средневековый европейский город, у которого были налаженные и оживленные торговые связи с метрополией (Швецией) и со многими городами Балтийского побережья от Германии до Турку и Таллинна

Этот город являлся составной частью средневекового Балтийского мира, представляя его восточную протяженность, тем самым замыкая его, делая цельным. В результате и собственно городская культура Выборга стала составной частью «ганзейской» городской цивилизации

Выборг по результатам наших работ 1998-2013 гг. представляется как город с четырьмя культурно-историческими традициями. На начальном этапе XV в. в нем, шведском по

принадлежности городе, наглядно представлено первоначальное карельское население, основу экономики которого еще в значительной мере составляли животноводство и рыболовство. Рыболовный промысел и был тем видом деятельности, который нес в себе потенциал будущего торгово-экономического развития. В конце XV-XVI вв. и в XVI в. характер городской застройки кардинально меняется. Появляются новые постройки, как жилые, так и хозяйственного назначения. Они занимали уже всю территорию средневекового города в пределах, ограниченных каменной городской стеной 1470-х гг. Функционирует развитая дренажная система, сформировались городские кварталы и улицы, связывающие различные участки города между собой. С последней четверти XV в. начало осуществляться каменное строительство в городе, главным образом еще храмовое и гражданское общегородского значения (кафедральный собор, церкви доминиканского и францисканского монастырей, ратуша и др.). Во второй половине XVI в., со строительством каменных укреплений Рогатой крепости – Горнверка, Выборг значительно расширяется к востоку. По материалам раскопок отчетливо видно, как изменились быт и занятия горожан. Преобладающей становится импортная посуда из Германии и других областей Европы и Прибалтики. Оттуда же поступают изделия из кожи, металла и дерева. Городская культура проявляется не только в бытовании предметов иноземной торговли, но и в их видовом и качественном составе. Со второй четверти XV в. в обиходе появляются серебряные и медные монеты, большей частью шведские и прибалтийские. В конце XVI-XVII вв. интенсивно развивается строительство каменных домов, что позволило заселить ранее пустующие неудобные участки на склонах центральной городской скальной возвышенности и в изобилующих перепадами скальной поверхности местах.

Выборгская земля сохранила также много материальных остатков времени Петра I и, в целом, российского периода до создания Автономного княжества Финляндии в 1809 году. И, наконец, в этой земле сохранились свидетельства относящегося к периоду финской автономии и независимой Финляндии времени, запечатленные, как и предшествующий XVIII в., уже и в архитектурном облике города. Культурный слой города, таким образом, представляет собой бесценное хранилище исторической памяти Выборга.

Не следует забывать также, что научное археологическое изучение древнего прошлого этого средневекового европейского города, не имеющего аналогий в России, будет способствовать усилению базы законной гордости жителей за историю своего города, чувства причастности к его богатой истории, воспитанию ответственности за его судьбу. Результаты раскопок в Выборге, известном своими средневековыми памятниками и на редкость хорошо сохранившимся культурным слоем, содержащем богатейшие материальные остатки более чем 500-летней истории (XV-XIX вв.) способствуют созданию образа города европейского значения. Планомерное археологическое изучение невидимых на поверхности городских слоев открывает неизвестные ранее этапы строительной истории древнего Выборга, динамику его социально-экономического развития и торговые связи, быт горожан. Это своего рода культурно-исторический ресурс, на основе которого можно разрабатывать проекты по развитию города, формированию его имиджа.

Привлечение археологического материала во многом способствовало повышению общественного интереса населения и, особенно, молодежи к Отечественной истории, формированию гражданского сознания и гордости за историю своего города, развитию подлинного патриотизма и цивилизованного отношения к представителям и остаткам различных культурных традиций, участвовавших в формировании материальной и духовной культуры Выборгской земли.

Город во все большей степени становится территорией научного и культурного диалога России и Финляндии. Наиболее ярким примером этого является совместное возрождение всемирно известной библиотеки Алвара Аалто.

Отмеченные выше результаты работы в городе Выборгской археологической экспедиции ИИМК РАН не стали бы возможными без материальной поддержки раскопок. И в этом также проявляется значение Выборга как места конкретного, наглядного и плодотворного российско-финляндского научного и гуманитарного сотрудничества. На протяжении многих лет раскопок их проведение обеспечивалось Фондом содействия изучению карельской культуры (г. Йоенсуу, Финляндия). Выборг стал ареной сотрудничества российских и финских археологов и архитекторов. Открывшееся уже в первых раскопках богатство культурного слоя Выборга привело к тому, что в городе прекратилась практика проведения строительных работ без предваряющих их спасательных археологических исследований.

И, наконец, в 2011-2013 гг. раскопки проводятся при существенной благотворительной помощи ОАО «Газпром Нефть», что позволило значительно увеличить их масштабы, сохранить научный характер исследований и, тем самым, получить и сохранить всю содержащуюся в культурном слое информацию, планомерно решать еще не открытые вопросы истории этого уникального исторического города. Не следует оставлять без внимания и такой фактор поддержания общественного интереса к отечественной и городской истории как постоянно действующая в городе археологическая экспедиция. Особо следует подчеркнуть научную и культурно-историческую значимость новых материалов из этих раскопок для исследования истории древних городов всего побережья Балтийского моря, в которых хорошо сохранившиеся в Выборге культурные слои XV – первой половины XVIII в., как правило, уничтожены позднейшей застройкой.

Следует учесть, что речь идет о городе, население которого полностью поменялось в итоге последней войны. Его современная история началась заново с 1944 г. Новое население никак не было связано с предшествующей историей города и долгое время не испытывало к ней особого интереса, за исключением небольшой части интересующейся историей и архитектурой городской интеллигенции. Однако, историческая основа для изменения сознания оставалась неизменной – известные и много раз тиражированные сведения исторических источников. Отсутствовал доступный, притягательный и наглядный источник знания о ранней истории города, который, к тому же, постоянно возобновлялся, стал видимым и осязаемым. С началом регулярных раскопок в городе все очевиднее становилась уникальность Выборга как города, в котором, открываемые археологами остатки древних построек и его ранняя история находят продолжение на поверхности земли, создавая непрерывную связь времен, охватывая всю историю города с момента его возникновения. Выборг и в этом обрел свое место и стал цельным в своем историческом образе. И отношение жителей города к истории стало меняться. Возникает осознание того, что это история города, в котором они живут и что это часть более широкого мира с интересной и ценной исторической перспективой. Это новое отношение к городу находит свое продолжение и в отношении к его архитектурным памятникам, в осознании необходимости их защиты и сохранения.

В самом городе возникла идея создания на базе выставочного зала «Эрмитаж-Выборг» городского археологического музея. Она нашла поддержку в администрации МО «Выборгский район Ленинградской области», у губернатора области, руководства Эрмитажа и в среде жителей Выборга. Основу открывшейся в сентябре 2013 г. экспозиции музея составили материалы из раскопок Выборгской археологической экспедиции ИИМК РАН.

Сама история Выборга, степень сохранности культурного слоя города, его архитектура с памятниками различных времен и стилей приводит к мысли о развитии в городе – наряду с внешним туризмом – такой формы культурно-просветительского обслуживания населения как ориентированные на самих его жителей туристические программы. Их содержание и формы могут быть самыми разнообразными. Это и постоянные информационные стенды на местах раскопок, тематические экскурсии, лекции и семинары, дни средневековой культуры, демонстрация на примере предметов материальной культуры из раскопок и памятников архитектуры общего культурно-исторического пространства от Любека до Великого Новгорода, от стран Балтийского побережья и Скандинавии до России.

Разумное использование этого ресурса, несомненно, также усилит привлекательность Выборга и в плане развития внешнего туризма, как отечественного, так и иностранного, будет способствовать созданию атмосферы города с богатой и глубокой историей, населенного неравнодушными к ней людьми. И, наконец, это благодатное поле для реализации молодежного потенциала Выборга, учащихся школ и ВУЗов города.

А. В. Курбатов

ТРАДИЦИИ КОЖАНЫХ ИЗДЕЛИЙ СРЕДНЕГО ПОВОЛЖЬЯ И СЕВЕРНОГО КАВКАЗА В МАТЕРИАЛЬНОЙ КУЛЬТУРЕ РУСИ

Введение. Сложность атрибуции изделий, находимых в средневековых слоях и комплексах русских городов, подчас вызывает споры при изучении древнерусского кожевенного ремесла. В таких случаях разрешить сомнения поможет систематизация всего комплекса находок с каждого раскопа, без изъятия т. н. «неопределимых» вещей. Более того, только весь комплекс находок объективно характеризует и сам памятник, и соответствующую эпоху. Археологические коллекции кожаных предметов из средневековых городов на территории России и Белоруссии, содержат своеобразные детали обуви. Это: обувь с продольным швом на подошве, высокие голенища сапог с подвязками на верхнем крае, а также обувь с расшивкой, в которой преобладали стандартизованные растительные мотивы, и своеобразные варианты кожаных вместилищ (кошельков и сумок). Данные находки, на наш взгляд, ещё не получили объяснения как некий историко-культурный феномен древнерусского общества. Сегодня именно они отражают региональные традиции изготовления кожаных вещей.

Обувь со швом на подошве. В комплексе конца XI – первой половины XII в. на Рюриковом Городище встречена низкая мягкая обувь из тонкой кожи (0,8 – 0,1мм), со швом по продольной оси на подошве (Курбатов 2007: 97–98). Модель включает 6 деталей, из которых основная закрывает всю стопу от носка до пятки, а дополнительные служат только для увеличения толщины стенок и подошвы (рис. 1). Другая пара такой обуви встречена в Старой Руссе, в слоях второй половины XI–XII в. Части аналогичных моделей также отмечены в Новгороде, в частности, на Троицком IX раскопе и в других местах¹. Следует отметить, что такие вещи были зафиксированы уже в материалах раскопок 1950–1960-х гг.²

Последние исследования по кожевенному делу в средневековой Руси показали, что эти ранние формы обуви со швом на подошве, сшитые из тонкой кожи, открывают



Рис. 1. Рюриково городище, 2002 г. 1.1–1.6 – набор деталей и реконструкция «комнатной туфли»; 2.1–2.3 – детали мягкой туфли.

определенный этап в моделировании древнерусской обуви во второй половине XI – начале XII в. Позднее, в конце XII–XIV в. эти низкие туфли уже делали из более толстой кожи и они состояли только из двух деталей – передней и задней половин³. Такой крой обуви, видимо, был широко распространен в древнерусских городах. На сегодня его выделяют в Полоцке, Новгороде, Пскове, Белоозере, Старой Руссе, Твери и Турове⁴. В Твери такая обувь даже преобладала, среди других видов обуви, в последней четверти XIII – первой четверти XIV в.⁵

Обувь с продольным швом на подошве, как особая обувная конструкция, названная «домашними или рабочими туфлями», впервые была выделена автором в коллекции из раскопок Тверского кремля. Предложенное название отражает особенность ношения обуви – при повседневной работе в доме и на дворе. Также была отмечена её возможная конструктивная близость к монашеской обуви, которую можно видеть на миниатюрах в Житии Сергия Радонежского.

Сегодня появились и другие объяснения использования такой обуви. Я. В. Антропова считает её погребальной обувью, вероятно, предполагая намеренный, пошив именно для обряда погребения. Д. О. Осипов предлагает считать эту обувь монашеской, особенно отмечая неудобство её повседневного ношения. Проходящий по середине подошвы шов он считает своего рода «духовным испытанием», способом достижения душевной чистоты через истязание плоти, к которому стремились средневековые горожане-монахи⁶. На наш взгляд, предложенные объяснения противоречат имеющимся археологическим материалам.

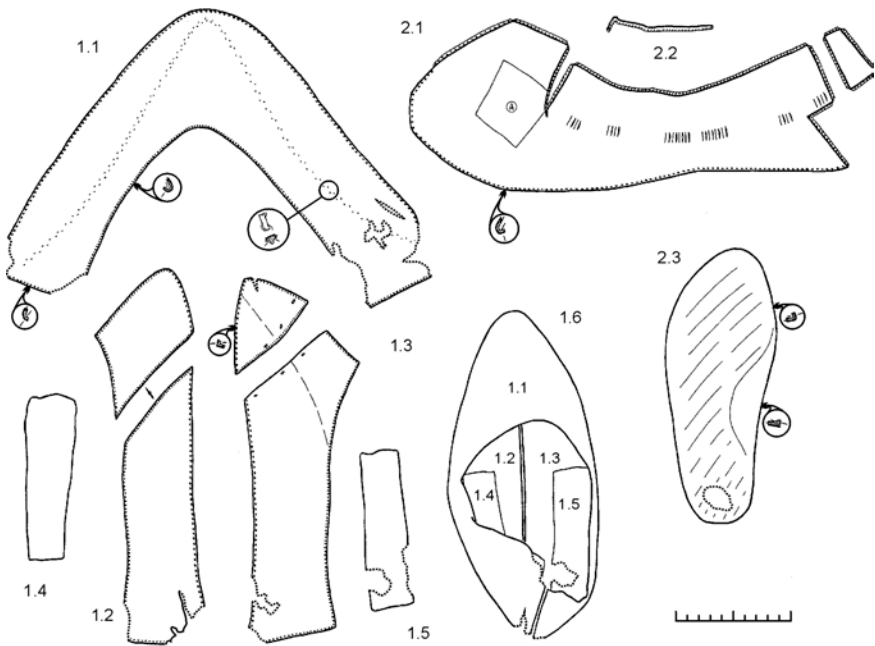
Развивая мысль Д. О. Осипова, можно видеть, что монахи выбрали не самый надежный путь к достижению душевной чистоты и святости. Завернутые внутрь подошвы края деталей (для шва) не могли быть серьезным «подвигом страстотерпия». Они способны вызывать только легкое неудобство при хождении, поскольку сама кожа эластична и легко сминается под давлением стопы. Кроме того, внутрь обуви, надо полагать, вкладывали войлочные стельки, доказательством чему служат их находки непосредственно внутри археологических находок. А для самоистязания плоти монахи знали более действенные способы. Один из них описан в «Повести об Ульянии Осорьинской» XVII в.: «В сапоги же босыма ногама обувашеся, точию под нозе ... ореховы скорлупы и чрепие острые вместо стелек подкладаше»⁷.

Статистическая оценка деталей обуви в Тверском кремле показала, что «комнатные туфли» преобладали над деталями других форм обуви последней четверти XIII – первой половины XIV в. По этой причине, следуя мысли Д. О. Осипова, мы должны будем считать монахами большую часть населения Твери этого времени, для чего у нас нет оснований. Такая обувь, в определенный период, видимо была популярна во многих древнерусских городах. Но нет оснований считать большие группы жителей разных древнерусских городов вставшими на путь монашества или повседневного духовного очищения. Также трудно объяснить и обыденное хождение горожан в специальной погребальной обуви.

Надо учитывать весь объем археологических данных по распространению обуви со швом на подошве в разных регионах и городах Восточной Европы, а также периоды её бытования в каждой области. Этому может помочь выявление длительности

ношения такой обуви у конкретных территориальных и этнических групп населения.

Сапоги с высокими подвязанными голенищами. Отдельные находки таких голенищ, с подвязанным верхним краем, долгое время не привлекали внимания. Хотя одна такая находка в Новгороде была отмечена Е. А. Рыбиной, но приводимая ею фотография не позволяет однозначно считать этот предмет голенищем сапога⁸. Больше оснований считать деталью высокого голенища другой предмет, у которого верхний край подвязывался кожаным шнурком к поясу, место крепления которого на голенище отмечает усилительная накладка (рис. 2) с внутренней стороны⁹. Имеются археологические аналоги подобных сапог с высокими мягкими голенищами на памятниках Северного Кавказа (рис. 3), хотя их реконструкция предполагает сочетание высоких чулок с низкими башмаками¹⁰. Изобразительные материалы, например грузинские фрески и чеканки, а также половецкие каменные изваяния, показывают высокие мягкие сапоги с треугольным мысом, закрывавшим колено¹¹.

Причины появления в русских городах обуви с продольным швом на подошвенной зоне, а также сапог с высоким подвязанным голенищем остаются не совсем ясными. Модели IX–XI вв. из Старой Ладogi и Новгорода, а также из западных городов Балтийского ареала не имели прототипов такого рода. Тем не менее, на территории древнерусских земель подобная обувь встречалась при археологических раскопках. Среди находок в замке Гродно Н. Н. Воронин отметил детскую туфельку из одного куска кожи, с одним продольным швом посередине подошвы и задника¹². Близкими ей он назвал находки в курганах Западной Волыни, описанные как «высокие башмаки с острыми носками и отворотами вверху, доходившие немного выше мыщелка и сшитые наподобие современных татарских из двух кусков кожи с одним продольным швом посередине подошвы»¹³. Сходную мягкую обувь В. Б. Антонович отмечал в курганах летописных древлян. Она «состояла из тонкой вычиненной кожи, сложенной в два пласта. Имела вид небольших полусапогов, достигавших немного выше лодыжки, с широкими отворотами, спускавшимися до стопы. Подошвы не было и сапог состоял из 4 пластин, сшитых четырьмя продольными швами: 2 по бокам, 1 вдоль подошвы и 1 посередине верхней поверхности стопы. Спереди сапоги оканчивались острыми носками»¹⁴.

Наиболее ранние образцы мягкой кожаной обуви с продольным швом на подошвенной зоне найдены на Северном



Рис. 2. Великий Новгород. Высокое голенище со следами усилительной накладки (по Д. О. Осипову).

Кавказе, где она бытовала значительно дольше, чем в других регионах. Мягкий полусапог встречен в детском погребении из аланского могильника VIII–IX вв. Мощевая Балка¹⁵. Сапоги такого рода реконструированы для погребения 13 в кургане 7 могильника IX–XI в. у станицы Новоникольское¹⁶. Для ордынского времени они есть в склепе у г. Новопавловска Ставропольского края, где на умершей женщине сохранились «длинные мягкие кожаные сапоги... У сапог не было ни подметок, ни каблуков». Сходная обувь реконструирована в мужском и женском захоронениях могильника Джухта-2¹⁷. Надо полагать, такими же были и высокие кожаные сапоги из могильника в урочище Байрым у с. Верхний Чегем в Балкарии¹⁸.

Известно, что мягкие кожаные чулки и башмаки со швом на подошве адыго-черкесы носили в XIX – начале XX в.¹⁹ В. Х. Тменов описывает погребения XVI–XVII в. в склепах Балкарии, в частности высокую обувь-чувяки. Они были цельнокроеные или сшиты из двух кусков кожи, со швом вдоль подметки от пятки до носка и сбоку²⁰. Мягкие сапоги «с глухим швом на подошве» в средневековых склепах Ингушетии описал Л. П. Семенов²¹.

Таким образом, две охарактеризованные группы археологической кожаной обуви из русских средневековых городов надо рассматривать в исторической связи с путями формирования древнерусского общества. Здесь впервые выделены серии кожаных изделий, имеющих широкий круг аналогий и традицию использования в средние века у народов Северного Кавказа. Поэтому представляется возможным говорить о появлении и проживании в русских городах

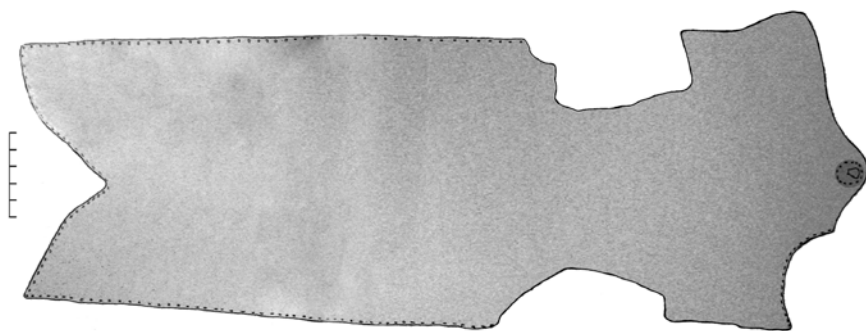

Рис. 3. Реконструкция базового аланского мужского костюма VII–XI вв. (по З. В. Доде).

подошве в древнерусских городах, а также сапог с высоким подвязным голенищем, вероятно, можно связывать с группами населения Северного Кавказа (аланы?), перешедшими на службу к русским князьям. Здесь уместно вспомнить ещё один вид необычных кожаных изделий в древнерусских городах – чехлы для амулетов, традиция ношения которых также отмечена в средневековых памятниках Северного Кавказа²³. Также можно вспомнить и этнографические факты заимствования в русскоязычную среду формы обуви соседних кавказских народов, например ногавицы – легкие и мягкие казачьи сапоги без каблуков, подвязанные ниже колен узкими тесемками²⁴. Их можно считать особым видом воинской обуви, сложившейся в Новое время, в результате длительного соседства с предкавказскими народами, у которых такие сапоги известны с IX–X вв.

уроженцев южнорусских степей и Северного Кавказа, также, как и возможное проживание русских людей в южном регионе. Причины этого могут быть различны. Например, известные факты службы руссов у владетелей Кавказа и кавказцев в дружинах русских князей. Известны и факты династических связей русских князей Владимира Святославича, Ярополка Владимировича, Андрея Юрьевича Боголюбского, Всеволода Юрьевича и Юрия Андреевича с правящими кланами Алании, Грузии, Армении. Сюда относятся и связи в области религиозной и культурной жизни регионов²².

Учитывая археологические находки средневековой обуви на Кавказе, появление обуви с продольным швом на

Булгаро-тарарские изделия в русских городах. Специалисты по археологии древнерусских городов неоднократно выделяли предметы, сделанные, по их мнению, в поволжских городах болгарского или ордынского времени. Основанием для этого служат географическое распределение известных предметов и традиции региональных форм изделий и их художественное оформление.

Например, М. В. Горелик называл изделиями мастеров из золотоордынских городов Поволжья некоторые художественно оформленные предметы из рога и кости – накладки из облицовки колчанов, прорезные бляхи от поясов и круглые костяные пуговицы с циркульным орнаментом. Их находили в слоях и комплексах XIII – первой половины XV вв. в Новгороде, Смоленске, Минске, Пронске, Мстиславле, Друцке и других городах. К этой группе отнесены и кожаные кошельки с клапанами двух видов, названные типичными аксессуарами монгольского костюма. Первая разновидность – кошелек в виде «конверта» прямоугольной формы с клапаном. Некоторые из таких находок в Новгороде чуть расширились книзу и имели округлый нижний край. Характерным признаком монгольских сумок считается трехлопастной обрез нижнего края клапана, а также подвешивание за два кольца, прикрепленных на верхнем крае сумки, как это видно у новгородских находок. Детальными такими сумок были и бронзовые шестилепестковые накладки для замка, а также крыловидные накладки на углах. Вся эта металлическая гарнитура, в основном, встречается в слоях отдельно от кожаной основы, что затрудняет её атрибуцию. Вторая разновидность монгольских поясных сумок – небольшой объемный кошелек подпрямоугольной или трапециевидной формы с округлым нижним краем и объемной крышкой, надеваемой сверху и связанной ремешком с вместителем кошелька. Новгородские находки сумок имеют и выразительный монгольский декор в технике аппликации. По мнению М. В. Горелика, монгольским является тисненый орнамент в виде шести- или восьмилепестковой розетки, оттиснутый на некоторых сумках. На других же сумках узор, выполненный в технике аппликации, представляет смесь русского плетеного (книжного и тесьмянного) орнамента с монгольским и средне-восточным. «Последним русские мастера подражали, не всегда понимая их логику»²⁵.

На сегодня такие сумки, особенно их металлические детали, встречены во многих городах Восточной Европы, а также

могильниках. В частности, они найдены серийно на территории Прибалтики в разных могильниках в погребениях второй половины XIV – начала XV в.²⁶ Вариации таких сумок, находимые в литовских могильниках, уже с другими видами металлических накладок и замков, были популярны и в начале XVI в.²⁷ Другие примеры – это формы клапанов кошельков в домонгольских русских городах, а также форма сумки-калиты и само её восточное происхождение.

Также большую группу металлических украшений ремня, сбруи и сумок восточного происхождения, найденных при раскопках Новгорода, называет А. В. Козлова²⁸. Часть этих вещей, по мнению исследователя, делали в городах Золотой Орды. Однако большинство приводимых М. В. Гореликом и А. В. Козловой вещей, другие исследователи Руси не связывают с импортом и, по факту умолчания, они должны считаться изделиями русских мастеров, но без конкретного места производства.

В этой связи представляется важным выделить в древнерусских городах привозные кожевенные товары из городов Среднего и Нижнего Поволжья булгарского и золтоордынского периодов, а также определить возможное освоение технических приемов ремесла, взятых (скопированных) у ремесленников Поволжья. Рассмотрение этих вопросов в рамках археологического изучения древнерусского кожевенного ремесла было предложено автором²⁹.

Этнографические материалы. Своеобразный «татарский стиль» в кожевенном ремесле Среднего Поволжья виден в этнографических материалах XVIII–XX вв., рассматривая которые искусствовед Л. Саттарова пытается доказать длительность развития особых технологических принципов и технических приемов татарского кожевенного ремесла, а также сложение особых форм кожевенной продукции. Она выделяет 4 элемента, дающих своеобразие пошиву и оформлению татарских мягких сапог – ичиги других изделий. Это: 1) использование кож контрастных цветов, что придает изделиям декоративность; 2) разные техники соединения разноцветных кож в одном изделии: шивание фигурно обрезанных краев тачным и выворотным швом изнутри, а также аппликация, т.е. нашивание фигурно вырезанных деталей контрастного цвета; 3) декоративная расшивка – особый «татарский» шов и поверхностная расшивка узорами. По Л. Саттаровой, «казанский» (татарский) шов – способ соединения вручную

узорно выкроенных деталей кожи встык, при котором тачная нить (в старину – дратва), сшивающая края с изнанки изделия, при каждом стежке одновременно украшается спиралями из 3–5 навинок ярких цветных нитей (золотные и серебряные нити, шелк, хлопок). На лицевой поверхности создает впечатление тонкого, шириной 0,1–0,3 см (до 0,5 см) шнура, оконтуривающего кожаные узоры. Отличается прочностью и декоративностью. Сохранился в ичижном ремесле казанских татар. Производится на трехгранном бруске (колодке) с помощью тачной иглы с рукоятью и вышивальной иглы»³⁰; 4) Сложные формы узоров, восходящие к растительным мотивам древних декоров.

Все эти приемы и техники сочетаются в национальных формах изделий – мягких высоких сапогах-ичигах, различных поясах, сумках, кошельках. Однако своеобразие традиций в татарском кожевенном деле, в работе Л. Саттаровой показано в основном на этнографических материалах и подкрепляется лишь отдельными фактами, показывающими восхождение особых приемов обработки кож к эпохе средневековой Казани.

Современный взгляд на археологические материалы. В последнее время на археологическом материале были выделены признаки особого вида кожи булгари, отмечены единичные находки в русских средневековых городах и местное изготовление подражательных кож³¹. Если позднейшие этнографические данные показывают главным визуальным отличием булгари её красный цвет и тисненую поверхность, то в средневековых археологических материалах отчетливо выделяется только характерное тиснение, иногда в сочетании с оттенками цветов (вишневый) и эластичности. Единичность таких находок в объеме кожевенных материалов в русских городах служит основанием для отнесения такой кожи к привозным товарам.

В последние годы археологи изучили расшитую средневековую обувь Казани, относимую к т. н. «ханскому периоду». Находки расшитых головок, голенищ и подошв встречены в Казанском кремле и на посаде Казани в слоях XV–XVI вв.³² Такие находки в Казани и ранее исследователи сопоставляли с татарскими изделиями в этнографических материалах. Однако дать полную реконструкцию особой обуви «татарского» кроя со специфичной расшивкой, на наш взгляд, авторам не удалось. Вместе с возможными особыми «татарскими» приемами работы и стилем декора они описывали также черты, присущие конструкциям обуви, преобладавшей и в русских городах. Это можно объяснить

тем, что ко времени завоевания Казанского ханства Иваном Грозным в его пределах скопилось большое русское население, главным образом – пленные и бывшие пленные, численность которых определялась «десятками тысяч»³³.

В то же время, возможно уже в первой половине XVI в., в городах Московского царства русские мастера шили сапоги с декоративной расшивкой в восточном стиле. Расшитые «трилистниками» головки и голенищ сапог в слоях конца XV – XVI вв. встречены в Ивангородской крепости³⁴, в Переяславле Рязанском³⁵, Москве, Новгороде³⁶, на Кремлевской площади Вологды³⁷. А ранее, при раскопках в Вологде, находили декоративно вырезанные накладки и другие детали, напоминающие края татарских изделий³⁸.

Самые ранние приемы раскроя кож в русских городах, которые напоминают восточные орнаментальные мотивы, отмечены в кожевенных мастерских Твери последней четверти XIII – первой половины XIV в. Здесь найдены немногие образцы декора обуви, которая в русских городах могла быть навеяна кочевническим образом жизни части населения Поволжья в Ордынский период – это декоративная обшивка швов сапог, сходная с археологическими находками в ордынских погребениях Нижнего Поволжья. В Твери также найден один обрезок голенища взрослого сапога с расшивкой и набор из 4 деталей, принадлежавших двум низким детским сапожкам (или полусапожкам) с расшивкой по голенищу и головке, а также фрагмент задника с расшивкой металлической вальцованной нитью. Подобный задник сапога, украшенный растительным орнаментом из тончайшей бронзовой проволоки, был ранее найден в слое начала XIV в. на Кировском раскопе в Новгороде³⁹. Некоторый декоративный эффект тверским сапогам придавали и выведенные на внешнюю сторону тачные швы по голенищу и головке. Кроме того, в Твери найдена и пара деталей «домашней туфли» со сложным «восточным» узором, полученным при выскабливании мереи⁴⁰.

Спрос на изделия «в восточном стиле» в средневековой Твери мог быть следствием постоянного присутствия в городе татарских представителей. Исследователь древней Твери Н. Н. Овсянников писал, что в Твери «близ церкви Николая Чудотворца находился так называемый “татарский двор”. Вероятно, на нём останавливались татарские сборщики податей. Двор этот, возможно, был сожжен в 1327 г., при вел. князе Александре Михайловиче, в приезд ордынского баскака Шевкала



Рис. 4. Татарский сапог из Национального музея Швеции (по Дж. Сван).

или Шелкана». Хотя, по мнению самого историка, избиение татар в 1327 г. происходило в крепости. В Никоновской и Софийской I летописи записано, что сгорел и княжеский терем, находившийся в крепости: «и зажгоша подь нимъ (Шелканом) сени и дворъ весь княже Михайловъ, отца Александра...»⁴¹. «Как бы то ни было, но в числе улиц за Тьмакой одна называлась татарскою и шла к татарскому двору. О татарском периоде осталась в Твери память и в песнях, и в местных названиях. В Твери сохранилась память о них в названии “татарских гор” – это небольшое возвышение, з а н и м а е м о е н ы н е кладбищенской церковью во имя Смоленской Божьей матери, где ханские баскаки со

своими отрядами, непривычными к комнатному воздуху, жили в шатрах. Близ этой местности есть также татарская улица»⁴².

Сохранившиеся образцы «татарского стиля» обуви сегодня есть в Национальном музее Швеции – это пара «татарских сапог» (рис. 4), подаренная татарским посольством шведскому королю в 1582 г.⁴³ Также известна расшивка цветными нитями боковых и нижних швов на голенищах элитных сапог XVII в. в Венгрии, сочетаемая с полной расшивкой голенищ золотной нитью⁴⁴. Имеются и более поздние образцы восточной обуви, получившие распространение в городах Европейской России в XVIII–XIX вв. Сапоги на тонком изогнутом каблуке, пошитые из шагрени, имеются в музеях Новгорода и Москвы. Аналоги им известны в изобразительном материале этого времени. На портрете иранского принца Аббаса Мирзы (написан около 1820 г.) показаны низкие башмаки без задника, но на высоком тонком каблуке⁴⁵.

Выводы. Современное состояние изученности средневековых археологических материалов Восточной Европы позволяет

выделять кожаные изделия, изготовленные в отдельных регионах и широко распространившиеся благодаря личностным и торговым (посредническим) контактам. Причины и время появления в древнерусских городах таких изделий надо рассматривать индивидуально для каждого вида изделий. Так, в Казани выделены специфичные для татар формы мягкой обуви – сапоги ичиги (ичетыги), башмаки, туфли и галоши для второй половины XV – первой половины XVI в. В ичигах вероятно использовали специальный тачной шов, выполняемый цветными нитями или металлической проволокой, выполнявшими также и декоративную функцию. Голенища и головки, в местах их соединений, могли фигурно выкраиваться. Головки башмаков имели линование и нашивку из кожи или ткани. Стельки в них могли украшаться растительным декором⁴⁶. Из этнографических материалов известно, что в задник татарских ичиг вставляли куски шагреновой кожи⁴⁷. О заимствовании русскими обуви у татар в XVI–XVII вв. писал и Н. И. Костомаров: «Сапоги, чеботы, башмаки, ичетыги были всегда цветные, чаще всего красные и желтые – иногда зеленые, голубые, лазоревые, белые, телесного цвета»⁴⁸

ПРИМЕЧАНИЯ

¹ *Антропова Я. В.* О редком виде кожаной обуви из раскопок в Старой Руссе // Новгород и Новгородская земля. История и археология. Вып. 17. 2003. С. 265–272; *Антропова Я. В., Торопова Е. В.* Средневековая кожаная обувь Старой Руссы: первые результаты исследований // Новгород и Новгородская земля. История и археология. Вып. 15. 2001. С. 245, 255.

² *Izyumova S. A.* 1967 Leather-working and shoemaking // *Novgorod the Great.* By M. W. Thompson. New York. Washington. 1967. S. 82–84, fig. 82.

³ *Курбатов А. В.* Кожевенное ремесло в средневековой России. Автореф. дисс. ... докт. ист. наук. СПб. 2012. С. 23.

⁴ *Лысенко П. Ф.* 1974 Города Туровской земли. Минск 1974. С. 134

⁵ *Курбатов А. В.* Кожевенное производство Твери XIII–XV вв. (по материалам раскопок Тверского кремля 1993–1997 гг.). СПб: Петербургское Востоковедение. 2004. С. 47–48.

⁶ *Осипов Д. О.* К вопросу о так называемых «комнатных туфлях» // Материалы III (XIX) Всероссийского Археологического съезда. Великий Новгород – Старая Русса. Отв. ред. Н. А. Макаров, Е. Н. Носов. Т. II. СПб.; М.; Великий Новгород. 2011. С. 170–171.

⁷ Словарь русского языка XI – XVII в. Вып. 12. М.: Наука, 1987. С. 176

⁸ *Rybina E. A.* Die Funde als Spiegel des Lebens Alltag im mittelalterlichen Novgorod// Studien zurhichte und Archaologie der Ostseegebiete. Band. 1. Wachholtz 2001. S. 211–215, Abb. 11, 5.

⁹ *Осипов Д. О.* К вопросу об атрибуции одной из категорий кожаных изделий// Археологические вести. № 17. СПб: Дмитрий Буланин, 2011. С. 184–192, рис. 6.

¹⁰ *Доде З. В.* Средневековый костюм народов Северного Кавказа. М.: Восточная литература, 2001. С. 18–19, 58, илл. 1–4.

¹¹ *Плетнева С. А.* Половецкие каменные изваяния// САИ. Вып. Е 4-2. М. 1974. С. 36–37, табл. 3, 15, 6, 23 и др.

¹² *Воронин Н. Н.* Древнее Гродно (по материалам археологических раскопок 1932–1949 гг.)// МИА. Вып. 41. М.: Изд. АН СССР, 1954. С. 61–63, рис. 26, 5.

¹³ *Мельник Е. Н.* Раскопки в земле Лучан // Труды XI Археологического съезда в Киеве. 1899. Т. 1. М. 1901. С. 496.

¹⁴ *Антонович В. Б.* Раскопки в стране древлян// Древности Юго-Западного края // МАР. №11. СПб. 1893. С. 16.

¹⁵ *Ierusalimskaja A. A. & Borropp V.* Von China nach Byzanz. Munchen: Bayerisches National Museum, 1996, № 24.

¹⁶ *Komantseva A.S.* Les sepultures nomades tardives du cimetiére de Novonikolskoe// Studia Archaeologica. VI. Budapest, 1977. S. 309–343, fig. 5.

¹⁷ *Доде З. В.* Средневековый костюм народов Северного Кавказа. С. 67, 71, 72.

¹⁸ *Равдоникас Т. Д.* Очерки по истории одежды населения Северо-Западного Кавказа (V в. до н. э. – конец XVII в.). Л.: Наука, 1990. С. 102–104.

¹⁹ *Левашева В. П.* Белореченские курганы// Археологический сборник. Труды ГИМ. Т. 22. М.: ГИКПЛ. 1953. С. 192.

²⁰ *Тменов В. Х.* «Город мертвых» (позднесредневековые склеповые сооружения Тагаурии). Орджоникидзе, Ир, 1979. С. 117–118.

²¹ *Равдоникас Т. Д.* Очерки по истории одежды... С. 119.

²² *Бубенок О. Б.* Аланы-Асы в Золотой Орде (XIII–XV вв.). Киев: Наукова думка. 2004. С. 142–146.

²³ *Курбатов А. В.* Серийные кожаные изделия неопределенного назначения// Случайные находки: хронология, атрибуция, историко-культурный контекст. СПб. 2008. 260–268.

²⁴ Словарь русских народных говоров. Вып. 21. Л.: Наука, 1986. С. 264 – 265.

- ²⁵ Горелик М. В. Золотоордынские предметы и их местные подражания в материалах древнерусских городов // КСИА. Вып. 222. 2008. С. 123.
- ²⁶ Svetikas E. Tretininkų odiniai kapšeliai: jų apkalų tipologja, chronologja ir sim-bolika // Lietuvos Archeologija. № 4. Vilnius. 2003.
- ²⁷ Rickevičiūtė K. 2003 Karmėlavos senkapis (1998–2000 m. tyrinėjimai) // Lietuvos archeologija.. № 24. Vilnius. 2003.
- ²⁸ Козлова А. В. 2004 Украшения ремня, сбруи и сумок восточного происхождения из раскопок в Великом Новгороде// Новгород и Новгородская земля. История и археология. Вып. 18. 2004. С. 188 и сл.
- ²⁹ Курбатов А. В. 2001 Культурные влияния Востока в кожевенном производстве средневековой Руси// Культуры евразийских степей второй половины I тыс. н.э. (из истории костюма). Т. 2. Самара: Самарский областной историко-краеведческий музей имени П. В. Алабина. 2001.
- ³⁰ Саттарова Л. И. Казанская узорная кожа. М.: Культура и традиции 2004. С. 156.
- ³¹ Курбатов А. В. 2010 О городе Болгар и сорте кожи «булгари»// Диалог культур и народов средневековой Европы. К 60-летию со дня рождения Е. Н. Носова. СПб: Дмитрий Буланин. 2010. С. 447–452.
- ³² Валиев Р. Р. Кожевенное дело ханской Казани (по материалам раскопок 1994–2005 гг.) // РА, № 12. 2009; Халиков А. Х. Археологические работы на предбулачной части посада Казани XV–XVI веков// Археологические открытия Урала и Поволжья. Сыктывкар. 1989.
- ³³ Тихомиров М. Н. Россия в XVI столетии. М.: АН СССР. 1962. С. 22.
- ³⁴ Курбатов А. В. Коллекция кожаных предметов из Ивангорода (по раскопкам 1980–1986гг.) // КСИА. Вып. 205. 1991. рис. 1, 1а.
- ³⁵ Фатюнина О. А. Детали кожаных сапог Переяславля Рязанского XV – начала XVII века// Археология Подмосковья. Материалы научного семинара. Вып. 8. М.: ИА РАН. 2012.
- ³⁶ Древний Новгород: прикладное искусство и археология. Альбом. Сост. Б. Колчин, В. Янин, С. Ямщиков. М.: Искусство, 1985.
- ³⁷ Андрианова Л. С., Фёдоров А. С. Кожаная обувь из раскопок на Кремлёвской площади в Вологде // Археология Севера. Вып. 4. Череповец, 2012. С. 86.
- ³⁸ Ганина Ю. В. 2000 Обувь жителей древней Вологды // Вологда. Краеведческий альманах. Гл. ред. М. А. Бензин. Вып. 3. Вологда: Русь 2000. Рис. 5: 7–9.

- ³⁹ *Колчин Б. А., Рыбина Е. А.* Раскоп на улице Кирова // Новгородский сборник. 50 лет раскопок Новгорода. М.: Наука. 1982. С. 217.
- ⁴⁰ *Курбатов А. В.* Кожевенное производство Твери XIII–XV вв. (по материалам раскопок Тверского кремля 1993–1997гг.). СПб: Петербургское Востоковедение 2004. Рис. 9, 5.
- ⁴¹ Полное собрание русских летописей. Т. X. СПб. 1885. С. 194
- ⁴² *Овсянников Н. Н.* Тверь в XVII в. Исторический и археологический путеводитель по г. Твери. Тверь. 1889. С. 73.
- ⁴³ *Swann J.* History of Footwear in Norway, Sweden and Finland. Stockholm: Kungl. Vitterhets Historie och Antikvitets Akademien. 2001. S. 94.
- ⁴⁴ *Lichner M.* Data on gyula benzúr's collection of textiles // *Ars Decorativa*. 18. Budapest. 1999. S. 49 andoth.
- ⁴⁵ Beyond the Palace Walls. Islamic Art from the State Hermitage Museum. Islamic Art in a World Context. Ed. By Mikhail B. Piotrovsky and Anton D. Pritula. 2006. Cat. № 138.
- ⁴⁶ *Валиев Р. Р.* 2009 Кожевенное дело ханской Казани... С. 115, 119, 121.
- ⁴⁷ Татары Среднего Поволжья и Приуралья. М. 1967. С. 134–135.
- ⁴⁸ *Костомаров Н.И.* Очерк домашней жизни и нравов великорусского народа в XVI и XVII столетиях. СПб. 1860. С. 63.

С. Ю. Каргапольцев,
М. Ю. Каргапольцев, В. Н. Седых

ПРОБЛЕМЫ САНКТ-ПЕТЕРБУРГСКОЙ АРХЕОЛОГИИ И ОПЫТ ИХ ПРЕОДОЛЕНИЯ В СЕЗОНАХ 2001-2012 гг.

Ситуацию с развитием Санкт-Петербургской (музейной, новострочной) археологии в текущем периоде никак нельзя назвать благополучной. В процессе производства изыскательских работ (сезоны 2001-2012 гг.) нами неоднократно анализировалась как общая проблематика, так и методологические особенности этого направления исследовательской деятельности¹. В данной статье мы попытаемся подвести некоторые итоги проделанной работы, а также, избегая подробностей и текстовых повторов с ранее сказанным, обозначим причинно-следственную связь и структурную целостность проблем объективного и субъективного характера. Для удобства изложения и восприятия сгруппируем обозначенные проблемы по тематическим блокам и тезисно их аргументируем.

Объективные проблемы

1. Климатические: относительная кратковременность благоприятных условий для производства изыскательских работ (полевого сезона); обилие осадков (значительное преобладание дождливых дней над солнечными); ранний листопад, укрывающий раскопы и искажающий детализированную фотофиксацию исследуемых объектов.

2. Геолого-почвенные: преобладание суглинистых грунтов над супесными; обилие развитой корневой системы от лесопосадок и неконтролируемого самораспространения деревьев и кустарников; высокий уровень грунтовых вод и верхневодков.

3. Ландшафтно-архитектурные: сильная переотложенность культурного слоя с наложением архитектурных элементов зданий и сооружений различных периодов; значительная глубина залегания оснований фундаментов (два метра и более от уровня дневной поверхности); обилие водо- и электрокоммуникаций, в т.ч. неучтённых на строительных планах.

4. Источниковедческие: противоречие имеющейся технической документации на объекты, как между собой, так и с реальной конфигурацией исследуемых комплексов (чертежи, планы, иконография); отсутствие единой информационной базы для поиска необходимых сведений по истории объектов.

5. Социо-культурные: работа в условиях «живого» города или музея (потоки горожан, туристов и экскурсантов); проблемы с ограждением раскопов и шурфов, необходимым по технике безопасности; социально-культурная деградация и маргинализация определённой части населения как следствие потребительского ажиотажа и всевозможных «модернизаций» (обилие кладоискателей и праздношатающихся вандалов, разрушающих целостность раскрываемых конструкций и артефактов); визиты «высоких гостей» с перекрытием парковых зон и участков города для доступа граждан; циничное отношения к памятникам старины со стороны новой российской «элиты» в сочетании с наступлением коммерческих интересов крупного бизнеса на территорию «первоначального» Петербурга и других историко-культурных зон России.

Субъективные проблемы

1. Административные: давящие сроки работ в сочетании с бюрократическими проволочками межведомственных согласований; усложненная процедура принятия решений и реализации работ по всей линии производственного цикла: заказчик (инвестор) – генподрядчик (как правило, посредник) – субподрядчик (непосредственный исполнитель работ).

2. Правовые: отсутствие юридического статуса и права veto исполнителей археологических исследований; недостатки в работе ведомственных контролирующих организаций городского и федерального уровней (недееспособные «комиссии», «экспертные советы» и проч.); ангажированные спекуляции на тему «чёрной археологии» применительно к новостроечной изыскательской деятельности; труднодоступность архивных материалов и музейных фондов для составления исторической справки на исследуемый объект (современное понимание и трактовка т. н. «авторских прав» и «правообладания»).

3. Финансовые: низкие расценки археологических работ; невозможность корректировки в случае необходимости (расширение площади раскопа или количества шурфов)

первоначально утвержденной проектно-сметной документации; специфика современной рыночной модели финансовых отношений в сфере музееведения и реставрации (тендеры, «откаты», приписки, двойная бухгалтерия, «прокрутка» средств через краткосрочные банковские депозиты и проч.).

4. Производственные: системная подмена понятий реставрации реконструкцией (неумение и нежелание большинства реставрационных фирм осуществить грамотное сохранение и включение «палеоландшафта» в структуру воссоздаваемого исторического объекта, их выраженное желание заменить его псевдоисторическим «новоделом»); использование современных материалов и технологий, нарушающих историческую аутентичность архитектурного объекта / памятника архитектуры (синтетические шпатлёвки и краски, стеклопакеты, ламинат и проч.); использование неквалифицированной рабочей силы и дешёвых строительных материалов с целью минимизации финансовых затрат и получения дополнительной прибыли.

5. Картографические: расхождения данных топоосновы карт, включая официально утверждённые «пятисотки» (расстояния, высотные отметки, ориентация по сторонам света), с реальными параметрами рельефа местности.

Совокупность вышеперечисленных проблем не только осложняет производственный цикл археологических работ в условиях современного мегаполиса (фиксация, раскопки, консервация, мониторинг), но и негативно влияет на репрезентативность самого процесса воссоздания музейных объектов и архитектурно-ландшафтных памятников культурного наследия. Археологические работы в контексте таких факторов («агрессивной среды») зачастую являются не более чем наукоёмким прикрытием сомнительных решений, а результаты исследований становятся достоянием лишь архивных фондов и публикационного материала. Как следствие, такого рода тенденции приводят к утрате не только архитектурного сооружения в своём первоначальном виде (*in situ*), но и сопровождающего его исторического контекста (археологического комплекса). Особо значимыми в перечне «вызовов времени» объектам культурно-исторического значения являются также причинно-следственные механизмы негативного влияния антропогенных факторов современного мегаполиса на комплексы археологического и архитектурного

наследия (урбанизация, миграционная инвазия, чиновничий произвол и проч.).

В чём же причина столь негативных явлений в сфере музееведения и реставрации, почему столь низок уровень профессиональной подготовки большинства сотрудников «новой волны», и, наконец, почему ключевые должности в этой области занимают, как правило, «эффективные менеджеры», а не истинные специалисты и подвижники своего дела? Мы убеждены, что всё происходящее есть результат общей политической и социально-культурной ситуации в стране. Без преувеличения, современный период её развития можно назвать эпохой прогрессирующего примитивизма (дилетантизма), основанного на тотальной вседозволенности и безответственности. При назначении на руководящую должность, прежде всего, учитываются не профессиональные качества соискателя, а его личная лояльность своему начальнику. Причём, чем выше должность и уровень ответственности, тем больше степень требуемой лояльности. Принцип этих отношений идентичен средневековой схеме феодальной иерархии «вассал – сюзерен», обеспечивающий исправное функционирование всей цепочки снизу-доверху. Смысловой же ориентацией существования всей этой пирамидальной структуры («феодальной лестницы») является сугубо коммерческий интерес («маргинальная выгода»). Применительно к музейному и реставрационному делу принцип действия системы очень простой: чем большая степень разрухи, тем больше средств можно заложить в смету и, соответственно, заработать. Если этой разрухи нет, то ее можно создать искусственно (на реконструкции можно гораздо больше заработать, чем на реставрации, причём, куда меньшими усилиями). Несогласным говорят открыто: «Вы работаете не на государство, а на своего работодателя. Работодатель же ваш – генеральный директор (в образовательной сфере, где действуют схожие алгоритмы функционирования, – ректор). Кому не нравится, имейте в виду, что вас никто не держит, идите на все четыре стороны». Таким образом, сотрудники различных заведений (и не только) на глазах превращаются в «подданных», а это и есть не что иное, как процесс обратной феодализации общества (неофеодализации). Директора музеев, вузов, библиотек и прочих «храмов» культуры и образования ведут себя на подведомственной территории как хозяева в собственном поместье, воспринимая свою должность как

феодалный лен или вотчину, с соответствующим поведенческим императивом – «что хочу, то и ворочу!» (о промышленно-сырьевом секторе экономики или, например, фискальных структурах вроде гражданской автоинспекции – тема отдельного разговора). Выходит, в этом и был смысл всех реформ, «оптимизаций» и «модернизаций»? Перспектив к лучшему, на наш взгляд, не наблюдается, т. к. российские вузы, постепенно превратившись в коммерческие структуры по типу «ООО», уже много лет тиражируют дипломированных неучей, ничего не знающих в своих специальностях².

Может быть, авторы излишне драматизируют ситуацию и намеренно сгущают краски, искажая факты? Время покажет, но рухнувший 7-8 января 2015 г. фронтон с пятью колоннами центрального портика дворца в Ропше (в 2012 г. аварийный объект был передан на баланс ГМЗ «Петергоф») и сгоревшая 30-31 января 2015 г. библиотека ИНИОН РАН в Москве, как будто это какой-то сарай с сеном (по предварительной оценке потеряно 5,5 млн. изданий, из них 2,32 млн. – безвозвратно) – весьма символические происшествия, случившиеся почти одновременно и при отсутствии серьёзных юридических последствий для ответственных лиц. Подчеркнём ещё раз значимость этих событий, как характерных примеров (индикаторов) происходящего в области науки, культуры и образования современной России. Можно утешать себя лишь тем, что культурная деградация всего и вся в текущем периоде – это общепланетарный процесс, в котором наша страна занимает ещё далеко не ведущие позиции.

Тем не менее, проведённые авторами статьи архитектурно-археологические исследования в 2001-2012 гг. – 77 объектов, содержащих более ста архитектурных и садово-парковых комплексов в Санкт-Петербурге и его окрестностях (Петергоф, Гатчина) общей площадью раскрытой территории около 5500 м², – убеждают в возможности преодоления всевозможных препятствий, а также позволяют сделать целый ряд практических выводов научно-методического и организационного характера. Надеемся, что полученный объём информации позволяет не только расширить сведения о сохранившихся памятниках культурного и исторического наследия, но и диагностировать конструктивные элементы безвозвратно утраченных комплексов.

По количеству объектов и исследованной площади наибольший объём выполненных работ осуществлен в

Петергофе, причём в бытность там директором В. В. Знаменова, за что мы приносим ему искреннюю признательность³. Хронологические рамки изученных комплексов охватывают период от начала XVIII до начала XX в.

Интересным и перспективным для исследований мог стать и Гатчинский музей-заповедник, где в 2012 г. нами была изучена территория начатого, но так и не построенного монастыря Св. Харлампия в юго-западной оконечности парка Сильвия. Данный объект датируется 1800-1801 гг. и связан непосредственно с последним периодом царствования императора Павла I. Однако, к сожалению, археологические работы в Гатчине продолжения не получили, т. к. их непосредственный заказчик и организатор – заместитель директора ГМЗ «Гатчина» по научной работе В. А. Семёнов – был попросту уволен в 2014 г. Схема этого увольнения предельно проста и полностью соответствует духу дня. По логике тамошнего руководства, музей – не научная организация, а значит и заместителя по научной работе в нём быть не должно. Сказано – сделано. Должность упразднили в формате «кадровой оптимизации», а Валерию Архиповичу предложили занять имеющиеся вакансии подсобного рабочего или тракториста, что, естественно, понимания с его стороны не нашло. В итоге опытный и авторитетный музевед с 30-летним стажем, ставший неудобным собственному руководству, перебирает теперь учётные карточки в архиве КГИОП Санкт-Петербурга, а директора ГМЗ «Гатчина» окружают более лояльные и близкие ему люди. Насколько нам известно, по подобной схеме осуществлена «ротация» значительной части опытных сотрудников и в ГМЗ «Петергоф». В общем, ситуация стара как мир: «Не скоро совершается суд над худыми делами; от этого и не страшится сердце сынов человеческих делать зло» (Еккл. Гл. 8:11).

Немногочисленными, но репрезентативно значимыми оказались исследованные нами объекты в Санкт-Петербурге: Сампсониевский собор, первая половина XVIII в. (фундамент и прилегающая к зданию часть некрополя)⁴, и северная оконечность Казанской (бывшей Первой Переведенской, Большой Мещанской, Плеханова) улицы, включая территорию Воронихинского сквера и фундамент Воронихинской ограды, т. е. комплексы XVIII-XIX вв.⁵

Несмотря на то, что все этапы и наиболее значимые результаты наших работ 2001-2012 гг. опубликованы, приведём кратким перечнем общий список археологически исследованных

объектов с указанием минимальной информации об их происхождении и дальнейшей судьбе. Поскольку главной задачей проведённых исследований был сугубо археологический аспект, авторы не претендуют на источниковедческую полноту приведённых сведений и допускают, в некоторых случаях, возможные расхождения этих сведений с узкоспециализированными данными музейных архивов и фондов⁶.

Список археологически исследованных объектов

Петергоф

Нижний парк

1. Ватерклозеты дворца Монплеизир. Архит. И.-Ф. Браунштейн (?), Ж.-Б. А. Леблон (?), Н. Микетти (?), дворец построен в 1714-1718 гг., пристроенные галереи с «люстгаузами» и клозетами – между 1717 и 1723 гг.; клозетные пристройки сохранились полностью, система транзитной канализации (раструб свинцовой трубы водосброса от фонтанов Монплеизирского сада) – частично; реконструированы в 2003-2005 гг.

2. Фундамент Деревянного флигеля («Чайного дома») дворца Монплеизир. Архит. Ф.-Б. Растрелли, 1746-1756 гг.; павильон утрачен в годы Великой Отечественной войны, фундамент частично сохранился.

3. Фундамент борта бассейна Менажерийного пруда. Архит. Ж.-Б. А. Леблон, И.-Ф. Браунштейн, 1717 г.; в 1721-1724 гг. пруд дополнен фонтаном и Вольерами по проекту архит. Н. Микетти; в 1772-1774 гг. архит. Ю. М. Фельтен перестроил фонтан (стал именоваться – «Солнце») и превратил Менажерийный пруд в императорскую купальню; комплекс сохранился, крыша купальни разобрана в 1926 г., пострадал в годы Великой Отечественной войны, реставрирован в 1956-1957 гг.; в настоящий период нарушена гидроизоляция стенок и дна бассейна, нуждающихся в ремонте.

4. Фундамент восточного Вольера Менажерийного сада. Архит. Н. Микетти, 1721-1722 гг.; по замыслу Ю. М. Фельтена, между 1772 и 1774 (1776?) г. восточный Вольер был соединен крытым переходом с деревянной Купальней (до 1926 г.), пострадал в годы Великой Отечественной войны; отреставрирован в 2002-2005 гг.

5. Береговые откосы Лебяжьего пруда у восточного Вольера (вторая четверть XVIII в.). Пруд засыпан в послевоенный

период, валунная обкладка береговых откосов частично сохранилась; реконструирован в 2004-2005 гг.

6. Местоположение деревянных «Кривых галерей» у шлюза Гаванского (Морского) канала. Архит. Н. Микетти, И. -Ф. Браунштейн, 1723 г.; комплекс демонтирован по ветхости во второй половине XVIII в.

7. Фонтан (чаша бассейна) западного оранжерейного буленгринга (вторая – третья четверть XVIII в.). Комплекс утрачен в ходе перепланировок конца XVIII – первой половины XIX в., фрагменты фундаментных конструкций и чаши фонтана частично сохранились в задренованном состоянии.

8. Местоположение Померанцевой оранжереи (вторая – третья четверть XVIII в.). Утрачена в ходе перепланировок конца XVIII – первой половины XIX в.).

9. Местоположение пруда (береговые откосы) в западном Оранжерейном буленгринге (вторая – третья четверть XVIII в.). Пруд засыпан в послевоенный период, валунная обкладка береговых откосов сохранилась фрагментарно.

10. Фундамент юго-восточного угла (восточное крыло) Большой оранжереи. Архит. Н. Микетти, И.-Ф. Браунштейн, М. Г. Земцов, 1722-1725 гг.; засыпан в 1954 г. вследствие сокращения параметров здания при реконструкции по проекту архит. В. М. Савкова. Фундамент Померанцева лазарета пристроен в 30-е гг. XIX в.; демонтирован в послевоенный период.

11. Фундамент теплицы XVIII в. (70-е – 90-е гг. XVIII в.). Теплица демонтирована в конце XVIII в. при перепланировке сада, фундамент частично сохранился в задренованном состоянии.

12. Фундамент теплицы начала XX в. (1916-1917 гг.). Теплица демонтирована в послевоенный период, фундамент сохранился.

13. Восточный лабиринт: фонтан, борта бассейна, дорожки. Архит. Ж.-Б. А. Леблон (?), Н. Микетти, 1721-1722 г.; подводка воды из Пирамидального пруда и вымостка бассейна камнем – садовый мастер Л. Гарнихфельт, 1731 г.; постройка фонтана – архит. Ф.-Б. Растрелли, 1750 г.; замена булыжных бортов бассейна на кирпичные – архит. Ф. П. Броуэр, 1819; последний ремонт комплекса – 1880-е гг. Комплекс заброшен в послереволюционное время, окончательно сnivelирован после Великой Отечественной войны, конструктивные

элементы бассейна и фонтана частично сохранились в задернованном состоянии; реконструирован в 2007-2008 гг.

14. Фундаменты южных трельяжных беседок у фонтана «Ева». Архит. А. Д. Захаров (?), Ф. П. Броуэр, начало XIX в. Беседки утрачены в годы Великой Отечественной войны, фундаменты сохранились, реконструированы в 2004-2005 гг.

15. Фундаменты южных трельяжных беседок у фонтана «Адам». Архит. А. Д. Захаров (?), Ф. П. Броуэр, начало XIX в., обновлены в конце XIX – начале XX в., утрачены в годы Великой Отечественной войны, фундаменты сохранились, реконструированы в 2004-2005 гг.

16. Террасный водоотводной коллектор («Западный грот») у Большого дворца (середина XVIII в.). Сохранился с полузасыпанным входом; расчищен в 2006-2007 гг.

Верхний сад

17. Партерные цветники у Церковного корпуса Большого дворца. Архит. Ф.-Б. Растрелли, 1747-1755 гг. Утрачены в годы Великой Отечественной войны, реконструированы в 1960-е гг.

18. Подкровельные площадки столбов ограды Верхнего сада. Архит. Ф.-Б. Растрелли, 1755-1760 гг. Сохранились, надкровельные вазоны утрачены, площадки и кровля реставрированы в послевоенный период.

19. Местоположение здания театра / «Оперного дома». Архит. Ф.-Б. Растрелли, 1754 г. Регулярного фундамента не имел, т.к. стоял на свайной конструкции. Разобран по ветхости в 30-е гг. XIX в., сохранились фрагменты свайных столбов и валунной отмостки здания.

Александрия

20. Фундамент дворца А. Д. Меншикова «Монкураж» (перестройка 1726-1727 гг. особняка Я. В. Брюса). Архит. И. -Ф. Браунштейн (?). В 1730-е гг. перестроен в охотничий «Темпль», в 1828 г. стилизован в пейзажную руину архит. А. А. Менеласом. Окончательный снос остатков здания осуществлен в послевоенный период. Фундаментные конструкции здания и кирпичная кладка цоколя частично сохранились в задернованном состоянии.

21. Водоотводные створы 1-й плотины-шлюза у Большого Каменного (Руинного) моста (1828-1829 гг.). Гидротехнический

комплекс разрушен в годы Великой Отечественной войны, реконструирован в 2007-2008 гг.

22. Набивная аллея у «Хмельовой веранды» или 2-й плотины-шлюза. Архит. Э. Л. Ган, 1849 г. Аллея заброшена в послевоенный период, сохранилась в задернованном состоянии, веранда с плотинной реконструирована в 2008-2009 гг.

23. Набивная аллея у Каменного дивана (вторая четверть XIX в.). Заброшена в послевоенный период, сохранилась в задернованном состоянии.

24. Набивные аллея и площадка у Готического колодца. Архит. И. И. Шарлемань, 1835 г. Заброшены в послевоенный период. Чугунный декор беседки (отлита на чугунолитейном заводе Ч. Берда) реставрирован в 2007-2008 гг., набивные аллея и площадка реконструируются в 2015 г.

25. Набивная аллея и береговые откосы у Большого пруда под Коттеджем (вторая четверть XIX в.). Заброшены в послевоенный период. Валунное мощение береговых откосов хорошо сохранилось в задернованном состоянии.

26. Лодочный причал на западном мысу Большого пруда (лестница и пирсовая площадка – конец XIX в.). Комплекс разрушен в годы Великой Отечественной войны, фундаментные конструкции сохранились.

27. Пергола в Собственном саду у Фермерского дворца – фундаменты столбов, скамеек и мраморной ванны, блоки связей. Архит. Э. Л. Ган, скульпторы А. Стафелли и А. Шурупов, садовый мастер Бетцих, 1862 г. Комплекс сильно пострадал в годы Великой Отечественной войны, демонтирован в послевоенный период, реконструирован в 2009-2010 гг.

28. Местоположение Розовой беседки. Архит. А. И. Штакеншнейдер, 1841 г. Беседка утрачена в послереволюционный период, фундамент демонтирован немцами при сооружении блиндажа в годы Великой Отечественной войны.

29. Фундаменты парных скульптур «Мальчик с собачкой» и «Девочка с собачкой» в Собственном саду у Фермерского дворца. Архит. А. И. Штакеншнейдер, 1856-1857 гг. Скульптуры работы Д. Бенцони утрачены в период Великой Отечественной войны, пьедесталы демонтированы в послевоенный период, сохранились фундаменты и закладная надпись южной скульптуры зрителя за работой худож. Ф. Пономарева (2 апреля 1856 – 31 марта 1857 г.). Реконструированы в 2010 г.

30. Бассейн и водоотводные коммуникации фонтана «Ночь». Статуя отлита на фабрике Ф. Шопена по слепку с мраморного оригинала скульптора Ж. Поле. Архит. Э. Л. Ган и фирма Ф. Сан-Галли, 1862 г. Комплекс поврежден в годы Великой Отечественной войны, реставрирован в 2009-2010 гг.

31. Бассейн для рыбы и водоотводные коммуникации миниатюрного каскада, декорированного бронзовой скульптурной группой «Мальчик с гусем», отлитой в 1854 г. по модели Ф. Шиндлера. Архит. Э. Л. Ган и фирма Ф. Сан-Галли, 1866 г. Комплекс поврежден в годы Великой Отечественной войны, реставрирован в 2009-2010 гг.

32. Детская крепость с валом и бастионом у Фермерского дворца или «Батарея на Ферме» 1851 г. Утрачена в послереволюционный период, сохранилась ландшафтная конфигурация объекта, реконструирована в 2010 г.

33. Фундаментные конструкции Детской пожарной каланчи у Фермерского дворца. Середина XIX в. Разобрана на дрова в 1930-е гг., реконструирована в 2010-2012 гг.

34. Фундаментные конструкции Детской водяной мельницы (идея советника Петергофского дворцового правления А. П. Кожевникова, работа столяра А. Егорова, 1854 г.). Ремонтировалась в 1912 г., утрачена в 1920-е гг., фундаментные конструкции частично сохранились.

35. Детская фермочка. Середина XIX в., утрачена в 1920-е гг.

36. Спортивные игровые сооружения или «Игры», (идея придворного преподавателя гимнастики Линдена). 1834 г. Утрачены в послереволюционный период, реконструированы в 2012 г.

37. Площадка для игры в лаун-теннис у Собственного сада Фермерского дворца Архит. А. И. Семёнов, 1896 г. Утрачена в годы Великой Отечественной войны, набивная основа частично сохранилась в задернованном состоянии.

38. Фонтан у Кухонного корпуса или Дома великих князей Николая и Михаила Николаевичей. Архит. А. А. Менелас, 1826-1829 гг., перестроен А. И. Штакеншнейдером в 1838-1840 гг. Фонтан засыпан в послевоенный период, фундамент сохранился.

39. Фундамент мраморной мемориальной скамьи великой княгини Александры Николаевны у Кухонного корпуса. Архит. А. И. Штакеншнейдер, 1840, 1844-1845 гг. Скамья перенесена

в Нижний парк у Львиного каскада в 1930-е гг., фундамент сохранился.

40. Фундамент Конюшенного (Служебного) дома. Архит. А. А. Менелас, 1826-1829 гг. Здание перепланировано Э. Л. Ганом в 1884 г. В 1957 г. надстроен второй этаж вместо мансарды. Здание и прилегающая территория (колодец, набивные аллеи и дорожки, мощёная площадка) частично сохранились.

41. Мостки через дренажную канаву у Конюшенного дома (конец XIX – начало XX в.). Демонтированы в послевоенный период.

42. Въездные арочные мостки у Санкт-Петербургской заставы (вторая четверть XIX в.). Пострадали при расширении шоссе в послевоенный период, частично сохранились.

43. Огород у Константиновского (Адмиральского, Нижнекавалерского) домика (конец XIX – начало XX в.). Утрачен в послереволюционный период.

44. Морской причал (лестница и пирсовая площадка) для лодок и катеров у Нового дворца или «Нижней дачи». Архит. А. О. Томишко, 1883-1897 гг. Пострадал при наводнении 1924 г. и в годы Великой Отечественной войны, окончательно засыпан в 1961 г., раскрыт в 2004 г.

45. Набивные аллеи у северного фасада Нового дворца или «Нижней дачи». Архит. А. О. Томишко, 1883-1897 гг. Заброшены в послевоенный период, сохранились в задернованном состоянии.

46. Фонтан в саду у Нового дворца или «Нижней дачи» (точная дата сооружения неизвестна). Пострадал в годы Великой Отечественной войны, фундамент и бассейн чаши сохранились.

47. Фундамент Кухонного флигеля у Нового дворца или «Нижней дачи». Архит. А. О. Томишко, 1883-1897 гг. Здание получило сильные повреждения в годы Великой Отечественной войны, окончательно разрушено в 1961 г., фундамент и фрагменты цокольной части сохранились.

48. Фундамент дома наследника-цесаревича или «Соснового дома». Архит. А. И. Штакеншнейдер, 1858 г. Дом утрачен в годы Великой Отечественной войны, фундамент сохранился.

49. Набивные аллеи и ледник у Дома наследника-цесаревича. Архит. А. И. Штакеншнейдер, 1858 г. Ледник перестроен в 1909 г. архит. А. К. Миняевым. Комплексы утрачены в годы

Великой Отечественной войны; аллеи реконструированы, а ледник законсервирован в 2008-2010 гг.

50. Колодец у I-го Фермерского моста (третья четверть XIX в.). Демонтирован в послевоенный период, мощёная площадка вокруг колодезного отверстия частично сохранилась в задернованном состоянии.

51. Березовая караулка у церкви во имя Св. Благоверного князя Александра Невского или Капеллы (середина XIX в.). Сохранилась в годы Великой Отечественной войны, переоборудована в конце 1940-х гг. в торговый павильон «Пиво-Воды», демонтирована в начале 1960-х гг., сохранились фундамент и валунная отмостка здания.

52. Набивная («шоссированная») аллея у западного фасада Капеллы (вторая четверть XIX в.). Используется по назначению до настоящего времени, но заброшены края, откосы и водоотводные лотки.

53. Набивная («шоссированная») аллея на Телеграфном лугу (вторая четверть XIX в.). Заброшена в послевоенный период, реконструирована в 2012 г.

54. Ледник Дворцового телеграфа у Новой Фермы. Архит. А. И. Штакеншнейдер (1857-1858 гг.), перепланирован архит. А. И. Семёновым в 1893 г. Перестроен в послевоенный период, реконструирован в 2006-2008 гг.

55. Хозяйственный двор и ограда садика Дворцового телеграфа у Новой Фермы. Архит. А. И. Штакеншнейдер (1857-1858 гг.), перепланирован А. И. Семёновым в 1893 г. Перестроен в послевоенный период, реконструирован в 2006-2009 гг., утраченная ограда сада реконструирована в 2012 г.

56. Фундамент Конюшни и Столовой для рабочих у дома пастухов на Новой Ферме. Архит. А. И. Семёнов, А. К. Миняев, конец XIX – начало XX в. Здание утрачено в годы Великой Отечественной войны, фундамент здания и туалетов сохранился.

57. Лебедажник (фундамент и мощёная площадка домика для водоплавающих птиц на Лебязьем пруду, вторая половина XIX – начало XX в. Домик утрачен в послереволюционный период, мощёная площадка раскрыта при обследовании в 2005 г., демонтирована по халатности рабочих в 2009 г.

58. Выпускной шлюз на Лебязьем пруду (вторая половина XIX – начало XX в.) Утрачен в годы Великой Отечественной войны, реконструирован в 2009 г.

59. Внутренний хозяйственный дворик у Фельдьегерского дома / Офицерского домика. Архит. Э. Л. Ган (1855 г.), перепланирован А. И. Семёновым в 1896 г., обновлен А. К. Миняевым в 1910-1916 гг.) Утрачен в 1920-е гг., реконструирован в 2013 г.

Колонистский парк (острова Ольгиного пруда)

Царицын остров

60. Объекты Царицына павильона: перистиль, пергола, борová отопительной системы зимней оранжереи. Архит. А. И. Штакеншнейдер (1842-1844 гг.). Пострадали в послереволюционный период и в годы Великой Отечественной войны, реконструированы в 2001-2005 гг., полностью сохранившаяся отопительная система зимней оранжереи законсервирована и перекрыта плитами пола перистилия и перголы.

61. Цветники, рабатки и набивные дорожки сада, фундаменты вазонов Собственного сада Александры Федоровны у Царицыного павильона. Архит. А. И. Штакеншнейдер (1842-1855 гг.). Пострадали в послереволюционный период, окончательно разрушены в годы Великой Отечественной войны, реконструированы в 2001-2005 гг. Набивные дорожки сада у караулки, дуба Вашингтона, чугунного причала (архит. А. И. Штакеншнейдер, 1842-1844 гг.) реконструированы в 2004-2005 гг.

62. Фундамент «хрустальной» колонны. Колонна работы прусских мастеров середины XIX в., установлена архит. А. И. Штакеншнейдером в 1842-1855 гг., пострадала в послереволюционный период, окончательно разрушена в годы Великой Отечественной войны, реконструирована в 2001-2005 гг.

63. Местоположение «античной руины». Архит. А. И. Штакеншнейдер (1842-1855 гг.). Комплекс пострадал в годы Великой Отечественной войны, реконструирован в 2004-2005 гг.

64. Водоотводной коллектор фонтана «Нарцисс». Архит. А. И. Штакеншнейдер, скульптура работы К. М. Климченко (1846 г.). Фонтан реконструирован в 2004-2005 гг., подлинные коммуникации законсервированы, система водоподачи и водоотвода – новодел.

Ольгин остров

65. Местоположение Летнего деревянного театра (конец XIX – начало XX в.). Разобран в послереволюционный период, регулярного фундамента не имел.

66. Фундамент дома майора В. И. Трувеллера (конец 30-х – нач. 40-х гг. XIX в.). Дом разобран в 1848 г. в связи с перепланировкой территории острова и строительством караулки у Ольгиного павильона.

67. Фундамент караулки или «Домика гусара» у Ольгиного павильона (1848 г.). Постройка разрушена в годы Великой Отечественной войны, сохранившийся фундамент демонтирован при постройке здания вспомогательных служб в 2004-2005 гг.).

68. Набивные дорожки сада и прилегающей к павильону территории (середина – вторая половина XIX в.). Зброшены в послевоенный период, реконструированы в 2004-2005 гг.

Городская территория (Торговая площадь)

69. Фундамент и бассейн портомойни. Архит. С. В. Беляев (1913 г.). Постройка разобрана в 1946 г., фундамент и чаша бассейна сохранились, частично демонтированы при реконструкции здания городской ратуши.

70. Фундамент здания городской ратуши. Архит. А. К. Миняев (1913 г.). Здание разобрано в 1946 г., фундамент частично сохранился, здание реконструировано в 2008-2012 гг. по проекту Н. И. Явейна (псевдоисторический новодел).

Гатчина

71. Фундаментные рвы и подъездная строительная дорога монастыря Св. Харлампия в юго-западном секторе парка Сильвия. Архит. А. Д. Захаров (1800-1801 гг.; строительство прервано в 1801 г.). Фундаменты корпусов не обнаружены, строительная дорога частично сохранилась в задернованном состоянии).

Санкт-Петербург

72. Местоположение первоначальной деревянной церкви во имя Св. Сампсона Странноприимца (1709-1710 гг.). Церковь разобрана при строительстве каменного собора в 1737 г., регулярного фундамента не имела. Местоположение церкви частично перекрыто часовней в стиле Елизаветинского барокко, построенной по проекту архит. А. П. Аплаксина в 1909 г. (часовня сохранилась).

73. Фундамент каменного собора Св. Сампсона Странноприимца. Архит. П.-А. Трезини или К.-Дж. Трезини (?), М. Г. Земцов (?), 1728-1740 гг. Частично перестроенное здание собора сохранилось). Сохранились и сопряженные с ним склепы некрополя.

74. Фундаменты столбов ограды западного периметра у соборной колокольни (1732-1741 гг.). Сохранились, отремонтированы в 2008 г. Въездная площадка и крыльцо главного входа у западного фасада собора сохранились, отремонтированы в 2008 г.

75. Фундаменты несохранившихся домов и коллекторы ливневой канализации на северном участке Казанской (бывш. Первая Переведенская, Большая Мещанская, Плеханова) улицы от западного фасада Казанского собора до Невского проспекта (XVIII в.). Фундаменты домов, конструкции ливневой канализации и бульжное мощение улицы частично сохранились, находятся под слоем асфальта современного дорожного покрытия.

76. Фундамент Воронихинской ограды с арочным водоотводным коллектором ливневой канализации внутри него. Архит. А. Н. Воронихин (1811-1812 гг.). Конструкции фундамента и коллектора сохранились полностью.

77. Сквер в ограде Воронихинской решетки (отлита на чугунолитейном заводе Ч. Берда) перед западным фасадом Казанского собора. Архит. Г. Х. Штегеман и садовник И. Альвардт (1865 г.) с фундаментными конструкциями павильонов постройки 1867-1868 гг. Демонтированы в 1920-е гг. при перепланировке территории сквера.

ПРИМЕЧАНИЯ

¹ Каргапольцев С. Ю., Каргапольцев М. Ю., Седых В. Н. Методы и роль археологических исследований в реставрации садово-парковых архитектурно-ландшафтных комплексов (по материалам изысканий в ГМЗ «Петергоф») // Культурное наследие Российского государства. Выпуск V. Часть 1 / Отв. Ред. А. Н. Кирпичников. СПб., ИПК «Вести», 2010. С. 97-106; Каргапольцев С. Ю., Седых В. Н. Проблемы сохранения памятников культурного наследия и развития музейной археологии в условиях современного градостроительства // Культурное наследие Российского государства. Выпуск VI. Часть 1 / Отв. Ред. А. Н. Кирпичников. СПб., ИПК «Вести», 2014. С. 27-48.

- ² Каргапольцев С. Ю. 1) «В стране невыученных уроков», или системный кризис образования в России // Избранные труды Евразийского научного форума. 17–21 мая 2010 года / Науч. ред. М. Ю. Спирина. – СПб., Нестор-История, 2011. С. 108-114; 2) От империи до федерации: антология распада Российского государства // История в подробностях: От заката... до распада СССР. 2011. № 11 (17). С. 76-89; 3) Метод сравнительно-исторического анализа в изучении ключевых событий мирового и отечественного социогенеза // Клио. Журнал для учёных. 2012. № 12 (72). С. 3-6; Каргапольцев С. Ю., Лапина И. Ю. Патриотизм, образование и коммуникационные процессы современности: проблемная взаимосвязь // Образование. Культура. Педагогика: материалы Международной научно-практической конференции / По д ред. И. Ю. Лапиной, С. Ю. Каргапольцева, Л. В. Балтовского. СПб., СПбГАСУ. 2014. С. 183-193
- ³ После достаточно длительной процедуры назначения Е. Я. Кальницкой на должность генерального директора ГМЗ «Петергоф» в 2007-2008 гг. археологические работы на территории дворцово-парковых ансамблей были полностью прекращены. Эпизодические и небольшие по объёму заказы на исследования поступали нам лишь со стороны подрядных организаций – ООО «Капитель» (Хозяйственный дворик при Фельдьегерском доме, 2009 г.) и ЗАО «Первые Петергофские Реставрационные Мастерские» (фундамент ограды Телеграфного садика, 2010 г.; фундамент Конюшенного дома / Служебного корпуса, 2012 г.).
- ⁴ Заказчиком археологических исследований в 2007-2008 гг., при проведении гидроизоляционных и реставрационных работ Сампсониевского собора, была дирекция ГМП «Исаакиевский собор».
- ⁵ Заказчиком археологических исследований в 2011 г., при проведении электрокоммуникационных работ на северном участке Казанской улицы и Воронихинского сквера, было ООО «Петроком».
- ⁶ Более подробные сведения об истории объектов Петергофа, Санкт-Петербурга и Гатчины можно получить в работах В. А. Гущина, А. А. Белова, В. Я. Юмангулова, В. А. Коренцвита, Н. И. Багорович, И. С. Филипповой, В. А. Семёнова, Н. М. Яцук, О. В. Петровой и др.



**НАЦИОНАЛЬНОЕ
ДОСТОЯНИЕ**

БАН – ПЕРВАЯ ГОСУДАРСТВЕННАЯ АКАДЕМИЧЕСКАЯ БИБЛИОТЕКА РОССИИ

Идея создания библиотеки возникла у царя Петра I во время Великого посольства 1697-1698 гг. в Западную Европу. Постоянное общение с зарубежными учеными, в первую очередь с немецкими, продолжалось и в начале XVIII в. Уже в декабре 1708 г. Г. В. Лейбниц (1646-1716) по предложению Петра составил для него записку о «введении» в Россию наук¹. В 1711 г. в Торгау состоялась встреча Лейбница с Петром, во время которой немецкий ученый развил перед царем свой план. После новой личной встречи Лейбниц уже прямо писал о создании Академии наук и рекомендовал для начала озаботиться организацией библиотеки и кабинета редкостей².

Думать об осуществлении проекта Лейбница было невозможно без помощи иностранцев. А думать, как свидетельствуют публикации, иностранцы начали задолго до создания Академии. Уже в 1714 г. (!) в голландском журнале «*Neu-eroffneter Welt und Staats- Spiegel*» (Haag, 1714. Th. 67. S. 624) в разделе новостей из Москвы от 25 сентября появилось сообщение о намерениях Петра: «Говорят, что его царское величество предполагает учредить в Петербурге академию. Если это правда, то со временем этот город сделается и замечательным, и громадным, так, как и теперь он довольно обширен».

Библиотека Академии наук (БАН) начала создаваться в 1714 г., за десять лет до основания Академии наук. Ее биография формировалась в то время, когда по велению Петра создавался новый город – самодостаточный локальный центр отечественной науки, образования и культуры. На тридцатом меридиане строилась столица, которая притягивала к себе национальную и культурную энергию России и Европы. Ее интеллектуальное и научное притяжения были громадными. Из Петербурга во многие страны расходились волны новых мыслей, новых проблем, новых надежд и новых начинаний³.

11/22 июня 1718 года советник камер-коллегии Генрих Фик⁴ подал Петру записку «О нетрудном воспитании и обучении российских младых детей, чтобы оных в малое время в совершенство поставит». Прочитав ее, царь начертал на этой

бумаге следующую резолюцию: «Сделать академию, а ныне приискать из русских, кто ученик тому склонность имеет; также начать переводить книги юриспруденции и прочая, кто сие учинит сего года начало»⁵.

Что здесь необходимо отметить? «Проницательность» (по А. С. Пушкину) Петра. Он понимал, что объединить ученых, науку и образование можно только извне. И здесь на Библиотеке и Академии лежит подлинная ответственность. Надо стать не ученым человеком, а человеком-ученым. Когда поступку требуются знания, человек познает, а, познав, создает, то есть действует с искусством.

В правящих кругах России планы царя не встретили единодушного одобрения. Негласное сопротивление дворянской элиты опиралось на распространенное в населении убеждение, что меры Петра тягостны и непосильны для страны, что они искусственны и вредны. Внешняя слава достигалась ценой неслыханных жертв и разорения. Так и Академия наук в безграмотной стране казалась ненужной и дорогой роскошью⁶. Оценивая сопротивление дворянства петровским преобразованиям, современные авторы видят в нем скорее культурный конфликт, нежели классовое противостояние⁷.

Петр сумел переориентировать традиционные идеи, воплотившиеся в духе нации на протяжении нескольких веков. Он поставил глобальную задачу для России: замена одного мировоззрения другим. И в жизни, и в политике, и в культуре он пытался соединить несоединимое. Его душа и сердце вмещали любовь и к ближним своим, и к Отечеству, и к армии и флоту, и к Санкт-Петербургу. Несомненно, что среди его любимых «детей» была и Библиотека. Мнение Европы очень заботило его, но лишь в рамках личных интересов. Петр думает о большой Библиотеке, еще недостаточно определенной. Он смутно видит ее читателей. В кратких заметках находятся указания, запомнившиеся факты, мысли. За короткие часы раздумий Петр создал оригинальную философию Библиотеки, которая впоследствии даст ему видение необозримого пейзажа... Понять замысел Петра, расшифровать код БАН – задача не из легких. Петр не оставил четких указаний, свидетельствующих о новой ее миссии в России. Есть только наброски, которые я уже назвал «пейзажем», и который надо попытаться рассмотреть, как читают черты лица, чтобы определить, что оно выражает.

Предназначение БАН – стать сокровищницей и проводником мирового знания. Именно мирового (никак не меньше!) и обязательно всего, как в древней птолемеевской Александрии. С рождения в ней было что-то необыкновенное, отличавшее ее от многих европейских библиотек. Не сразу пришло слово, которым можно объяснить это впечатление. Но оно пришло – дистанция. Дистанция была задана сразу и навсегда. Поэтому и восприятие жизни БАН также предполагает некую дистанцию.

«Начнем ab ovo», – как писал поэт.

Библиотека Академии наук родилась в конце ноября 1714 г. и прожила почти триста лет. Три столетия поровну разделены между XVIII, XIX и XX веками. Но важнее другой рубеж, не календарный – большая часть жизни Библиотеки прошла при «старом режиме»: в 1917 г. ей исполнилось 203 года. Она принадлежала к той возрастной группе учреждений науки и просвещения России, детство которых пришлось еще на годы царствования Петра, молодость – на царствование Елизаветы Петровны и Екатерины II, а возмужание – на время войн, революций и перестройки.

Судьба благоволила к Библиотеке изначально. Она родилась в царской семье. В ней было много людей, принадлежавших к элите Российской империи. Среди них оказалось немало таких, которых вообще не признали бы за русских (Р. Арескин, Л. Блюментрост, А. Виниус, А. Остерман). Разговорными языками в детстве были немецкий, латынь, французский, английский.

Первым ее помещением стали пристройки к Летнему дворцу, куда в 1714 г. привезли три собрания, содержащие преимущественно западноевропейские издания, – книги Аптекарского приказа из Москвы, библиотеку Готторпскую, так называемую библиотеку Курляндских герцогов и книги из «завоеванных балтийских провинций». В сентябре 1714 г. по приглашению Пьера Лефорта (1676-1754), племянника Франца Лефорта, в Петербург приехал немец Иоганн-Даниль Шумахер (1690-1761), который во флигеле Летнего дворца начинает разбирать царскую библиотеку. Соратник Петра Роберт Арескин (1675/77-1718) стал для Шумахера одним из умов-посредников так необходимых в начале профессиональной карьеры. Арескин учил его правилам работы с книжным собранием. Находясь в окружении Петра, Шумахер познакомился с нравами и характером царя, что было крайне важно для будущего библиотекаря Его Императорского Величества.

Фонд насчитывал около 2000 книг на всех европейских языках, включая русский, причем русская книга в первоначальном фонде занимала весьма скромное место. Это происходило совсем не из-за пренебрежения к традиционной русской книге светского содержания, большей частью рукописной, а из-за того, какую роль предназначал Петр своей первой и главной общедоступной Библиотеке. По его замыслу, она должна была научить русского человека пользоваться всей суммой знаний, накопленных в то время в западноевропейских странах, и прежде всего в Голландии и в Англии. В 1716 г. собрание БАН насчитывало уже 4763 тома. Одним из самых ранних книжных собраний, соединившихся с собранием Петра, является Собрание книг, принадлежавших царевичу Алексею Петровичу (1690-1718). Время этого соединения – 1718 год. В том же году для БАН приобретена библиотека сподвижника царя А. А. Виниуса, насчитывавшая 375 томов. В 1719 г. была куплена по указу государя библиотека лейб-медика Петра Р. К. Арескина – 2322 названия в 2527 томах⁸.

«Старшая сестра» Академии наук росла стремительно. После библиотеки Арескина специально для нее приобретено знаменитое в Европе книжное собрание шотландского ученого Арчибальда Питкарна – 1522 названия в 1906 томах (1718 г.). Упомяну еще книги из коллекции барона П. П. Шафирова, насчитывавшие по описи 484 тома, которые были переданы в БАН в 1724 г. Первоначальный фонд Библиотеки, учтенный и неучтенный в первом печатном каталоге «*Bibliothecae imp. Petropolitanae*» (Р. 1-4. St. Pbg., [1741-1744]) насчитывал около 16 тысяч книг на всех европейских языках, включая русский. Причем в каталоге не были отражены имеющиеся в Библиотеке книги на греческом и славянском языках, кроме русского.

Начало постоянного обслуживания читателей в Библиотеке – 1718 г., четыре года спустя после основания. К 1719 г. Библиотеку, поскольку Летнего дворца было явно недостаточно для ее размещения, перевели в «Кикины палаты». На церемонии ее открытия «...знатнейшие посетители... были угощаемы кофею, венгерским вином, цукербротом и, смотря по годовому времени, разными плодами (но только после осмотра коллекции – В. Л.); посредственных же людей водили... суб-библиотекарь или другой служитель». Потом это стало традицией и «...определено было Библиотекарю сверх сего годового жалования еще 400 рублей в год на упомянутое угощение»⁹. Те, кто это начинал, звались Арескин, Блюментрост и Шумахер, Эйлер и

Бернулли, Миллер и Штелин, Ломоносов, Тредиаковский, Крашенинников.

Кто же были они – первые читатели общедоступной Библиотеки с 1718 до 1725 г.? В это время Библиотеку посещали представители знати (Я. Брюс, А. Остерман, цесаревна Анна, барон Гюйсен), представители высших слоев духовенства (Феофан Прокопович, А. Кондоиди), дипломаты и ученые (Л. Ланг, В. Татищев), сотрудники создаваемой в Петербурге Академии наук (Л. Блюментрост, И.-Х. Коль, И.-В. Паузе, И.-Д. Шумахер, Ф. Гмелин)¹⁰.

В возрасте четырнадцати лет Библиотека переехала в специально построенное для нее, Кунсткамеры и Академии наук здание на Университетской набережной и жила в нем с небольшим перерывом до 1924 г. С 1925 г. и до настоящего времени она занимает дом на Биржевой линии, 1.

Образование, полученное Библиотекой в детстве и юности, было доступно лишь довольно узкому слою элиты – сотрудникам и членам Академии наук. Впоследствии этот круг значительно расширился и стал открытым для многих поколений российских ученых и исследователей. В детстве для Библиотеки не было в России примера для подражания. И в это время она, как часто бывает, превращается в достопримечательность Санкт-Петербурга. По ней, уже к 40-м гг. XVIII в. можно было судить о том, что значит библиотека для столицы, как она выглядит внешне, как растет и обогащается ценными книгами¹¹. С библиотекой петербуржец общался постоянно, она входила в жизнь, влияла на формирование личности. Отношение к библиотеке, выбор книг, которые отвечают его душевному состоянию, представляли собой часть нового петербургского мировоззрения. Биография БАН – это и переживание ее читателями, кто они были, кто и как читал. Понятие «библиотечный Петербург» в то время еще только формировалось.

В БАН, ставшей главной лабораторией Академии наук, примиряются мечта и реальность ученого, но примиряются по-своему. Правила жизни библиотеки, введенные Блюментростом и Шумахером, еще не стали тогда для академиков необходимостью и, следовательно, привычкой. Много времени и сил уходило у секретаря Академии и библиотекаря И.-Д. Шумахера (1690 - 1761) на выяснение отношений с академиками, особенно с Ж.-Н. Делилем, М. В. Ломоносовым

и советником А. К. Нартовым, по регламенту деятельности академической канцелярии, о роли Библиотеки и организации типографии. Сохранилось письмо асессору академической канцелярии Григорию Теплову от 11 февраля 1749 г., в котором Шумахер пишет: «Им не я, Шумахер, отвратителен, а мое звание. Они хотят быть господами, в знатных чинах, с огромным жалованьем, без всякой заботы обо всем остальном»¹². В таких условиях в XVIII в. стала формироваться особая «академическая» и «библиотечная» чувственность, чтобы затем воплотиться в новой России. Тогда же в «пейзаже» БАН уже были нарисованы черты государственной, академической, публичной и национальной библиотеки. В них обнаруживается пространство, приоткрываемое для исследователя. Может впоследствии власти недооценили Библиотеку Академии наук, потому что недооценили замысел ее создателя? После Петра произошла замена подлинности на деформированное мнение. Это было уже перечеркивание пейзажа, наброски которого он оставил в Санкт-Петербурге.

Библиотековедение, как и прочие науки (и естественные, и иные) появилось в нашей стране в результате путешествий Петра на Запад. Сегодня мы относим себя и свою культуру к Европе, зачастую забывая, что современная российская культура есть не стихийное и не естественное порождение российской почвы, а комплекс «трансплантатов», т. е. нечто привнесенное извне и пересаженное на оную почву. Часть пересаженного укоренилась лучше (естественные науки, военное дело, музыка, балет), часть – хуже (например, науки об обществе, право, уважение к личности).

Библиотековедение как изучение западного опыта организации библиотек, формирования фондов, международного книгообмена, обслуживания читателей внедрялось в стенах Академии во многом благодаря личным контактам и заинтересованности руководства Академии. Например, в 1748 г. после принятия нового Устава (1747 г.) в качестве почетных членов Императорской Академии наук были избраны два иностранных библиотекаря – Ю. А. Залуский и А. М. Кверини. Первым же русским библиотекарем в БАН, внесшим в своих трудах вклад в библиотековедение, стал Андрей Иванович Богданов (1693-1765).

На похоронах Петра в Петропавловском соборе 10 марта 1725 г. Феофан Прокопович (1681-1736) произнес вещие слова: «Кокову он Россию свою зделал, такова и будет: зделал добрым

любимую, любима и будет; сделал врагом страшную, страшная и будет; сделал на весь мир славную, славная и быть не престанет»¹³. Это понимали и современники царя. Санкт-Петербург – город, построенный на пересечении караванных путей с Востока на Запад, здесь складывается культура интенсивного обмена, однако свое, собственное, не уступает чужеземному, но, обогащаясь им, выступает тверже и весомей. Государева библиотека – этот феномен науки и культуры не мог сформироваться иначе как в Санкт-Петербурге: стремление к Академии порождало желание ездить за книгами во все концы Европы. Здесь важно подчеркнуть одно существенное обстоятельство. Библиотеки Западной Европы обычно возникали на готовой почве, в условиях благоприятной окружающей среды. В строящемся Петербурге такой почвы не было, но были люди, понимавшие роль и значение библиотеки в новой столице. Они «сверху» возделывали культурную и научную среду, а эта среда пополняла государеву библиотеку. С самого начала ей нужно было как можно больше контактов, знакомств, обменов, общения с самыми разными людьми: от обычных петербуржцев до читателей и гостей самого высокого ранга.

Возникал образ: мы находимся у истоков истории Санкт-Петербурга, а Библиотека – у истоков истории мирового знания. Метафора обещала приход новой жизни, где встретятся три России: Россия науки, Россия образования и Россия культуры, чтобы в гармонии завершить творение Петра. Менее очевидное для ученых, но, может быть, самое существенное состоит в том, что биография БАН представляет собой как бы «зародыш» будущего библиотечного дела России. У нее не было предшественников. Есть в ее биографии такая черта, которую я бы назвал бессознательным стремлением к совершенству, черта, полученная от своего создателя в 1714 г. Но это интуитивное стремление, постоянно упиралось в реальную государственную машину, которая изменяла, а порой и извращала исходный замысел Петра и творческую биографию Библиотеки. Приблизительно по такой же схеме развивалась и отечественная наука: прекрасное начало, бурное и блистательное развитие, похожее на ослепительную вспышку, с последующим разочарованием, и столь же стремительное падение вниз. Библиотека Академии наук стала зеркалом и отражением смыслов этой схемы. Те, кто был вместе с ней, реагировали на удары властей – волновались, беспокоились, страдали. БАН

была выше этого и всегда жила по своим особым правилам. В общественном сознании XX в. она останется с репутацией строптивой библиотеки. В этой строптивости, сопротивлении власти заключается своеобразное и притягательное ее обаяние.

Почти трехвековой жизненный путь БАН подтверждает правоту того, что еще четырнадцать столетий тому назад предрекал хранитель императорской библиотеки в Китае Ню Хун (546-610). Ню Хун сформулировал пять бедствий, постоянно грозящих библиотекам: гонения властей, пожары, наводнения, смуты, войны¹⁴. Удивительная последовательность! Жизнь библиотеки в постоянном окружении этих бедствий ассоциируется у меня со стрелкой компаса. Как известно, она постоянно дрожит (мир неустойчив) и указывает правильное направление движения. Если в библиотеке ситуация стабильная, отклонений от нормы у стрелки нет. Каждому из бедствий соответствует свой радиус отклонения. По радиусу отклонения стрелки компаса можно судить, где библиотека сейчас, что ее ждет в зависимости от бедствия и предполагать, сколько времени потребуется для возвращения в нормальное рабочее состояние. Самый большой радиус отклонения связан с гонением властей, по сравнению с которым все остальные бедствия на порядок меньше.

В биографии БАН есть немало страниц, требующих медленного прочтения и осторожных размышлений. Время длиною в триста лет делает многих зрячими. Открывает то, что не видели вчера. Еще вчера были «Академическое дело 1929-1931 гг.», блокада 1941-1944 гг., февральский пожар 1988 г. А сегодня мы понимаем, что отдаем должное великой академической библиотеке и ее основателю – Петру Великому.

Что же впереди? Повторю вслед за выдающимся философом XX в. Карлом Поппером: «Нам нужна надежда... Но большего нам не нужно, и большего нам не должно давать. Нам не нужна несомненность»¹⁵.

ПРИМЕЧАНИЯ

¹ *Шебунина А. Н.* Основание Академии наук // Новое лит. обозрение. 2002. № 2 (54). С. 7-28. Это первая публикация рукописи выдающегося историка Андрея Николаевича Шебунина (1887-1940). Она была создана предположительно в 1936 г. и в настоящее время хранится в Отделе рукописей и редкой книги Российской национальной библиотеки.

² *Герье В.* Отношения Лейбница к России и Петру Великому: По неизданным бумагам Лейбница в Ганноверской библиотеке // Лейбниц и его век. Т. 2. СПб. Печатня В. И. Головина, 1871. С. 134.

³ Координаты Библиотеки Академии наук (вестибюля): 59° 56,6' северной широты и 30° 17,8' восточной долготы. Напомню, что вдоль тридцатого меридиана выстроились главные центры цивилизации: Мемфис, Фивы, Александрия, Каир, Хартум, Претория, Дамаск, Афины, Константинополь (Стамбул), Киев, Великий Новгород. Такого количества столиц нет ни на одном меридиане. Расставаясь со стариной, Петр, видимо, нуждался именно в такой географической точке (Москва расположена на 38-м меридиане)

⁴ Фик Генрих (1679-1750) - немец из Гамбурга. Состоял на русской службе с 1715 г., был секретарем у князя А. Д. Меншикова, сыграл важную роль в создании системы коллегий.

⁵ Полное собрание законов Российской империи. Собрание первое. Под ред. М. М. Сперанского. Т. 5. СПб. 1830. № 3208. С. 573.

⁶ *Штелин Я.* Подлинные анекдоты о Петре Великом, собранные Яковом Штелиным. Ч. 2. изд. 2-е, испр. М.: Типография Решетникова, 1820. С. 61-62.

⁷ *Гордин М.* Становление Санкт-Петербургской Академии наук в контексте развития европейской традиции власти // Российская Академия наук: 275 лет служения России. М.: Наука, 1999. С. 238-258.

⁸ Р. К. Арескин завещал продать свою библиотеку, а деньги отдать наследникам. Против этого пункта завещания стоит помета Петра: «Заплатить деньги по оценке» (История Библиотеки Академии наук СССР. М.; Л.: 1964. С. 19, прим.).

⁹ Любопытные и достопамятные сказания о императоре Петре Великом изображающие истинное свойство сего пемудрого Государя и отца отечества, собранные в течение сорока лет действительным Статским советником Яковом Штелиным. СПб., 1786. С. 77-78.

¹⁰ *Савельева Е. А.* У истоков Академической библиотеки / *Е. А. Савельева, В. П. Леонов* // Вопросы истории естествознания и техники. 1999. № 2. С. 27-40.

¹¹ *Шебунин А. Н.* Основание Академии наук. С. 7-28.

¹² *Леонов В. П.* Судьба библиотеки в России. СПб., 2000. С. 198.

¹³ Феофан Прокопович. Слово на погребение всепресветлейшего державнейшего Петра Великого, императора и самодержца всероссийскаго, отца отечества, проповеданное в царствующем Санктпетербурге, в церкви Святых Первоверховных апостол Петра и Павла, святейшего правительствующаго Синода

вицепрезидентом, преосвященнейшим Феофаном, архиепископом Псковским и Нарвским, 1725, марта 8 дне // Феофан Прокопович. Сочинения / под редакцией И. П. Еремина. М.; Л.: Изд. АН СССР, 1961. С. 128

¹⁴ Обращаю ваше внимание, что это было еще за 50 лет до гибели Александрийской библиотеки в Египте (646 г. н.э.).

¹⁵ Эволюционная эпистемология и логика социальных наук: Карл Поппер и его критики / Сост.: Д. Г. Лахути, В. Н. Садовского и В. К. Финна; пер. с англ. Д. Г. Лахути; вступительная статья и общая редакция В. Н. Садовского; послесловие В. К. Финна. М.: Эдиториал УРСС. 2000. С. 341.

Н. В. Мурашова

ДВОРЯНСКИЕ УСАДЬБЫ САНКТ- ПЕТЕРБУРГСКОЙ ГУБЕРНИИ

Сегодня для одних это – уходящая натура, для других – живые свидетели нашей истории и культуры. Их исчезновение связано не только с революционными и военными катастрофами, безхозяйственностью и безответственностью, но и с переоценкой ценностей. Русская усадьба уникальное явление, это единство всех компонентов, но ее духовная суть исчезла давно и осталась одна задача – сохранить то немногое, что осталось от построек и парков.

В 1987- 1994 гг. институтом «Леспроект» было обследовано десять районов, территория которых входила в состав Санкт-Петербургской губернии. Остался не обследованным только Сланцевский район. К этому моменту в усадьбах в том или ином виде стояли 17 деревянных, 2 смешанных и 30 каменных усадебных домов. Еще на 50 участках оставались хозяйственные и служебные постройки, остатки парков и гидротехнических систем. С тех прошло 15-20 лет и положение только ухудшилось.

Из деревянных усадебных домов сохранилось только четыре: в Рождествено – музей, в Колчакове – детское учреждение, в Пушиной Горке и Кемпалово – частные дома. Все остальные или сожжены или доведены до полного уничтожения: Алютина, Бардинщина, Деморовка, Дружноселье, Еленина, Ивановская, Ильжо, Карпова, Кобринно, Остроговицы, Скреблово, Реккова. Из каменных усадебных домов сохранились те, что используются государственными учреждениями и переданы в частные руки.

Музеи – в Изваре, Успенском, Приютино, больницы – в Ириновке и Виворицах, санаторий в Боровом. Переданы в частные руки: Бусаны, Елизаветино, Марьино, Утешение, Черемыкино и возможно Заполье.

Каменные усадебные дома в Александровне, Анташах, Ворониной, Колодезях, Котлах, Куммолоно, Курковицах, Лопухинке, Лютке, Надбелье, Федоровской, Калитино, Преображенской, Терпилицах или заброшены или стоят в руинах. Казалось бы, их и нужно передать в частные руки, но очередь не стоит.

Еще труднее найти инвестора на усадьбы в Гостилицах, Белогорке и Торосово, где в руинах стоят обширные здания,

дворовой архитектуры. Думаю, что вопрос не только в довольно больших средствах, которые нужно вложить в их воссоздание, но и невозможность восстановления в полном объеме крупных усадебных комплексов из-за близости селений, организаций, внедрившихся в усадебную территорию, а также сложностей с приватизацией больших земельных участков.

Настоящей катастрофой можно назвать положение в Ропше и Тайцах. А это – единственные настоящие дворцово-парковые ансамбли, аналогов которым нет. Они уникальны. Есть все для их возрождения: проекты реставрации, документальные и изобразительные материалы, обособленность территорий. Нужно спешить, их возрождение еще возможно, но время может сделать процесс разрушения необратимым. А ведь Ропша и Тайцы стоят на уровне дворцово-парковых ансамблей Петергофа, Царского Села, Павловска, Ораниенбаума, Гатчины.

Ропша – императорская резиденция, прославившаяся не столько дворцовыми постройками, сколько настоящим и единственным в своем роде гидропарком. Наличие сильного подземного источника – Иордани – позволило создать разветвленную искусственную водную систему из сети каналов и прудов. Она занимает более 40 % территории усадьбы.

Тайцы – самый ранний образец смешанного паркостроения – регулярного и пейзажного. Их зоны отделены благодаря искусственной водной системе, созданной на основе подземных источников. Но главное – дворец в Тайцах. Это шедевр зодчества эпохи строго классицизма. И. Е. Старов построил немало усадебных домов, но только в Тайцах он дал образец центрической планировки здания, обособленного от других сооружений.

Возрождение ансамблей в Ропше и Тайцах не под силу частному капиталу. Примером может служить только Стрельна, где было определено целевое назначение, соединение государственного и частного капитала, а главное – воля, заинтересованность в сохранении памятников национального значения.

Отдельный вопрос – Пеллинская почтовая станция. Это единственный пример не типовой постройки почтового двора конца XVIII – начала XIX в. и единственный памятник архитектуры высокого класса в Кировском районе Ленинградской области. Преступление – использовать ансамбль созданный Н. А. Львовым под административные нужды судостроительного завода. Есть все для его реставрации – проект, масса

документального и изобразительного материала. Да и средства нужны не самые большие. Возрождение ансамбля под силу правительству Ленинградской области. Здесь мог бы разместиться культурный центр с музеем и гостиницей. Ведь рядом места кровопролитных боев и немецкое кладбище в Лезье, активно посещаемое туристами из Германии.

В заключение, необходимо сказать и об Усть-Рудице. На карте Ленинградской области нет другого места, связанного с именем человека мирового масштаба – М. В. Ломоносова. Да, здесь находятся только остатки парка и водной системы, но место это – заповедное. Нужно воссоздать парк и пруды, проложить сюда «народную тропу», а для этого прежде всего надо устроить дорогу через лес. Это – дело национальной чести.

Л. С. Вершинина
ИСТОРИЯ УСАДЬБЫ ДЕМИДОВЫХ
«БОЛЬШИЕ ТАЙЦЫ»

Тайцы буду долго и всегда помнить, потому что я редко видал место прелестнее и не пивал нигде такой воды, какую черпал там для прохлады из ключей, бегущих у подошв строения, прозванного Квеленбург.

И. М. Долгоруков.

У южного подножия Дудергофских высот, в северной части Гатчинского района, расположена удивительная усадьба – Большие Тайцы.

В первой четверти XVIII в., после окончания Северной войны, Петр I награждает землями в Ингерманландии (старинное название – Ижорская земля) своих сподвижников. Целью Императора было скорейшее освоение края после столетнего шведского господства.

Таицкую мызу Петр I подарил «отцу русского флота» адмиралу Ивану Михайловичу Головину (1669 – 1738 гг.), герою войны со Швецией. Со временем выявилась ценность находящихся на территории мызы подземных источников. Перед смертью Головин специально разделил имение между наследниками так, чтобы ключи находились на границе частей. Так образовались Малые и Большие Тайцы. Наследники адмирала, сыновья Александр Иванович и Иван Иванович через два десятка лет после его смерти распродают имение.

В 1758 г. у адмирала Александра Ивановича Головина мызу Малые Тайцы с деревнями купил Абрам Петрович Ганнибал (прадед А. С. Пушкина). В 1786 г. его наследник – сын Исаак Абрамович Ганнибал продает имение. Оно сменило нескольких владельцев, пока не оказалось в руках Квашниных-Самариных, затем графини Зубовой. Последним владельцем мызы Малые Тайцы был купец 2-й гильдии Абрам Михайлович Ушаков.

В 1761 г. у бригадира Ивана Ивановича Головина главную часть мызы Большие Тайцы с деревнями приобретает один из богатейших уральских горнозаводчиков Александр Григорьевич Демидов (1737-1803).

А. Г. Демидов – правнук знаменитого Никиты Демидовича Демидова (Антуфеева), соратника Петра I, основателя

Демидовских заводов в Туле, на Урале, в Пермском крае. Никита начал поставлять оружие для армии Петра I еще во времена его азовских походов. Делал он его на своем тульском железоделательном заводе. В 1702 г. в награду Петр I отдал Демидову государственные Невьянские заводы, а в 1720 г. пожаловал во дворяне. От Никиты Демидовича пошел разветвленный дворянский род Демидовых, горнозаводчиков, ученых, военных, дипломатов, сумасбродных чудаков, крепостников и крупнейших для того времени благотворителей.

Дедом Александра Григорьевича был не менее знаменитый Акинфий Никитич Демидов (1678 – 1745) – «гениальный сын Никиты», как назвал его Д. Н. Мамин-Сибиряк. Это ему потомки обязаны своим огромным состоянием, которое предоставляло Демидовым неограниченные возможности для пополнения своих познаний в любой области наук и искусств, и они сполна пользовались этим преимуществом.

Григорий Акинфиевич Демидов (1715 – 1761), отец Александра, был незаурядным человеком. О нем писал великий князь Николай Михайлович: «Свою сравнительно недолгую жизнь Г. А. Демидов посвятил расширению горных промыслов, оставленных ему его отцом... Он, по-видимому, был человеком, понимавшим цену просвещения, ибо не только щедро благотворил Московскому университету, но и сам дал самое тщательное образование своим сыновьям».

Александр Григорьевич вместе с братьями Петром и Павлом получил блестящее образование: в 1751 г. они были зачислены в Гёттингенский университет в Германии, затем обучались во Фрайбургской горной академии. За шесть лет путешествий по Европе они познакомились с «важнейшими достопримечательностями природы, наук и художеств». Их интересовали горные и металлургические заводы, химические и минералогические коллекции. Они регулярно отправляли отцу письма-отчеты, вели подробные дневники. В 1761 г., после смерти отца, братья вернулись в Петербург. Тогда же они купили участки по Петергофской дороге и имения: Петр – Сиворицы, Александр – Большие Тайцы.

Кроме того, Александру досталась по наследству усадьба в Демидовом переулке в Петербурге – «дом по реке Мойке с садом, оранжереями и всеми службами, каменный». Этот дом можно считать не только памятником архитектуры, но и памятником культуры. Его частыми гостями были архитекторы

Кокоринов, Чевакинский, Баженов и Старов. Бывал в доме скульптор Ф. И. Шубин. Заезжал к Александру Григорьевичу светлейший князь Г. А. Потемкин-Таврический. Не гнушались гостеприимством Демидова и представители знатных фамилий: бывал граф Г. Г. Орлов, А. В. Олсуфьев, Жеребцовы и Глебовы.

А. Г. Демидов был удостоен чина действительного статского советника, был советником Берг-коллегии, участвовал в комиссии по составлению Уложения 1767 г., владел вместе с братьями Суксунским горным округом в Пермском крае. Похоронен он на Лазаревском кладбище Александро-Невской Лавры.

В 1803 г. усадьбу Большие Тайцы наследовал единственный сын Александра Григорьевича – Григорий Александрович (1767 – 1827). Он начинал карьеру при Екатерине II на военной службе: был флигель-адъютантом лейб-гвардии конного полка (т. е. флигель-адъютантом князя Г. А. Потемкина). Затем он перешел в придворное ведомство и был гофмаршалом при Павле I, старшим гофмейстером Императорского Двора при Александре I, действительным камергером, имел чин тайного советника, был кавалером ордена Святой Анны 1 степени. Он похоронен на Лазаревском кладбище Александро-Невской Лавры. Надпись на надгробии: «О, ты, родитель незабвенный! Навек расстались мы с тобой. Памятник мы сей плачевный, сокрывший прах твой под собой, слезой сердечной орошаем, когда тебя воспоминаем». Там же похоронена и его супруга.

Григорий Александрович был женат на светлейшей княгине Екатерине Петровне Лопухиной (1783 – 1830), сестре А. П. Лопухиной (Гагариной), фаворитки Павла I. Их отец, Петр Васильевич Лопухин 22 февраля 1799 г. был возведен Павлом I в княжеское достоинство с титулом светлости и назначен сенатором и тайным советником. Светлейший князь Петр Васильевич при Александре I был министром юстиции, членом Государственного совета и кабинета министров. В 1873 г. внук Григория Александровича Николай Петрович, получил разрешение носить титул светлости и унаследовал после смерти его двоюродного деда Павла Петровича Лопухина родовое имя Корсунь. В дальнейшем из его потомства лишь старшие в роде присоединяли к своей фамилии фамилию и титул светлейшего князя Лопухина – Лопухин-Демидов. (Николай Петрович был крестником Его Императорского Величества Николая I и Ея Императорского Высочества Великой княжны Марии Николаевны).

В 1827 г. третьим и последним владельцем усадьбы из рода Демидовых стал Петр Григорьевич (1808-1862). В 17 лет он начал военную службу в Кавалергардском Ея Величества полку. В 1855 г. Петр Григорьевич был назначен генерал-адъютантом, в этом звании сопровождал Императора Александра II в Москву на коронацию, награжден орденом св. Владимира 2 ст. В 1857 г. возведен в чин генерал-лейтенанта и до конца службы состоял при особе Государя Императора.

Петр Григорьевич был женат на Елизавете Николаевне Безобразовой, фрейлине Ея Императорского Величества. Их свадьба состоялась 12 июля 1835 г. Венчание происходило в придворной церкви в Александрии близ Петергофа. Свидетелями выступали: Министр Императорского Двора генерал-адъютант князь Петр Михайлович Волконский и состоящий при Ея Императорском Величестве генерал-адъютант граф Стефан Федорович Апраксин. Петр Григорьевич и Елизавета Николаевна были похоронены внутри церкви во имя святого благоверного князя Александра Невского в селе Александровка, расположенной в одной версте от усадебного дома.

На сестре Александра Григорьевича Демидова Наталье был женат выдающийся русский архитектор Иван Егорович Старов (1745-1808). Ему принадлежат все постройки во владениях Демидовых под Петербургом. В 1769-1770 гг по проекту Старова была возведена дача А. Г. Демидова на Петергофской дороге.

В 1774-1778 гг. зодчий создал в Тайцах редкий по красоте усадебный ансамбль — усадебный дом, а также ряд служебных и парковых построек. В 1780-х гг. С. Ф. Щедрин изобразил именование Тайцы в чудесной картине «Пейзаж в окрестностях Петербурга» (Третьяковская галерея).

Усадебный дом, который вполне можно назвать дворцом, стоит на высоком берегу реки. Это – самостоятельное, изолированное здание, рассчитанное на свободную обзорность. В основе плана лежит квадрат. Старов вписывает в угловые части квадрата круглые открытые террасы. Террасы-лоджии связывают внутренние помещения дома с окружающим его пространством, с пейзажем, в котором яркая зелень лугов сочетается с суровой и сдержанной красочной гаммой северного парка.

В обработке фасадов Старов применяет большой ордер, ставя его на высоком цокольном этаже, обработанном рустами. Центральная часть фасадов: северного, восточного и южного

– украшена четырьмя ионическими пилястрами, стоящими на гранитных базах. В угловых террасах-лоджиях введена свободно стоящая ионическая колонна. Главному западному фасаду со стороны въезда придают парадность две колонны в центре. Они перекликаются с колоннами террас и отбрасывают глубокие тени, подчеркивающие пластику фасада. Здание опоясывает по всему периметру антаблемент. Аттики, возвышающиеся над четырехпилястровыми портиками, играют роль парапета и соединены между собой чугунными перилами, разделенными поддерживающими их столбами.

Постановка здания на высоком цоколе придала зданию особую монументальность и позволила украсить северный фасад парадной лестницей, ведущей прямо в бельэтаж и украшенной фигурами лежащих львов. Двухэтажный дворец увенчивает характерный для зодчества И. Е. Старова круглый бельведер со смотровой площадкой. Отсюда открываются великолепные виды на парк, окружающие деревни и Дудергофские горы.

Цокольный этаж дворца и карниз выложены из местной плиты желтовато-розового цвета, а бельэтаж и второй этажи из кирпича, который оштукатурен и окрашен в один колер под цвет тайцкого камня; белым цветом выделены капители колонн и пилястр, а также наличники окон верхних этажей. Гранитные базы колонн и пилястр создают третий дополнительный цвет.

В те времена Тайцы уже славились своими источниками. Спустя несколько лет над Демидовскими ключами был построен павильон Квеленбург (Эрмитаж, Белый павильон). Наряду с дворцом специалисты считали его жемчужиной русского классицизма. Двусветный круглый зал Квеленбурга был перекрыт куполом и украшен барельефами Ф. И. Шубина. Это были копии портретов русских царей из Чесменского дворца. К сожалению, без должной заботы павильон ветшал и перед войной был разобран.

В 1774 г. одновременно с созданием Старовым усадьбы Большие Тайцы выдающийся инженер XVIII в. В. Бауер начал проведение специального водовода. Он должен был снабжать водой Царское Село, Софию и Павловск. Вода по нему шла самотеком (до Царского Села – чуть более шестнадцати километров). Для саморегулирования уровня воды в парке была создана единая водная система, соединившая Тайцкие ключи с Березовскими, а также продлена и углублена речка Верева.

Запруда позволила создать большое озеро. На низком правом берегу были сделаны дамбы, осушительные канавы и пруды, т. е. создана сложная инженерная система. Она придала парку особую живописность, несмотря на равнинную местность.

Парк в Тайцах в пору расцвета занимал площадь 272 десятины. Он состоял из нескольких участков, носивших свои имена: Собственный сад, Звезда, Большая поляна, Лабиринт и Зверинец. Каждый из этих участков имел отдельную планировку. В единое целое их объединяли многочисленные протоки и каналы, изгибам которых соответствовал рисунок парковых аллей и дорожек.

В Собственном саду перед парадным входом (к западу от усадебного дома) были разбиты многочисленные цветники в духе голландских садов с четкой геометрической планировкой – цветочные партеры. Садик был разбит дорожками, обсаженными подстриженными кустарниками и деревьями, на 5 частей. Центральный овал был украшен солнечными часами. В саду была сооружена часовая башня или Готические ворота – романтическая постройка в «готическом вкусе», один из интереснейших памятников русской садово-парковой архитектуры XVIII в. Вблизи были заложены фруктовые сады и оранжереи.

В северной, более возвышенной части, где рос редкий березовый лес, был распланирован регулярный парк «Звезда». Двенадцать прямых аллей лучами сходились к центру, где стоял павильон «Храм Солнца» в виде ротонды из двенадцати колонн тосканского ордера на высоком цоколе, перекрытых пологим куполом. Купол изнутри был расписан изображениями солнца и двенадцати знаков зодиака. Павильон не зря получил такое название: благодаря своему положению, сквозному пространству между колоннами и перспективам, открывающимся на все стороны света, солнце было видно в беседке от восхода до заката.

Центральная аллея этого района была обсажена шпалерами, строгий порядок которых прерывался двумя овальными площадками, обсаженными деревьями с подстриженными кронами. Эта аллея была кратчайшей дорогой от дворца к Березовским ключам. Она вела к «сельскому» уголку парка, расположенному на другом берегу Веревы, где все имело одинаковые названия: Березовские ключи, Березовские риги, Березовый домик. Лес перемежался полянами, на которых

свободно паслись стада. В ригах хранили сено, домик служил пристанищем для пастухов и доильщиков. Здесь же был построен еще один парковый павильон – «Молочня», где хранили молоко, и в жаркий день можно было отдохнуть, выпить свежего молока, сливок. Среди леса были проложены просеки для прогулки экипажей и верховой езды.

Напротив дома был расположен участок пейзажного парка «Большая поляна». Он выходил на озеро с островами и каскадами, устроенное на речке Вереве. Через Большой проток и каналы были переброшены многочисленные мостики, устроены искусственные водопады, плотины и каскады. На пруду стояла водяная мельница с большим колесом, игравшая как декоративную, так и сугубо утилитарную роль: зерно на ней можно было молоть, а сам образ мельницы среди парковых кущ напоминал пейзажи на старинных французских гобеленах. Парк продолжался за Большой поляной и дальше к востоку до границы усадьбы. Извилистые аллеи, тенистые уголки, пруды, островки на реке дополнялись постройками малых форм: различные беседки были установлены в уютных местах и к ним всегда вели дорожки.

В тайцком ансамбле Старов использовал в качестве строительного материала не только кирпич, но и местный известняк, разработки которого велись недалеко от деревни Большие Тайцы. Оценив красоту естественного камня, зодчий создал из него разнообразные и оригинальные хозяйственные постройки, и парковые сооружения, где кладка и цвет камня помогали созданию художественного образа.

Тайцкий парк был богат декоративными «затаями», расположенными в живописных местах. «Башенный мост», «Грот», «Молочня» и «Храм Солнца» – были выполнены из местной плиты, а «Турецкая беседка» и «Березовый домик» – были деревянные. Представление о постройках и «затаях» усадьбы дают гравюры И. фон Петерса, выполненные в 1840 г. с рисунков художника Богдановича.

В южной части территории широкими просеками был выделен лесной участок – «Зверинец».

Части парка связывались между собой деревянными, каменными и чугунными мостами, перекинутыми через многочисленные водные преграды. До нас дошел горбатый мостик неподалеку от усадебного дома. Выложенный из камня, он имел чугунное ограждение, ныне утраченное. Надо отметить, что во всех известных садах и парках Демидовых использовались

изделия из металла, доступного владельцам железоделательных заводов. Это – чугунные вазы, тумбы, садовые кресла и скамейки, диваны.

Из многочисленных парковых построек сохранились лишь Готические ворота. Штукатурка сильно исказила замысел Старова. По его проекту стены, пинакли, стрельчатой формы арки, перспективные порталы, пирамидальные башенки, окна бойницы были выложены из местной плиты и придавали сооружению романтическую живописность. Вплоть до конца XIX в. здесь находились большие башенные часы с медными колоколами.

Тайцкий парк был классическим образцом романтического направления в садово-парковом искусстве. Он стал непосредственным предшественником Павловского парка, в котором идеи Старова получили дальнейшее развитие.

Тайцкое имение не приносило доходов и со временем стало использоваться в качестве залога. В 1853 г. Петр Григорьевич подает прошение о покупке Удельным ведомством принадлежащего ему имения. Департамент Уделов оценивает его не более 46 900 рублей серебром. Сделка не состоялась.

14 апреля 1862 г. Петр Григорьевич скончался и был похоронен в селе Александровка. Его вдова Елизавета Николаевна переезжает в местечко Корсунь Киевской губернии, полученное ее сыном Николаем в качестве наследства от двоюродного деда светлейшего князя П. П. Лопухина. Имение Тайцы для погашения долга Государственному Казначейству в сумме более 300 тысяч рублей серебром забирают в казну. 21 января 1869 г. Санкт-Петербургское губернское правление объявляет о продаже его. Оценено имение в 43 710 рублей серебром, торги назначены на 13 февраля.

Когда усадьба была выставлена за долги на продажу, в Министерстве Императорского Двора вспомнили об одном немаловажном факторе – о снабжении водой из Тайцких ключей царских резиденций в Царском Селе и Павловске. Министр Императорского Двора в докладе Императору указывает на следующие обстоятельства: «Тайцкие ключи в имении, принадлежащем наследникам генерал-адъютанта Демидова, по топографической местности составляют единственный источник для снабжения водою Царского Села и Павловска.... О безвозмездном пользовании водою из Тайцкого пруда... возбуждаем был неоднократно владельцами Тайц спор

и хоть в иске им было отказано, но легко может случиться... что имение по покупке поступит лицу, который на прудах построит фабрику.... Было бы желательно приобрести Тайцкое имение в казну и тем оградить ... от притязаний на возмездие за воду».

31 января 1869 г. Министр Императорского Двора граф В. Адлерберг сообщает Министру финансов повеление Его Величества о негласном участии казны в торгах. 15 сентября 1869 года поступает Высочайшее повеление о передаче выкупленной мызы Тайцы из казны в состав Государевых имений.

«Государево имение – это недвижимое имущество 1 рода, которое, всегда принадлежа царствующему Императору, не может быть завещано, поступать в раздел и подлежать другим видам отчуждения. Все случаи, когда возникает необходимость в отчуждении или временном занятии недвижимого имущества, определяются именными Высочайшими Указами, проекты которых проходят через Государственный Совет».

Итак, Тайцкая мыза площадью 1273 квадратных десятины перешла в ведение Департамента Уделов Министерства Императорского Двора. С этого времени все расходы на содержание и ремонты зданий и сооружений мызы, оплату труда смотрителей и выплату пенсий престарелым бывшим дворовым, а также содержание церкви и причта в селе Александровка осуществлялись за счет доходов имения и процентов от выкупного капитала.

Удельное ведомство следило за сохранностью дома. В нем была сохранена обстановка, оставшаяся после Демидовых, хотя часть движимого имущества была вывезена в великокняжеские дворцы в Красное Село и Ропшу (например, 80 картин из 290). Иногда усадьбу посещали члены Императорской Фамилии. Во время военных маневров, проходивших в Красном Селе, в Тайцах часто отдыхал Александр III.

Но, к сожалению, забота Удельного ведомства не коснулась парковых павильонов и «затей». Они ветшали, разрушались и их разбирали. Материалы использовались для каких-либо нужд. Так, камень от разобранных оранжерей был передан на строительство лютеранской церкви на Кирхгофе.

К 1896 г. большой дом имения был сдан в аренду на 12 лет члену Учебного комитета Министерства государственных имуществ и земледелия А. Е. Феоктистову с правом устройства

павильона для научных работ в области электричества и магнетизма. За его счет здание было электрифицировано.

В начале 1895 г. женщина-врач Раиса Андреевна Павловская выступила на заседании Общества русских врачей Санкт-Петербурга с сообщением о необходимости устройства санаторий для больных бугорчаткой легких (так именовали чахотку). «Для излечения этой болезни медицинская наука ... не приобрела таких лекарственных средств, применении которых одно, само по себе, было бы достаточно для достижения желательных результатов. ... В настоящее время оно является возможным только в лечебных учреждениях, которые именуется санаториями». Общество русских врачей в Санкт-Петербурге пришло к мысли основать такое лечебное учреждение в окрестностях Петербурга.

9 марта 1896 г. председатель общества русских врачей в Санкт-Петербурге академик Лев Васильевич Попов просит аудиенции у графа Арсения Аркадьевича Голенищева-Кутузова. Обсуждается вопрос об открытии санатории для чахоточных больных и о принятии ее под покровительство императрицы Марии Федоровны. Выдержка из Устава: «Санатория устраивается за городом, в недалеком от СПб расстоянии, по возможности не близко от населенных мест». О конкретном месте расположения в просьбе не указывается.

Обсуждение вопроса об открытии санатории для легочных больных на государственном уровне и последующие доклады министров на самый высокий уровень продолжались в течение 1896 г. Во время обсуждения вопроса и возникло решение о передаче мызы Тайцы под устройство санатории, так как имение не приносило ощутимой пользы, а его доход едва покрывал необходимые расходы. С 22 ноября 1896 г. в Департаменте Уделов началась работа по освобождению мызы от арендаторов.

10 декабря 1896 г. Председатель Общества русских врачей Л. В. Попов получил уведомление от графа Голенищева-Кутузова о благосклонном отношении Государя Императора к открытию санатории. Более того, о желании его пожертвовать хранящийся в Министерстве Императорского Двора капитал, составленный по повелению Императора Александра II на богоугодные дела в память императрицы Марии Александровны, заключающийся в процентных бумагах (4% рента) на сумму 424 800 рублей и в наличных деньгах 42 940 рублей 21 копейку.

3 января 1897 г. от Общества русских врачей в СПб на имя Его Императорского Величества поступает прошение о «взятии под высочайшее покровительство ... устраиваемую Обществом санаторию для чахоточных больных и тем дать возникающему учреждению ту твердость и незыблемость, которая является основой правильного развития всякого доброполезного учреждения и обеспечивают его полный успех и процветание».

14 января 1897 г. Министр Императорского Двора и Уделов граф Воронцов–Дашков подает доклад на Высочайшее Имя. «В виду общепользующей цели, которую преследует Общество русских врачей ... имею счастье испрашивать Высочайшее Вашего Императорского Величества повеление:

1. на выдел из общего состава Таицкого имения и передачу в распоряжение Общества русских врачей земельного участка до 272 десятин с находящимися на нем зданиями мызы Тайцы на все то время, пока будет существовать проектируемая санатория...;

2. на отпуск названному Обществу за счет доходов с Государевых волостей на содержание мызы по пяти тысяч рублей в год;

3. на отнесение на счет общего удельного капитала расхода, вызываемого передачей имущества в распоряжение Общества, в сумме до 100 тысяч рублей, на удовлетворение законных претензий арендаторов». На подлиннике собственной Его Императорского Величества рукой написано «Согласен. 14 января 1897 г.».

Высочайшее соизволение Императора на принятие санатории под покровительство Ея Величества последовало 10 марта 1897 г.

21 марта 1897 г. последовал Указ Главному Управлению Уделов: «Повелеваем: для сооружения на мызе Тайцы барака для больных на двадцать кроватей, отпустить... 30000 рублей с тем, чтобы Удельному ведомству было предоставлено право постоянного бесплатного пользования двумя кроватями». На подлиннике Собственной Его Императорского Величества рукою написано: Николай.

Усадебный дом стал использоваться как женское «Мариинское» отделение на 20 коек; а под мужское отделение – «Георгиевское», также на 20 коек – был перестроен так называемый Графский дом. (Считается, что он был построен при Григории Александровиче, которому приписывали графский титул).

Должность Председателя благотворительного Комитета приняла на себя графиня Елизавета Андреевна Воронцова-Дашкова. Под ее руководством санатория достигла блестящего состояния, что в 1903 г. по поручению Государыни Императрицы Марии Федоровны отметил граф Голенищев-Кутузов, заведующий канцелярией Ея Величества. Благодаря жертвователям были учреждены бесплатные кровати. Лечение, хороший уход и питание благотворно сказывались на больных. Но иногда «запущенные» случаи приводили к печальному концу, поэтому в санатории тщанием Елизаветы Андреевны и на ее средства была устроена домовая церковь во имя Святой Марии Магдалины, освящена в 1898 г. и приписана к храму благоверного князя Александра Невского в селе Александровка.

Со временем было установлено, что территория, переданная в свое время санатории, включала в себя пейзажный парк, где вековые дубы, пихты и ели создали микрофлору, целительную для болезней сердечно-сосудистой системы и вредную для легочных больных. Это обстоятельство учли в дальнейшем при организации реабилитационного отделения областной больницы.

Декретом 1919 г. санаторий был национализирован. Во время наступления Юденича имущество его разграбили. В 1920-е годы здесь вновь был устроен санаторий, проведены ремонт здания и благоустройство территории; но основная часть усадьбы с парком и водной системой была отдана колхозу, затем совхозу.

Во время Великой Отечественной войны эта территория была оккупирована. Тяжелые бои велись во время немецкого наступления в 1941 г. и при освобождении из блокады в январе 1944 г. Здания и парк сильно пострадали. В послевоенные годы усадьбу вновь благоустроили, здание отремонтировали и разместили здесь санаторий для ветеранов партии. Поэтому усадьба на современных картах обозначена как «санаторий им. Свердлова». Позже здесь открыли реабилитационный центр для кардиологических больных Областной больницы. В 1992 г. больница освободила помещения усадебного дома. С тех пор у усадьбы не было хозяина.

Постановлением Совета Министров РСФСР № 1327 от 31.08.1960 г. усадьба объявлена памятником федерального значения «Усадьба Демидова А.Г. “Большие Тайцы”».

В имущественный состав памятника входит и церковь во имя святого благоверного князя Александра Невского, находящаяся в деревне Александровка в 1,5 км от усадебного дома. Она была заложена в 1790 г., освящена в 1794 г., закрыта около 1936 г. В 50-60-е годы прошлого столетия были снесены купола и шпиль колокольни. Сейчас восстанавливается силами прихода.

Существуют в истории мифы, нелепицы, ставшие штампами и переходящие в литературе из одного труда в другой. Так бытует миф о больной туберкулезом дочери Демидова. «Она не поправилась, умерла и была похоронена в парке у солнечных часов». Единственная дочь Александра Григорьевича Демидова (1737-1803) и Прасковьи Матвеевны (1729-1813), урожденной Олсуфьевой, София Александровна родилась 23 мая 1766 года. Ко времени постройки усадебного дома ей было 13 лет. В 1795 году 29 лет от роду она венчалась с камер-юнкером графом Петром Гавриловичем Головкиным. Софья Александровна, статс-дама и Кавалер ордена св. Екатерины меньшего креста, умерла 12 октября 1831 г. и похоронена на Лазаревском кладбище Александро-Невской Лавры возле родителей. Как гласит надпись на памятнике: жила 65 лет 4 месяца 22 дня. Могла ли больная с детства туберкулезом женщина находиться столько лет при Высочайшем Дворе? Да и прожила бы она столько лет?

В XIX в. знатоки искусства восхищались парком, справедливо называя его предшественником Павловского парка, и различными павильонами, построенными из местного камня. Со временем разрушились постройки, погибли оранжереи, зарос и превратился в лес чудный парк. Печалью веет от полуразрушенного Горбатого мостика, удручают заросшие и затянутые тиной некогда прозрачные протоки. Пересохло Тайцкое озеро. Вырубают Зверинец. Нет хозяина.

Но будем надеяться, что отреставрируют усадебный дом, восстановят «забавы», снова пустят из ключей воду в протоки, расчищают дорожки и будут гулять по ним жители поселка и многочисленные гости, приехавшие полюбоваться жемчужиной Гатчинского района.

Н. В. Боровкова

ЛИЧНАЯ
МИНЕРАЛОГИЧЕСКАЯ КОЛЛЕКЦИЯ
ИМПЕРАТРИЦЫ ЕКАТЕРИНЫ II
В СОБРАНИИ ГОРНОГО МУЗЕЯ

Основу большинства современных музейных естественнонаучных собраний составляют частные коллекции, формирование которых происходило одновременно со становлением самой науки минералогии. Одни формировались как кабинеты редкостей и диковин, другие имели строгую научную систематизацию, в соответствии с самыми передовыми знаниями своего времени. Изучение современных музейных собраний все чаще заставляет исследователей обращать пристальное внимание на наиболее ранние коллекции и личности их собирателей. Настоящая статья посвящена истории российского коллекционирования конца XVIII – начала XIX в. – личной естественнонаучной коллекции императрицы Екатерины II.

В Западной Европе первые естественнонаучные кабинеты появились в эпоху Возрождения, а в России увлечение минералогией стало повсеместным лишь к XVIII в. Научные трактаты М. В. Ломоносова середины столетия, активное освоение новых, ранее неисследованных территорий Российской империи, а также публикации результатов многочисленных академических экспедиций усилили интерес к новой науке. Как следствие, во второй половине XVIII в. в Россию были приглашены видные европейские ученые, которые внесли большой вклад в развитие науки: в 1761 г. – Иоганн Готлиб Леман (1719 – 1767), в 1762 г. – Эрик Густавович Лаксман (1737 – 1796), с конца 1760-х гг. – Иоганн Готлиб Георги (1729 – 1802), в 1767 г. – Петр-Симон Паллас (1741 – 1811) и др.

С начала XVIII в. в России создаются многочисленные минеральные кабинеты, при этом некоторые из них систематизируются и описываются; значительными тиражами начинают публиковаться каталоги минеральных кабинетов, предлагаемых к приобретению. В 1741 – 1745 гг. вышел в свет один из первых каталогов музейного естественнонаучного собрания Кунсткамеры¹. Увлечение минералогией становится повсеместным. Этой страсти были подвержены многие

представители высшего общества России, но законодательницей, несомненно, являлась Екатерина II.

Факт существования ее личного минерального кабинета подтверждают многочисленные письма императрицы и свидетельства современников. В 1790 г. Екатерина II писала Мельхиору Гриму: «Мой музей в Эрмитаже состоит, не считая картин и Лоджий Рафаэля, из 3 800 книг, четырех комнат, наполненных книгами и гравюрами, 10 000 резных камней, приблизительно 10 000 рисунков и собрания естественно-научного, заполняющего две большие залы»². Основой собрания стала минералогическая коллекция известного немецкого натуралиста академика П.-С. Палласа³, которую императрица приобрела в 1786 г.⁴. За нее он попросил десять тысяч рублей, но государыня решила иначе, написав: «г. Паллас хороший Натуралист, но худой Арифметик, потому выдать ему за кабинет его вместо 10 000 – 20 000 рублей»⁵. Впоследствии именно Палласу, было поручено систематизировать имевшееся в Эрмитаже собрание и составить его подробный каталог.

В 1797 г., после смерти императрицы, по распоряжению Павла I выпускникам Горного училища обер-бергмейстеру и св. Владимира 4-й степени кавалеру Ильману и маркшейдеру Рижскому под руководством хранителя минерального кабинета училища П.И. Медера было поручено перевести с немецкого на русский язык каталог естественнонаучной коллекции, принадлежавшей Екатерине II. В общей сложности они переписали сто сорок восемь листов, за что получили семьдесят четыре рубля (50 копеек за лист). Каталог состоял из трех книг в красных сафьяновых переплетах с золотым обрезом, исполненных переплетчиком Иоганном Мейером⁶. Все три тома каталога императорского минерального кабинета до сих пор хранятся в отделе рукописей Государственного Эрмитажа.

Описанный Палласом минеральный кабинет состоял из двух основных отделений и насчитывал более 7500 экспонатов. Основной его объем составляли образцы минералов, руд, пород и окаменелостей. Как известно, особую любовь императрица испытывала к природному декоративному камню. По всей вероятности, этим обстоятельством объясняется наличие в составе минерального кабинета коллекции из 200 полированных пластин декоративного камня, найденных в Уральских горах, «начиная от р. Туры к полудню за р. Ую и Урал, которые по причине их красоты и плотного сложения частей, могут быть употреблены на разные изделия»⁷. С момента создания Палласом

каталога собрание значительно выросло. Поэтому маркшейдеры Горного кадетского корпуса составили третий том каталога, в который вошли дополнения к ранее описанному и систематизированному собранию, насчитывавшие 1521 образец минералов, руд, драгоценных камней и окаменелостей. Отдельно было выделено «собрание всякого рода алтайских твердых и цветных каменных пород»⁸.

Для экспонирования столь обширного собрания Екатерина II распорядилась оформить два смежных с Лоджиями Рафаэля зала Большого (ныне Старого) Эрмитажа⁹. Мебельному мастеру Христиану Мейеру специально были заказаны «большие кабинеты, имеющие вид столов, и великое число выдвижных ящиков, и <...> 31 комод, под зеркальными стеклами»¹⁰, в которых и хранилась вся коллекция.

После смерти Екатерины II император Павел I, а затем и Александр I продолжали пополнять минеральный кабинет. В 1811 г. по распоряжению Александра I, был составлен обновленный каталог минерального кабинета с добавлением новых поступлений – «Описание минералам и раковинам, находящимся в Императорском Эрмитаже. Систематически расположенное»¹¹. Каталог состоял из трех книг, но в них была полностью изменена систематизация, предложенная Палласом и, следовательно, присвоены новые номера старым экспонатам. Основная часть минерального кабинета так же, как и в первом каталоге, была описана в первых двух книгах и насчитывала 7002 экспоната.

В первую часть вошли земли, камни, соли и горючие тела, а во вторую – металлы различных видов и окаменелости. В отделении яшм по-прежнему числилась коллекция отшлифованных пластин различных видов декоративного камня из Уральских гор; к 1811 г. она насчитывала 279 экспонатов. Располагались они в специальных застекленных ящиках напротив аналогичных коллекций мраморов¹².

Третью часть составляли три самостоятельные коллекции с особыми описаниями и окаменелости. Первая коллекция – минеральный кабинет, поднесенный императрице Елизавете Алексеевне профессором Дж. Форстером в 1803 г. – насчитывала 553 экспоната. Ранее, в 1802 г., английский профессор и комиссионер продал крупную коллекцию иностранных минералов в музей Горного кадетского корпуса. Вторая коллекция российских минералов была передана П. П. Оларовским¹³ в

1806 г., она насчитывала 865 образцов. Третья коллекция, присланная в 1786 г. из Екатеринбурга генерал-губернатором Е. П. Кашкиным¹⁴, состояла из 216 пробных брусков яшм, агатов и прочих видов декоративного камня. Отдельно была записана коллекция раковин (1023 экспоната), доставленных в Петербург в 1792 г. португальцем Араужио.

Основная часть каталога минерального кабинета Императорского Эрмитажа, составленного в 1811 г., по сравнению с первым каталогом 1797 г. насчитывала меньшее число экспонатов. Это обстоятельство объясняется тем, что коллекционированием минералов и пород увлекались все представители императорского дома. Великая княжна Александра Павловна, любимая внучка императрицы Екатерины II, выйдя замуж за австрийского эрцгерцога Иосифа Антона Гасбурга, привезла с собой из России две минералогические коллекции. Большая насчитывала 541 образец, а малая – более 250 экземпляров¹⁵. Логично предположить, что в них могли входить экспонаты из минерального кабинета императрицы.

Обновленный кабинет минералов в Императорском Эрмитаже по-прежнему вызывал живой интерес современников. В 1816 г. П. П. Свинын, посетив Императорский Эрмитаж, опубликовал несколько строк, посвященных минеральному кабинету в Лоджиях Рафаэля: «У окон расставлены богатые стеклянные столы, по два у каждого с избранными и красивейшими штуфами из Палласовой коллекции и редкого собрания драгоценных руд, приобретенного от обер-камергера А. Л. Нарышкина. Любители минералогии с удовольствием и пользою могут рассматривать их»¹⁶.

Тем не менее в 1816 г. император Александр I принял решение о передаче части минерального кабинета в Горный кадетский корпус. Это объясняется тем, что к началу XIX в. значительно увеличились художественные коллекции Эрмитажа и необходимо было освободить новые помещения для размещения картинной галереи. Это обстоятельство стало причиной, по которой император Александр I, принял решение о хранении естественнонаучного собрания императрицы Екатерины II в стенах другого детища Екатерины Великой.

В октябре 1773 г. императрица Екатерина II подписала указ о создании в Санкт-Петербурге Горного училища – первого в России высшего технического учебного заведения. Его первым директором был назначен Михаил Федорович Соимонов (1730

– 1804) – обер-прокурор Сената, президент Берг-коллегии, в ведении которой находилось училище. При училище был создан учебный музей, получивший название «Кабинет минералов, ископаемых тел и моделей», или кратко – «Минеральный кабинет».

С момента основания Минеральный кабинет Горного училища был открыт не только для учащихся, но также для всех интересующихся минералогией, выполняя, таким образом, широкие просветительские функции. Кабинет состоял из коллекций минералов, горных пород, ископаемых тел, а также моделей, макетов и натуральных образцов горной и горнозаводской техники. Следить за сохранностью и пополнением кабинета поручалось преподавателю минералогии.

Сведения о первых поступлениях в музей отсутствуют. Известно, что в 1777 г. Горное училище и его музей были показаны королю Швеции Густаву III, посетившему Петербург под именем графа Готландского. В память о своем визите на следующий год Густав III распорядился выслать в новое училище коллекцию шведских минералов и руд (202 образца)¹⁷. В марте 1785 г. «для скорейшего наполнения нового музея экспонатами» профессор Ренованс доставил в Петербург с разных рудников России образцы минералов и горных пород¹⁸. В следующем, 1786 г., коллежский асессор П. Ф. Ильман (впоследствии командир реорганизованного Горного кадетского корпуса) приобрел для музея «на средства Кольванских заводов» штуфы (образцы большого размера) иностранных минералов¹⁹. С той же целью в 1793 г. директор Горного училища П. А. Соймонов отправил начальнику Нерчинских заводов распоряжение о сборе и доставке в минеральный кабинет Горного училища «ископаемых тел» с рудников и горных заводов Нерчинского края, причем каждый образец требовалось привозить в двух экземплярах: один оставляли необработанным, а другой шлифовали в виде одинаковых плиток²⁰.

По свидетельству современников, к концу XVIII в. музейное собрание насчитывало свыше 30 000 экспонатов и имело широкую известность. В 1794 г. оно было описано И. Г. Георги в одном из первых путеводителей по Санкт-Петербургу: «Минералы лежат в стеклянных шкафах и приведены в систематический порядок господином обер-бергмейстером и кавалером Ренованцем. От разных минералов имеются знатные собрания, между коими собрание кобальтов преимущественное есть. К единственным достопамятностям

принадлежит кусок капельниковатого малахита из Уральских гор, имеющий весу 3896 российских фунтов; пустый орлик, покрытый на внутренней поверхности капельниковатым кровавиком, имеющий около 4000 фунтов весу»²¹.

Фонды Минерального кабинета стремительно пополнялись за счет содействия Берг-коллегии, а позднее Министерства финансов. Директоров горных заводов обязали отправлять в музей лучшие образцы из найденных там минералов. Кроме того, управляющему Екатеринбургскими горными заводами И.Ф. Герману разрешалось тратить от 500 до 1000 рублей из сумм, выделяемых из заводских средств на содержание корпуса, для пополнения музея новыми экспонатами²².

Тем не менее в начале XIX в. в коллекции музея по-прежнему ощущался недостаток иностранных минералов. В связи с этим в 1802 г. по распоряжению императора Александра I из казны выделили 50 000 рублей на приобретение коллекции иностранных минералов у английского коллекционера минералов Дж. Форстера (1739 – 1806)²³. В 1806 г. у торговца минералами Ситникова была приобретена коллекция иностранных, вновь открытых в Швеции и Норвегии, минералов и ископаемых тел²⁴.

В 1804 г. Горное училище перешло под управление Департамента горных и соляных дел Министерства финансов. Одновременно решено было реорганизовать училище, превратив его в Горный кадетский корпус, и присвоить ему высокий статус университета. Новому учебному заведению требовалось изменить характер учебной деятельности. Для усовершенствования образования был реорганизован Минеральный кабинет. Проект преобразований предусматривал расширение помещений музея, пополнение и систематизацию коллекций в соответствии с передовыми минералогическими системами того времени²⁵.

Новое полное описание минерального кабинета предполагалось завершить к 1810 г., но даже к началу 1812 г. оно не было закончено, поскольку выполнялось единственным смотрителем минерального кабинета маркшейдером С. С. Яковлевым. Обновленная коллекция минералов и горных пород к этому времени насчитывала более 12 тысяч образцов²⁶.

Неожиданно деятельность музея прервало секретное распоряжение Министерства финансов от 9 сентября 1812 г. о необходимости эвакуации всех коллекций кабинета.

20 сентября 1812 г. все экспонаты, погруженные на барки, были отправлены на реку Свирь. Лишь в 1813 г. они были возвращены в Санкт-Петербург. После проведенной проверки смотритель минерального кабинета Д. И. Соколов, сменивший С. С. Яковлева в 1812 г., сообщил руководству, что все ценности возвращены «без ущерба»²⁷, а после анализа коллекции решено было пополнить минеральный кабинет новыми экспонатами. Однако многие высококачественные образцы минералов принадлежали частным владельцам, и приобретать их на средства департамента или Горного корпуса было затруднительно. По этой причине Соколов предложил обязать начальников горных заводов за вознаграждение отбирать, закупать и доставлять в Петербург самые интересные минералы для пополнения музейных коллекций.

Указ императора Александра I от 30 марта 1816 г. о передаче на постоянное хранение в Горный кадетский корпус коллекции минералов и ископаемых редкостей из Императорского Эрмитажа стал важным шагом в деле пополнения его естественнонаучных коллекций. По распоряжению императора Александра I гофмаршал граф Н. А. Толстой должен был отобрать лучшие экспонаты, которые следовало оставить в Эрмитаже. Таковых оказалось в общей сложности около 2500 экспонатов. Их разместили в 20 шкафах, украшавших Лоджии Рафаэля в XIX в. Полностью была оставлена коллекция, подаренная Дж. Форстером. Около 180 образцов из коллекции Оларовского поступила в Горный корпус, но ее основная часть осталась в Эрмитаже. В Кунсткамеру в марте 1816 г. была полностью передана коллекция раковин.

Коллекция, переданная Горному корпусу, была составлена «большею частию из Российских ископаемых; породы преимущественно его составляющая суть: 1) плотный и зернистый известковый камень, в числе коего находится хорошее собрание ошлифованных олонецких мраморов; 2) кварц, 3) лучистый камень, 4) роговая обманка, 5) яшма разных цветов, отчасти обрезанная в виде плиток; 6) разные тальковые породы, 7) собрание российской глины, 8) несколько горючих тел; 9) колыванские серебряные руды; 10) магнитный железный камень Гороблагодатский; 11) железный блеск; 12) свинцовый блеск; 13) собрание животных камней. Счетом кусков «3400» – при них: 1) два огромных шкафа красного дерева с бронзою лучшей работы, каждый о 30-ти выдвижных ящиках. На сих шкафах помещены; а) четыре длинных и четыре коротких низких

футляра, из коих в первых по три больших зеркальных стекла; а в малых по одному; в) два огромных футляра, каждый из пяти больших зеркальных стекол – под ними находятся прекрасные группы кораллов. 2) Три коротких пристенных шкафа, каждый о трех зеркальных стеклах. 3) Два длинных пристенных шкафа – один о 3-х и другой о 2-х больших зеркальных стеклах»²⁸.

Коллекция существенно обогатила собственное минералогическое собрание корпуса образцами российских и зарубежных минералов. В их числе фонды музея пополнились самородным золотом в песках, самородной медью из Англии и Алтайского Николаевского рудника, образцами стибнита из Венгрии, уральским малахитом, минералами меди (халькозин, халькопирит) из Першинской шахты Турьинских рудников, различными образцами горного хрусталя из Саксонии, аметистами из Венгрии и Германии, разнообразными образцами кварца из российских месторождений Алтая, Екатеринбург, Олонецкой губернии, а также из Венгрии, Саксонии, Гарца, киноварью из Австрии и Германии и др.

Окончательно минералогическое собрание покинуло стены Эрмитажа в 1833 г., когда по распоряжению императора Николая I оставшиеся там естественнонаучные экспонаты передали в Горный институт корпуса Горных инженеров. В основное собрание музея из них было записано всего 154 экспоната²⁹, более 2000 образцов помещено в запас, кроме того, сразу же по указанию министра финансов, часть экспонатов была отправлена в Технологический институт и в личную коллекцию цесаревича³⁰.

В современной коллекции минералогического отдела Горного музея достоверно можно выделить около 200 образцов минералов и более 150 пластин яшм, поступивших в музей в составе эрмитажного кабинета, поскольку далеко не все образцы сохранились до настоящего времени. На протяжении всего XIX в. экспонаты использовались для подбора различных минералогических коллекций. Уже в 1818 г. из них был составлен кабинет для Варшавского лицея стоимостью 3 000 рублей. В 1820 г. Соколов подобрал коллекцию стоимостью 5 000 рублей в дар воспитателю императора Александра Павловича Лагарпу. Светлейшему князю Лопухину в том же 1820 г. была продана коллекция минералов, в которую входило и 16 образцов из эрмитажного собрания. По распоряжению кабинета Его Императорского Величества 1825 г. подобрали коллекцию минералов для

великой княгини Анны Павловны; в состав ее также входили образцы из Эрмитажа.

Работа по идентификации экспонатов минерального кабинета продолжается, но сталкивается со значительными трудностями, которые обусловлены особенностями формирования естественнонаучных коллекций. На примере каталогов Эрмитажа можно видеть, что за непродолжительный период времени в минеральном кабинете была полностью изменена система учета, связанная с изменением научных взглядов на минералогию. То же самое происходило и с минералогическим собранием Горного корпуса, трижды менявшим систематизацию, когда все экспонаты полностью меняли инвентарные номера. Кроме того, при поступлении коллекций минералов в Горный корпус, обычно их не сохраняли в едином виде, а все экспонаты распределяли по минеральным классам и видам. Хочется надеяться, что к 200-летию с момента первой передачи коллекции будут выявлены все сохранившиеся экспонаты и появится возможность реконструкции минерального кабинета императрицы Екатерины II.

В силу специфики коллекционирования подобного рода объектов сохранилось крайне мало ранних естественнонаучных коллекций. Большинство из них растворилось в более крупных музейных собраниях, а целый ряд экспонатов утратил историю своего происхождения. Задача современного исследователя состоит в устранении этих лакун. Изучение экспонатов и коллекций имеет важное значение для науки, музейного дела и истории частного коллекционирования XVIII столетия.

ПРИМЕЧАНИЯ

¹ Об этом см.: Новгородова Д. Д. Флорентийские мозаики «Минерального каталога» в собрании Минералогического музея им. А. Е. Ферсмана. РАН // Словарь языка М. В. Ломоносова / гл. ред. академик Н. Н. Казанский. СПб.: Нестор-История, 2010. С. 139.

² Цит. по: Пиотровский Б. Б. История Эрмитажа. М.: Искусство, 2000. С. 149.

³ Петр-Симон Паллас – знаменитый путешественник и натуралист, яркий представитель науки эпохи Просвещения, разносторонний ученый, эрудит, знаток и специалист в сфере естественных знаний. Многие его открытия опережали свое время. П.-С. Паллас открыл множество новых видов млекопитающих,

птиц, рыб, насекомых, растений; исследовал остатки вымерших животных: мамонта, буйвола, шерстистого носорога. В области теории науки Паллас высказал ряд идей эволюции органического мира, впервые дал целостное представление о систематике животного мира в виде родословного древа. Он первый отметил следы древнейшего уровня Каспийского моря и определил его старые границы. Ученый пристально интересовался также «небесной природой», космосом, занимался изучением метеоритов. В 1767 г. известного уже в то время ученого-натуралиста пригласили в Россию, в Академию наук, где он руководил различными экспедициями, собравшими обширные естественноисторические коллекции. Одновременно Паллас был назначен ученым смотрителем естественнонаучных коллекций императорской Кунсткамеры. В ученых занятиях императрицы Екатерины II он был полезным и умным помощником, именно ему она доверила учить естественной истории великого князя Александра Павловича. В 1777 г. Паллас издал обширное историко-географическое исследование «О российских открытиях на морях между Азией и Америкой», а позднее «Описание российской флоры», переведенные на многие европейские языки. В 1811 г. Паллас уехал из России в Берлин, где вскоре скончался.

⁴ Георги И. Г. Эрмитаж Ея Императорского Величества / комментарии М.О. Дединкина // Эрмитаж Ея Императорского Величества. СПб.: Изд-во Гос. Эрмитажа, 2014. С. 65.

⁵ Цит. по: Свинын П. Достопамятности Санкт-Петербурга и его окрестностей. Ч. 1. СПб.: Тип. В. Плавильщикова, 1816. С. 82.

⁶ Рапорт маркшейдера И. Рижского. ЦГИА СПб. Ф. 963. Оп. 1. Д. 75. Л. 1.

⁷ Всеобщее описание находящегося в Императорском Эрмитаже минерального кабинета, составленное П. С. Палласом. Часть первая, содержащая горные и жильные породы. ОР ГЭ. Ф. 1. Оп. 6 л. Д. 3 а. №№ 1525 – 1725 (листы не нумерованы).

⁸ Прибавление к описанию находящегося при Императорском Эрмитаже систематически расположенного минерального кабинета, содержащее вновь к прежнему собранию присоединенные минералы. ОР ГЭ. Ф. 1. Оп. 6 л. Д. 3 в. (листы не нумерованы).

⁹ После перестройки XIX в. зал минерального кабинета стал частью современного зала майолики.

¹⁰ Цит. по: Георги И.-Г. Описание российско-императорского столичного города Санкт-Петербурга и достопамятностей в окрестностях оного, с планом. СПб.: «Лига», 1996. С. 205.

¹¹ ОР ГЭ. Ф. 1. Оп. 6 л. Д. 1 (А – В).

¹² Описание минералам и раковинам, находящимся в Императорском Эрмитаже. Ч. 1. ОР ГЭ. Ф. 1. Оп. 6Л. Д. 1А. №№ 2052 – 2330. (дело не нумерованное)

¹³ Павел Павлович Оларовский занимал пост хранителя кабинета минералов в Императорском Эрмитаже при императоре Александре I.

¹⁴ Кашкин Евгений Петрович (1737 – 1796) – первый генерал-губернатор Пермского и Тобольского наместничества (1781 – 1788).

¹⁵ *Юшкин Н. П.* Минералогическое послание русской царевны потомкам. Александра Павловна, палатина Венгерская (1783 – 1801) // Вестник Уральского отделения РАН. 2011. № 4 (38). С. 90.

¹⁶ *Свиньин П.* Достопамятности Санкт-Петербурга. Ч. 1. С. 82.

¹⁷ *Соколов Д. И.* Историческое и статистическое описание Горного Кадетского Корпуса. СПб., 1830. С. 110.

¹⁸ Опись бумаг и документов за 1785 г. РГИА. Ф. 468. Оп. 20. Д. 757. Л. 55.

¹⁹ Опись документам, принадлежащим к шнуровой книге 1788 года, данной на записку прихода и расхода денежной казны по Горному училищу. РГИА. Ф. 468. Оп. 20. Д. 757. Л. 30.

²⁰ Распоряжение П. А. Соймонова начальнику Нерчинских заводов Е. Н. Барботу де Марни о приобретении и доставке новых образцов минералов для минерального кабинета Горного Училища. РГИА. Ф. 468. Оп. 19. Д. 534. Л. 1.

²¹ *Георги И. Г.* Описание российско-императорского столичного города ... С. 402.

²² Рапорт инспектора Горного корпуса П. Ф. Ильмана. ЦГИА СПб. Ф. 963. Оп. 1. Д. 479. Л. 1.

²³ Подробнее об этом см.: *Девнина Н. Н., Куликова Н. А., Попова Е. Е.* История минерального собрания Горного музея Ленинградского горного института им. Г.В. Плеханова // Старейшие минералогические музеи СССР. Очерки по истории геологических знаний. – М.: Наука, 1989. Вып. 25. С. 86.

²⁴ Рапорт инспектора Горного корпуса П. И. Медера. ЦГИА СПб. Ф. 963. Оп. 1. Д. 1138. Л. 1.

²⁵ Там же. Л. 2.

²⁶ См.: *Куликова Н. А., Девнина Н. Н., Попова Е. Е.* История минерального собрания Горного музея... С. 90.

²⁷ Об этом см.: Рукописная книга по истории музея. Архив ГМ. Ф. 1. Оп. 14. Д. 6. Л. 28, 31.

²⁸ Об этом см.: Представление Д. И. Соколова в комитет Горного Кадетского корпуса. ЦГИА СПб. Ф. 963. Оп. 1. Д. 2991. Л. 14.

²⁹ Распоряжение комитета Горного корпуса смотрителю музея Д. И. Соколову о необходимости записать на приход по музею экспонатов из Императорского Эрмитажа. АГМ. Ф. 1. Оп. 3. Д. 8. Л. 87.

³⁰ Распоряжение помощнику смотрителя музея гиттенфервальтеру Нефедьеву. АГМ. Ф. 1. Оп. 4. Д. 3. Л 121.



Рис. 1. Витрина-рундук для хранения минералогической коллекции императрицы Екатерины II



Рис. 2. Витрина – комод для хранения минералогической коллекции императрицы Екатерины II



Рис. 3. Распоряжение хранителю минерального кабинета Горного кадетского корпуса Д. И. Соколову о приеме Минерального кабинета из Императорского Эрмитажа, 30 марта 1816 г.



Рис. 4. Кварц. Банска-Штьявница, Словакия. 80x80x80 мм. Из коллекции Императорского Эрмитажа, 1816 г.

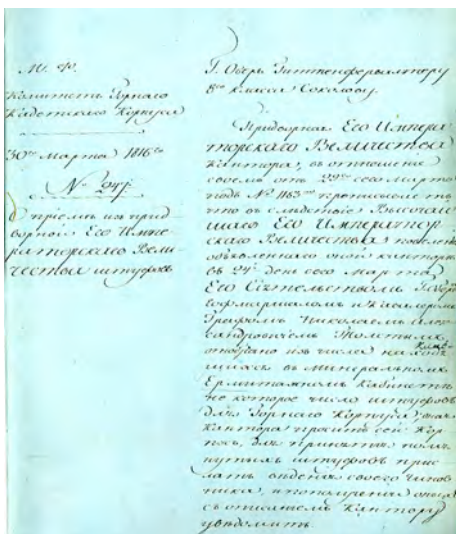

Рис. 6. Яшма пестроцветная. Окр. Орска, Урал. 190x160x110 мм. Из коллекции Императорского Эрмитажа, 1816 г.



Рис. 5. Халцедон. Турьинские рудники, Урал. 150x90x70 мм. Из коллекции Императорского Эрмитажа, 1816 г.



Рис. 7. Яшма. Алтайские горы. 140x110x80 мм. Из коллекции Императорского Эрмитажа, 1816 г.



Рис. 8. Яшма. Идар-Оберштайн, земля Рейнланд-Пфальц, ФРГ. 170x170x50 мм. Из коллекции Императорского Эрмитажа, 1816 г.



Рис. 9. Куприт.
Турьинские рудники,
Урал. 85x60x50 мм. Из
коллекции Императорского
Эрмитажа, 1816 г.

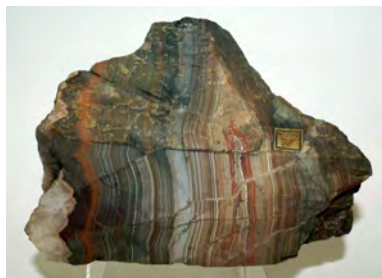

Рис. 10. Полуопал.
Псевдоморфоза по дереву.
Felkibanya, Венгрия
(?). 80x90x40 мм. Из
коллекции Императорского
Эрмитажа, 1816 г.

А. Я. Дегтярев НЕВСКАЯ БИТВА

Невская битва занимает особое место среди великих сражений, ибо в отличие от других подобных событий глубокой русской древности с точностью известна географическая точка, в которой она произошла, а также, день и даже час столкновения.

Среди источников, сообщающих о Невской битве, важнейшими являются два: «Повесть о битве на Неве» из Жития великого князя Александра¹ и летописный рассказ о сражении на Неве из Синодального списка Новгородской Первой летописи Старшего извода². Летописный рассказ, при этом, не пересекается с текстом из Жития. Названные источники содержат множество ярких деталей, которые безоговорочно убеждают непредвзятого читателя в том, что сражение действительно было и носило ожесточенный характер³.

Историографическая традиция в лице многочисленных исследователей и популяризаторов XX в. единогласно определяет полем битвы правый берег Ижоры. Четверть века назад авторитетный знаток русско-шведских отношений И. П. Шаскольский высказал некоторые возражения против этой устоявшейся точки зрения⁴. Я тогда же поддержал основательность его рассуждений⁵, хотя и не согласился с тем, что возникновение этой историографической традиции вызвано лишь тем, что ни один из исследователей битвы не удосужился побывать на ее месте. Это вряд ли верно. Такое объяснение возникновения общепризнанной топографической схемы сражения было бы очень простым. Объяснение причин появления именно такой схемы нуждается в более углубленном исследовании.

Решающей предпосылкой возникновения версии о том, что и лагерь шведов, и сражение связываются с правым берегом Ижоры, является следующее обстоятельство. Новгородское войско, возглавляемое князем Александром, шло к шведскому лагерю со стороны Ладоги. Гипотетический путь его, выстроенный усилиями многих исследователей, рисуется следующим образом. Большую часть пути от Ладоги до устья впадавшей в Неву выше, чем Ижора, реки Тосны русские прошли на ладьях. Дальше двигаться по Неве было нельзя – шведы наверняка обнаружили бы приближение войска и тогда расчет на внезапность нападения, а это было

одним из главных условий в тактическом плане новгородцев, был бы неминуемо утрачен. Поэтому суда свернули в Тосну, поднялись на несколько километров вверх по ней, и здесь в месте наибольшего сближения Тосны с одним из притоков Ижоры произошла высадка войска. Дальше путь лежал по суше вдоль плавно извиравшихся мелких рек прямо к лагерю шведов. Продолав его, войско князя Александра, так и не замеченное шведами, которые почему-то не обеспечили выставления боевого охранения, ударило из приречного леса по шведскому лагерю.

Рассуждения создателей традиционной схемы были не лишены резонов: удар новгородской дружины был нанесен из глубины приневских лесов, водные преграды (Ижора) при этом не форсировались – иначе о факторе внезапности говорить не приходится.

Таким образом, не исторические факты, а общие рассуждения о направлении подхода русского войска со стороны Ладоги в сочетании с ударом из леса привели к выводу о расположении лагеря шведов на правом берегу. Его помещение именно в этой точке явилось, скорее всего, следствием логических рассуждений, а не исторических свидетельств.

И. П. Шаскольский привел только один контраргумент против устоявшейся и давно ставшей общим местом отечественной историографии точки зрения – топографию предполагаемого места битвы. Этот аргумент можно принять, правда, только после дополнительных исследований, так как за без малого восемь веков под воздействием мощных антропогенных факторов ландшафт устья Ижоры претерпел большие изменения.

Однако аргументация в пользу места, где проходило сражение, может быть существенно дополнена и развита после внимательного прочтения источников и изучения существовавших в ту эпоху норм и правил военного искусства.

Прежде всего, следует обратиться к анализу возможных целей шведского похода. Новгородская летопись прямо говорит что шведы хотели «восприять Ладогу, просто же реку и Новгород и всю область Новгородскую». Столь грандиозная цель была заведомо не по силам вторгшемуся войску, что, собственно, и показала Невская битва.

В житийном рассказе цель шведского похода формулируется скромнее: «Пойду и пленю землю Олександрову». Но пленить

можно по разному – тотальным захватом, к чему и склонялся позднейший летописец, или нанеся противнику иной существенный ущерб, перекрыв, например, важные торговые пути и т. п.

Чтобы понять, существовало ли подобное намерение, стоит обратить внимание на сообщение Жития о том, что старейшина Пелгусий скажет Александру: «станы их и обрытья их». Употребление множественного числа в сообщении о «станах» прямо указывает, что их было больше одного, по крайней мере, два. Рассуждение об их дислокации имеет одно важное ограничение – в условиях только-только начавшегося вторжения рассредоточение сил на значительных расстояниях друг от друга не имело военной логики. На наш взгляд, станы располагались на ДВУХ берегах устья Ижоры. В пользу такого расположения косвенно свидетельствуют общие размеры шведского флота. Большое количество шнеков были пришвартованы вдоль Невы с двух сторон от устья Ижоры. Лишь небольшая их часть, возможно, даже сомкнутая в виде моста, располагалась в этой малой реке. Мост этот соединял берега и таким образом объединял обе части войска.

К этой мысли подталкивает и второе, уже давно забытое слово «обрытья» из донесения Пелгусия. Термин «обрытья» практически не привлекал внимания исследователей. «Обрытья» – рвы и валы, которыми окружали военный лагерь, рассчитанный на длительное пребывание войска на вражеской территории⁶. Как правило, при их сооружении проводились внушительные древо-земляные строительные работы. Высокий правый берег Ижоры в этом смысле несомненно был предпочтительнее низменного левого. Средневековые крепости всегда возводились на высоких берегах, предпочиталось, чтобы места эти являлись мысами при слиянии рек или впадении их в озера.

Важный вопрос состоит в том, кто сооружал «обрытья». С большим основанием можно предположить, что это была не рыцарская часть войска, а гребцы многочисленных шнеков и другой вспомогательный персонал, входивший в состав ледунга.

Работы, видимо, имели достаточно большой масштаб. Об этом говорит одно топонимическое свидетельство, дожившее до наших дней. Вдоль высокого правого берега Ижоры идет длинная улица, упирающаяся в берег Невы. Она носит чрезвычайно характерное, причем довольно древнее название – Бугры!

Наличие «обрытий» позволяет объяснить и еще одно малопонятное, если вдуматься, сообщение летописи – «а прок их, ископавшее яму, вметаша в ню бещисла». Может показаться странным, но ни один из исследователей битвы не задался вопросом – как потерпевшая сокрушительное поражение армия, зная, что противник отошел совсем недалеко и угроза нового нападения весьма реальна, занимается ночью («не дождавше света понедельника, посрамлены отъидоша») рытьем огромной братской могилы? Сколько для этого нужно времени и сил?

Но все становится на свои места, если предположить, что братской могилой для погибших в сражении шведов послужили те самые «обрытья», которые должны были стать элементами будущей крепости. «Вметать» в них погибших «бещисла» и наскоро засыпать землей, извлеченной до этого, много времени не потребовалось.

Известный археолог П. Е. Сорокин, посвятивший не один год исследованиям в районе Усть-Ижоры, писал: «Интересно было бы найти захоронение шведских воинов: по некоторым данным, часть погибших похоронили в Усть-Ижоре. Я мечтаю о раскопках в районе улицы Бугры, где неподалеку была земляная фортеция».

Конечно, антропогенные факторы, действовавшие здесь в течение многих веков, оставляют мало шансов на успех. Но надежда умирает последней.

Можно с достаточным основанием предполагать, что одной из главных целей похода 1240 г. было намерение шведов основать на Неве береговую крепость, которая позволила бы контролировать активные торговые маршруты между Новгородом и странами Ганзейского союза. Это стремление на века стало важным фактором шведской политики⁷. В 1293 г., захватив основанный за полтора века до этого русско-карельский город Выборг, шведский маршал Торгильс Кнутсон построил там мощный замок-крепость. Это позволило перерезать важный торговый путь из Ладожского озера через Вуоксу в Финский залив.

А всего через семь лет – в 1300 году в устье реки Охты, на территории современного Санкт-Петербурга – шведам удалось основать крепость с пышным и характерным названием Ладскрона – «Венец земли». Появление её перекрывало главную торговую артерию – Неву. Учитывая предыдущий горький

опыт, шведы сооружали крепость под прикрытием большого сторожевого отряда, расположившегося на Ореховом острове. Главной задачей этого форпоста являлась отслеживание возможных передвижений новгородского войска в сторону только что отстроенной крепости.

Ответ новгородцев, сразу понявших эту угрозу, был, как и в 1240 г., твердым и решительным. Против шведов были двинуты лучшие воинские силы средневековой республики. Но мощный гарнизон, уже успевшей хорошо отстроиться Ландскроны, выстоял. Сокрушить этот опасный шведский форпост удалось лишь в следующем году, призвав на помощь сына Александра Невского Андрея, княжившего во Владимире. Ландскрона была сожжена и скрыта с лица земли. А новгородцы, поняв стратегическую ценность небольшого островка в истоке Невы, спустя два десятилетия основали там легендарный Орешек.

Шведы не забыли про Ландскрону и спустя три (!) столетия, когда во времена Смуты им удалось захватить невые берега, на месте Ландскроны была воздвигнута новая шведская твердыня Ниеншанц. России потребовалось целое столетие, пока неукротимая энергия Петра позволила вернуть эти земли в лоно России. Таким образом, «крепостное» противостояние длилось почти пять столетий!

Петр со свойственной ему решимостью прекратил его навсегда – вплоть до наших дней, основав на острове Котлин военно-морскую крепость Кронштадт. Эта оборонительная система целеустремленно развивалась в течение двух с лишним веков. К началу XX в. она включала в себя более 20 фортов, больше 100 километров ряжевых, каменных и свайных преград. Швеция к этому времени уже выпала из разряда великих европейских держав, но Кронштадт не потерял, а увеличил свое значение для обороны России. В годы Первой Мировой войны Кронштадтская крепость сыграла исключительную роль, вынудив германское командование отказаться от идеи морского прорыва к столице Российской империи. А в годы Великой Отечественной войны мощные орудия крепости на весь период блокады обозначили непреодолимую для врага дугу ораниенбаумского пяточка, ставшего одним из главных плацдармов во время освобождения Ленинграда. За три с лишним столетия Кронштадт не пропустил к северной столице ни одного вражеского корабля!

Вернемся, однако, к Невской битве – истоку этой многовековой оборонительной эпопеи, к рассуждениям о «станах». Если стан строителей масштабных «обрытий» располагался на высоком правом берегу, то рыцарскому войску и «златоверхому шатру» ярла можно найти только одно местоположение – левый, относительно ровный берег Ижоры.

Такой выбор диктовала и военная целесообразность. Во-первых, шведские военачальники не могли не анализировать путей возможного подхода новгородского войска. Общее направление здесь определялось однозначно – с востока, от Ладоги вдоль по Неве. Расположение лагеря на левом берегу обеспечивало мощную естественную преграду на путях наиболее вероятного подхода новгородского войска. Пренебрежение этим обстоятельством (в случае расположения лагеря на правом берегу) следует расценивать только как невероятную беспечность, которую опытные шведские военачальники вряд ли могли допустить. Подобное расположение войска и лагерей – за водной преградой на пути возможного наступления противника – широко практиковалось в средневековье и было почти непреложным правилом. Эффективное использование водных преград было общим правилом средневековых стратегов. Русские войска неоднократно демонстрируют нам его, например, в битве на реке Воже (1378) или знаменитом стоянии на Угре (1480). И напротив, печально известная битва на реке Пьяне (1377) показывает цену пренебрежения этим правилом.

Традиционная версия о расположении шведского лагеря на правом берегу не позволяет ответить и на другой важный вопрос, который в нашей историографии, правда, даже не ставился – об отсутствии боевого охранения шведского лагеря. Внезапность нанесенного русскими удара дает все основания предполагать, что оно практически отсутствовало, причем именно на том направлении, откуда появление противника выглядело наиболее вероятным. Почему оно не было выставлено, признавая расположение шведов на правом берегу, исходя из тогдашних правил военного искусства, объяснить невозможно.

Но если предположить, что лагерь находился на левом берегу, а на правом располагалось большое количество участников похода – гребцов, строителей и прочих, имевших, конечно, какое-то оружие и уже прикрытых строящимися укреплениями – такие объяснения могут быть сформулированы. Кроме того, остановка на левом берегу была более логичной с той точки зрения, что в тылу шведского войска, спокойно поднявшегося

по Неве до Ижоры, оставался известный, пройденный без каких-либо осложнений маршрут. Таким образом, это было тактически, да и психологически обоснованное решение.

О том, что сражение шло на обоих берегах Ижоры прямо свидетельствует помещенное в конце житийной повести о битве и приписанное автором вмешательству высших сил известие: «обонъ поль реки Ижеры, идее же бе непроходно полку Олександрову. Здесь же обретошася многое множество избъенных от аггела Божия»⁸.

На наш взгляд, в этом сообщении присутствует прямое указание о столкновении на правом берегу Ижоры. Сделать такое заключение позволяют следующие обстоятельства. Во-первых, «многое множество избъенных» указывает на то, что это явно не рыцарская профессиональная часть войска, а скорее всего, тот самый слабо вооруженный вспомогательный состав, который был занят строительством укреплений. Отсюда и большие потери.

Во-вторых, фраза «идеже непроходно полку Олександрову», указывает на то, что в этой части сражения не участвовала наиболее боеспособная конная дружина князя.

Кто же тогда, если не Божий промысел, обеспечил этот успех? Таких действующих сил может быть названо, по крайней мере, две, а то и три. Это пешие «ладожаны» и «ижорская стража морская», которые почти наверняка были направлены Александром, подробно знавшим дислокацию войск противника, для атаки с этой стороны. Не исключено, это могли быть и новгородцы, которые по свидетельству житийного рассказа в самом Новгороде – «не совокупилися бяху, понеже ускори князь поити», то есть не успели по разным причинам присоединиться, но могли успеть подойти ко времени сражения.

Считается, что потери русских в битве были невелики, а это является для скептиков основанием считать Невскую битву незначительным столкновением. Летопись называет 20 человек, из них несколько героев по имени. Но в списке конца летописи конца XIV в. присутствует одна загадочная фраза. Скорее всего, мы имеем дело с текстом, случайно искаженным при одном из переложений. Это фраза: «а всехъ 20 мужъ с ладожаны, или мне, Бог вестъ». В ней все понятно, кроме таинственного выражения переписчика «или мне». Видимо, здесь имеет место искажение. Слова, содержащие большинство букв из этого короткого замечания, присутствуют несколькими строками

выше в сообщении о раненых шведах: «а инии мнози язвѣни быша». Скорее всего «инии мнози» присутствовали и в описании новгородских потерь. Но в течение нескольких, растянувшихся на столетие с лишним переложений и переписываний текста «инии мнози» превратились в непонятное «или мне».

Наконец, важным обстоятельством может быть признано отмеченное И. П. Шаскольским заметное неудобство прилегающего к устью Ижоры правобережья для войскового стана. Линия правого берега Ижоры здесь и до сих пор сохраняет высокую крутизну, и предпочесть его более спокойному ландшафту левобережья без особых к тому резонов было попросту неразумно.

Дополнительным аргументом, косвенно свидетельствующим в пользу дислокации шведского лагеря на левом берегу Ижоры, является то, что поселение в устье этой реки с давних времен развивалось именно на левом, удобном для расселения берегу, о чем говорит и размещение храма.

Сумма изложенных выше соображений заставляет склониться к принятию новой версии о целях похода, расположении шведского лагеря и ходе сражения. Наиболее вероятным местом главной части сражения следует признать левый берег Ижоры при впадении ее в Неву. Именно здесь и был воздвигнут спустя столетия храм, посвященный святому Александру Невскому.

Признание этого факта влечет за собой серьезные коррективы, которые придется внести в гипотетическую реконструкцию финишного участка пути новгородского войска к месту сражения. Для скрытного подхода к шведскому лагерю после высадки на берегу Тосны князю Александру необходимо было форсировать Ижору в ее среднем течении и совершить обходной маневр с тем, чтобы выйти к шведскому лагерю на левый берег реки из глубины приречного леса. Главные силы противника, таким образом, были атакованы с того направления, которое считалось относительно безопасным, так как спокойный подъем вверх по Неве, возможные высадки и разведки в предыдущие дни не давали оснований для особых тревог. Главным направлением, с которого мог появиться противник, шведы должны были считать восток и юго-восток, то есть ладожское и новгородское направления. Основное внимание, видимо, им и уделялось, что и было блестяще учтено и использовано князем Александром Ярославичем.

В заключение следует вернуться к главному вопросу – о значении победы в Невской битве для дальнейших судеб Руси. Александр Невский был первым русским князем, получившим почетное прозвище за подвиг. Под этим именем многие века помнят его потомки. Минуло с той поры уже более трех четвертей тысячелетия, а значение подвига все эти века не убывало, как случилось со многими славными делами, отошедшими и забытыми. Наоборот! По мере того, как мы глубже познавали историю России, масштаб его вырастал. Время и знания высветили новые, тогда неведомые современникам и ближним потомкам грани совершенного. Чтобы вполне оценить их, уже недостаточно только знания истории русского народа, Русского государства. Только изучив историю многих других народов и племен, как сохранивших себя, так и навсегда исчезнувших в кипящих водоворотах нашествий, смерчами крутившихся на просторах Евразии, мы поняли, от какой судьбины избавило нас самозабвенное мужество предков.

Лишь когда была кропотливо – по русским, скандинавским, монгольским, персидским, итальянским и другим документам – исследована гигантская мозаика средневековых событий, стало понятно место и значение выигранного Александром дерзкого скоротечного сражения - Невской битвы – в отечественной истории.

Вопрос о том, что случилось бы, если бы Невская битва была проиграна или если бы русские вообще не решились на сражение, а отсиживались за стенами новгородского Детинца или Старой Ладogi, пассивно поджидая врага, не кажется праздным или лишенным научных оснований.

Окинем еще раз мысленным взором военно-стратегическую обстановку, сложившуюся в то время вокруг русских северо-западных твердынь – Новгорода и Пскова. Незадолго до Невской битвы Новгороду удалось избежать таранного удара ордынских туменов. Угроза нашествия с юга миновала. Но всего три года спустя, последовал удар шведских феодалов с севера, отраженный в Невском сражении. Если б этого не удалось сделать, то захват шведами, по крайней мере, части новгородских территорий, создание на Неве мощной, перекрывающей Новгороду торговые пути крепости, последующий крупный экономический урон был неизбежен. В сочетании с данью в пользу всемогущей Орды это самым решительным образом ослабило бы Господин Великий Новгород. А согласованное со шведами вторжение рыцарей с третьего

стратегического направления – из Прибалтики – могло стать последним событием новгородской истории.

История Новгородской земли была бы закончена, как случилось в те годы с куда более могущественными народами и племенами. Три мощных удара с разных направлений всего за пять лет! И любой мог привести к утрате самостоятельности русских средневековых республик – последнего никем непокоренного осколка некогда могучей Древней Руси. Таким мог бы быть неосуществившийся, но имевший все основания стать реальностью вариант нашей истории.

А что породил бы он в цепи неумолимо наступающих исторических следствий? Сделаем еще один шаг в туманную область вариантов развития. Предположим, что Новгород и Псков утратили самостоятельность, стали владениями Швеции и Ордена. Осуществись захватнические планы Швеции в отношении Новгорода, и у конунгов появилась бы реальная возможность (сильные финские племена уже были покорены) создания «великой Швеции» - от Балтики до Белого моря. Новгород был в то время единственным барьером, сдерживавшим эту экспансию. Это означало бы утрату Русского севера, одного из важнейших источников роста экономического могущества русских земель, собирания сил для борьбы с ордынским игом.

Горделивая Тверь и подымавшаяся Москва оказались бы в жестоких жерновах – с юга Орда, с запада Орден, с севера Швеция... Возможность рождения Русского централизованного государства в таких условиях превратилась бы в практически невероятную цель или исчезла бы совсем. Подобное движение русской истории стало бы неосуществимым.

Память о Невской битве, о деяниях Александра Ярославича переходит от поколения к поколению, меняя формы, но сохраняя свою нетленную суть. Сущность её проста: исполненное ума, решительности и точного расчета самоотверженное и отважное служение Отечеству, особенно нужное ему в трудные переломные времена. Таков непреходящий завет, достигший нашего времени и уже протянувшийся нитью в будущее.

ПРИМЕЧАНИЯ

¹ *Бегунов Ю. К.* Памятник литературы XIII века «Слово о погибели Русской земли». М.-Л. 1965. С. 188-190.

² Новгородская Первая летопись Старшего и Младшего изводов. М.-Л., 1950, с. 77.

³ Скептически настроенные авторы полагают что наличие известий в русских источниках при отсутствии упоминаний о битве в скандинавских документах и сказаниях свидетельствует в пользу того, что Невская битва была рядовым столкновением и мелким эпизодом русско-шведских отношений того времени, а ее значение сильно преувеличено. На такое утверждение можно дать симметричный ответ. При изучении русских летописей можно обнаружить умолчания о более значимых событиях этих отношений. Так, в 1187 году новгородская дружина в союзе с карелами взяла штурмом и разрушила столицу (!) тогдашней Швеции – город Сигтуну. Разорение было настолько впечатляющим, что шведы предпочли за лучшее оставить это пепелище и отстроить новую столицу – Стокгольм – в другом месте. В шведских источниках известия об этом событии встречаются многократно, они отложились в хрониках и сагах. Но попробуйте найти упоминание об этом, несомненно, очень значительном событии в русских летописях. Таковых нет! И это несмотря на то, что бронзовые церковные ворота главного сигтунского храма были вывезены в Новгород и установлены в соборе святой Софии. Исследователи строят по этому поводу разные гипотетические объяснения. Но факт остается фактом. Далеко не все события древней истории попадали в русские летописи и западные хроники, в былины и саги. Быстротекущее время навсегда скрыло от нас многие события, героические и бесславные, трагические и победные.

⁴ *Шаскольский И. П.* Невская битва (к 750-летию) // Восточная Европа в древности и средневековье. Проблемы источниковедения. Чтения памяти члена-корреспондента АН СССР В. Т. Пашуто. Тезисы докладов. М. 1990. С. 140.

⁵ *Дегтярев А. Я.* Место битвы изменить нельзя? // Колпица. Материалы научно-практических конференций 1989 и 1994 гг. СПб. 1995. С. 78-82.

⁶ *Словарь русского языка XI-XVII вв.* Вып. 12. М.: Наука. 1987. С. 166.

⁷ И не только шведской. Спустя всего год после Невской битвы новгородскому войску во главе с Александром Невским пришлось брать штурмом немецкий замок, быстро отстроенный рыцарями в Корпоре. См.: Новгородская первая летопись... С. 78.

⁸ Там же. С. 124

П. Е. Сорокин
О МЕМОРИАЛИЗАЦИИ
ПОЛЯ НЕВСКОЙ БИТВЫ

Мемориализация полей исторических сражений начиналась традиционно со строительства на них храмов в память о погибших. Установка первых памятников и монументов на наиболее значимых полях битв в русской истории происходит в середине XIX в. На Бородинском поле первый храм появился раньше, уже вскоре после сражения, в 1820 г., стараниями вдовы генерала А. А. Тучкова Марии, создавшей здесь женскую обитель. Первый обелиск был воздвигнут на месте батареи Раевского в 1839 г., остальные появились в празднование 100-летия сражения. На Куликовом поле мемориальный монумент, посвященный Дмитрию Донскому, построили в 1848–1850 гг., а храм Сергия Радонежского – в 1913–1917 гг.¹ На поле Полтавской битвы церковь Святого Сампсония в память о погибших была сооружена в 1852–1856 гг., а основная часть обелисков установлена к 200-летию юбилею битвы, отмеченному в 1909 г.² Начало мемориализации полей сражений происходит в России на фоне патриотического подъема и пробуждения интереса к родной истории в середине XIX в., после победы в Отечественной войне 1812 г. Празднование юбилеев, как это было, например, в случае с Полтавской и Бородинской битвами (в 1909 и 1912 г.), становилось новым импульсом развития общественного интереса к ним. После революции предшествующая военная история страны была на долгие годы предана забвению, что сказалось и на состоянии мемориальных памятников на полях сражений. Возрождение их происходит только после Великой Отечественной войны.

Во второй половине XX в. наиболее значимые поля сражений становятся охраняемыми территориями и получают статус музеев. Впервые музей-заповедник был учрежден в 1961 г. на Бородинском поле, а двадцать лет спустя – в 1981 г. на месте Полтавской битвы. Проект зон охраны Куликова поля разработали в 1989 г., а музей-заповедник был создан на нем только в 1996 г. В те же годы была начата и мемориализация полей битв, связанных с победами Александра Невского на Неве и Чудском озере.

Согласно народного предания, вскоре после Невской битвы в устье Ижоры, в ее честь, была воздвигнута часовня, а затем в XVI в. церковь. Однако, подтверждения этому нет, так как в писцовых книгах рубежа XV-XVI вв. и в других документах они не упоминаются. Достоверно известно, что в Петровское время, с распространением культа Александра Невского, в Усть-Ижоре был построен посвященный ему храм. В 1711 г. «...при оном Ижорском Селе заложена была церковь деревянная во Имя Святого Благоверного Князя Александра Невского, по имянному Его Императорского Величества указу, в такой силе, что в 1251-м на сем месте, при устии Ижеры Реки, помянутый Святой Александр Ярославич Великий, князь Российский, великую одержал над шведами баталию...»³.

Вероятно, идея увековечить таким образом место славного сражения принадлежала царю, но реализация ее возлагалась на Александра Даниловича Меншикова, владевшего землями по Ижоре и имевшего в устье реки свою усадьбу. Светлейший князь торопился завершить строительство ко дню Святого Александра Невского или к возвращению царя из-за границы, которое ожидалось к Рождеству. Однако, из письма А. В. Кикина (которому, вероятно, поручили следить за завершением дела) от 1 декабря 1711 г. узнаем, что к моменту написания письма строительство церкви было еще в полном разгаре: «Милостивый мой государь за краткостию времени вашему светлейшеству не доношу о здешнем состоянии понеже сей минуты приехал с Ижоры. Церковь на Ижоре еще крыть не зачата и не надеюся чтоб возможно было осветить оную к Рождеству Христову. Протчее строение тамо, как в крепости, так и других местех в готовности»⁴. Из сообщения видно, что церковь достраивалась в ускоренном порядке, что, вероятно, связано с планами участия императора в ее торжественном освящении. Церемония эта состоялась только два месяца спустя — «Того ради Государь Петр Великий, в память сего Ижерского места и оной баталии, повелел построить церковь во Имя Святого Благоверного Великого Князя Александра Невского, которая в 1712 году по совершении ея, февраля 4 числа, оная Церковь и освящена Преосвященным Иовом, Митрополитом Новгородским, с прочими Архимандриты, на котором освящении изволил быть сам Его Императорское Величество Петр Великий со всем Генералитетом»⁵.

Освящение происходит во время короткой передышки между военными действиями, когда Петр I и Меншиков

одновременно оказались в Петербурге. Весну и часть лета 1711 г. царь провел в неудачном для страны Прутском походе в турецкие владения. Он отправился туда из Москвы еще в начале марта, а после заключения в июле Прутского мира сразу уехал в Европу и только к новому 1712 г. возвратился в Петербург. Меншиков, встречавший царя в Риге, сопровождал его на обратном пути.

Будучи губернатором Ингерманландии, А. Д. Меншиков создал свою усть-ижорскую усадьбу с деревянным дворцом между Петербургом и Шлиссельбургом, у связывавшей их дороги. Кроме того, поблизости находилась принадлежавшая ему пильная мельница на реке Ижоре, начинавшая играть немаловажную роль в строительстве флота. Князь часто бывал здесь. Останавливался в Ижоре и Петр I. В это время в Шлиссельбурге проходили ежегодные торжества в память о взятии крепости русскими войсками в 1702 г., в которых по возможности участвовали и Петр I с А. Д. Меншиковым.

В 1725 г. в церкви Александра Невского случился пожар и она сгорела⁶. Но раскопки не выявили под существующим храмом следов пожара того времени. Возможно потому, что церковь сгорела не полностью и была разобрана, или потому, что она была возобновлена на другом месте. Несколько лет спустя после пожара, по просьбе местных жителей «по высочайшему указу» на прежнем месте соорудили новую деревянную церковь, при участии профессионального архитектора. Строительство велось «по рисунку, какой показан будет от архитектора». Средства на создание храма собирались и местными жителями⁷. Подробное описание этой церкви, сделанное в 1733 г., дает нам представление о ее устройстве и убранстве. «Перед той церковью паперть на столбах большая да с правой стороны малая. На той церкви крест железный вызолоченный с цепями. Колокольня рубленая восьмиугольная, на ней колокола медные... Оная церковь и колокольня крыты тесом, погорожены в кругу решеткою деревянною в пазы и выкрашены краскою черленою. В той церкви и в алтаре, и в трапезе девять окошек, стеклянные в замазных рамах, затворы столярной работы. Да в верху три окошка малых, в том числе два круглых». Церковь имела два придела посвященных архангелам Михаилу и Гавриилу. Стены церкви расписали на сюжеты страстей господних и жития Варлаама Хутынского. На карте «Течение реки Невы из Ладожского озера к Санкт-Петербургу» 1730-х гг. церковь в устье Ижоры имела центральную



Рис. 1. Село Усть-Ижора с церковью на карте течения Невы 1730-х гг.

колокольню с шатровым завершением, с востока к ней примыкала алтарная часть, с глухими стенами, обшитыми доской по вертикали, а с запада — притвор соконцами. Алтарная часть и притвор крыты двускатной тесовой крышей⁸. Вероятно, деревянные православные церкви Приневья того времени по своему облику напоминали храмы Новгородской земли (рис. 1).

В 1797 г. усть-ижорскую церковь вновь постигло несчастье: «июля 12-го числа случившись в воскресный день в 12 часов пресильнейшая буря и гром от воли всевышнего от грозы как церковь, так и колокольня загорели»⁹. В процессе раскопок внутри усть-ижорской церкви обнаружили слой древесного угля, связанный с пожаром 1797 г. В нем были найдены осколки обгоревшего оконного стекла, обломки оплавленных медных вещей — остатков церковной утвари и монет 1735-1772 гг., побывавших в огне. В северо-восточной части четверика в слое пожара был изучен развал кирпичной печи с муравлеными изразцами светло-зеленого цвета, которыми она была обложена. Местоположение сгоревшего храма в целом определялось, во-первых, по распространению углистого слоя, оставшегося на месте пожарища, во-вторых, по ранним захоронениям, уже в то время окружавших храм. Церковь сгорела дотла и усть-ижорцы вновь вынуждены были изыскивать способы ее возрождения, обращаясь к властям за разрешением на строительство и за поддержкой. Крестьянское общество и священник Илья Попов обратились к Митрополиту Гавриилу и получили от него благословление на строительство каменной церкви. Селение Усть-Ижора находилось в то время в ведении Царскосельской дворцовой конторы. Поэтому разрешение на получение леса для строительства в ней храма было дано самим императором Павлом I. Уже в 1798-1799 гг. на средства местных жителей, владельцев кирпичных заводов, в селении была построена новая, кирпичная церковь с колокольней и с деревянным куполом. Четверть века спустя — в 1823 г. — в ней устроили печи и вместо прохудившейся тесовой кровли сделали железную¹⁰. В течение XIX в. усть-ижорская церковь Александра



Рис. 2. Церковь Александра Невского в Усть-Ижоре.
Архитектор М.А.Шурупов, 1875 г. Фото начала XX в.

Невского пережила еще две значительные перестройки, существенно изменившие ее облик — в 1830-х и 1870-х гг. В 1835–1836 гг. ее увеличили в длину, путем пристройки трапезной и новой колокольни. Точных сведений об авторе проекта не найдено. Деньги на постройку церкви собирались по подписке. Часть средств пожертвовал граф Шереметев, владевший усадьбой в соседнем Корчмино и несколькими крестьянскими дворами в Усть-Ижоре¹¹.

В 1871–1875 гг. на пожертвования жителей села, в связи с необходимостью увеличить площадь церковного помещения, производилась последняя перестройка церкви. Автором перестройки, благодаря которой эта провинциальная церковь получила достойное оформление, был известный церковный архитектор М. А. Шурупов, построивший несколько храмов не только в Петербурге и его окрестностях, но и за границей. По его проектам были сооружены: церкви Смоленской Божией матери и Святых Бориса и Глеба в Петербурге, Никольский собор в Новой Ладобе, церковь в Кабоне, православные соборы на Афоне и в Токио. Архитектор сохранил колокольню храма, оформив фасады церкви тем же тосканским орденом, что и колонны ротонды. Новый – деревянный купол также



Рис. 3. Часовня Святого Князя Владимира в Усть-Ижоре. Архитектор М.А.Щурупов, 1889 г.

был сделан в стиле итальянской барочной архитектуры¹² (рис.2).

На возвышенном левом берегу Ижоры в полуверсте от ее устья еще в 1851 г. была построена деревянная часовня Святого Князя Владимира. В 1889 г. по проекту того же М. А. Щурупова здесь была сооружена каменная часовня в форме латинского креста, увенчанного граненым барабаном со сферическим куполом, выдержанная в «романско-византийских формах»¹³. Посвящение часовни не было случайным, как известно день Невской битвы — 15 июля — празднуется церковью как День равноапостольного князя Владимира — крестителя Руси (рис. 3). Причем канонизация его произошла уже после Невской битвы и возможно, начало его почитания было связано именно с этим событием.

С приходом советской власти, в 1919–1925 гг. в усть-ижорском храме, как и в других церквях России, начались изъятия церковных ценностей. Наконец в 1934 г. церковь закрыли



Рис. 4. Духовой оркестр на мосту через реку Ижору. Фото 1930-х гг.

(рис. 4). По свидетельству очевидцев, группа активистов, прибывшая с завода «Большевик», в один день разрушила внутреннее убранство храма. В 1938 г. арестовали бывшего священника храма В. П. Исполатова, который впоследствии был расстрелян¹⁴. По рассказам старожиллов, после закрытия церкви в ее помещении открыли клуб, как это было принято в те времена. Однако просуществовал он недолго из-за отрицательного отношения к этому жителей села, и в бывшем храме разместили склад. В 1942 г., когда в Усть-Ижоре, находившейся на передовой, размещался штаб 55-й армии, было принято решение взорвать церковную колокольню, служившую ориентиром для пристрелки артиллерии противника.

Военный историк генерал Г. А. Караев, посетивший Усть-Ижору в 1957 г., писал о Поле Невской битвы следующее: «Здесь ничто не напоминало о подвиге нашего народа, совершенного при защите рубежей Отчизны. Правда, на мысе,



Рис. 5. Руины церкви Александра Невского в Усть-Ижоре. Фото автора 1988 г..

выдающемся в Неву, где, по преданию, после битвы отдыхал Александр Невский, был сооружен храм, но его здание находится в стороне от поля битвы, даже на другом берегу Ижоры и не может, конечно, рассматриваться как памятник, достойный увековечить славную победу, одержанную нашим народом». 20 июля 1957 г., по инициативе Военно-исторической секции Ленинградского дома ученых АН СССР, «в связи с 250-летием Ленинграда от военной общественности города» в Усть-Ижоре установили мемориальную мраморную доску. На ней была высечена надпись: «Здесь 15 июля 1240 года произошла битва, в которой русское воинство Александра Невского наголову разбило превосходящие силы врагов, вторгшихся на территорию нашей Родины».

Место на высоком правом берегу реки Ижоры было выбрано, «несколько отступя от ее устья, куда бежали к своим кораблям шведы, преследуемые воинами Александра Невского». Усть-Ижорский совет взял на себя работы по устройству набережной и озеленению выбранного места. Вокруг памятника посадили деревья и цветы, а в дальнейшем здесь предполагалось «устроить бульвар, поставить скамейки и превратить набережную в место

культурного отдыха усть-ижорцев... Установление мемориальной доски на месте исторической Невской битвы укрепило в советских людях чувство гордости за нашу прекрасную Родину», — писал генерал Караев¹⁵.

Так одна эпоха, создавая новые обелиски, отрицала разрушавшиеся на глазах памятники той же победе, созданные ранее. Только в 1974 г. усть-ижорский храм Александра Невского наконец-то получил статус памятника истории и культуры. При этом в документах его называли не церковью, а «зданием бывшей церкви», как бы отгораживаясь от его истинного назначения и оправдываясь за его сохранение. Однако, несмотря на это, разрушение храма продолжалось, особенно после того как его помещение перестало использоваться под склад. Процесс его разрушения легко проследить по снимкам послевоенного времени. На фотографиях 1960–1980-х гг. можно увидеть руины храма, сперва без колокольни, а затем и без купола, с зияющими провалами окон и дверей и горами строительного мусора внутри. Церковные развалины окружало разоренное, заброшенное кладбище (рис. 5).

Идея восстановления храма вынашивалась на протяжении всех послевоенных лет, но только с началом перестройки, когда в стране стали возникать стихийные движения за возрождение разрушенных в советские времена памятников церковного зодчества, одно из первых обществ, поставивших перед собой такую цель, появилось в 1987 г. в Усть-Ижоре, в канун празднования 750-летия Невской битвы. Первые работы по расчистке руин, добровольцы, объединившиеся позднее в общество «Невская битва», провели 18 апреля 1987 г., в день Всесоюзного коммунистического субботника. В организованных ими воскресниках приняли участие сотни людей из Металлостроя, Усть-Ижоры, Колпино и Петербурга, были собраны значительные средства на реставрацию.

В канун 750-летнего юбилея Невской битвы в Ленинграде обсуждались различные проекты увековечивания памяти об этом событии в том числе и превращение центра Усть-Ижоры как Поля Невской битвы в музейно-парковую зону. На заседании Ленгорсовета 4 ноября 1987 г., приняли решение «о создании парковой зоны и реставрации здания бывшей церкви Александра Невского». 4 сентября 1989 г. вновь рассматривался вопрос «О первоочередном благоустройстве парковой зоны в Усть-Ижоре и праздновании 750-летия Невской битвы».

В январе 1988 года к воссозданию храма приступил трест «Леноблреставрация». Но церковь по-прежнему возрождали «всем миром»: общество «Невская битва» продолжало оказывать помощь специалистам и следило за ходом реставрации. Уже в первый год выполнена значительная часть строительных работ в храме, а в 1989 г. начинается его отделка. Тогда же готовился проект размещения в нем мемориального музея «Невская битва», который планировался как филиал Музея истории Ленинграда, где и разрабатывался эскизный проект экспозиции. Следует заметить, что использование церковных зданий для устройства военно-исторических мемориалов широко распространено на полях сражений. Подобные проекты в нашей стране реализовывались неоднократно, а некоторые из них – на Куликовом и Бородинском полях, в крепости Орешек – существуют до наших дней. Но с начала воссоздания храма в Усть-Ижоре изменения в общественном сознании стали происходить так быстро, что к окончанию реставрационных работ у большинства жителей поселка не осталось сомнений о необходимости передачи памятника православной церкви. Обращение общества «Невская битва» к городским и церковным властям о передаче реставрируемого храма верующим было поддержано не сразу. Такое решение Ленсовет принял только в самый канун юбилея — в июле 1990 г. Тогда же общественность начала движение за возрождение самого исторического села и против планов многоэтажной застройки.

Празднование 750-летия Невской битвы 15 июля 1990 г. было общероссийским. В Усть-Ижоре оно проходило с широким размахом, при большом стечении народа. С трибуны, установленной перед храмом, выступали руководители Ленинграда, ученые, представители церкви. Патриарх Московский и всея Руси Алексей II произнес проповедь, затем состоялся крестный ход и был отслужен торжественный молебен. Реставрируемое здание храма было символично передано верующим. Впоследствии празднование Дня Невской битвы становится в поселке постоянной традицией.

12 сентября 1995 года церковь Святого Александра Невского была освящена архиепископом Новгородским и Старорусским Львом. Воссозданный храм сразу оживил центр поселка (рис. 6). Идея создания в Усть-Ижоре памятника Александру Невскому широко обсуждалась общественностью. Установка его планировалась еще с конца 1980-х гг., одновременно с реставрацией храма, но многие



Рис. 6. Восстановленная церковь Александра Невского в Усть-Ижоре. Фото автора 2014 г..

осознавали, что главным памятником Невской битве, да и самому князю, является сам храм.

В 1998 г. был подготовлен проект памятника Александру Ярославичу, специально для Поля Невской битвы. Он предполагал создание более чем двухметровой ростовой фигуры князя в доспехах, отлитой в бронзе, которую предлагалось поставить на площади перед оградой у южного фасада храма. Искусствоведы так оценивали это произведение: «останавливающий жест раскрытой левой руки и меч, рукоять которого образует крест, прижатый к сердцу, раскрывают образ благочестивого защитника земли Русской, не нападающего, но твердо отстаивающего свою веру и землю»¹⁶. После смерти В. Г. Козенюка воплощением его идеи занялись энтузиасты. В 2002 г., после продолжительных дискуссий, монумент, названный «Памятник-часовня на месте Божьей помощи в день Невской битвы», был сооружен на прицерковном кладбище (рис. 7). Для его создания использовалась та же самая работа В. Г. Козенюка¹⁷, но первоначальный облик князя изменился от ростовой фигуры к бюсту. Портретный образ памятника повторял предшествующие работы скульптора, установленные



Рис. 7. Памятник-часовня
на месте Божьей помощи
в день Невской битвы.
Скульптор В.Г.Козенюк,
2002 г. Фото автора 2014 г.

перед алтарной частью церкви, связав их в единый архитектурный ансамбль (рис.8-9).

Отсутствие единого плана развития исторического места привело к тому, что в течение одного года в Усть-Ижоре появились сразу два памятника Александру Невскому, расположенных на удалении около 50 м один от другого, бюст Петра Великого скульптора А. В. Дегтярёва в 100 м от них и в 30 м от екатерининского обелиска. Незадолго до этого на прицерковном кладбище была оформлена братская могила советских солдат, погибших в годы Великой Отечественной войны. Два других мемориала, посвященных Великой Отечественной войне, появились и на окраинах поселка.

Существовали проекты установки здесь еще нескольких памятников. Один из них, «Летающие всадники», посвященный Невской битве, должен был оформлять мост через Ижору на Петрозаводском шоссе. Достаточно интересная монументальная скульптурная композиция со взметнувшимися в небо богатырями была призвана обозначить место сражения в городской среде. Однако для ее установки требовалась

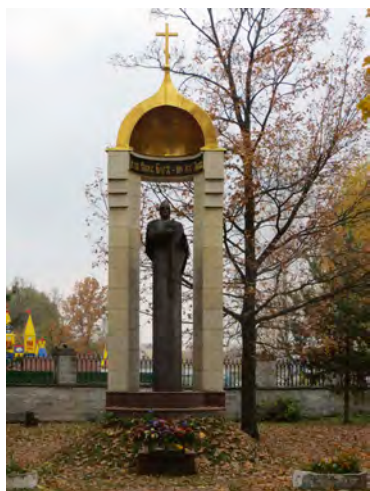
в г. Пушкине и на Кобыльем городище. При этом в оформлении была включена символическая часовня, вариант которой также впервые появился еще в составе скульптурной композиции в г. Пушкине.

Почти одновременно с сооружением этого памятника в центре поселка развернулись работы по созданию другого, более масштабного мемориала¹⁸. Ростовый бронзовый памятник Александру Невскому по проекту скульптора В. Э. Горевского и архитектора В. В. Попова, задуманный еще в 2001 г., установили 29 мая 2003 г. на мысу при впадении Ижоры в Неву на специально созданной гранитной террасе, ступенями спускающейся к воде



Рис. 8. Вид на церковь Александра Невского с памятником. Фото автора 2014 г..

серьезная реконструкция самого моста, и поэтому проект пришлось отложить.

Еще один памятник – в виде гигантского разрубленного меча – предполагалось поставить напротив устья Ижоры на противоположном берегу Невы¹⁹. К несбывшимся проектам следует причислить и огромное колесо обозрения в центре поселка. С реализацией всех этих планов историческая часть села стала бы напоминать «сад камней», что могло нарушить сложившееся равновесие небольших кирпичных и деревянных построек провинциального облика и спокойного прибрежного ландшафта.

Побережье Невы в последнее столетие быстро превращается в сплошной урбанистический массив, занятый городской, дачной и промышленной застройкой, что негативно сказывается на сохранении исторических ландшафтов и памятников старины. Многие памятники истории здесь не дожили до наших дней. Ничто больше не напоминает о грандиозных проектах

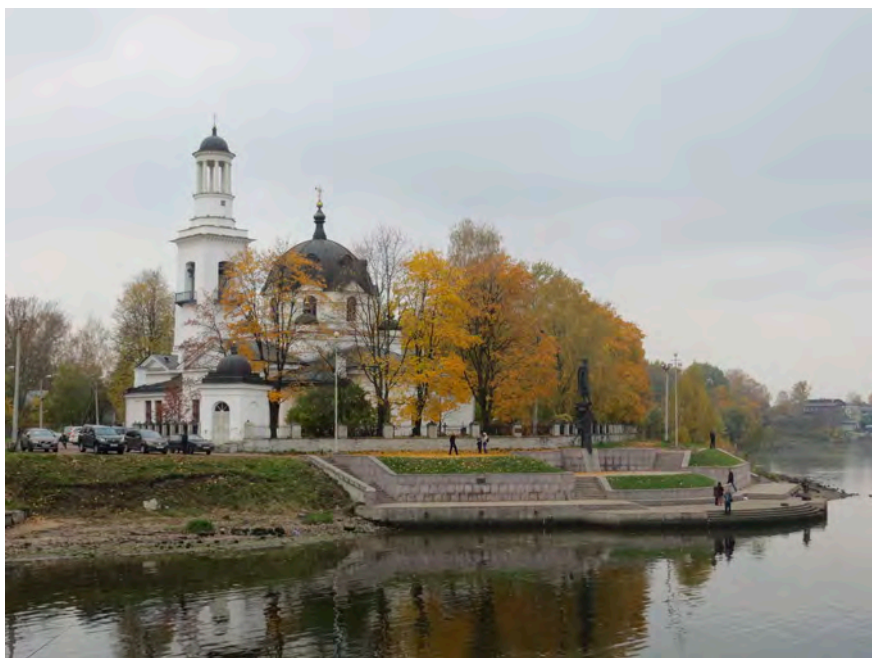

Рис. 9. Памятник Александру Невскому. Скульптора В. Э. Горевой, архитектор В. В. Попов, 2003 г

екатерининской эпохи – дворцовых комплексах в Пелле и в Островках в среднем течении Невы. Усть-Ижоре повезло больше – сказалось «покровительство» Александра Невского, ведь все, что с ним связано, имеет для русских людей особую значимость.

Эскизный проект музейно-парковой зоны поселка, разработанный к юбилею Невской битвы, предусматривал создание скверов по обоим берегам Ижоры от устья до Петрозаводского шоссе и музея в отреставрированном храме. Небольшую мемориальную территорию должна была окружать зона с пониженной застройкой, вокруг которой по утвержденному

градостроительному плану Ленинграда предполагалось многоэтажное строительство. Но предлагавшиеся проекты так и не получили своего дальнейшего развития из-за осложнившейся экономической ситуации после развала Советского Союза.

Однако работа по проектированию мемориала велась не напрасно. Важными ее результатами стали: археологическое обследование центра поселка и разработка проекта зон его охраны. Изучение места Невской битвы, а также обнаружение остатков крепости петровского времени и позднесредневековых поселений позволили поставить их на государственную охрану в 2001 г.²⁰ Предложенные режимы сохранения объектов культурного наследия должны регулировать хозяйственную и строительную деятельность в центре Усть-Ижоры и не допустить здесь высотной и хаотичной застройки. Такой подход позволял в определенной мере сохранять Поле сражения и его сложившийся исторический ландшафт от непродуманных современных вмешательств²¹. Тогда же обсуждалась и возможность создания здесь музея-заповедника «Поле Невской битвы», способного обеспечить сохранение исторических памятников и развитие туристической инфраструктуры²².

Однако со временем возобладали другие подходы к использованию памятного места. «Откорректированные проекты» предусматривали сокращение охраняемой территории,

уменьшавшейся, как шагреневая кожа, и послабления в проведении строительства по соседству с ней. По берегам Невы и Ижоры в ближайших окрестностях исторического центра, включая территорию Меншиковской усадьбы, разрешили новую застройку. Поселок быстро менял свое лицо. За два десятилетия ушли в прошлое деревянные бревенчатые избы, украшенные ажурной резьбой, уступив место кирпичным особнякам, выстроившимся по берегам рек Ижоры и Невы вдоль старого Шлиссельбургского тракта. Новое строительство и разрушение исторических зданий началось и в самом центре поселка. Деструктивное влияние на видовые панорамы у устья Ижоры стали оказывать и появляющиеся со всех сторон от него, зачастую даже на значительном удалении в Металлострое и на другом берегу Невы, громоздкие сооружения жилого и производственного назначения. Приходится признать, что планы специалистов оградить историческое место от наступления новостроек и сохранить его для будущего во многом не сбылись. Тем не менее следует отметить, что центральная часть Усть-Ижоры все еще сохраняет свою самобытность – одну из главных ценностей этого места.

Несколько лет назад территорию усть-ижорской земляной крепости освободили от хаотичной дачной застройки и превратили в сквер. В нем и теперь легко различимы очертания крепостных укреплений в виде западин, трассирующих рвы, расплывшихся валов и бастионов. Стоило бы четче обозначить их на поверхности, не нарушая сохранившиеся в земле остатки. Но проекты музеефикации земляных крепостей достаточно сложны и дорогостоящи. А пока зеленая зона, называвшаяся ранее «Бугры», отделяет оконечность мыса с ее архитектурными и скульптурными памятниками от современного поселка и позволяет сохранить необычную ауру исторического села. Церковь, двухэтажные кирпичные домики, выкрашенные в праздничные цвета, екатерининский обелиск, памятники Александру Невскому и Петру Великому, мощный булыжник Шлиссельбургский тракт на фоне открывающегося неевского простора, окаймленного вдали лесным массивом, создают неповторимый колорит этого места.

Идея создания усть-ижорского музея вынашивалась с конца 1980-х гг. Однако воплощение ее по разным причинам откладывалось. Муниципальный музей «Невская битва 1240 года» был открыт в здании ямской станции XIX в. только в начале 2009 г. В основе его экспозиции – диорама сражения на Неве,

созданная художником И. С. Жебровским. Она демонстрирует самый разгар битвы: нападение княжеской дружины на шведский лагерь и стоящие на Неве корабли.

Поле Невской битвы должно стоять в одном ряду с другими заповедными территориями на полях сражений²³. Начало почитания его было положено Петром Великим, по приказу которого здесь был заложен первый храм - один из первых мемориальных храмов, воздвигнутых на полях сражений. Установка памятников, посвященных Невской битве, после празднования юбилея и разработка охранной документации на территорию близ устья Ижоры стали следующими шагами на этом пути. Хотя многие возможности, имевшиеся для ее музеефикации еще десятилетие назад, уже утрачены, но по берегам рек остались свободные земли. Поле битвы еще можно рассмотреть сквозь плотную вуаль современной застройки и покрывшую его сеть улиц с аккуратными домиками и возделанными участками. Открытые берега рек Невы, Ижоры и Большой Ижорки, всхолмления, ложбины и овраги, местами с сохранившейся древесной порослью и зарослями тростника по-прежнему несут в себе информацию об исторических ландшафтах этих мест. Открытия, связанные с Невской битвой, наверняка еще ждут нас в будущем.

ПРИМЕЧАНИЯ

¹ *Шеков А. В.* Итоги и перспективы изучения и популяризации военной истории в музее-заповеднике «Куликово поле» // Куликово поле и ратные поля Европы. Тула, 2002. С. 48–59.

² *Шендрик Л., Янович А. В.* История создания комплекса памятников на Поле Невской битвы // Куликово поле и ратные поля Европы. Тула, 2002. С. 97–100.

³ *Богданов А. И.* Историческое, географическое и топографическое описание Санкт-Петербурга. СПб. 1997. С. 228–229

⁴ Любезное сообщение сотрудника Государственного Эрмитажа Е. А. Андреевой. Архив СПбИИ РАН. Ф. 83. Оп. 1. № 4797, № 4798. лл. 1–2.

⁵ *Богданов А. И.* Историческое, географическое и топографическое описание... С. 228–229.

⁶ ЦГИА СПб. Ф.19. Оп. 1. Д. 536.

⁷ *Гусарова Е. В.* «В память сего Ижерского места...» // Ленинградская панорама. 1988. № 10. С. 36

- ⁸ РГИА. Ф. 470. Д. 235. Л. 79–82, РГАДА. Ф. 192. Оп. 1. Д. 16.1.
- ⁹ ЦГИА СПб 1163 д. 133, оп.1. л. 2, Гусарова Е. В. «В память сего Ижерского места...». С. 36.
- ¹⁰ ЦГИА СПб 1163 д. 133, оп.1. л. 1–2, *Гусарова Е. В.* «В память сего Ижерского места...» // Ленинградская панорама. 1988. № 11. С. 33.
- ¹¹ *Гусарова Е. В.* «В память сего Ижерского места...» // Ленинградская панорама. 1988. № 11. С. 34.
- ¹² Там же. С. 34; *Яковлев Н. А.* Михаил Шурупов. СПб. 2001. С. 143–144.
- ¹³ ЦГИА СПб. Ф. 256. Оп. 17. Д. 35 *Яковлев Н. А.* Михаил Шурупов. С. 168–169.
- ¹⁴ *Сорокин П. Е.* Страницы истории Ижорской земли. Усть-Ижора., 1993; Мещанинов М. Ю. Храмы и часовни города Колпино. СПб. 1998. С. 354.
- ¹⁵ *Караев Г. Н.* Установление мемориальной доски на месте Невской битвы 1240 // Сб. докладов военно-исторической секции Ленинградского дома ученых. № 3. М.; Л. 1960. С. 179.
- ¹⁶ *Коршунова Н.* Памятники Александру Невскому скульптора В. Г. Козенюка – духовные ориентиры современного культурного пространства. – URL: <http://ruskline.ru/tema/raznoe/delorus/2011>. С. 2.
- ¹⁷ Проект разработан скульптором В. Г. Козенюком и архитектором В. В. Поповым по заказу НИИЭФА им. Д. В. Ефремова. Работа В. Г. Козенюка была доработана его учеником, А. А. Пальминым. Архитектурная часть проекта была выполнена В. Чулкевичем и В. Жуковым. Автор новой концепции и организатор работ по проекту – А. А. Селезнёв. Проект осуществлен на средства жертвователей (А. Остапенко).
- ¹⁸ Вестник Усть-Ижоры 2001, № 3. С. 7.
- ¹⁹ *Сушко А. М.* Каким мне видится будущее Усть-Ижоры // Святой Александр Невский. СПб., 1999. С. 50–53. *Сушко А. М., Трубников Г. И.* Усть-Ижора. Что нам стоит храм построить. Усть-Ижора, 2001.
- ²⁰ Памятники истории и культуры СПб. 2005, с. 225. На основании Постановления Правительства РФ № 527 от 10.07.2001 г. «Место битвы войск Александра Невского в 1240 г.» было взято под государственную охрану как объект культурного наследия. После вступления в силу Федерального закона от 25.06.2013 № 73-ФЗ «Об объектах культурного наследия (памятниках истории и культуры) народов Российской Федерации» объект был включен в реестр как объект культурного наследия федерального значения. В настоящее время КГИОП Петербурга рассматривает вопрос об изменении

его статуса на достопримечательное место с сокращением существующих зон охраны

²¹ Проект зон охраны пос. Усть-Ижора, 1993. Архив КГИОП.

²² *Сорокин П. Е.* Усть-Ижора — поле Невской битвы (результаты изучения и перспективы создания музея-заповедника) // *Ладога и ее соседи в эпоху средневековья.* СПб. 2002. С. 151–158.

²³ *Сорокин П. Е.* Усть-Ижора. Программа создания музея-заповедника // *Святой Александр Невский. Усть-Ижора, 1999.* С. 54–67; он же. Усть-Ижора — поле Невской битвы ... С. 151–158.

Н. В. Иевлев

ПРОЕКТ «СЕРЕБРЯНОЕ КОЛЬЦО РОССИИ»

Проект «Серебряное кольцо России» был разработан в 70-е годы прошлого века в научно-исследовательском и проектном институте по разработке генеральных планов и проектов застройки городов. Под областью реализации проекта мы рассматриваем территорию в границах Северо-Западного федерального округа, объединяющего 11 субъектов Российской Федерации: Архангельскую, Вологодскую, Ленинградскую, Новгородскую, Псковскую, Мурманскую, Калининградскую области, Республики Коми и Карелию, Ненецкий автономный округ и Санкт-Петербург – столицу «Серебряного кольца России».

Территория Северо-Западного федерального округа Российской Федерации составляет без малого 1,7 млн. кв. км. Это почти 10% от площади Российской Федерации. Практически вся территория округа находится в зоне нечерноземья, приполярья и заполярья, земельные угодья Северо-Запада России позволяют развивать здесь как молочное, так и мясное животноводство, а также различные виды растениеводства. Потенциал территории округа позволяет организовать производство продукции, названия которой издавна известны далеко за пределами Северо-Западного региона: вологодское масло, псковский мед, карельские ягоды и грибы, мурманские и архангельские дары моря, оленина из Ненецкого автономного округа, ленинградская корюшка и много еще чего к праздничному и повседневному столу может обеспечить наш край.

В 11 субъектах Северо-Западного федерального округа Российской Федерации проживает около 13,6 млн. человек. Это около 9.5 % от населения Российской Федерации. Плотность населения составляет 8.21 человека/кв.км. Безусловно, народы северо-запада – это мужественные, замечательные, трудолюбивые люди. Так и хочется сказать, что главное богатство Северо-Запада – это люди, которые проживают на территории округа.

У округа, при малой плотности населения, весьма высокая урбанизация территории. В регионе на текущий момент

насчитывается 152 города с долей городского населения в 83.3 % человек. Это очень высокий показатель урбанизации. И хотя он стал таким именно в последние столетия, но и в былые времена он был весьма ощутим. Не случайно варяги, совершавшие свои грабительские набеги в здешние места, называли наш край «гардарикой» – страной городов.

Городская среда предполагает высокую степень развития промышленного производства. Действительно на территории Северо-Западного федерального округа расположены флагманы советской, а теперь российской индустрии. Череповецкая «Северсталь», Вологодский шарикоподшипниковый завод, судостроительные предприятия Санкт-Петербурга, Северодвинска и Калининграда, ижорские заводы Колпино, промышленные предприятия Великого Новгорода, Пскова, Петрозаводска, Архангельска и других больших и малых городов Северо-Запада являются флагманами российской промышленности, а их продукция известна во всем мире.

Северо-Запад России имеет богатейший историко-культурный потенциал. Более 60 исторических городов расположены на территории региона. Столица региона – один из красивейших городов мира – Санкт-Петербург в оправе дворцово-парковых комплексов его предместий, безусловно, является жемчужиной региона. Крупные города-центры региона – Архангельск, Вологда, Великий Новгород, Петрозаводск, Псков, Калининград, Сыктывкар, Мурманск, Нарьян-Мар, имеющие историческую среду, развитую инфраструктуру, удобные транспортные связи, обеспечивают устойчивый каркас для всестороннего развития региона. Многочисленные малые города и поселения в зонах концентрации памятников архитектуры и культуры как жемчужины рассыпаны по территории округа и придают ему незабываемый колорит и вызывают восхищение гостей и законную гордость местных жителей. Малые исторические города и поселения берут на себя всю тяжесть современного урбанистического воздействия, и они наиболее уязвимы к переменам в области общественно-социальных перемен в жизни страны. Сохранив былую красоту архитектурных ансамблей и великолепный природный ландшафт, они испытывают сегодня груз проблем, зачастую непосильных для скудных городских и поселковых бюджетов. Они нуждаются в поддержке государств и общества. Безусловно, необходимы региональные и федеральные программы по поддержке малых

исторических городов. В начале 2000-х годов Минрегионразвития Российской Федерации сформировал ФЦП «Сохранение и развитие архитектуры исторических городов Российской Федерации (2002-2010 годы)». Три ее подпрограммы – «Возрождение, строительство, реконструкция и реставрация исторических малых и средних городов России в условиях экономической реформы», «Сохранение и развитие исторического центра г. Санкт-Петербурга» и «Возрождение исторического ядра г. Владимира» сыграли свою роль по сути в возвращении к жизни многих малых исторических городов России и особенно городов Северо-Западного и Центрального федеральных округов. Преждевременное свертывание этой программы приостановило плановое движение в решении важнейшей государственной задачи по сохранению и возрождению историко-культурного прошлого страны. Дальнейшее продвижение в том направлении носило точечный или адресный характер. В рамках реализации Федеральных целевых программ оказывалась поддержка в реализации проектов уже имевших задел и софинансирование регионов и бизнеса. К примеру удачных проектов, можно отнести возрождение жемчужины Русского Севера – Великого Устюга в рамках реализации проекта «Великий Устюг – Родина Деда Мороза». Безусловно, удачным стало выполнение целого комплекса работ по возрождению Новгородского Кремля и в целом реконструкции исторической части Великого Новгорода. Начаты и продвигаются работы по реконструкции исторической части Пскова. В рамках программы празднования 1150-летия зарождения российской государственности большие работы были начаты в Старой Ладоге, Изборске, Белозерске. Нельзя не отметить целый ряд проектов по возрождению памятных мест и архитектурно-парковых ансамблей в Санкт-Петербурге и его пригородах. Заявлен еще целый ряд проектов к реализации в таких городах как Старая Русса, Ивангород и др.

Параллельно с реконструкциями исторических памятников началось создание транспортной и бытовой инфраструктуры этих территорий. Естественно, что на такое внимание откликнулся турист. Причем не только российский, но и зарубежный. Правительство Российской Федерации 2 августа 2011 года своим постановлением № 644 утвердило программу «Развития внутреннего и въездного туризма в Российскую Федерацию (2011-2018 годы)». Развитие таких известных

туристских брендов как «Серебряное кольцо России» и «Золотое кольцо России» и конструирование на их основе новых туристских маршрутов по замыслам Правительства Российской Федерации должно было привлечь средства в регионы. Но эти средства, конечно же, должны стать дополнительными. Ведь доходов от туристского потока в тот или иной город Северо-Запада России не хватит на возрождение таких гигантских памятников как Спасо-Прилуций, Ферапонтов или Кирилло-Белозерский монастыри Вологодской области. Конечно же, тут требуется системная поддержка со стороны государства и бизнеса. Принятие Правительством ФЦП «Культура России (2012-2018 годы)», будем надеяться, позволит существенно улучшить ситуацию с возрождением памятников истории и культуры на Северо-Западе Российской Федерации.

Развитие туризма на Северо-Запад России в последнее время видно невооруженным глазом. Так в предновогодние и посленовогодние дни в гостиницах Вологды было поселиться ненамного проще, чем в советское время. Широко разрекламированная программа «Вологода – новогодняя столица России» вкупе с проектом «Великий Устюг – родина Деда Мороза» просто наполнили туристами Вологодскую область. На трассе Вологда – Тотьма – Нюксеница – Великий Устюг даже в маленьких придорожных мотелях не было в этом году свободных мест. Рестораны, ресторанчики и кафе еле справлялись с наплывом путешествующих по Вологодчине. Примерно такая же картина была в Великом Новгороде, Пскове и Петрозаводске. Справедливости ради следует отметить, что такая ситуация сложилась отчасти и в виду объективных внешних политических условий, в которых оказалась наша страна. Таким образом, туристическая отрасль региона стоит перед вызовом – обеспечить требования российского туриста, который получил прививку и устойчиво воспринял систему туробслуживания на курортах Турции, Египта, Мальты, Кипра, Испании, Франции, Сейшельских островов и других замечательных мест. Резко стоит вопрос развития транспортной инфраструктуры. Турист должен иметь возможность добраться до памятников и памятных мест, зачастую затерянных на недоступных обычными видами транспорта просторах нашего региона. Затем турист должен иметь возможность остановиться в гостиницах или отелях соответственного класса и уровня. Условия питания и быта

также должны соответствовать мировым стандартам. Турист должен иметь возможность ознакомиться с историко-культурными и природными богатствами того уголка нашего региона, куда он смог добраться. Желательно, конечно же, если бы его встречали не только местные краеведы, но и подготовленные экскурсоводы с проработанными программами экскурсионного обслуживания. И вот тогда, когда все это удовлетворит изысканный познавательный и потребительский вкус путешественника-туриста, можно будет смело говорить, что этот объект достоин быть причислен к «Серебряному кольцу России».

Что такое «Серебряное кольцо России»? Прежде всего – это бренд! Разработка бренда началась в составе исследований, проводимых в 70-х годах прошлого столетия в Ленинградском Научно-исследовательском и проектном институте по разработке генеральных планов и проектов застройки городов под руководством Ю. Б. Хромова. Системная проработка проекта была выполнена в период 2001-2006 гг. ФГУП НИИП Градостроительства (руководитель темы – Тамара Чистякова, ответственный исполнитель – Татьяна Варгина, директор – Андрей Лаппо).

В связи с прекращением финансирования государством данной работы, продвижением проекта на волонтерской основе занялась инициативная группа в составе Научно-исследовательского центра «Экоград» (ООО), ЗАО «Издательство Зодчий» и ООО «Объединенные проекты Северо-Запад». Интерес к проекту «Серебряное кольцо России» обеспечил приток к работе по продвижению проекта новых участников. Так как число участников работы над проектом быстро перевалило за сотню, и потребовалась структуризация работы по направлениям, прошла реорганизация инициативной группы в рабочую группу и принято решение об учреждении Некоммерческого партнерства развития туристско-рекреационной системы «Серебряное кольцо».

Бренд «Серебряное кольцо России» не обойден пристальным вниманием руководителей нашего государства. О поддержке его развития заявили ответственные руководители нашей страны и региона. Так на памятном заседании Президиума Правительства Российской Федерации от 2 августа 2011 года, где была принята Федеральная целевая программа «Развитие внутреннего и въездного туризма 2012-2018 гг.», В. В. Путин, в то время премьер-министр

нашей страны, говоря о необходимости и важности развития внутреннего и въездного туризма для Российской Федерации отметил, что в России есть много замечательных и широко известных в стране и мире туристских брендов, таких как «Серебряное кольцо России» и «Золотое кольцо России» и высказал намерение развивать эти бренды.

Министр культуры В. Р. Мединский на своей персональной страничке в Twitter, объявляя о запуске Национального туристского портала, сообщил, что маршрут «Серебряное кольцо России» входит в десятку лучших туристских брендов России.

Полномочный представитель Президента Российской Федерации В. И. Булавин 24 октября 2014 года, выступая в рамках XII Форума СМИ Северо-Запада в Санкт-Петербурге, предложил сделать историю Древней Руси на Северо-Западе «туристически привлекательной» и высказался за то, чтобы история Древней Руси стала основой единого туристического маршрута в федеральном округе. Для этого, по его мнению, вполне годится такой проект, как «Серебряное кольцо», который в прошлом году был анонсирован на федеральном уровне. Как считает Владимир Булавин, необходимо не только развивать «единую картину истории Руси», но и уделять большое внимание и необходимости развития туристической инфраструктуры в регионе, одновременно предлагая интересные события.

Председатель Совета Федерации Российской Федерации В. И. Матвиенко в бытность Полпредом Российской Федерации в Северо-Западном федеральном округе и Губернатором Санкт-Петербурга также активно поддерживала идею строительства «Серебряного кольца России». Она предложила ускорить создание нового туристического маршрута – «Серебряное кольцо России». Эта идея прозвучала на совещании в Старой Ладоге, посвященном развитию малых городов России, где присутствовал и Владимир Путин. «Наряду с «Золотым кольцом России», к которому мы все привыкли, «Серебряное кольцо» может иметь не меньшую, а даже большую перспективу», – сказала тогда Валентина Матвиенко.

Председатель Центральной избирательной комиссии Российской Федерации В. Е. Чуров, ознакомившись с проектом «Серебряное кольцо России», в своем письме в адрес Некоммерческого партнерства развития туристско-

рекреационной системы «Серебряное кольцо» поддержал инициативу по созданию проекта и пожелал успехов в его реализации. Он особенно отметил тот факт, что уникальные объекты архитектуры, исторического наследия и природные богатства Северо-Запада России по праву являются национальным достижением, требующим активной работы по его сохранению, развитию и привлечению внимания общественности.

Неоднократно в СМИ и в ответах на обращения рабочей группы о своей активной поддержке реализации проекта заявили руководители регионов Северо-Западного федерального округа Российской Федерации. Следует отметить, что регионы не только делали заявления, но и провели огромную работу по формированию региональных маршрутов, их обустройству объектами транспортной и бытовой инфраструктуры. Памятники природы и историко-культурного наследия нашли фиксацию и отражение в документах территориального планирования – схемах территориального планирования регионов и генеральных планах муниципальных образований. Последнее очень важно для системного продвижения проекта.

«Серебряное кольцо России» позиционируется как территория становления российской государственности. Начатая в связи с празднованием 1150-летия зарождения российской государственности дискуссия вокруг права считаться первой столицей нашего государства, в которую оказались втянутыми историки, государственные и муниципальные служащие, пресса, краеведы, стала толчком к воссозданию, приведению в надлежащий вид и введению в туристский оборот объектов историко-культурного наследия Древней Руси.

Рабочая группа рассмотрела многочисленные историко-культурные и туристско-рекреационные проекты, инициированные в Республике Коми, Ненецком автономном округе, Калининградской и Мурманской областях, и решила вынести на суд историков, урбанистов, краеведов, всех заинтересованных граждан идею «Большого Серебряного кольца России».

При этом принципиально не меняются ни границы классического «Серебряного кольца России», ни состав и границы, образующих его 33-х архитектурно-ландшафтных зон. К ранее проработанным архитектурно-ландшафтными зонам предлагается добавить зоны второго пояса, тяготеющие

в своем современном социально-экономическом развитии и в своем историческом прошлом к территории «Серебряного кольца России». Речь идет о проработке новых туристских маршрутов по историко-культурным памятникам в границах Республики Карелия, Мурманской и Калининградской областях, Ненецкого автономного округа. Естественно, что путь «добавления» не такой простой и быстрый. Каждый объект, каждый памятник, претендующий на присоединение к проекту «Серебряное кольцо России», должен пройти через сито подробных исследований и обсуждения в научной среде.

В 2010-2012 гг. были продолжены дальнейшие проработки проекта. При этом разработчики исходили из базовых требований и положений Градостроительного кодекса Российской Федерации об учете в документах территориального планирования субъектов Российской Федерации объектов историко-культурного наследия. Такой подход позволил позиционировать проект «Серебряное кольцо России» как пилотный проект Северо-Западного федерального округа, в основе которого лежат проработки по развитию транспортной инфраструктуры и туристической отрасли округа.

Концепция создания туристско-рекреационной системы «Серебряное кольцо России» заключается в объединении в единое целое объектов культурно-исторического наследия и ценных природных территорий на Северо-Западе России, обеспечении сохранности и позиционировании их как объектов туризма и отдыха для формирования высокорентабельного турпродукта. Рассмотрение проекта как системы комплексного социально-экономического развития территории Северо-Запада на базе развития объектов историко-культурного потенциала и архитектурно-ландшафтных зон позволило сформировать понятие зон влияния центров туризма.

Решение данной многофакторной задачи осложняется наличием огромной и протяженной территории, неравномерным развитием экономики, транспортных коммуникаций, туристской инфраструктуры и автосервиса, различием в укладе жизни населения и другими аспектами. Вместе с тем, исследуемая территория уникальна по разнообразию и неповторимости историко-культурного наследия, археологическим и природным памятниками.

Центр рассматриваемой территории – город Санкт-Петербург, жемчужина и столица «Серебряного кольца России» – не

нуждается в особом представлении. Город всегда привлекал огромное число туристов со всего мира. Расположение «Серебряного кольца России» вблизи границ с ЕС, выход к Балтийскому и Белому морям (а через Волго-Балтийский канал – к Черному и Каспийскому морям) существенно усиливает его туристский потенциал.

Методология подхода к решению столь масштабного проекта заключается в том, чтобы на основе развития комплексного потенциала территории и систем управления выявить все многообразие действующих и возрождаемых объектов туризма и отдыха, обеспечить транспортную доступность объектов осмотра, комфортность туробслуживания, рентабельность создаваемой инфраструктуры.

Нами разработаны следующие условия и требования к созданию туристско-рекреационной системы «Серебряное кольцо России»:

- достижение международных стандартов развития социальной инфраструктуры исторических городов и поселков;
- достижение международных стандартов туристского сервиса и обслуживания;
- возрождение исторических городов и обеспечение их устойчивого развития;
- обеспечение рентабельности объектов туризма и окупаемости инвестиций;
- рациональное использование природных ресурсов, экологическая и другая безопасность;
- развитие транспортной инфраструктуры и сервиса.

Содержание исследований, финансово-экономический механизм реализации проекта и средства решения возникающих проблем, на наш взгляд, могут быть разбиты на четыре блока.

Первый — аналитический. К нему относятся оценка современного состояния объектов туризма и инфраструктуры исторических городов, выявление проблемных ситуаций, отбор приоритетных целей и задач, а также создание условий для ориентации градостроительной и инвестиционной политики в регионах на развитие международного туризма и формирование международных проектов организации туристско-рекреационной деятельности.

Далее, необходимо выполнить моделирование сценариев использования историко-рекреационных объектов и ценных природных комплексов, социально-экономического развития исторических городов и поселков, архитектурно-планировочной организации, развитию транспорта и благоустройству историко-рекреационных зон.

Финансово-экономический блок включает оптимизацию структуры градообразующей базы исторических городов, определение необходимых капвложений и источников привлечения инвестиций (включая зарубежные), разработку механизма формирования бюджета исторических городов и распределение доходов от туризма.

Наконец, к организационно-управленческому блоку задач относятся разработка необходимых правовых документов на международном и российском уровнях, рациональная и последовательная организация научных исследований и проектных работ по возрождению исторических городов, разработка целевых программ с учетом международного и внутреннего туризма, а также информационное обеспечение проекта.

На данном этапе перед рабочей группой по продвижению проекта «Серебряное кольцо России» стоит задача отработать вопрос продвижения проекта на зональном уровне. На территории каждого из семи субъектов Северо-Западного федерального округа в среднем располагается 5-6 архитектурно-ландшафтных зон «Серебряного кольца России». В настоящее время рабочая группа организует выезды в регионы, где представляет проект, формирует региональные рабочие группы по его продвижению и, что наиболее важно, выполняет проработку туристских потоков в эти регионы. В первую очередь через столицу «Серебряного кольца России» – Санкт-Петербург.

В планах рабочей группы — перейти в своей практической деятельности к уровню архитектурно-ландшафтных зон. Фактически речь идет о работе по системному продвижению проекта на муниципальном уровне. Руководители регионов и руководители профильных комитетов периодически меняются. Это ведет к постоянным затыкам в структурном продвижении проектов. Руководители музеев и музеев-заповедников, краеведы, инициативные граждане, занимающиеся изучением, восстановлением и реконструкцией

памятников, в этом плане — величина более постоянная. Подавляющее большинство их посвящает сохранению объектов культурного наследия всю свою жизнь, и сами становятся узнаваемой частью (символами) этих памятных мест.

Быстрой реализации проекта мешает нерешенность основной проблемы — отсутствие постоянного финансирования проекта. Из технико-экономических проработок следует, что реализация проекта потребует около 50 млрд. рублей. Из них 10% — научные исследования и территориальное планирование на территориях архитектурно-ландшафтных зон. Большая часть средств необходима для выполнения первоочередных инвестпроектов, связанных, в основном, с воссозданием, поддержанием и сохранением историко-культурных объектов, и проведением археологических раскопок, созданием необходимой туринфраструктуры и благоустройством дорожной сети.

Учитывая, что большинство памятников, расположенных на территории проекта «Серебряное кольцо России», имеет статус объектов федерального значения, наиболее сложный вопрос — федеральное финансирование. Наши усилия по привлечению госбюджетного финансирования пока не дали ожидаемых результатов.

Считаем, что наиболее эффективной для реализации такого масштабного проекта могла бы стать федеральная целевая программа по развитию проекта «Серебряное кольцо России» или его реализация в качестве пилотного инвестпроекта в рамках одной из существующих федеральных программ. Наиболее близкой по смысловой нагрузке является государственная программа Российской Федерации «Развитие культуры и туризма» на 2013-2020 годы». В качестве первоочередных мер рассматривается участие бюджетов субъектов Федерации в разработке схем территориального планирования и схем туристских маршрутов, инвестпроектов на региональной территории. В пределах регионов и муниципальных образований ведущее значение в обеспечении финансирования отводится участию частного капитала. Это требует в свою очередь создания со стороны властей условий благоприятствования для реализации отдельных проектов. В настоящее время активно проводится работа по поиску инвесторов для реализации ряда конкретных инвестпроектов.

О. А. Кондратьева
НАСЛЕДИЕ ПСКОВСКОГО
КОЛЛЕКЦИОНЕРА
Ф. М. ПЛЮШКИНА В СОБРАНИИ РЭМ



Рис. 1 Федор
Михайлович Плюшкин

Федор Михайлович Плюшкин (1837-1911; рис. 1) – почетный гражданин Пскова, купец второй гильдии, успешно занимался торговлей и владел солидной торговой мануфактурой. Он неоднократно избирался на государственную службу в качестве гласного Псковской государственной думы и члена Городской управы. Много времени Федор Михайлович уделял благотворительности, связанной с детскими приютами. По представлениям губернского попечительства император в 1876, 1880, 1894, 1902 и 1907 годах жаловал Ф. М. Плюшкина «за усердие и особые труды по детским приютам» золотыми шейными медалями на орденских лентах – от Станиславской до самой значимой – Андрея Первозванного¹.

«Для отдохновения от трудов» часы досуга Ф. М. Плюшкин посвящал коллекционированию. Большое влияние на его увлечение собирательством оказывала атмосфера древнего Пскова с его остатками живой старины – многочисленными церквями и окрестными монастырями, романтическими руинами стен и башен – системы оборонительных укреплений древнего города, массивными каменными жилыми постройками – палатами с мощными стенами, небольшими окнами и толстыми кряжистыми столбами у крылец. Истинный ревнитель старины, он 42 года своей жизни посвятил собирательству, воплотившемуся в создании уникального домашнего музея, ставшего яркой достопримечательностью губернского Пскова и с 1878 г. известного современникам по газетным публикациям.

Домашний музей Плюшкина своим наполнением был сродни европейским кунсткамерам – своеобразным кабинетам редкостей. Он ошеломлял посетителей обилием и разнообразием собранных предметов. Живое и яркое описание этого музея после его осмотра в 1903 г. оставил известный пушкинист Б. Л. Модзалевский. Он выделил 20 разных отделов, отметил хаотичность и бессистемность в размещении экспонатов². Действительно, чего только не было в музее: иконы, старинные рукописи, гравюры и литографии, более тысячи картин, большое место занимала коллекция оружия, произведения декоративно-прикладного искусства из фарфора, хрусталя, серебра, археологические находки (с особым пристрастием Федор Михайлович коллекционировал древние русские клады, обязательно покупая и емкости (кубышки, кувшины, сосуды), в которых они хранились. Помимо перечисленного в музее находились почтовые марки и игральные карты. Гордостью Плюшкина была нумизматическая коллекция из более 100 тыс. единиц, включавшая монеты, медали и ордена. Она превышала одноименное собрание Императорского Эрмитажа, который нередко обменивался с Федором Михайловичем отдельными монетами. Прекрасным дополнением к нумизматическому собранию была библиотека по нумизматике, включавшая труды русских и иностранных авторов³.

Плюшкин собирал все – великое и малое, реликвии и пустяки. В его музее уживались уникальные образцы, вроде ценнейшей масонской коллекции, часть предметов которой принадлежала императору Павлу I, или представлявших большую ценность рукописей XV – XIX вв., некоторые из которых отсутствовали в государственных хранилищах, или редких живописных полотен, но вместе с тем в коллекции были и вещи вполне заурядные, и многочисленные дубли, и просто случайные предметы, вроде заспиртованного зародыша медведя, банок с мышью, морской звездой. В отделе курьезов были представлены изделия из органических природных материалов: орехов, раковин, соломы, мха, бисера, человеческих волос⁴.

Такая пестрота снижала общее значение собрания, и это обстоятельство сыграло решающую роль в оценочной экспертизе, проведенной уже после смерти владельца в апреле 1911 г. Мнения экспертов практически совпали: несмотря на наличие отдельных произведений, представляющих несомненную ценность, как нечто целое, оно особого значения не имеет⁵. Все эксперты заслуживают доверия: это были известные

специалисты, музейные сотрудники и ученые: С. Ф. Ольденбург, А. А. Миллер, Н. Н. Врангель, Н. В. Покровский, К. К. Романов, А. А. Спицын, В. И. Срезневский, Н. Д. Чечулин. От музея Императора Александра III, куда мечтал передать всю свою коллекцию Ф. М. Плюшкин, предварительный разбор и систематизацию выполнял Н. И. Репников. В осмотре собрания принимали участие: заведующий Этнографическим отделом Н. М. Могиланский, управляющий музеем граф Д. И. Толстой и член Совета Министра внутренних дел М. Я. Гурлянд⁶.

Следует заметить, что сам Плюшкин, имея за плечами огромный опыт коллекционирования, конечно, отдавал себе отчет в неоднозначности и неоднородности своей коллекции. Её пестроту и наличие случайных экспонатов он объяснял вынужденной необходимостью скупать у продавцов все, что те предлагали, так как после отказа вряд ли кто-нибудь ещё раз стал бы предлагать свой товар⁷.

Экспонаты этого удивительного собрания приобретались только в пределах Псковского края. Предметно-тематическое многообразие коллекций музея отражало широту глубинных многовековых культурных и торговых связей Псковской земли со многими русскими городами и с зарубежными землями, вследствие чего в домах жителей Псковщины разных сословий хранились и восточные и западноевропейские вещи – египетские, индийские, китайские, английские, французские и голландские образцы, многие из которых стали экспонатами музея. В целом, собирательская деятельность Ф. М. Плюшкина охватила огромный регион, где представлены предметы культуры и быта разных народов, живущих в пределах исторической России и сопредельных стран. Владелец коллекции отмечал: «я не принимаю на себя ответственность ни за подлинность вещей, ни за качество материалов, из которых они сделаны, так как считаю, что вопросы эти подлежат разрешению только специалистов»⁸.

Ко времени кончины основателя и владельца домашний музей насчитывал более миллиона экспонатов. Ф. М. Плюшкина всегда заботила перспектива существования своего музея. Одним из его условий было обязательное нахождение коллекций в родном Отечестве, в одном из правительственных учреждений. Наиболее подходящим владельцем коллекции считал Русский музей Императора Александра III. В 1905 г. с музеем были начаты переговоры, продолжавшиеся годы. В июне 1911 г. вопрос о покупке государством музея Плюшкина был поставлен

на заседании Совета министров под председательством П. А. Столыпина. По его настоянию правительство решило приобрести, за 100 тысяч рублей, собрание Ф. М. Плюшкина для музея Императора Александра III. Но после гибели П. А. Столыпина вопрос был заморожен. Окончательное решение о судьбе Плюшкинского музея принял лично Николай II. В сентябре 1913 г. журнал «Старые годы» оповестил читателей: «Плюшкинская коллекция приобретена Государем Императором за 100000 рублей... и будет распределена по музеям». Трагические события – начало Первой мировой войны – закрыли наследникам вопрос об оплате за коллекцию отца навсегда.

Сегодня не существует единого собрания Ф. М. Плюшкина, которое в разное время было рассредоточено по различным учреждениям. Сейчас экспонаты домашнего музея Ф. М. Плюшкина, помимо Российского этнографического музея, хранятся в Государственном Эрмитаже, Государственном Русском музее, Музее истории религии, Псковском историко-художественном и архитектурном музее-заповеднике, библиотеке Академии наук, Пушкинском доме, различных древлехранилищах. Значительная часть собрания Ф. М. Плюшкина, ныне хранящаяся в Российском этнографическом музее, представлена в основном экспонатами этнографического отдела Плюшкинского музея.

Следует подробнее остановиться на предметно-тематическом содержании этого собрания, рассматривая его в соответствии с иерархией тем, связанных с хозяйственно-бытовым укладом жизни населения России: основные и подсобные занятия, домашние ремесла и художественные промыслы, жилище, утварь, одежда, предметы декоративно-прикладного искусства, украшения, ритуально-обрядовые предметы.

Большое значение для населения многих регионов России в их хозяйственной жизни имело такое направление животноводства как коневодство. Эту тему представляют предметы, связанные с уходом за конем: клеймо, подковы и отличительные знаки сельского ветеринара – коновальские бляхи (кол. 6771, русские), а также детали снаряжения и праздничного убранства коня и всадника – хомут, узда, шпоры, удила, стремяна, фрагменты сбруи и украшения к ней (кол. 3416, 3741, 6771 – русские; кол. 4531 – башкиры, кол. 5219 – узбеки). Тему «Охота» отражают кремневые ружья (кол. 6771, 3418 – русские), одно из которых декорировано костяной и металлической вставками с изображением кабана и оленя (кол.

6771-9), пояс охотника (кол. 3418), колчан со стрелами и налучья (кол. 5280-1-3, казахи).

Группа экспонатов – это прялки и лопасти к ним, являются атрибутами домашних занятий крестьянок, связанными с обработкой волокнистых растений – льна (кол. 6771-10-124; 3417-5-7, русские). Тему ткачества закрывают образцы изделий домашнего изготовления – скатерти, простыни, полотенца (кол. 3445, 3449, 6771 – русские). Набоечный промысел представляют бирки набойщика, употреблявшиеся в качестве квитанции и корешка. Одна из них крепилась к окрашиваемому холсту, другая отдавалась сдавшему холст в окраску (кол. 6771-1 За, б, 14-164, 5950-1, русские). Среди прочих предметов набоечного промысла отметим конус для набивной краски (кол. 3743-1, русские) и образцы набойки (кол. 3449, 6771 – русские).

К теме «Жилище» относятся такие предметы, как замки навесные и нутряные, ключи, дверные скобы, петли, ручки (кол. 3404, 6771 – русские). Внутреннее убранство жилища иллюстрирует коллекция русских расписных изразцов (кол. 6771-167-187), разнообразные деревянные сундучки, ларцы, окованные металлом и украшенные росписью (кол. 3413, 6771-141-149, русские). Многочисленные светцы, подсвечники разных форм и канделябры (кол. 3404, 6771, русские) показывают варианты освещения жилищ. Разнообразно представлена домашняя утварь хозяйственного и бытового назначения для приготовления и хранения пищи и других припасов, изготовленная из дерева, глины, металла. Среди экспонатов – безмены, мерки для воды, сечка, пряничные доски, ступки с пестами, тuesa, жбан, ковши, табакерки (кол. 3415, 3731, 6771 – русские), сосуды и другие емкости для вина (кол. 3210, 6700 – грузины). Безусловный интерес представляют образцы русской металлической посуды – медные братины, енды, тарелки, горшки, кувшины, ковши, фляга, чарочки, рюмки (кол. 3415, 3731, 6771), оловянная посуда разного назначения (кол. 3733, 27 предметов), а также серебряные чарки (в том числе с клеймом) и поднос (кол. 3430, 6771). Имеются и столовые приборы – ножи, вилки, ложки (кол. 3742, 6771). Производством монастырских промыслов, видимо, является серия ложек (кол. 3415-1-7), черенки которых украшены сценами из русской истории и изображениями святых со сложенными в крестном знамении пальцами рук. Художественную ценность имеют некоторые предметы личной гигиены – костяные, деревянные

и медные гребни (кол. 3744, 7 предметов, русские), а также рукомойник (кол. 3731, русские).

Одежду иллюстрируют элементы традиционного русского женского костюма – рубахи (кол. 3449-1-4), кофта шелковая (кол. 6771-60), сарафаны косоклинные и душегрея (кол. 6783), обувь (кол. 3420, 8 предметов), головные уборы и их части (кол. 3442, 3443, более 80 предметов). Выделяются изумительные по красоте, украшенные жемчугом головные уборы: торопецкий «шишкач» (кол. 6783-18) и тверской, шитый золотом «каблук» (кол. 6783-2), а также оплечье, богато расшитое белым бисером и жемчугом (кол. 3447-15). Имеется и коллекция головных платков (кол. 3441, 24 предмета), шелковых и полупарчовых косынок (кол. 6771-61-64, 75-88) фабричного изготовления. Такие элементы костюма, как воротник, галстук, карманы, перчатки, а также и пояс (кол. 3447, 3448, русские) дополняют как мужскую, так и женскую одежду. Представлены детали женского эстонского народного костюма – головной платок, пояса, чулки, перчатки, рукавицы (кол. 3444, 8 предметов). Аксессуарами мужской одежды являются кисет (кол. 3209, адыгейцы), мундштук и натруска (кол. 5234, лакцы; кол. 3237). С национальным костюмом связаны пояса закавказского типа, выполненные местными мастерами в технике чернения по серебру, украшенные богатым декором (кол. 5233, 5234, лакцы), а также серебряные пронизки для отделки женской одежды (кол. 6302). Обращают на себя внимание искусные изделия русских вышивальщиц – разнообразные образцы вышивок золотыми и серебряными нитями по шелку, кисее (кол. 3445-47-52, 55, 57, 58, 60, 61; 3449-4, 6771-138, русские). Богато представлена коллекция шелковых и парчовых тканей (кол. 3445-1-37, 39-42, 44-46, русские).

Значительную полноту и разнообразие имеют ювелирные изделия плюшкинского собрания. Прекрасна подборка основных типов русских женских украшений (кол. 6771), бытовавших и в крестьянской среде, и среди горожан в XIX – начале XX в. Среди них серьги «двойчата», вставлявшиеся в мочку уха или надевавшиеся на ушную раковину, выполненные из позолоченного серебра, украшенные алмандином и сердоликом, также парные женские ушные украшения «голубцы», центральная пластина которых своей формой напоминает стилизованных птиц и серьги «вологодского» типа с шумящими подвесками (кол. 6771-217/1,2). Имеются экземпляры, украшенные жемчугом, стразами и рубинами. Многочисленны также

разнообразные цепочки, перстни, кольца. Например, традиционный дизайн демонстрирует кольцо в виде змейки, инкрустированное мелкими бирюзовыми горошинками (кол. 5818, 355 предметов; кол. 6771).

Исключительный интерес представляет коллекция из более 2000 серебряных украшений XVII-XVIII – начала XX в. эстонки-сету, в т. ч. браслеты, разнообразные подвески, цепочки, фибулы, традиционные шейные украшения из полых бусин – «хельми» (кол. 6697).

Бакинскую школу ювелирного искусства представляют золотые серьги, выполненные в технике филигрании (кол. 5242) и подобные изделия, украшенные росписью по эмали (кол. 3236). Высокой исполнительской культурой, мастерством и вкусом отличаются изделия армянских ювелиров – серьги, поясные бляшки, выполненные в технике филигрании (кол. 3208). Представлены образцы ювелирного искусства турецких армян (кол. 5236, 5237). Разнообразием отличаются традиционные женские украшения народов Поволжья – перстни, кольца, браслеты, серьги (кол. 3446, чувашаи; кол. 5221, татары; кол. 5220, башкиры). Тонкой филигранной работой выделяются застежка воротника с позолотой и перевязь, украшенная монетами, бирюзой и сердоликом (кол. 3242, татары), которую носили татарские женщины всех возрастов. Женские украшения среднеазиатских народов – узбеков (кол. 5219), туркмен (5251), казахов (кол. 5252) – представлены подвесками, браслетами, диадемами, выполненными из бронзы или серебра и украшенными жемчугом, сердоликом, бирюзой.

Представлены бытовые предметы (курительная трубка, рукояти зонтиков), изготовленные в конце XIX в. в дагестанском селе Унцукуль, известном центре обработки металла и украшенные техникой металлической насечки (кол. 6695, 8 предметов). Традиционно высокий уровень художественной обработки металла отличает работу крымских татар – это изящные подставки под чашечки, выполненные техникой филигрании, зерни, чеканки и украшенные кораллами и эмалевыми вставками (кол. 3213). Литые по металлу представлены коллекцией валдайских колокольчиков, декоративное оформление которых содержит сведения о времени изготовления, мастере, а также широко бытовавшие в народной культуре поговорки: «купи не скупись, езд, веселись», или «кого люблю тово и дарю» (кол. 3731, русские).

Подлинной жемчужиной плюшкинского собрания РЭМ является коллекция произведений северорусской резной кости⁹. Представленная небольшим количеством памятников (кол. 3744, 3483, 34 предмета), эта коллекция объективно отражает развитие холмогорского промысла резьбы по кости в XVIII – первой половине XIX в. и отражает традиционные и самые многочисленные его изделия (гребни, ларцы, шкатулки), с их художественным оформлением. Среди экспонатов представлены и классические по форме и орнаментации образцы, и своеобразные необычные произведения¹⁰. Коллекция произведений художественной резной кости из собрания Ф. М. Плюшкина достойно дополняет богатое собрание такого рода в РЭМ¹¹.

Наконец, в собрании Плюшкина, есть комплекс христианских реликвий: лестовки – старообрядческие четки, украшенные жемчугом, канителью, блестками (кол. 3450, 14 предметов, русские); кресты нательные (кол. 5818, русские, кол. 6697, эстонцы-сету), а также предметы, относящиеся к мусульманству – молитвенные коробочки (кол. 5219-13, 14, узбеки) и иудаизму – лампа, зажигаемая во время декабрьского праздника Ханука, сосуд для благовония – годес в форме готической башенки, внутрь которой закладывали благовония (кол. 3295).

Таким образом, знакомство с экспонатами плюшкинского собрания, хранящимися в РЭМ, поражает и великолепием отдельных произведений, и трогает вполне обыденными предметами повседневного использования. В этом бесспорное значение коллекционера Федора Михайловича Плюшкина как «кропотливого бытописателя, чувствующего себя комфортно и с удовольствием в обществе вещей». Расчленение единого организма – домашнего музея Ф. М. Плюшкина – вызывает глубокое сожаление. Воссоздать этот музей, с его колоритом и духом эпохи невозможно, так как значительная часть собрания утрачена.

Трудная и счастливая судьба культурного наследия благородного псковича Федора Михайловича Плюшкина принадлежит истории и навсегда связана с отечественным музейным строительством, оставив заметный след в формировании фондов известных музеев и других хранилищ Петербурга, среди которых Государственный Эрмитаж, Государственный Русский музей, Музей истории религии, Российский этнографический музей, и конечно, Псковский историко-художественный и архитектурный музей-заповедник.

Фундаментальная предметно-тематическая межмузейная выставка «Великое прошлое Пскова и России» по материалам бывшего Плюшкинского музея, хранящихся ныне в перечисленных выше музеях и других учреждениях (Пушкинский Дом, библиотека Академии Наук) могла бы быть подарком нашей культуре. Не столь уж фантастической сегодня выглядит и идея виртуальной реконструкции музея Федора Михайловича. Эмоциональное и просветительское воздействие подобной реконструкции на современного посетителя трудно переоценить.

ПРИМЕЧАНИЯ

¹ Левин Н. Ф. Коллекционер и его сыновья // Совсем не тот Плюшкин. Псков, 2003. С.42.

² Модзалевский Б. А. Музей Ф. М. Плюшкина в Пскове // Литературный вестник. 1903. Т. VI. Кн. 7-8. С. 226.

³ Плюшкин С. А. Плюшкин Федор Михайлович (1837-1911) и его музей // Совсем не тот Плюшкин. Псков, 2003. С. 22.

⁴ Там же. С. 23.

⁵ Банников А. П. Судьба одной коллекции // Памятники отечества. 1989. № 2. С. 58.

⁶ Архив РЭМ, ф. 1, оп. 2, д. 476, лл. 6, 8, 11.

⁷ Банников А. П. Судьба одной коллекции. С. 57.

⁸ Архив РЭМ, ф. 1, оп. 2, д. 476, л. 4.

⁹ Кондратьева О. А. Псковский собиратель Ф. М. Плюшкин и его коллекция художественной резной кости // Из истории формирования этнографических коллекций в музеях России (XIX-XX вв.). СПб. 1992. С. 123-132.

¹⁰ Кондратьева О. А. Россия и Китай – связь культур в произведении холмогорской резьбы по кости XVIII века // Древности Пскова. Археология, история, архитектура. Псков. 1999. С.270-276.

¹¹ Кондратьева О. А. Русская резная кость. Конец 17-20 вв. Каталог. Л. 1984.



СВ. ИВАН
БЛАГОУСЛОВЕННЫЙ
РАДОСТЬ

СВ. АЛЕКСАНДР
СВЯТЫЙ
МЪДРОСТЬ



СВ.

КНЯЗЬ
АЛЕКСАНДР
НЕВСКИЙ

**РУССКОЕ
ЗАРУБЕЖЬЕ**

Н. Д. Лобанов-Ростовский

МЕЖДУНАРОДНЫЙ РЫНОК ИСКУССТВА ТОЛЬКО ДЛЯ СУПЕРБОГАТЫХ

За последние 50 лет цены на предметы искусства постоянно возрастали при помощи профессионалов и прессы. Это привело к плачевному нынешнему состоянию, когда покупать живопись стало привилегией чрезвычайно богатых людей.

Когда я начал собирать русскую театральную живопись в 1950-60-х годах, тысячи предметов – от античного искусства до современного – продавались на аукционах Европы и Америки, сопровождаемые списками, и очень редко каталогами. Например, в Париже в аукционном доме «Отель-Друо», который до создания Европейского экономического рынка был государственной монополией, аукционы проводились ежедневно и большинство без каталогов. Чтобы узнать, что будет продаваться, нужно было идти на осмотр за день до аукциона, что для некоторых было профессией. Редкие каталоги давали самую основную информацию в 2-3 строчках, так что покупатель должен был полагаться на свои знания и суждение.

Подобная ситуация была и в Лондоне с тем отличием, что в Лондоне аукционы проводились по темам: средневековое искусство, серебро, фарфор и т. д. Также, как и в Париже, покупатель должен был разбираться в том, на что он смотрел. Исключением были живопись и скульптура, на которые цены были выше, но даже и они были доступны рядовому коллекционеру. В Париже картины продавались на некоторых аукционах без описания и уложенными в коробки.

В итоге заниматься коллекционированием было доступно всем социальным слоям. На блошином рынке в Париже в районе Сен-Антуан можно было увидеть элегантных парижан, охотившихся за редкой находкой, наряду с дряхлыми антикварами из бедных районов. То же самое происходило и в Лондоне, например, на Портобелло-роуд.

В последнее время ряд обстоятельств привел к радикальному изменению рынка. Одно из них – это то, что пресса начала обращать внимание на торги предметами искусства. Лондонские газеты, включая «Файненшэл Таймз», с 1969 г. начали регулярно публиковать статистику продаж и цены на такие памятники.



Рис. 1. Кончаловский П. Семейный портрет в мастерской художника. 1917.



Рис. 2. Фальк Р. Портрет мужчины в котелке. 1917.

Аукционные дома проводили рекламные тусовки, присутствие на которых стало необходимостью для «продвинутых».

За последние 30 лет деятельность аукционных домов изменилась. Это очевидно из гляцевых аукционных каталогов. В то время как в 1960-х годах картина старого мастера описывалась в трех строчках, сегодня описание может достичь тысячи слов и звучать как абзац из докторской диссертации. Читая такую серьезную информацию, новички принимают ее за доказательство верности той или иной оценки (эстимейта) предмета искусства. И не только! В прошлом коллекционеры покупали дорогие предметы искусства, основываясь на собственных знаниях о творчестве данного художника. Сегодня же финансово одаренные клиенты, мало сведущие в искусстве, но хорошо сведущие в перекачивании денег, полагаются на эстимейты, напечатанные в каталогах, и советы специалистов аукционных домов. Удивительно, что эти покупатели забывают, что аукционный дом имеет прямой интерес продать картину как можно дороже, ибо комиссия аукционного дома пропорциональна стоимости проданной картины.

Сегодня «Сотбис» и «Кристис» в Нью-Йорке не принимают на продажу предметы, оцененные ниже, чем в 2 тысячи долларов. Это развитие арт-рынка абсолютно не демократично. Особое место занимает предметы современного искусства, цены на которые растут ежемесячно. Например, цена на картину Энди Уорхола, изображающую консервную банку супа фирмы



Рис. 3. Ротко М. № 11. 1957.

«Кемпбелл» колеблется между 20 и 60 миллионами долларов. Музеям и миллионерам места на таком рынке нет. Какое счастье, что многие из наших соотечественников миллиардеры, перекачивающие отечественные деньги на свои счета. Они стали мощным рычагом к повышению цен на рынке искусства за последние 15 лет и наверняка будут продолжать влиять на рост цен на мировом рынке.

Последняя неделя ноября в Лондоне была отмечена очередными осенними аукционами русского искусства.

Четыре аукционных дома в совокупности представили на продажу 2,490 лотов. В результатах продаж каждого из домов были объявлены рекордные цены на работы ряда художников.

Вечерние торги «Сотбис» «Шедевры русского искусства», на которых было продано 20 из 27 лотов (74%), были объявлены одними из самых удачных. При этом две картины были проданы до начала торгов. Монументальное полотно Петра Кончаловского «Семейный портрет в мастерской художника» (рис. 1) приобрел за 4,7 млн. фунтов Петр Авен. Он же (по слухам) приобрел за 6 миллионов фунтов картину Р. Фалька «Мужчина в котелке» (рис. 2). Конечно, эти цены весьма впечатляющи. За 20 качественных картин «Сотбис» выручили 7,8 млн фунтов (не считая двух, проданных до начала аукциона).

Зато, одна беспредметная картина американского художника, выходца из Латвии Марка Ротко, названная «№ 11» (рис. 3), была продана в Нью-Йорке за 46 млн. долларов (28 млн. фунтов). На картине изображены три горизонтальных прямоугольника на оранжевом фоне, напоминающую подобную картину маслом Розановой (1919). Чем объясняется такая разница в ценах? Неужто ли шедевр Фалька в 4,5 раз дешевле Ротко? Видимо, большинство русских живописцев остаются вне поля зрения покупателей на мировом рынке искусства. Нет мощных частных галерей, которые раскручивали бы русских художников.

Р. Герра

МОЯ РЕМИЗОВИАНА

В 1960-е гг. я открыл для себя чародея слова – писателя Алексея Ремизова. Для меня откровением были его книги «Подстриженными глазами», «Мышкина дудочка» и «Огонь вещей». А чуть позже вторым открытием стал Ремизов-художник – его рисунки, выполненные черной тушью, коллажи с фольгой и рукописные иллюстрированные альбомы. Я сразу понял уникальность этой личности, неподражаемого рисовальщика и мастера каллиграфии.

В конце 1969 г. состоялась наша знаменательная и совершенно случайная встреча. Но, как известно, нет ничего случайного – эта встреча для меня многое предрешила. Будучи еще аспирантом Сорбонны, я случайно познакомился с Глебом Владимировичем Чижовым (1892-1986) в его такси. Жил он в XV округе, населенном тогда белоэмигрантами, на улице Лакретель-Пролонже рядом с русской православной церковью Введения во храм Пресвятой Богородицы, при организации «Русское студенческое христианское движение» (РСХД). Именно в этом округе в 1930-е гг. появилось «Общество взаимопомощи русских шоферов», председателем которого Чижов стал в 1935 году, а еще раньше, в 1926 г., русские таксисты создали свой профсоюз «Объединенный Союз русских шоферов» и проводили заседания на улице Фондари в ресторане «Якорь» князя Репнина. В 1933 г. стал выходить ежемесячный иллюстрированный литературный и профессиональный журнал русского шофера «За рулем». В первом номере можно было прочитать замечательный текст от редакции: «Труден и тернист наш эмигрантский путь... Мы — группа эмигрантов-шоферов, выпуская сегодня первый номер журнала “За Рулём”, надеемся объединить вокруг него всех тех, в ком не угасла искра Божия, кому дорого сознание его русскости, в ком еще жива надежда. Мы ставим себе задачей... облегчить нашу жизнь здесь, в изгнании, и поддержать бодрость и веру в себя и в русский народ... Журнал составляется и редактируется урывками, в сутолоке парижских улиц – за рулем. Читаться он будет также за рулем. Отсюда его имя» В журнале были напечатаны литературные произведения И. Бунина, А. Куприна, К. Бальмонта, М. Алданова, И. Сургучева, В. Горянского, Ю. Терапиано и, конечно, А. Ремизова. Увы, вышло только

семь номеров. В Париже и пригородах было тогда больше трех тысяч русских шоферов. Уместно напомнить, что с 1928 по 1952 гг. ночным таксистом работал писатель Гайто Газданов (1903-1971), автор романов «Вечер у Клэр», «История одного путешествия», «Ночные дороги». Был еще один известный франко-русский писатель – шофер такси, мой покойный друг Яков Николаевич Горбов (1896-1981), который за роман «Осужденные» чуть было не получил Гонкуровскую премию и был удостоен «Премии четырех жюри» (Prix des Quatre Jurys) в 1954 г.

Небольшая двухкомнатная квартира Г. В. Чиждова напоминала музей, в ней висели работы А. Бенуа, М. Добужинского, Н. Гончаровой, Б. Григорьева, Н. Зарецкого. Поражали воображение полки с книгами, подобранными истым знатоком и библиофилом. Он первый показал мне рукописные альбомы Ремизова, в том числе «О происхождении моей книги о табаке – “Что есть табак”», которую он издал для библиофилов тиражом 100 нумерованных экземпляров в мае 1983 г. В своем кратком вступлении публикатор пишет о том, как возник в 1945-1946 гг. этот ремизовский «рассказ о рассказе» и о своей дружбе с писателем: «Я познакомился с ним в 1933 году в Париже, и эта встреча оставила во мне самый глубокий след на всю жизнь. Вскоре наше знакомство перешло в искреннюю и крепкую дружбу». Об этих близких отношениях свидетельствуют десятки писем и открыток А. Ремизова, которые я, среди прочего, приобрел у Глеба Владимировича в середине 1970-х гг.

Г. В. Чиждов – певец, композитор, автор русских романсов под псевдонимом Г. Холмский. После войны почти ежегодно устраивал сольные вечера романсов в Консерватории им. С. Рахманинова. Глеб Владимирович также неплохо рисовал и в 1971 г. любезно предложил сделать мой экслибрис. Работал он за рулем до глубокой старости – бросил баранку, когда ему было уже за 80. Чиждов, которого Ремизов называл «обезьянним куафером и музыкантом», неоднократно упоминается в «Мышкиной дудочке» (Париж, 1953), а также в книгах верных покровительниц Ремизова Н. В. Кодрянской «Алексей Ремизов» (Париж, 1959), «Ремизов в своих письмах» (Париж, 1977) и Н. В. Резниковой «Огненная память» (Беркли, США, 1980). Кстати, эта книга была недавно переиздана в Петербурге (Пушкинский Дом, 2013) с сопроводительной статьей А. М. Грачевой. Меня поразило, что, много лет занимаясь творчеством А. Ремизова, госпожа Грачева не знает, кому

Ремизов дал прозвище «Нерпа» (в частности, на с. 197 сказано «прозвище не расшифровано», а на с. 257 – «Нерпа, неуст. лицо»¹), – хотя ремизовед должен знать имя Елены Александровны Холмогоровой-Кост (1895-1974). Кстати, другая сотрудница Пушкинского Дома Т. С. Царькова в самом конце своей статье «Н. Ф. Бурова – корреспондент А. М. Ремизова» приводит третье и последнее письмо А. Ремизова от 27/14. I. 1953, которое заканчивается фразой: «Вас вспоминают: Паскаль. Маковский, Емельянов, Холмогорова (Costes)»².

Несколько слов о Елене Александровне, в первом браке Католинская, во втором – Кост. Она окончила в Санкт-Петербурге Высшие Бестужевские курсы, в Париже – Сорбонну и Школу восточных языков, преподавала русский язык в парижских лицеях и в Высшей военной школе. Вместе с Маргаритой Ивановной Вассой (Marguerite Vassoille) переводила главы из книги «Мышкина дудочка», которые появились в известном ежемесячном литературном журнале «Круглый стол» («La Table Ronde», авг. 1953 № 68 и апр. 1954 № 76). Вот, например, текст одной из дарственных надписей А. Ремизова на книге «Подстриженными глазами» (Париж, YMCA-Press, 1951): «Елене Александровне Холмогоровой моя жизнь от появления на свет в чарую Купальскую ночь (1877 – 24 июня) до поворота жизни сквозь тюрьму (18 ноября 1897). Все что потом до моего рождения в литературе (8 сент. 1902 г.) – тюрьма, ссылка (Пенза) тюрьма, ссылка (Устьсысольск – Вологда) – (1897-1904 г.) – в моей книге ИВЕРЕНЬ (неиздана). А “Пруд” не автобиография, это роман, но как все мое – исповедь. Алексей Ремизов. 10 окт. 1953».

В моем рукописном архиве хранятся десятки писем двух последних русских классиков – А. М. Ремизова и Б. К. Зайцева – к Елене Александровне. В конце 50-х годов она стала переводить и Б. Зайцева, с которым, судя по переписке, была знакома с 1947 года. Ее перевод воспоминаний Зайцева «Мои встречи с Чеховым» появился в парижском еженедельнике «Литературные новости» («Les Nouvelles litteraires», 18 февраля 1960. С.7).

Из близкого круга друзей Ремизова, я, волею судьбы, дружил со многими, среди них Б. К. Зайцев, Г. В. Адамович, В. В. Вейдле, Ю. К. Терапиано, В. С. Варшавский, Я. М. Цвибак (А. Седых), В. А. Мамченко, Б. Б. Сосинский, Ю. П. Иваск, И. В. Чиннов, С. М. Лифарь, С. Р. Эрнст, П. Паскаль, Ю. П. Анненков,

Н. И. Исцеленное, С. И. Шаршун, А. В. Бахрах, П. Е. Ковалевский, Н. И. Ульянов, Д. А. Соложев, Е. Ф. Рубисова, В. И. Лурье, З. А. Шаховская, Г. Н. Кузнецова, С. Ю. Прегель, А. А. Горская, Т. А. Величковская, Е. А. Холмогорова-Кост, О. Н. Можайская-Емельянова, Н. В. Кодрянская, Н. В. Резникова. Сколько интересного и любопытного они мне рассказывали о А. М. Ремизове! Благодаря этим замечательным писателям, поэтам, художникам, литературным и художественным критикам я уже тогда понял уникальность личности и творчества Ремизова. Они же поощряли мое увлечение Ремизовым и дарили мне его книги с дарственными надписями, «обезьяньи грамоты», письма, фотографии, акварели, рисунки.

Известно, что на рукописно-рисовальные упражнения Ремизова обратили внимание художники А. Н. Бенуа, И. Я. Билибин, Б. П. Кустодиев, А. Я. Головин, Н. С. Гончарова, М. Ф. Ларионов, И. А. Пуни, Л. А. Бруни, Н. П. Крымов, М. В. Добужинский, К. А. Сомов, Л. С. Бакст, С. В. Чехонин, Н. К. Рерих, Е. И. Нарбут, К. С. Петров-Водкин, Ю. П. Анненков, В. Н. Масютин, А. М. Арнштам, Н. И. Исцеленное, Н. В. Зарецкий, Б. Н. Гроссер даже делали обложки или иллюстрации для его книг. Не могу здесь не процитировать то, что написал в своих мемуарах Ю. Анненков: «Ремизов создавал полудетские, полузаумные графические фантазмагии, удивлявшие меня игрушечностью при глубоком графическом мастерстве. Он рисовал замечательно и диковинно. Его линейные и пятновые (а зачастую – в красках) сочетания, густо-густо заполнявшие пространство рисунка, носили архаически орнаментальный характер и вызывали ощущение загадки. Ремизов рисовал постоянно. Не проходило дня, чтобы он не начиркал чего-нибудь, какое-нибудь чудище, пугало, запутанное в орнаменте... Графика Ремизова часто переходила в почерк, а почерк его, бравший корни из древнеславянского буквенного сплета, превращался в каллиграфическую симфонию углов, закорючек и росчерков, которыми порой можно было любоваться, даже и не вникая в то, что там было написано... Не знаю, собирал ли кто-нибудь ремизовскую графику? Если нет, то это очень печально для истории русского искусства»³.

В дневнике 1956 г. Ремизов записал: «Умер художник Иван Альбертович Пуни, мой печальный берлинский спутник. Он единственный из художников по-настоящему интересовался моими многомерными рисунками». Через Пуни ремизовский

рисунок явился в художественном журнале «Das Kunstblatt» (August Heft 1925, Berlin). В 1927 г. в Берлине в известной галерее Герварта Вальдена «Der Sturm» при содействии художника Н. В. Зарецкого состоялась выставка его рисунков. В 1932 г. в Париже в галерее «L'Éroque» на выставке «Рисунки французских и русских писателей», организованной Н. А. Оцупом, главным редактором журнала «Числа», также были представлены его каллиграфические работы.

В декабре 1933 г. в Праге, на выставке «Рисунки русских писателей», подготовленной Н. В. Зарецким, в помещении Народного Музея, было показано больше тысячи рисунков, рукописных альбомов, грамот и иллюстраций Ремизова к произведениям Гоголя, Лермонтова, Тургенева, Лескова, Достоевского. Творчество Ремизова – рисовальщика и каллиграфа – было также представлено в Чехословакии на персональной выставке писателя, устроенной преподавателем В. В. Перемиловским в русской гимназии г. Моравска Тршебова (1933-1934).

С. Лифарь представил в Париже на Пушкинской выставке 1937 г. два рукописных альбома Ремизова с рисунками гуашью и коллажами (в том числе «Шесть снов Пушкина», «14 отдельных цветных изображений к Пушкину» и «9 иллюстраций к поэзии А. С. Пушкина»). В марте 1939 г. на парижской выставке «Сон в искусстве и литературе», организованной ежемесячным литературно-художественным журналом «Visages du monde», были показаны ремизовские иллюстрации к снам И. С. Тургенева. Двенадцать из этих иллюстраций были воспроизведены в журнале «Nirrocate» (№ 3, Париж, 1933) в статье Ремизова «Тургенев - поэт сна», вышедшей отдельной книгой в том же году. Как известно, альбом «Сны Тургенева» оказался у писателя Эдмона Жалу, не теряю надежды его отыскать.

В книге «Кукха. Розановы письма» (Берлин, изд. З. И. Гржебина, 1923) Ремизов пишет: «И скорее всего ученик я Кандинского, и это я понял уже тут в Берлине после лекции Ив. Пуни». (Речь идет о докладе «Современная русская живопись и русская выставка в Берлине», прочитанном И. Пуни 3 ноября 1922 г. в Доме искусств). Гораздо позже в книге «Пляшущий демон» (Париж, «Дом книги», 1949. С. 57) можно читать: «Я рисовал им “обезьяньи знаки”: линии, как они сами из себя вылиниваются, по Кандинскому». О творческих взаимосвязях Ремизова и Кандинского многое можно узнать из книги «Macaronis et autres contes» (d'Alexis Remizov illustres par

Wassily Kandinsky. Nantes: Editions MeMo, 1998), в которой воспроизведены иллюстрации В. Кандинского к девяти ремизовским сказкам. Примечательно, что в 1934 г. сборник стихов Рене Шара «Молот без хозяина» вышел с иллюстрациями В. Кандинского.

Больше 45 лет тому назад я начал собирать книги Ремизова, изданные еще в России, а потом в эмиграции, в Ревеле, в Берлине, в Праге, в Париже и в Нью-Йорке; литературные журналы, в которых он печатался в России с 1903 г., а позже в эмиграции с 1921 г.; пригласительные билеты на его вечера, рисунки, акварели, коллажи, портреты, фотографии, рукописи и, конечно, рукописные альбомы.

Первая рукописная иллюстрированная книга, которую я приобрел у Г. В. Чижова, – «Соломония. Русская повесть XVII века о бесноватой Соломонии» (Париж, 1935, 24 рис., 32 с.), а позже, из разных источников, – иллюстрированные альбомы «Доможил-домовой» (Посолонь. 1932, 1 рис., 9 с.), «Лютые звери» (Посолонь. 1933, 2 рис., 7 с.), «Ладушки» (Сказка. 1934, 1 рис., 5 с.), «Морозные цветы» (Ункрада. 1934, 2 рис., 7 с.), «Артамошка и Епифашка» (Посолонь. 1934, 1 рис., 8 с.), «Ведьма Коща» (Посолонь. 1934, 1 рис., 8 с.), «На воздушном океане» (Учитель музыки. 1934, 30 рис., 40 с.), «Книга мертвых» (Взвихренная Русь. 1934, 33 рис., 39 с.), «Огневица» (Взвихренная Русь. 1935, 7 рис., 8 с.); «Et la fin» (По карнизам. 1935, 10 рис., 14 с.), подаренный автором эссеисту и литературному критику Жану Полану (Jean Paulhan); «Китоврас» (1937, 5 рис., 16 с.).

Ремизовский альбом из коллекции Жоржет Энгельгард (Georgette Engelhard), первой жены поэта Рене Шара (Rene Char), продавался 15 октября 1990 года в Париже на аукционе Отель Друо (Drouot) вместе с рукописью «Смерть Авраама», – на французском языке и с открыткой А. Ремизова от 2.09.1939, где он сообщал Р. Шару свой парижский адрес. Я смог его приобрести после ожесточенной аукционной борьбы за большие деньги – 33 тысячи франков, тогда как оценка была 6000/8000. На этом же аукционе продавалась редкая книга Рене Шара «Поэмы» с иллюстрациями Никола де Сталь (12 гравюр на дереве, тираж 120 экз. на веленовой бумаге, с подписями автора и художника, Париж 1952), но, к сожалению, ее я уже не смог купить. Совсем недавно, в октябре прошлого года, всеми правдами и неправдами я приобрел поистине уникальный рукописный альбом «Зайка» (Посолонь) с текстом на французском языке с тридцатью двумя иллюстрациями

(рисунки, акварели, коллажи) в кожаном переплете и с экслибрисом Жоржа Унье (Georges Hugnet), известного поэта-сюрреалиста, писателя, драматурга, графика и мэтра переплета, создателя «Livre-Objet».

О последнем альбоме «Кошки и мышки» (1941, 1 рис., 8 с.) с дарственной надписью: «Николаю Александровичу Резникову о его любимом коте весенняя сказка, переписанная в первые осенние дни в нахмуренном Париже. Алексей Ремизов 4.X.1941 Paris», – хочу сказать несколько слов, и тем самым отдать дань памяти и благодарности Н. А. Резникову (1894-1983), который завещал мне этот альбом. Родился Николай Александрович в уездном городе Бирюч Воронежской губернии, окончил Московский Императорский лицей в память цесаревича Николая, готовился к судейской карьере, но из-за войны пошел в гардемарины, во время Гражданской войны попал в Киев, оттуда в Крым, в декабре 1920 г. в составе Русской эскадры на крейсере «Генерал Корнилов» эвакуировался в Бизерту. В Париже был членом кают-компании морских офицеров и, как многие его сверстники и товарищи по несчастью, стал шофером такси. Ремизов ему подарил этот рукописный альбом в пергаментном переплете в знак признательности за то, что Резников возил его бесплатно.

К этому списку надо еще прибавить рукописный альбом «Реестр о мушках» (С.Петербург, 1907, 2/15 ноября), посвященный К. А. Сомову; уникальный альбом «Люди и демоны» (1931, 23 рис., 24 с.) с портретами Б. Сосинского, В. Унковского, В. Зеелера, Н. Оцупа, И. Лукаша, В. Варшавского, Н. Городецкой, Н. Альтмана, М. Шагала и гадальные карты Сведенборга (1936, 1 рис., 36 карт).

Алексей Ремизов - единственный русский писатель-эмигрант, который благодаря своему умению, энергии, таланту, в частности, художника, добился признания во Франции, где у него вышло 10 книг в переводе на французский. Он печатался в самых престижных передовых французских литературных и художественных журналах и альманахах (Les Chroniques du Jour, La Revue Europeenne, Le Roseau a`Or, La Revue Nouvelle, La Revue Francaise, Hippocrate, Europe, Mesures, Esprit, La Nouvelle Revue Francaise, Cahiers G.L.M., Saisons, Cavalcade, La NEF, La Table Ronde, L'Arche, La Licorne, Les Quatre Vents, Cahiers du Sud, Preuves и др.) рядом с лауреатами Нобелевской премии Франсуа Мориаком и Альбертом Камю; с академиками Жаном Кокто, Полем Клоделем, Полем Валери, Маргерит

Юрсенар, Марселем Брионом, Марселем Арланом (кстати, два последних написали статьи о Ремизове) и с очень известными французскими писателями, такими как Жак Маритен, Андре Бретон, Леон-Поль Фарг, Пьер Жан Жув, Марсель Жуандо, Жак Одиберти, Жан Жионо, Жюль Сюпервьель, Пьер Дриё Ла Рошель, Жан Полан, Рене Шар, Жорж Унье. Не случайно, а весьма показательно, что в четырех авторитетных журналах (*L'Arche*, № 22; *La Licorne*, № 3; *La Nouvelle Revue Francaise*, № 10; *Cahiers du Sud*, № 338) Алексей Ремизов оказался рядом с Рене Шаром.

На сегодняшний день в моей «ремизовиане» около тысячи неопубликованных писем: Б. К. Зайцеву, В. А. Зайцевой, В. И. Лурье, М. Л. Талову, Г. Д. Гребенщикову, Ю. П. Анненкову, С. И. Шаршуну, Н. А. Исаеву, В. В. Вейдле, Р. Шару, Ж. Лели, Н. А. Оцупу, С. М. Лифарю, Я. Б. Полонскому, М. Л. Гофману, Р. М. Гофману, К. В. Мочульскому, Н. К. Кульману, М. Л. Кантору, Д. А. Шаховскому, Н. В. Дмитриеву, В. А. Мамченко, А. А. Горской, В. Ф. Зеелеру, В. П. Сияльскому, Ф. Г. Спасскому, Б. Г. Пантелеймонову, Т. И. Кристин, А. В. Руманову, С. А. Луцкому, Н. Д. Янчевскому, Е. А. Холмогоровой-Кост, О. Н. Можайской, Е. Л. Таубер, М. А. Струве, Т. А. Величковской, П. Н. Сорокину, П. Е. Ковалевскому, Д. А. Соложеву, В. Б. Свен-Кульбицкому, Н. И. Ульянову и др., и пятьсот книг с дарственными надписями или инскриптами, некоторые украшены оригинальным рисунком на обложке или на титульном листе, среди них есть книги с его дарственными надписями по-французски И. Гальперину-Каминскому, Б. де Шлёцеру, М. Бриону, А. Бретону, Ж. Полану, М. Арлану.

ПРИМЕЧАНИЯ

¹ К тому же в книге содержатся серьезные ошибки во французских словах, как то: на с. 20 в одном абзаце десяток грубейших ошибок в названиях книг Ремизова, изданных на французском языке: вместо «*Oï finit l'escalier*» дано «*On finit l'escaliers*»; вместо «*L'autre secret*» — «*Autre secret*»; вместо «*Sentiers vers l'invisible*» — «*Au seuil de l'invisible*». Также искажены названия известных французских литературных журналов: вместо «*Les Nouvelles litteraires*» — «*Nouvelle Litteraire*»; вместо «*La Nouvelle Revue Francaise*» — «*Nouvelle Revue Francaise*»: вместо «*Saisons*» — «*Saison*» и т. д. Отвечающая за подготовку текста А. М. Грачева даже не удосужилась проверить

эти французские названия, хотя они все содержатся в широко известной библиографии А. Ремизова, составленной Е. А. Синани (*Bibliographic des œuvres de Alexis Remizov établie par Helene Sinany. Institut d'études slaves / Институт славяноведения. Париж, 1978*). Для академического издания Пушкинского Дома такие промахи недопустимы.

² Алексей Ремизов. Исследования и материалы. Ответственный редактор А. М. Грачева. Российская Академия наук. Институт русской литературы (Пушкинский Дом), СПб., изд. «Дмитрий Буланин», 1994. С. 258.

³ Дневник моих встреч. Цикл трагедий. Том 1. — Нью-Йорк: Изд. «Международное Литературное Содружество», 1966. С. 228.

В. В. Вихров

СЕРГЕЙ АЛЕКСАНДРОВИЧ ЮРЬЕВИЧ: РОССИЯ, ФРАНЦИЯ, АМЕРИКА

Выходец из древнего дворянского рода¹, внук генерала от инфантерии Семёна Алексеевича Юрьевича – помощника воспитателя наследника цесаревича Александра Николаевича (впоследствии императора Александра II), Сергей Александрович Юрьевич прожил долгую и насыщенную жизнь. Профессия дипломата, научные исследования и занятия скульптурой позволили ему быть знакомым со многими выдающимися деятелями политики, науки и искусства всего мира. Выполняя связующую роль между Россией и Францией, он, по существу, был «человеком мира».

Сергей Александрович Юрьевич родился 19 марта 1876 г.² в Париже, где, по его собственным воспоминаниям, провел часть юности. Из Франции семья вернулась в Россию. Сергей поступил учиться в Александровский лицей, по окончании которого в 1895 г. вновь уехал в Париж, там продолжил образование в Институте политических исследований³. В следующем году в чине титулярного советника был принят в ведомство Министерства иностранных дел в качестве атташе Российского посольства в Париже (сверх штата)⁴.

В 1899 г. Сергей Юрьевич как член делегации от России принял участие в работе Первого международного конгресса по борьбе с торговлей женщинами, проходившего в Лондоне⁵ (рис. 1). В следующем году, когда в Петербурге будет создано Российское общество защиты женщин, первым его председателем будет избран сенатор, член Государственного Совета Андрей Александрович Сабуров.

Вернувшись в Париж, Сергей Юрьевич участвует в обычной работе посольства⁶, принимает участие в различных приемах и званых ужинах, иногда один, иногда со своими родителями. Парижские газеты того времени публикуют его имя в числе лиц, встречавших и провожавших особ царского семейства⁷.

Одним из первых значительных дел молодого сотрудника посольства стала подготовка участия России во Всемирной выставке в Париже в 1900 г.⁸ Генеральным комиссаром ее русского отдела был назначен князь Вячеслав Николаевич Тенишев. В работе выставки активное участие принимал и



Рис. 1. Участники Первого международного конгресса по борьбе с торговлей женщинами, Лондон. 1899 г. Сидят слева направо: Percy William, Hugo Tamm, Johann Heinrich von Bernstorff, Андрей Александрович Сабуров, W.A. Coote; стоят слева направо: Сергей Юрьевич, W. Tham, Владимир Фёдорович Дерюжинский, Colonel Bolland (по: William A. Coote - A vision and its fulfillment : being the history of the origin of the work of the National Vigilance Association for the Suppression of the White Slave Traffic. Published by the National Vigilance Association, St. Mary's chambers, 161a, Strand. W.C. London, 1910, P.155).

Дмитрий Иванович Менделеев – вице-президент Международного жюри выставки. За время подготовки и проведения выставки Сергей Юрьевич познакомился со многими выдающимися деятелями и учеными того времени, а с некоторыми из них, например, с Генеральным комиссаром выставки Альфредом Пикаром, подружился. Сергею Юрьевичу было поручено заботиться об участии русских делегаций в работе многочисленных встреч и конгрессов, проходивших на территории Всемирной выставки, в том числе – таких как международные конгрессы «Государственная помощь и социальное обеспечение», «Среднее образование» и др. Был среди них и 4-й Международный конгресс по психологии,

состоявшийся 20 – 25 августа 1900 г. в одном из павильонов выставки; о нем следует сказать особо.

В юности Сергей Александрович был свидетелем ряда психических явлений⁹, настолько заинтересовавших его, что он решил посвятить себя исследованиям в этой области. Юрьевич познакомился с такими известными личностями в области психических исследований как член медицинской академии, профессор Шарль Рише, полковник А. Роша, Камиль Фламарион – известный астроном, основатель Астрономического общества Франции и популяризатор науки, принц Роланд Бонапарт – президент Географического общества, Е. Боир – ректор Академии Нэнси и др.

У Сергея Юрьевича возникла идея организовать в Париже институт, на базе которого можно было бы изучать психические явления на научной основе. Похожая идея была высказана и Освальдом Мюррем, членом Общества психических исследований в Лондоне. Они встретились в Париже и начали работать над совместным проектом. Организационный комитет нового Международного Психического института согласился возглавить член Французской академии наук, директор института Пастера Эмиль Дюкло. Он же был избран первым президентом института.

Проект создания нового института был представлен на Международном конгрессе по психологии в августе 1900 года. Комитет конгресса поддержал его¹⁰. В международный организационный комитет вошли многие видные ученые того времени; от России – Д. И. Менделеев¹¹ и Юлиан Охорович. Членами исполнительного комитета стали Анри Бергсón¹², Пьер Жане¹³, Шарль Рише¹⁴. Генеральным секретарем института был избран Сергей Юрьевич¹⁵, почётным президентом – Леон Буржуа, бывший премьер-министр Франции и председатель палаты депутатов.

В сентябре 1900 г., в канун окончания Всемирной выставки в Париже, Сергей Юрьевич становится кавалером французского Ордена Почётного легиона (рис. 2). Офицером Ордена он стал 3 марта 1913 г. Продолжая деятельность атташе посольства, Юрьевич в следующем году занялся созданием нового института.

В январе 1901 г. в отеле Научных обществ президент института Эмиль Дюкло приступил к чтению цикла лекций с целью представить широкой общественности проект нового института и предмет его исследования для привлечения финансирования.



Рис. 2. Учётная карточка Сергея Юрьевича, награждённого Орденом Почётного легиона. Фото из архива Archives nationales (France). Présentation de la base de données Léonore (Légion d'honneur), dossier : 19800035/989/14460.



Рис. 3. Сергей Александрович Юрьевич. Фото 17.02.1905 г. (по: Musée français de la Photographie. Numéro d'inventaire. 2004.15.90; The Metropolitan Museum of Art. Collection Online, Accession Number: 2001.14).

На лекции присутствовали послы России и США, титулованные особы, министры, учёные. В число членов президиума входил и Сергей Юрьевич¹⁶. Весной 1901 г. по случаю Пасхи ряд сотрудников русского посольства в Париже был награжден орденами, среди награждённых орденом Святого Станислава – Сергей Юрьевич¹⁷.

В июне 1902 г. в Париже скончался Александр Семёнович Юрьевич. Отпевание прошло в русской церкви на улице Дарю, о чем сообщил ряд французских газет¹⁸. В том же году, по духовному завещанию отца¹⁹, Сергей Юрьевич вступил во владение фамильным имением в деревне Елизаветино Саратовской губернии.

После смерти Дюкло, в 1904 г. президентом института стал профессор д'Арсонваль²⁰ – член Французской академии наук и Академии медицины, и институт был переименован в Институт общей психологии.

В мае 1905 г. в Неаполе Сергей Юрьевич (рис. 3) познакомился с медиумом Эусапией Палладино и пригласил ее для проведения экспериментов в Париж. Сеансы проводились в Институте общей психологии. Всего за период с 1905 по 1908 г. было проведено 43 сеанса. Для участия в экспериментах приглашались известные ученые – лауреаты Нобелевской премии по физике 1903 г. Пьер и Мария Кюри²¹, французский физик Жан Батист Перрен²², физик, ученик Пьера Кюри Поль Ланжевен²³, психиатр, невролог, член Французской Академии наук Жильбер Балле и др. Результаты исследований были опубликованы в Бюллетене Института общей психологии, в редакционный комитет которого входил Сергей Юрьевич²⁴.

Институт общей психологии просуществовал до 1933 г. За это время Сергей Юрьевич стал вице-президентом института, принял участие в работе Первого Международного конгресса психических исследований (1921, Копенгаген) и шести Международных психологических конгрессов²⁵.

В 1903 г. большое напряжение, которое Сергей Юрьевич испытал при организации работы нового института, сказалось на его здоровье, и он отправился на отдых в Швейцарию. Там он начал рисовать, чтобы успокоить нервную систему²⁶; пробовал работать в разных техниках – масляной живописи, акварели, пастели, занимался гравированием, выставлялся и даже имел некоторый успех²⁷.

Сергей Юрьевич снял студию в Риме. Однажды, пытаясь освоить анатомию стопы в живописи, он решил изобразить её сначала в глине. Впечатление, возникшее от того, что в его руке оказалась вещь круглая и твердая, а не плоская, как на холсте, было настолько сильным, что он задался вопросом, почему он не занимался скульптурой раньше?

Сергей Александрович немедленно вернулся в Париж и снял там студию в отеле «Бирон». Она была расположена над студией знаменитого скульптора Огюста Родена²⁸, Юрьевич познакомился с ним и стал его учеником. Так открылась еще одна грань дарования Сергея Александровича. Не оставляя карьеру дипломата и исследования в области психических явлений, он стал скульптором.

В апреле 1911 г. в Петербурге²⁹ Сергей Александрович женился на Елене Ивановне Попович-Липовац³⁰ – дочери генерала от инфантерии Ивана Юрьевича Попович-Липоваца³¹ и кузины Елены Черногогорской – будущей королевы Италии и

Албании. От этого брака у супругов Юрьевичей родились две дочери: Елена³² и Ника³³.

После начала Первой мировой войны Роден предложил Сергею Юрьевичу поработать с ним вместе над большой статуей, символизирующей «Человечество в беде». Но в России надвигалась революция, и Юрьевич, несмотря на то, что Роден отговаривал его от поездки, вынужден был уехать, чтобы спасти свою семью, находившуюся в то время в их имении в Саратовской губернии.

В ноябре 1917 г. скончался Роден. Отель «Бирон» ещё в 1911 – 1912 гг. находился под угрозой продажи и перестройки. В свое время Роден предлагал сделать там государственный музей скульптуры, куда бы он передал все свои произведения, но предложение инвестора для государства было более заманчивым. Ходатайство известных писателей и художников осталось без должного внимания. Тогда Сергей Юрьевич, по его воспоминаниям³⁴, обратился к Аристиду Бриану – в то время премьер-министру Франции, но не как скульптор, а как атташе русского посольства. В конце концов было принято решение о создании Музея Родена, который был открыт в 1919 г., уже после смерти скульптора.

После Октябрьской революции Сергей Юрьевич, не являясь больше сотрудником русского посольства в Париже, продолжал занятия скульптурой на постоянной основе, а начиная с 1920 г., стал регулярно участвовать в парижских ежегодных художественных выставках.

С 1 по 15 апреля 1920 г. в галерее Barbazanges³⁵ состоялась его персональная выставка скульптуры и рисунка. Осенью того же года он участвовал в выставке «Осеннего салона» тремя работами, среди которых был бронзовый портрет историка Казимира Валишевского³⁶. На выставке Национального общества изящных искусств Юрьевич представил скульптурный портрет французского философа Этьена Эмиля Мари Бутру³⁷. Участвовал скульптор и в работе 135-й выставки французских художников. Выставка Юрьевича 1922 г. экспонировалась в помещении Торгово-промышленных собраний³⁸. На «Осеннем салоне» 1923 г. Сергей Юрьевич представил две работы – скульптурный портрет востоковеда Виктора Голубева³⁹ и небольшую скульптуру русской танцовщицы Наташи Натовой⁴⁰ (рис. 5). В августе 1924 г. Сергею Юрьевичу позировал английский романист, новеллист и поэт Томас Харди. В 1925 г. в Лионе Сергей Юрьевич



Рис. 4. Французский паспорт
С. А. Юрьевича. 1933 г.



Рис. 5. С. А. Юрьевич.
Танцовщица Наташа
Натова (по: Hickmet
Fine Arts Gallery. Sold
Archive. Item № 2441).

выставил скульптурный портрет изобретателя кинематографа, члена Парижской академии наук Луи Жана Люмьера⁴¹. В том же году он участвовал в летней выставке в Королевской академии искусств в Лондоне, где представил три работы – статуэтку танцовщицы Натовой и два бронзовых бюста⁴².

К 1925 г. у Юрьевича насчитывалось уже около двухсот скульптур; две из них приобрел Люксембургский музей в Париже, одну – городской музей Парижа.

В январе 1925 г. Сергей Юрьевич был избран членом Географического общества Франции⁴³. Представляли его известный французский врач-психиатр Жан-Мартен Шарко и французский географ и зоолог, исследователь острова Мадагаскар Гийом Грандидьер. В следующем году Юрьевич совершил путешествие по Абиссинии, где создал несколько скульптурных портретов⁴⁴. В Каире он исполнил бюст национального лидера Египта Саада Заглула⁴⁵.

В 1930 г. Сергей Юрьевич и его супруга прибыли в Нью-Йорк, где познакомились с губернатором Нью-Йорка Франклином Рузвельтом, будущим президентом США. Вскоре Сергей Александрович исполнил его скульптурный портрет⁴⁶. По воспоминаниям Елены Ивановны, они часто посещали Франклина Рузвельта и его мать. Летом следующего года в Нью-Йорке, в Бруклинском музее, состоялась выставка, на которой были представлены работы Сергея Юрьевича⁴⁷. Бронзовую голову индейца приобрел Художественный музей Филадельфии⁴⁸, а бронзовый бюст коллекционера Джона Геллатли (John Gellatly) – Смитсоновский музей американского искусства.

В феврале 1933 г. Сергей Юрьевич получил французское гражданство (рис. 4), а через пять лет свершилось то, чего не удавалось добиться его деду и отцу. 3 января 1938 г. Великий князь Кирилл Владимирович Романов двумя отдельными указами, соглашаясь с заключением Могилёвского Дворянского депутатского собрания и департамента герольдии, а также Общего собрания Правительствующего Сената, вынесенными в 1842 г. о признании рода Юрьевичей, ведущего свое начало из Литвы, литовско-польским княжеским родом, и, опираясь на мнение Генеалогической секции Русского историко-родословного общества в Париже, изложенное в протоколе от 27 мая 1937 г., дозволил камергеру Двора Его Величества Сергею Александровичу Юрьевичу с нисходящим потомством пользоваться княжеским титулом и гербом, принадлежащим означенному роду. С этого времени Сергей Юрьевич стал подписывать свои труды с добавлением княжеского титула (франц. – prince), а его дочери стали именоваться принцессами.

В марте 1940 г., перед самой войной, Сергей Юрьевич вместе со старшей дочерью Еленой вновь отправился в Америку. Там он заключил ряд контрактов на выполнение скульптурных работ. Елена Ивановна осталась в Париже, а после оккупации Франции нацистами выехать в Америку не смогла. Она очень бедствовала и неоднократно находилась под угрозой ареста за помощь знакомым евреям⁴⁹. Сергей Юрьевич вернулся в Париж уже после окончания войны.

Их младшая дочь Ника после замужества поселилась в Англии, в деревушке Ранфолд, недалеко от городка Фарнема, в шестидесяти километрах от Лондона, и Сергей Александрович часто навещал ее⁵⁰. Там он обратил внимание на скульптурные работы одиннадцатилетней Лорны МакКин (Lorne McKean),

ставшей вскоре его ученицей. Сейчас это известный английский скульптор, с 1972 г. – член Королевского общества британских скульпторов.

Помимо активной деятельности дипломата, ученого и скульптора, Сергей Юрьевич известен как член различных обществ: с 1899 г. – Французского астрономического общества, с 1902 г. – Парижского лингвистического общества и Общества социологии, с 1925 г. – Географического общества Франции. В 1915 г. он принял участие в работе Общества поддержки слепых.

В августе 1930 г. Сергей Александрович получил письмо барона М. А. Таубе, отправленное на адрес Института общей психологии, с приглашением присоединиться к проекту создания нового Международного института востоковедения в Париже, почетным председателем которого предполагался Николай Константинович Рерих. Сергей Юрьевич в тот же день ответил согласием. Однако проект, разрабатывавшийся на протяжении несколько лет, так и не был реализован⁵¹.

Скончался Сергей Александрович Юрьевич 18 декабря 1969 г. Похоронен рядом с супругой на русском кладбище Сент-Женевьев-де-Буа (Sainte-Genevieve-des-Bois) под Парижем.

Скульптурные произведения Сергея Юрьевича после его ухода неоднократно выставлялись на различных аукционах. Последний раз это была бронзовая скульптура танцовщицы Наташи Натовой, выставленная на торги нью-йоркского аукциона Кристи 20 мая 2015 г.

ПРИМЕЧАНИЯ

¹ *Вихров В. В.* О дворянском роде Юрьевичей // Саратовский краеведческий сборник: Научные труды и публикации. Саратов, 2016. Вып. 6.

² Дата приведена на основе копии метрического свидетельства, выданного Петербургской Духовной Консисторией 7 февраля 1880 г. РГИА. Ф. 1151. Оп. 12. Д. 119. Даты приводятся по юлианскому календарю (старый стиль); по григорианскому календарю – дата рождения: 31.03.1876 г. В дате рождения С. А. Юрьевича есть разночтения – так, на его надгробии, на русском кладбище в Сент-Женевьев-де-Буа указан 1875 г.

³ *École Libre des Sciences Politiques* – частное высшее учебное заведение, основанное в 1872 г.

⁴ Адрес-календарь. Общая роспись начальствующих и прочих должностных лиц по всем управлениям Российской Империи на 1896 год. С. 32. Дальнейшее продвижение Сергея Юрьевича по службе: коллежский асессор (1900), коллежский советник (1906), статский советник (1911).

⁵ Конгресс состоялся в Лондоне 21–23 июня 1899 г. В русскую делегацию входили такие известные личности как князь Сергей Волконский, сенатор Андрей Сабуров, юрист и публицист Владимир Дерюжинский. См.: Transactions of the International Congress on the White Slave Trade, held in London, on the 21st, 22nd and 23rd of June, 1899. London, 1899. P. 8.

⁶ В некоторых публикациях утверждается, что Сергей Юрьевич оставил службу в 1904 г., на самом деле, он находился в составе Русского посольства в Париже вплоть до 1918 г. См.: Адрес-календарь. Общая роспись начальствующих и прочих должностных лиц по всем управлениям Российской Империи на 1900 – 1916 гг.; France. Ministère des affaires étrangères. Liste de MM. Les membres du Corps diplomatique 1.01.1918. P. 5.

⁷ См., например, газету «Le Figaro» за 1897 г. и последующие годы.

⁸ Выставка работала с 15 апреля по 12 ноября 1900 г. См.: Орлов М. А. Всемирная Парижская выставка 1900 года в иллюстрациях и описаниях. СПб.: Тип. брат. Пантелеевых, 1900.

⁹ Речь идет о феноменах, наблюдаемых на спиритических сеансах.

¹⁰ Prince Serge Yourievitch. Un grand projet français // Revue de la pensée française, 1(1), New York. P. 11.

¹¹ Д. И. Менделеев к тому времени уже занимался изучением психических явлений. См.: Менделеев Д. И. Материалы для суждения о спиритизме. Собр. соч. Т. 24. М., 1954. С. 171.

¹² Французский философ, лауреат Нобелевской премии по литературе 1927 г.

¹³ Французский психолог, психиатр, невропатолог.

¹⁴ Французский физиолог, лауреат Нобелевской премии по физиологии и медицине в 1913 г.

¹⁵ Yourievitch S. The new international psychological institute at Paris // The Monist. 1901. V. 11, P. 464 – 467.

¹⁶ Le Figaro. 31.01.1901.

¹⁷ Le Figaro. 19.04.1901.

¹⁸ Le Figaro. 23.06.1902 и 24.06.1902; Le Temps. 24.06.1902; Le Rappel. 25.06.1902; Le XIX siècle. 25.06.1902.

¹⁹ Духовное завещание действительного статского советника Александра Семеновича Юрьевича утверждено к исполнению

саратовским окружным судом 13 февраля 1902 г. РГИА. Ф. 1352. Оп. 23. Д. 1246. Л. 2.

²⁰ Бюст д'Арсонваля работы Сергея Юрьевича установлен в здании Коллеж де Франс. См.: L'Echo d'Alger. 06.06.1934. P. 1.

²¹ За время совместной работы в Институте общей психологии Сергей Юрьевич подружился с Пьером Кюри. Они часто беседовали и после экспериментов, Пьер Кюри живо интересовался исследованиями психических явлений, придумывал новые приборы. Он видел в этой новой энергии аналогию с недавно открытой супругами Кюри радиоактивностью. О работе Пьера Кюри в Институте общей психологии см.: Вихров В. В. Пьер Кюри и исследование психических феноменов // Рериховское наследие: Труды Международной науч.-практ. конф. СПб.: Изд. СПбГБУК «Музей-институт семьи Рерихов». 2014. Т. 12. С.398 – 404.

²² Получил Нобелевскую премию по физике в 1926 г.

²³ Создатель теории диамагнетизма и парамагнетизма, член Французской академии наук, член-корреспондент Российской Академии наук с 1924 г.

²⁴ Более подробно исследования в институте Общей психологии в 1905 – 1908 гг. описаны в статье: Вихров В.В. Сергей Юрьевич. Исследование психических феноменов и У-лучи // Труды Санкт-Петербургского государственного университета культуры и искусств. Т. 203. СПб.: Изд-во СПбГУКИ, 2014. С. 117 – 133.

²⁵ 1909 – Geneva, 1923 – Oxford, 1926 – Groningen, 1929 – Yale, 1932 – Copenhagen, 1937 – Paris. См.: History of the International Union of Psychological Science (IUPsyS) Psychology Press, 2005. Appendix A.

²⁶ Сергей Юрьевич начал рисовать с детства. В Саратовском художественном музее им. А. Н. Радищева хранится карандашный рисунок С. Юрьевича, исполненный в семилетнем возрасте.

²⁷ Одна из первых выставок, в которой принимал участие Сергей Юрьевич – выставка, организованная Национальным обществом изящных искусств в 1908 г., где была представлена его картина «Арабские женщины». См.: Catalogue illustré du Salon de 1908. Société nationale des beaux-arts. P. 24, «Femme arabe».

²⁸ *Guy Hickok*. The Amazing Serge Yourievitch // The Brooklyn Daily Eagle from Brooklyn, New York. 1925 March 22. P. 101.

²⁹ Французские газеты о бракосочетании: Le Gaulois, 3.04.1911; Le Figaro, 7.04.1911; Gil Blas, 16.04.1911.

³⁰ Елена Попович-Липовац (25.05.1895 – 16.05.1957), похоронена на русском кладбище в Сент-Женевьев-де-Буа.

³¹ Иван Юрьевич (Йован) Попович-Липовац (14.07.1856 – 17.08.1919) – черногорец, генерал от инфантерии Российской императорской и Черногорской армий, участник шести войн, Георгиевский кавалер, талантливый поэт, путешественник, ученый-этнограф, актёр и драматург. Похоронен на русском кладбище в Сент-Женевьев-де-Буа под Парижем. См. книгу о нем: Петров А.А., Клевалина Н.А. Йован Попович-Липовац: воин, поэт, ученый. М.: Русский путь, 2011.

³² Родилась 30.04.1913, художник, работала в Америке. См.: Paintings by Helen Yourievitch, Twenty Brook Street, 1952. В 1932 г. вышла замуж за Пауля Занеско (Paul Zanesco), секретаря миссии Королевства Румынии. После смерти мужа переехала жить в Англию. См.: Le Figaro.24.09.1932.

³³ Ника Юрьевич-Халтон (02.08.1916 – 17.09.1995), в 1941 г. вышла замуж за известного лондонского издателя и писателя Эдварда Халтона (Edward George Warris Hulton). После замужества жила в Англии, от этого брака у них трое детей: Elisabeth (род. 1943), Edward (род. 1945), Cosmo (род. 1950). Написала ряд книг, в том числе книгу о творчестве отца – Сергея Юрьевича. Похоронена на русском кладбище Сент-Женевьев-де-Буа рядом с родителями.

³⁴ В отеле «Бирон» во времена, когда Юрьевич снимал там студию, кроме Родена жили танцовщица Айседора Дункан, художник Анри Матисс. См. Воспоминания С. Юрьевича в статье Irénée Mauget: Souvenir sur Rodinet l'Hotel Biron // Comoedia 10.08.1920. P. 1.

³⁵ Galerie Barbazanges – частная галерея в Париже, в которой выставлялись импрессионисты. См: La Chronique des artset de la curiosité: supplément à la Gazette des beaux-arts. 1920. № 6. P 48.

³⁶ Kineton Parkes: Sculpture of to-day, V. 2, London, Chapman and Hall Ltd. 1921, P. 265.

³⁷ Les Salons de la Societe Nationale des beaux-arts, buste de E. Boutroux // Gazette des beaux-arts 1920. P. 327. Этот бюст в 1934 г. приобретет Люксембургский музей (Musée de Luxemburg, Paris).

³⁸ Paris-Guide. 24.06.1922.

³⁹ Виктор Голубев – русский востоковед и путешественник – в то время жил и преподавал в Париже, принимал активное участие в работе Института общей психологии (секция психология искусства), был знаком с Н. К. Рерихом.

- ⁴⁰ Société du Salon d'automne, Grand Palais des Champs-Élysées // Gazette des beaux-arts. 1923. P.365.
- ⁴¹ Art et photo. Revue mensuelle illustrée // Bulletin de la Société des arts du Forez. 1923. Avril.
- ⁴² Royal Academy Exhibitors 1905-70: A Dictionary of Artists and their Work in the Summer Exhibitions of the Royal Academy of Arts, Vol. 6, 1982. P. 347.
- ⁴³ La Géographie. Tome XLIII. №1. 1925. P.357.
- ⁴⁴ О путешествии Сергея Юрьевича по Абиссинии // Galveston Daily News. 29.08.1927.
- ⁴⁵ Саад Заглул Паша – премьер-министр Египта в 1924 г. См.: Armée et marine, 11.07.1926. P. 43.
- ⁴⁶ Chicago Sunday Tribune. 17.09.1944. P. 10. Бюст был представлен Франклину Рузвельту, в то время уже президенту США, матерью президента и Еленой Ивановной Юрьевич 2 марта 1935 г (газета «San Antonio Light». 3.03.1935).
- ⁴⁷ Выставка Brooklyn Museum «Paintings, Sculpture and Drawings by American and Foreign Artists». 12.06 – 1.10.1931.
- ⁴⁸ The Fifty-sixth Annual Report of the Pennsylvania Museum of Art. For the Year Ended May 31, 1932. P. 20.
- ⁴⁹ Chicago Sunday Tribune. 17.09.1944. P. 10.
- ⁵⁰ Runfoldnear Farnham. Судя по телефонным справочникам, Сергей Юрьевич проживал в Англии по указанному адресу в 1950-1951 гг. и в 1961 г.
- ⁵¹ *Е. В. Бакалдина, В. Л. Мельников, П. Н. Шумкова, В. А. Шуришина.* Санкт-Петербургский государственный Музей-институт семьи Рерихов, частное сообщение. Письма Н. К. Рериха к М. А. Таубе // Дельфис 2014. № 4 (80).

В. К. Зибров

РУССКАЯ ГИМНАЗИСТКА ИЗ
КЫШТЫМА В ЛОНДОНЕ
(1913-1914 ГГ.).

На одной из встреч коллекционеров приобрел пачку дореволюционных писем, адресованных из Лондона в Пермь гимназистке VIII класса женской гимназии Антонине Анатольевне Карельских. После прочтения писем выяснилось, что они были написаны её подругой Екатериной Алексеевной Широковой, недавно окончившей женскую гимназию в Кыштыме и волей судьбы, оказавшейся в Лондоне.

Первое впечатление от писем было неожиданным: восхищение перед 17 летней русской девушкой, сумевшей достойно поставить себя в столице огромной империи, в культурном и экономическом центре Европы начала XX в. За восхищением последовали размышления на тему: Россия накануне Первой Мировой войны, её достижения в различных областях науки, время вершинное для наших гуманитарных наук, чьим наследием мы продолжаем пользоваться и в наше время. Это время мы долгие годы видели в отражении кривого зеркала революционного нигилизма или детского смакования серебряным веком. Россия в своей глубинной провинциальной жизни формировала личности жизнестойкие и самобытные, способные сохранять свою русскость в любых обстоятельствах и в любом инородном окружении. Даже пример писателя Федора Сологуба с его Недотыкомкой не останавливает меня в этом утверждении хотя бы потому, что из учителя начальных классов провинциальной России он стал русским писателем, здесь же можно вспомнить и В. В. Розанова, тоже пришедшего в литературу из провинциальных учителей. Но все это от лукавого.

Перед тем как обратиться к содержанию писем следует сказать несколько слов о Кыштыме, женской гимназии и двух подругах.

О Лондоне у нас в России знают многие, а о Кыштыме знают единицы, а в нем в разное время побывали и Д. И. Менделеев и один из президентов Америки. Кыштым (башк. – место зимовки) возник как заводское поселение на юге Урала. Завод основан Никитой Демидовым в 1757 г. После Демидова его владельцами и совладельцами были многие, среди них отец

известного историка В. Г. Дружинина. В XIX в. Кыштым стал центром горного округа, а в 1896 г. через него прошла великая сибирская железная дорога из Екатеринбурга в Челябинск. В путеводителе по этой дороге о Кыштыме сказано: «одно из живописнейших местечек всей Екатеринбургской ветви. В версте от вокзала Нижне-Кыштымский завод, в 2-х верстах Верхне-Кыштымский... Заводы принадлежат наследникам баронесы Клавдии Александровны Меллер-Закомельской, вдове генерал-майора Ольге Петровне Дружининой и наследникам потомственного почетного гражданина Александра Александровича Зотова. Верхне-Кыштымский завод – один из самых больших на Урале, число жителей в нем до 18 тыс. д. (уш) об. (оева) п. (ола). Нижне-Кыштымский с населением в 2 тыс. д. об. п. ... Кроме месторождений золота, руд медных, железных, хромистого железняка, добываются здесь многие минералы: корунд, шпинель, рутил, перовскит, кеммерит и др.»¹. На открытках начала XX в. в Кыштыме почти все дома деревянные. После создания акционерного общества «Кыштымские горные заводы» большая часть акций была приобретена англичанами, в 1908 г. директором общества стал Лесли Уркварт (1871-1933 гг.), а дирекция располагалась в Лондоне. Большевики национализировали все Кыштымские заводы. Городом Кыштым стал в 1934 г. Сейчас его население насчитывает около 40 тыс. человек.

Гимназия в Кыштыме появилась в 1907 г., для неё было построено специальное здание, сохранившееся до нашего времени. На дореволюционной открытке (фотограф Метенков В. Л., около 1910 г.) она названа Кыштымской земской женской прогимназией, а в 1913 г. она уже стала гимназией с семилетним курсом обучения, с 1914 г. в ней открылся 8 педагогический класс. Сверх обычной гимназической программы в ней преподавали домоводство, медицину, обучали игре на пианино и танцам. Инициатором создания библиотеки в Кыштыме (она располагалась в гимназии), народного театра и преподавания медицины для девушек был врач А. К. Бухвостов². Екатерина Широкова в 1913 г. оканчивала в этой гимназии 7 класс, шла на золотую медаль, но не все экзамены сдала на пятерки.

Переписка между Антониной и Екатериной возникла не случайно. Летом Антонина Карельских приезжала в Кыштым на каникулы, где они в Катей проводили время. Их многое объединяло: взгляды на жизнь, обе писали стихи, обе росли в больших семьях и готовили себя к трудовой жизни. Степень

близости была столь высока, что они доверяли друг другу чтение своих интимных дневников. После каникул (одна в Кыштыме, другая в Перми) близость не прерывалась, они продолжали общаться письмами-дневниками. Именно эта форма дневниковых записей и представлена во всех письмах Екатерины Широковой из Лондона. Катя в своих письмах называет подругу Точкой (Антонина-Тонечка-Точка). Екатерина к моменту окончания гимназии уже определилась в выборе профессии, по крайней мере, на ближайшие 5 лет – служащая в управлении Кыштымских заводов. В устройстве Е. А. Широковой в управление заводов помог Поликарп Игнатьевич Фаддеев, чья должность в справочнике 1916 г. называлась следующим образом: Главное управление Кыштымскими заводами. Главный бухгалтер³. Фаддеев был в Кыштыме явно влиятельным человеком, т. к. его подпись стоит на бонах Кыштымских горных заводов 1919-1920 гг.⁴ Антонина лишь перебирала различные варианты своей будущей деятельности, все больше склоняясь к сельскохозяйственным курсам в Москве. Каких-то других сведений кроме тех, что содержатся в переписке, пока узнать не удалось. Единственное, что помог выяснить интернет, где выложены метрические книги г. Перми, это данные о рождении А. А. Карельских: г.Пермь, из мещан, день рождения 25. 02. 1896 г., день крещения 03. 03; следовательно, в 1913 г. ей было 17 лет, примерно столько же было и ее подруге, Екатерине Широковой.

Несколько слов о письмах. Все письма из Лондона пронумерованы, их 24. Сохранились конверты, но марки срезаны. На всех конвертах адрес А. А. Карельских (домашний или на пермскую Мариинскую гимназию), адреса отправителя нет, он представлен только штампом лондонского почтамта. Свой лондонский адрес Е. А. Широкова сообщала в письмах. Первое письмо датировано 29 сентября 1913 г. (по новому стилю), последнее – 21 апреля 1914 г. Свою подругу на конвертах Екатерина величает по-разному: госпожой или ученицей 8 класса. Есть несколько писем написанных до поездки в Лондон и после возвращения. Последнее письмо датировано 16. 6. 1919 г., оно написано братом Екатерины. На конверте и на чистой странице письма от 18. 12. 1913 г. есть записи И. А. Широкова (родился 11 апреля 1932 г.) сделанные им в Ленинграде в 1950 г. Лондонские письма по объему от 2 до 4 листов, написаны чернилами, редко карандашом.

Обратимся к письмам. Первые впечатления от Лондона: «Вот, Точка, я и в Лондоне. Пока ничего не соображаю. Нас

никто не встретил и мы (вместе с ней ехал другой служащий из Кыштыма по фамилии Пузанов, в Лондоне они редко встречались и жили на разных квартирах – В. З.), не зная почти языка, очутились в английском аду, но все хорошо устроилось. Турчанку (вместе ехали из Петербурга в Лондон – В. З.) встретил муж-немец, он немного (?) говорит по-русски и хорошо по-английски, а я наоборот, кое-как объяснила ему, куда мне нужно (мой спутник совсем растерялся, мокрая курица), немец помог мне взять автомобиль, усадил нас, и мы покатали в контору. Черт знает, как это шоффер (так это слово писалось до революции – В. З.) может править автомобилем в такой каше. Я смотрю и ничего не соображаю – целый муравейник! Подъехали к конторе, шоффер повернул что-то и выскочила стоимость проезда, а я не понимаю сколько надо дать, подставила ему кошелек, он засмеялся и взял шиллинг (теперь я отлично знаю английские деньги). В конторе долго плутала, поднималась, поднималась, встретила наконец какого-то джентльмена, вероятно швейцара, он поставил меня на подъемную лестницу, и мы вознеслись. Провели меня в комнату, где занимаются две машинистки: англичанка и русская, но уже обангичанившаяся, 5 лет живет в Лондоне. Они очень удивились, что нас никто не встретил, оказывается, они не поняли телеграмму. Поболтали с русской, она мне не понравилась, уж больно высоко держит себя, разговаривает, будто делает одолжение, зато какая добрая и милая англичанка, она мне и стул подставила и умыться предложила, позаботилась, чтобы подали закусить. Пригласили в Вэбстэру, там же был Романов, оба извинились, что не встретили, т. к. совсем не знали, что мы приедем именно сегодня, чтобы загладить вину, они были очень любезны, сейчас же нас проводили в ближайший отель и очень приличный, дали нам зачем-то по 1 ф. денег. Вот, Точка, сейчас я сижу в своем номере и пишу тебе, чистенькая после ванны. Значит, поели мы, я попросила ванну, с грехом пополам объясняюсь, горничная славная старушка. Ванна немного привела меня в чувство, а то ничего не соображала. Ну, Точка, пора и спать. Хм, я ложусь спать в Лондоне».

Вэбстэр и Романов – служащие Кыштынской корпорации. Вэбстэр курировал приехавших во все время пребывания их в Лондоне: поместил в пансионат, устроил учить английский язык в школу, оплатив при этом все расходы, систематически выдавал деньги на покупку одежды и карманные расходы. В пансионате её соседями были одни мужчины, представители

разных стран: швед, англичане, испанцы, немцы, французы, грек. Один из англичан, мистер Лаггет, инженер по специальности явно симпатизировал Кате, даже покинув этот пансион (вместе с другим англичанином из-за антипатии к хозяйну), он продолжал навещать во все время её пребывания в Англии, гулял с ней по Лондону. Уход англичан из пансионата чуть позднее послужил поводом для смены жилья (не было разговорной практики), мистер Вэбстер нашел ей место в английской семье.

Но вернемся к письмам. Екатерина писала своей подруге обо всем. Музеи, замки, метро – все восхищало её. Не забывала отмечать бытовые стороны английской жизни. Из письма от 25 октября (суббота): «Сегодня, Точка, у меня свободный день. И вот как он прошел: встала в 8 час., сначала около 8 час. нас будит горничная в дверь, в 8 ч. звонок, через 20 мин. второй, после второго звонка идем в столовую. Как не хочется вставать, в кровати тепло (под двумя одеялами, простыней и пуховиком), а в комнате холодище, это у них так принято. Моментально оденешься и летишь вниз, посмотреть нет ли писем. Утром был такой туман, что соседние дома совершенно не видно было. Он проникает всюду, и в комнату и в тело, так неприятно... В 10 час. я поехала в Британский музей... Вернулась домой к ленчу (он в 1 ч. 15 мин.)... За ленчем за нашим столом мы сидели только двое с немцем: m-г Legget и другой англичанин – адвокат m-г Holl работают в субботу до 5 час. Смешно мы с немцем разговариваем, говорим, говорим, в конце концов скажем, он по-немецки, я по-английски: «Ничего не понял-а». После ленча я взяла ванну. В 5 ч. чай. Мне нужно было объяснить слово химия, меня не понимают, тогда я говорю: вот вода, я хочу узнать, из чего она состоит (это я говорю по-английски и вставляю некоторые слова французские). M-г Legget догадался сразу. После чая сидели в гостиной, каждый показывал свое искусство и силу. Я показала, как вертеть карандаш в руках (знаешь?), никто не мог сделать. После обеда остались в столовой я, Legget, немец-скрипач-Muller, разговаривали, смеялись, потом Muller играл нам на скрипке, хорошо! Скоро пришел товарищ Legget'a, я познакомилась с ним, симпатичный господин, и вот мы четверо сидели до пол 12 ч. Сейчас уж 1 час, Точка, у меня топится камин, я сижу перед ним на чемодане, строчу тебе. Пора гуд-бай».

Бытовая зарисовка, но здесь интонация, доброжелательность Кати, её находчивость, в какой-то степени успех – прошел только месяц после приезда, а она уже может активно общаться

с соседями. Вообще Катя Широкова очень быстро заводила знакомства с людьми, но при этом не случайные, а основанные на интуитивной симпатии. Так, с первых дней её близкими друзьями стали русская Женья и ее жених, англичанин мистер Small (познакомились на занятиях в школе, они были помолвлены, потом поженились, а дружба с Катей продолжилась и в России).

Екатерина Широкова житель глубокой русской провинции, но эта провинция дала ей такое воспитание, такое образование, что она быстро находила общий язык с представителями разных наций, окончивших различные европейские университеты. Казалось бы, что может дать никому неведомый Кыштым с точки зрения театра. Напомню, в Кыштыме был народный театр, а увлечение театром у Екатерины было столь велико, что она ездила в Екатеринбург слушать оперу, и, находясь в Англии, очень сожалела об отсутствии оперных спектаклей в Лондоне. Первое посещение английского театра ее разочаровало:

«С вечерних занятий из школы прямо я, Женья, m-r Small отправились в театр смотреть Габи-де-лис, известная красавица. Вот что я постоянно слышала о ней: это очаровательная женщина, она не красива, а очаровательна, и чем ближе, тем лучше. Пошли мы поглядеть на неё. Я первый раз в английском театре. Ну, Точка, меня прямо покорило – балаганщина, а не театр. У нас только на ярмарке в балаганах комедьянщики такие представления дают перед пьяной публикой, а здесь полон театр интеллигенции, партер блещет, дамы декольтированы до пояса, а одна так совсем чуть не нагая сидит, и все довольны, хохочут до слез над какой-нибудь глупой выходкой комедьянщика, и если бы не Гэби-де-лис (она в последнем номере) мы сейчас же бы ушли с Женей. Мне обидно за англичан: такие умные и такие глупые. Я решила, что они уже перецивилизованы. Наконец явилась Гэби-де-лис. Я разочарована! Обыкновенная хорошенькая женщина, хорошо сложенная, молоденькая, чуть-чуть не нагая, вульгарна до крайности, но костюмы у неё великолепны. Никак не пойму, что в ней очаровательного. И досталось же m-r'у Small от Жени и от меня. Он очарован ей, он решил, что это трудно понять женщине. Спорили относительно комедьянщины в английском театре».

Такое активное неприятие английского театра вполне возможно связано с неудачной пьесой и еще несовершенным знанием английского языка, тем более что к концу пребывания в Лондоне английские комедии стали нравиться Екатерине, их описанию она посвящала объемные письма. Упомянутая

актриса Габи Делис (1881-1920 гг.) – очень популярная французская актриса мюзик-холла и немого кино. К слову, позднее в одном из писем Екатерина, поближе познакомившись с англичанами, отметила, что интеллигенции в этой стране нет.

Из письма от 30 января 1914 г.: «Я сейчас живу в английской семье, сам дает мне уроки, два часа в день, утром хожу на полтора часа в контору... Квартирой довольна. Комната хорошая, чистая, большая. Семья симпатичная. Сам, m-r Webbe, пожилой господин (лет 50), кончил Кэмбридж, славный, дал пока два урока, нравится, только он заикается, когда быстро говорит, качает колени и несколько раз повторяет фразы, это немного действует на нервы. Какая я глупая и нервная стала, меня раздражает мелочь, на которую бы я прежде не обратила внимания. Миссис Webbe – добрая, маленькая, худенькая старушка, лет 50-ти, но энергичная, заботится обо мне, как о дочке, старшая дочь – старая дева, живая, добрая со мной и внимательна, неглупа, служит в конторе в Сити, дома бывает поэтому только вечером. Вторая дочь артистка в Америке. Третья лет 20-ти, хорошенькая, худенькая, изящная англичанка, с длинными волосами темного цвета, довольно милым личиком, белыми зубами, верхние немного выдаются, это ей очень идет, общая любимица, неженка, вероятно до старости на нее будут смотреть, как на ребенка, и сейчас еще зовут ее бэби. Она очень ласковая, постоянно обнимает и целует родителей, меня тоже целует при каждом удобном случае. Вообще они все так ухаживают за мной, что мне неловко становится (не думай, что тошнит, а просто стыдно не за что получать эти ухаживания). У них школа для детей (просто уроки грамоты, рисования, рукоделия, пения и музыки для 12-13 детишек, от 5 до 10 лет, премилые ребятки), с ними занимается гувернантка, как они называют, она живет у Webbe, тихонькое, незаметное, добренькое существо из Уэльса, но хорошо знает английский язык. Кроме меня на квартире у них живет молодой человек, англичанин – мальчишка, будущий доктор, сейчас на практике в Лондоне, смешной, важничает своим докторским знанием... Да, все они суффражистки. Говорили мы насчет этого движения, я высказала свои взгляды, и они нашли, что я уже суффражистка. Я вполне согласна с их требованиями, только не понимаю их поступки, как бить окна, жечь и т. п.».

Из приведенного письма видна житейская мудрость семнадцатилетней Кати, позволяющая делать верные оценки людей с первого взгляда. У ее хозяев жил не только молодой

врач, но еще три постояльца, два индийских раджи, родственники, обучающиеся в Кембридже (она их называет принцами), и итальянец. Комнаты всех жильцов располагались рядом, некоторые были проходными, а через стенку было слышно друг – друга. Хозяйка, когда Екатерина оказалась в таком плотном окружении мужчин, сказала, что она не боится за Катю, даже если вокруг ее будет жить и десять мужчин. Умение поставить себя оценили английские хозяева дома. Оказавшись в семье суфражистов, людей передовых взглядов на место женщин в обществе, Екатерина в то же время столкнулась с явной косностью англичан. Например, упомянутый молодой врач в свободное время увлекался футболом, возвращаясь после игры со ссадинами и синяками; однажды он пришел после игры с травмированной ногой, единственная кто решился помочь ему, и при этом сделала умело массаж, была Екатерина (уроки медицины в гимназии явногодились). Оказывается, делать массаж чужому мужчине неприлично, а если это делается, то отношения между мужчиной и женщиной уже находятся на грани интимности. Подобные поступки Кати послужили поводом к тому, что ее часто называли странной: приласкать дочку служанки, поправить торбу у лошади, чтобы ей удобно было есть, отказаться идти в театр за счет мужчины. Наиболее близкий ее друг, жених Жени, с кем они общались на ты и по имени (Нед Френсис Смол, сын англичанки-миллионерши) называл ее Мулочкой, имея в виду ее упрямство, но скорей всего это было не упрямство, а своя шкала ценностей, которая не соответствовала взглядам Неда. Упрямая Екатерина и в малом и в большом всегда поступала согласно своим правилам. Например, деньги, которые ей выдавали на карманные расходы и покупку одежды, она, в отличие от своего спутника Пузанова, потратила на покупку велосипеда и поездку на рождественские каникулы во Францию, Швейцарию и Италию. Она, единственная из всех обучавшихся в английской школе для взрослых, высказала свое недовольство преподаванием в ней (слишком большие группы, слишком мало языковой практики) и добилась того, что ее поселили в английской семье, где общение на английском языке было единственным. За полгода жизни в Лондоне она достаточно хорошо усвоила английский язык, читала английские книги, писала письма и отчеты на этом языке.

В пересказе писем теряется весь аромат непосредственности Екатерины Широковой, ее жизнерадостность, практичность, пропадают все детали Лондона накануне Первой Мировой

войны. Может быть, данная статья послужит поводом для публикации всех ее лондонских писем.

Неожиданная характеристика Екатерины прозвучала в устах ее соседа итальянца, они друг друга немного недолюбливали, все время словесно пикировались, подшучивали. Накануне отъезда Екатерины из Лондона к ней в комнату заходили хозяева и жильцы, чтобы с ней попрощаться. «Только что они ушли все, как m-r Angello вернулся снова и просил забыть все наши споры и все его угрозы и пр., долго жал мне руку, последние слова его были: “Вы самая добрая женщина, что я встречал в своей жизни, а Вы знаете какой я злой, и как много женщин я видал..., знаете почему я всегда спорил с Вами: я встретил первую женщину, которая не играет в любовь, это меня так озлило, это было новостью для меня, я сначала думал, что это просто кокетство, только особенное, что в конце концов Вы сдадитесь, и я пробовал все средства, но Вы поняли меня, и это только усиливало Вашу ненависть ко мне. Я помню: я соорудил Вам глазки, а Вы так посмотрели на меня, потом засмеялись... Теперь я окончательно понял Вас, почему Вы говорили, что Вы суффражистка, но не английская, когда Вас спрашивали. Но кажется я понял поздно, а мы бы могли быть друзьями. Я уверен, что никогда Вас не забуду. Я уезжаю в Париж вскоре после Вас, главная причина – женщины, я ненавижу англичанок, а парижанок я люблю. Женщины – мой спорт. Презирайте меня, но не забывайте – женщины виноваты в этом больше, чем мужчины. Я кончил”». Он крепко стиснул мне руку и быстро вышел из комнаты. Я ничего не сказала ему».

До самого парохода ее провожал m-r Webbe. В своем последнем письме из Англии Екатерина написала следующую фразу: «6 сентября я ехала (из Кыштыма, по старому стилю – В. З.) в совсем неведомую даль, абсолютно никого не зная и ничего не зная, а теперь я еду домой, могу сказать, что у меня теперь два дома – родной на Урале и двоюродный в Лондоне».

ПРИМЕЧАНИЯ

¹ Путьеводитель по великой сибирской железной дороге. Издание Министерства путей сообщения. Под редакцией А. И. Дмитриева-Мамонова и инженера А. Ф. Здаярского. СПб. 1900. С. 123.

² Адрес-календарь и справочная книжка Пермской губернии на 1916 год. С.2/58,2/66,2/67.

³ Там же. С.2/67.

⁴ *Шиканова И. С.* Денежные знаки 1919 г. Кыштымского завода в собрании ГИМ // Тезисы докладов IX Всероссийской нумизматической конференции. СПб. С.175-176. Подпись на бонах прочитана как Н. Фаддеев, но, зная имя и отчество Фаддеева, она должна читаться как П. И. Фаддеев. На бонах должность П. И. Фаддеева обозначена следующим образом «Заведующий конторой Глав. Упр. Заводами».

ДВЕ РОДИНЫ ИСТОРИКА НИКОЛАЯ УЛЬЯНОВА – САНКТ-ПЕТЕРБУРГ И ЛЕНИНГРАДСКАЯ ОБЛАСТЬ



Рис. 1. Студент первого курса Петроградского университета Н. И. Ульянов. Фото 1922 г.

Известный историк, философ, публицист и крупнейший представитель второй «волны» русской эмиграции Николай Иванович Ульянов (1904-1985, рис. 1-3) более всего известен своей монографией «Происхождение украинского сепаратизма», долгое время бывшим единственным научным исследованием данной темы. Книги и статьи Н. И. Ульянова по национальному вопросу стали особенно актуальны в связи с современной политической обстановкой, т. к. разоблачают изначальные мифы и неправду идеологии украинских самостийников. Судьба Н. И. Ульянова характерна для интеллигенции второй русской эмиграции и в то же время необычная даже для нее. Последний ученик академика С. Ф. Платонова,

преподаватель и профессор советских вузов, он прошел через незаконный арест, неожиданное освобождение, немецкий плен, побег, жизнь на оккупированной территории, угон на принудительные работы в Германию, лагеря для «перемещенных» лиц, новое бегство от советских органов, работу на заводе в Марокко за нищенскую зарплату. Пока, наконец, историк не возвратился к преподавательской и научной жизни в США в Йельском университете¹.



Рис. 2. Н. И. Ульянов.
Фото 1965 г.



Рис. 3. Н. И. Ульянов.
Фото 1976 г.

Творчество и биография Н. И. Ульянова до сих пор не изучены. В многочисленных публикациях о его жизни своеобразными «белыми» пятнами остаются место рождения (Санкт-Петербург или Ленинградская область) и период жизни в годы Великой Отечественной войны.

Родился Н. И. Ульянов 23-го декабря 1904 г. (5 января 1905 г. нового стиля) в рабочей семье. Местом рождения, скорее всего, был город Санкт Петербург. Практически все биографы и мемуаристы, лично знавшие историка, называют столицу империи родным городом историка². Мало того, архангелогородский исследователь Ю. В. Дойков, состоявший в переписке с вдовой историка, Надеждой Николаевной Ульяновой, писал: «Его предки были петербуржцами в трех поколениях»³. Эту информацию привел ранее в некрологе и американский славист Ральф, добавивший, что историк не был родственником астраханским и симбирским Ульяновым, из которых происходил В. И. Ленин.⁴ Сам Н. И. Ульянов неоднократно указывал, что родился в Санкт-Петербурге, например, в документах по местам работы — Ленинградский институт истории, философии и лингвистики (ЛИФЛИ),⁵ Ленинградский государственный университет им. А. С. Бубнова (ЛГУ)⁶, Институт истории АН СССР⁷ — и в следственном деле Архива Управления ФСБ по Санкт-Петербургу и Ленинградской

области⁸. Доктор исторических наук В. Э. Багдасарян поставил под сомнение этот факт. «Однако на основании архивных данных удалось установить, что это не соответствует действительности. Ульянов родился в крестьянской семье в одной из глухих деревень Петербургской губернии Гдовского уезда (это даже не пригород С.-Петербурга, ныне Псковская область), где и постоянно проживал до девятилетнего возраста»⁹. Основанием для такого заявления были данные из аспирантской анкеты и других документов из московского архива РАН¹⁰. Благодаря этому во многих в публикациях местом рождения Н. И. Ульянова стало указываться село Ганежа, Осминской волости Гдовского уезда, Петербургской губернии. Так же В.Э. Багдасарян сделал и далеко идущий вывод – «почти все без исключения, писавшие о нем начинали с сообщения о его рождении в северной столице, а отсюда выводилось и все последующее – служение и любовь к родному городу, истоки петербургской тематики в творчестве Ульянова»¹¹. Все это, конечно, хорошо, но только село Ганежа, Осминской волости (с середины 1960-х гг. не существует), находилось, то в Ямбургском уезде (Кингисеппском районе), то в Лужском районе, а ныне Станцевском, но всегда в Ленинградской области.

Автор данной статьи долгое время был твердо уверен, что путаница произошла, когда историк при зачислении в РАНИОН при заполнении документов указал свое место рождения не Петербург (т. к. петербуржец не мог поступить в аспирантуру в Москве), а родину отца – с детства хорошо известное село Ганежа. В то же время во всех остальных документах и, прежде всего, в «Анкете арестованного» НКВД в деле Н. И. Ульянова в архиве УФСБ место рождения четко указывается Ленинград, а «анкета заполняется четко и разборчиво со слов арестованного и проверяется документальными данными»¹². Информацию о Санкт-Петербурге как о месте рождения историка подтверждали все его знакомые и лично автору статьи – вдова Надежда Николаевна и его друг, французский славист профессор Р. Герра.

Впрочем, уверенность была поколеблена, когда в документах студенческого дела Н. И. Ульянова сам историк несколько раз написал место рождения – деревня Ганеже.¹³ К сожалению, книга церковных записей крещения этого прихода утрачена.

Предки Н. И. Ульянова были крестьянами. По данным В. Э. Багдасаряна, «Ульяновы не относились к сельскому пролетариату, имели надел земли, по-видимому, не принадлежали

к числу безлошадных». ¹⁴ Дальнейшая жизнь Н. И. Ульянова известна благодаря двум автобиографиям, написанным в аспирантуре и для работы в институте истории АН СССР и частично введенными в научный оборот В. Э. Багдасарян и Ю. В. Дойков. «Отец с 12 лет жил в Петербурге и хозяйства не вел. В городе работал в качестве слесаря-водопроводчика и при различных строительных мастерских и конторах. ... Мать не работала» ¹⁵. Основным местом работы отца был Александровский лицей. В 1908 г. Иван Ульянов заболел тяжелым психическим недугом, до 1918 г. находился в психиатрической лечебнице, где и скончался. «Мать после болезни мужа, не имея возможности поддерживать хозяйство, тоже перебралась в Петербург, где устроилась уборщицей в общество “Детский городок”, а затем в школу. Николай Ульянов еще некоторое время оставался жить в деревне под наблюдением дяди и переехал к матери только в 1914 г., где она снимала комнату на Васильевском острове» ¹⁶. Впрочем, отвечая на вопрос очередной анкеты – «Чем занимались родители до 1914 г.» – Н. И. Ульянов писал: «До 1912 г. крестьянствовали, а с 1912-1914 гг. мать должна была жить в Петербурге в частном услужении от 19 окт. 1912 г.» ¹⁷. В 1914 г. Н. И. Ульянов поступил во 2-й класс начальной городской школы ¹⁸. Бремя его воспитания полностью легло на его мать, Екатерину Гавриловну Ульянову (урожденную Сребловскую), которая еще в начальной школе признала страсть сына к книгам, опере и театру. ¹⁹

К своей малой родине Н. И. Ульянов обратился в художественном рассказе «Последний» про уничтожение лосей на Северо-Западе России. В этом рассказе историк великолепно пропародировал исторические исследования, начав по традиции с языческих времен доведя до троцкистско-зиновьевской оппозиции ²⁰, в том числе русские летописи, свою книгу «Очерки истории народа коми-зырян» и советские газетные агитки 1920-х гг.

В письме известному писателю Л. Ф. Зурову по поводу его книги «Марьянка» Н. И. Ульянов пишет «Книга оказалась для меня больше, чем литературным произведением, от нее веет моим родным чудским-ильменским-ладожским краем. Ни у кого другого не встречал я такого воистину «химического» соединения писателя с этой землей. Аромат Вы ее умеете передавать одним словом» ²¹.

Так же происхождение Н. И. Ульянов повлияло и на его отношение к Петру Великому. Историк не только страстный

поклонник Петра I.²² Он патриот-западник, иронически относящийся к славянофилам, являлся органичным выразителем новгородско-псковской, северорусской традиции отношения к петровским реформам, Швеции, западной науке, романо-германскому натиску. Н. И. Ульянов стоит не только на платформе своих предков и земляков крестьян Северо-Западной России, но считает себя продолжателем историков С. М. Соловьева, В. О. Ключевского и С. Ф. Платонова (последним учеником которого был). Для Северо-Западного крестьянства России Петр I – народный, былинный герой, освободитель приневского края от шведской оккупации, от ига иноземцев. Н. И. Ульянов был убежден, что главное в деятельности Петра Великого – создание российской светской культуры, литературы и науки, в частности создание Академии наук и Петербурга, как символа русской европейской культуры.

После 1914 г. Н. И. Ульянов бывал в Ганеже видимо только летом. В 1936 г. в «Автобиографии» он писал: «Все родные по отцовской линии, так по материнской жили в деревне, связь с которой выражалась в редких поездках туда. Некоторые из этих родственников сейчас живут и работают в колхозе. Сведений о том, чтобы кто-нибудь из них подвергался репрессиям или лишился избирательных прав – у меня нет. Один из них, а именно, мой двоюродный брат (племянник отца) – служил по мобилизации в белой армии рядовым. В настоящее время член колхоза. Связи с деревней и родственниками нет никакой»²³. На самом деле в отчете о прохождении архивной практики в 1926 г. Н. И. Ульянов упоминает, что по настоянию врача, уехал в середине лета в деревню.²⁴

Следующий раз Н. И. Ульянов оказался на территории Ленинградской области при совершенно необычайных обстоятельствах. В конце мая 1941 г. он был освобожден после пятилетнего заключения, в котором прибывал на Соловках и Таймыре. Согласно показаниям первой жены Нины Ивановны Смородины, Н. И. Ульянов должен был поселиться в ссылке Стерлитамак в Башкирской АССР²⁵. Большинство биографов Н. И. Ульянова утверждают, что он не успел добраться до Ленинграда, а война застала его в г. Ульяновске, где он работал ломовым извозчиком²⁶. В этом городе он и был в сентябре мобилизован на окопные работы под Москву.

В знаменитом котле под Вязьмой Н. И. Ульянов попадает в плен, но совершает побег из Дорогобужского лагеря и чудом

по немецким тылам пробирается в один из пригородов Ленинграда, пройдя 600 верст по оккупированной территории. Этот период жизни он ярко описал в автобиографическом рассказе «Первого призыва». Про эпизод о задержании на немецкой заставе он написал: «Ярцево буду помнить до самой смерти. Оставалось всего десять верст до села, где жила моя мать. Я шел к ней из немецкого плена. И тут меня схватили. Ни на Колыме, ни в Дахау не переживал я того, что в Ярцеве. Кругом кишели партизаны, и немцы беспощадны были ко всем, ходившим по дорогам без пропусков. Когда привели в ортс-комендатуру и допросили, мне ясно стало, что завтра же буду отведен в ближайший овраг, где приканчивали партизан»²⁷. Город Ярцево – райцентр между Смоленском и Вязьмой. Окончательно занят немцами 5 октября 1941 г. В Ленинградской области есть и деревня Ярцева под Пикалево, но бывший волостной центр Осьмино, как раз в примерно 10 верстах от деревни Ганежа. В Осьмино в годы оккупации находилась немецкая комендатура.

Дискуссионным остается и название пригорода, в котором Н. И. Ульянов встретился со своей второй женой Надеждой Николаевной Ульяновой (урожденной Калнишь, 1914-2003). Часть современных российских авторов называет Петергоф, часть Пушкин²⁸. Решить это вопрос можно благодаря некрологу, написанному С. Л. Голлербахом. К моменту возвращения мужа из заключения. Надежда Николаевна перебралась в Петергоф, устроилась работать в местной больнице и купила комнату в коммунальной квартире²⁹. Версию этого пригорода подтверждает, действие единственного рассказ Н. И. Ульянова о войне, которое начинается именно в Петергофе. Но далее С. Л. Голлербах продолжает свое повествование, основанное именно на рассказах Н. Н. Ульяновой. Надежда Николаевна вынуждена была уйти из Петергофа и работала врачом в какой-то деревне. «Она глубоко верила в то, что встретит мужа, и перед уходом уложила в чемодан вместе со своими вещами и новый костюм Николая Ивановича».³⁰ Именно деревню, а не пригород называет и С. П. Крыжицкий.³¹ Эти сведения подтверждает в некрологе и американский славист профессор Ральф Фишер. Он пишет: Н. Н. Ульянова после сибирской ссылки, где была как «жена врага народа», жила в Петергофе. Немецкие оккупационные власти заставили ее покинуть Петергоф, но Ульянову удалось найти ее в соседней деревне, где оба нашли приют³².

В Петергофе начинается страшный, даже ужасный рассказ «Мейне Клейне»³³ о людоедстве в прифронтовой зоне, немецком детском доме, партизанах, концлагерях, массовой голодной смерти детей на оккупированной территории и в III Рейхе.

Глухая деревня в 150 км от Ленинграда в которой Ульяновы скрываются во время оккупации – это, вне всякого сомнения, Ганежа (Осминской волости). Там Надежда Николаевна работает врачом среди местного населения³⁴, а Николай Иванович учит детей. Л. Владимиров и В. Враская в своей статье написанной на основе переписки Н. И. Ульянова с А. Н. Богословским приводят и другие подробности: «В одной из деревень на оккупированной территории напал на след Надежды Николаевны, с трудом отыскал ее. Когда появился в избе, где она жила, жена долго не могла признать его в заросшем, обносившимся человеке. Надежда Николаевна врачевала в нескольких деревнях за это ей платили яйцами, картошкой, кто чем мог. Николай Иванович выполнял всякую подсобную работу»³⁵. В автобиографии посланной Б. И. Николаевскому историк пишет: «Зимой был вновь взят немцами и отправлен на лесные разработки близ Луги, но весной удалось бежать и оттуда»³⁶. По воспоминаниям П. А. Муравьева: «Жизнь в деревне была полуголодная, полухолодная и тоскливая; угнетало отсутствие газет, книг, каких бы то ни было духовных контактов. Чтобы заполнить образовавшийся умственный вакуум, Н. И. принимается за составление местного народного словаря, собирает старинные песни, записывает по памяти стихи Блока, Ахматовой, Фета, Гумилева, Волошина и других. Стихов и целых поэм он знал множество и помнил их до самых последних своих дней»³⁷.

По сведениям П. А. Муравьева: «В этот же период Н.И. начинает работать над историческим романом “Атосса”, который закончит значительно позднее, по окончании войны, когда откроется доступ к необходимым историческим материалам и, прежде всего, к трудам Геродота»³⁸. Содержание «Атоссы» – поход персидского царя Дария Гистаспа на скифов. Н. И. Ульянов считал скифские племена предками русских, само нашествие прообразом всех иноземных попыток завоевать Русь-Россию. Конечно, возникают и параллели с Великой Отечественной войной. Есть в романе и вымышленные персонажи, жена Дария – царица Атосса, чей поиск любви составляет вторую сюжетную линию

Осенью 1943 г. супруги Ульяновы были угнаны оккупационными властями, как «остарбайтеры», на

принудительные работы в Германию в Дахау в Durchgangslager, а оттуда в Карлсфельд. В последнем лагере Н. И. Ульянов работал на заводе В.М.В. в качестве автогенного сварщика, а его жена – как врач в прилагерной амбулатории.³⁹ В лагере Карлсфельд под Мюнхеном Ульяновых освобождает американская армия. Перед ними встала дилемма возвращаться на Родину – в СССР или попытаться остаться на Западе. Учитывая пятилетнее пребывание в лагерях ГУЛАГа, Н. И. Ульянов обоснованно опасался нового ареста с самыми печальными последствиями и решил остаться за рубежом.

К научной деятельности Н. И. Ульянов смог вернуться только в эмиграции через 13 роковых лет. Став впоследствии профессором Йельского университета, он написал около 200 работ. Н. И. Ульянов интересен нашим современникам своими трудами по философии истории, национальному вопросу в России, происхождению украинского сепаратизма и др. Где родился русский историк-эмигрант – в Санкт-Петербурге или деревне Ганежа, какое место считал своей основной малой родиной, не столь уж важно, ибо Родина у Николая Ивановича Ульянова всегда была одна – Россия.

ПРИМЕЧАНИЯ

¹ См. так же: *Базанов П. Н.* Русский мыслитель Николай Иванович Ульянов о феномене украинского сепаратизма // Вестник РХГА. 2015. № 1. Т. 16. С. 157-168; *Базанов П. Н.* Петербургский историк в изгнании: судьба, творчество и историография. Ч. 1 // Вестник СПбГУКИ. 2013. № 1 (14). С. 178 -184. Ч. 2 // Вестник СПбГУКИ. 2013. № 2 (15). С. 112-121; *Базанов П. Н.* Историк Н. И. Ульянов // Новый Журнал. 2012. № 269. С. 189-209 и др.

² См. например: *Коряков М.* Привет Н. И. Ульянову // Новое русское слово. 1975. 1 янв. С. 3; *Муравьев П.* Жизнь – это творчество // Отклики: Сб. ст. памяти Николая Ивановича Ульянова (1904-1985). Нью Хэвен, 1986. С. 39.

³ *Дойков Ю.* Историки // Сев. комсомолец. Архангельск, 1990. 21 апр., № 17. С. 10.

⁴ *Fisher R. T.* Nicolai Ivanovich Oulianoff, 1905-1985 // *Slavic Review.* vol. 45. 1986. P. 187.

⁵ ЦГАЛИ. Ф. 328. Оп. 2. Д. 1672. Л.1 (Личный листок по учету кадров ЛИФЛИ); Л.5 (Личный листок по учету кадров ЛИФЛИ)); Л. 6; Л. 19 (Личная карточка).

- ⁶ Объединенный архив СПбГУ. Ф. 1. Оп. 3. Д. 3074. Л. 1 (Карточка на вновь зачисленного научного работника ЛГУ 1934); Л. 4 (Личный листок по учету кадров) Л. 7; Л. 10 (Личное дело №2952).
- ⁷ Архив АН (Пб. фил.). Ф. 4. Оп. 4. Д. 4734. Л. 1 (Личное дело №43 АН СССР); Л. 5 (Автобиография); Л. 9 (Личный листок по учету кадров).
- ⁸ Архив УФСБ по Санкт-Петербургу и Ленинградской области Ф. архивно-следственных дел, д. П-71288: Н. И. Ульянова, т. 1. (далее Архив УФСБ). Л. 1 (Постановление на выделение отдельного дела); Л. 11 (Анкета арестованного); Л. 13 и 16 (протоколы допросов); Л. 79 (Обвинительное заключение).
- ⁹ *Багдасарян В. Э.* Историография русского зарубежья: Николай Иванович Ульянов. М., 1997. С. 5; См. также: Багдасарян В. Э. Николай Иванович Ульянов (1904-1985) // Историки России XVIII-XX веков: архив.-инф. бюл. № 16 (Прилож. к журн. Ист. архив), вып. 4. М. 1997. С. 135; Багдасарян В. Э. Николай Иванович Ульянов // Историки России. Биографии. М.: РОССПЭН, 2002. С. 758; Багдасарян В. Э. Ульянов Н. И. // Общественная мысль Русского зарубежья: энциклопедия. М.: РОССПЭН, 2009. С. 571.
- ¹⁰ Архив РАН (Москва). Ф. 359. Оп. 3. Д. 66. Л. 112, 113, 115.
- ¹¹ *Багдасарян В. Э.* Историография русского зарубежья: ... М., 1997. С. 5.
- ¹² Архив УФСБ. Л. 11-11 об.
- ¹³ ЦГА СПб. Ф. Р-7240. Оп. 6. Д. 2262. Л. 6 (Копия трудовой книжки от 8 июля 1921). Л. 7 (Копия трудовой книжки); Л. 14 (Декларация для студентов, облагаемых платой за учение в ЛГУ); Л. 17.
- ¹⁴ *Багдасарян В. Э.* Историография русского зарубежья: ... С. 6.
- ¹⁵ *Дойков Ю.* Личное дело № 43, или судьба эмигранта Ульянова // Волна. Архангельск, 1991. 7 нояб.; № 15. С. 6.
- ¹⁶ *Багдасарян В. Э.* Историография русского зарубежья: ... С. 6
- ¹⁷ ЦГА СПб, Ф. Р-7240. Оп. 6. Д. 2262. Л. 8
- ¹⁸ Архив РАН (Москва). Ф. 359. Оп. 3. Д. 66. Л. 112 и Архив АН (Пб. фил.). Ф. 4. Оп. 4. Д. 4734. Л. 5.
- ¹⁹ *Fisher R. T.* Nicolai Ivanovich Oulianoff, 1905-1985 // *Slavic Review*. vol. 45. 1986. P. 187.
- ²⁰ Последний // Новый журнал. 1965. № 78. С. 59-68. Переиздания: Под каменным небом. Нью Хэвен: Киннипиак, 1970. С. 64-76; Сполохи. – Архангельск, 1992. Вып. 1. С. 412-420; Юность. 1993. № 2. С. 34-36.

- ²¹ Дом Русского Зарубежья им. А. Солженицына. Ф. 3. Оп. 1. Д. 138. Л. 3; «... Когда переписываются близкие люди»: Письма И. А. Бунина, В. Н. Буниной, Л. Ф. Зурова к Г. Н. Кузнецовой и М. А. Степун. 1934-1961 / [сост. подгот. текста, науч. аппарат Е. Р. Пономарева и Р. Дэвиса; сопровод. ст. Е. Р. Пономарева]. М.: Рус. путь, 2014. С. 452.
- ²² Город славы и беды // Новое Русское Слово. Нью-Йорк, 1953. 27 дек. С.2; Позорный рецидив // Спуск флага. New Haven, 1979. С. 72-82; Петровские реформы // Отклики. Нью Хэвен, 1986. С. 9-28, переиздание со вступ. ст. П. Базанова // Санкт-Петербургская панорама. 1992. № 5. С. 3-4; 16-18.).
- ²³ Архив РАН (Пб. фил.). Ф. 4. Оп. 4. Д. 4734. Л. 13.
- ²⁴ ЦГА СПб. Ф. Р-7240. Оп. 6. Д. 2262. Л. 26.
- ²⁵ ЦГА ИПД СПб. Ф. 1728. Оп. 1. Д. 64669 / 1. Л. 20 об.
- ²⁶ *Муравьев П.* Жизнь – это творчество // Отклики. Нью Хэвен, 1986. С. 42, Крыжицкий С. Н. И. Ульянов // Отклики. Нью Хэвен, 1986. С. 62.
- ²⁷ *Ульянов Н. И.* Первого призыва // Под каменным небом. Нью Хэвен: Киннипиак, 1970. С. 97.
- ²⁸ *Багдасарян В. Э.* Историография русского зарубежья: ... С. 30. [Предисловие В. Кошелева и А. Чернова] Ульянов Н. Первого призыва: Рассказ // Москва. 1993. № 9. С. 130.
- ²⁹ *Голлербах С.* Надежда Николаевна Ульянова // Зап. рус. акад. группы в США. Т. XXXIII. N. Y. 2004. С. 281.
- ³⁰ Там же.
- ³¹ *Крыжицкий С. Н. И. Ульянов* // Отклики. Нью Хэвен, 1986. С. 62
- ³² *Fisher R. T.* Nicolai Ivanovich Oulianoff, 1905-1985 // Slavic Review. vol. 45. 1986. PP. 187.
- ³³ Мейне Клейне // Новый журнал. 1970. № 99. С. 92-103.
- ³⁴ *Муравьев П.* Жизнь – это творчество // Отклики. Нью Хэвен, 1986. С. 42.
- ³⁵ *Владимиров Л., Враская В.* Урок внутренней свободы // Наше наследие. 1996. № 38. С. 82-83.
- ³⁶ Гуверовский архив. Коллекция Николаевского, коробка 744, папка 1 (Н. И. Ульянов). Л. 1.
- ³⁷ *Муравьев П.* Жизнь – это творчество // Отклики. Нью Хэвен, 1986. С. 42.
- ³⁸ Там же.
- ³⁹ Гуверовский архив. Коллекция Б. И. Николаевского, коробка 744, папка 1 (Н. И. Ульянов). Л. 1.



**ВОСПОМИНАНИЯ
И РАЗМЫШЛЕНИЯ**

ЗАМЕТКИ О БЛОКАДНОМ ДЕТСТВЕ

Родился 25 июня 1929 г. в г. Ленинграде. Отец Кирпичников Николай Васильевич по профессии инженер-строитель участвовал в крупнейших стройках конца XIX в. – проведение Кругобайкальской железной дороги и возведение в Кронштадте сухого дока. Когда в 1937 г. отца вызвали на допрос, следователь спросил, имеет ли он золото (тогда искали золотые монеты царской чеканки). Отец удивился, у него не было драгоценного металла, следовательно, ничего не укрывал от советской власти. Его спасла полная беспартийность – Николай Васильевич не состоял ни в одной партии и вообще был чужд всяким политическим страстям. Доноса на отца к тому же не было и его отпустили.

Мать Мария Ивановна Кирпичникова около 1915 г. приехала в Санкт-Петербург из Тверской деревни и стала работать швеей в мастерской своего дяди В. А. Олисова. Грянула Великая Октябрьская, каким особым чутьем Олисов понял, что с большевиками ему не сладить и уже на 14 день после переворота иммигрировал из Петрограда с семьей и детьми через Крым в Египет, а затем в Англию, где позже шил меховые куртки для военных летчиков. В 1917 г. из России уезжая как бы не надолго, он оставил Маше Олисовой доверенность на три года на владение мастерской и всеми ее доходами. Так деревенская девушка стала едва ли не первой капиталисткой при новой советской власти. Весной 1918 г. мастерскую закрыли. В. А. Олисов умер в Лондоне в 1943 г., не дождавшись возвращения своего имущества. Маша прекратила с ним переписку в 1922 г. и никогда не рассказывала о родственнике-крестьянине и своем кратковременном капиталистическом опыте.

Забегая вперед, скажу, что в 1999 г. с помощью Петербургского отделения Совета министров Северных стран с трудом удалось найти следы зарубежных родственников. Из уехавших, в живых осталась только дочь Олисова София — жительница Канады. Прочитав письмо из России, она, по ее словам, испытала шок, и при встрече спросила меня, зачем я ее искал. Ответил так: «Хотел найти неведомых родственников, не подозревавших, что их тень превратила меня на ряд лет в политически неблагонадежного и сделала не выездным». «Органы» боялись, что уехав за границу, встречу близких, а там мало ли что...



Рис. 1. Мария Ивановна
Кирпичникова с сыном
Толей. Фото середины
1930-х годов.

Часть жизни я был не выездным. Даже в 1970-х и 1980-х гг. меня не выпускали за границу, ведь там были долгое время неведомые мне родственники. В конце концов встретился с Софией Колибаев (в девичестве Олисовой) в Оттаве. Она очень удивилась, что я показал ей нотариальную доверенность, которую ее отец, уезжая из России, оставил моей матери на временное владение мастерской по шитью дамской одежды. Ее отец, оказавшись в эмиграции в Англии, ничего не рассказывал о России, настолько был велик мировой страх перед большевицкими правителями СССР.

Мое детство прошло в Ленинграде безоблачно и счастливо. Мне как единственному сыну семьи уделяли бесконечное внимание и нежность. Возили в Крым на Черное море, в Грузию. Когда пошел в школу, трудно оказалось приспособиться к коллективу, ведь меня растили и оберегали как одного единственного.

22 июня 1941 г. я оказался в пионерлагере в поселке Муравейно Ленинградской области. В этот день приехали навестить родители. Как вдруг в 12 часов услышали Молотова – он сказал о начале войны с Германией. Я тогда обрадовался: будут стрелять, это же интересно. Если в меня, то у меня большой размер ноги: попадет пуля – я обязательно устою.

В тот же день мы уехали в Ленинград.

Отец и мать от фронта были освобождены по возрасту (отец) и по работе в Военно-медицинской академии (мать).

В Ленинграде, как я помню, не было паники, не верили, что через два месяца немцы окажутся у стен города. Это случилось обвалью и совершенно невероятно, ведь должны только побеждать, и вдруг... Конечно, никто не думал о будущем голоде. И вот 8 сентября 1941 года сомкнулось кольцо блокады. В этот день я видел, что полнеба застлал черный дым – горели Бадаевские

склады с продовольствием. Потом говорили, что горожане выковыривали спекшуюся с землей сахарную лаву на месте кострища. Вместе с моими двоюродными братьями Толей и Витей стали ездить в окрестности города - выковыривать кочерыжки (кочаны были сняты). К осени мы построили убежище - выкопали во дворе яму, перекрыли бревнами, сделали крышку, чтобы, приоткрыв ее, отсидеться внутри. Это укрытие, увы, так и не было использовано. Участились налеты немецких самолетов. На чердаке дома тушили зажигательные бомбы - достаточно было ткнуть их в песок, и они гасли.

К осени обстановка стала сгущаться. Наступила неожиданная голодная зима со 125 граммами хлеба на человека. Мать, будучи женщиной энергичной, водила меня на свою работу в Военно-медицинскую академию, где я пил сладкий чай. Это, однако, потом прекратилось. Поначалу дома на большой карте Российской империи булавками я отмечал линию фронта 1941 года. Оставили Минск, Киев и множество других городов.

Потянулись угнетающие дни. Перестали работать радио, телефон, электричество, водопровод. За водой ходили на Неву к прорубям. Нравилось днями лежать на кровати под одеялом и ни о чем не думать. В школу ходить было не нужно. Улицы были завалены снегом. Кое-где стояли брошенные автомобили. Вот я иду в булочную за пайкой хлеба. У дверей стоит юноша. Он вырывает у какой-то женщины хлеб и тут же запихивает его в рот. Кто-то из очереди его бьет. Мальчишка со слезами, давясь проглатывает хлеб. Потом говорили, что он ученик ремесленного училища. В ту зиму они мерли, так сказать, пачками.

Мама отличалась удивительной жизнеспособностью. Она за хлеб продала все, что только было можно: золоченые подсвечники, рулон материала под запомнившимся названием шевиот, часы и многое другое, что позволило нам с отцом не умереть в страшную зиму 1941-1942 г. Город обезлюдел. Уехали по Дороге жизни через Ладожское озеро наши соседи. Это был для многих шанс спастись. Мама уезжать отказалась. Дождались лета 1942 г. Стало легче. Всего умерло и было убито от артобстрелов, что узнали позднее, около полутора миллионов человек. Точная цифра до сих пор не известна: всех погибших никто не считал. Среди них была и сестра отца. Она умерла во сне. Тело завернули в простыню и куда-то на санках увезли. Таких «саночных» похорон было множество.

Детским умом понимал, что творится что-то адское, безумное, но, почему-то, страха не было.

Осенью 1942 г. пошел в школу. Сначала поехали в окрестности города сеять овощи. Занятия в школе как-то сглаживали осадное время. Вспоминаю отдельные эпизоды. Однажды мама дала кожаный портфель и сказала: «Будешь аспирантом, носи». В дальнейшем так и случилось. Немцы, зная, что уже не возьмут город, стали его методично обстреливать, расчертив его территорию на квадраты, что я узнал позже. Если не все умерли от голода, живых надо было убить как можно больше. Мы привыкли к артобстрелам. Прежний наш дом сломали на дрова, и мы переехали в каменный дом, в чью-то брошенную квартиру. И вот однажды во время артобстрела, спустившись под лестницу, я увидел, что мама крестилась, чего за ней не замечалось никогда. В Сампсониевский собор, что на Выборгской стороне, еще до войны меня водила няня. Поразил вызолоченный иконостас. Много позже я увидел его вновь, он чудом сохранился, когда собор превратили в музей.

24 июля 1943 г. я как ни в чем не бывало играл в шахматы с приятелем, Борисом Владимировым (потом он стал мастером по шахматам). Слышались взрывы. Пришел домой. Отец как-то странно сказал: «Маму немножко ранило». Что-то во мне сразу оборвалось. Пошли в больницу им. Карла Маркса. В коридоре я увидел тело матери. Кто-то сзади говорил не пускать мальчика, он будет кричать. Я не то что кричать, помню, не мог говорить и даже поначалу плакать. Поцеловал маму в мраморный лоб. В тот день мать, работая врачом на военном заводе № 181, что на Выборгской стороне, шла на обед. Взрывом спереди ее ранило на заводском дворе. Множество осколков пронзили ее тело. Раны оказались смертельными. Спасти ее на операционном столе не удалось. Позже принесли обшитые материей золотые часы. Умирая, мама просила их нам передать. Принесли изрешеченную осколками, уже выстиранную одежду. Видимо, такой был распорядок.

В день смерти матери для меня началась другая жизнь, окончились детство и отрочество. Мама оставила нас с отцом, когда ей было всего 45 лет. Потом у меня были школьные годы, Исторический факультет Ленинградского университета, работа в Артиллерийском музее, аспирантура в Институте истории материальной культуры АН СССР. По обучению и призванию теперь я историк, археолог. Женат вторым браком. Двое детей давно взрослые.

Как знать, может не дожитые мамой годы Господь передал мне. Исполнилось 85 лет. Работаю в родном институте. Годы блокады жгут мое сердце и сегодня. Война разрушила детство и отрочество, мирное и счастливое, на страшное и убийственное. Этого забыть нельзя. На Богословском кладбище в Санкт-Петербурге на могиле мамы стоит памятник с надписью «Она погибла, но спасла сына и его отца». Столько неожиданностей сопровождают нашу жизнь, но материнская любовь и самопожертвование ради ее продолжения – вечный подвиг человечества.

В. Н. Седых

«ПОСЛЕ БОЯ СЕРДЦЕ ПРОСИТ МУЗЫКИ ВДВОЙНЕ!»

(из семейного архива)

Мысль поделиться материалами их семейного архива давно не давала мне покоя, но, как всегда, что-то отвлекало. Сейчас, с появлением внуков, это время настало. В год 70-летия Великой Победы хочу рассказать о своём отце.

Мой отец, Седых Никандр Адамович, родился 4 июня 1909 г. в селе Кравцовка Тереховской волости Гомельского уезда Могилёвской губернии в многодетной крестьянской семье, о чём имеется метрическая запись о рождении по Кравцовской Троицкой церкви за 1909 г. (таинство Крещения совершил священник Александр Чесский с псаломщиком Тимофеем Шараховским)¹. Село в то время (в 1909 г.) было достаточно большим и преуспевающим – 2084 десятин земли, 185 дворов и 1142 жителя. В настоящее время село продолжает существовать, но живёт в нём лишь 278 жителей. Семья отца по реформе П.А. Столыпина была переселена в Сибирь, в Омскую губернию. Там, в 1928 г. отец встретил мою маму, уроженку города Тара – Седых (Макарову) Ольгу Фёдоровну, с которой прожил 47 лет. Кроме четырёх лет войны, мама всегда была рядом с отцом. В годы войны мама работала на почте и готовила посылки для фронта. Из 11-ти детей, родившихся до войны, в живых остались только моя сестра Нина (1931 г. р.), большую часть жизни проработавшая в библиотеке, ныне здравствующая, и брат Анатолий (1939-2002), ставший музыкантом и преподавателем.

Музыка всегда звучала в нашем доме. Не имея музыкального образования, отец, обладая абсолютным слухом, играл на 18-ти музыкальных инструментах – скрипке, балалайке, мандолине, гитаре, пианино, аккордеоне, баяне, гармониках, соловье, гусях, цимбалах и др. Одна из комнат нашей квартиры была целиком заполнена музыкальными инструментами, и когда в дом приезжали многочисленные родственники, каждый из них мог выбрать свой инструмент. Играли практически все. В 1967 г. отец принимал участие в торжественном концерте в Кремлёвском Дворце съездов, посвящённом 50-летию Октябрьской революции, где исполнял русские народные мелодии на гусях, цимбалах и гармошках-черепашках, а в следующем году



Рис. 1. Ансамбль народных инструментов. с. Седельниково, июнь 1929 г.



Рис. 2. Ансамбль народных инструментов. с. Морьяковка, 1935 г.



Рис. 3. Ансамбль народных инструментов. с. Ларьяк, 1938 г.



Рис. 4.
Гвардии старший лейтенант Седых Н. А. Май 1945 г.



Рис. 5.
Участники сбора начальников клубов УралВО. Декабрь 1949 г. (пятый в третьем ряду – капитан Н. А. Седых).



Рис. 6. Н. А. Седух на лекции-концерте 16 декабря 1955 г.: исполнение мелодий русских песен на аккордеоне, цимбалах, гусях и гармошке-черепашке.



Рис. 7. Ансамбль на передовой. На обороте надпись: «На долгую память в дни Отечественной войны. За сочетание борьбы с отъявленным фашизмом нашей армейской песни, пляски и музыки. От Ф.И. Сара [...]. 22-10-1942 г.



Рис. 9. Солдатский хор под управлением
мл. сержанта Иноземцева. 1944 г.



Рис. 8. Лейтенант
Н.А. Седых. 1943 г.



Рис. 10. Никандр
Адамович Седых.
Май 1975 г.

представлял музыкальную промышленность СССР на выставке в Марселе: при этом образцы музыкальных инструментов из нашей страны были расположены в двух больших залах советского павильона, и папа мог продемонстрировать, исполняя мелодии, любой из них.

Благодаря инициативе отца, где бы ни жила семья в довоенный период (Омская, Новосибирская, Тюменская обл., Крайний Север и др.), везде создавались музыкальные коллективы, которые участвовали во всевозможных конкурсах, бассейновых смотрах и т. п. (рис. 1-3). Одним из призов за победу в таком смотре 1929 г. были красные кожаные штаны, которые папа часто вспоминал с улыбкой. В семье хранились многочисленные грамоты за победы и призовые места в них. Отец работал счетоводом, председателем сельсовета. Будучи на должности председателя, был арестован за то, что во время субботника в его руках сломался черенок лопаты, что было расценено как вредительство. Но поскольку грамотных в тот момент в этом пункте, кроме него, не было, его вскоре выпустили.

5 сентября 1941 г. отец был призван в ряды РККА Берёзовским РВК Ханты-Мансийского национального округа Тюменской области (№ записи 19855283). С 15.02.1942 г. по 1.05.1943 г. он воевал на Калининском фронте, с 1.05.1943 г. по 20.09.1943 г. – на Брянском, с 20.09.1943 г. по 1.10.1943 г. – на Центральном, с 1.10.1943 г. по 06.1944 г. – на 1-м Белорусском фронте, с 06.1944 г. по 9.05.1945 г. – на 2-м Белорусском фронте. За участие в боевых операциях отец был награжден двумя орденами Красной звезды, двумя медалями «За боевые заслуги», медалями «За взятие Кёнигсберга», «За освобождение Варшавы», «За победу над Германией в Великой Отечественной войне 1941-1945 гг.», иностранной медалью и многими Грамотами Верховного Главнокомандующего и командующих войсками фронтов. Дважды был контужен. Закончил войну отец в звании гвардии старшего лейтенанта (рис. 4) в составе четырежды орденосного 313-го полка гвардейских миномётов – «катюш», но, как многие, после войны продолжал службу в качестве кадрового офицера на должностях начальника дома офицеров, офицерского клуба и др. (рис. 5). Нередко в доме офицеров выступали известные артисты; в семье долго хранились пригласительные билеты с их автографами. Но, как и часть семейного архива, они были утрачены во время многочисленных переездов. А переездов было много: отец служил во многих местах Союза и за его пределами – в Забайкалье (станция Отпор на советско-

монгольской границе), на Украине, в Молдавии и Казахстане (на поднятии целинных и залежных земель, о чём свидетельствует медаль), в Польше. Часто и сам папа выступал перед сослуживцами. Так, 16 декабря 1955 г. он выступил с лекцией-концертом на тему: «Русская народная песня советского времени», сопровождая лекцию исполнением мелодий русских песен на аккордеоне, цимбалах, гусях и гармошке-черепашке (рис. 6).

В конце 1950-х гг. отец был демобилизован, и после кратковременного пребывания в Ленинграде семья переехала в город Киров, где в то время в музыкальном училище обучался брат Анатолий. Кстати, среди его педагогов был Уно Ярвела, впоследствии ставший художественным руководителем Эстонского национального мужского хора. В Кирове папа до конца жизни работал на фабрике музыкальных инструментов в должности начальника ОТК фабрики, где изготавливали, в том числе, так называемые готово-выборные или концертные баяны, отлично зарекомендовавшие себя в нашей стране и за рубежом. Одновременно он руководил ансамблем русских народных инструментов и ансамблем гусяров Дома культуры профтехобразования гор. Кирова.

Но вернусь к периоду войны. И на фронте отцом были организованы армейские ансамбли песни, пляски и музыки. «Нам песня помогала выжить и победить» – не раз говорил он. Ансамбли выезжали с концертами на передовую, сопровождали приезжающим артистам (рис. 7-9). Отец вспоминал, что в 1943 г., когда их часть уже была на территории освобождённой Белоруссии, к ним приезжали Клавдия Шульженко и «гвардии певица» Лидия Русланова.

Имея абсолютный слух, папа занимался музыкальной обработкой известных песен, мелодий, написанных сослуживцами, писал свои. В период 1942-1945 гг. им было написано более сорока стихов, многие из них были положены на музыку. Стихи посвящались отдельным датам или событиям.² Большинство стихов было отправлено в письмах к жене Ольге – моей маме и было посвящено ей³.

О письмах с фронта нужно сказать особо. Папа писал их маме, сестре Нине, брату Толе (тем, кто умел читать), писал каждому отдельно⁴. В них он интересовался учёбой детей, их здоровьем, на каких музыкальных инструментах они научились играть. В письмах есть описание картин разрушений, оставленных отступающими фашистами. Так, в одном из писем отец

описывает гор. Карачев (Брянской области), освобождённый 15 августа 1943 г.: на территории города фашистами были устроены два концлагеря, а из 800 домов в городе едва осталось 200.

Ушёл из жизни папа (рис. 10) в конце 1975 г., в год 30-летия Победы. В тот год, 9 мая, как всегда в этот день, мы с отцом проходили по улицам города. И многие встречные улыбались ему и дарили цветы.

ПРИМЕЧАНИЯ

¹ Национальный Исторический архив Беларуси. Ф. 2301, оп. 13, д. 105, лл. 617об.- 618.

² Например, стихотворение «Воспоминание» о 5 сентября 1941 г. посвящено дате отъезда на войну, «Новогоднее» – Новому, 1943 г., «Слава армии советской» – 25-й годовщине РККА, «Слава героям» – памяти погибших сослуживцев. «9 Мая 1945 г.» посвящено Победе. Стихотворение «Слава героям» было написано в память героически погибших лейтенанта Джикия и ст. сержанта Марковец за дер. Подузово при инициативном наступлении с пехотой 210 стрелкового полка 362-й стрелковой дивизии. Эти два героя подняли в атаку батальон бойцов, и деревня была занята. Стихотворение «В бой за Родину» было написано по поводу получения боевых знамён. В сохранившейся тетради рукой отца написано: «Эта песенка на мотив «В бой за Родину» написана мною в знак получения нашим 936-м арт. полком боевого знамени 22 июля 1943 года в районе Похомовой на Орловском направлении 70 км от гор. Орёл, вручение знамени происходило в лесу 3 км от д. Похомовой. Получал знамя Подполковник Т. Озирный». Стихотворение исполнялось как песня. Об этом отец пишет моей сестре с фронта: «Ниночка, я тебе перепишу песенку, которую я написал сам о боевом знамени, врученном нашему полку во время боёв 24 июля 43 г., и сейчас эту мою песню разучивают во всех подразделениях и поют. Петь нужно на мотив «В бой за Родину» (вероятно, имеется ввиду песня «В бой за Родину», слова Л. Ошанина, муз. З. Компанейца).

³ Например, «Настанет день», «Гусли», «Не забывай», «Грусть» и др. Стихотворение «Настанет день» написано в лесу, в 2 км южнее д. Барсуки Нелидовского района Калининской области.

⁴ К сожалению, большая часть писем, отправленных в адрес папы, была уничтожена во время одной из бомбёжек в конце войны.

Г. К. Кривошеева

МОИ ВОСПОМИНАНИЯ



Рис. 1. Г. К. Кривошеева.
Фото начала 1970-х гг.

Я родилась в селе Лещенка, Смоленской области (рис. 1). В этом селе, по рассказам моей мамы, жили мелкие землевладельцы. Таков был и мой дедушка по отцу. Семья состояла из бабушки, дедушки и двух сыновей. Они держали двух лошадей, двух коров, кур и уток.

Дом был одноэтажный, большой, рядом лес и красивое озеро. Два километра от этого села находился детский дом, где работала моя мама. Она окончила в Литве гимназию, и её направили сюда работать воспитателем. Проезжая на велосипеде мимо детского дома, один из сыновей увидел красивую девушку, влюбился

и они поженились. Так образовалась семья: Смолевский Каэтан Антонович – мой отец – и Каравашкина Татьяна Никтополеоновна – моя мама. После четырёх лет от рождения сестры Юли, родилась я – Галя.

Это – 1929, 1930, 1931 гг. В стране разруха, раскулачивание. Мой дедушка попал под это. Как ни старался объяснить, что это хозяйство принадлежит двум взрослым сыновьям, имевшим семьи, никто не внял. Дедушку осудили на полтора года с конфискацией имущества. Вместо дедушки в тюрьму пошёл мой отец.

Мою маму, оставшуюся с двумя маленькими детьми, приютил в Смоленске мой дядя, брат мамы – дядя Саша, который окончил в Литве мужской колледж и работал в городе Смоленске бухгалтером.

Пока мой папа находился в тюрьме (станция Сортировочная, в двух км от Смоленска), мама нашла работу. Она работала

в начальной школе учителем. Так как у нас не было жилья, то временно мы жили в школе в маленькой комнатке (это я уже помню). Я очень радовалась, что на уроки не надо было одеваться. Дальше нам дали квартиру из двух комнат на станции «Смоленск-Сортировочный». Квартира была большая, в двухэтажном деревянном доме. Посредине двух комнат стояла железная цилиндрическая печка с дровяным отоплением. А иногда мы зажигали электрическую печку, круглую, с цветными окошечками. Очень красиво выглядела, когда горела. В коридоре у каждого жителя стояли ящики, куда складывали картошку, овощи и иногда мы ставили молоко. Так как это не город, то жители могли иметь животных и небольшой участок земли. У нас была козочка. Ухаживал и доил её дедушка, который жил иногда у нас. И ещё в коридоре стояла длинная доска и каталка, где мы гладили одежду и бельё – она была общая. Ни холодильников, ни утюгов тогда не было.

Детство было весёлое, а так как домов было рядом три, то и детей было много. Из игр я помню «лапту» и «чижик». Недалеко была большая гора, там было много грибов и земляники. Человек по пять детей собираемся за ягодами и приносим по баночке ягод домой. Ели с молоком и хлебом. Мы с сестрой по очереди ходили за хлебом: иногда стояли большие очереди. Родители давали нам лишние деньги на сто грамм конфет – подушечек или на мороженое.

В школе я училась хорошо. В четвёртом классе были экзамены по двум предметам – русский язык и арифметика. Я всё сдала на пятёрки и за это меня наградили путёвкой в детский санаторий в г. Ломоносов под Ленинградом на один месяц. Мне очень там понравилось. Ходили только в санаторной одежде, но была и парадная. Устраивали праздники, ходили на экскурсии. Перед едой давали пить жидкое сладкое железо и витамины. За мной приезжал папа, но так не хотелось оттуда уезжать.

На следующий год я училась в пятом классе в большой, новой средней школе, где училась уже сестра Юля в девятом классе. Школа была недалеко от дома, так что я успевала бегать на большой перемене домой покушать.

В 1941 г. мы с сестрой окончили пятый и девятый классы, соответственно. И ещё не обдумали, что будем делать летом. Меня обычно устраивали в лагерь или на школьную площадку, а сестру в пионерлагерь – вожатой.

Но мы вдруг часто стали наблюдать военные эшелоны с солдатами, орудиями. Стали спрашивать у старших, оказалось, что в Европе уже была война. Немцы оккупировали несколько стран, и мы должны укреплять нашу границу. А ещё просили нас, детей, быть осмотрительными. Если увидим подозрительных людей с какими-то вещами, то сразу сообщать в милицию или военный штаб. Это для нас было занимательно. Однажды мимо наших домов шёл человек, размахивая чемоданом – красивым, разноцветным. Мы побежали за ним, а ребята постарше нас остановили и сообщили в штаб. Действительно, это был шпион, а в чемодане был парашют. А на нашей станции мы увидели выходящую из вагона женщину. Она странно улыбалась и шла подпрыгивая. Также сообщили в штаб – это был переодетый мужчина, шпион...

Так, ничего не думая, как всегда легли спать. А радио – круглая чёрная тарелка – разбудило нас в четыре часа утра и сообщило о начале войны с немцами. Это был июнь 1941 г.

Отец пошёл на работу, пришёл быстро обратно и сообщил, что организуется поезд для эвакуации семей в более безопасные места. Так быстро мы не могли собраться, надо было маме в школе посоветоваться. Так и не поехали. Позже узнали, что этот поезд был обстрелян немцами и почти все погибли. Тогда нас стали переселять в близлежащие деревни. Там хозяева должны были приютить хотя бы по одной семье. Очень часто стали бомбить город, нашу станцию, было очень страшно. И мы пошли пешком, взяв минимум вещей. Остальные вещи, посуду мы спрятали в подвале в сарае. Принявшие нас чужие старички, дедушка с бабушкой, оказались очень добрые. За еду мы им платили, а за жильё платила железная дорога, так как там работал отец. Отца сразу с нами непустили. Он приехал на машине, привёз в мешках муку, масло. Бабушка пекла нам хлеб и лепёшки. Всё было вкусно. Мы, дети, помогали: на полях собирали колоски, нас учили жать серпами рожь, пшеницу и собирать их в снопы. У меня до сих пор (прошло около 70 лет) осталась метка на ладошке от серпа. Во время жатвы я держала серп в правой руке. Пролетел самолёт. Я подняла голову вверх и серпом полоснула себе руку...

Мы находились в восемнадцати километрах от Смоленска и видели, как город горел. И уже мимо нас проезжали по дороге машины и мотоциклы с немцами. У дедушки на картофельном поле была вырыта яма для картошки, так мы там прятались во время бомбёжки. Сверху яма была закрыта



Рис. 2. Кенигсбенрг-Калининград после войны.

деревянным люком. Мы его оставляли немного открытым, так как пахло газом после взрывов.

Однажды мы услышали шаги и непонятную речь. Это были не немцы. Мы это поняли, так как с сестрой немецкий учили. Это были финны. Один залез к нам, перерыл наши вещи (мы брали кое-что с собой), забрал тёплые вещи (шарфы и шапки) и мамин театральный бинокль и вылез. Мы дрожали от страха. Когда бои и бомбёжки прекратились, мы пошли посмотреть на наш дом на «Сортировке». Но ни дома, ни сарая не было – одни развалины.

Захотели с сестрой кушать, пошли на рынок. Что мы увидели по дороге: на дорогах лежало много трупов – и немецких, и наших солдат, лишь иногда прикрытых шинелями (очевидно, не успели убрать). А на рынке торговали котлетами из человеческого мяса (это нам сказали там же старушки).

Многие частные дома пустовали. И нам разрешили занять небольшой домик из одной комнаты и с печкой посредине, на которой мы с сестрой сидели и пели песни с песенником в руке. А школа (новая наша) была на себя не похожа. Все окна



Рис. 3. Калининградский пединститут. 1949 г.

разбиты, двери тоже. Грязно, пахло навозом. Оказывается, там внизу находились немецкие лошади.

В это время мы уже похоронили своего отца – во время бомбёжки на него свалились брёвна с вагона на железной дороге. Это горе мы пережили.

Жизнь была тяжёлой, голодной, одеть нечего. Хорошие вещи меняли на продукты. И ели жмых (ходили на железную дорогу и собирали из разбитых вагонов). Картофель ели безотходно. Из шелухи и муки лепили лепёшки. Они были очень горькими. Конечно, мы не учились. И маме тоже негде было работать.

И вот радость! Наконец, война окончена. Жизнь стала входить в свои права, восстановили школу: мы ходили помогать. Мама стала работать, можно уже было что-то купить из продуктов. Стали помогать пострадавшим, выдавали пайки на детей. Но тут возвратились хозяева нашего дома и нас выгнали. Потом мы узнали, что есть такой немецкий город Кенигсберг, который стал нашим. И там нужны были люди, особенно учителя. И так мы уехали в Кенигсберг, теперь Калининград (рис. 2). Нам нечего было терять – ни кола, ни двора.

Калининград, 1947-1958 годы. Подробности этой поездки почему-то не помню. Только вспоминаю поезд, товарные вагоны. В вагоне много народа, деревянные полаты, где спали.

11 лет прожили в Калининграде. Это крайняя западная точка Советского Союза. В первые послевоенные годы город поднимается из руин. Главная площадь – площадь имени Калинина, где стоял памятник ему. В честь Калинина был назван город Калининград. После смерти Сталина площадь назвали площадью Победы, и заменили на памятник И. В. Сталину. Город начинает жить: строятся, ремонтируются дома, магазины, восстанавливается трамвайное и железнодорожное движение. Открываются садики, школы, в одной из школ (№ 5) я и училась с 7 по 10 класс. Здание при немцах было тоже школой, но она была очень повреждена. В холодное время учились в одежде, теплой обуви. Тетрадей не хватало – писали на старых книгах между строчек. Учебники делили на четверых-пятерых учеников. Мне пришлось сразу учиться в 7 классе, пропустив 6-ой. Мне было стыдно, я не училась три года. Все предметы за 6-ой класс сдавала экстерном, мама мне помогала. В каникулы я работала в рабочей столовой официанткой: таскала большие тарелки.

Материально жили трудно. Мама работала в начальной школе и тоже, на каникулах, подрабатывала учетчицей на мясокомбинате. Сестра Юля училась в Калининградском педагогическом институте на истфаке (рис. 3) и там же работала секретарем. После школы я тоже стала студенткой этого же института, это 1950 год. Только на факультете физики и математики. Несмотря на всякие трудности, студенческая жизнь была беспечной и веселой. Ходили на экскурсии по городу. Замок Вильгельма был разрушен, но сама статуя с мечом в руке была цела. В развалинах школ, немецкого университета находили журналы учеников, большинство с оценками – единица и двойка. Мы удивлялись. Оказывается, у них была другая система: единица – наша пятерка, двойка – четверка. Летом ходили в походы, помогали собирать урожай в деревнях. После второго и третьего курса работали вожатыми, воспитателями в пионерских лагерях. Очень красивые места были на берегу Балтийского моря.

Мне вспоминается студенческая столовая. Мы как малые дети бежали в столовую, чтобы в первую очередь занять столик. А на нем уже лежал нарезанный хлеб и горчица (хлеб был бесплатный и порционный). И до того, как принесут обед, мы съедали хлеб с горчицей. А на ужин я в буфете покупала домой четыре булочки размером чуть больше куриного яйца.

И стоили они по двадцать копеек штука. Это нам с мамой был ужин или завтрак. Стипендия у нас была на первом и втором курсах – двадцать рублей, на третьем и четвертом – 24 рубля. Чтобы купить какую-то себе вещь, мы получали с подругой так: один месяц я получаю две стипендии, другой – она две стипендии. А в лагере питались отлично, свежий морской воздух прибавлял аппетит. Даже выкормили ужа. Он каждый день приползал к дверям столовой, его никто не боялся, и ребята ему тащили еду. Уж особенно любил вареные яйца.

Я вспоминаю своих подруг-студенток Ольгу Альф, Валю Пантюшину, и Галку Федотову. Мы вместе готовились к экзаменам, ходили на танцы в военное училище. В институте я познакомилась со студентом-солдатом: он ходил в военной форме. Два курса проучился с нами, а потом перешел на заочное отделение физмата, так как семья была мало обеспечена. До войны в Ленинграде он окончил художественную школу, а в Калининграде пошел работать в кинотеатр, где рисовал рекламу днём, а вечером учился в институте.

1953-1954 гг. Смерть Сталина. Педагогическая практика в школах. Весь город, его жители пришли на площадь, чтобы проститься со своим вождем. Со слезами на глазах народ стоял в очереди за газетой. А позже, когда из газет, журналов мы узнали о его «проказах», слёз уже не было. А было негодование и ужас.

На практике мне запомнился первый урок математики, который я провела в девятом классе. В руках тетрадь с планом урока, рядом методист. Входим в класс. Все ученики встали, поприветствовали. Урок начался. Несколько учеников у доски решают задачи, с классом работаем устно. Все прошло хорошо, смотрю на лицо методиста – весёлое. В оставшееся время решаем запланированную для этого заранее задачу. И вдруг в ответе получается пять с половиной человека, вместо целого шесть человек. Ученики хохочут, я стою с большими глазами и ищу на доске ошибку. Тут прозвенел звонок, выручил – урок окончен. Выхожу из раздевалки, стоит ученик: «Можно я вас провожу?» «Можно», – говорю, он проводил до трамвайной остановки. За урок методист мне поставил четыре.

Окончание института и продолжение жизни. Дни веселой студенческой жизни окончены. В июне защитили дипломы, состоялись учителя: учитель физики и математики Кривошеев Владимир Игнатьевич и учитель математики и физики Смоленская

(потом Кривошеева) Галина Каэтановна. После выпускного вечера, на следующее утро, мы пошли в ЗАГС. (Дружили мы последние два года до окончания института. Ухаживал красиво: коробки шоколадных конфет, цветы). Но дверь была закрыта. Это нас не огорчило, расписались через неделю. Потом студенческая свадьба дома (были фотографии, но пленка оказалась засвеченной горе-фотографом – студентом) и распределение на работу.

Распределили нас в одну среднюю школу № 16 города Калининграда Я – математик, муж – физик. В школе большинство учителей выпускники нашего института, молодежь. А директором школы был солидный, высокий И. О. Дымент. Он нас приучал к дисциплинированности. Утром, при входе в школу, стоял с протянутой рукой, показывал пальцем на часы, если кто опаздывал. Классным руководителем я была в восьмом классе. Большинство были девочки, учились хорошо. Четыре девочки были хорошо эрудированны, порой знали больше, чем я.

В 1955 г. родился сын Юра. Жили мы в однокомнатной квартирой с моей мамой, а спали на кухне. Полно неудобств. Были ссоры, неурядицы, чуть не разошлись с Володей. Приезжал его отец, стал уговаривать переехать к ним. Это окраина города, лес, до работы сообщение трамваем. И через несколько месяцев приехала машина и забрала нас с Юрой. А мама была на работе. Маме я оставила записку. Условия не ахти, но потом стали в школе просить квартиру.

Нам как молодой семье дали комнату в трёхкомнатном домике (немецкий индустриальный домик). Но домик благоустроенный – вода, туалет, электричество. На первом этаже вместе с нами жила семья военного, на втором – семья судьи. Сад-огород делили между собой.

Как мы благоустраивали комнату? Родители мужа дали нам деревянную широкую кровать с клопами: я ее отмывала всякими мыльными средствами. Был стол и стол письменный – тоже дали его родители. Два стула дала моя мама. «Диван» сделали сами, на доски положили большие подушки, набитые сеном. Было мягко, и вкусно пахло сеном. Прожили мы так четыре года, работа устраивала.

Юра жил у бабушки с дедушкой, а к нам привозили в гости и на каникулы. Но большей частью мы ездили к ним на дачу. Я работала, когда Юра был маленький и грудной. Бывало ко мне прямо на работу приезжала бабушка, взволнованная – Юра

заболел. Я со слезами на глазах отпрашивалась с уроков и бежала на трамвай. Из-за волнения у меня бежало молоко, и блузка была мокрая. Когда Юра подрос, ходил гулять с бабушкой, они были друзьями. Бабушка давала им в карманы бутерброды, и они шли собирать грибы.

Однажды в школу пришла горящая путевка – на Кавказ. Это был апрель-май. Все работали, отпуск далеко. Дали мне, так как я была, правда, не больная, но худящая. Ехала я в поезде, в плацкарте. Рядом ехали мужчины-кавказцы. Они пили вино, открывали пробки в бутылках. Около окна висел мой пыльник (так назывался белый плащ), и они обрызгали его вином. Извинялись, но что толку! Настроение было испорчено. Так и не пришлось мне его одеть. Но отдохнула я хорошо, ела фрукты, купалась в море, много было экскурсий. При въезде в санаторий-профилакторий нам прочитали, как себя вести: было много некрасивых случаев: бросали с обрывов, насиловали. Жили мы в палатках на два человека. Так вдвоем или с группой мы везде и ходили.

1958 год, июнь. Дальний Восток. Однажды нас вызвали в гороно, предложили поехать работать на «солнечный» восток. После недельного обдумывания мы согласились. Юру оставили на попечение родителям мужа. Так начинается наше романтическое путешествие с запада на восток. На руках у нас было официальное направление от гороно, билеты и пара чемоданов. К тому времени у нас еще не было своей мебели. Ехали мы в плацкартном вагоне 10 суток – от Калининграда до Благовещенска. Приехали чумазые и сразу утром пошли в гороно города Благовещенска. А там переполох – оказывается, наводнение уже вторые сутки, им не до нас. Сказали, мол, будете ночевать у секретаря с шести вечера до семи утра. Дали два матраца, подушки, одеяла. До шести вечера пошли «гулять». И действительно увидели страшную картину – кружат вертолеты, спасают людей, детей, животных, вещи. По географическому расположению город Благовещенск стоит на берегу Амура, в него впадает река Зея, которая пересекает город. Вот она и вышла из берегов. Мы пошли к мосту, который соединяет Благовещенск с городом Китая. Увидели такую картину: наши люди сгружают с машин мешки с песком, укрепляя выше берег, а китайцы носят на себе, как на коромыслах, корзины с песком: очень были похожи на трудоголиков-муравьев. У них был ниже берег, чем наш. Когда вода спала, люди успокоились. Мы пошли осматривать город.



Рис. 4. На Дальнем Востоке.

Город был серый, с дощатыми пешеходными дорожками, домов было больше частного сектора. Чтобы убить время, зашли в кинотеатр – стены покрыты сыростью, серые, акустика плохая. И город нам не понравился.

Наконец, наше начальство дало четыре варианта распределения, и мы выбрали один из них. Это было экзотическое название Тахтамыгда, в переводе, не знаю с какого, означает – «стой, смерть»! Оказывается, когда-то с востока шла эпидемия оспы и многие умирали. Но дойдя до этого места, смерть остановилась. Ещё примечательно, что в 30 км был город Сковородино. Название соответствовало

расположению, он имел вид сковородки. Сталин до войны дал приказ – строить здесь железную дорогу. Так вот, война помешала, но начало видно – несколько пролётов моста было построено и куча рельсов.

Добрались мы поездом до железнодорожной станции Тахтамыгда. Небольшой аэродром, военный завод, средняя школа, детский сад и чудесная природа – леса, река, очень чистый свежий воздух. Поселили нас в деревянном одноэтажном доме на три семьи. Мы жили посередине в трёхкомнатной квартире. Отопление дровяное. Было свободно по сравнению с прежней однокомнатной квартирой. Нужна была мебель: купили на деньги, которые дали за перевод и билеты.

А в школе нас встретили хорошо, особенно директор: коренастый, среднего роста, в кожаных сапогах, рубашке-толстовке. До школы он работал на золотых приискаx. Имел три сберегательных книжки. Дом его – полная чаша, всякие животные, птица. Жена и две девочки. Пригласил к себе и угостил особенной яичницей: в большую трёхлитровую кастрюлю положили полкилограмма сливочного масла, литр

молока, двадцать штук яиц – и в духовку. Красиво, вкусно. Мы чуть пальцы не съели, облизываясь!

Школа работала в две смены – дневная и вечерняя. На военном заводе работали там заключённые, всё это было под землёй. Была на заводе школа, туда пригласили работать мужа, вести физику и математику (женщин не приглашали). Муж рассказывал, что было много умных, способных людей – врачей, инженеров, художников. У меня до сих пор есть статуэтка спортсмена, вырезанная из кости.

Климат был суровый, зимой морозы достигали 60 градусов. Особый характер почвы – вечная мерзлота. Летом оттаивала земля на 1-1,5 метра. Но ветры были очень слабые, поэтому переносили холод свободно.

Директор позаботился достать нам валенки (мне – фетровые, легкие и красивые), тёплые шапки. Продал по дешёвке шкурки ягнят (каракуль) и я сшила шикарное пальто. Пальто мне сшил портной, сосланный 24 года тому назад. Ему оставался один год, тогда ему вернут паспорт, и он сможет уехать с семьёй куда захочет.

Я ещё не знала, кто у меня родится, но уже дала имя девочке – Алёнушка. Шоколад покупала тоже «Алёнушка». Родилась Лена пухленькая, как колобок, светловолосая. Месяц май, конец месяца очень жаркий. Родилась 29 мая 1959 г.

Было тепло, даже жарко. Много гуляли. Но надо было молоко. Посоветовали купить две козы, стоили они дешево. Купили (рис. 4). Жили они в сарайчике, где были дрова, утеплили, привезли опилки, сено. Козы приносили потомство. Однажды их нашли в куче опилок. Ходили, гуляли козы, где хотели. Около нас были склоны, покрытые кустарниками, багульником и травой. Утром я подою и выпускаю, приходят вечером с полными животами и круглым выменем. В день нам давали обе 5-6 литров молока. Использовали молоко даже вместо воды. Картофель варили, наливая молоко. Делали творог, очень вкусный.

Нам бесплатно привозили колотые дрова для отопления. Дрова мы сложили ровненько и уже хорошо они нагрелись. Я выбрала в середине кубик, постелила там и так я закаляла Лену. Когда подросла, ходила в гости к соседям, которые её угощали. А с бабушкой ходили на детские утренники. Любила выступать со стихами и приносила подарки.

Дети подрастали, мне надо было идти на работу. Нужна была помощь – няnek нет! Вызвали из Калининграда свой пожилой

персонал с сыном Юрой. Ему было около 4 лет. Родителей мужа разместили у нас в квартире, а мою маму у соседней напротив. Почти слепому свекру вскоре в Благовещенске сделали операцию на глаза, и он стал видеть.

Так жили года три хорошо. Продукты всякие, овощи, фрукты, хорошая работа, добрые люди. Ученики послушные, не было никаких разборок, драк. Классы были по 25-30 учеников, учились многие дети из соседних посёлков, сёл и жили в интернате. Муж украсил внешне школу большими портретами политиков – в то время это было модно.

Но вот до нас дошли слухи о безобразиях заключённых. Из-за забора ловили петлями проволоки, верёвками за ноги собак, кошек, а потом и людей. Проигрывали в карты людей, сидящих в кинотеатре: проигравший в карты, должен убить человека, сидящего на определённом ряду и месте. А как-то утром, придя в школу, молодая учительница в слезах рассказала, что ей подбросили записку, что её хотят убить, чтобы она быстрее уезжала. Нас это насторожило, и мы подумали об отъезде. К этому добавилась ещё одна неприятность – после прогулки я с Леной пришла домой и увидела: угол комнаты и потолок обвалились прямо на леночкину кровать. Это и был результат вечной мерзлоты – строители не учли эту особенность.

Опять переезд. Бурятия. Стали писать письма в разные города, республики; данные брали из «Учительской газеты». Ответы пришли из Бурятской АССР, Молдавии, Урала (Миасса). Так как ближе оказалась Бурятская АССР, 9 августа 1962 года мы уволились и уехали с семьёй из семи человек, тоже переводом. Вещи, мебель упаковали в контейнер. И 15 августа были приняты на работу в Ильинскую среднюю школу Прибайкальского района. Теперь мы стали двигаться с востока на запад. Мы не старались попасть в города, но в те места, где чистый воздух, река и лес.

Ильинская средняя школа, двухэтажная, кирпичная, нас устраивала. Работы было много, была и вечерняя школа. Мужа назначили завучем.

Так как это была степная Бурятия, то, соответственно, преобладали их продукты: мясо – конина, колбаса – из конины (называлась казы). Жители – буряты, народ добрый, гостеприимный. Угощали кусками вареной конины и пили чай с мёдом из самовара. А чай обязательно был с молоком.

(Вспоминается, что когда приходилось ездить на учительскую конференцию в Читу, то учителя буряты брали с собой бутылочку молока – для чая.) А из алкоголя – спирт настоящий, питьевой, 90 градусов, ломились полки. Очень вкусной была разная рыба. Мне больше нравились – омуль и окунь. Муж с мужчинами зимой ездил на Байкал. Привозил несколько мешков разной замороженной рыбки (я уже не помню названий) и целую бочку засоленного омуля с приправами. Когда открыли крышку, то пошёл тухлый запах, как будто испортилась вся рыба. Но муж тут же успокоил меня, что это так положено. Вытаскивали розовую мясистую жирную рыбку и уплетали с отварной картошкой. И не говорили, что чем-то пахнет. А окуня я коптила в русской печке, которая стояла посреди дома. Дети любили на ней играть и валяться.

Нам предоставили целый отдельный дом, три комнаты (небольшие) и кухня. Дверь была одна – в кухню. Вода – насос в кухне. А окружала весь дом большая веранда, которая служила с весны оранжереей: моя мама растила рассаду для цветов и овощей. Также оранжерея была игровой детской комнатой. Опять развели «хозяйство»: кошка, собака и десять курочек. Муж построил курочкам целый дворец. Собака нужна была для охраны: иногда заглядывали цыгане. А кошка гуляла везде, особенно любила обкусывать на грядках огурцы.

В школе был сад: много малины, яблок. Яблони были карликовыми. Школа продавала нам по дешёвой цене, но надо было и отработывать. А картофель сажали квадратно-гнездовым способом: урожай отличный и картофель вкусный. На зиму заготавливали ведрами маринованные грибы, их собирали всей семьёй, так как лес был рядом, а грибов было очень много.

Климат холодный, но морозов в 60 градусов не было. В ноябре – снежные заносы, ветра, сугробы снега и это продолжалось буквально до апреля месяца. Тут как раз и пригодились наши зимние дальневосточные наряды. В мае быстро всё оттаивало, начиналось тепло, а в июне и июле – жара. Потом устанавливалась сухая ветреная погода со средней температурой до ноября. Надо подчеркнуть, что ветра здесь очень сильные, с Саянских гор. И опасные! Детей сопровождали в школу родители и встречали их, так как были случаи потери детей.

Родился 3 июня 1963 г. младший сын, крепенький, чёрненький – Максим. Недаром, когда ещё носила его в утробе, выпила/съела 14 литров жидкого корейского мёда,

который продавался в алюминиевых банках. Максим был для нас как куколка. Взрослых было много, нянек тоже. Особенно он играл с Леной и подчинялся ей во всём. На террасе было много места для игр, много игрушек.

Декретный отпуск мне пришлось прервать, так как попросили поработать в вечерней школе математиком. (Так меня освободили от части домашних дел.) Там мне понравилось. Сидят такие солидные мужи. Проблем с дисциплиной и пропусками не было. Правда, так как в одном классе сидели ученики из разных классов (с 7-го по 8-й), то пришлось готовиться сразу по программам разных классов.

Но червячок точил наши души – хотелось в Молдавию и, вообще, ностальгия по западу. Возобновили переписку с Молдавией. Ответ пришёл! Пришло приглашение, но директор школы нас не отпускал. Тогда муж достал справку о себе, о, якобы, обострении военных ранений, радикулите, и, что этот климат нам не подходит. Отпустили, но его одного.

Он уехал в Молдавию, чтобы устроиться с работой, жилплощадью, а потом вызвать нас. Это было в феврале 1965 г. А в марте я увольняюсь по месту жительства моего мужа – в Молдавию. Все заботы в этот раз легли на меня. Маму я отправила в Белоруссию, куда из Германии приехала семья сестры Юли: муж её был военным.

Мой муж сообщил, что мебель всю надо продать. Овощи продать тоже, но оставить немного картофеля. Кур мы зарезали в дорогу. Теперь нас было уже шесть человек – трое взрослых и трое детей. Ехали мы уже не так долго, как из Калининграда до Благовещенска. Встречал нас муж в Кишинёве. Стариков и детей устроили в гостинице, а сами уехали к моей двоюродной сестре Люде, которая жила недалеко от кишиневского вокзала. На следующий день на другом поезде все вместе направились к месту нашего местожительства – в Кириет-Лунгу.

Уже было всё приготовлено мужем – жильё, продукты, еда. Пришли в гости к нам несколько учителей и завхоз. Он привёз на лошади будку для собаки и саму собаку: так у них встречали новосёлов. Собака была дружелюбная и дети окружили её. Мы спросили – чем кормить? Завхоз сказал – кукурузой: сырой и варёной.

Дом раньше был школой, состоял из трёх комнат. В каждой комнате небольшие печки. Топились брикетами торфяного

угля. Был подвал, где хранили овощи, фрукты, арбузы. Между комнатами были кухни с плитами для приготовления пищи.

Школа была средняя, построена дальше, большая. Мужа назначили директором, он ещё вёл физику, черчение, а я – математику. До нас не было восьмых и девярых классов. Мы их открыли. Ещё вызвали из Сибири знакомых учителей – семью историка и биолога. Немецкий язык вела их прежняя учительница.

Юра пошёл в пятый класс. Он быстро освоился с ребятами гагаузами и мог вскоре с ними общаться на их языке. А я так и не научилась их языку: говорила ребятам – при мне говорите по-русски. А Лена сначала посещала дошкольные занятия. Местным детям надо было до первого класса выучить по-русски сто слов. А Лена ходила для знакомства с ребятами, и уже на следующий учебный год все они пошли в первый класс.

Мне было странно смотреть на девочек, уже взрослых. На них было одето несколько платьев и юбок, а сверху меховая безрукавка, хотя было тепло – классы отапливались. Кириет-Лунга – это большое село и красивая церковь. Но не было общественной бани. Муж, как директор школы, добился строительства общественной бани. Я ходила с девочками в баню. Они сняли верхнюю одежду и стояли в длинных белых рубашках, а я разделась, как положено. Глядя на меня, они последовали моему примеру. Раньше они мылись в длинных корытах, а голову споласкивали керосином. Поэтому от них пахло и потом, и керосином. Теперь выходили из бани чистые, довольные. Потом они уже ходили без меня, самостоятельно. В бане было три душа, три ванны и общее отделение. Население было тоже довольно. Засиживались – не выгонишь, хотя был написан распорядок.

Население было религиозное – православное, в праздники ходили с детьми в церковь. В такие дни в классах было половина учеников. Однажды в пасху пришел один ученик, да и то пьяный, спал на парте.

В Кириет-Лунге (да и во всем Чадыр-Лунгском районе) существовали различные секты. Собирались в определенных местах или у кого-то дома. По пятницам и субботам в черных нарядах, в белых платках, со свертками в руках шли в места сбора. Доходили слухи, что в некоторых сектах совершались жертвоприношения животными, птицами и даже, возможно, ближними родственниками. Однажды нам сказали, что в доме на берегу водоема сделана комната для таких встреч. Мы с

несколькими учителями собрались туда. Действительно, нашли комнатку, в которой по периметру были сложены из глины скамейки (наподобие диванов), а посередине стоял стол. Но верующих не было ...

Для местного населения вино было как квас или вода. Мы были свидетелями свадьбы. Невеста и жених – коренные жители Кириет-Лунги. Процессия шла к церкви, а потом назад. Впереди три человека несли иконы, следующие за ними – «стопочками» подушки, одеяла, самотканые половики – приданое молодым. На улице около дома были поставлены столы (пять-шесть), приходили все кто хотел. Все время играла музыка: большой барабан и труба. На столах стояли не бутылки с вином, но украшенные ведра. Для свадьбы всегда готовили семь-восемь барашков с крупяной кашей. Пекли больших размеров пироги с тыквой и сахаром. И долго-долго пели песни и плясали.

Зимой мужчины собирались в погребках-магазинах, где стояли шесть-семь больших бочек с вином, и сверху – кружки. Там они пили, обсуждали свои проблемы.



Рис. 5. Школьный праздник
в с. Кириет-Лунга.

На работу взрослые брали еду и обязательно бутылку своего домашнего вина. Летом на работу выходили очень рано, потом в жару возвращались домой на три-четыре часа, после опять на работу. В основном сажали, окучивали, собирали кукурузу. Т р у д и л с ь н а в и н о г р а д н и к а х , которые занимали

большую часть сельскохозяйственной площади. Мы с учениками осенью, в октябре месяце, собирали виноград, но тот, который шёл на вино. Отборный сортовой виноград собирали взрослые колхозники. Ребята предупреждали, чтобы с собой брали хлеб и двух-трёх литровое ведро, так как столько можно было взять с собой винограда за работу. Часто на лозах встречались ужи: то там, то тут были слышны возгласы ребят. А вечером, ночью на полях слышны были звуки мотоциклов. Это люди воровали виноград для себя, своего винограда не хватало: ела семья, дети;

в подвалах стояли бочки с вином. Охранников на такие поля не наберешься.

У соседей я пила свежавыжатый виноградный сок, угощали меня настоящим молдавским вином, в продаже такого не было. Очень вкусное, красивого цвета, полусладкое.

Ходили мы и на кукурузу. На большой горе из кукурузы сажались и отделяли початки от зелени.

Ученики были активными и в общественной жизни: ребята поющие, танцующие (рис. 5). С ними ездили в Кишинев на соревнования, на конкурсы художественной самодеятельности. А Юра выступал с чтением стихов.

Леса, как такового, около села не было, но вдоль дорог были посажены фруктовые деревья – сливы, яблони, груши, грецкий орех и абрикосы (их называли жердели). Общественный сад тоже был большой, состоял из разных плодовых деревьев, сортовых. В магазинах продавали все фрукты ящиками. На зиму я заготавливала компоты из разных фруктов, варенье. Арбузы возили на машинах, выгружали в наши домашние подвалы и всё бесплатно – но весной надо было сдать два-три килограмма семян.

Теплая весна наступала уже в марте, апреле. Значит, надо было заниматься огородом. Земля – чернозём. Её не надо было удобрять навозом. (А из овечьего навоза, смешав его с глиной, делали кирпичи (саманы) и строили дома и печи.) Около дома был участок. Посадили картофель, что я привезла с Байкала, огурцы, помидоры, зелень. Только надо было их поливать. А дедушка (отец мужа) посадил лозу винограда, дыни, арбузы. Он с любовью ухаживал за ними, а когда поспевали, то торжественно нёс домой. Помидоры созревали на корню, и не надо было никаких теплиц, укрытий. Правда, урожай картофеля был плачевный – один горох. В этих местах её не сажают, а пользуются привозной.

Дожди редки, но если пойдут, то идти надо босыми, а обувь нести в руках. Жители ходят в самодельных чунях из кожи, похожих на лапти. Ну а мы – в своих зимних сапогах. Зимой морозов нет, но снег вместе с дождём образуют грязевой «коктейль». Ветер дует сильный. Жители часто болеют воспалением лёгких, даже туберкулёзом.

У входа в школу стояли длинные корыта, наполненные водой, чтобы учащиеся мыли, счищали скребками грязь с обуви. Молодёжь не носила чуни, а только ботинки. Сменной обуви в

школе не было. А мне уже надоело каждый день чистить своё сибирское пальто от грязи, так как оно было длинное. Потом пришлось его подрезать. Хорошо, что зима была короткой.

В Молдавии мы впервые купили телевизор с цветной приставной плёнкой. Но смотреть передачи на русском языке приходилось только три часа – вечером; остальные передачи шли на молдавском.

Народ к нам относился с уважением. Но сухой летний воздух повлиял на моё горло – я стала часто сильно кашлять. Как-то по дороге в школу подозвала меня одна женщина и дала мне свёрточек. Это было овечье внутреннее сало. Надо было его кипятить с молоком и пить как можно чаще. Вылечила она меня, я была ей очень благодарна. Она была матерью моего ученика.

Жизнь нам здесь нравилась – кроме климата. Нравилось обилие фруктов, работа, люди, и детям тоже нравилось. Но всё так гладко не бывает. Несчастья обрушились внезапно – умирает наш дедушка. На похороны пришло много народа, поминальные столы с едой были выставлены на улице. Бабушка от нервного потрясения сторбилась и не могла разогнуться. Через некоторое время на моих детей обрушилась кожная болезнь – появились прыщи, чесались, гноились. Врач не смог помочь, обращались в Кишинёв, двоюродная сестра присылала мази, лекарства. А вывод такой – неподходящий климат.

Это было лето, уже закончили школу. Опять стали писать письма, опять сборы. Решили съездить вдвоём южнее – к Чёрному морю: к Измаилу и в другие места. Работа была, а жилья не было, оставили на случай копии документов, заявления и уехали опять в Кириет-Лунгу.

Так как сам муж был из Ленинграда, родился и жил там до войны, то решили написать в Ленинградское облоно. В ответе давали несколько адресов, но остановились на посёлке Лесогорском Выборгского района. Восьмилетняя школа, на границе с Финляндией, в 12 километрах (проводило нас очень много народа, каждый нёс какие-то подарки).

До Отечественной войны Лесогорск был финским населённым пунктом, а после войны стал Лесогорском. Асфальтированные улицы, красивая школа (бывшее финское военное училище). Было лесничество, лесоперерабатывающий завод, мелькомбинат, детский дом. Лесогорск был закрытым пунктом, так как рядом – финская граница, да и наша ракетная защита. Чтобы приехать



Рис. 6. Школа в пос. Лесогорский.

из Ленинграда или Выборг в Лесогорск, надо было иметь пропуск, так как пограничные наряды проверяли и паспорта и пропуск по всему периметру границы.

Школа была двухэтажная (рис. 6). Мужа назначили директором школы:

предыдущая директор ушла на пенсию. Было два выхода, была столовая, школьный земельный участок; ученики на уроках труда и биологии там работали. Выращивали овощи и ягодные кусты, поэтому обеды в столовой были дешёвые. Для учителей и работников школы давали земельные участки под картофель.

Поселили нас в финский двухэтажный домик – на первый этаж. Было четыре комнаты, все небольшие. Одну (проходную) дали Юре, как самому старшему, одну бабушке, ещё одну отцу под кабинет и в большой – я с двумя младшими детьми – Леной и Максимом.

Когда мы приехали, то спали на полу. С собой взяли одеяла, постельные принадлежности, немного вещей. А остальное: вещи, компоты, варенье было отправлены контейнером. Мебели у нас к тому времени не было. В Молдавии была у меня швейная электрическая машинка, да при отъезде ее выманила молодая соседка Оля, взамен дав несколько самотканых шерстяных цветных ковров. К этому подкармливая нас еще несколько дней грушами.

В Лесогорск мы переехали в августе 1967 г. Надо было Лене и Юру (Максиму было 4 года) собирать в школу. Ждали контейнер, он пришёл только в конце сентября, так как оказалось, что Лесогорских было несколько. Видно, нам дали неточный адрес. А пока детям пришлось одежду покупать заново, да и себе тоже. Когда пришёл контейнер, все обрадовались. Всё варенье и компоты были целы, ничего не разбилось, значит, я хорошо их упаковала.

Время шло, надо было обживаться, купили мебель. Народу много – всем отдельные спальные места. Подсобное хозяйство

было необходимо. Завели десять кур, петуха и несколько кроликов, которые быстро расплодились.

Когда приехали, то в магазинах сначала покупали чёрный хлеб, так как соскучились, поскольку в Молдавии был только белый! Но очень вкусный, большие белые буханки.

В квартире печки топили дровами: дети с вечера приносили их. Отоплением занималась у нас бабушка (кстати, она здесь выздоровела – спина выпрямилась!). Ещё в её обязанности входило сварить в пятилитровой кастрюле мясной суп, а утром и вечером питанием занималась я сама.

Школьная столовая обеспечивала нас – учителей – мясом, колбасой, у соседей сверху по дому покупали молоко по три литра каждый день.

Местность была хорошая, кругом лес, озеро. Озеро было самое излюбленное место летом. Недалеко была лодочная станция, брали лодку, переезжали на другой берег или один из островков. Ловили рыбу, собирали грибы. Словом, отдыхали: загорали, купались. Вспоминаю, как однажды, во время отдыха, набежали тучи, палатки не было, полил проливной дождь. Кое-как спрятались. С нами была наша собачка полутакса Тузик, так она стала рыть себе убежище, ямку, голову просунула, остальное торчит под дождём... Спряталась.

Школа была на хорошем счету. Давали деньги на приобретение приборов, наглядных пособий, таблиц, но очень редко давали путевки в санатории и дома отдыха. Как-то лесогорских школьников наградили путёвкой за участие в параде в Ленинграде. Тогда купили всем форму, а обучал строевой подготовке и ходьбе мой муж – Владимир Игнатьевич. Всё прошло благополучно. С учениками ходила два раза в год весной и осенью в походы. Туда, где была речка или озеро.

Весной устраивали между классами конкурсы на приготовление салатов, чая из даров леса. Осенью устраивали конкурсы на приготовление супов: из рыбы и грибов. Весело проходило время и около костра. Пели песни, рассказывали байки. Но были и курьёзы... Дети дежурные сварили целое ведро супа. Накрыли полотенце и ждали, пока другие ученики соберутся: купались или просто гуляли. Как вдруг раздался крик, писк, плач – это Алёша, сосед по дому, бегал и ногой угодил в ведро с горячим супом. Все засуетились, оказали первую помощь. На велосипеде доехали до шоссе, и на попутной машине довели до дома. Хорошо мать его была дома, да и ожог не сильный. Через два

дня уже бегал по улице. А мы, оставшиеся, съели этот суп – он был защищён от грязи полотенцем, а мы были голодными.

На третьем километре от нас была большая гора, на вершине которой собирались весной лоси и устраивали там разборки: мы находили их сломанные рога или даже целые. А вокруг этой горы было много черники, земляники, брусники; набирали целые ведра, особенно черники.

В лес за грибами ходили всей семьёй, только Лена не любила, так как были проблемы со зрением. Однажды нашли полянку, где росли подберёзовики. Встали в шеренгу и идём дружно. Дети подсчитали – нашли грибов сто штук! А Юра больше ходил с друзьями на рыбалку. Принесёт нам целую сумку, а сам кушать не любил. Раз принёс целое ведро раков. Разложили на теннисный стол, они все шевелятся, а наша собака бегаёт вокруг и лает.

С учениками ездили на автобусах на совхозные поля, собирали турнепс, брюкву. Они шли на корм животным.

Так шёл год за годом. Дети окончили школу – Юра и Лена, а Максим ещё учился. В Лесогорской школе дочку полюбили учителя и дети. В старших классах она участвовала в вечерах, писала стихи и песни. А на экзаменах сочинение написала в стихах. Потом всей семьёй искали ей учебное заведение. В Ленинграде, в центре образования, нам не посоветовали туда, куда мы хотели. А именно – в оптико-физический техникум. Но мы решили всё равно по-своему. Лена поступила в Ленинградский техникум медицинских приборов (специальность – оптика). Она на отлично окончила техникум и по распределению поехала в Свердловск. А Юра учился в строительном институте. (Специальность не понравилась, и заочно окончил Ленинградский университет, исторический факультет.)

Тут на нас свалились новые беды... Сначала умерла бабушка, через полгода заболел муж. Плохо стал ходить, видеть, писать. Работать уже не мог, дали пенсию, в то время – 130 рублей. Два года болел. Постоянные вызовы врачей, скорой помощи. Потом я попросила его взять в больницу, так как дома он оставался без присмотра. Я – на работе, а Максим учился в школе. 4 января прошли новогодние (1978 г.) праздники. Муж попросил купить мандарины и сухую колбасу и ел с удовольствием. Через день вечером из больницы позвонили, чтобы я приехала утром. Я приехала, он уже не видел, не

говорил. Я просидела с ним два часа, и на моих глазах он стал храпеть и умер. Меня успокоили, дали таблетки, и я поехала домой. Сообщила родным, его друзьям телеграммой. Провожали его в школе, были все ученики и учителя. Похоронили на нашем лесогорском кладбище, играл оркестр. Я всю дорогу плакала, откуда только брались слёзы. Одна родительница подошла и говорит: «Возьмите ваш платок, который в слезах и бросьте в могилу». Я так и сделала, и всё прошло. Целую неделю жили со мной моя сестра Юля с мужем Сашей. Я уже немного пришла в себя и после каникул стала работать.

На следующий учебный год я работала в двух школах, так как все мои дети ещё учились. Младшему дали за отца пенсию – до восемнадцати лет.

В 1986 г. я вышла на пенсию и закончила работать в Лесогорской школе. Лена по распределению работала в Свердловске, ей дали двухкомнатную квартиру, кооперативную с условием, что я сдам свою квартиру (она была служебная от РОНО) и перееду к ней. Так я оказалась в Свердловске. Пока дом ещё достраивался, мы жили в общежитии горного техникума. Меня устроили гардеробщиком в этом общежитии. Потом, когда дом уже сдали, мы переехали в свою квартиру. Получила я свой контейнер и стали благоустраиваться. Опять мне не сиделось дома, стала работать в кинотеатре «Совкино» контролёром. Эта работа мне понравилась. Фильмы просматривала несколько раз. Проработала я там пять лет. За это время Лена вышла замуж за своего одноклассника Василия Халтурина. Родился сын Илья. После «Совкино» меня попросили поработать в школе № 162, где в то время работал Василий, вести математику у трёх восьмых классов. В этой же школе через несколько лет будет учиться Илья.

Проработала я там полгода. Думала, что кончилась моя работа, ведь мне уже было семьдесят лет. Оказывается, нет! Предложили поработать хотя бы год сторожем в пищеблоке железнодорожной больнице. И здесь я проработала пять лет, пока охрана не стала военизированной.

Вот теперь я уже свободный человек. Одна отрада – лето, садовый участок. Всей семьёй помогаем расти овощам, ягодам, деревьям.

Подготовка текста к печати Ю. В. Кривошеева

А. Н. Кирпичников НАШ ДРУГ ЛЕОНИД ТАРАСЮК



Рис. 1 Л. И. Тарасюк и
А. Н. Кирпичников на
улице Тбилиси в 1969 г.

В своей деятельности часть жизни имел дружеские связи и отношения с Леонидом Ильичом Тарасюком. Нас объединяла общая любовь к изучению оружия. И русского, и иностранного, прежде всего, исторического.

Поскольку я археолог, то готов подтвердить это вещественно. Каким образом? Некоторые сочинения Леонид Ильич мне дарил. Тут я бы выделил автореферат его диссертации «Русское ручное огнестрельное оружие XVI–XVII вв.». Это был 1965 год. Я получил приглашение выступить на этой защите в питерском университете. У меня сохранился отзыв, там десять страниц. Мне кажется, в этой работе впервые в нашей науке были освещены эволюция и технические детали ружейных замков: колесного, ударно-кремневого, французского типа и т. д. Это почти неизвестная подробность в нашей науке. Они были зачерчены в диссертации, я даже такую калечку сделал. Леониду Ильичу удалось примерно на 40–70 лет удревить развитие огнестрельного оружия на Руси, речь идет о второй половине XVI–XVII веках. А уж эту тему он хорошо знал и глубоко обосновал, и представил. Диссертация эта, я так понимаю, опубликована была лишь в отдельных статьях. Мы убедились, что перед нами совершенно классный специалист, который, мало того, что досконально знает русскую литературу, он хорошо осведомлен о западноевропейской. Я в свое время занимался историей русского оружия, многих книг не было, их отчаянно искал, переписывался, просил. Книгообмен помогал. И для Лени это было возможно, потому что он был полиглот. Он знал основные европейские языки: английский, немецкий, французский и



Рис. 2 Тарасюк Л. И. с женой Ниной Ростовцевой

итальянский. Есть такая молва, что, когда он был в лагере в Мордовии, заключенный западно-украинский епископ Слипый обучал итальянскому языку, видимо, какая-то такая возможность была. И потом уже, когда вышел на свободу, у него возникла переписка со Слипым, и тот, уже кардинал при Святом престоле, предложил ему венчаться. «Ну как же», — сказал Леонид, — супруга у меня есть, жена», Нина Ростовцева. «Но для Святого престола, — ответил кардинал, — никакого значения все эти ваши советские документы не имеют, поэтому давайте вот изменим». Такую версию я слышал, что в Сикстинской капелле Леонид был венчан с Ниной Ростовцевой.

Надо сказать, что сама личность Лени вообще феерическая. Это человек очень одаренный, яркий. Он оставил о себе глубокую память. Он был артистом, художником, глубоким историком оружия, мастером фехтования, виртуозом эпатажа — такой он был человек. Мне казалось, что иногда он жил в своем каком-то жизненном спектакле. Я не вкладываю в это ничего отрицательного, просто такая натура была своеобразная. И поэтому, бывало, он шел действительно на такие розыгрыши.

Говорилось о том, что он сам себе на плакате в Эрмитаже начертал смерть в автокатастрофе, потом, что спирт выписывали для бальзамирования и т. д. Но знаете, некоторые люди считали, что это не забава, а что он издевается над коллегами. Ему не прощали этого «баловства». Плохого не хочу сказать, но вот человека посадили в Мордовию, в Дубровлаг. Это значит, что были доносы, несомненно, откуда-то. Может, из Эрмитажа. Говорили о том, что он сделал в Крыму склад, собрал продукты, оружие некоторое фирмы Манлихер. Потом это все распутывали и обвинили его в антисоветской деятельности. Он мне сам говорил, что ему клеили еще вину всякую, чуть не какие-то сексуальные пристрастия, еще что-то. Но это не подтвердилось. В лагере три года у Леонида выпали из биографии. А потом он вернулся в Эрмитаж. Можно сказать, не побоялся его взять тогда М. И. Артамонов. Но его и после преследовала лагерная темная полоса. Однажды я был у него на квартире, на Невском проспекте он жил, в коммунальной квартире, была матушка уже больная достаточно. Мы с ним о чем-то говорим, и вдруг он включает радио у потолка. Я говорю: «Зачем?». — «Чтобы не слышали, о чем мы говорим». Понимаете? Он, видимо, думал, что все же хвост за ним какой-то тянется. В 1972 г. Леня решил выехать в Израиль. Тогда это было сложно. Его дело промурыжили два года, когда наконец выпустили. Сложно тогда было невозвращенцем быть, уехать в Израиль. Он уехал сначала в Хайфу, в Морской музей; потом — в Нью-Йорк, в Метрополитен музей. Леонид вообще был человек, открытый всему миру, он был хорошо осведомлен о международной жизни. И вообще совершал какие-то немыслимые поступки. Упоминали, что он помогал Жаклин Онасис делать книгу о русской одежде. Переписывался с де Голлем. Однажды, в период эмиграции, он был в Ленинграде в гостях у Доманских. Там оказался и я. Леня в основном почему-то рассказывал о том, какие мерзавцы наглые у него коты, почти не говорил, о чем он пишет и что изучает. Ну, и прозвучала такая история: идет он по улице города Нью-Йорка. Советское посольство, стоит стражник американский, он ему говорит: «Ну что, стоишь?». Тот молчит, конечно. Через какое-то время идет опять мимо того же часового и говорит опять: «Стоишь? Стой-стой». Вот он такой, игровой Тарасюк. Еще такой рассказ. Был конгресс Ассоциации историков оружия в Глазго. Я ему звонил, мол, не мог бы он прислать приглашение на этот конгресс. Хотя я знал, что для меня приглашение это было невозможно, я был



Рис. 3 Кадр фильма "Гамлет". Л. И. Тарасюк слева

невыездной в то время. И он мне вдруг по телефону говорит: «Толя, я тебя очень прошу, только водки не привози! У нас все есть». Вот такой тоже эпизод. Одним словом, у нас такие дружеские связи оставались постоянно. Я напому книгу, которая хорошо известна специалистам — «Старинное огнестрельное оружие в Эрмитаже. Европа и Северная Америка». Издана в 1971 г. Тут около 500 вещей, большая часть которых опубликована впервые. Такая, значит, работа. В 1981 г. была опубликована книга «Complete encyclopedia», составленная Клодом Блером и Леонидом Тарасюком. Там еще были приглашенные авторы, Жигульский и другие авторитеты. Такая энциклопедия потрясающая, конечно. Я бы назвал ее универсальной. Там есть все: и щиты, и шлемы, вплоть до современных пушек. Наверное, если бы был перевод книги, ее у нас раскупили бы, с руками оторвали. Большое сочинение, но вот он успел это.

Неожиданно автомобильная катастрофа во Франции. Появился некролог Хельмута Никеля в журнале «Waffen- und Kostümkunde», и там замечательный портрет Тарасюка в костюме д'Артаньяна (он вообще исповедовал мушкетерский стиль) вместе с Ниной Ростовцевой. Он молнией блеснул, к сожалению, погиб в расцвете сил в 1990 г. У него двое детей. Дочь Ирина приезжала в Санкт-Петербург, я с ней встречался. У них по линии Нины Ростовцевой мать, по-моему, осталась.



Рис. 4 Л. И. Тарасюк

И я встречался, заметил: «Ну как же вы там в США поживаете?». «Да мы оружием не интересуется, я предпринимательница». Я ее всячески убеждал, что нельзя терять знание русского языка. Не теряйте знания! Это поможет вам в вашем бизнесе. Но не знаю, слушала ли она. А еще был сын Илья, родился в 1971 году. И вот, хотите верьте, хотите нет, Леня ко мне обратился, будь приемником сына. Не крестным отцом, а приемником — была в советские времена такая традиция. И мы пошли в Дом свадеб, там такие торжественные документы давали и т. д. Чем занимается Илья, я, к сожалению, не знаю. От отца они не унаследовали его страсть к теме по вооружению, к техническим революциям, связанным с оружием. Дети не всегда похожи на своих родителей. Помню еще вот какой момент. Я смотрел архив в Эрмитаже, там автобиография есть, послужной список есть, и поразительная вещь — ни слова о лагерных временах, ничего нет. Вероятно, эти дела где-то в другом месте лежат, и когда-нибудь до них дотянемся. Я говорил, что лишнего много хотели приписать ему. И вот эти общие материалы помогают

восстановлению биографии. Нужно обратить внимание, что Леня во время университета занимался античностью У него есть работа «Портреты боспорских царей на монетах Добруджи». Он участвовал четыре сезона на раскопках в Крыму, в Боспорской экспедиции. Виктор Франциевич Гайдукевич написал ему очень лестную характеристику, что он организатор, неутомимый человек. А вторую характеристику написал режиссер Г. Козинцев, Леня в его фильме «Гамлет» сыграл одного из стражников. Козинцев написал о нем очень лестную характеристику, что, мол, замечательный человек, не жалеет своего времени для работы. А потом, когда он уезжал в эмиграцию, тональность несколько изменилась. В характеристике от Эрмитажа значится, что Тарасюк допускал будто бы нарушения режима хранения оружия. В чем это выразалось, не сказано. А потом шла такая фраза, что иногда, порой допускал нетактичные поступки, что его «забавы» воспринимались как издевательство над какими-то почтенными дамами средних лет. И менялись акценты. Ну, понятно, что человек уезжает, тем не менее, на Западе он себя, после Хайфы, в музее чувствовал очень уверенно. Языки он знал прекрасно. И у него, судя по некрологу Хельмута Николая, было семьдесят печатных работ. Много издано на Западе. Он, кстати, нашел портрет Э. Э. Ленца. Мы ведь не знали, как выглядит самый знаменитый предшественник Тарасюка. До сих пор этот портрет в Арсенале Эрмитажа выставлен.

Второго такого человека, как Тарасюк, я думаю, мировая оружейведческая наука, историческая наука, музееведение не знает. И недаром у него на дверях Арсенала в круге таком была надпись: «Здесь живет наш общий друг д'Артаньян де Тарасюк». Жизнь Леонида Тарасюка была, сказать, по чести, наградой для всех, кто его знал.

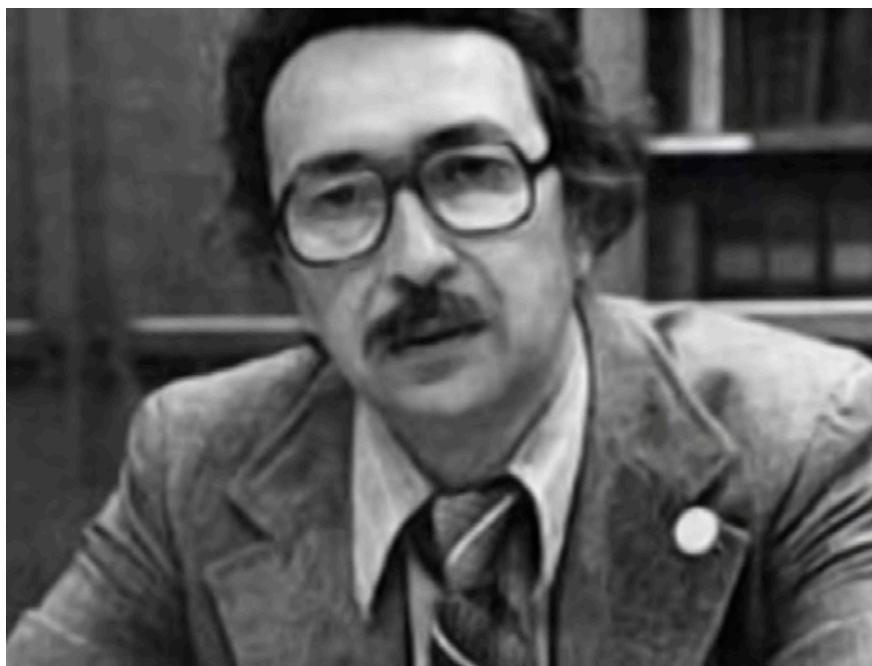
Ю. В. Степанова ДОРОГОЙ К ХРАМУ



Рис. 1. Глушь. 2015.
Холст, масло. 50 x 70.

Моя первая «картина» была написана на пасхальном яйце неизвестной мне красной жидкостью, которую приготовила мама. Было мне тогда года три. Что такое Пасха, я уже знала в общих чертах. Праздник этот ассоциировался у меня только с вкусной едой. Еще был Иисус Христос, который воскрес. Все так говорили при встрече друг с другом. Я уже знала, что это Бог, но не понимала, значения этого слова. А, так как в этот день угощали куличами, конфетами и куриными яйцами, значит тот дяденька был хороший, думала я. Поэтому

пыталась его изобразить, посматривая на висящую в углу икону.

Предвкушение праздника начиналось за несколько дней до него. Я мысленно рисовала свои картины, которые, затем, должны были появиться на пасхальных яйцах. Рассказывала дедушке о своих задумках. Дедушка внимательно слушал и говорил всего два слова: протяжное «Да...», что означало одобрение будущего сюжета картины, либо короткое «Хм». Последнее означало, что мне нужно еще подумать.

В день Святой Пасхи я просыпалась от запаха свежее испеченных куличей, бежала на кухню и плюхалась за стол, не одетая не причёсанная, не умытая. Мама была страшно недовольна, но виду не показывала: она понимала, что я жду немедленной награды за свои «шедевры» на добром десятке пасхальных яиц,

которые уже были разложены в красивую корзиночку на столе. Мама ставила передо мной кулич и улыбалась, наблюдая за тем как я с ним расправляюсь. Потом приходили родственники и просто соседи, которых угощали пасхальными яйцами с моими рисунками. Некоторые обещали данные «произведения искусства» в пищу не употреблять.

В юношеском возрасте меня потянуло на природу, с мольбертом и раскладным стульчиком. Все ЭТО окружало меня с самого рождения. Но в раннем детстве я не понимала «ЧТО» именно меня окружает! Всю эту красоту я воспринимала как естественное приложение к нашей обыденности. Дождь – мокро, гроза – страшно, мороз – холодно, солнце – речка, радость и море цветов. Потом все это стало складываться воедино. В одно, целое понятие под названием – Гармония! Тогда-то и поняла, что я хочу рисовать!

Не могу не выразить мою любовь и благодарность дедушке, Владимиру Павловичу Щенецкому. Это ему, во многом, я обязана тем, что сегодня основная тема моих картин – природа во всех ее проявлениях.

Дедушка часто брал меня в лес. За ягодами, грибами и просто погулять. Во время таких прогулок рассказывал истории, связанные с данной местностью, о каких-то интересных случаях из собственной жизни, либо то, что слышал от других. Иногда это были страшные истории, иногда добрые. Моему воображению было, где разыграться.

Еще вспоминаю, как бабушка приобщала меня к церкви. До ближайшего храма, от нашего посёлка было пять километров. И мне, ребенку, сложно было их преодолеть. Но бабушка так интересно описывала церковные обряды, службы, что я без ропота топала все пять километров.

В церкви было тепло и сильно пахло ладаном. Горящие свечи, церковное песнопение, молитва священника... Все это вставало передо мной как другая, еще не познанная мною часть мира, но часть таинственная и очень красивая, притягательная. Постепенно и я стала ее частью. Спасибо бабушке, Ирине Петровне Тютчевой!

Все, о чем я написала выше, и стало причиной того, что после учебы в Пскове, я не смогла остаться в городе. Мой дом – в поселке Дачное, Дновского района, Псковской области. Здесь темы и натуры моих будущих картин. Здесь мое счастье и моя семья!

*Мне задают вопросы злые,
В которых затаён укус:
– Ну, где ж извечная Россия?
– Ну, где же она, Святая Русь?*

*Осталась лишь архитектура,
Но это церкви без крестов,
И древняя литература –
Набор полузабытых слов.*

*А я в ответ: «Побудьте в храме,
Под праздник, в тесноте людской.
В той давке выстоит часами
Подвижник только и герой.*

*Но посмотри: народ церковный
Стоит в жаре плечом к плечу,
Стоит, преобразуя словно,
Одну горящую свечу.*

*Между старушками простыми
Стоят учёные мужи,
Живым усердием держимы;
В ком нет охоты убежит.*

*Отсюда выводы большие
Я сделать радостно берусь:
Вот где извечная Россия!
Вот где она святая Русь!*

*Из церкви в храмовые двери
Бегут, плеская вдаль и вширь,
Потоки благодатной веры,
Оздоровляющие мир.*

(А. Солодовников)

СВЯТЫЕ МЕСТА ДНОВЩИНЫ.

Первые деревни Большое и Малое Дно (Донце Меньшее) упоминается в новгородских писцовых книгах XVI в. В документах 1552-1553 г. Дно названо сельцом, в котором стояла деревянная церковь Архангела Михаила. Владел сельцом князь Михаил Константинович Засекин. По документам 1576 г. сельцом владел родственник Малюты Скуратова А. В. Вельский. А в XVIII в. это были владения Ададуриных. Каменная церковь в селе Дно построена в 1752 г. Василием Евдокимовичем Ададуриным (1709-1780).

В конце XIX в. через село Дно прошла линия Московско-Виндаво-Рыбинской железной дороги, в начале XX в. село стало крупной узловой станцией. В 1914 году по предписанию епископа Псковского и Порховского Евсевия (Гроздов) всем священникам епархии, в приходах которых находились железнодорожные станции, предписано посещать их во время остановки поездов с больными и ранеными воинами, для исповедования и утешения.

Ныне существующая Михайловская церковь построена генерал-майором В. В. Ададуриным (сыном В. Е. Ададуриной) на собственные средства в память об однополчанах, погибших в бою с французами. Архитектурный стиль – ампир.

В 6 верстах от станции Дно находилось имение Николая Владимировича Спиридонова Марьино Дуброво (деревня Искра). Генерал Спиридонов приобрёл и обустроил усадьбу для своей дочери. В 1900 г. в имении Вязье им была открыта сельскохозяйственная школа.

Главной целью школы было распространение в народе знаний по сельскому хозяйству и домоводству. Преподавались основы скотоводства и ветеринарии, рыбоводства, «припасоведение», счетоводство, церковное пение и многое другое. После 1917 г. школа прекратила свое существование.

До сих пор сохранился богатый парк и развалины трёхэтажного помещицкого дома. Место это является архитектурным памятником второй половины XIX – начала XX в. – усадьба «Марьино Дуброво».

Неподалёку в дер. Гористо, сохранилась церковь Преображения Господня. Построена в 1808 г. подпоручиком гвардии Михаилом Фёдоровичем Мягким, вместо прежней, деревянной. Архитектурный стиль – классицизм. Церковь



Рис. 2. Никандрова пустынь.
Лето. Холст, масло. 40 x 70



Рис. 3. Никандрова пустынь.
Зима. Холст, масло. 40 x 70.

действующая, чистенькая, ухоженная. Здесь ещё живы русские традиции, жива духовность. Время от времени тишину нарушает колокольный звон!

Грандиозный, сложный по композиции, храм в стиле ампира, был построен в деревне Заклинье (бывший Порховский уезд) в 1817 г. помещиком Василием Сафроновичем Шубиным. К сожалению от церкви Спаса-Преображения, остались лишь руины, где тоскливо воет ветер и веет холодом. По рассказам сторожил, церковь была действующей ещё в 1940-х годах, когда вера еще была частью жизни.

Дер. Белая расположена на самой южной окраине Дновского района. Бельский погост впервые упоминается в Новгородской писцовой книге в 1498 г. Принадлежал он Юрьеву монастырю. Главный храм, ц. Рождества Богородицы, построен прихожанами в 1833 г. В 1865 г. к нему на средства, завещанные помещицей Криштановской, была пристроена придельная церковь. После революции храм был разорён и осквернён, в нём разместились сельскохозяйственная мастерская, конюшня и столовая. Вновь церковь была открыта в годы оккупации. Храм окружён каменной оградой. Рядом с ним часовня, звонница и кладбище. Церковь действующая. И многие из моих родственников и друзей, крестили своих детей именно здесь.

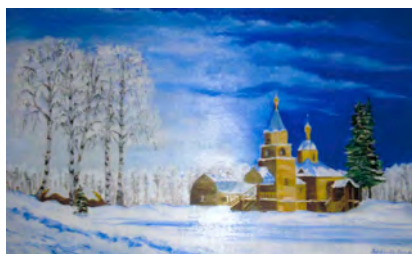
По всему Дновскому району часовенки и храмы, забытые и восстановленные, разные. Но все они наше богатство и достояние, которое мы обязаны сохранить.

В глухом и забытом с. Рвы (бывший Порховский уезд), ранее принадлежавшем князю Ивану Княжо-Курбатову сыну Бельского (упомянуто впервые в писцовых книгах в 1584 г.) сохранились остатки имения князей Васильчиковых. Церковь святителя



Рис. 4. Мой пруд. 2011 Холст, масло. 120 x 90.

Николая Чудотворца построена в 1847 г. князем Илларионом Васильевичем Васильчиковым в стиле классицизм.

Одинокое покосившее дерево и важно разгуливающая по крыше ворона, словно стражники, подумала я, работая над эскизом. Ворона долго присматривалась ко мне, разглядывала, и поняв, что я не представляю опасности, улетела, но ненадолго.

Заморосил дождь, нахохлилась и ворона. Попрощавшись с местными красотами и вороной, я побрела к машине. Говорят, где-то здесь неподалёку находится святой источник, обязательно ещё сюда вернуться.

Часовня (в д. Скугры) священномучеников Флора и Лавра, д. Михайлов Погост – церковь Воскресенья Христова, действующая. Для жителей Морино церковь Иверской Иконы Божьей Матери проводит богослужения и по сей день. Часовня Ильи Пророка что в д. Дубня, старообрядческая община в ц. Николая Чудотворца д. Корьхово и кладбище расположились на гористой местности у берега р. Полонка. Вот в камышах прячется стайка утят, вдали поблёскивают церковные купола и вот-вот зацветут липы. Где-то надрывно мычит корова и поют петухи. Жизнь на селе продолжается!



Рис. 5. Оттепель. 2010.
Холст, масло. 50 x 70.

мрамора с перилами из бронзы вела в верхние покои, под горами мусора ещё можно отыскать частички сохранившегося мозаичного пола из ценных пород древесины. Сквозь заколоченные арочные окна, пробиваются скупые лучи осеннего солнца и пляшут на разрисованных, юными «художниками» стенах.

К зданию примыкала когда-то церковь Всемилоственного Спаса. Другие жилые здания – дачный домик графини Строгановой, флигели управляющего и егеря, жилища для дворовых – были построены в различных стилях: от готики до модерна. Здесь разводили ценные рысистые породы лошадей. Конюшни и манеж даже в советские времена использовались по назначению. Конезавод работал долгое время, но, увы, сейчас всё пришло в полный упадок. Пока была школа (в 80-е гг.) был кое-какой присмотр, но никакого финансирования на ремонт не было, всё ветшало и разрушалось. По причине аварийности школу закрыли. С тех пор прошло немало времени.

Вот они, новые сюжеты для моих картин! Оглянитесь вокруг и полюбите по-новому этот мир! Красота лечит наши души. И это особенно важно в наше не очень доброе время.

Нельзя умолчать о трагичной судьбе усадьбы Васильчиковых-Строгановых (Порховский район). Усадьбе, которая когда-то была украшением не только этих мест, но и всей богатейшей империи Строгановых. Усадебный комплекс в Вольшёво назвали «жемчужиной» имений Строгановых. Она входила в двадцатку красивейших усадебных комплексов России конца XIX – начала XX в. Увиденное мной «настоящее» оказалось печальным зрелищем.

Интерьер усадьбы был роскошен – высокие потолки и стены украшены лепниной, лестница из итальянского

В графской усадьбе по-прежнему царит разруха. Редкий лай собак, заставил меня вздрогнуть, здесь была и псарня, друзья графа часто приезжали сюда поохотиться. С грустью о неизбежном разрушении такого великого творения архитектуры, взялась я за кисть. Печальные и прекрасные руины привлекают сюда много туристов, это вселяет надежду на то, что ещё есть шанс на возрождение.

В Порховском районе Псковской области после длительных реставрационных работ открылась усадьба Холомки, основана в 1913 г. и принадлежавшая потомку старинного дворянского рода и первому директору Санкт-Петербургского политехнического института князю Андрею Григорьевичу Гагарину. Большую роль в судьбе усадьбы сыграло неравнодушие правнучки князя Марии Гагариной и многочисленных студентов института.

Образ усадебного дома в Холомках – яркий пример русской неоклассики начала XX в.: дом на холме, плавно спускающемся к реке Шелони. Дом чем-то напоминает главное здание университета.

Сама усадьба Холомки в будущем станет научно-образовательным центром. В усадьбе уже сейчас проводят лекции, семинары, международные конференции и конечно же экскурсии. Сюда приезжают многие художники полюбоваться местными красотами, и я не исключение. Искусство сближает.

*Исчезает время и пространство,
Когда я кисть держу в руке.
Все нити мироздания, извиваясь в танце.
Сошлись на загрунтованном холсте.
Вовсе миры открылись двери.
Лечу сквозь них на взгляде острия.
Диковинные небеса, растенья звери
Во всех слоях и точках бытия
Я вижу, пронизая бесконечность
Чужих пространств, в которых, как и мы.
Идут по жизни и уходят в вечность
Под светом солнц других
Создания немислимой Земли.*

І. ЗИМНИЙ БЕЛГРАД: ВПЕЧАТЛЕНИЯ

Запорошенный белыми хлопьями, пощипывающим морозцем и резким ветром встречал нас предновогодний Белград. Бугорки неубранного снега, кое-где уже обледеневшего, возвышались на тротуарах. Поблескивающие в лучах солнца узорчатые пластинки лежали не только на привычной для нас зеленой хвое, но и на экзотических растениях, включая кактусы.

Прикрытый снежными шапками на голове и плечах, стоял в своей обычной военной форме последний российский император Николай II. Памятник ему в самом центре сербской столицы был открыт только что – чуть более месяца назад. Посодействовало этому Российское военно-историческое общество. На пьедестале слова Николая II, адресованные им в тяжелом июле 1914 г. сербскому правителю Александру Карагеоргиевичу: «...Все мои усилия будут направлены к соблюдению достоинства Сербии... Ни в коем случае Россия не останется равнодушной к судьбе Сербии». Рядом – небольшая каменная стела с надписью, что здесь в том 1914 г. находилось посольство Российской империи в королевстве Сербия. Здание сейчас не существует, было разрушено. Но свято место...

Россия присутствует в Белграде и сегодня. Особенно её президент. Владимир Путин глядит с прикрепленных на стендах уличных листовок-плакатов, ярких обложек книг, с многочисленных значков и сувенирных магнитиков, продающихся особенно активно на сербском «Арбате» – улице Князя Михаила. Его слова приводят граффити на стенах зданий. Про него говорят в кафе и гостинице. Сербь воспринимают его как сильного, волевого государственного человека, большого политика. Он может объединить славянский мир. Он может противостоять Западу. Так характеризуют его и проводимую им политику.

Россия присутствует... Но присутствует и Запад.

Одной из целей нашего приезда в Белград было увидеть следы относительно недавнего и запомнившегося навсегда варварства этого высокоцивилизованного Запада.

– Они выбрали очень удачный момент для бомбежки, – сказал нам наш собеседник – преподаватель Университета Белграда. – Ведь Россия тогда только что испытала дефолт, была ослаблена, помочь вряд ли чем могла.

НАТО бомбило Белград (и всю Сербию) с конца марта, интенсивно весь апрель и начало мая 1999 г. Продукты этих изощренных высокотехнологичных ударов особенно наглядно представлены на одной из центральных улиц Белграда (Князя Милоша), где расположены правительственные учреждения. От моста через приток Дуная Саву и вглубь улицы к центру стоят огромные здания с зияющими провалами и пустыми глазницами-окнами. Развалины ряда зданий Министерства обороны с Генштабом и Министерства внутренних дел, осколки и памятные надписи о гибели сотрудников на стене Министерства иностранных дел. И это далеко не все изуверские отметины той «американской весны».

Другой целью стало посещение мест, связанных с долголетним югославским руководителем Иосипом Броз Тито. Непокорный, независимый и самостоятельный в своих решениях и действиях маршал вызывает противоречивые суждения и сейчас. Кто-то говорит, что если бы он был во главе государства, то ничего такого бы не случилось. Другие, наоборот, винят его во всех произошедших бедах.

Мемориал с захоронением его и его жены – Дом цветов – находится недалеко от центра, на небольшом взгорье. Это бывшая их резиденция. В саду небольшое здание со световым фонарем, сочетающее функции мавзолея и музея. Могилы убраны массивными мраморными белыми плитами и склоняющимися вечнозелеными растениями. Раньше стоял почетный военный караул. По периметру экспозиция, рассказывающая о его деятельности, его роли как выдающегося политического лидера мирового масштаба. Массивный резной рабочий стол с расположенным рядом его бюстом на постаменте. Представлена коллекция военной формы Тито: один из мундиров, для наглядности, упакован в раскрытый дорожный чемодан. Также все награды, которые он получил на протяжении всей жизни. С другой стороны – личные вещи (например, изящные кремового цвета туфли и разнообразные шляпы), собранные им спортивные эстафетные палочки, наиболее дорогие ему подарки, которые преподносили Тито официальные лица из других стран. Многочисленные народные подарки экспонируются в расположенном рядом музее.

На входе-выходе из резиденции (похожем на пропускные пункты учреждений) посетителей привлекают сувенирные ларьки. Можно купить продукцию особенную, не «ширпотребовскую»: пилотку-«титовку», бюстики маршала, флажки, футболки, магниты и значки с изображением работающего и отдыхающего маршала.

По пути к еще одному зданию Музея югославской истории (Музей 25 мая), расположенному тоже поблизости, случилась занятная встреча. На расчищенной от снега дорожке неожиданно подошла женщина и спросила, указывая на немного отошедшего мужчину. Она оказалась его переводчицей, а он французским гражданином. Он интересовался ценами на Санкт-Петербургский фарфор Ломоносовской фабрики. Мы этого не знали, переводчица отошла разочарованной. А мы остались в недоумении, и лишь потом поняли, что «виной» всему наш красочный пакет с изображением видов северной пальмиры, с которым мы путешествовали по сербской столице.

Монументальной, но внешне легкой постройки Музей 25 мая (день рождения Тито), входящий в комплекс, представляет собой музей современного типа. Просторные залы, простые реечные стеллажи, вольное расположение экспонатов, интерактивное сопровождение. Предлагаются многочисленные экспонаты о быте и жизни народов Югославии: от макетов промышленных гигантов до школьных учебников и домашних уголков горожан и селян (очень похожих на наши советские). Отдельный зал отведен опять-таки деятельности Тито. Звучит его голос, крутятся кинозаписи, развешаны фотографии.

Нельзя было обойтись без древности. Белград, конечно, не такое святое для Сербии место, как Косово поле, но тоже овеяно ореолом почитания и громких воинских побед. Город ведет свое происхождение с третьего века до н.э. Часть крепостных стен сохранилась донныне. Крепость возвышается при впадении Савы в Дунай. С её стен хорошо видно слияние этих рек: гордой изящной Савы и величавого могучего Дуная. Вид впечатляет; на территории разбит большой национальный парк, судя по всему, любимое место для горожан и туристов.

Часто встречающиеся многочисленные уличные кафе представлены кофейным напитком и изысканной хлебо-булочной продукцией. Наоборот, не часто попадающиеся

продуктовые магазины ни своим количеством, ни ассортиментом не блещут. Создалось впечатление, что еда белградцев – это домашнее дело.

Чистота улиц – относительная.

В последний день (вылет в Москву из аэропорта, названного, кстати, именем великого серба Николы Теслы, был поздним вечером) мы посетили намеченный ранее Музей сербской истории. Он оказался без постоянного места жительства, кочующим, занимающим разные площадки. Сейчас там экспонировалась выставка об участии Сербии в Первой мировой войне. Выставку прошли быстрым шагом. Фото, копии документов. В основном макеты орудий, вещевые экспонаты. Оригинальных почти нет.

В самолете читал книгу, начатую еще дома. И так уж случилось, что тоже про эту войну. Австрийского писателя Йозефа Рота «Марш Радецкого». Заканчивалась она началом войны, падением Австро-Венгерской империи, трагедией людей нескольких поколений, преданных Францу-Иосифу.

Война не оставляла ни на земле, ни в воздухе.

Р. С. Статья писалась год назад. Сербия в настоящее время подвергается еще большему давлению со стороны Запада. Однако находит в себе силы противостоять ему. Последний и очень показательный пример – отказ присоединиться к санкциям против России.

II. СПЕКТАКЛЬ

Не могу я вам высказать, нет у меня дара слова, но ... но вы мне глубоко несимпатичны.

А. П. Чехов. Иванов

Массивный твердый треугольник подбородка, как колпак сказочных звездочетов, только опрокинутый вниз и подрезанный, уродовал все лицо. Но, вместе с тем, если приглядеться, создавал и удивительную гармонию всего этого же лица. Гармонию безобразия, сразу же вызывающую неприятие и отторжение. Непропорционально вытянутый овал черепа, следующий этой же вертикали постоянно подпудриваемый нос, нарочито подведенная густым красным цветом вислая нижняя губа. И опять подбородок – доминирующий и завершающий всю эту костно-

кожную конструкцию. И ни моднющие, каждый раз меняющиеся разноцветные, разноформатные, не доступные по ценам простым смертным очки; ни прически, выполненные самими знаменитыми парикмахерами, впрочем, ничего путного не могущими сделать, как их ни закручивай или распрямляй, с жиденькими и хлипкими, не поддающимися никаким профессиональным секретам и уловкам, неопределенного цвета волосиками, не в силах были устранить или хотя бы преуменьшить эту генетически приобретенную и с возрастом усовершенствованную уродливость.

В ее лице не было ничего женского и женственного, что бы могло привлечь мужчин, если не относиться к ней, скажем так, потребительски. Улыбалась – не отнять. Но как-то вымученно-обаятельно. Да и все остальное было не привлекательно. Плоское, без признаков пола тело, висячие руки, заканчивавшиеся тонкой ладонью со скрюченными пальцами-щупальцами, худые ноги, дугообразность которых не могли скрыть ни дорогие сапоги, ни изящные туфельки.

Поведенческая приемственность ее тоже как в сказке. Папа всю жизнь искал правду и справедливость, сначала за вузовской кафедрой, потом – в высокой политике. А найдя, испив все прелести власти, дошел до логического земного окончания. Не отставала и мама, бросившая не соответствовавшее ее кипучей натуре преподавательское ремесло, ставшая настоящим избранником и гласом народа, правда, живущего в тех краях, о которых она почти что ничего и не знала и посещать их не очень-то ей хотелось. Ну да это не беда. Главное, уличить существующую власть, высказать ей в лицо гневные слова, показать ее никудышность, а свою значимость. В этом стремлении она не отличалась от своего именитого супруга. Оба были напористы, нахраписты, хлестки словом, когда было надо не задумываясь сбрасывали маску интеллигентности, враз превращаясь в базарных крикунов, порой (особенно, когда надо было добить уже лежащего соперника) циничны и нагловаты. Но что делать, что делать, таковы были обстоятельства, такова была борьба. Их борьба.

И вот настала пора дочки – выходить на общественное ристалище. Сначала довольно робкие попытки стать теледивой – участие во всяких не обязывающих ни к чему шоу, но с приятными ведущими, преимущественно мужчинами, да еще известными и знаменитыми, как, например, смазливый оперный певец, подававший когда-то большие надежды, но из-за лени

променявший сцену Большого театра на сомнительную карьеру пошлого конференсье.

Пройдя начальную телешколу, можно было приступать и к более существенным свершениям: телеэлекторат надо было чем-то поразить. Вот тогда и пришло ток-шоу, переданное ей из рук в руки тем самым предыдущим певцом-ведущим. «Барак-2» называлось. И передача стала для нее естественной потребностью. Она отдыхала и наслаждалась одновременно своим талантом и своей властью, опошляющими человеческие отношения, возносящими в культ разврат молодежи. А то, что этим десятки и сотни смотрящих будут унижены, так все равно они ничего не поймут – быдло и есть быдло.

Карьера продолжалась. И вот мы видим ее уже ... на театральных подмостках. Театра, вознесенного на вершины общественного признания непонятно каким образом. Благодаря вдруг возникшей отчаянной симпатии, сопливой мягкотелости и толерантной аполитичности руководителя, удачно – не более – сыгравшего несколько ролей в культовых – заранее обреченных на успех – фильмах, она оказалась в главной роли классического спектакля. Да еще вместе с супругом-артистом. Семейный подряд. А ее отнюдь не сценический голос – крикливый и скрипучий, более подходящий для ругани, прыгающе-рваная походка – ничего и с ними можно. Классика все стерпит. Любые издевательства и надругательства.

Триумф! Наконец-то! Сколько же лет она ждала этого. Сколько терпела неуважения, обид и несправедливостей. Нападок, особенно со стороны лиц женского пола – всяких там депутаток, танцорок и прочих. Невзлюбили они ее. Поносили, топтали. Но она тоже не робкого десятка. Давала интервью, выступала, писала – защищалась. И вот ее звездный час!

Да, хотелось-то большего. Признания общества и народа. Политического признания и любви. Может быть, лидера нации. Не получилось. Оппозиция не хотела считать ее своей. Чуралась. Отнекивалась. А ведь она, наследуя своим родителям, настоящий, прирожденный революционер-оппозиционер. Надо – выступит в горячей дискуссии на телевидении, надо – пойдет впереди на марше несогласных!

Вот и все ее природные задатки, все ее естество сразу же накинудись на власть предержавших за крымскую авантюру: зачем нам Крым, лучше отдадим его другим. А санкции ...

Справедливые, конечно. Так ведь они ударяют по ней – теперь у нее на столе не будет каждодневно привозимых из заграницы свежих креветок. А как без них – привыкла. А там, смотришь, и постель каждый день меняться не будет – не хватит прежде доставляемых из Европы специально для нее шелковых простыней.

Но еще хуже Донбасс ... Подорвал все ее планы, нарушил все ее стремления. И вот приходится думать об отъезде из этой страны. Куда? Конечно, в Париж. В уже насиженное семейное гнездо. Переждем там, если получится. Жаль только, что так успешно стартовавшая карьера в театре прервется. И люди там милые. Так хочется ... Орлова, Раневская ... Так близки они могли быть.

Проклятый Донбасс!

2015 г., март

III. ПОЖАР

Пожар затухал. Подгоняемый ночным ветром смрадный дым, как результат основательной ночной работы пожарников из МЧС, струился и окутывал отдельные части здания. Кое-где невзначай вспыхивали отдельные языки пламени, напоминавшие разинутые красные пасти древних хищников. Тотчас их пытались утихомирить брошенные вверх резино-матерчатые шлангизмеи, бившие по непослушным язычкам, как пулеметными очередями, тонкими упругими струями. Казалось, борьба происходила не людей с огненной стихией, а давно покинувших нашу планету рептилий какого-нибудь Юрского периода.

Сходство дополняло само здание, напоминавшее костный остов гигантского доисторического животного: с хребтом – перекрытиями, гребенчатыми холмиками – смятыми перегородками, ребрами – колоннами; накрепко завязшего в бетонном фундаменте, да так и застывшего, под действием необоримой земной тяги не в состоянии вытянуть ни одну из своих железобетонных ног.

Как еще несколько лет назад было уютно и просто на телепередачах своих соратников и единомышленников. Как он и те, кто с ним, изящно и мощно, не давая опомниться, разбивали в пух и прах, а то и делали посмешищем российской

многомиллионной аудитории своих идейных противников. Как это не раз происходило на милом душе и сердцу «Историческом проекте» с его всегда обаятельным, понимающим и тонко дирижирующим ведущим.

Потом телеэфиры стали другими: некомфортными и колючими. Появились неудобные темы. Студии заполнялись ершистыми и несговорчивыми политическими аналитиками и стратегами. Все реже и реже в ответ им можно было едко улыбаться и откровенно смеяться. Да и ведущие уже не смотрели на него как на истину в последней инстанции.

Вот и сейчас на телеканале шло очередное политическое шоу. Выступающие горячо и заинтересованно, перебивая друг друга и не всегда придерживаясь парламентских речевых норм, говорили о проблеме, затрагивающей всех: о событиях в Донбассе.

Он смотрел на себя со стороны. С седовласой шевелюрой и подстриженными, но остающимися пышными, усами, в модных очках красавец-академик «весомо и зримо» отражал словесные атаки оппонентов. Как всегда говоря веско, не терпящим возражений голосом. Блеск произносимых фраз и осанность фигуры лишь усиливали эффект его выступления.

Самолюбование прервал телефонный звонок. Он сбросил. Но элегантно и современной дизайнерской обработки мобильник вновь напомнил о себе...

Он стоял перед окном. Смотрел, как далеко внизу волнуется людское море. Это идут «несогласные» – с государством, с президентом. Ратующие за смену власти, считая ее неспособной к необходимым государственным и общественным преобразованиям, к улучшению жизни народа. Он знает, что многие лозунги подсказываются из-за рубежа. Там пишутся многие рецепты для внутренней политической кухни.

Он согласен, убежден: авторитарную власть надо менять, желательно, как принято говорить, эволюционным путем, но если народ захочет, то и перед революцией не надо останавливаться. Он-то все делает для этого, как и договаривались. Он помнит судьбоносный для него разговор с одним из лидеров протестного движения, обещавшим «сделать» его академиком. Но за это надо было оказать помощь. И не только словесную. Для шоу найдутся и другие. Поговорить, покрасоваться, блеснуть

– таких пруд пруди. А вот реальная помощь финансами, деньгами... Директор такого мощного информационного института имеет большие возможности. Не так ли? Ну а мы поможем академиком стать. Есть возможности, связи. На том и договорились.

Он исправно выполнял обещанное. Стал академиком. Голосование было не гладким. Его конкурентами были не менее весомые кандидатуры. Да и вакансия была одна. Но он пересилил. Конечно, благодаря помощникам – по идеологическому лагерю. Он это понимал. И старался. Ветшающее год от года здание на Адмиральском проспекте не ремонтировалось. Если фасады благодаря мизерным вливаниям кое-как подправлялись – для вида, то помещений уже много лет не касались мастеровитые руки электриков, сантехников, маляров. Проводка в залах не закреплялась, из санприборов текла вода, на стенах, особенно цокольных этажей, проступала сырость. Недоуменные вопросы хозяйственной службы на совещаниях он неизменно сурово парировал: академия средств не выделяет, нет никаких возможностей, вопрос закрыт.

Кровь из носа как необходимая для сотрудников и читателей установка современного оборудования пробивала себе дорогу с трудом. Все-таки необходимость диктовала свое. Но со скрипом закупленное потом лежало на складе, а монтировалось, когда устаревало. Служебные, рабочие и читальные помещения закрывались на ремонт, который затягивался, а то и вовсе к нему не приступали. В комнатах, пылясь и покрываясь грибком, грудями лежали ценные для истории общества и государства книги и документы, подготовленные к оцифровке. Для сканирования имелась мощная аппаратура. Но никто к работе не приступал – команды начальства не было. Отложенная литература не выдавалась читателям. Доступ был закрыт. Богатство фондов не использовалось. Начатое было составление базы данных, быстро заглохло.

Теперь все рухнуло. Водночасье. Дымящиеся руины. Шипящие головешки, стекающая вода и пена. Отрывистые команды. Пожарники, сворачивающие кольца шлангов. Отъезжающие на машинах с красно-белыми, словно крылья, боковинами, после сделанной работы пожарные расчеты. И он. Один на один с пожарщиком. Впрочем, появились уже и следователи –

из прокуратуры. Тоже стояли, смотрели, прикидывали – с чего начать. И с кого? Конечно, с него. Поглядывают на него, кажется. А что он скажет? Сошлется на хроническое отсутствие финансирования. На многократные обращения вплоть до президиума и президента академии. Написано много. Не показывать же договоры с подставными фирмами – снабженцами и подрядчиками. Да этих бумаг и нет. Ищи ветра в поле. А то и друзья-покровители помогут.

...Его внимательно слушали. От волнения он говорил необычно для себя сбивчиво, слова набегали друг на друга, приходилось повторяться. Объяснил, что хочет посоветоваться. Готов встретиться, обговорить. Ему вежливо и обстоятельно ответили:

– Да, неожиданно все получилось. Сожалеем... Очень... Но, понимаете, сейчас другое время, другая ситуация. У нас нет таких возможностей, как ранее. Нарушены необходимые каналы ... – И после некоторой паузы: Коллега, постарайтесь уладить все вопросы сами ... Желательно, чтобы мы нигде не были упомянуты. И не надо нам больше встречаться... Извините.

Он вышел в коридор. Только что провел пресс-конференцию. Как всегда был точен и содержателен. Объяснил приглашенным журналистам, что ничего страшного не произошло, большая часть погибших книг уже оцифрована на Западе. Успокоил, сказал: «Мы отстроим».

«Фу, – подумалось ему, когда в зале стали подниматься, – кажется, отговорился». Но не тут-то было. В коридоре его атаковала новая – и яростная – журналистская волна.

– Это правда, что вы разрешали работу с материалами фондов за плату? – на ходу бесцеремонно задала вопрос юркая корреспондентка.

Приостановившись, он внимательно посмотрел на нее. Но из журналистского сопровождения, как из пращи, уже вылетал следующий вопрос:

– Говорят, что у вас много помещений было сдано в аренду. Можете это подтвердить? – уставился на него бородатый репортер, подсовывая прямо под подбородок микрофон в яркой обертке.

Не успев отреагировать на него, он услышал:

– А как вы относитесь к информации о фирме «Арант», производившей у вас ремонтные работы?

Вопрос прозвучал из самой середины журналистской гущи. Он опешил: очки поползли вверх, но мгновенно собрался:

– Это провокация. Я не отвечаю на такие вопросы.

Растолкав плотное кольцо обступивших его журналистов, он побежал.

В конце коридора было темно. Наверное, опять перегорели лампочки.

2015 г., февраль

СПИСОК СОКРАЩЕНИЙ

АГМ	—	Архив Горного музея
АН СССР	—	Академия наук СССР
АРЗ	—	Архитектурно-реставрационное задание
БАН	—	Библиотека Академии наук
ВДНХ	—	Выставка достижений народного хозяйства
ВМОМК	—	Всероссийское музейное объединение музыкальной культуры имени М. И. Глинки
ВСНРПМ	—	Вологодская специальная научно-реставрационная производственная мастерская
ВХУТЕМАС	—	Высшие художественно-технические мастерские
ГАРФ	—	Государственный архив Российской Федерации
ГАСУ	—	Государственный архитектурно-строительный университет
ГИКПЛА	—	Государственное издательство культурно-просветительской литературы
ГИМ	—	Государственный Исторический музей
ГМЗ	—	Государственный музей-заповедник
ГМИ СПб	—	Государственный музей истории Санкт-Петербурга
ГМП	—	Государственный музей-памятник
ГосНИИР	—	Государственный научно-исследовательский институт реставрации
ГРМ	—	Государственный Русский музей
ГТГ	—	Государственная Третьяковская галерея
ДЖ	—	Древнерусская живопись
ДПА	—	Делопроизводственный архив
ИИ РАН	—	Институт истории Российской Академии наук
ИИМК РАН	—	Институт истории материальной культуры Российской Академии наук
ИНИОН	—	Институт научной информации по общественным наукам
ИОПХ	—	Императорское общество поощрения художеств
КБИАХМЗ	—	Кирилло-Белозерский историко-архитектурный и художественный музей

КГИОП	—	Комитет по государственному контролю, использованию и охране памятников истории и культуры
КИПС	—	Комиссия по изучению племенного состава населения СССР
КСИА	—	Краткие сообщения Института археологии
ЛГУ	—	Ленинградский Государственный университет
МАУК	—	Муниципальное автономное учреждение культуры
МАР	—	Материалы по археологии России
МВД	—	Министерство внутренних дел
МВО	—	Московский военный округ
МГТУ	—	Московский Государственный технологический университет
МИА	—	Материалы и исследования по археологии СССР
МОХВ	—	Московское отделение Художественного фонда
НА РАХ	—	Научный архив Российской Академии художеств
НГИАМЗ	—	Нижегородский Государственный историко-архитектурный музей-заповедник
НИИЭФА	—	Научно-исследовательский институт электрофизической аппаратуры
НИМ РАХ	—	Научно-исследовательский музей Российской Академии художеств
ОПИ	—	Отдел письменных источников
ОР ГРМ	—	Отдел рукописей Государственного Русского музея
ОР ГЭ	—	Отдел рукописей Государственного Эрмитажа
ПСЗ	—	Полное собрание законов Российской империи
ПСРЛ	—	Полное собрание русских летописей
РА	—	Российская археология
РАН	—	Российская Академия наук
РАНИОН	—	Российская ассоциация научно-исследовательских институтов общественных наук

РГАДА	—	Российский Государственный архив древних актов
РГАЛИ	—	Российский государственный архив литературы и искусства
РГВИА военно-	—	Российский государственный исторический архив
РГИА	—	Российский Государственный исторический архив
РГНФ	—	Российский гуманитарный научный фонд
РПЦЗ	—	Русская Православная Церковь за границей
РСХД	—	Русское студенческое христианское движение
РХГА	—	Русская христианская гуманитарная академия
РЭМ	—	Российский Этнографический музей
САИ	—	Свод археологических источников
СПб ГУКИ	—	Санкт-Петербургский Государственный университет культуры и искусств
УМБ МО	—	Учебно-материальная база Министерства обороны
ЦГА	—	Центральный Государственный архив
ЦГИА	—	Центральный Государственный исторический архив
ЦГА ИПД СПб	—	Центральный Государственный архив историко-политических документов
ЦГАЛИ	—	Центральный государственный архив литературы и искусства
ЦГБ	—	Центральная Городская библиотека им. Н.К.Крупской (г. Выборг)

СОДЕРЖАНИЕ

А. Ю. Дрозденко О культурном наследии и культуре в Ленинградской области	7
I. ИСТОРИЯ	
Л. В. Чекурин Летописи и их составители в трудах Д. И. Иловайского	19
Н. В. Цыгин Андрей Цыгин – «Главнейший и зlostный» участник восстания военных поселян в Новгородской губернии (1831)	32
Б. С. Клейн Альбина (история одного сюжета)	40
М. Н. Иванова «В лесах» XIX века	74
С. В. Степанов Общественная и литературная жизнь окрестностей Санкт-Петербурга (на материалах истории дачной местности в Стрельне)	80
Е. И. Лелина Социальное образование детей императора Николая II	86
В. Г. Краснов Царственные братья Николай и Михаил: судьба России	102
Е. А. Балашов Русские корни финской линии Маннергейма	113
А. -Э. Кристенсен Викинги	135
А. Н. Кирпичников Выступление на презентации книги Л. С. Клейна «Спор о варягах» (СПб, «Евразия», 2009) 27 мая 2009 г.	145
Н. В. Благово Школа Карла Мая в Санкт-Петербурге	148
Б. С. Клейн Дело журнала «Прометей»	161
II. ИСКУССТВО И АРХИТЕКТУРА	
Н. В. Петрова Иконы церкви Ильи Пророка города Белозерска	171
А. И. Роденков, К. В. Лихолат Майоликовый киот из нижегородского музея – уникальный памятник российской керамики начала XX века	183
С. Е. Ивлева Иллюстрированные издания в книжном собрании принца Петра Георгиевича Ольденбургского	189
М. С. Шендерова К истории пропажи рисунков И. Е. Репина (по материалам писем М. С. Фёдорова И. Е. Репину)	199
М. А. Гуренович Я. Ф. Ционглинский – профессор Рисовальной школы Императорского Общества поощрения художеств	227

А. А. Тихомирова	Александр Тихомиров: Судьба и творческий путь московского художника	237
Ю. А. Васильев	Творческие династии. История семьи Берлинских – Васильевых	249
А. А. Тереханова	«Хорошо играешь, но плохо!»	261
Е. В. Гольцева	Юбилейный год Алвара Аалто и реставрация Выборгской городской библиотеки	267
И. А. Хаустова	Фортификационные особенности крепости Копорье	282
А. Н. Кирпичников	О стиле новый русский модерн	292
И. В. Журавков	Свято-Алексеевский Храм – памятник Русской Славы	294
Ю. В. Трубинов	Александровская больница в Петербурге и памятник её основателю Александру II	299

III. АРХЕОЛОГИЯ

С. В. Белецкий	Изобразительные символы на древнерусских геральдических подвесках	321
А. В. Чернецов	К характеристике художественного ремесла Рязанской земли	333
К. В. Шмелев, А. В. Бехтер, Е. Р. Михайлова	Селище Слободка-3 на южном берегу Лужской губы: об изучении и реконструкции позднесредневекового поселения	353
А. И. Сакса	Археологические исследования в Выборге как фактор формирования исторического сознания горожан и возобновляемый ресурс развития туризма	371
А. В. Курбатов	Традиции кожаных изделий Среднего Поволжья и Северного Кавказа в материальной культуре Руси	377
С. Ю. Каргапольцев, М. Ю. Каргапольцев, В. Н. Седых	Проблемы Санкт-Петербургской археологии и опыт их преодоления в сезонах 2001-2012 гг.	392

IV. НАЦИОНАЛЬНОЕ ДОСТОЯНИЕ

В. П. Леонов	БАН – первая государственная академическая библиотека России	411
Н. В. Мурашова	Дворянские усадьбы Санкт-Петербургской губернии	421
Л. С. Вершинина	История усадьбы Демидовых «Большие Тайцы»	424

Н. В. Боровкова	Личная минералогическая коллекция императрицы Екатерины II в собрании Горного музея	437
А. Я. Дегтярев	Невская битва	451
П. Е. Сорокин	О мемориализации для Невской битвы	462
Н. В. Иевлев	Проект «Серебряное кольцо России»	480
О. А. Кондратьева Ф. М. Плюшкина	Наследие псковского коллекционера в собрании РЭМ	491

V. РУССКОЕ ЗАРУБЕЖЬЕ

Н. Д. Лобанов-Ростовский	Международный рынок искусства только для супербогатых	503
Р. Герра	Моя Ремизовиана	506
В. В. Вихров	Сергей Александрович Юрьевич: Россия, Франция, Америка	515
В. К. Зибров	Русская гимназистка из Кыштыма в Лондоне (1913-1914 гг.)	528
П. Н. Базанов	Две родины историка Николая Ульянова – Санкт-Петербург и Ленинградская область	538

VI. ВОСПОМИНАНИЯ И РАЗМЫШЛЕНИЯ

А. Н. Кирпичников	Заметки о блокадном детстве	551
В. Н. Седых	«После боя сердце просит музыки вдвойне!» (из семейного архива)	556
Г. К. Кривошеева	Мои воспоминания	563
А. Н. Кирпичников	Наш друг Ленинид Тарасюк	585
Ю. В. Степанова	Дорогой к храму	591
Ю. В. Кривошеев	Очерки	599
СПИСОК СОКРАЩЕНИЙ		610

Культурное наследие Российского государства Выпуск 7

Выпускающий редактор Д. А. Бутин

Оригинал-макет Д. А. Бутин

Подписано в печать 16.04.2018

Формат 60x84 1/16

Усл.-печ. л. 35,8

Тираж 500 экз.



Заказчик: Ленинградское областное отделение Всероссийской общественной организации «Всероссийское общество охраны памятников истории и культуры»

190031 Санкт-Петербург, набережная реки Фонтанки, д.99, лит. А,
пом. 7-н

Отпечатано в типографии ООО "Печатный Элемент"

196211, Санкт-Петербург, пр. Ю.Гагарина, д. 24, кор. 3, литер. А,
пом. 7Н

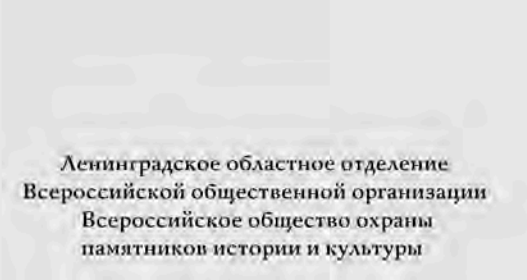
Заказ № 04-922/1 от 23.04.2018 г.



Ленинградское областное отделение
Всероссийской общественной организации
Всероссийское общество охраны
памятников истории и культуры