

ПРОБЛЕМЫ КУЛЬТУРОГЕНЕЗА И КУЛЬТУРНОГО НАСЛЕДИЯ

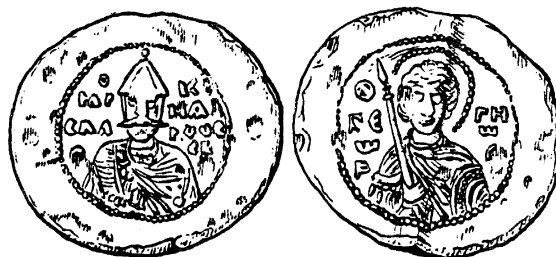

САНКТ-ПЕТЕРБУРГ
2009

РОССИЙСКАЯ АКАДЕМИЯ НАУК
ИНСТИТУТ ИСТОРИИ МАТЕРИАЛЬНОЙ КУЛЬТУРЫ

**ПРОБЛЕМЫ КУЛЬТУРОГЕНЕЗА
И КУЛЬТУРНОГО НАСЛЕДИЯ**

Сборник статей к 80-летию
ВАДИМА МИХАЙЛОВИЧА МАССОНА

САНКТ-ПЕТЕРБУРГ
2009

Составитель *В. М. Массон*

Редакторы *С. В. Белецкий* и *Л. Б. Кирчо*

Опубликовано
за счет средств *С. В. Белецкого*, *А. В. Бондарева* и *Л. Б. Кирчо*

Проблемы культурогенеза и культурного наследия: Сборник статей к 80-летию Вадима Михайловича Массона. – СПб: «Инфо Ол», 2009. – 264 с.

Культурное наследие охватывает многочисленные явления – от объектов материальной культуры до образа жизни, что позволяет рассматривать его как важный элемент культурогенеза. В сборнике рассматриваются различные конкретные проявления форм культурного наследия и его методологические функции в историческом процессе.

Для археологов, культурологов, историков, музееведов, студентов исторических и философских факультетов вузов.

На обложке: печать великого князя Ярослава Мудрого, найденная в Великом Новгороде.

Отпечатано в типографии «Инфо Ол»
Санкт-Петербург, ул. Рентгена, д. 1, тел. (812) 325-13-15
www.3251315.spb.ru

Формат 60x90 1/16. Гарнитура Times. Тираж 300 экз.
Заказ № 585

ISBN 978-5-904538-01-9

© Институт истории материальной культуры РАН, 2009
© Авторский коллектив, 2009
© «Инфо Ол», 2009

Содержание

<i>Л. Б. Кирчо (СПб)</i> . Слово о юбиларе	5
<i>В. М. Массон (СПб)</i> . Россия и ее соседи в системе евразийских взаимодействий	8
<i>А. Н. Кирпичников (СПб)</i> . О национальной идее России	10
<i>С. Н. Иконникова (СПб)</i> . Археология и культурология: взаимосвязь и диалог	16
<i>А. Я. Флиер, А. В. Бондарев (Москва, СПб)</i> . Инновационный потенциал культурогенетики и ее функции в системе гуманитарного знания	25
<i>А. В. Бондарев (СПб)</i> . Вклад ГАИМК – ИИМК РАН в становление отечественных культурогенетических исследований	36
<i>В. С. Бочкарев (СПб)</i> . «Система трех веков»	87
<i>Н. М. Виноградова, Ю. Г. Кутимов (Москва, СПб)</i> . Богатое земледельческое погребение эпохи бронзы в Гелоте	102
<i>Ю. А. Виноградов (СПб)</i> . Монархические титулы в истории древней Греции	117
<i>О. В. Обельченко (Москва)</i> . Реставрация парфяных ритонов	129
<i>В. Д. Горячева (Бишкек)</i> . Индо-буддийский компонент культурного наследия Кыргызстана	140
<i>А. Кожобекова (Бишкек)</i> . Кыргызская ментальность: от кочевой картины мира к современности	159
<i>А. Е. Мусин (СПб)</i> . История материальной культуры и церковная археология	185
<i>О. И. Богуславский (СПб)</i> . Северо-Западная Русь и Скандинавия (некоторые аспекты проблемы культурного взаимодействия)	217
<i>С. В. Белецкий, В. А. Бутенко (СПб)</i> . Археологические работы в Пушкиногорье и проблема музеефикации исторического ландшафта «Пушкинского уголка»	251
Список сокращений	264

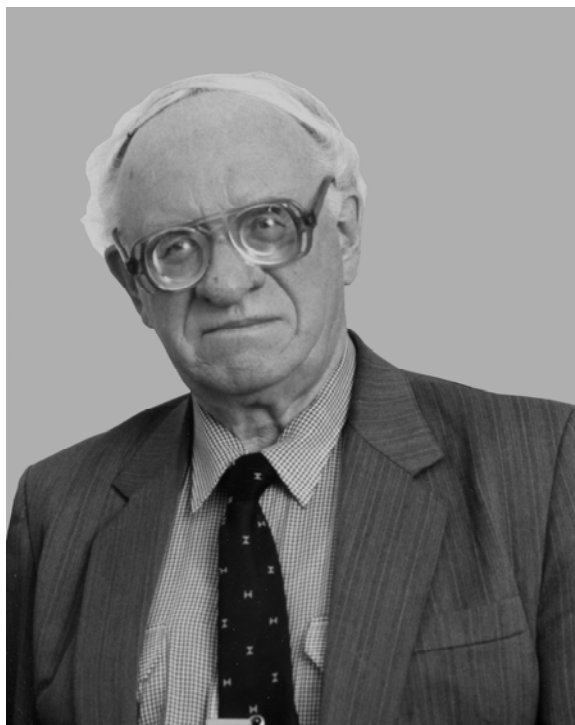

СЛОВО О ЮБИЛЯРЕ

3 мая 2009 г. Вадиму Михайловичу Массону, выдающемуся исследователю древних культур и цивилизаций Центральной Азии, исполнилось 80 лет. Его научная и научно-организационная деятельность составляет целую эпоху в истории археологической науки и ЛОИИМК АН СССР – ЛОИА АН СССР – ИИМК РАН. В. М. Массон получил разностороннюю историко-археологическую подготовку на отделении археологии исторического факультета Среднеазиатского университета и в составе Южно-Туркменистанской археологической комплексной экспедиции. Продолжив обучение в аспирантуре ЛОИИМК АН СССР, В. М. Массон уже в начале 1950-х гг. приступил к самостоятельному исследованию древних культур на юге Центральной Азии.

В результате широкомасштабных археологических исследований памятников неолита, энеолита, позднего бронзового и раннего железного веков (Джейтун, Кара-депе, Аучин-депе, Та-

хирбай 3, Яз-депе и др.) В. М. Массон в 1950-х – 1960-х гг. воссоздал целостную картину становления и развития древнеземледельческих культур Южного Туркменистана, а также установил их культурные контакты с раннеземледельческими памятниками месопотамского и иранского круга. Выявленные В. М. Массоном основные этапы развития памятников и культур юга Средней Азии (VI – середина I тыс. до н. э.) являются основой периодизации древностей этого региона и по сей день.

Научное лидерство, масштабные полевые и организационные работы привели В. М. Массона в 1968 г. к руководству Отделом археологии Средней Азии и Кавказа ЛОИА АН СССР, который он возглавлял 35 лет.

Особое место в научной биографии В. М. Массона занимают многолетние раскопки протогородского центра Алтын-депе. Эти работы привели его к открытию блестящей цивилизации эпохи бронзы на юге Центральной Азии и вывели учёного в число лидеров мировой науки, исследовавших древности Востока. Раскопки кушанских памятников, проведённые В. М. Массоном на юге Узбекистана, органически продолжили его исследования земледельческих цивилизаций, но уже античного времени.

В. М. Массон плодотворно занимался исследованием экономики древних обществ, как на материалах неолитической джейтунской культуры Южного Туркменистана, так и на фактологической основе древних культур Евразии.

Бурное развитие археологических работ в республиках Средней Азии и Казахстане в конце 1960-х – 1980-х гг. во многом было обусловлено методическим и научно-организационным руководством Отдела Средней Азии и Кавказа и лично В. М. Массона, который возглавил Научный совет по проблемам археологии Средней Азии и Казахстана, организовал целую серию изданий («Каракумские древности», «Успехи среднеазиатской археологии», «Древняя Бактрия», «Бактрийские древности») и конференций. Благодаря тому, что обобщающие публикации В. М. Массона были переведены на иностранные языки, исследования центральноазиатских памятников приобрели широкую известность за рубежом.

Возглавив ЛОИА АН СССР в 1981 г., В. М. Массон продолжил свои полевые изыскания с новой интенсивностью, осу-

шествя раскопки Алтын-депе, Джейтуна и Илгынлы-депе. Учёный стал одним из основных организаторов международных обменов и симпозиумов по проблемам археологии Центральной Азии и Древнего Востока, результаты которых отражены в целой серии книг, а итоги подведены в «Истории цивилизаций Центральной Азии», изданной в 1992 г. под эгидой ЮНЕСКО.

В 1991 г. ЛОИА АН СССР, в значительной степени благодаря усилиям и авторитету В. М. Массона, был преобразован в самостоятельный институт — ИИМК РАН. По инициативе В. М. Массона с 1992 г. начинают выходить «Археологические Вести» — главное периодическое издание Института, а также возобновляются полевые Пленумы ИИМК, интенсифицируются международные научные связи и возрождаются старые направления работы института — морская и церковная археология. Основным предметом теоретических исследований В. М. Массона в конце XX — начале XXI века становятся проблемы культурогенеза и культурного наследия, а главные усилия направлены на сохранения единого научного пространства в условиях распавшегося СССР (проекты «Древний Мерв», «Бухара и мировая культура», «Ош-3000», журналы «Мирас» и «Диалог цивилизаций»).

Огромна и научно-педагогическая работа В. М. Массона — им прочитаны курсы лекций во многих университетах СССР и России, подготовлены сотни специалистов высшей квалификации. Влияние, которое оказали теоретические разработки исследователя и широту его культурно-исторического подхода к археологическим источникам, трудно переоценить.

Заслуженный деятель науки России, академик РАЕН, Туркменистана и АН Кыргызстана, почетный член и член-корреспондент самых престижных международных академий и институтов, В. М. Массон награжден орденами Таджикистана и Кыргызстана и пользуется заслуженным авторитетом как патриарх Евразийской археологии.

Колоссальный масштаб личности и невероятная интенсивность работы В. М. Массона давно уже стали легендарными. Искренне желаем Вадиму Михайловичу здоровья и сил, а неуемная творческая энергия и нацеленность на наиболее важные научные проблемы присущи ему всегда.

Л. Б. Кирчо

РОССИЯ И ЕЕ СОСЕДИ В СИСТЕМЕ ЕВРАЗИЙСКИХ ВЗАИМОДЕЙСТВИЙ

В. М. Массон

Россия в силу географического положения и исторических традиций является эталонным центром познания судеб евразийских структур и образований. Из других важнейших центров Старого Света Китай может играть соответствующую роль для стран азиатского материка, тогда как сама Западная Европа соответственно для стран европейского континента. Россия и ее соседи как евразийский суперцентр характеризуется естественными культурными интеллектуальными связями, играющими определяющую роль для исторического развития и исторических судеб. Эти традиции в современной научно-организационной ситуации определяют, в частности, процесс формирования научного пространства СНГ. В рамках этой стратегической ориентации могут быть выделены три главные тематические и методологические блоки проблем.

Первый блок нацелен на анализ взаимодействия культур, народов и цивилизаций как приоритет исторического прогресса. Это взаимодействие имело многоплановый характер, начиная от торговых связей до политических, бывших как мирными, так и конфликтными. Важную роль играло распространение культурных достижений как эпохальных стандартов. Ярким образцом этих формопроявлений и активных взаимодействий была трансазиатская система, получившая условное наименование Великий Шелковый путь. Сами взаимодействия как лингвистические, так и культурные были компонентом формирования современных народов всего этого блока макрорегионов.

Вторым направлением являются проблемы культурного наследия народов этого территориального блока как базового явления мировой истории. Культурное наследие охватывает явления материальной и духовной культуры, образ жизни, поведенческие стереотипы и народный менталитет. Традиции культурного наследия в ряде случаев выступают как более надежный инструмент при изучении этногенеза, поскольку язык порой меняется под воздействием политической власти. В современном мире ра-

зумное использование культурного наследия имеет немаловажное значение для национальной самоидентификации и включения в мировую культурную среду на основе интеграции и с феноменом селекции.

Третьим направлением является изучение степных обществ, в чем Россия и соседние страны имеют бесспорный информационный приоритет. Мир и достижения степных обществ имели немаловажное значение для мировой истории и культуры. Степные общества это отнюдь не периферия древних цивилизаций, а самостоятельный феномен, анализ которого требует особого методологического подхода и особой понятийной сетки. Современные исследователи, рассматривая зону степных обществ, вольно или невольно следуют письменной традиции оседлых обществ Ближнего Востока, видевших в кочевниках лишь носителей зла и разрушений, малоинициативных в историческом плане. Безудержное варварство и разбой часто является идеологическим наследием стратегии устрашения, которую на закате степного мира внедряли войска Чингисхана и которой часто следуют современные военные идеологии, пропагандирующие уничтожение невоенных структур типа Хиросимы и Нагасаки. Привлечение новых материалов археологии позволяет проследить глубинные истоки культурогенеза и политогенеза степных племен как независимого и самостоятельного феномена мировой истории. В результате возможно более адекватно оценить роль и место степных обществ как важного феномена евразийского прошлого.

О НАЦИОНАЛЬНОЙ ИДЕЕ РОССИИ

А. Н. Кирпичников

Вновь и вновь говорят и пишут о национальной идее. Однозначного ответа пока нет. По опросам в качестве девиза страны называют некоторые понятия национального менталитета, как бы близкие искомой идее. Таковы: вера, надежда, любовь; держава, личность, свобода; дорогу осилит идущий; и даже фраза из известного стихотворения Ф. Тютчева «умом Россию не понять». Поиски национальной идеи действительно вызывают всеобщий интерес. Какие здесь могут быть подходы?¹

Особый склад характера русского народа стал формироваться в далеком прошлом. Вместе с ним укоренялась система нравственных и поведенческих мотиваций.

Геополитическое положение Руси–России между Западом и Востоком, многоэтничный состав государства (в его сложении в IX–X вв. кроме славян-русских, приняли участие 22 племени и этнических образования), необозримые размеры территории, открытость и доступность по отношению к соседям, веротерпимость, межплеменная уживаемость, предприимчивость и гостеприимство – все это обусловило особую широту, природную щедрость и отзывчивость народа.

Уязвимость Руси–России (знавшей победы и поражения, а порой и ужасающие катастрофы) со стороны восточных и западных соседей, тяжелые испытания от внешних и внутренних неурядиц, готовность населения к самопожертвованию, массовый героизм в периоды войн и нашествий, жертвенность и удивительное терпение – все сказалось на формировании качеств народа, существовавшего в борьбе и лишениях. Сочетание этих, подчас противоречивых, свойств привело к тому, что русские, случалось, не отвергали и мирились с социальными и политическими экспериментами, даже если последние осуществлялись методами террора и насилия. Постоянно действующим фактором исторической жизни Руси–России явились связи с Востоком и Западом. Страна стремилась использовать достижения мировой цивилиза-

¹ Версию настоящей статьи см.: Кирпичников 2000: 15 сл.

ции. Особенно важен был беспрепятственный доступ к водным морским путям, международной торговле и, в конечном счете, к всемирному человеческому общению и тесным связям со всем Старым Светом, даже в те периоды, когда иноземцы представлялись как политические и идеологические недруги.

Как велики не были религиозные, общественные, этнокультурные и другие отличия жителей России от ее соседей, они не помешали, а, может быть, даже способствовали их стремлению к международной интеграции. Об этом проникновенно сказал в 1880 г. в своей речи «Пушкин» Федор Достоевский: «Да, назначение русского человека есть бесспорно всеевропейское и всемирное. Стать настоящим русским, стать вполне русским, может быть, и значит только (в конце концов, это подчеркните) стать братом всех людей, всечеловеком, если хотите. Для настоящего русского Европа и удел всего великого арийского племени так же дороги, как и сама Россия, как и удел своей родной земли, потому что наш удел и есть всемирность, и не мечом приобретенная, а силой братства и братского стремления нашего к воссоединению людей» (Достоевский 1984: 147).

В противоречии с периодами определенной экономической и социальной отсталости Россия в эпоху нового времени выдвинулась как носитель высочайших достижений духовности и культуры. Появилось понятие загадочной русской души, в которой невероятным образом сочетались великие устремления и расточительность, мечтательность и стяжательство, практическая сметка и беспомощность, отзывчивость и отчаяние, фатализм и удалство. В этом сочетании полярных качеств пробивали дорогу, как писал А. Солженицын в своей книге «Россия в обвале», открытость, простота, великодушие, уживчивость, широта характера, размах решений, самопожертвенность. Русская духовность поднялась до высот мессианства и божественного прозрения в поисках ответа на вопрос о смысле жизни. Развитие литературы, искусства, музыки, философии и культуры в целом, достигло в начале XX столетия небывалого расцвета, оборванного, увы, губительными потрясениями.

Две мировых войны и одна гражданская, голод, террор, насильственное искоренение церковной веры, массовое истребление людей – унесли десятки миллионов жизней. По валу смертей,

уничтожению и захватам имущества военное время совместилось с мирным. В целях идеологического оболванивания народа, превращения его в послушную бессловесную массу, руководимую всевидящим вождем, из страны были высланы или сами уехали лучшие представители культуры, науки и искусства, не пожелавшие принять догмы коммунизма. Фактически почти весь XX век для России оказался потерянным. Надо только удивляться, как выстоял и не потерял творческой силы народ. Спасшиеся и уцелевшие могут благодарить судьбу и слепой случай. На смену мессианскому порыву народа к «всечеловеческому единению и братской любви» (слова Ф. М. Достоевского) пришел «пролетарский интернационализм» с его установкой на классовую борьбу и ненависть одной части общества к другой. В официальной пропаганде не жалели возвышенных слов, но на деле насаждались нетерпимость к инакомыслящим, подозрительность, тотальная слежка, доносительство, лицемерие, жестокость. «Железный занавес» изолировал страну от мира. Живи Ф. М. Достоевский в середине XX в., он со своей «всечеловечностью» был бы объявлен «безродным космополитом».

После разрушения командно-коммунистической системы Россию вместо «экономического чуда» неожиданно поглотил новый глубокий хозяйственный и общественный кризис, не преодоленный и поныне.

Можно ли противостоять разгулу преступности, нарушениям закона, оскудению народа? Конечно, многое здесь зависит от изменения общей экономической обстановки. Не менее важна нравственная сторона дела. Особое значение приобретают воспитание, просвещение, культура. Именно культура, по словам Д. С. Лихачева «должна стать средой, преодолевающей теневые стороны русского национального характера, прежде всего, его склонность к крайностям, легковерие, надежду на «авось» и связанную с ним безответственность» (Русская мысль 1999: 15).

Национальная идея, как и национальный характер, кристаллизовалась веками. Она многогранна, изменчива, ее невозможно наметить и обосновать без учета более чем 12-вековой письменной истории народа и государства.

Едва ли не впервые в отчетливом виде национальная идея «Москва – третий Рим» была сформулирована в конце XV в. Она

воплощала преемственность власти и веры, как бы по высшему предназначению унаследованную Россией от Византийской империи. Эта идея помогла укреплению престижа Московского государства.

Уже в новое время при Александре I разработкой новой общегосударственной идеи занималась группа реформаторов, но только при Николае I в 1833 г. она была окончательно постулирована тогдашним министром Народного просвещения графом С. С. Уваровым в известных словах «православие, самодержавие и народность». Не вдаваясь в оценку этой идеи, следует отметить, что для своего времени она сыграла положительную, цементирующую общество, роль.

В наше время также предпринимались, пока не увенчавшиеся успехом, попытки выразить современным событиям формулировку идеи. Дальше размышлений и некоторых высказываний дело не сдвинулось. Во время встречи в 2002 г. с учеными-историками президент В. В. Путин спросил их о национальной идее. Ответ был отрицательным: «никто этого не знает, и мы этого не знаем». Причина – не сложившиеся в обществе мировоззрение и мироощущение, сложность проблемы, отсутствие серьезного поиска. Действительно, поиск трудной истины иногда низводят до сиюминутных оценок: «более или менее сносно жилось бы, вот и вся национальная идея». Отсутствие государственно-общественной формулы оборачивается вульгарно-потребительской рекламой, вроде «бери от жизни все».

Думается, что нашему обществу именно в трудное, нестабильное время необходима такая идея, которая бы объединяла народ, была бы общенациональной и общечеловеческой. Она была бы призвана укрепить союз власти и общества, сплотив их общим делом и единением. Такая идея – не лозунг на злобу дня, не конъюнктура. Она не призывает бороться с коррупцией или вовремя платить зарплату и вносить налоги. Национальная идея, с чем, надеюсь, многие согласятся, должна отличаться вседуховностью, вниманием к человеку, межконфессиональностью, определенной долговечностью и привлекательностью, быть открытой, прозрачной, лаконичной и общедоступной для понимания, учитывать многоэтничность страны и отечественные исторические традиции.

Национальная идея в определенной мере программирует поведение общества не только сегодня, но и в будущем. Она обращена к каждому члену общества. Подобная идея должна отражать стремление человека к миру, добру и любви, она чужда ненависти, насилию, исключительности. Такая формула призвана обобщить исторический опыт страны. Она будет жизненной, если сконцентрирует в себе наиболее значимые морально-нравственные, общественные и государственные ценности. Конечно, сама идея, если она будет выработана, не избавит от трудностей жизни, но психологически поможет их преодолению. А. И. Солженицын говорил, что у нас не может быть другой национальной идеи, кроме народосбережения.

Более чем 1000 лет русская, православная церковь укрепляла людей на молитву, труд и подвиг, способствовала их нравственному просвещению и самоусовершенствованию. Искоренение церкви, развернувшееся в XX столетии, в конечном итоге имело негативные последствия и сопровождалось вопиющим нарушением прав верующих и разрушением вековых народно-культурных традиций. Ныне переживаем медленный, сложный период восстановления христианства. К этому можно относиться по-разному, но с растущим пониманием. Разумею веру не как слепое, фанатичное поклонение творцу, а как одухотворение, как комплекс христианской морали, без которой человек чаще всего опустошен и нищ духом. Существует ли высшее провидение в делах и в сущности людей, каждый должен решать сам.

Как бы не относиться к религии, следует признать божественную суть человеческой личности. Не случайно в одном из византийских зауспокойных тропарей сказано: «возведи меня, Господи, в подобие тебе, дабы возобновлялся во мне древний образ твоей красоты». Проповедь христианской морали несет людям любовь, радость, мир, благодать, милосердие, кротость, воздержание, просветление.

В итоге всего сказанного, национальная идея России может быть выражена в следующих словах: «ЧЕЛОВЕК, СЕМЬЯ, БОГ, ОТЕЧЕСТВО». Называем, если так можно выразиться, титульные категории понятий претендентов. Здесь важны личностные и общественные приоритеты, в которых сконцентрированы такие

вечные ценности, как жизнь человека, духовность, нравственность, малая и большая Родина.

Эти приоритеты предложены в порядке обсуждения. Суждения политиков, философов, деятелей культуры и церкви, всех желающих, если они не безразличны к столь сложному и ответственному выбору понятий идеи, приблизят нас к истине, точнее сказать, всеохватывающей, общеприемлемой формуле. Ведь речь идет о высших моральных, духовных, человеческих и, в то же время, государственных ценностях России, которые укрепят общество в его силах и возможностях и помогут продвижению в стабильное будущее. Верно сказал философ И. А. Ильин: «Нечего бороться за восстановление России без совести, без веры» (цит. по: Солженицын 1998: 201).

Достоевский 1984 – *Достоевский Ф. М.* ПСС. Л., 1984. Т. 26.

Кирпичников 2000 – *Кирпичников А. Н.* Размышления о национальном характере и национальной идее России // Культурное наследие Российского государства. СПб, 2000. Вып. 2. С. 15–20.

Русская мысль 1999 – Русская мысль. 14–20 января 1999.

Солженицын 1998 – *Солженицын А.* Россия в обвале. М., 1998.

АРХЕОЛОГИЯ И КУЛЬТУРОЛОГИЯ: ВЗАИМОСВЯЗЬ И ДИАЛОГ

С. Н. Иконникова

Археология в России и в мире имеет глубокую и почтенную историю, немало достижений и открытий, замечательных и прославленных ученых. Именно благодаря археологии «удлиняется» история цивилизаций, открываются древние пласты культуры. Археология дает экспертные заключения об исторической ценности памятников и становится мудрым хранителем культурного наследия. Специальность археолога всегда была окружена ореолом романтики, необычайной тщательности поиска и требовательности к определению достоверности находок. Археологическое наследие охраняется законами государств, запрещая под видом реставрации нарушать подлинность памятников и создавать «новоделы». Информационный и музейный «бум» создает для археологии трудные времена, требует совершенствования законодательства, финансирования, государственной поддержки. Сохранение и интерпретация культурного наследия нередко осложняются политическими обстоятельствами, используются в международных конфликтах, туристическом бизнесе, криминальных разборках, рынке антиквариата. Распространение массового ажиотажа и рыночных отношений – «доллар прежде всего и немедленно» – приводят к тому, что сохранение культурного наследия становится делом особой ответственности. Все это значительно расширяет сферу археологии, ибо отношение к культурному наследию является духовным ресурсом цивилизации, показателем состояния и уровня нравственной культуры в обществе. «Древности становятся предметом национальной гордости, а необходимость их сбережения вошла интеграционным компонентом в общественный менталитет» (Массон 2002: 7) – утверждает Вадим Михайлович Массон, замечательный исследователь древних очагов культуры, автор многих фундаментальных трудов по теоретическим проблемам археологии и истории древних цивилизаций Ближнего Востока, Средней Азии, Индии и Китая.

В. М. Массон отличается удивительной энергетикой и личным обаянием, творческим озарением и умением наглядно пред-

ставить древний мир как современный. Глубокая образованность и увлеченность, широта интересов и стремление к диалогу являются основой авторитета В. М. Массона. Именно эти особенности характера способствуют его открытости к другим наукам, в которых он находит возможность дополнительного источника для интерпретации результатов археологических исследований.

В поле его интересов вошла и культурология, достаточно новая гуманитарная наука, набирающая темп развития. В. М. Массон увидел в теоретических позициях культурологии возможность применения ее категорий и понятий для методологического анализа древних культурных комплексов. Важно отметить, что его внимание к культурологии не является просто комплиментом, а используется в исследованиях: «Общие очерки конкретных археологических материалов строятся исходя из их культурологической интерпретации, начиная с характеристики самих археологических комплексов как устойчивых сочетаний культурных компонентов, выраженных в типах объектов, до анализа судеб социокультурных комплексов ушедших эпох», – утверждает В. М. Массон (1989: 4).

Изучение отдельных компонентов цивилизаций как социально-культурных систем, генезиса структур этого типа как целостных организмов опирается на многочисленные источники, в том числе и на культурологические. Необходимо подчеркнуть, что для культурологии союз с археологией имеет особое значение для самоутверждения и исторического обоснования теоретических позиций. Культура является фундаментальным понятием археологической науки для описания, систематизации и интерпретации полученных материалов. Это позволяет рассматривать археологическую культуру как «реально существующую устойчивую совокупность связанных между собой объектов материальной культуры, определенным образом ограниченную во времени и пространстве» (Массон 1996: 22). Археологический анализ древних культур содержит знание о различных типологических общностях, соответствующих целым цивилизациям; историко-этническим объединениям; небольшим племенным группам. Базовым понятием для определения материальной культуры и археологической реальности является артефакт, характеризующий «вещную» культуру. Археология строится на поиске и атри-

буции материальных предметов, выполняющих определенную культурную функцию. Орудия труда, тип жилища, предметы быта, оружие, украшения, особенности погребения позволяют группировать артефакты в археологические типы. Это понятие является материальным воплощением процесса стереотипизации, благодаря которым создается устойчивость артефакта и обеспечивается преемственность в истории культуры. Формы стереотипизации постепенно усложняются – от простого воспроизведения и подражания до стандартизации и инновации. Таковы типы предметов керамики, изделий металлообработки, приемов земледелия. Археологическая систематика создает научную основу описания и объяснения реального процесса развития культуры. Для определения «начала» человеческой культуры важное значение имеют искусственно сооруженные жилища; набор специально изготовленных орудий; организация охоты как устойчивой формы жизнедеятельности. Эти признаки составляют первичный комплекс культуры в его исходных примитивных формах.

При анализе археологических материалов В. М. Массон широко использует понятия «реконструкции и интерпретации», имеющие теоретический статус.

Реконструкция первоначально употреблялась в лингвистике для восстановления гипотетического архетипа. «В археологии реконструктивные построения связаны с восстановлением неких событий прошлого, их свойств, отношений и связей», – отмечает В. М. Массон (1996: 11). Реконструкция имеет вероятностный характер, высказанные заключения относятся к числу произвольных догадок и предположений. Затем формулируется гипотеза как возможное объяснение наблюдаемых форм связи и тенденций развития явлений. Она должна стремиться к объяснению всего круга явлений.

Понятие интерпретации используется в широком смысле. Само слово означает «толкование, понимание», что значительно отличается от объяснения. Для интерпретации необходимо привлечь ряд факторов в их целостности и системном характере. В археологии особое значение имеет принцип целостности и иерархичности структуры объекта. Целостность означает принципиальную несводимость свойств предмета или явления к простой сумме составляющих элементов. Иерархичность предполагает

упорядоченность и последовательность компонентов анализа. Эти необходимые понятия составляют основу археологической реконструкции, методических приемов обработки материалов, определения хронологии и археологической систематики. Археологическая интерпретация является исходной базой последующих аналитических подходов в реконструкции реальных явлений культуры. Это обязательное предварительное условие всех последующих операций, утверждает В. М. Массон.

В археологии применяется культурологическая и социологическая интерпретация. Они отличаются направленностью объяснительной стратегии, применением методических приемов и процедур. При постановке вопросов изучения общественных структур исследуются раскопки группы жилищ и выявляются соответствующие признаки. При изучении культурного слоя применяется культурологическая интерпретация, в которой исследуются предполагаемые способы жизнедеятельности и древняя среда обитания людей.

Культурологическая реконструкция археологических памятников позволяет выделить четыре подсистемы: производственную, жизнеобеспечивающую, познавательную и соционормативную. Для интерпретации артефактов древних культур такая структура вполне достаточна.

Производственная культура представляет созданные орудия трудовой деятельности, необходимые материалы и технологии их обработки, приемы и способы производственно-хозяйственной деятельности, формы совместного труда и общения, сигналы передачи информации.

Культура жизнеобеспечения охватывает систему повседневных потребностей и формы их удовлетворения. К ним относятся тип жилища, поддержание огня и приготовление пищи, элементарные гигиенические потребности, способы сохранения продуктов и воды, обработка кожи и создание одежды, обуви, обогрев жилища и место для сна.

Познавательная подсистема культуры является основой духовного мира, воплощается в мифах, легендах, одушевлении окружающего мира. Она проявляется в развитии интеллекта и мышления, выдвижении и достижении целей, освоении и передаче информации, эмоциональных состояниях радости и гнева,

страха и удовлетворения, в ритуальных действиях, плясках, создании символов и речевых сигналов. Распространение сакральных представлений характеризует способы социального и культурного взаимодействия.

Соционормативная культура характеризует совместную жизнедеятельность древнего сообщества. Предметом археологического исследования становятся первичные групповые связи, основанные на половых признаках, кланы и родственные отношения, властные полномочия и их оформление, способы распространения запретов как регуляторов поведения, возникновение тотема как способа идентификации группы, распространение ритуалов, обрядов и обычаев.

Все подсистемы культуры представляют собой механизм социальной адаптации древнего человека к миру и создания искусственной и устойчивой среды обитания. Техника домостроительства на открытых пространствах, навыки хозяйственной и производительной деятельности, традиции специализированной охоты, поддержание огня и способы утоления голода, регуляция половых отношений способствовали не только выживанию, но и социальной стабильности долговременных поселений. «Феномен адаптации в развитии общества, – отмечает В. М. Массон, – представляет собой гибкий механизм, выработанный именно в общественной среде на эмпирической основе и со временем все более приобретающий черты целевой стратегии, во всяком случае, как идеального состояния» (Массон 1996: 14). Адаптация происходила в разных направлениях, но полная реконструкция на материале археологии носит, как правило, вероятностный характер.

Культурологические понятия и категории дают возможность воспроизвести морфологию и статику древних культурных комплексов. К этому следует добавить использование культурно-исторической типологии для анализа динамики процессов развития древних цивилизаций. В. М. Массон успешно применил в археологических исследованиях три культурно-исторических типа, каждый из которых имеет свою специфику и реальное воплощение.

Эпохальный тип культуры отражает закономерности, связанные с определенной степенью или стадией исторического развития. Таков тип культуры первых цивилизаций или тип культуры раннеземледельческой эпохи, где культурные и технологиче-

ские достижения воплотились в новом образе жизни. Основные признаки эпохального типа культуры имеют конвергентный характер, распространяются на обширных территориях раннегородских или протогородских цивилизаций. Для них характерны крупные центры урбанистического облика, планировка городских поселений, монументальная архитектура, специализированные ремесла, городской образ жизни, различный демографический состав населения, система власти, распространение денег в монетной форме, развитие регулярного товарообмена и культурных контактов.

Региональный тип культуры ограничен пространственно-временными рамками, географическим ареалом и периодом развития. В нем культурные достижения отличаются своеобразием и даже уникальностью, создают отчетливый облик именно данного культурного региона. Эти признаки нередко используются археологами для определения «адреса» и самоназвания культуры региона. Региональный тип культуры реализуется в устойчивом наборе артефактов, включен в эпохальный тип как субрегион. Имеет отличия в создании керамических изделий, сосудов, жилых постройках, видах оружия, женских и мужских украшениях, мифах и обрядах, других подобных признаках.

Локальный тип культуры отражает место развития конкретного очага культуры и имеет, как правило, индивидуальные черты, хотя и соответствует древнему обществу как социокультурной системе. В субрегионе выделяют несколько локальных культур, в которых сочетаются различные черты и особенности.

Предложенная культурно-историческая типология успешно используется при интерпретации археологических исследований, раскрывает процесс культурогенеза, культурного синтеза, спонтанной или стимулированной трансформации артефактов, взаимопроникновения локальных и региональных культур, истоки культурных заимствований.

Динамика культурно-исторических процессов позволяет представить на большом археологическом материале культурную интеграцию как ассимиляцию различных элементов в единый гомогенный комплекс. Интеграция включает такие процессы как культурные контакты, влияния, заимствования, ассимиляцию, но является понятием более высокого ранга, «отражает движение

культуры через трансформацию к качественно новому состоянию» (Массон 1996: 44). В. М. Массон выделяет в процессе интеграции такие процессы как селекция, адаптация и мода. Если понятия селекции и адаптации употребляются довольно часто в исследованиях, то фактор моды применительно к древним культурам почти не встречается. Именно поэтому столь важно рассмотрение моды как способа распространения эталонов, моделей и стереотипов на основе социально-психологического механизма подражания в самых различных сферах жизнедеятельности. Мода на римские эталоны урбанистической культуры в градостроительстве, оружии, фортификации, формах обыденной жизни, внешнего оформления жилищ, одежды и украшений распространялись далеко за пределами Римской империи. Процессы интеграции определили главную магистраль исторического развития. Упадок городских центров неизбежно приводил к культурной дезинтеграции, попятному движению в культурогенезе и этногенезе, отмечает В. М. Массон.

Анализ культурных комплексов позволяет уделить особое внимание таким культурологическим понятиям как инновации, традиции, стереотипы сознания и поведения, мир повседневности, образ жизни, ментальность.

Дифференциация образа жизни, появление новых социальных страт, богатство и финансовые расчеты, интерес к новым материалам и товарам стимулируют потребление, изменяют ценностные ориентиры, приводят к возникновению элитарных групп и их субкультур. Возрастает многообразие культурных контактов между регионами, становятся регулярными ярмарки, храмовые празднества, обмен культурной информацией, складывается система письменности, развиваются новые виды транспортных средств. Космогоническая и мифологическая символика мироздания, сакральные ритуалы и обряды, знаковые формы межкультурных коммуникаций, предметы культа и почитания способствуют более интенсивному процессу передачи культурного опыта поколений, приводят к возникновению качественно нового культурного комплекса.

Формирование инноваций шло двумя путями: через изобретение или культурную мутацию; через заимствование или метисацию. Инновации захватывают все сферы культуры: техноло-

гию ремесла, организацию повседневной и общественной жизни, сферу духовной и художественной культуры, средства коммуникации, институциональные формы. Интересна судьба инноваций. Вначале они формируют «новаторскую» культуру, независимо от их происхождения, будь то изобретение или заимствование. Инновации проходят фазу адаптации, когда общность или культура воспринимают или же отторгают новые формы технических или социальных перемен. После прохождения стадии интеграции, инновации включаются в культуру, принимаются всем сообществом как позитивные и постепенно приобретают традиционный и даже консервативный характер. Очаги или центры наиболее интенсивной творческой деятельности возникали на протяжении всех исторических эпох.

Культурологический подход к реконструкции и интерпретации археологической реальности значительно расширяет диапазон не только используемых категорий, понятий и терминов, но позволяет раскрыть многообразие историко-культурной динамики древних цивилизаций.

Богатство культурного наследия является основополагающим признаком цивилизованного общества, интеграционным компонентом национального и государственного самосознания – утверждает В. М. Массон. Понятие культурного наследия включает как объекты материальной культуры, так и менталитет как устойчивую форму национального характера и самосознания народа, нравственные нормы и стереотипы поведения, особенности внешнего облика, составляющие антропологическую основу преемственности. Глубинные слои культурного наследия в различных хронологических пластах представляют собой материализованную память народа в фольклорных системах, мифологических сюжетах и образах, музыкальных мелодиях и художественных изображениях, архитектуре храмов и замков, погребальных курганах, остатках древних поселений.

Такой подход к культурному наследию значительно расширяет зону законотворческой деятельности, предъявляет соответствующие требования к системе просвещения и образования, средствам массовой информации, музейным выставкам, туристическим экскурсиям. В деятельности Российского и Санкт-Петербургского культурологического общества проблема культурного

наследия, сохранения исторического центра городов занимает ведущее место. Отношение к культурному наследию обсуждалось на Первом культурологическом конгрессе в Санкт-Петербурге в 2006 г. (Фундаментальные проблемы культурологии. 2008). Второй культурологический конгресс «Культурное многообразие: от прошлого к будущему» (Санкт-Петербург, 2008 г.) представил широкий спектр докладов, связанных с теоретическими, историческими, политическими, художественными проблемами преемственности культурного наследия (Культурное многообразие... 2008). Как справедливо отмечает В. М. Массон, для решения актуальных проблем культурного наследия необходимо объединение государственных и общественных структур для создания общей атмосферы социально-психологического и нравственного настроя бережного отношения к национальным ценностям.

В. М. Массон с присущей ему энергией принимал участие в разработке и реализации концепции культурологического образования и организации факультета «Культурологии и социологии» в Санкт-Петербургском государственном университете культуры и искусств в 2001 г. Он поддержал идею более глубокого изучения культур стран Востока, знания не только европейских, но и китайского, хинди, арабского, японского языков, овладения историей культуры повседневности восточных цивилизаций, историей искусства, философии, морали, политики. Стратегия образования успешно претворяется, состоялось несколько выпусков специалистов по культуре Востока.

Дорогой Вадим Михайлович! Доброго Вам здоровья и неутомимой энергии в творческой деятельности.

Культурное многообразие... 2008 – Культурное многообразие: от прошлого к будущему. ТД. СПб, 2008.

Массон 1989 – Массон В. М. Первые цивилизации. Л., 1989.

Массон 1996 – Массон В. М. Исторические реконструкции в археологии. Самара, 1996.

Массон 2002 – Массон В. М. Вопросы культурного наследия. Материалы для методологических семинаров. Ашхабад, 2002.

Фундаментальные проблемы культурологии 2008 – Фундаментальные проблемы культурологии. Т. 1–4. СПб, 2008.

ИННОВАЦИОННЫЙ ПОТЕНЦИАЛ КУЛЬТУРОГЕНЕТИКИ И ЕЕ ФУНКЦИИ В СИСТЕМЕ ГУМАНИТАРНОГО ЗНАНИЯ

А. Я. Флиер, А. В. Бондарев

История зарождения и формирования отечественной культурогенетики глубоко драматична и поучительна. Она неразрывно связана со всеми перипетиями, выпавшими на долю нашей страны и российской науки в XX столетии.

В целом, исходя из внутренней логики становления отечественной культурогенетики, можно предложить следующую периодизацию истории ее развития.

Истоки: *философско-эмпирический синкретизм и диффузное состояние* протокультурогенетических исследований (приблизительно XIX – начало XX в.).

I. Период теоретических поисков и *скрещивания* разноаспектных подходов к изучению культурно-исторического процесса (приблизительно 1920-е – 1930-е гг.).

II. Период *анабиоза* из-за гонений на все генетические области исследований (начало 1940-х – конец 1950-х гг.).

III. Период *регенерации* и пробуждения интереса среди представителей различных дисциплин к занятиям в области изучения культурогенеза (приблизительно 1960-е – начало 1990-х гг.).

IV. Концептуально-теоретические разработки (1990-е – 2000-е гг.).

Нынешнее состояние исследования проблем культурогенеза характеризуется значительным многообразием подходов, которые мы сгруппировали в довольно условно нами названные направления:

1) «*палеокультурогенетическое*» (Б. Ф. Поршнев, Ю. И. Семенов, Ю. И. Ефимов, М. С. Каган, А. Д. Столяр, И. Ф. Кефели, А. В. Шнирельман, учебные пособия А. П. Садохина и др.);

2) «*археолого-культурогенетическое*» (А. П. Окладников, В. М. Массон, В. С. Бочкарев, Д. Г. Савинов, В. В. Отрощенко, А. В. Кияшко, В. И. Клочко, И. Т. Черняков и др.);

3) «*этнокультурогенетическое*» направление, в котором выделяются:

этнографо-культурогенетический подход (С. И. Вайнштейн, С. А. Арутюнов, В. П. Алексеев, С. П. Толстов, С. А. Токарев, П. И. Кушнер, Ю. В. Бромлей, М. В. Крюков, Р. Ф. Итс, С. В. Лурье и др.);

этнолого-культурогенетический подход (Л. Н. Гумилев, Р. Х. Бариев, М. А. Игошева, Н. Г. Лагойда, И. Н. Михеев и др.);

4) «*философско-культурогенетическое*» (Э. С. Маркарян, А. Я. Флиер, Ст. Лем, В. И. Лях, А. Б. Агаркова, Ю. П. Богуцкий, А. А. Пелипенко, Р. В. Корень и др.);

5) «*информационно-культурогенетическое*» (С. М. Оленев, А. С. Дриккер, Н. А. Сляднева и др.);

6) «*психолого-культурогенетическое*» (Л. С. Выготский, А. Н. Леонтьев, А. Р. Лурия, А. А. Леонтьев, И. Л. Коган, А. А. Майер, М. Марков, А. А. Пелипенко, И. Г. Яковленко и др.).

Следовательно, современная культурогенетика рождалась не из одного, а из многих источников, а объективная логика ее формирования шла сразу по нескольким независимым траекториям, различавшихся по своим терминологическим, методологическим и концептуальным основаниям. Общим был сам предмет исследования – культурогенез, хотя авторские подходы и сами стратегии его изучения были, тем не менее, различны. Вместе с тем, эти разнообразные стратегии взаимодополняют друг друга, ибо имеют общее парадигмальное основание. Многогранность культуры и сложность алгоритмов ее многоуровневого развития обусловили особую специфику культурогенетики – ее принципиальную *междисциплинарность*.

Таким образом, можно отметить, что проблемами происхождения культуры прямо или опосредованно занималось довольно много ученых. Но большинство их объединяло то, что они сводили культурогенез исключительно к происхождению культуры вчерашней, к первичному зарождению культуры в эпоху первобытности, то есть «палеокультурогенезу» и никак не связывали его с проблемами культуры сегодняшней и завтрашней.

К проблеме определения границ содержательной области культурогенетики

Современный уровень развития культурогенетических исследований позволяет нам лишь приблизительно наметить контуры той содержательной области, которая в дальнейшем могла бы быть закреплена за культурогенетикой. Хотя следует признать, что во многом придется идти по еще пока не тронутой и не возделанной целине.

Объект – исторический процесс во всем многообразии и многоуровневости своих проявлений.

Предмет – *культурогенез* как процесс культуротворческой деятельности субъектов любого таксономического уровня общественной самоорганизации (микро-, мезо- и макро), заключающийся в диалектической сопряженности традиций и новаций.

При этом, культурогенез следует рассматривать как процесс, порождающий все многообразие видов динамики во всех сферах культуры (генерация, взрывы, скачки, аккумуляция, интеграция, синтез, дивергенция, диффузия, перепад, анабиоз, стабилизация, прогрессивная эволюция, акмэ, деволюция, переходный кризис, регенерация, деградация, конвергенция, сегментация, стагнация, аномия, катэ, распад и т. д.).

Парадигмальные основы и методология культурогенетики

Методолого-концептуальными основами культурогенетического исследования могут выступать *процессуально-генетическая* и *системно-синергетическая парадигмы*.

Специфика проблематики культурогенетического исследования обуславливает необходимость применения комплексного сочетания сразу нескольких категорий методов: собственно *гене-сиологических, культурологических, историографических, историко-археологических*, а также *философских* и *общенаучных* методов. Совместное применение этих различных групп методов на практике показывает, что все они во многом пересекаются и взаимно дополняют друг друга.

Из возможных междисциплинарных методов культурогенетики следует особо отметить особое значение комплекса *гене-сиологических методов*, включающих:

синхронистический и диахронический анализ,
палеонтологический анализ,
генеалогический анализ,

гомологический анализ,
ретроспективный,
проспективный и перспек-
тивный анализ

Основные проблемы культурогенетики

1. Комплекс фундаментальных проблем.

Эпистемологические проблемы культурогенетического исследования.

Вопросы методологии изучения культурогенеза, дальнейшее совершенствование комплекса генесиологических методов.

Создание типологии информативных единиц наследования в культурогенезе (так называемых культурогенов или мемов).

Уточнение изоморфизма биолого-генетических и культурно-генетических способов кодирования и передачи значимой информации.

Морфология культурогенеза.

Факторы, параметры, модусы и детерминанты культурогенеза.

Динамика культурогенеза.

Переходные периоды и кризисы в процессах культурогенеза.

Очаги культурогенеза, пространственные характеристики протекания культурогенетических процессов.

Культурогенетические ветви, семантические пучки, переплетения.

Культурогенетические скрещивания (кроссовер), мутации и взрывы.

Диалектическое сопряжение традиций и инноваций.

Наследственность и вариабельность в процессах культурогенеза.

Меметические механизмы передачи и селекции (отбора) единиц культурной информации («культурогенов»).

Проблема стадиальности, континуальности и дискретности; специфические особенности их проявления на различных подуровнях культурогенеза.

2. Комплекс прикладных проблем.

Сбор и обработка статистических данных, касающихся процессов культурного развития.

Культурогенетическая аналитика и диагностика.

Прогнозирование развития конкретных факторов и тенденций в культурной жизни страны.

Выявление и анализ возможных альтернативных путей по наиболее эффективной оптимизации протекания культурогенетических процессов.

Выработка рекомендаций по проведению культурной политики государственных органов власти.

Моделирование и разработка основ проектирования ведущих параметров на различных подуровнях культурогенеза.

Функции культурогенетики в системе гуманитарного знания:

1) **теоретико-познавательная** (когнитивная) – выявление объективных тенденций в культурогенетическом развитии, построение концепций на основе их изучения.

2) **методологическая** – разработка и применение корпуса методов и нормативных принципов, наиболее эффективных при изучении процессов культурогенеза и наиболее адекватно отражающих специфику культурогенетических исследований.

3) **комплементарная** – дополнение знаний в других областях генесиологических исследований (этногенетика, социогенетика, ноогенетика, психогенетика и др.)

4) **интегрирующая** – объединение в рамках единой междисциплинарной отрасли знаний разрозненные до сих пор исследования по генерации, меметическому наследованию, селекции, скрещению, мутациям, трансформациям и исчезновению культурных явлений (объектов, форм, паттернов).

5) **аналитическая** – позволяет осуществлять объективный анализ конкретных результатов и достижений на различных подуровнях культурогенеза.

6) **диагностическая** – установление и изучение основных признаков, определяющих ход культурогенеза. Данная функция призвана наиболее точно характеризовать состояние культурогенетических тенденций на данный момент.

7) **регулятивная** – помогает обеспечить воздействие на ход культурогенетических процессов, способствуя его оптимизации и повышению эффективности.

8) **прогностическая** – дает возможность на основе теоретических знаний осуществлять предвидение дальнейшего развер-

тивания культурогенетических процессов, а также своевременно корректировать направления их протекания для предупреждения возможных отклонений и сбоев.

9) *эвристическая* – нахождение еще неизученных механизмов порождения культуры и закономерностей в развитии культурогенетических процессов.

Кратко остановимся на некоторых наиболее актуальных, по нашему мнению, проблемах культурогенетики. Многие ученые подходили вплотную к вопросу о том, что понятие «культурогенез» имеет более широкое смысловое наполнение, включающее нынешнее и грядущее рождение новых культурных форм и возникновение целостных культурных систем. Но впервые непосредственную разработку этот вопрос получил в нашей стране в середине 1990-х годов. Была высказана мысль о том, что *культурогенез* – это постоянный процесс самообновления культуры, который не имел начала и не будет иметь конца до тех пор, пока существует человечество.

В этой связи возникает закономерный вопрос: **а было ли у культуры какое-то историческое начало?** С позиций рассматриваемой концепции, безусловно, нет. На стадии палеолита имел место процесс постепенной трансформации форм социального поведения приматов в более сложные формы социальности гоминид, а затем в правила социального общежития и жизнедеятельности людей. Таким образом, никакого происхождения «культуры-вообще» не было. А было, имеет место сейчас и будет продолжаться в дальнейшем порождение отдельных форм жизнедеятельности, их продуктов и их системных комплексов. Это и есть культурогенез, который не только был, но есть и будет. Впрочем, и сама «культура-вообще» – понятие условное. Реально культура существует только в виде отдельных форм и локальных систем-конфигураций, однажды рождающихся и со временем отмирающих.

В процессе культурогенеза порождаются культурные инновации. **Каким образом и по какой причине?** Любая существующая культура функционирует в постоянно меняющихся условиях и обстоятельствах – природных и исторических. К такой

смене условий и обстоятельств приходится все время приспосабливаться. Культура, экономя усилия, старается адаптироваться по возможности на уровне микроскопических вариаций. Но часто этого оказывается недостаточно. И тогда процесс адаптации приводит к появлению каких-то новых технологий деятельности и взаимодействия и результатов, получаемых при этом. Как правило, они потенциально заложены уже в существующей культурной традиции и под нажимом внешних обстоятельств обретают нужные формы и иные характеристики и рождаются как инновации. Но многие инновации заносятся и посредством культурной диффузии.

Точно также и группы людей под давлением обстоятельств откалываются от основного массива сообщества или обособляются в нем. В процессе их обособленной жизнедеятельности и накопления социального опыта в их среде формируются новые этнические или социальные локальные культуры или субкультуры, то есть правила коллективного существования, деятельности и взаимодействия, актуальные для данной группы.

Эта инновативная концепция культурогенеза основывается на известной сентенции М. М. Бахтина, гласящей, что *культура – это то, что пролегает между людьми и соединяет их в устойчивую общность*. А это означает, что и инновации рождаются в процессе социального взаимодействия людей. В нашей науке более широкое распространение имеет творческая концепция культурных инноваций, согласно которой, инновации порождаются в процессе творчества отдельных личностей (вопрос о возможности коллективного творчества, рассматриваемый положительно в теории искусства, в теории культуры еще остается дискуссионным). В творческой концепции культурных инноваций, причины, инициирующие творческий процесс, не сводятся только к потребности в адаптации к внешним условиям, обычно выраженной в социальном заказе, а включают еще и *потребность в личном самовыражении*.

Конечно, реально имеют место и адаптация, и творчество. Просто инновационная концепция имеет в виду порождение инноваций в технологиях и формах жизнедеятельности общества, а творческая – порождение инновационных продуктов этой жизнедеятельности, в первую очередь интеллектуальных и художест-

венных, но и не только. И то, и другое – культура, но рассмотренная на разных уровнях: форм и технологий деятельности и ее результатов. Так что обе концепции не вступают в противоречие, а органично дополняют друг друга.

Еще один вопрос связан с тем, **как инновации соотносятся с социальным опытом**, лежащим в основании всякой культуры. Социальный опыт накапливается тоже в процессе адаптации общества к условиям существования. Но, если первобытные общества адаптируются преимущественно к природным условиям, аграрные – к историческим, внешним социальным условиям, то общества индустриальной и постиндустриальной стадий развития адаптируются в первую очередь к результатам и технологиям собственной деятельности, к нарастающему потоку инноваций в собственной культуре и тем изменениям, которые всем этим привносятся в жизнь.

Это изменение предмета адаптации, как и ускорение темпа протекания истории связано со все большей профессиональной дифференциацией и углубляющейся специализацией во всех видах деятельности людей, нарастающей по ходу истории. Только узкий и высококласный специалист способен на творческую и вариативную деятельность, то есть чем глубже специализация работников, тем больше инноваций они порождают. А чем больше инноваций, тем выше темп развития, социального движения, хода истории. Более того. Сегодняшние культурные инновации все больше и больше ориентируются на превентивную адаптацию к предвидимым условиям завтрашнего дня. Таким образом, круг замыкается. Происходит *процесс автокатализации инноваций, порождающих себя в нарастающем темпе.*

Но возникает и такая проблема: *новые формы не успевают войти в традицию, как уже вытесняются еще более новыми.* В современных процессах культурогенеза постиндустриальных обществ изменяется соотношение традиций и новаций. Удельный вес инноваций начинает преобладать над традиционными формами.

Меняется и процедура накопления социального опыта. Еще столетие назад опыт формировался на основе латентно накапливаемой и рефлексивной статистики последствий практической деятельности. Сейчас уже нет времени собирать и обрабатывать

такую статистику, да и условия жизни меняются столь быстро, что вчерашний опыт становится уже не актуальным. Теперь опыт приобретают в футурологических прогнозах, в процессе подготовки к многовариантному развитию событий, то есть в основу культуры ложится не статистика вчерашних событий, а предвидение и подготовка к событиям завтрашним. Образно говоря, теперь мы накапливаем опыт, не анализируя состоявшийся концерт, а репетируя концерт предстоящий. А это значит, что сегодня инновации адаптируют нас впрок к еще не случившимся переменам в нашей жизни и, тем самым, провоцируют эти перемены.

С этой апелляцией к еще не случившемуся, но предполагаемому, к социальному опыту завтрашнего дня связано и большинство проблем, актуальных для сегодняшней культуры, наше непонимание ее в границах привычных категорий, неприятие того, что инновация стала самодовлеющей в процессах культурной жизни. **Сегодня мы уже переживаем завтрашний ход культурогенеза.** И он характерен тем, что строится не на вчерашнем опыте, а на превентивно переживаемом завтрашнем. Будущее детерминирует настоящее. Это многих приводит в шок.

В этой связи перед наукой со всей актуальностью встает **проблема исследования не только палеокультурогенеза или даже современного культурогенеза, но и футуркультурогенеза** – того, каким образом и на каких основаниях будет формироваться культура завтрашнего дня, порождаться культурные инновации. Уже понятно, что не на вчерашних, а, может быть, и не на сегодняшних.

Итак, весь опыт изучения истории отечественной культурогенетики показывает, что сущность культурогенеза заключена в самом генетическом аппарате *внебиологического наследования* и *вариативных отклонений*, создаваемых внедрением новаций в жизнедеятельность общества. Культурогенетическая преемственность же осуществляется через механизмы передачи накопленного культурного опыта (обычаи и традиции, система образования, инкультурация и аккультурация). В этом смысле может быть весьма полезным опыт, накопленный западными учеными в области меметической теории эволюции культуры.

Как всегда вопросов больше, чем ответов. А это значит, что в ближайшие десятилетия работать в области культурогенетики будет крайне интересно. Можно предположить, что самой культурогенетике предопределено плодотворное будущее, ведь ее значение для культурологии вполне сопоставимо с аналогичной ролью генетики в биологических науках. Настало время объединить в рамках культурогенетики разрозненные до сих пор исследования по генерации, меметическому наследованию, селекции, скрещению, мутациям, трансформациям и исчезновению культурных явлений (объектов, форм, паттернов). Важно понять все то, что составляет основу *нелинейной динамики и ритмики развития культуры* (периоды ее подъема, спада и стагнации), а также ее факторы и детерминанты. Пора думать о происхождении завтрашней культуры. И роль культурогенетики здесь очень велика.

Однако на данный момент ученые-культурогенетики разобщены. Отсутствует какое-либо организационное оформление для координации исследований в области изучения процессов культурогенеза, сама культурогенетика еще недостаточно конституирована в структуре современных наук о культуре. Все это приводит к *распылению* исследовательских усилий, научная работа ведется *пока* по большей части *разрозненно и кустарно*. Да и ее плоды мало востребованы в практической жизни страны. Представители государственных органов власти еще далеко не в полной мере осознали всю мощь потенциала культуры как одного из самых эффективных инструментов политики для урегулирования сложнейших этнополитических, социальных, экономических, внешнеполитических и др. проблем.

В связи с этим вполне отчетливо встает главная задача ближайшего времени – *скорейшее завершение укоренения культурогенетики в системе культурологических дисциплин*. В середине 1990-х гг. культурогенетика была *конституирована* как особая отрасль культурологии, теперь настало время *институционализировать* разработки в области культурогенеза. Причем ведь подобный прецедент уже имел место в истории отечественной науки. В 1926 г. в Российской академии истории материальной культуры по инициативе акад. Н. Я. Марра была учреждена и весьма активно работала *секция генетики культуры* (НА ИИМК

РАН, РА, ф. 2, оп. 1, 1926 г., д. № 38 – Протоколы заседаний Секции генетики культуры). Однако начавшаяся в нашей стране в конце 1920-х годов советизация и догматизация науки, а затем и последовавшие гонения на все генетические отрасли знания, на корню пресекли это в высшей степени важное направление исследований. Поэтому сейчас, обращаясь к уже накопленному опыту, следует серьезно задуматься над институционализацией культурогенетики как в рамках академических институтов, так и на философско-культурологических факультетах университетов (ср. стремительное развитие психогенетики благодаря своевременному включению ее в вузовскую систему подготовки профессиональных психологов и в частности созданию одноименной кафедры в МГУ). Тот, кто первым сможет это реализовать получит существенное стратегическое преимущество и в системе образования, и в академической науке, да и вообще в непростом современном глобализирующемся мире.

По сути, сейчас выпадает шанс придать новый импульс формированию культурогенетики и вывести ее на качественно новый уровень развития в нашей стране. Сообщество российских культурологов должно быть готово дать ответ на этот вызов времени.

ВКЛАД ГАИМК – ИИМК РАН В СТАНОВЛЕНИЕ ОТЕЧЕСТВЕННЫХ КУЛЬТУРОГЕНЕТИЧЕСКИХ ИССЛЕДОВАНИЙ²

А. В. Бондарев

Предлагаемая статья приурочена к трем знаменательным датам, которые отмечаются в 2009 г. Это юбилеи двух выдающихся российских ученых – *80-летие* Вадима Михайловича Массона, *70-летие* Вадима Сергеевича Бочкарева, являющихся инициаторами возрождения и развития отечественных исследований культурогенеза, а также *90-летие* создания Института истории материальной культуры РАН, являющегося подлинным истоком и средоточием культурогенетических исследований в нашей стране.

История зарождения и формирования отечественной культурогенетики глубоко драматична и поучительна. Она неразрывно переплетена со всеми перипетиями, выпавшими на долю нашей страны и науки в XX столетии. Историю теоретических исследований культурогенеза с ее сложными и трагическими поворотами, попятными движениями, совсем непросто представить в виде цельной картины, ибо она предстает перед нами как множество отдельных вспышек интереса к этой области исследований, обрывающихся пунктиров культурогенетических разработок, и лишь изредка отдельные ее звенья по найденным крупным фактам удается надежно связать друг с другом. В целом ряде случаев эту связь уже невозможно установить. Реконструкция только на основе знакомства с опубликованными работами неизбежно вела бы к искажению всей картины становления культурогенетических исследований. В подавляющем большинстве случаев этот путь не давал ответов на самые главные вопросы, а лишь вел к

² Выражаю глубокую признательность своему учителю В. М. Массону, а также В. С. Бочкареву, научному руководителю проф. Л. М. Мосоловой, А. Я. Флиеру и Э. С. Маркаряну за заинтересованную поддержку и направляющие советы при разработке данной темы. От всей души благодарю также сотрудников библиотеки и Научного архива Института истории материальной культуры РАН за доброжелательное отношение и помощь в сборе материалов для написания этой работы.

бескрайнему расширению списка источников и литературы. Поэтому, важное значение имела возможность приобщения к устной традиции, сохраняющая сведения по многим из поставленных в исследовании вопросов. Благодаря этому был уточнен ход мысли ряда исследователей, были установлены взаимосвязи между различными авторскими подходами в изучении культурогенеза, влияние одних ученых на других и т. д. Но и потенциал устной традиции оказался на определенном этапе исследования ограничен, т. к. многое со временем забывалось или оказывалось искажено позднейшими наслоениями событий. Только обнаружение неизвестных прежде документов из Рукописного отдела Научного архива Института истории материальной культуры Российской академии наук (РА НА ИИМК РАН) позволило пролить свет на подлинные истоки культурогенетических поисков в нашей стране, увязав разрозненные сведения и факты воедино.

Истоки генетизма, по всей вероятности, восходят к органицистской философии. Особая роль в философско-теоретическом изучении *генезиса различных проявлений человеческого духа* принадлежит И. Г. Гердеру, согласно которому *генетическая сила*, с одной стороны, порождает культуру, а с другой, – связывает факты и явления культуры в единую цепь развития, и В. фон Гумбольдту, по мнению которого «истинное определение языка может быть *только генетическим*» (а, как известно, «язык – душа культуры»). Эти идеи имели значительные последствия для всего последующего изучения культуры в генетическом разрезе.

В отечественной науке уже в конце XIX – начале XX в. складываются некоторые теоретические предпосылки для генетического изучения культуры. В 1920–1930-х гг. получает распространение целый спектр генетических разработок: начинали формироваться *социальная генетика и генеономия* (М. М. Ковалевский, П. А. Сорокин, С. З. Каценбоген и, отчасти, Н. Д. Кондратьев, изучавший *экономическую генетику*); В. И. Вернадский, как и П. Тейяр де Шарден, каждый через призму своих взглядов, углубились в постижение *процессов ноогенеза*; были заложены основы отечественной *психогенетики*; на новом уровне были поставлены проблемы *этногенетики* – изучения процессов этногенеза (С. М. Широкогоров, Н. Я. Марр, Б. С. Жуков).

Стремительный рост генетических исследований в рамках различных дисциплин породил в это время ситуацию, когда идея применения генетизма к изучению культуры, можно сказать, «вита в воздухе». Одним из первых почувствовать пульс времени и уловить саму эту идею смог первый председатель ГАИМК акад. Н. Я. Марр, который в ходе своих размышлений о динамике глотто- и этногонических процессов попутно пришел к открытию совершенно неизведанной области исследований, которой было дано собственное название – *генетика культуры*. Странно, но именно эта наиболее ценная страница научного творчества Н. Я. Марра как раз и оказалась на долгие десятилетия совершенно забыта и не рассматривалась ни одним из исследователей, изучавших его наследие. Заблуждения «нового учения о языке», засилье «марристов» и сталинские репрессии 1930-х гг. затмили в памяти последующих поколений ученых то главное, что открыл науке академик Марр.

В апреле 1919 г. усилиями Н. Я. Марра, Б. В. Фармаковского, А. А. Спицына и М. И. Ростовцева в Петрограде на базе существовавшей с 1859 г. Императорской Археологической комиссии (ИАК) была основана Российская академия истории материальной культуры (РАИМК, с 1926 г. ГАИМК). Как справедливо отмечает Л. С. Клейн, «получившееся название предписывало Академии охватывать все эпохи» (Клейн 1993: 18). Будучи прямым наследником ИАК, Академия, по замыслу ее учредителей, создавалась, прежде всего, как исследовательское учреждение. Она подразделялась на три отделения – археологическое, этнологическое и художественно-историческое. Это означало, что историко-культурный процесс должен был изучаться комплексно и вне каких-либо хронологических и территориальных ограничений. Но что должно было стать фокусом, сердцевиной, для этой колоссальной по глубине и охвату исследовательской работы?

По-видимому, на рубеже 1925–1926 гг. акад. Н. Я. Марру пришла в голову новая «взрывная» идея, которая на время захватила все его помыслы. Это была идея *генетики культуры*. Вероятно, поэтому он как глава Академии в марте 1926 г. добился создания на базе разряда первобытной культуры (Васильев, Жел-

това 2008: 18)³ *секции генетики культуры*, которая в общей структуре ГАИМК получила особый межотраслевой статус, выступая своего рода теоретико-методологическим центром всей Академии (рис. 1). И хотя это первое специализированное учреждение по изучению культурогенетических процессов и просуществовало всего четыре с небольшим года, – с 1926 по 1929 гг., – но за это время его сотрудникам удалось сделать необычайно много, а главное – был задан импульс, само направление дальнейших поисков на десятилетия вперед (Бондарев 2009а).



Рис. 1. Секция генетики культуры в общей структуре ГАИМК 1926–1929 гг.

³ К сожалению, в этой интересной статье заведование Секцией генетики культуры по какой-то непонятной случайности ошибочно приписывается П. П. Ефименко, который на самом деле был ее ученым секретарем и то только на первых порах. В действительности с момента создания и вплоть до расформирования Секцию генетики культуры возглавлял ее подлинный основатель академик Марр. Однако в его адрес авторами лишь брошено во многом несправедливое обвинение в «марксизации» российской археологии (Васильев, Желтова 2008: 21), хотя, как известно, настоящими устроителями «революции в археологии» можно считать приставленных к уже надломленному Марру большевистских выдвиженцев Ф. В. Кипарисова, С. Н. Быковского, В. Б. Аптекаря, а также А. Г. Пригожина, М. М. Цвибака, В. И. Равдоникаса и проч.

Изучение фундаментальных и прикладных проблем генетики культуры, предпринятое в рамках деятельности этой Секции, объединило крупнейших отечественных ученых разных специальностей: акад. Н. Я. Марр (председатель), акад. С. Ф. Ольденбург, акад. В. В. Бартольд, акад. С. А. Жебелев, чл.-корр. Б. В. Фармаковский, чл.-корр. Д. К. Зеленин, чл.-корр. Д. В. Айналов, чл.-корр. А. Е. Пресняков, чл.-корр. А. А. Спицын, А. А. Миллер (заместитель председателя), Н. Н. Павлов-Сильванский (секретарь), И. И. Мещанинов, С. И. Руденко, П. П. Ефименко, М. В. Серебряков, И. А. Орбели, Д. А. Золотарев, К. К. Романов, Г. И. Боровко (Боровка), Н. М. Маторин, С. И. Ковалев, Н. И. Гаген-Торн, И. И. Яковкин, от аспирантов – Л. А. Динцес, М. И. Артамонов, А. А. Иессен и др. При этом в работах Секции, помимо сотрудников Академии, принимали участие специалисты, непосредственно не принадлежавшие к ее составу: сотрудники Музея антропологии и этнографии АН СССР В. Г. Богораз-Тан, Б. Н. Вишневский и Л. Я. Штеренберг; глава московской палеоэтнологической школы Б. С. Жуков; ученица Марра О. М. Фрейденберг, сотрудники и аспиранты из Яфетического института АН СССР и т. д.

Научная работа Секции в 1926–1928 гг. велась в двух ключевых направлениях: в области изыскания *закономерностей зарождения, превращения и распространения культурных форм*; и в области осуществления *конкретных исследовательских задач*, имеющих ближайшее отношение к генетике культуры (НА ИИМК РАН, РА, ф. 2, оп. 1. 1926 г., д. 38 – Протоколы заседаний Секции генетики культуры 31.03.1926 – 15.12.1926; 1927 г., д. 12 – Протоколы заседаний Секции генетики культуры 05.01.1927 – 14.10.1927; 1928 г., д. 18, л. 72 – Отчет о деятельности секции генетики культуры ГАИМК на период с 1-го октября 1927 года по 1-го октября 1928 года)⁴. 1929 г. – это кульминационная веха в деятельности секции генетики культуры. В центр внимания было поставлено *изучение и разработка вопросов генетики культуры с точки зрения их статистики и динамики*: выявление культурных центров – очагов культуры, выяснение путей и факторов процесса распространения культурных элементов и культурных комплексов (*динамика культуры*) и изучение происхождения куль-

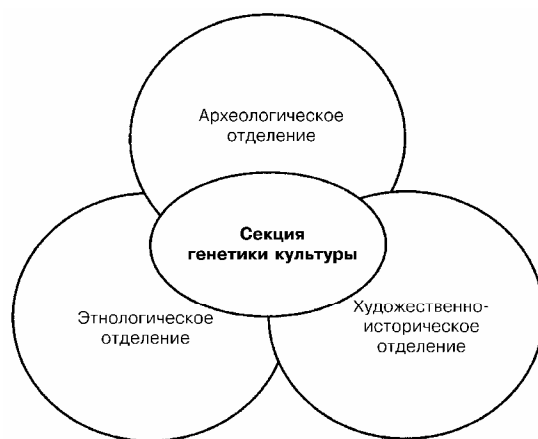
⁴ Далее даны ссылки на материалы только этого архива.

турных элементов, возникающих в одних случаях путем *конвергентности*, в других – путем *диффузии* (Зеленин 1928: 257–266).

Однако в самый разгар напряженной творческой работы секции генетики культуры вмешались политические процессы, начинавшие лихорадить страну. 1929 год вошел в российскую историю как год «*великого перелома*», означавшего начало тотальной коллективизации крестьянства и советизации отечественной науки. Для ГАИМК это был год подлинной «революции в археологии» (по меткому выражению В. С. Бочкарева). Кардинально изменилась в Академии и психологическая атмосфера: на смену творческим исканиям и свободным дискуссиям 1920-х гг. пришли тотальная подозрительность и догматизм 1930-х гг. Вместо прежнего деления Академии на отделы (этнологический, археологический, художественно-исторический) и специализированные разряды с межотраслевой секцией генетики культуры – было насаждено членение на сектора по формационному принципу (архаической, античной, феодальной формации) с методологическим бюро, занимавшимся внедрением основ марксизма-ленинизма.

На пике интенсивной и широкомасштабной научной деятельности секция генетики культуры была упразднена. Распоряжение № 37 от 13 ноября 1929 г. нового заместителя председателя, большевистского выдвиженца Ф. В. Кипарисова среди прочего предписывало: *в связи с введением новой структуры освободить Н. Я. Марра от заведования секцией генетики культуры* (Ф. 2, оп. 1, 1929 г., д. 7 – Распоряжения по ГАИМК 20.03.1929 – 1.10.1930, л. 47 – Распоряжение № 37 от 13 ноября 1929 г.), которая подлежала незамедлительному роспуску. Тем не менее работа секции генетики культуры по инерции еще какое-то время продолжалась. Так, вопреки распоряжению № 37 своего заместителя по Академии, Марр лично провел 29 ноября 1929 г. очередное заседание секции генетики культуры. Следовательно, Марр не допускал и мысли о ликвидации секции по генетике культуры, которой он придавал столь огромное значение в научной работе Академии. Однако действовать по принципу: «игнорировать распоряжения, и продолжать работать» – не удалось даже Марру. Дело в том, что далее в Академии начала орудовать «Комиссия по чистке состава научных учреждений». В результате прорабо-

ток этой «Комиссии» в 1929 г. ГАИМК был «очищен» от более чем половины всех своих сотрудников (около 60 чел.), из которых значительная часть была репрессирована, а другие были лишены средств к существованию и обречены на голодную смерть.

Оценивая деятельность секции генетики культуры, следует учитывать, что из-за внезапного расформирования многие исследования сотрудников Секции были только намечены или даже начаты, но не были доведены до своего логического завершения. В числе недостатков работы Секции можно упомянуть не вполне четкое понимание содержательных границ и специфики генетики культуры; отсутствие строгой дефиниции для самого термина «генетика культуры»; прямолинейность в понимании взаимообусловленности культурно-генетических, социально-генетических, глоттогонических и этногонических процессов; неразработанность методов исследования истории культуры в генетическом разрезе (в этом направлении были предприняты лишь первые весьма успешные шаги – Марр, Зеленин, Мещанинов, Франк-Каменецкий, Фрейденберг, чуть позднее Пропп и др.). Кроме того, многие из представленных на заседаниях докладов имели довольно отдаленное отношение к изучению генетических механизмов культуры. Однако большинство из отмеченных недостатков было очевидно для самих членов Секции и было вполне естественно для начала работ в этом новом направлении.

Но даже то немногое, что сотрудники секции генетики культуры за эти четыре года успели сделать, весьма впечатляет: впервые в истории науки исследования в области генетики культуры были институализированы; была взята принципиальная установка на комплексность и междисциплинарность в изучении генетических механизмов культуры не только в прошлом, но и вплоть до современности; несмотря на тяжелейшие условия повсеместной разрухи, проводилась интенсивная и широкомасштабная экспедиционная деятельность по практическому изучению культурно-генетических процессов и т. д. В целом можно констатировать, что в разработках секции генетики культуры вполне отчетливо проглядывают предпосылки для формирования теоретической и прикладной культурогенетики (см.: Бондарев 2009б: 22–27). Марр, придавая особое значение разработке вопросов генетики культуры, предполагал, что в будущем должен

будет наступить момент, когда работа в этом направлении примет настолько все-академический характер, что работа секции генетики культуры как отдельного учреждения ГАИМК сделается излишней (Из выступления Н. Я. Марра 11 марта 1929 г. на Объединенном заседании секции генетики культуры и разряда этнографии ГАИМК – ф. 2, оп. 1, 1929 г., д. 16 – Дело Секции генетики культуры, л. 35об.).

Если подводить итоги этого начального периода в целом, то не трудно заметить, что его значение для будущего культурно-генетических исследований чрезвычайно велико. Перечислим только некоторые важнейшие достижения.

1). Создание и разработка особой системы терминов, ставшей прочной основой отечественных этногенетических и культурогенетических изысканий («генетика культуры», «очаги культуротворчества», «культуротворческие процессы» «глоттогония», «этногония», «этнические процессы» и др.).

2). Выработка отдельных методов изучения генетики культуры (генесиологический метод, палеонтологический анализ, диахронический и синхронистический анализ)⁵.

3). Уточнение содержания генетического метода применительно к изучению культуры. Лишь сейчас можно по достоинству оценить всю глубину мысли О. М. Фрейденберг о том, что этот метод направлен на выявление постоянного соотношения «фактора» как скрытого потенциала любой формы культуры и «факта» как проявления этого потенциала в конкретике культурных феноменов. По ее мнению, *эволюционный метод изучает форму факта, а генетический – природу фактора* (Фрейденберг 1988: 216; «Система литературного сюжета», 1925 г.).

4). Складываются предпосылки и начинают развиваться парадигмальные основы изучения культуры: процессуально-генетический (Н. Я. Марр, О. М. Фрейденберг, И. И. Мещанинов и др.), а также системный (тектологический, А. А. Богданов) подходы.

⁵ Имеются в виду попытки применения указанных методов именно к изучению генетики культуры. Применительно к изучению языка диахронический и синхронистический анализ использовались и прежде (напр., Ф. де Соссюр и др.).

5). Предприняты попытки выявить взаимообусловленность процессов *глоттогенеза* и *социогенеза*, причем указывалось на необходимость учитывать в этой связи *этногенез* и *историю развития материальной культуры*.

6). Определен приоритет автохтонного (местного) развития над внешними воздействиями (миграциями) в культурно-генетических процессах.

7). Выявлена роль взрывных процессов («этнокультурных скрещиваний») в сравнении с постепенными эволюционными трансформациями. Скрещивание рассматривалось как универсальный механизм генетики культуры (М. И. Ростовцев, Н. Я. Марр).

8). Осуществлены первые попытки проведения междисциплинарных исследований по разноаспектному изучению процессов возникновения и развития культуры, ставших необходимой предпосылкой для дальнейшего формирования исследований культурогенеза. Появление первых опытов культурогенетических разработок на стыке языкознания, археологии и этнографии (Н. Я. Марр, И. И. Мещанинов и др.); натурфилософии, естествознания и истории культуры (В. Н. Муравьев, А. А. Богданов, В. И. Вернадский и др.).

Параллельно с деятельностью сотрудников секции генетики культуры ГАИМК проходило формирование и других направлений культурогенетических исследований. Так, например, в Москве в то же самое время, во второй половине 1920-х – начале 1930-х гг., зарождалась культурно-историческая школа в психологии. По сути, этой школой были заложены основы исследований в области личностного культурогенеза (Л. С. Выготский, А. Р. Лурия, А. Н. Леонтьев и др.)

Начало 1930-х – конец 1950-х гг. в становлении отечественных культурогенетических разработок можно обозначить как своего рода **период «анабиоза»**, поскольку именно тогда на все генетические области исследований в нашей стране (и в т. ч. генетику культуры) обрушились жесточайшие гонения. Репрессии коснулись тогда многих видных сотрудников секции генетики культуры. Были уволены из Академии и состоявшие в Секции такие ученые-классики мировой науки, как выдающийся востоковед акад. В. В. Бартольд, известный историк искусства чл.-корр. Д. В. Айналов, крупнейший археолог проф. А. А. Спицын.

В соответствии с распоряжением № 40а от 21 ноября 1929 г. были также уволены: бывший ученый секретарь Секции правовед Н. Н. Павлов-Сильванский, историк права И. И. Яковкин, научные сотрудники Д. А. Золотарев, Г. И. Котов и др. (Ф. 2, оп. 1, 1929 г., д. 7 – Распоряжения по ГАИМК 20.03.1929 – 10.10.1930, л. 54 – Распоряжение № 40а от 21 ноября 1929 г.). Все это сопровождалось разгулом психологического террора и поощрением доноительства (Ф. 2, оп. 1, 1930 г., д. 4 – Материалы по чистке сотрудников ГАИМК 23.05.1930 – 06.09.1930. Стенографические отчеты общих собраний, протоколы и переписка; 1930 г., д. 9 – Журнал заседаний правления ГАИМК. 11.01.1930 – 17.07.1930; д. 11 – Распоряжения по ГАИМК 02.10.1930 – 31.12.1930. См. также: д. 13 – Протоколы открытых заседаний 14.01.1930). С этого времени, в 1928–1930 гг., фактическое руководство ГАИМК все более переходит от акад. Н. Я. Марра к приставленному к нему большевистскому выдвиженцу Ф. В. Кипарисову, ставшему его официальным преемником в Академии. С этих пор за редкими исключениями уже не Марр подписывал распоряжения по Академии, а Кипарисов. Колоссальное перенапряжение сил и неравная борьба за то, что еще можно было попытаться спасти, все более сказывались на состоянии здоровья Н. Я. Марра, приведя в конечном итоге к нервному заболеванию, а затем и тяжелейшему инсульту. Кроме того, с конца 1920-х гг. он уже был окружен плотной бюрократической стеной большевистских выдвиженцев⁶ и располагал все меньшими возможностями влиять на происшедшие события. 20 декабря 1934 г. последовала скоропостижная смерть Н. Я. Марра. Несмотря на всю противоречивость личности и деятельности Марра, следует все же признать, что во многом именно благодаря его авторитету, харизме и умению лавировать – на протяжении долгого времени, в пору большевистского лихолетья в ГАИМК (как и в других многочисленных руководимых им учреждениях) удавалось сберечь ростки отечественной науки. После его смерти уже ничто не могло спасти Академию и ее сотрудников от надвинувшегося вихря репрессий.

⁶ О. М. Фрейденберг вспоминала по этому поводу один весьма показательный эпизод (2001: 429).

Направленный наводить порядок в ГАИМК бывший чекист С. Н. Быковский (Формозов 2006: 55–56), личность крайне агрессивная, открыто предупреждал: *«для тех, кто марксистски мыслить не может, должны быть применены методы воздействия более сильные, чем разъяснения и убеждения»* (Быковский 1931: 20). В полном соответствии с этой установкой были арестованы А. А. Миллер (занимавший, как упоминалось, пост заместителя председателя Секции), Ф. И. Шмит, Б. Н. Вишневецкий, С. И. Руденко, Н. М. Маторин, Г. И. Боровко (Боровка), М. Г. Худяков, Н. И. Гаген-Торн и другие участники секции генетики культуры. Некоторые из них были расстреляны или погибли в нечеловеческих условиях сталинских тюрем и лагерей (А. А. Миллер, Г. И. Боровко и др.). Другие – были вынуждены переквалифицироваться (Л. А. Динцес и др. См.: Формозов 2006: 206). Неизвестна дальнейшая судьба ученого секретаря Секции Н. Н. Павлова-Сильванского – предпринятые архивные разыскания пока ничего не дали (Ф. 2, оп. 3, д. 496 – Личное дело Н. Н. Павлова-Сильванского). Как известно, «поднявший меч от меча и погибнет», и уже по «Ленинградскому делу» за давнюю близость к Зиновьеву и Каменеву были арестованы, а затем сгинули в недрах ГУЛАГа исполнявший обязанности председателя ГАИМК Ф. В. Кипарисов и его заместитель С. Н. Быковский, совсем недавно сам призывавший к тотальной чистке Академии.

Неудивительно, что в этих условиях в 1930-х гг. культуро-генетическая тематика постепенно исчезает из плановых разработок сотрудников ГАИМК. И хотя были отдельные попытки сохранить изучение вопросов генетического рассмотрения культуры в рамках Организационно-методологического отделения⁷, но это явно не вписывалось в новую направленность работы изученной Академии. На смену изысканиям по генетике культуры пришли крайне политизированные этногенетические исследования 1930-х – 1950-х гг.

⁷ Пятилетний план ГАИМК 1929–1933 гг. среди проблем, разрабатываемых Организационно-методологическим отделением, под пунктом 14 предусматривал изучение *вопросов генетики культурных форм* (Ф. 2, оп. 1, 1929 г., д. 1 – О деятельности Академии. Ч. 1. Переписка, планы, отчеты, л. 156, 516, 522).

Спустя всего три года после смерти Марра, в 1937 г., ГАИМК была ликвидирована как самостоятельная организация и преобразована в Институт истории материальной культуры в составе АН СССР (ИИМК). Одновременно было отнято даже здание, где прежде располагалась ГАИМК, – Мраморный дворец, который в 1919 г. усилиями Марра был предоставлен для Академии советским правительством. Вместе с тем Институт истории материальной культуры АН СССР – преемник главного детища Н. Я. Марра РАИМК и прежний центр культурогенетических исследований – был одним из немногих ведущих научных учреждений страны, который оставался к началу Великой Отечественной войны в Ленинграде. Поэтому нет ничего удивительного в том, что в тяжелейших условиях блокады города⁸, было принято решение о переведении дирекции ИИМК из Ленинграда в Москву. При этом директором ИИМК был назначен акад. Б. Д. Греков, хотя все дела находились в ведении московского археолога С. В. Киселева, не без участия которого была начата подготовка кампании против ленинградской археологической школы (Антология советской археологии... 1996: 3; Формозов 2006: 78–79, 82). Уже в 1944 г. последовало распоряжение Президиума АН СССР о создании двух равноправных отделений ИИМК в Москве и Ленинграде. Когда же война уже близилась к победному завершению, и мог встать вопрос о возвращении приоритета Ленинградскому отделению, то в директивном порядке административное руководство ИИМК 9 января 1945 г. было окончательно передано в руки Московского отделения. С этих пор Ленинградское отделение стало филиалом Московского ИИМК.

Но это было лишь началом разгрома ленинградской археолого-культурогенетической школы (Тихонов 2003: 197–198). Особенно этому поспособствовал ряд «квазинаучно-политических» демаршей, инициированных лично «корифеем всех наук» И. Сталиным и на долгие годы в принципе подорвавших возможность любых генетических разработок. Достаточно упомянуть «философскую дискуссию» (1947 г.), разгром биологической ге-

⁸ Во время блокады Ленинграда умерли многие сотрудники Института, в том числе и некоторые бывшие участники секции генетики культуры ГАИМК: акад. С. А. Жебелев, Б. Л. Богаевский и др.

нетики после XVIII сессии ВАСХНИЛ (июль – август 1948 г.), небезызвестное выступление самого Сталина «Относительно марксизма в языкознании» (июнь 1950 г.), содержащее погромную критику «нового учения о языке» акад. Н. Я. Марра, а также заседание объединенной научной сессии АН СССР и АМН СССР (июнь – июль 1950 г.), посвященной проблемам учения акад. И. П. Павлова. По сути, была сделана попытка изгнать саму идею изучения генетического аспекта развития из области гуманитарных наук, подменив ее сталинским истматом, что привело к длительному торжеству *агенетизма* (термин Б. Ф. Поршнева) в нашей стране.

Была дискредитирована вся генетическая терминология, особенно применительно к изучению социально-культурных процессов, а смысл некоторых выживших генетических понятий был существенно редуцирован (напр., «этногенез», «антропогенез» именно в те годы были сведены до одной проблемы первобытного происхождения этноса и человека соответственно). Оказалась полностью сокрушена марровская научная школа, хотя и носившая неоднозначный характер, но в области культурогенетических изысканий имевшая безусловные заслуги (О. М. Фрейденберг, И. И. Мещанинов и др.). Начался поток новых проработок, массовых саморазоблачений и грубых обвинений, касающихся рецидивов «марризма» «у ряда безответственных ученых». Причем, основной удар этой кампании против «марризма» пришелся именно по ленинградским ученым, в той или иной степени занимавшимся культурно-генетическими проблемами (И. А. Орбели, В. В. Струве, Б. Б. Пиотровский, В. И. Равдоникас, А. П. Окладников, М. И. Артамонов, О. М. Фрейденберг и др., лишившихся занимаемых должностей, а в ряде случаев подвергавшихся и неприкрытой травле, как О. М. Фрейденберг) (Арциховский 1952: 115–130; Астахов 1953: 131–144; Вульгаризаторы в позе марксистов 1954: 2; Против вульгаризации... 1951–1952; Против вульгаризации марксизма в археологии 1953; Федоров 1951: 229–244; Шаревская 1953: 9–26). Но главное – эти события привели к тотальному запрету и идеологическим гонениям на *все* генетические области исследований, а не только на одну биологическую генетику, как принято обычно считать. В последние годы сталинского режима предпринимались даже попытки вообще ликви-

ровать разгромленное, но так и не сломленное Ленинградское отделение ИИМК, что не удалось лишь благодаря мужественному вмешательству Е. И. Крупнова (Массон 1996: 7; Массон 1997: 4).

В 1930-х – 1950-х гг. в ведущих западных научных школах (и, прежде всего, в англо-американской) также предпринимались разного рода попытки изучения динамики эволюции культуры и самой ее основы – культурно-генетических процессов (хотя и с использованием, разумеется, несколько иного понятийного аппарата). Несмотря на различия в подходах западных авторов и марксистскую фразеологию советских ученых, эти разработки в целом ряде аспектов имели общую направленность и во многом перекликались с достижениями зарождавшейся в тяжелые 1920-е гг. отечественной культурогенетикой. Из всех зарубежных специалистов хотелось бы особо выделить выдающегося американского культурантрополога А. Л. Кребера (1876–1960). Его работы относятся к числу первых и наиболее плодотворных опытов в создании теории макрокультурного развития, действительно отвечающей критериям научности. В 1944 г. им был издан трактат «Конфигурации развития культуры», ставший провозвестником начала качественно нового этапа в теоретико-культурных исследованиях в целом и культурогенетики в частности (Кребер 1997: 465–498; 2004; Чегинец 1989). И хотя Кребер в своих работах и не использовал понятие «культурогенез», тем не менее современное значение этого термина вполне укладывается в его дефиницию «процессов культурного роста» («*process of culture growth*»).

Примерно с конца 1950-х и, в большей степени, с 1960-х гг. в нашей стране началось трудное возрождение искореженного «генетического древа». Однако пресеклась та связь, которая до 1930-х гг. придавала некое парадигмальное единство различным генетическим направлениям (разумеется, это было во многом лишь начинавшее формироваться «парадигмальное единство»). Поэтому «отрастание ветвей» от прежде единого «генетического древа» пошло в разных научных областях параллельно и изолировано друг от друга (фигурально выражаясь, «в разные стороны»). Именно после этого прежде довольно широкое значение, которое вкладывалось в понятие генетичность, было существенно редуцировано до одной только биологической генетики. Кроме того, ситуация усугублялась еще и тем, что, как справедливо

подметил Л. Грэхэм, «идеологические органы партии *на самом деле* продолжали в высшей степени критически относиться к использованию генетического подхода при объяснении человеческого поведения. В то же время ученые всего мира начинали придавать все большее значение именно такому подходу» (Грэхэм 1991: 230, авторский курсив Л. Грэхэма).

В археологии после разгрома «марризма» в 1950 г. установился «бестеоретический» период, растянувшийся на два десятилетия. В 1959 г. Институт истории материальной культуры по настоянию Б. А. Рыбакова был переименован в Институт археологии с сохранением в его составе Ленинградского отделения (ЛЮ-ИА). ЛЮИА в научном плане практически работало как самостоятельное учреждение, но основные административные вопросы и финансирование проходили через контроль московских структур, которые жестко пресекали любые попытки отступлений от догматов исторического материализма (Массон 1997: 4), что, естественно, затрудняло возвращение исследовательских интересов к культурогенетическим разработкам 1920-х гг.

Краткий ренессанс историко-генетических исследований второй половины 1960-х – начала 1970-х гг. был слишком непродолжителен, хотя и ярок (Б. Ф. Поршнев, Ст. Лем, А. П. Окладников, Л. Н. Гумилев, Э. С. Маркарян, В. М. Массон, М. М. Камшилов, В. П. Алексеев, Л. С. Клейн, Вяч. Вс. Иванов и др.). Однако в эти годы у еще неоформившейся «генесиологической парадигмы» появились более успешные в силу ряда обстоятельств «парадигмальные соперницы» (системный подход, кибернетика, а затем и синергетика), которые «перетягивали» потенциальных приверженцев «генесиологического» подхода. Тем не менее, в трудах второй половины XX в. продолжает уточняться терминологический аппарат и появляются первые попытки изучения собственно проблем культурогенеза и этногенеза. Здесь следует обратить внимание на то, что к постановке культурогенетических проблем отечественные ученые пришли, во многом отталкиваясь, как и в 1920-х гг., от конкретно-исторических исследований процессов этногенеза, которые уцелели лишь в силу политико-конъюнктурной востребованности (Шнирельман 1993: 52–68; Уяма 2003: 23–51). И более того, даже получили в советской нау-

ке в 1930-х – 1970-х гг. довольно широкое распространение (Кучумов 2003: 60–104).

В числе первых, кто в отечественной науке подошел к осознанию исключительной важности постижения законов культурогенеза, был акад. **А. П. Окладников (1908–1981)** (Окладников 1950; 1952: 3–22; 1967; 1968: 19–27; 1971: 145; 1972), возглавлявший одно время Институт истории материальной культуры АН СССР и являвшийся одним из наиболее знаменитых последователей школы Н. Я. Марра. Так, даже в период гонений на «марризм» в 1950–1953 гг. он отмечал, что Марр своими усилиями поднимал археологию до изучения процессов развития материальной культуры, до изучения вещи как исторического источника вместо простого любованья вещью (За преодоление влияния... 1951: 242).

А. П. Окладникову пришлось работать в непростое время. Безусловно, в своей научной деятельности он искренне и полностью придерживался марксистских принципов. Вместе с тем, внедрение в археологию марксистской методологии, предписываемое как государственная политика, имело двоякие последствия – отмечает В. М. Массон. «С одной стороны, произошло усиление внимания к общим закономерностям культурного и исторического процесса, к изучению экономических и социальных структур древних обществ. Все это оказало определенное влияние и на направленность полевых исследований, где стало придаваться особое значение широким раскопкам поселений и городов. С другой стороны, сама форма догматизированного эволюционизма, особенно в упрощенных формулировках, вела к схоластике и тавтологии. Попытки создать идеологический барьер в противостоянии западной науке были одной из худших форм политизации. Но сам материал, все более увеличивающийся в объеме в ходе интенсивных полевых исследований, объективно понуждал исследователей к творческим поискам» (Массон 1997: 7). Особенно остро проблема творческого теоретического осмысления археологических находок встала в 1960-х – 1970-х гг., когда проводились массовые «новостроечные» раскопки и возникла необходимость упорядочивания накопленного на тот момент огромного археологического и историко-культурного материала. Кроме того, в конце 1960-х гг. многими стал осознаваться кризис

отечественных этногенетических исследований и возникла необходимость в новых теоретических подходах. Наконец, археологические дискуссии о соотношении этноса и археологической культуры, проводившиеся в это же время, показали, что эти явления совпадают лишь в некоторых случаях и то частично. Поэтому среди ряда наиболее дальновидных исследователей крепло убеждение, что прежде чем строить на основе археологических данных этногенетические концепции, необходимо для начала реконструировать процесс культуругенеза, а затем уже переходить к решению проблем этногенеза.

В связи с этим и на фоне сохранявшихся еще идеологических послаблений, представляется не случайным, что спустя несколько лет после того, как Ст. Лем использовал понятие «культуругенез», в 1973 г. акад. А. П. Окладников в своей статье под знаковым наименованием «Этногенез и культуругенез» одним из первых в русскоязычной литературе употребил этот термин, вложив в него собственный смысл (Окладников 1973: 5–11). Не исключено, что Окладников занялся этой тематикой, помня о работах 1920-х гг. школы акад. Н. Я. Марра в области изучения генетики культуры, которые сам он высоко оценивал (Окладников 1950: 29). При этом дополнительными импульсами для актуализации этой идеи в научных поисках Окладникова могли выступить дискуссия 1969 г. по проблеме соотношения этноса и археологической культуры, организованная по инициативе Л. С. Клейна в Ленинграде, и вполне возможное знакомство с опубликованной тогда же в «Вопросах философии» статьей Ст. Лема «Модель культуры», представляющей собой фрагмент одной из глав его книги «Filozofia przypadku», в которой обосновывается стохастическая концепция культуругенеза (Лем 1969: 49–62). Сыграла здесь, видимо, свою роль и имевшаяся терминологическая матрица – «-генез»: если изучаем этногенез, то следует рассматривать и культуругенез. По сравнению с составленным из двух слов понятием «генетика культуры», новый термин выигрывал благодаря своей краткости и уходу от биологизаторских коннотаций. Если по этнографическим данным изучается этногенез, то по археологическим материалам на первый план выходят остатки культуругенеза народов прошлого.

Характеризуя состояние культурогенетической проблематики в мировой науке, А. П. Окладников констатировал общую неразработанность методологии данной области исследований. Ученый обращал внимание на то, что «понятие культурогенеза охватывает, разумеется, все стороны культуры, как духовной, так и материальной» (Окладников 1973: 5). По его мнению, специфика археологических материалов обуславливает различия в возможностях реконструкции этих сфер культурогенеза: их анализ далеко не всегда может быть произведен с одинаковой полнотой, поскольку духовная культура древнейших эпох, естественным образом, «сохраняется несравненно хуже и фрагментарнее, чем материальная. Но тем ценнее и эти фрагментарные данные» – замечал ученый. Он указывал на глубокую взаимообусловленность таких феноменов, как этнос и культура. По словам А. П. Окладникова, *сама постановка проблемы этногенеза невозможна в отрыве от изучения процессов культурогенеза* (Окладников 1973: 5). Представляется весьма глубокой его мысль о том, что *культурогенез и этногенез являются собой две стороны единого исторического процесса, в которых находит свое отражение диалектика действительного развития истории* (Окладников 1973: 7). Также Окладников попытался определить основные задачи, которые должен выполнить любой исследователь при конкретно-историческом изучении проблем этногенеза и культурогенеза. Решение этих проблем, как подчеркивал ученый, возможно лишь в широком комплексном плане (1952; 1967; 1968; 1969–1970; 1971; 1972; 1973; 1976; 2003 и др. его работы). А. П. Окладников и здесь был в числе тех передовых ученых, кто осознал потенциал методов формализации для этногенетических и культурогенетических исследований. Работы Окладникова в данной области оказали существенное влияние на целый ряд исследователей, обративших свои силы, в том числе, и на изучение различных аспектов культурогенетической проблематики в контексте собственных научных интересов (В. М. Массон, Л. Н. Гумилев, А. П. Деревянко, В. В. Селиванов и др.).

Выдающийся советский археолог и историк **М. И. Артамонов (1898–1972)** имел необычайно широкий круг научных интересов, охватывавший период от ранней бронзы до Средневековья (Скифы, хазары, славяне, Древняя Русь... 1998; Тихонов

2003: 189–204). Центральное место в этих исследованиях, безусловно, занимала история скифов, хазар и славян. Многие публикации Артамонова посвящены культуро- и этногенетическим проблемам (Артамонов 1949; 1969; 1970; 1971). Поступив в аспирантуру ГАИМК в январе 1926 г., он неоднократно принимал участие в заседаниях секции генетики культуры, что, вполне вероятно, сказалось на формировании его теоретических взглядов. В чрезвычайно трудные годы, с 1939 по 1943 гг., М. И. Артамонов возглавлял ИИМК, приложив значительные усилия, чтобы вернуть учреждению роль мощного научного центра. В свете данного исследования его фигура представляет собой несомненный интерес, выступая своего рода связующим звеном между старыми «гаимковскими» учеными дореволюционной школы и молодым поколением 1960-х гг. Среди учителей Артамонова были А. А. Миллер (занимавший, как указывалось, пост заместителя председателя секции генетики культуры), а также А. А. Спицын, Н. П. Сычев и др. Артамонов исходил из того, что культуры народов не остаются неизменными; они утрачивают одни признаки и приобретают другие. Однако культуры различных этносов, по его словам, меняются не во всем своем содержании: «Наряду с динамической частью культуры имеется другая – консервативная, сохраняющаяся в течение долгого времени и связывающая различные периоды существования народа между собой» (Артамонов 1969: 4). Сам Артамонов воспитал несколько поколений учеников, многие из которых внесли значительный вклад в изучение культурогенеза (Л. Н. Гумилев, Л. С. Клейн, А. Д. Столяр, В. С. Бочкарев и др.).

Весомый вклад в изучение процессов этно- и культурогенетического развития принадлежит работам **Л. Н. Гумилева (1912–1992)**. Сразу стоит оговориться, что хотя для Гумилева проблема динамики культурогенетических процессов не стала предметом отдельного обстоятельного исследования (Гумилев 1966; 1972; 1986; 1987; 1989), все же тема взаимоотношения природного и сверхприродного начал человеческой истории проходит ярким лейтмотивом во всем творческом наследии ученого. По всей вероятности, понятийно-категориальный аппарат культурогенетики, восходящий к Н. Я. Марру, был в значительной степени воспринят Гумилевым именно от А. П. Окладникова и М. И. Арта-

монова, которые были в числе его учителей еще на истфаке ЛГУ (см., напр.: Гумилев, Окладников 1982). Однако это не исключает влияния на формирование его концепции и других выдающихся ленинградских ученых, которые также являлись учителями Гумилева и которые были в той или иной мере наследниками и продолжателями традиций ГАИМК (проф. С. И. Руденко, акад. В. В. Струве и др.). Примечательно, что сам Гумилев крайне критично относился к идеям Марра. В 1955 г., посылая в прокуратуру СССР ходатайство о скорейшем пересмотре дела своего талантливого ученика, М. И. Артамонов в частности упоминает: «Я сам, увлекаясь теорией Н. Я. Марра, неоднократно вступал в теоретические споры с Л. Н. Гумилевым». При этом Артамонов указывал, что его ученик никогда не был сторонником теории Марра и никогда не упускал случая вступить в полемику с марристами (акад. С. А. Козиным, проф. А. Н. Берштамом и др.) (Вспоминая Л. Н. Гумилева... 2003: 333–334). Использовал Гумилев в своих работах и выступлениях и упоминавшуюся выше статью Ст. Лема «Модель культуры» (Гумилев 1989: 222). Закладывая основы своей теории этногенеза, Л. Н. Гумилев попутно выдвинул целый ряд перспективных идей и по культурогенетической проблематике. Культурогенез понимался Л. Н. Гумилевым, по всей видимости, как процесс возникновения и развития системы культуры того или иного народа (этнуса) (Гумилев, Окладников 1982; Гумилев 1987: 18–19; 1989; 1997, кн. 1: 336, 371, 489; 2004: 42). Причем, ученый подчеркивал, что хотя *«связь между этногенезом, историей этносов и историей культур есть, но она осложнена сопутствующими явлениями, во всех трех случаях различными»* (Гумилев 1989: 162). Представляется важным вывод Л. Н. Гумилева о том, что *интенсивность процесса культурогенеза функционально зависит от уровня пассионарного напряжения этносистемы*. Это означает, что пассионарность определяет степень интенсивности процессов этногенеза и культурогенеза, а доминанта (ментальность) – направление и своеобразие их проявления. Данный подход получил свое продолжение в работах его непосредственных учеников (Г. М. Прохорова, В. Ю. Ермолаева, К. П. Иванова, В. А. Мичурина, И. Н. Михеева и др.), а также в исследованиях А. М. Панченко, В. М. Массона, Ю. В. Андреева, Н. А. Хренова, Р. Х. Бариева, А. И. Субетто, В. М. Дуничева и др.

Вместе с тем, признавая отдельные его идеи и гипотезы во многом уязвимыми для критики, некоторые исследователи находят, что Гумилеву тем не менее удалось выявить ряд *синергетических закономерностей* культурогенеза и исторического процесса в целом (Н. М. Дорошенко, Г. Г. Малинецкий, П. В. Турчин и др.). Помимо Ленинградского университета и Географического общества результаты своих исследований Л. Н. Гумилев имел возможность представить также и на заседаниях философско-методологического семинара Ленинградского отделения Института археологии.

В 1960-х – 1980-х гг. по инициативе В. М. Массона в Ленинграде был проведен целый ряд совещаний по систематизации памятников поры мезолита и неолита, на которых особое внимание было уделено вопросам возникновения и развития искусства, хронологии древней экономики (происхождение земледелия, развитие рыболовства), проблемам урбанизации в древнюю и средневековую эпохи. Осуществлялись разработки по совершенствованию археологической типологии, по формализации исследовательских процедур, по социологической интерпретации (Массон 1997: 7). Таким образом, в созданном некогда Марром институте на новом уровне развития и с привлечением значительно более широкого круга материалов началось постепенное возвращение к разработке вопросов культурогенеза.

Заметным явлением в отечественной науке 1960-х – 1990-х гг. стали разработки известного историка, археолога и культурантрополога **Л. С. Клейна** (род. 1 июля 1927 г.). На настоящий момент он является одним из крупнейших теоретиков в археологии – достаточно назвать его фундаментальную работу «Археологическая типология». Свой путь в науке он начал с резкой критики «марризма» и сочинений самого Марра. И если бы не весьма «своевременное» личное выступление Сталина с разоблачением марровского наследия, то будущее молодого исследователя было бы под угрозой, о чем специально предупреждал его учитель М. И. Артамонов. Это оставило глубокий отпечаток на всем восприятии Клейна любых идей акад. Марра, которого он и сейчас уподобляет «камлающему шаману» и «прорицающей пифии». Зная европейские языки, он много сделал для освоения отечественными специалистами достижений зарубежных ученых (Л. Бин-

форда, Д. Кларка, К. Ренфрю и др.). Как археолог Л. С. Клейн способствовал возрождению идей о приоритете миграционизма (Г. Коссинны и др.) и в том числе норманнской теории, отводящей крупную роль в становлении Руси скандинавам. Важным вкладом Клейна в области теории было уточнение проблемы соотношения археологической культуры и этноса, отграничение археологической культуры от этнической культуры, собственно этнической культуры и этноса (Клейн 1970: С. 37–51; Клейн, Миняев, Пиотровский, Хейфец 1970). С самого начала своей археологической деятельности Клейна, как и многих археологов, увлекла основная загадка культурно-исторического процесса. Он отмечает, что в развитии человеческой культуры предполагается преемственность, ведь иначе не было бы накопления знаний и самого развития, но в реальности взору исследователя предстает череда культур, сменяющих одна другую, с разрывами между ними. По убеждению Клейна, основной вопрос археологии носит сугубо *генетический* характер – это *проблема преемственности и смены культур* (Клейн 1975; 1981). Для объяснения генетической преемственности и смены культур им была выдвинута **коммуникационная концепция культурогенеза**. Главная идея Клейна заключалась в том, чтобы представить культурогенез и культурно-исторический процесс (отождествляемый им с культурной эволюцией) как систему коммуникации, растянутую во времени, а смену культур – как нарушения в системе коммуникации. Для объяснения дискретности этого процесса, то есть наличия резких и внезапных перемен, исследователь предложил термин «секвенция». Под «секвенцией» он понимает последовательный диахронический ряд культур одной местности («колонная секвенция») или одной культурно-генетической линии («генетическая секвенция», которая может оказаться и этногенетической («этногенетическая секвенция»). Позже во избежание биологических ассоциаций Клейн переименовал генетическую секвенцию в «трассовую» (Клейн 1975: 95–96). Однако эта концепция так и не получила своей окончательной формы и была представлена только в нескольких небольших заметках (Клейн 1978; 1981; 1988; 1997).

Выдающееся значение в культурогенетике принадлежит археологическим изысканиям и конкретно-историческим работам акад. РАН **В. М. Массона** (род. 3 мая 1929 г.), которым была

всесторонне обоснована концепция пульсирующих ритмов культурогенеза. Во многих его исследованиях в свете данных археологии разрабатывались теоретические и практические аспекты изучения морфологии и динамики культурогенеза (Массон 1989–1992; 1998; 2006), роли культурного наследия в культурогенезе и этногенезе евразийских народов (Массон 1990; 1991; 1995а; 1995б; 2003) и т. д. К числу ближайших учителей В. М. Массона можно отнести его отца, главу центральноазиатской археологии, акад. М. Е. Массона, а также акад. А. П. Окладникова, проф. М. И. Артамонова, проф. И. М. Дьяконова и проф. М. М. Дьяконова (его научный руководитель), которые оказали существенное влияние на становление его научных взглядов. На формирование концепции В. М. Массона оказали влияние работы классиков эволюционизма Л. Г. Моргана, Э. Тэйлора и Дж. Фрэзера, неизбежно – учение о социально-экономических формациях К. Маркса и Ф. Энгельса, труды Г. Чайлда, концепция очагов земледелия и происхождения культурных растений Н. И. Вавилова, идеи неэволюционистов и представителей «*новой археологии*» (Березкин 2000). Взгляды В. М. Массона не оставались неизменными, претерпев определенную эволюцию (Кирчо 2006).

С 1982 по 1998 гг. В. М. Массон возглавлял Ленинградское отделение Института археологии АН СССР, инициировав восстановление автономии родного института. Так, учреждение, являвшееся первоначальным средоточием культурогенетических исследований в нашей стране вновь обрело собственное название – Институт истории материальной культуры РАН. Его же усилиями научной деятельности ИИМК была возвращена прежняя масштабность и стратегическое видение перспектив. Причем, согласно Уставу, разработанному им при участии В. С. Бочкарева, одной из *приоритетных целей* деятельности Института было избрано *изучение культурогенетических процессов на основе археологических данных* (Ф. 312, оп. 1, д. 1734 – Свидетельство Регистрационной палаты мэрии Санкт-Петербурга № 5235 о государственной регистрации государственного учреждения «Институт истории материальной культуры Российской академии наук». Устав ИИМК РАН. 17.05.1994 г.; д. 1826. Устав Института истории материальной культуры Российской академии наук [ИИМК РАН]. 22.04 – 01.06.1998), что нашло свое отражение во множестве

опубликованных за годы его директорства солидных изданий (напр.: Проблемы культурогенеза и культурное наследие 1993; Археологические изыскания 1991–2001; АВ 1992–1998 и др.).

По глубокому убеждению В. М. Массона, сам археологический материал, получаемый во все больших количествах, прямо наталкивает археологов на культурогенетическую тематику, но без должной методологической ориентированности она зачастую разрабатывается преимущественно на интуитивном уровне, с использованием упрощенных механических концепций миграционного характера, а порой и просто кустарно (Массон 1996: 39). Стремясь преодолеть эту ситуацию, ученый развил идею своего непосредственного предшественника, акад. А. П. Окладникова, о диалектической подоснове культурогенетических процессов, сделав ее одним из центральных положений своей концепции. Опираясь на фундаментальные работы Э. С. Маркаряна, он связал диалектический характер культурогенеза со сложным взаимодействием в культурном целом *традиций* и *инноваций*, взаимно преодолевающих друг друга именно по законам диалектики. При этом В. М. Массон на конкретном историко-культурном материале убедительно демонстрирует, каким образом происходят эти взаимопереходы. Ученый раскрывает свою мысль следующим образом: «На археологических материалах можно наблюдать, как отдельные инновации, пройдя стереотипизацию, четко фиксируемую типами артефактов, превращаются в традиционные элементы культурного комплекса. Типологический метод позволяет проследить и постепенную изменяемость нововведений, отражающую своего рода адаптацию к культурной системе в целом» (Массон 1989: 21).

Согласно В. М. Массону, культурогенез представляет собой многоуровневый процесс, движущими силами которого является полифакторное воздействие каузативных структур. По его мнению, на процессах культурогенеза сказываются экологические стрессы, экономические перепады, социальные и этнические императивы, миграции и колонизации, военно-политическая ситуация и торгово-обменные связи. Сфокусировавшись, эти факторы становятся предпосылкой решающих, качественных перемен в процессах культурогенеза (Массон 1992: 3). Он принимает концепцию очагов культурогенеза В. С. Бочкарева как неких цен-

тров интенсивного формирования инновационных моделей, считая, что процессы порождения и самовозобновления культуры действительно носят локализованный, дискретный характер не только во времени, но и пространстве.

Не выстраивая какого-либо жестко обозначенного алгоритма культурогенеза и предусмотрительно оставляя этот вопрос для дальнейшего изучения, В. М. Массон приложил много усилий для выявления многообразия форм и диалектического характера протекания процессов культурогенеза (интеграция, гибридизация, трансформация, пик, перепад, стагнация, дезинтеграция, деградация и т. д.). Вслед за С. А. Арутюновым ученый подразделяет культурогенетические трансформации на спонтанные, стимулированные и через прямые заимствования (Арутюнов 1985). При спонтанной трансформации инновации в основном складываются как культурные мутации, развитие идет за счет внутренних механизмов и стимулов; при стимулированной трансформации – культурные изменения происходят под косвенным воздействием внешних импульсов, но без прямого заимствования (Массон 1989: 22–24). При этом основными векторами культурогенетических процессов могут выступать то конвергентные тенденции, то дивергентные тенденции (рис. 2; Массон 1995а).

Большое внимание уделяет В. М. Массон также культурогенетическим аспектам культурного наследия. Он считает, что культурное наследие, наряду с языком и антропологическим типом, играет основную роль при изучении истории отдельных народов, их традиций и преемственности (Массон 2002; 2003; 2004). Изучение этого явления в совокупности позволяет исследователю рассматривать культурное наследие как суммарный итог развития культурогенеза в фиксированный момент времени, а пласты культурного наследия как своего рода отложения макроритмов процессов культурогенеза. В качестве примера чередования таких пластов культурного наследия приводится их смена в Туркменистане, когда на достижения раннеземледельческой эпохи и урбанистических цивилизаций древневосточного типа наслаиваются парфянский, а затем сельджукский пласты культурного наследия (Массон 2005).



Рис. 2. Формирование инноваций в процессе культурогенеза (по Массон 1989)

В его работах было положено начало в высшей степени актуальных исследований соотношения и взаимообусловленности процессов культурогенеза и эволюции культуры (Массон 1993). Стремясь к культурологическому уровню интерпретации и анализа исследуемых им археологических материалов, В. М. Массон приходил к выводу, что преемственность и инновации представляют собой не изолированные феномены, а единый диалектический процесс самообновления культуры, в котором проявляется функционирование общества. По сути, работы В. М. Массона, сочетающие в себе обширный фактический материал и теоретическую рефлексию, являются связующим звеном между миром археологии и миром культурологии – пока еще друг от друга очень отдаленными и, к сожалению, слабо сообщающимися между собой.

Поступив работать в Институт археологии, как тогда назывался Институт истории материальной культуры, **В. С. Бочкарев** (род. 26 сентября 1939 г.) уже в середине 1970-х гг. попытался уточнить понятийно-категориальный аппарат археологической науки (Бочкарев 1975). В числе его учителей можно назвать М. И. Артамонова и Л. С. Клейна, которые весьма повлияли на формирование идей молодого ученого. Он вспоминает, что с 1960-х гг. массовые раскопки открывали все новые неизвестные прежде археологические материалы. В попытках их осмыслить он, как многие другие его коллеги, обращался к имевшейся литературе, но там были лишь одни социологические рассуждения. Найденные археологические памятники не удавалось генетически увязать друг с другом, отнести к известным и неизвестным тогда археологическим культурам. Отсутствовала типология, классификация данных, находилась в крайне запутанном состоянии археологическая хронология. Это обусловило разочарование его поколения всем предшествующим советским периодом развития археологии. Оставалось обратиться к трудам дореволюционных ученых и отслеживанию зарубежной литературы⁹. Поэтому концепция очагов культурогенеза В. С. Бочкарева во многом сложилась в контексте осмысления новых археологических материалов, открытых новостроечными экспедициями, а также под воздействием теории культурных кругов Ф. Гребнера, разработок американской культурно-исторической школы Ф. Боаса (К. Уисслер и др.) историософской концепции А. Дж. Тойнби, неэволюционистской теории культуры Л. Э. Уайта, теории многолинейной эволюции Дж. Стюарда, а также разработок представителей «новой археологии» (Л. Бинфорда, Д. Кларка, К. Ренфрю и др.). Сам термин очагов культурогенеза был образован им, опираясь на идею очагов металлургии, предложенную в 1940-х гг. видным советским археологом А. А. Иессеном. Большое значение в становлении взглядов Бочкарева имели обсуждения докладов на философско-методологическом семинаре ЛОИА, на заседаниях которого он принимал непосредственное участие как член бюро методсеминара и затем в должности ученого секретаря (с середины 1970-х по 1991 г.), а иногда и в качестве докладчика.

⁹ Запись разговора с В. С. Бочкаревым 16.03.2008 г.

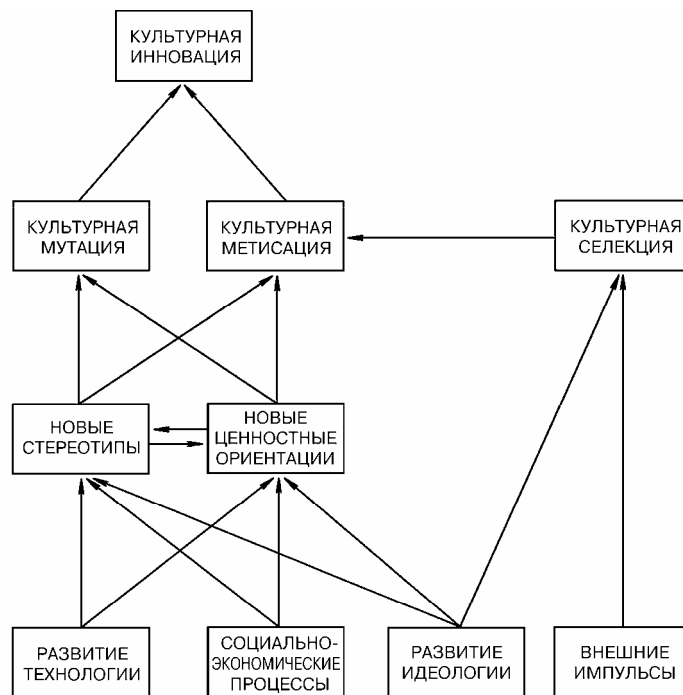
В 1975 г. им была предложена четко разработанная система археологических понятий, которые были разделены на универсалии и категории, что получило самое широкое признание и распространение среди специалистов (Бочкарев 1975: 34–42). Опираясь на разработки своего учителя Л. С. Клейна, исследователь принимал самое живое участие в обсуждении вопросов о разграничении «исторических культур» и «археологических культур», выявлении их качественной специфики и различий. Обсуждение этих вопросов привело к необходимости изучения соотношения таких ключевых понятий, как «культура» и «этнос». В своих работах ученый считает возможным использовать знаково-символическое понимание культуры, восходящее к Л. Э. Уайту, полагая, что культура представляет собой класс предметов и явлений, зависящих от способности человека к символизации, которая рассматривается в экстрасоматическом контексте. В результате многолетних исследований и основываясь на отечественных и зарубежных традициях исследования археологических материалов, В. С. Бочкареву удалось осуществить переход от статичного рассмотрения археологических культур к комплексной реконструкции особого рода историко-культурной динамики, которую он – как и А. П. Окладников – обозначил понятием культурогенез. Хотя, как признается сам Вадим Сергеевич, о том, что еще ранее это понятие было предложено Окладниковым, он тогда ничего не знал. Более того, когда для обоснования своей концепции культурогенеза возникла необходимость опереться на труды предшественников, Бочкарев обратился не к опыту своих предшественников по институту, а к трудам московского этнографа С. И. Вайнштейна, согласно которому к числу важнейших вопросов, входящих в культурно-генетические исследования, относятся: происхождение и формирование современных этнических культур; генезис отдельных компонентов традиционно-бытовой культуры; генетические связи и взаимовлияния традиционных народных и профессиональных форм культуры в процессе культурогенеза (Вайнштейн 1986; 1988). Этот факт четко показывает прерыв исследовательских традиций, заложенных участниками секции генетики культуры ГАИМК. Поэтому в области теоретического осмысления культурно-генетических процессов на рубе-

же 1970-х – 1980-х гг. сотрудникам Ленинградского отделения института все приходилось начинать заново.

В своих работах 1980-х – 1990-х гг. В. С. Бочкарев выдвинул концепцию очагов культуругенеза. Исходя из расширительной трактовки этого явления, ученым была предложена первая в археологии предварительная рабочая формулировка определения культуругенеза как *процесса всех тех изменений, которые привели к возникновению и становлению новых культурных образований* (Бочкарев 1995б: 114). По мнению ученого, в процессе культуругенеза происходит не только порождение новаций, но и осуществляется воспроизводство форм и явлений культуры. Взаимодействие традиций и инноваций, по его словам, составляет главный движущий механизм, мотор культуругенеза.

Согласно В. С. Бочкареву, процесс культуругенеза носит *очаговый и пульсирующий* характер. Ученым была предложена и, на наш взгляд, достаточно убедительно обоснована концепция, в соответствии с которой на территории Восточной Европы в бронзовом веке существовали три крупных очага культуругенеза: карпато-балканский, кавказский и волго-уральский (Бочкарев 1991). Согласно его концепции, очаг культуругенеза – это область, где порождаются культурные новации и новые технологии, которые имеют определяющее эпохальное значение для исторического развития всего данного региона (Бочкарев 1991; 1994; 1995а; 1995б; 2002: 46–67). В этих очагах, которые можно охарактеризовать как центры порождения важнейших инноваций, возникают традиции, распространение которых формировало обширные блоки культур и культурные провинции (Бочкарев 1995а: 18–19, 25–26; Массон 1996: 35–37). Эти очаги культуругенеза, по мнению ученого, всегда формируются на основе определенной преемственности с предшествующим очагом (причем на его периферии) и на базе соответствующих природных ресурсов, создающих необходимый потенциал для старта, а также стечения благоприятных исторических условий. Применительно к изучаемой Бочкаревым эпохе бронзы – это внутрирегиональные горно-рудные металлургические месторождения (прежде всего, горно-рудные залежи Северного Кавказа, Южного Приуралья и Зауралья). Эти очаги культуругенеза аккумулируют, воплощают в материальной культуре и ретранслируют, вплоть до отсталых пери-

ферийных районов, самые передовые технические и идейные стандарты. Отсюда видно, что важным достоинством работ этого исследователя является сосредоточение основного внимания на пространственных характеристиках протекания культурогенетических процессов.

Концепция культурогенеза В. С. Бочкарева, которую можно обозначить как «*очагово-дискретная*», была поддержана и существенно дополнена с привлечением других историко-культурных зон очень широким кругом специалистов (В. М. Массон, С. Н. Братченко, В. А. Дергачев, В. В. Отрошенко, А. В. Кияшко, В. И. Клочко, П. Ф. Кузнецов, Р. А. Литвиненко, Н. М. Малов, И. Т. Черняков и др.).

Среди западных археологических исследований 1960-х – 1970-х гг. также происходит обращение к процессуальному рассмотрению культуры, и получают распространение попытки выявить закономерности «*культурного процесса*» (Flannery 1972). Основываясь, разумеется, на иных методологических установках и привлекая несколько иной круг археолого-исторических материалов, нежели в СССР. Несмотря на это, весьма созвучными по отношению к отечественным культурогенетическим поискам выступают разработки основоположников так называемой *новой археологии* или направления *процессуалистов*, предпринятые в США (Л. Бинфорд) и Англии (Д. Кларк и К. Ренфрю). Важным достижением этого направления было применение системного подхода и математического анализа, статистических и компьютерных методов для объяснения и моделирования изменчивости и взаимосвязанности культурных явлений, которые удается реконструировать по археологическим находкам. Однако, как указывал в свое время Л. С. Клейн, представители «новой археологии» при этом анализе игнорировали дискретность и структурность культурных систем, а их смену пытались объяснить довольно эклектически – взаимодействием равноправных факторов (плюрализм), хотя на практике подчеркивали роль демографического фактора, связанного с экологическими условиями (1975: 95–103). Слишком упрощенно они понимали и культуру в целом, и сам культурный процесс. Тем не менее новации процессуальной археологии были учтены советскими авторами, это направление

оказало определенное позитивное влияние на разработки отечественных археологов¹⁰.

Кстати, со второй половины 1970-х гг. по отношению к отечественным культурогенетическим разработкам довольно близким направлением исследований начинает выступать *меметика*, исходные идеи которой были заложены в книге Р. Докинса «Эгоистичный ген» (Dawkins 1976; 1982; Докинс 1993). Хотя в действительности меметическое движение, как признаются сами его сторонники, начинает набирать силу не ранее середины 1980-х годов (Д. Хофстадтер, А. Линч, Р. Броди, С. Блэкмор, Р. Аунгер, Дж. А. Бэлл, У. Бензон, Д. Денетт, А. Фог, Д. Гатерер, В. Дьюрэм, А. И. Холлоуэлл и др.). Представители этого направления утверждают, что мемы, подобно генам, следует рассматривать в качестве *репликаторов*, то есть как информацию, которая копируется *вариабельно* и которая проходит жесткую *селекцию*. Иными словами, мемы – это поведенческие или культурные стереотипы, передающиеся от поколения к поколению *не биологически*, а *имитационно*. Меметика выясняет распространение мемов через людей и причины происхождения мемов. Мемы (и, следовательно, человеческие культуры) развиваются по причине того, что выживают лишь некоторые вариации. Мемы копируются путем имитации, обучения и других методов. Они борются друг с другом за выживание и шанс быть вновь воспроизведенными (реплицированными). В этой связи следует упомянуть также работы М. Бидржицкого, Д. Кампбэлла, Л. Кавалли-Сфорца, М. Фелдмана, Сомита и Петерсона, проводивших свои исследования в этом же русле (см.: Biedrzycki 1998; Fog 1999; 2006).

¹⁰ Также в этой связи нельзя не упомянуть работы Ф. Броделя (концепция «глобальной истории» и различных масштабов «процессуальной протяженности»), Л. Э. Уайта (изучение эволюции культуры), Дж. Стюарда (теория многолинейной эволюции), М. Харриса (универсальные уровни организации общества), М. Салинса и Э. Р. Сервиса (соотношение «общей» и «специфической» эволюции культуры), А. Моля (анализ социодинамики культуры), Р. Л. Карнейро (закономерности культурного процесса), А. Кестлера (генетическое кодирование в органическом развитии культуры), Т. Мурро (эволюция искусства), М. Херсковица (теория культурных изменений) и др.

Однако, несмотря на существенные достоинства – причем именно культуругенетического плана – для работ в области меметики характерен и целый ряд недостатков: размытость содержательных границ; разноречивой всевозможных определений самого базового понятия «мем»; недостаточное привлечение исторических, этнологических и историко-лингвистических данных; бьющая в глаза броскость проводимых биологизаторских аналогий, граничащая порой с вульгарным натурализмом (напр., уподобление распространения религиозных верований и идеологий размножению биологических и компьютерных вирусов – Броди, Линч, Спербер и др.). Как признают многие американские ученые, до сих пор, несмотря на многочисленные попытки, не предложено ни одной теоретически операбельной и эмпирически доказуемой информативной единицы культурной трансмиссии. Для научной разработки меметики настоятельно необходимо практически значимое рабочее определение мема и убедительное обоснование подлинности второго репликатора (Чик 2006: 109–131; Conway 1998). Следовательно, и сами исходные положения, которых придерживаются представители этого направления, пока слабо верифицируемы и нуждаются в дальнейшей серьезной разработке. Вместе с тем ряд исследователей полагает, что концепция мема как смыслового аналога гена – нового репликатора, чьи функции в мире социального надстраиваются над функциями первого репликатора в мире живого, – имеет далеко не исчерпанный эвристический потенциал (Черносвитов 2006: 152–171).

Таким образом, в этот период отечественная культуругенетика выходит на совершенно иной уровень своего развития, для которого характерны следующие черты: дифференциация дисциплинарных направлений в изучении культуругенеза; создание и первые опыты применения системной, кибернетической, синергетической парадигмы для изучения процессов культуругенеза (Э. С. Маркарян, Ст. Лем, Л. Н. Гумилев, Вяч. Вс. Иванов, Л. С. Клейн, М. С. Каган и др.); появление культуругенетических исследований на стыке различных дисциплин: истории первобытности, археологии и этнографии (А. П. Окладников, В. М. Массон); истории, географии и этнологии (Л. Н. Гумилев); археологии, этнографии и языкознания (Л. С. Клейн) и др.; разработка основ категориально-понятийного аппарата и уточнения методо-

логического инструментария культурно-генетических исследований в рамках исторической этнографии (С. И. Вайнштейн, Ю. В. Бромлей и др.).

Следовательно, возникнув впервые в Академии истории материальной культуры, культурогенетические изыскания получили в нашей стране весьма широкое географическое распространение среди многих археологов, историков, этнографов, филологов, философов и культурологов. Благодаря всем этим исследователям в середине 1990-х гг. сложились некоторые предпосылки для большей теоретической проработки и философского осмысления процессов культурогенеза. В частности поэтому представляется далеко не случайным, что как раз именно в это время проблемы морфологии и динамики культурогенетических процессов оказались в центре внимания московского ученого **А. Я. Флиера**, работы которого во многом заложили основы для конституирования культурогенетики в качестве полноценной дисциплины в рамках культурологии¹¹. Крупной заслугой А. Я. Флиера является опровержение понимания культурогенеза как исключительно возникновения культуры в первобытности, которое получило хождение среди ряда исследователей в 1980-х гг. (Семенов 1983: 230; Каган 2003: 83–112 и т. д.). *«Культурогенез не является однократным событием происхождения культуры в эпоху первобытной древности человечества, – настаивает А. Я. Флиер, – но есть процесс постоянного порождения новых культурных форм и систем»* (Флиер 1998: 366). Таким образом, ученым был заложен новый концептуальный ракурс рассмотрения культурогенеза как процесса перманентного порождения культуры. В ходе предпринятого исследования ученый приходит к выводу, что сущность культурогенеза заключается в *процессе постоянного самообновления культуры не только методом трансформационной изменчивости уже имеющихся форм и традиций, но и путем возникновения новых феноменов, не существующих*

¹¹ Философско-культурологический уровень обобщений в области культурогенеза представлен также в работах Э. С. Маркаряна, М. С. Кагана, И. В. Кондакова, К. М. Кантора, И. Л. Когана, В. И. Лях, С. М. Оленева, А. А. Пелипенко, Н. А. Хренова, А. Е. Чучин-Русова, И. Г. Яковенко и др.

вавших в культуре ранее (Флиер 2000: 264). Так был сделан важный шаг в преодолении спекулятивных рассуждений о культурогенезе и выходе на сугубо научный уровень его изучения. Кстати, представляется весьма знаменательным, что первым автором, на которого ссылался А. Я. Флиер в своей главной монографии «Культурогенез» был именно основоположник культурно-генетических изысканий в нашей стране – акад. Н. Я. Марр (Флиер 1995б: 119, примечание 1), хотя об этой его роли исследователю тогда ничего не было известно¹².

Выявляя содержательную специфику культурогенетических процессов, А. Я. Флиер пришел к заключению, что они представляют собой особый тип культурной изменчивости неэволюционного (нетрансформационного) характера, и именно в этом заключается, по мнению данного автора, познавательный потенциал понятия «культурогенез» (Флиер 1995а: 6). По его убеждению, это один из типов социальной и исторической динамики существования и изменчивости культуры, заключающийся в непрерывном порождении новых культурных феноменов наряду с наследованием и трансформацией прежних (Флиер 1995б: 18).

Согласно А. Я. Флиеру, фундаментальность культурогенетических вопросов «для общей теории и истории культуры позволяет говорить о необходимости и неизбежности выделения *культурогенетики* в самостоятельное направление культурологической науки, объединяющее гносеологические, теоретические и эмпирические (исторические) аспекты этой проблемы» (1995б: 6). Это представляется А. Я. Флиеру «тем более актуальным, что важность культурогенетических проблем отнюдь не исчерпывается чисто академическим интересом историков культуры; такого рода процессы протекают постоянно, они являются имманентными любой культурной динамике, включая, разумеется, и современную». И далее он продолжает: «Культурогенез – это органичная составляющая общей динамики формо- и системообразования в социокультурной жизни человеческих сообществ, и понимание этого явления, ясное, научно обоснованное представление о механизмах его осуществления и детерминирующих его факторах не может не отразиться как на общем состоянии культуроло-

¹² Письмо А. Я. Флиера от 12.02.2008. Архив автора статьи.

гической науки, так и на социокультурной регулятивной практике в обществе» (Флиер 1995б: 6). Научная значимость работ А. Я. Флиера заключается, прежде всего, в разработке оснований, целей, задач и методологии культурогенетики, которые он обозначает, исходя из собственного понимания культурогенеза. Как считает ученый, выделение культурогенетики в самостоятельное направление культурологии необходимо по совокупности следующих специфических признаков: предмет – *культурная инноватика*; объект – *изменчивость культурных систем посредством обновления их элементов и связей между ними*; метод – *реконструктивное моделирование инновационных процессов* (Флиер 1995а: 8).

Как видно, А. Я. Флиер связывает культурогенетические процессы исключительно с проблемой порождения и интеграции в существующие системы новационных феноменов, а также с формированием самих новых систем. В частности исследователь отстаивает следующее положение: «содержательно в ходе культурогенетических процессов происходит порождение новых культурных форм, утверждение некоторой части из них в качестве новых норм и стандартов деятельности или взаимодействия людей, а также в качестве новых элементов в комплексах образов идентичности интегрировавших их сообществ и, наконец, формирование субъектов, как осуществляющих эту деятельность, так и «потребляющих» ее продукты, и их социальных объединений. Последнее ведет к складыванию новых культурных систем как комплексов норм и идентифицирующих черт, распространенных в том или ином сообществе. После решения этих задач собственно *генетическая стадия* порождения новых культурных феноменов или их систем заканчивается и начинается *постгенетическая стадия* их существования и изменчивости, проходящая уже преимущественно по трансформационному (эволюционному, циклическому или волновому) типу» (Флиер 1995б: 11; выделено мною – А. Б.). В связи с этим нельзя не вспомнить, что еще акад. И. И. Мещанинов, подытоживая наработки секции генетики культуры 1920-х гг., писал: «Новый тип не есть абсолютно новое порождение, наоборот, он связан с предыдущими, как образовавшийся из него. Поэтому некоторые признаки предшествующего типа переходят в последующий и сохраняются в нем. И если

отдельно улавливаемые нами периоды культуры часто кажутся обособленными и самостоятельно появившимися, то это объясняется не самими культурами, а нашим к ним формально-сравнительным подходом без постановки генетического вопроса и без палеонтологического анализа. Стоит только применить их, и рухнут многие построения, поныне воздвигаемые историками культуры» (Мещанинов 1929: 195–196). Однако А. Я. Флиер, полагаясь на свой исследовательский опыт (Флиер 1992а; 1992б; 1993; 1994а; 1994б), особо акцентирует внимание именно на новационном характере осуществления формо- и системообразования в культуре, протекающих, по его словам, параллельно с трансформационной изменчивостью уже существующих культурных феноменов (Флиер 1995а: 31). Поэтому для него построение теории генезиса культурных явлений в конечном счете является наиболее общей теорией инноваций в деятельности, в рамках которой, по его мнению, будут иметь место и частные теории инноватики в некоторых специализированных сферах деятельности (например, в искусстве) (Флиер 1995б: 6). В этом проявляется принципиальное отличие взглядов этого исследователя от позиции, занимаемой другим ведущим специалистом в области изучения культуругенеза В. М. Массоном, который, как уже отмечалось, усматривает сущность культуругенеза в диалектическом сопряжении традиций и инноваций (Массон 1989: 20–21).

Признавая важность динамики традиций, А. Я. Флиер, в отличие от Маркаряна и Массона, настаивает, что она к культуругенезу уже не имеет никакого отношения¹³. Более того, сейчас исследователь уточняет, что инновации – это не базовые основы, а продукты развития, то есть культуругенез – это инновация, преодолевающая традицию под давлением внешних обстоятельств¹⁴. По сути, А. Я. Флиер в своих работах, посвященных данной теме, пришел к отождествлению культуругенеза и генерирования новаций. Следовательно, культуругенез был сознательно сведен к *инновациогенезу*. Вместе с тем в работах Маркаряна, Арутюнова, Вайнштейна, Массона, Бочкарева, Артановского и др. отмечается, что сами по себе новации без их включения в дальнейшее со-

¹³ Письмо А. Я. Флиера от 05.09.2008. Архив автора статьи.

¹⁴ Письмо А. Я. Флиера от 12.02.2008. Там же.

циокультурное воспроизводство еще мало что собой представляют. Значит, согласно этим ученым, то, что Флиер относит к постгенетической стадии, составляет не менее значимую составляющую процесса культурогенеза, чем само порождение новаций. Кроме того, это различие позиций, видимо, обусловлено разницей в понимании содержания термина «традиция».

Смысловое расхождение в употреблении одних и тех же терминов зачастую приводит к взаимному непониманию различных авторов. На первый взгляд может показаться, что и в данном случае это противоречие «исходных позиций» В. М. Массона и А. Я. Флиера как крупнейших современных российских исследователей культурогенеза заводит это направление изысканий в тупик. Однако отмеченное различие на самом деле не столь уж непреодолимо, поскольку их усилия исследователей, в конечном счете, направлены на общую стратегическую цель – изучение процессов самообновления культуры: различия в тактике достижения этой цели, скорее, комплементарны, нежели антагонистичны. Реальный опыт конкретно-исторического исследования процессов культурогенеза различными учеными свидетельствует, что «вертикальный вектор» изучения алгоритмов порождения паттернов и явлений культуры должен быть столь же неизбежно учтен, как и «горизонтальный вектор» изучения вариаций и закономерностей в их наследовании. Следует полностью согласиться с А. Я. Флиером в том, что только в убедительно локализованных границах культурогенез может стать предметом самостоятельного научного направления. Однако вопрос об этих содержательных рамках вряд ли можно на настоящий момент считать окончательно решенным.

Характеризуя в целом исследования А. Я. Флиера, следует отметить: поскольку основное внимание в них сфокусировано на изучении инновационных механизмов порождения культуры, разрабатываемый подход можно определить как **инновативную концепцию культурогенеза**. Именно этим ученым был сделан важный шаг в плане укоренения культурогенетики в структуре дисциплин культурологического цикла. Представляется эвристически перспективной мысль А. Я. Флиера, что «*функцией культу-*

*рогенеза является именно развитие, а не трансляция»¹⁵. Таким образом, главной заслугой этого автора представляется то, что он обратил исследовательские усилия на изучение *порождающей функции* культурогенеза, в то время как до него основное внимание уделялось культурогенетической наследственности и вариативной изменчивости в процессах самообновления культуры. Эта исследовательская стратегия А. Я. Флиера на новом уровне развития современной культурогенетики раскрывает замысел стоявших у ее истоков ученых 1920-х гг.: *генетика культуры* – это не только *связность* культурных форм и явлений *по генезису* (происхождению), но и их *перманентное* в рамках локальных общностей *порождение*. Поэтому важнейшими достижениями А. Я. Флиера являются концептуализация культурогенеза как особого типа культурной динамики и всестороннее обоснование того, что культурогенез – это не единократное происхождение культуры где-то в глубокой древности, а совокупность постоянно протекающих процессов в культурах всех времен и всех народов.*

Среди археологов культурогенетическая тематика получает в последние десятилетия все более широкое распространение (в значительной степени под влиянием исследований В. М. Массона и В. С. Бочкарева). Достаточно назвать работы И. В. Бруяко (2004), Н. Б. Виноградова (2007), Е. М. Данченко (2002), В. А. Дергачева (1999), Д. Г. Здановича (Зданович, Малютина 1996), С. В. Ивановой (1995), А. В. Кияшко (2002), В. И. Клочко (1996); Р. А. Литвиненко (2003; 2009), А. И. Мартынова (2008), Д. Г. Савинова (1994; 2002); В. И. Тимофеева (1993); М. Е. Ткачука (1995) и др.

Большую роль в упорядочивании и систематизации исследовательских практик по многим проблемам культурогенеза и культурного наследия имела организация в 1980-х – 1990-х гг. директором Института истории материальной культуры РАН проф. В. М. Массоном целого ряда весьма представительных конференций и методологических семинаров, неоднократно собиравшихся по его инициативе в России (в первую очередь, в Петербурге), на Украине, в Казахстане, Кыргызстане и Туркмени-

¹⁵ Письмо А. Я. Флиера от 05.09.2008. Архив автора статьи.

стане¹⁶. В последние годы конференции, посвященные изучению культурогенеза, проводились в Томске, Нижнем Новгороде, Тюмени и ряде других городов. Благодаря самоотверженным усилиям Вяч. Кулешова, и, несмотря ни на какие преграды, в Санкт-Петербургском университете на протяжении нескольких последних лет удавалось проводить международные студенческие научные конференции «Проблемы культурогенеза и древней истории Восточной Европы и Сибири» (Альманах молодых археологов 2005; 2006). Все это свидетельствует о неуклонном росте интереса исследователей к культурогенетической проблематике.

Интенсивные контакты между петербургскими учеными и коллегами на постсоветском пространстве, учеба, аспирантура и стажировки, приобщавшие к традициям петербургской школы, – привели к образованию нескольких научных центров (прежде всего, на Украине и в Молдавии), в которых в значительной мере была воспринята культурогенетическая направленность археологических, конкретно-исторических и теоретико-культурологических исследований, являющихся столь яркой отличительной особенностью, своего рода брендом, Института истории материальной культуры РАН.

Таким образом, можно прийти к заключению, что в развитии этого периода на первый план выступают следующие тенденции: выработка концептуально-категориального аппарата и методологических основ культурогенетики; создание первых отечественных культурогенетических теорий (В. М. Массон, В. С. Бочкарев, А. Я. Флиер, С. М. Оленев и др.); конституирование культурогенетики как особой отрасли культурологии. Вместе с тем, современному уровню разработок в области изучения культурогенеза, несмотря на широкое распространение, свойственен целый ряд недостатков: отсутствие конвенциональности в определении понятия «культурогенез» и многозначность в его употреблении; отождествление понятий «культурогенез», «генезис культуры», «развитие культуры», «филогенез культуры»,

¹⁶ Взаимодействие кочевых культур... 1987; Археологические изыскания 1991–2001; Проблемы культурогенеза и культурное наследие 1993; Тюрко-согдийский синтез... 2004 и другие сборники под редакцией В. М. Массона.

«динамика культуры», «история культуры», «эволюция культуры»; отсутствие четкого установления их границ и содержания; ограниченное понимание содержания культурогенеза либо как «зарождения культуры в первобытности», либо как лишь «порождения новаций», либо как исключительно «культурной преемственности»; монодисциплинарное понимание теоретических оснований культурогенетических исследований (исходя из археологии, палеоантропологии, этнографии, психологии и т. д.), в то время как решение лежит в русле междисциплинарности и комплексности; недостаточная разработка *методики* проведения прикладных культурогенетических исследований, которая связала бы фундаментальные теоретические обобщения и конкретно-исторические реконструкции процессов культурогенеза (хотя начало созданию этой методики уже было намечено В. М. Массоном, В. С. Бочкаревым, Л. С. Клейном и др.).

Заключая краткое изложение основных результатов принятого исследования, можно прийти к следующим обобщающим выводам.

I. Институт истории материальной культуры Российской Академии наук является не только старейшим государственным археологическим учреждением России, но и является с момента своего основания *одним из первых в мире центров разработки культурно-генетических проблем*. Вклад ГАИМК – ЛОИА АН СССР – ИИМК РАН в конкретно-историческое и теоретическое исследование процессов культурогенеза чрезвычайно велик. Впервые в истории науки крупнейшими учеными этого учреждения было выдвинуто понимание культурогенеза как *диалектического процесса порождения и самовозобновления культуры*; были приложены значительные усилия для его комплексной реконструкции, изучения его *структуры* и *динамики* на основе широкого охвата историко-культурных данных. Эти исследования оказали значительное воздействие на многих отечественных ученых, также пришедших к необходимости изучения процессов культурогенеза. В настоящее время крайне важно предпринять надлежащие меры для того, чтобы в современных условиях не утратить этот богатейший интеллектуальный потенциал и сохранить положение ИИМК как важного центра по изучению культурогенеза и культурного наследия в отечественной и мировой науке.

II. Истоки культурно-генетического направления исследований в нашей стране связаны с разработками плеяды петербургских ученых во главе с первым председателем ГАИМК акад. Н. Я. Марром, включавшей его коллег и последователей (И. И. Мещанинов, Д. К. Зеленин, А. А. Миллер, О. М. Фрейденберг и др.). Именно этой школой была открыта новая область исследований – *генетика культуры*, определен ее предмет – *генезис культуротворческих процессов*; предложен специальный комплекс *генесиологических методов* для их изучения, очерчена содержательная область и обозначен круг ключевых проблем. Однако выдвинутая в 1920-х гг. исследовательская программа во многом опередила естественную логику развития науки, поскольку на тот момент еще не была подготовлена необходимая и достаточная фактическая база для полномасштабного изучения процессов культурогенеза. Насколько удалось выяснить, понятие «*культурогенез*» было впервые употреблено Ст. Лемом в своих работах второй половины 1960-х гг. В отечественный научный лексикон термин «*культурогенез*» был введен в 1973 г. одновременно и независимо друг от друга акад. А. П. Окладниковым и Э. С. Маркарян. Термин «*культурогенетика*» впервые предложил в середине 1990-х гг. А. Я. Флиер. Выделение культурогенетики в самостоятельное направление культурологии обосновывалось им по совокупности таких признаков, как специфические предмет, объект и метод.

III. Появление и первые попытки разработки культурогенетической проблематики тесно связаны с революционным изломом 1917 г., когда рождение нового государства, нового общества, самого нового строя жизни, – осмыслились наиболее пронизательными умами в 20-х гг. не только как «*апокалипсис*» и «*конец света*», но и как своего рода *новый «космогонический» процесс*, взрыв, *зачинающий нечто новое*. Все это – с неизбежностью заставляло задуматься о *причинах, ходе и последствиях* этого «генерирующего процесса». Поэтому теоретическая рефлексия этого *процесса начала порождения нового* в значительной мере обусловила в нашей стране в 1920-х гг. всплеск генетических исследований культуры. В этом контексте изначально широкая постановка исследовательской деятельности ГАИМК по изучению культуры в ее историческом развитии и поиск культуропорож-

дающих механизмов способствовали тому, что этому учреждению было суждено стать первоначальным очагом разработки культурно-генетических проблем в нашей стране.

IV. Трудновосполнимый урон стабильному и комплексному развитию отечественной культурогенетики нанесли неоднократные обрывы в разработке вопросов изучения культурогенеза, связанные как с политико-идеологическими коллизиями в истории нашей страны, так и изменением научных интересов ряда исследователей, которые, успешно начав изыскания в области культурогенеза, затем переключались на иные сюжеты, непосредственно мало относящиеся или вовсе не относящиеся к культурогенетической тематике. Вместе с тем весь опыт изучения культурогенеза показывает, что узко отраслевые усилия здесь недостаточны, – настоятельно необходима именно комплексная целенаправленная междисциплинарная разработка. Первые попытки такого рода исследований имели место в краткий период существования секции по генетике культуры ГАИМК, деятельность которой основывалась на кооперации ведущих специалистов из различных дисциплин по разработке культурогенетической проблематики.

V. Понятие «культурогенез» содержит в себе множество смысловых пластов, выступая своего рода концептуально-семантическим пучком. Смысловое поле данного понятия неизбежно менялось по мере развития культурогенетических исследований, что и находило свое отражение в семантических напластованиях. Инвариантным оставался и остается выражаемый этим понятием фундаментальный *вопрос о происхождении форм и явлений культуры*. Как показал проведенный анализ, этот вопрос в своей общей формулировке содержит три ключевых проблемы, степень внимания к которым варьировала у различных исследователей: *генерация* паттернов и явлений культуры, *наследование* самой порождающей способности и *изменчивость* в этом наследовании. На этой основе культурогенез как научный концепт может и должен играть роль генерализующей модели, которая обладает значительным направляющим действием и эвристическим потенциалом.

VI. Сравнительный анализ работ по рассматриваемой теме показывает, что методологические, онтологические и гносеологические вопросы изучения культурогенеза разработаны в отече-

ственной науке крайне неравномерно. Кроме того, существенным недостатком немногочисленных российских исследований процессов культурогенеза является значительный разрыв между теоретическим выкладками и их наполнением конкретным историко-культурным содержанием. Необходим парадигмальный синтез наиболее плодотворных отечественных традиций теоретического изучения процессов культурогенеза и поиск основ целостного концептуального их представления. В связи с этим вполне отчетливо встает главная задача ближайшего времени – *скорейшее завершение укоренения культурогенетики в системе культурологических дисциплин*. В середине 1990-х гг. культурогенетика была конституирована как особая отрасль культурологии (В. М. Массон, А. Я. Флиер и др.), теперь было бы весьма своевременным институционализировать разработки в области культурогенеза.

- Альманах молодых археологов 2005 – Альманах молодых археологов 2005. По материалам II Междунар. студенческой научн. конф. «Проблемы культурогенеза и древней истории Восточной Европы и Сибири». СПб, 2005.
- Альманах молодых археологов 2006 – Альманах молодых археологов 2006. По материалам III Междунар. студенческой научн. конф. «Проблемы культурогенеза и древней истории Восточной Европы и Сибири». СПб, 2006.
- Антология советской археологии... 1996 – Антология советской археологии. (1941–1956). М., 1996. Т. III.
- Артамонов 1949 – *Артамонов М. И.* К вопросу об этногенезе в советской археологии // КСИИМК. 1949. Вып. 29. С. 3–16.
- Артамонов 1969 – *Артамонов М. И.* Этнос и археология // Теоретические основы советской археологии. Л., 1969. С. 3–6.
- Артамонов 1970 – *Артамонов М. И.* Снова «герои» и «толпа»? // Природа. 1970. № 8. С. 75–77.
- Артамонов 1971 – *Артамонов М. И.* Археологическая культура и этнос // Проблемы истории феодальной России. Л., 1971. С. 16–32.
- Арциховский 1952 – *Арциховский А. В.* Пути преодоления влияния Н. Я. Марра в археологии и истории // Вестник МГУ. 1952. № 1. СОН. Вып. 1. С. 115–130.
- Арутюнов 1985 – *Арутюнов С. А.* Инновации в культуре этноса и их социально-экономическая обусловленность // Этнографические исследования развития культуры. М., 1985. С. 31–49.

- Археологические изыскания 1991–2001 – Археологические изыскания. Л.; СПб, 1991–2001. Вып. 1–63.
- Астахов 1953 – *Астахов И. Б.* Рецидивы марровской «теории» в разработке вопросов происхождения искусства // ВИ. 1953. № 1. С. 131–144.
- Березкин 2000 – *Березкин Ю. Е.* В. М. Массон и социальная антропология второй половины XX века // Взаимодействие культур и цивилизаций. – СПб., 2000. С. 32–45.
- Бондарев 2009а – *Бондарев А. В.* История и основные направления развития отечественных теоретических исследований культурогенеза: Автореф. дис. ... канд. культурологии. СПб, 2009.
- Бондарев 2009б – *Бондарев А. В.* Неизвестная страница истории отечественных культурогенетических исследований: секция по генетике культуры ГАИМК (1926–1929 гг.) // Культурогенез и культурное наследие. Культурологические исследования 2009: Сборник научн. трудов. СПб, 2009. С. 22–27.
- Бочкарев 1975 – *Бочкарев В. С.* К вопросу о системе основных археологических понятий. // Предмет и объект археологии и вопросы методики археологических исследований. Л., 1975. С. 34–42.
- Бочкарев 1991 – *Бочкарев В. С.* Волго-Уральский очаг культурогенеза эпохи поздней бронзы // Социогенез и культурогенез в историческом аспекте: Материалы методолог. семинара ИИМК АН СССР. СПб, 1991. С. 24–27.
- Бочкарев 1994 – *Бочкарев В. С.* Культурогенез и развитие металлопроизводства в эпоху поздней бронзы (по материалам южной половины Восточной Европы) // Культурные трансляции исторический процесс (палеолит–средневековье). Тематический сборник научн. статей. СПб, 1994. С. 66–75.
- Бочкарев 1995а – *Бочкарев В. С.* Карпато-Дунайский и Волго-Уральский очаги культурогенеза эпохи бронзы // Конвергенция и дивергенция в развитии культур эпохи энеолита-бронзы Средней и Восточной Европы: Материалы конф. Саратов; СПб, 1995. С. 18–29.
- Бочкарев 1995б – *Бочкарев В. С.* Культурогенез и развитие металлопроизводства в эпоху поздней бронзы // Древние индоиранские культуры Волго-Уралья (II тыс. до н. э.): Межвуз. сборник научн. трудов. Самара, 1995. С. 114–123.
- Бочкарев 2002 – *Бочкарев В. С.* Волго-Уральский регион в эпоху бронзы // История татар с древнейших времен. Казань, 2002. С. 46–68.
- Бруяко 2004 – *Бруяко И. В.* Процессы культурогенеза в Причерноморско-Карпатском регионе в раннем железном веке (Первая поло-

- вина I тысячелетия до Р. Х.): Автореф. дис. ... д-ра ист. наук. СПб, 2004.
- Быковский 1931 – *Быковский С. Н.* Какие цели преследуются некоторыми археологическими исследованиями? // Сообщения ГАИМК. 1931. № 4/5. С. 20–22.
- Вайнштейн 1979 – *Вайнштейн С. И.* Роль экологических факторов в этнокультурогенезе // ТД на XIX Тихоокеанском научном конгрессе. М., 1979. Т. II. С. 71–73.
- Вайнштейн 1986 – *Вайнштейн С. И.* Культурно-генетическое направление в этнографии и полевые исследования // Всесоюзная сессия по итогам полевых этнографических и антропологических исследований 1984–1985 гг. ТД. Йошкар-Ола, 1986. С. 76–77.
- Вайнштейн 1988 – *Вайнштейн С. И.* Культурно-генетические исследования // Этнография и смежные дисциплины, этнографические субдисциплины, школы и направления. Методы. Свод основных этнографических понятий и терминов. М., 1988. Вып. 2. С. 64–65.
- Васильев, Желтова 2008 – *Васильев С. А., Желтова М. Н.* Сектор/Отдел палеолита ЛОИИМК АН СССР – ЛОИА АН СССР – ИИМК РАН и его предшественники в РАИМК – ГАИМК (основные вехи истории) // Записки ИИМК РАН. СПб, 2008. № 3. С. 16–50.
- Взаимодействие кочевых культур... 1987 – Взаимодействие кочевых культур и древних цивилизаций. ТД советско-французского симпозиума по археологии Центральной Азии и соседних регионов: Алма-Ата, 19–24 октября 1987 г. Алма-Ата, 1987.
- Виноградов 2007 – *Виноградов Н. Б.* Культурно-исторические процессы в степях Южного Урала и Казахстана в начале II тыс. до н. э.: Автореф. дис. ... д-ра ист. наук. М., 2007.
- Вспоминая Л. Н. Гумилева ... 2007 – *Вспоминая Л. Н. Гумилева.* Воспоминания. Публикации. Исследования. СПб, 2003.
- Вульгаризаторы в позе марксистов 1954 – Вульгаризаторы в позе марксистов // Правда. 1954, 9 декабря. № 343. С. 2.
- Грэхэм 1991 – *Грэхэм Л. Р.* Естествознание, философия и науки о человеческом поведении в Советском Союзе. М., 1991.
- Гумилев 1966 – *Гумилев Л. Н.* Истоки ритма кочевой культуры Средней Азии: (Опыт историко-географического синтеза) // Народы Азии и Африки. 1966. № 4. С. 85–94.
- Гумилев 1972 – *Гумилев Л. Н.* Искусство и этнос: постановка проблемы // Декоративное искусство СССР. 1972. № 1 (170). С. 36–41.
- Гумилев 1986 – *Гумилев Л. Н.* Художественное наследие народов древнего Востока // Искусство стран Востока. М., 1986. С. 5–19.
- Гумилев 1987 – *Гумилев Л. Н.* Культурогенез и этногенез кочевых и оседлых цивилизаций в средние века // Взаимодействие кочевых

- культур и древних цивилизаций. ТД советско-французского симпозиума по археологии Центральной Азии и соседних регионов: Алма-Ата, 19–24 октября 1987 г. Алма-Ата, 1987. С. 18–19.
- Гумилев 1989а – *Гумилев Л. Н.* Этногенез и биосфера Земли. Л., 1989.
- Гумилев 1989б – *Гумилев Л. Н.* Этнос, история, культура // Декоративное искусство СССР. 1989. № 4. С. 32–33.
- Гумилев 1997 – *Гумилев Л. Н.* Древняя Русь и Великая степь. М., 1997. Кн. 1.
- Гумилев 2004 – *Гумилев Л. Н.* Тысячелетие вокруг Каспия. М., 2004.
- Гумилев, Окладников 1982 – *Гумилев Л. Н., Окладников А. П.* Феномен культуры малых народов // Декоративное искусство СССР. 1982. № 8. С. 23–28.
- Данченко 2002 – *Данченко Е. М.* К проблеме разработки культурогенетических схем в археологии Обь-Иртышья // Степи Евразии в древности и средневековье. Материалы Междунар. научн. конф. СПб, 2002. Ч. 1. С. 33–35.
- Дергачев 1999 – *Дергачев В. А.* Особенности культурно-исторического развития Карпато-Поднестровья. К проблеме взаимодействия древних обществ Средней, Юго-Восточной и Восточной Европы // *Stratum plus*. 1999. № 2. С. 169–221.
- Докинс 1993 – *Докинс Р.* Эгоистичный ген. М., 1993.
- За преодоление влияния... 1951 – За преодоление влияния «теорий» Марра в археологии (заседание Ученого совета ИИМК в декабре 1950 г.) // ВДИ. 1951. № 2. С. 229–244.
- Зданович, Малютина 1996 – *Зданович Г. Б., Малютина Т. О.* Абашевская культура и синташтинский очаг культурогенеза // Абашевская культурно-историческая общность в системе древностей эпохи бронзы степи и лесостепи Евразии. Тамбов, 1996.
- Зеленин 1928 – *Зеленин Д. К.* Перспективный план работ по изучению генетики культуры // Краеведение. 1928. № 5. С. 257–266.
- Иванова 1995 – *Иванова С. В.* О динамике процесса культурогенеза // Тези доповідей конференції «Регіональне і загальне в історії». Дніпропетровськ, 1995. С. 58–60.
- Каган 2003 – *Каган М. С.* Введение в историю мировой культуры. СПб, 2003. Кн. 1.
- Кирчо 2006 – *Кирчо Л. Б.* В. М. Массон: первооткрыватель, исследователь, организатор науки (опыт периодизации научной деятельности) // ЗВОРАО. Новая серия. СПб, 2006. Т. 2 (27). С. 35–40.
- Кияшко 2002 – *Кияшко А. В.* Культурогенез на востоке катакомбного мира. Волгоград, 2002.
- Клейн 1970 – *Клейн Л. С.* Проблема определения археологической культуры // СА. 1970. № 2. С. 37–51.

- Клейн 1975 – *Клейн Л. С.* Проблема смены культур в современных археологических теориях // Вестник ЛГУ. 1975. № 8. С. 95–103.
- Клейн 1978 – *Клейн Л. С.* Археология и этногенез: новый подход // Методологические проблемы изучения этнических культур. Материалы симпозиума. Ереван, 1978. С. 25–33.
- Клейн 1981а – *Клейн Л. С.* Проблема преемственности и смены археологических культур // Преемственность и инновации в развитии древних культур. Л., 1981. С. 33–37.
- Клейн 1981б – *Клейн Л. С.* Проблема смены культур и теория коммуникации // Количественные методы в гуманитарных науках. М., 1981. С. 18–23.
- Клейн 1988 – *Клейн Л. С.* Стратегия синтеза в исследованиях по этногенезу // СЭ. 1988. № 4. С. 13–24.
- Клейн 1993 – *Клейн Л. С.* Феномен советской археологии. СПб, 1993.
- Клейн 1997 – *Клейн Л. С.* Культурно-исторический процесс и теория коммуникации // Грани культуры. Вторая Междунар. научн. конф. 4–6 ноября 1997 г. ТД и выступлений. СПб, 1997. С. 107–110.
- Клейн, Миняев, Пиотровский, Хейфец 1970 – *Клейн Л. С., Миняев С. С., Пиотровский Ю. Ю., Хейфец О. И.* Дискуссия об археологической культуре в Проблемном археологическом семинаре Ленинградского университета // СА. 1970. № 2. С. 298–302.
- Клочко 1996 – *Клочко В. И.* Карпато-Дніпровский центр культурогенеза // Северо-Восточное Приазовье в системе евразийских древностей (энеолит – бронзовый век). Донецк, 1996. № 1. С. 54–56.
- Кребер 1997 – *Кребер А. Л.* Конфигурации развития культуры // Антология исследований культуры. Интерпретация культуры. СПб, 1997. Т. 1. С. 465–498.
- Кребер 2004 – *Кребер А. Л.* Избранное: Природа культуры. М., 2004.
- Кучумов 2003 – *Кучумов И.* От науки к мифу: теории этногенеза как практика этницизма // Новая волна в изучении этнополитической истории Волго-Уральского региона. Sarrogo, 2003. С. 60–104.
- Лем 1969 – *Лем Ст.* Модель культуры // ВФ. 1969. № 8. С. 49–62.
- Литвиненко 2003 – *Литвиненко Р. А.* Южно-Уральский очаг культурогенеза и культура Бабино (КМК): проблема взаимосвязи // Абашевская культурно-историческая общность: истоки, развитие, наследие: Материалы Междунар. науч. конф. Чебоксары, 2003. С. 145–152.
- Литвиненко 2009 – *Литвиненко Р. А.* Культурный круг Бабино (по материалам погребальных памятников): Автореф. дис. ... д-ра. ист. наук. Киев, 2009.
- Мартынов 2008 – *Мартынов А. И.* Культурогенез. Учебное пособие. М., 2008.

- Массон 1989 – *Массон В. М.* Первые цивилизации. Л., 1989.
- Массон 1990 – *Массон В. М.* Культурогенез и этногенез в Средней Азии и Казахстане // Проблемы этногенеза и этнической истории народов Средней Азии и Казахстана. М., 1990. Вып. 1. С. 42–53.
- Массон 1991 – *Массон В. М.* Феномен культуры и культурогенез древних обществ // Археологические культуры и культурная трансформация. Археологические изыскания. СПб, 1991. № 1. С. 5–10.
- Массон 1992 – *Массон В. М.* Исторический процесс и ритмы культурогенеза // Северо-Западное Причерноморье: ритмы культурогенеза. ТД. Одесса, 1992. С. 3–5.
- Массон 1993 – *Массон В. М.* Макроэволюция и многоуровневый характер культурогенеза // Проблемы культурогенеза и культурное наследие. Материалы к конф. СПб, 1993. Ч. II. С. 3–5.
- Массон 1995а – *Массон В. М.* Конвергенция и дивергенция в процессе развития древних культур // Конвергенция и дивергенция в развитии культур эпохи неолита – бронзы Средней и Восточной Европы. Археологические изыскания. СПб, 1995. № 25. С. 5–7.
- Массон 1995б – *Массон В. М.* Культурные взаимодействия и культурогенез в древней истории народов России // Изучение культурных взаимодействий и новые археологические открытия. СПб, 1995. С. 6–7.
- Массон 1996 – *Массон В. М.* Исторические реконструкции в археологии. Изд. 2-е, доп. Самара, 1996.
- Массон 1997 – *Массон В. М.* Институт истории материальной культуры: (Краткая история учреждения, научные достижения). СПб, 1997.
- Массон 1998 – *Массон В. М.* Ритмы культурогенеза и концепция ранних комплексных обществ // Вестник РГНФ. 1998. № 3. С. 41–47.
- Массон 2003 – *Массон В. М.* Древний Кыргызстан: процессы культурогенеза и культурное наследие. Бишкек, 2003.
- Массон 2004 – *Массон В. М.* Перспективы методологических разработок в исторической науке. СПб, 2004.
- Массон 2005 – *Массон В. М.* Формации, цивилизации, культурное наследие (Перспективы методологических разработок в исторической науке) // Диалог цивилизаций. 2005. № 1 (6). С. 8–15.
- Массон 2006 – *Массон В. М.* Культурогенез Древней Центральной Азии. СПб, 2006.
- Мещанинов 1929 – *Мещанинов И. И.* Введение в яфетидологию. Л., 1929.
- Окладников 1950 – *Окладников А. П.* Николай Яковлевич Марр и советская археология. Л., 1950.
- Окладников А. П. 1952 – *Окладников А. П.* К вопросу о происхождении искусства // СЭ. 1952. № 2. С. 3–22.

- Окладников 1967 – *Окладников А. П.* Утро искусства. Искусство палеолита. Л., 1967.
- Окладников 1968 – *Окладников А. П.* Динамика культурных традиций у народов Сибири // Вопросы преодоления пережитков прошлого в быту и сознании людей и становления новых обычаев, обрядов и традиций у народов Сибири. Материалы научн.-практ. конф. 22–26 ноября 1966 г. Улан-Удэ, 1968. Вып. 1. С. 19–27.
- Окладников 1969–1970 – *Окладников А. П., Запорожская В. Д.* Петроглифы Забайкалья. Л., 1969–1970. Ч. 1–2.
- Окладников 1971 – *Окладников А. П.* Причинное объяснение возникновения искусства // Современный детерминизм и наука. Новосибирск, 1971. С. 145.
- Окладников 1972 – *Окладников А. П.* Центральноазиатский очаг первобытного искусства. Новосибирск, 1972.
- Окладников 1973 – *Окладников А. П.* Этногенез и культурогенез // Проблемы этногенеза народов Сибири и Дальнего Востока: (ТД Всесоюзной конф., 18–21 декабря 1973). Новосибирск, 1973. С. 5–11.
- Окладников 1976 – *Окладников А. П.* К проблеме происхождения искусства // СЭ. 1976. № 6. С. 80–88.
- Окладников 2003 – *Окладников А. П.* Археология Северной, Центральной и Восточной Азии. Новосибирск, 2003.
- Проблемы культурогенеза и культурное наследие 1993 – Проблемы культурогенеза и культурное наследие. СПб, 1993. Ч. I–III.
- Против вульгаризации... 1951–1952 – Против вульгаризации и извращения марксизма в языкознании. М., 1951–1952. Т. 1–2.
- Против вульгаризации марксизма в археологии 1953 – Против вульгаризации марксизма в археологии. М., 1953.
- Савинов 1994 – *Савинов Д. Г.* Государства и культурогенез на территории Южной Сибири в эпоху раннего средневековья. Кемерово, 1994.
- Савинов 2002 – *Савинов Д. Г.* Ранние кочевники Верхнего Енисея. Археологические культуры и культурогенез. СПб, 2002.
- Семенов 1983 – *Семенов Ю. И.* Предпосылки становления человеческого общества // История первобытного общества. Общие вопросы. Проблемы антропосоциогенеза. М., 1983. Кн. 1. С. 228–247.
- Скифы, хазары, славяне, Древняя Русь... 1998 – Скифы, хазары, славяне, Древняя Русь. К 100-летию со дня рождения М. И. Артамонова. Санкт-Петербург, 9–12 дек. 1998 г. ТД. СПб, 1998.
- Тимофеев 1993 – *Тимофеев В. И.* Некоторые проблемы культурогенеза и взаимодействия неолитических культур в Балтийском регионе // Проблемы культурогенеза и культурное наследие. Материалы к конф. СПб, 1993. Ч. II. С. 51–54.

- Тихонов 2003 – *Тихонов И. Л.* Археология в Санкт-Петербургском университете: Историографические очерки. СПб, 2003.
- Ткачук 1995 – *Ткачук М. Е.* Гетика: Культурогенез и культурная трансформация в Карпато-Дунайских землях в VI–II вв. до н. э.: Автореф. дис. ... канд. ист. наук. СПб, 1995.
- Тюрко-согдийский синтез... 2004 – Тюрко-согдийский синтез и развитие проблемы культурного наследия. Ош, 2004.
- Уяма 2003 – *Уяма Т.* Марризм без Марра: возникновение советской этногенетики // Новая волна в изучении этнополитической истории Волго-Уральского региона. Сарго, 2003. С. 23–51.
- Федоров 1951 – *Федоров Г. Б.* За преодоление влияния «теорий» Марра в археологии (заседание Ученого совета ИИМК в декабре 1950 г.) // ВДИ. 1951. № 2. С. 229–244.
- Флиер 1992а – *Флиер А. Я.* Древнейшие аспекты локальности архитектурных форм // Архитектурное наследие. 1992. № 39. С. 198–207.
- Флиер 1992б – *Флиер А. Я.* Рождение жилища: пространственное самоопределение первобытного человека // Общественные науки и современность. 1992. № 3. С. 96–101.
- Флиер 1993 – *Флиер А. Я.* Цивилизация и субцивилизации России // Общественные науки и современность. 1993. № 6. С. 70–83.
- Флиер 1994а – *Флиер А. Я.* О типологии российской цивилизации // Цивилизации и культуры. Научный альманах. Россия и Восток: цивилизационные отношения. М., 1994. Вып. 1. С. 94–115.
- Флиер 1994б – *Флиер А. Я.* Процессы культурогенеза и исторические типы восприятия // Материалы годичной научно-методической конф. Московского государственного университета культуры и искусств. М., 1994.
- Флиер 1995а – *Флиер А. Я.* Структура и динамика культурогенетических процессов: Автореф. дис. ... д-ра. философ. наук. М., 1995.
- Флиер 1995б – *Флиер А. Я.* Культурогенез. М., 1995.
- Флиер 1998 – *Флиер А. Я.* Культурогенез // Культурология. XX век: Энциклопедия. СПб, 1998. Т. 1. С. 366–367.
- Флиер 2000 – *Флиер А. Я.* Культурология для культурологов – М., 2000.
- Формозов 2006 – *Формозов А. А.* Русские археологи в период тоталитаризма: Историографические очерки. 2-е изд., доп. М., 2006.
- Фрейденберг 1988 – *Фрейденберг О. М.* Система литературного сюжета // Монтаж: Литература. Искусство. Театр. Кино. М., 1988. С. 216–227.
- Фрейденберг 2001 – *Фрейденберг О. М.* Воспоминания о Н. Я. Марре // Сумерки лингвистики. Из истории отечественного языкознания. Антология. М., 2001. С. 425–443.

- Чегинец 1989 – *Чегинец М. А.* Концепция культуры А. Л. Кребера: Автореф. дис. ... д-ра философ. наук. СПб, 1989.
- Черносвитов 2006 – *Черносвитов П. Ю.* Механизмы наследования культуры // Системные исследования культуры. 2005. СПб, 2006. С. 152–171.
- Чик 2006 – *Чик Г.* Единицы культуры // Системные исследования культуры. 2005. СПб, 2006. С. 109–131.
- Шаревская 1953 – *Шаревская Б. И.* Против антимарксистских извращений в освещении вопросов первобытного мышления и первобытной религии // СЭ. 1953. № 3. С. 9–26.
- Шнирельман 1993 – *Шнирельман В. А.* Злоключения одной науки: этногенетические исследования и сталинская национальная политика // Этнографическое обозрение. 1993. № 3. С. 52–68.
- Biedrzycki 1998 – *Biedrzycki M.* Genetyka kultury. Warszawa, 1998.
- Conway 1998 – *Conway M. S.* The Crucible of Creation. Oxford, 1998.
- Dawkins 1976 – *Dawkins R.* The Selfish Gene. New York, 1976.
- Dawkins 1982 – *Dawkins R.* The Extended Phenotype. New York, 1982.
- Lem 1968 – *Lem St.* Filozofia przypadku. Krakow, 1968.
- Flannery 1972 – *Flannery K. V.* Culture History versus Cultural Process: A debate in American Archaeology // Contemporary Archaeology: a guide to Theory and Contribution. London; Amsterdam, 1972.
- Fog 1999 – *Fog A.* Cultural Selection. Dordrecht, 1999.
- Fog 2006 – *Fog A.* An Evolutionary Theory of Cultural Differentiation // Paper presented at the XV UISPP Congress, workshop on theoretical and methodological issues in evolutionary archaeology. Lisbon, 2006.
- НА ИИМК РАН, РА, ф. 2, оп. 1. 1926 г., д. 38; 1927 г., д. 12; 1928 г., д. 18; 1929 г., д. 1, 7, 16; 1930 г., д. 4, 13; оп. 3, д. 496.

«СИСТЕМА ТРЕХ ВЕКОВ»

В. С. Бочкарев

Археологические знания имеют чрезвычайно длительную историю. Они зародились еще в те далекие бесписьменные времена, когда люди впервые столкнулись с ископаемыми древностями и попытались их объяснить. Впоследствии интерес к этим загадочным и необъяснимо привлекательным предметам, находящимся в земле, медленно, но неуклонно возрастал. Их начали собирать, коллекционировать и даже целенаправленно раскапывать. К началу 18 века в европейских хранилищах скопились уже целые собрания таких древностей. Но как самостоятельная отрасль знаний, как отдельная наука археология возникла совсем недавно. На мой взгляд, можно точно указать время и место ее рождения – 1836 г. Дания. В этом году куратор Национального музея в Копенгагене К. Томсен опубликовал свой знаменитый «Путеводитель по северным древностям» (рис. 1 и 2). В нем была изложена так называемая система трех веков, которая спустя некоторое время приобрела статус универсальной археологической периодизации. Как теперь совершенно ясно, это была первая фундаментальная концепция археологии, которая и превратила ее в настоящую науку. Она давала общее, хотя и одностороннее представление о развитии культуры, и что особенно важно, – с ее помощью удавалось рассортировать ископаемые артефакты по временным стадиям. Иными словами, она была первой всеобъемлющей схемой относительной хронологии археологического материала. Ее появление явилось важнейшим шагом в становлении новой науки. Без собственной концепции времени дальнейшее развитие археологии было бы невозможным. Поэтому в историографической литературе она получила самые высокие оценки (Daniel 1943; 1945; Graslund 1981). Ее называли краеугольным камнем археологии, самым полезным археологическим инструментом и т. д. Уже в наше время К. Ренфрю и П. Бан заявили, что система трех веков, наряду с принципами эволюционизма и верой в глубокую древность человеческого рода, стала концептуальной основой современной археологии (Renfrew, Bahn 1991: 22–23).



Рис. 1. Кристиан Юргенсен Томсен (1788–1865)

В литературе иногда встречается мнение, что эта система возникла в результате простого приложения идей древнеримского философа Лукреция Кара к скандинавским древностям (Монгайт 1973: 16). Это неверно. В нескольких специальных работах было доказано, что К. Томсен разработал оригинальную концепцию и убедительно ее обосновал (Klindt-Jensen 1975: 50–53; Геннинг, Левченко 1992: 37–41). Прежде всего, отметим, что ею он начал заниматься еще в 1820-е гг. и только спустя полтора десятка лет пришел к окончательным выводам.

Первоначально он попытался сгруппировать артефакты по их функциям. Но это не принесло ожидаемых результатов. Постепенно им было осознано, что их следует рассматривать в контексте, то есть по комплексам (Klindt-Jensen 1975: 52). Анализируя

Ledetraad

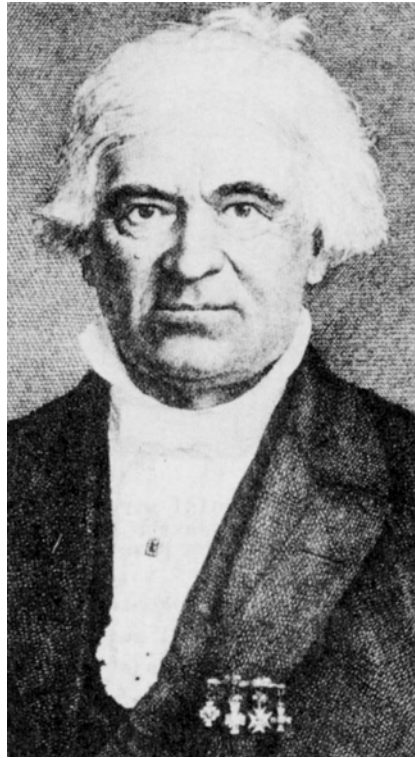
til

Nordisk Oldkyndighed,

udgivet

af

det kongelige

Nordiske Oldskrift-Selskab.

Kjøbenhavn.

Trykt i E. & Møllers Bogtrykkeri.

1836.

Рис. 2. Титульный лист первого издания
«Путеводителя по северным древностям». Копенгаген, 1836 г.

составы комплексов (это были инвентари погребений и клады), К. Томсен разделил их на три группы. В первую вошли комплексы, в которых были изделия только из камня, во вторую – из бронзы и иногда из камня, в третью – из железа и иногда из бронзы. По мнению К. Томсена, эти группы имели хронологическое значение. Он их последовательно расположил во времени: первую отнес к каменному веку, вторую – бронзовому, и третью – к железному. При этом он, вероятнее всего, руководствовался ско-

рее идей прогресса, столь популярной в век Просвещения, нежели взглядами Лукреция Кара. Несомненно, что в расчет также принимались данные о состоянии культуры так называемых примитивных народов Африки, Азии и Америки.

Таким образом, к своим выводам К. Томсен пришел через анализ конкретных материалов. Результаты этого анализа им были интерпретированы в духе теоретических воззрений, которые превалировали в науке того времени. Метод, которым пользовался К. Томсен, и сегодня широко применяется в археологии. С его помощью в замкнутых комплексах выявляются устойчивые сочетания различных артефактов, признаков, типов и т. д. В итоге можно сказать, что с методической точки зрения система трех веков была обоснована очень хорошо. Она действительно являлась полноценной научной концепцией.

Как это нередко бывает с крупными открытиями, «система трех веков» не сразу получила признание. В 1837 г. «Путеводитель...» Томсена был опубликован на немецком языке (рис. 3), а в 1848 г. – на английском. С этого времени взгляды К. Томсена стали известны далеко за пределами Дании. Сначала, часть историков их просто проигнорировала, а другая отнеслась к ним скептически. В лучшем случае признавалось, что «система трех веков» может быть полезной схемой, но только для Скандинавии. К счастью, у нее нашлись и горячие сторонники. Среди них особо следует выделить знаменитого датского археолога И. Я. Ворсо, ученика и преемника К. Томсена по Национальному музею. Во многом благодаря его трудам «система трех веков» стала широко известна и популярна в научных кругах. Поэтому вполне справедливо, что в числе ее авторов иногда называют имя самого И. Я. Ворсо. Он собрал новые и убедительные аргументы в пользу достоверности этой системы. Среди них особенно ценными были данные стратиграфии, которые И. Я. Ворсо получил при раскопках датских курганов и торфяников. Свои наблюдения и материалы он опубликовал в нескольких книгах, одна из которых была в 1861 г. переведена на русский язык (Генинг, Левченко 1992: 21).

С течением времени появлялись все новые и новые факты, подтверждающие правильность концепции К. Томсена. В основном их, конечно, поставляла археология. Но свою лепту также внесли сравнительная этнография, антропология и некоторые дру-

Zeitfaden
zur
Nordischen Alterthumskunde,

herausgegeben

von

der königlichen

Gesellschaft für Nordische Alterthumskunde.

Kopenhagen:

Im Secretariat der Gesellschaft;
Hamburg, Perthes, Besser & Mauke; St. Petersburg, Graef
Gedruckt bei Bianco Luno & Schneider.

1837.

Рис. 3. Титульный лист немецкого переиздания 1837 г.
книги К. Томсена «Путеводитель по северным древностям»

гие гуманитарные науки. Кроме того, был еще один фактор, который чрезвычайно сильно способствовал утверждению в науке «системы трех веков» – ее способность к саморазвитию. Оказалось, что потенциал этой системы далеко еще не исчерпан. Она развивалась вместе с археологией. В 1866 г. Д. Леббок разделил каменный век на палеолит и неолит. В 1860–1870 гг. Г. Мортилье разработал дробную периодизацию палеолита. В 1876 г. на Международном конгрессе по археологии и антропологии в Будапеш-

те венгерский археолог Ф. Пульский объявил об открытии новой эпохи – энеолита. Энеолит занял место между каменным и бронзовым веками. Наконец, в 1893 г. А. Браун предложил выделить еще одну эпоху – мезолит.

Таким образом, к началу XX столетия «система трех веков» превратилась в шестиступенчатую схему. По сравнению с первоначальным вариантом число ее подразделений удвоилось. К трем томсеновским векам добавились эпохи мезолита, неолита и энеолита. Благодаря их открытию, система приобрела более завершенный вид и в таком состоянии сохранилась до наших дней. Но как не странно, ни тогда, ни позже, вплоть до середины 40-х годов XX в., не были понятны критерии этой периодизации. Обычно писали (и до сих пор пишут), что разделение на эпохи (века) производилось по материалу ведущих категорий изделий и технике их изготовления (Равдоникас 1939: 41; Канторович, Кузьминых 2006: 10–11). Это мнение оказалось поверхностным. В своей знаменитой работе «Археологические века как технологические стадии» Г. Чайлд убедительно показал, что за сменой материалов и техники стояли более глубокие и масштабные изменения – технологические (Childe 1944: 1–19). Стало окончательно ясно, что в основании системы лежит технологический принцип.

Возвращаясь в начало XX века, отмечу, что это было время торжества концепции К. Томсена. Многие археологи воспринимали ее уже как аксиому. Она вошла в школьные учебники и художественную литературу. Но тогда же поднялась новая волна ее критики. Примечательно, что ей оппонировали люди, которые в науке часто занимали совершенно разные идейные позиции. Все они сомневались в универсальном характере системы, ее способности дать адекватное представление о развитии материальной культуры и т. д. В частности указывалось, что эпохи (века) по длительности и культурно-историческому содержанию не равноценны друг другу, что между ними трудно провести четкие грани и т. д. (Аникович 1992: 85–94). Действительно, такие проблемы существовали и некоторые из них не разрешены до сих пор (Мерперт 1981: 4–20). В целом, все претензии к системе К. Томсена сводились к тому, что она устарела и не отвечает насущным потребностям археологии. Такие упреки звучали неоднократно. В английском археологическом словаре, изданном в 1970 г. и пере-

веденном в 1990 г. на русский язык, о ней сказано: «Система постепенно изживает себя и, несомненно, будет заменена, как только будет предложена лучшая, и археологи смогут отказаться от привычной терминологии» (Брей, Трамп 1990: 250). Этот, как и другие пессимистические прогнозы, пока не оправдался. Она все еще остается востребованной (Захарук 1988: 54). Более того, система продолжает развиваться, хотя и не столь бурными темпами, как во второй половине XIX века. К числу ее новейших достижений следует относить уточнение периодизации целой серии евразийских памятников эпох энеолита и бронзы (Черных 1978б: 53–81; Mohen 1990; Бочкарев 2006: 54). Они стали возможны благодаря широким металлографическим и особенно спектральным исследованиям металла эпох меди и бронзы (Тавадзе, Сакварелидзе 1959; Черных 1970; 1978а; Черных, Кузьминых 1989; Рындина 1998; Junghans, Sangmeister, Schroder 1968).

В связи со всем сказанным невольно возникает вопрос, в чем же состоит секрет живучести этой системы? Почему она продолжает исправно функционировать вот уже 170 лет, хотя сама археология за это время изменилась до неузнаваемости? В литературе называют разные причины ее долголетия. В частности указывают, что она очень проста в использовании и в целом адекватна характеру археологического материала (Клейн 2000: 510–511). Это правильно. Можно назвать и другие ее достоинства. Но, на мой взгляд, эта система добилась успеха главным образом потому, что в ее основу был положен технологический принцип. Смена технологий как основной критерий периодизации выбрана исключительно точно. Дело в том, что технология в отличие от других культурообразующих элементов оказалась необратимой во времени. Конечно, речь идет не о всей техносфере, а только о ее самой передовой на то время отрасли, такой, например, как технология металлопроизводства. Она могла развиваться быстро или медленно, временами впадать в стагнацию, но никогда не обращалась вспять. Такой характер ее развития доказывается всей суммой археологических знаний. Повсюду, во всех частях ойкумены, эпохи идут в той последовательности, которую установила периодизация К. Томсена. Неизвестен ни один достоверный случай, чтобы где-нибудь мезолит сменялся палеолитом, неолит – мезолитом, энеолит – неолитом и т. д. Правда, на большей части

территории Африки и в полярных областях Евразии неизвестны памятники энеолита и бронзового века. Но эти исключения не нарушают общего правила системы, так как и в этих случаях нижестоящие и вышестоящие эпохи местами не меняются.

Между тем, другие компоненты культуры периодически бывают подвержены деволуции. В этом отношении чрезвычайно показателен пример послемикенской Греции. В так называемые темные века в Греции исчезают все основные признаки цивилизации: письменность, города, государства. Вот что писал по этому поводу один из ведущих специалистов по древнегреческой истории Ю. В. Андреев: «Если попытаться экстраполировать все эти симптомы культурного упадка и регресса в недоступную нашему непосредственному наблюдению сферу социально-экономических отношений, мы почти наверняка должны будем признать, что в XII–XI вв. до н. э. греческое общество было отброшено далеко назад, на стадию первобытно-общинного строя и, по существу, снова вернулась к той исходной черте, с которой когда-то (в XVII столетии) началось становление микенской цивилизации» (Андреев 1985: 16). Далее, обобщая свои наблюдения, он заявил: «В принципе феномен возвращения вспять, с более высокой ступени на более низкую, хотя и встречается в истории человечества сравнительно редко, не заключает в себе чего-то невозможного» (Андреев 1985: 18).

С этими выводами Ю. В. Андреева можно согласиться. Следует лишь подчеркнуть, что деволуция не была уж столь редким явлением, как многим кажется. Можно даже утверждать, что в истории она встречается регулярно, хотя, конечно, далеко не всегда носила столь катастрофический характер, как «послемикенский регресс». Особенно широко это явление, видимо, было распространено в древнейшей истории, когда новые общественные структуры находились только в стадии становления и под воздействием разных факторов могли сравнительно легко деградировать. Поэтому археология, пожалуй, чаще, чем другие гуманитарные науки сталкивается с этим феноменом. Ниже я приведу два ярких примера деволуции, которые, на мой взгляд, хорошо фиксируются археологическими материалами.

Начну с майкопской культуры эпохи ранней бронзы (Мунчаев 1994: 158–225; Корневский 2004). На Северном Кавказе она

появилась в начале IV тыс. до н. э. Согласно авторитетному мнению ряда отечественных и зарубежных исследователей «майкопское» население пришло из Восточной Анатолии. Мигранты принесли с собой очень высокую культуру своей родины. В предгорной зоне Северного Кавказа они создали своего рода анклав древневосточной цивилизации. В древнейшей истории Северной Евразии это было уникальное событие. В варварской среде вдруг оказался фрагмент совсем другого мира. По уровню своего развития майкопская культура в то время не имела себе равных не только на Кавказе, но и во всей Европе. Достаточно сказать, что часть ее керамики была уже изготовлена с помощью гончарного круга. Она имела очень большой и разнообразный ассортимент металлических предметов, включая сосуды из золота и серебра. В состав ее инвентаря входили также высокохудожественные изделия, выполненные в особой стилистической манере. Наконец, следует назвать знаменитые майкопские курганы, которые нередко относят к разряду княжеских или даже царских усыпальниц. Их высота достигает 8–10 м., а погребальный инвентарь поражает необычайным для того времени богатством.

Эта культура просуществовала почти все IV тыс. до н. э. Она оказала огромное влияние на все соседние народы и особенно те, которые граничили с ней на севере. Благодаря майкопскому импульсу значительно ускорилось развитие степных культур, и они во многом опередили другие европейские культуры. Что касается самой майкопской культуры, то она как-то тихо и незаметно завершила свое существование.

Ее сменили северокавказская и дольменная культуры, которые относятся уже к эпохе средней бронзы. Они почти во всем уступают «майкопу»: вся керамика становится лепной и грубой, очень значительно сужается набор металлических изделий, исчезают большие курганы и вместе с ними «княжеские» погребения и т. д. Уровень их развития по сравнению с «майкопом» некоторым исследователям показался столь низким, что они усомнились в достоверности хронологии всех этих культур. По их мнению, значительная часть майкопских древностей следовало бы датировать рубежом II и I тыс. до н. э., то есть самым концом эпохи поздней бронзы (Деген-Ковалевский 1939: 14–17; Артамонов 1948: 167–182). Иными словами, они предлагали поменять местами

«майкоп» и культуры эпохи средней бронзы. Эти предложения были решительно отвергнуты А. А. Иессеном, который доказал глубокую древность майкопской культуры (Иессен 1950: 157–200).

То, что произошло на Северном Кавказе в постмайкопское время ничем иным, чем деволюция назвать нельзя. Здесь отсутствуют какие-либо достоверные сведения о значительной смене населения или о большом временном интервале между культурами ранней и средней бронзы. Напротив, в этих культурах фиксируются некоторые черты приемственности. Особенно хорошо они заметны в металлообработке. Вместе с тем на всем лежит печать регресса и деградации, что и позволяет говорить об откате назад в культурной и социальной сферах в эпоху средней бронзы.

Следующий пример переносит нас с Кавказа на Северо-Восток Европы – в Поволжье и на Южный Урал. В начале II тыс. до н. э. здесь сформировался новый очаг культурогенеза, который получил название Волго-Уральского. Он стал основным генератором всех тех крупных новаций, которые определили характерные черты эпохи поздней бронзы на значительной части Северной Евразии – от Иртыша до Днепра (Бочкарев 1991: 24–27; 1995: 18–29). В его среде возникла целая свита новых культур, сформировалась так называемая андроновская модель скотоводства, зародились или получили дальнейшее развитие передовые для того времени технологии металлопроизводства, было изобретено самое грозное оружие той эпохи (конные колесницы), развились предгосударственные формы организации общества (вождества). В целом с этим очагом и, особенно, с начальным этапом его развития связан значительный подъем экономики и культуры волго-уральского населения, мощный всплеск его социальной и военной активности. Но постепенно, начиная примерно со 2-ой четверти II тыс. до н. э., он клонится к упадку и к концу этого тысячелетия окончательно угасает.

Одними из самых развитых структур волго-уральского очага были синташтинская и петровская культуры, которые датируются первой четвертью II тыс. до н. э. (Зданович 1988; Зданович, Батанина 2007; Ткачев 2007; Епимахов, Хэнкс, Ренфрю 2005: 92–102). В Южном Зауралье первая из них непосредственно предшествовала второй. Ареал синташтинской культуры охватывал Южное Зауралье и Южное Приуралье, а петровской был не-

сколько шире – он простирался на территорию Северного и Западного Казахстана. Эти культуры выделяются своими богатыми могильниками, укрепленными поселениями и большим и разнообразным набором металлических изделий. Привлекает внимание погребения с остатками колесниц, парными захоронениями лошадей, роговыми псалями и оружием. В литературе такого рода памятники рассматриваются как надежный признак того, что в обществе уже выделилась военная знать, а само оно достигло достаточно высокой степени дифференциации (Массон 1976: 149–176; Kristiansen 2002: 75, 413–415). Относительно «синташты» и «петровки» этот вывод подкрепляется еще и тем, что в обеих культурах открыты городища. Особенно интересны синташтинские укрепленные поселения. Они имеют мощные оборонительные сооружения (рвы, валы, стены) и продуманную инфраструктуру. Но больше всего поражает их планировка. Она имеет сложный и удивительно регулярный характер. Судя по ней, каждое синташтинское городище возводилось по единому плану и под руководством одного лидера, в руках которого были сосредоточены значительная власть и материальные ресурсы. Вполне вероятно, что эти городища и были резиденциями таких лидеров (Бочкарев 2000: 64–65). По информации Г. Б. Здановича, в синташтинской культуре были также небольшие открытые селища (Зданович 1999: 42). В этом случае можно говорить о двухуровневой иерархии поселений. Верхнюю ступень занимали городища, а нижнюю – мелкие селища. Такого рода поселенческая структура обычно указывает на весьма значительную централизацию экономической и политической власти. Наконец, следует сказать, что обе культуры имели развитую металлообработку, которой занимались профессиональные кузнецы и литейщики. Они делали разнообразные изделия: наконечники копий и стрел, проушные топоры, тесла, долота, серпы, разнообразные украшения и т. д. Кроме меди и бронзы, иногда также использовалась серебро и золото. Основными заказчиками этой продукции, очевидно, были представители колесничьей аристократии.

Суммируя эти данные, исследователи обычно заключают, что в социологическом отношении синташтинское и петровское общества больше всего напоминают вождества (Masson 1998: 23–26; Бочкарев 2002: 65–67; Епимахов 2005). Все основные призна-

ки этой организации (социальное ранжирование, ремесленная специализация, укрепленные центры, монументальные сооружения и т. д.), так или иначе, представлены в синташтинских и петровских материалах.

Но следует особо подчеркнуть, что в петровской культуре эти признаки выражены несколько слабее, чем в синташтинской. В следующей по времени алакульской культуре они едва заметны, а впоследствии почти полностью исчезают. Казалось бы, все должно быть наоборот. Но здесь культуры, более молодые по возрасту, в социальном отношении выглядят более архаичными, чем их предшественницы. Этот парадокс можно объяснить только феноменом деволюции. На мой взгляд, социальный регресс в поздних культурах вызван упадком и деградацией колесничьей аристократии. Археологические признаки ее существования почти полностью исчезают уже в алакульской культуре, хотя между «алакулем» и «петровкой» сохраняется очень высокая степень культурной преемственности. Такой же ход социального развития реконструируется в Приуралье, Поволжье и в Среднем Подонье, то есть во всех основных областях волго-уральского очага культурогенеза. Таким образом, упадок этого очага также можно связывать с социальной деградацией его военной элиты.

Очевидно, во всех трех случаях причины, масштабы и последствия деволюции были разными. Отличает их и многое другое. Но есть у них одна общая черта, которая для нашей темы является особенно интересной. Оказывается, что деволюция культуры нигде полностью не останавливает технологический прогресс в металлопроизводстве. Так, в Греции как раз во времена «темных веков» началось производство железа, и страна вступила в новую технологическую эру. На Северном Кавказе в эпоху средней бронзы, несмотря на общий спад по сравнению с предшествующим временем металлообработка продолжала развиваться. К числу важных технологических достижений этого времени следует относить разработку новой и более совершенной схемы литья проушных топоров (Черных 1978а: 135–139), а также ковку изделий со слепой втулкой. В Южном Зауралье социальный регресс серьезно не повлиял на металлопроизводство. Продолжалось распространение новых технологических стандар-

тов эпохи поздней бронзы (оловянные бронзы, каменные литейные формы, литые изделия со слепой втулкой) (Бочкарев 2006: 54).

Итак, судя по этим материалам, даже в экстремальных условиях деволюции культуры технология металлопроизводства продолжала развиваться. Иногда благодаря именно кризису она делала крупный шаг вперед. Именно так случилось в послемикенской Греции. Если взглянуть шире и привлечь большее количество фактов, то можно заключить, что технологический прогресс мог протекать в разном темпе, временами он мог вообще приостанавливаться. Но нет данных, что развитие технологии где-нибудь и когда-нибудь обращалось вспять. То же самое можно сказать о технологии обработки камня и железа. Это качество и сделало ее незаменимым критерием периодизации археологического материала.

В заключение следует сказать, что история системы «трех веков» еще очень далека от своего завершения. Эта система продолжает функционировать в современной археологии и совершенствуется вместе с ней. Недавние открытия в разных частях мира новых археологических памятников, «радиоуглеродная революция», новые теоретические воззрения выдвинули перед ней очередные задачи. Очевидно, все это будет стимулировать ее дальнейшее развитие.

Андреев 1985 – *Андреев Ю. В.* К проблеме послемикенского регресса // ВДИ. 1985. № 3. С. 9–29.

Аникович 1992 – *Аникович М. В.* К определению понятия «археологическая эпоха» // РА. 1992. № 1. С. 85–94.

Артамонов 1948 – *Артамонов М. И.* Третий Разменный курган у ст. Костромской // СА. 1948. № 10. С. 161–182.

Бочкарев 1991 – *Бочкарев В. С.* Волго-Уральский очаг культурогенеза эпохи поздней бронзы // Социогенез и культурогенез в историческом контексте. СПб, 1991. С. 24–27.

Бочкарев 1995 – *Бочкарев В. С.* Карпато-Дунайский и Волго-Уральский очаги культурогенеза эпохи бронзы (опыт сравнительной характеристики) // Конвергенция и дивергенция в развитии культур эпохи энеолита-бронзы Средней и Восточной Европы. СПб, 1995. С. 18–29.

Бочкарев 2002 – *Бочкарев В. С.* Волго-уральский регион в эпоху бронзы // История татар. Казань, 2002. Т. 1. С. 46–68.

- Бочкарев 2006 – *Бочкарев В. С.* Северопонтийское металлопроизводство эпохи поздней бронзы // Производственные центры. Источники, «дороги», ареал распространения. СПб, 2006. С. 53–65.
- Брей, Трамп 1990 – *Брей У., Трамп Д.* Археологический словарь. М., 1990.
- Генинг, Левченко 1995 – *Генинг В. Ф., Левченко В. Н.* Археология древностей – период зарождения науки. Киев, 1992.
- Деген-Ковалевский 1939 – *Деген-Ковалевский Б. Е.* Проблема датировки «больших кубанских курганов» // КСИИМК. Л., 1939. Вып. 2. С. 14–17.
- Епимахов, Хэнкс, Ренфрю 2005 – *Епимахов А. В., Хэнкс Б., Ренфрю К.* Радиоуглеродная хронология памятников бронзового века Зауралья // РА. 2005. № 4. С. 92–102.
- Захарук 1988 – *Захарук Ю. Н.* «Система трех веков» и проблема человека и природы // Природа и человек. М., 1988. С. 52–56.
- Зданович 1988 – *Зданович Г. Б.* Бронзовый век Урало-Казахстанской степи. Свердловск, 1988.
- Зданович 1999 – *Зданович Г. Б.* Южное Зауралье в эпоху средней бронзы // Комплексные общества Центральной Евразии в III–I тыс. до н. э. Челябинск; Аркаим, 1999. С. 42–43.
- Зданович, Батанина 2007 – *Зданович Г. Б., Батанина И. М.* Аркаим – страна городов. Челябинск, 2007.
- Иессен 1950 – *Иессен А. А.* К вопросу о датировке «больших кубанских курганов» // СА. 1950. № 12. С. 157–200.
- Канторович, Кузьминых 2001 – *Канторович А. Р., Кузьминых С. В.* Археология. М., 2006.
- Клейн 2000 – *Клейн Л. С.* Археологическая периодизация: подходы и критерии // *Stratum plus*. Петербург; Кишинев; Одесса; Бухарест, 2000. № 1. С. 485–515.
- Кореневский 2004 – *Кореневский С. Н.* Древнейшие земледельцы и скотоводы Предкавказья. Майкопско-новосвободнинская общность. М., 2004.
- Массон 1976 – *Массон В. М.* Экономика и социальный строй древних обществ. Л., 1976.
- Мерперт 1981 – *Мерперт Н. Я.* К вопросу о термине «энеолит» и его критерии // Эпоха бронзы волго-уральской лесостепи. Воронеж, 1981. С. 4–21.
- Монгайт 1973 – *Монгайт А. Я.* Археология Западной Европы. Каменный век. М., 1973.
- Мунчаев 1994 – *Мунчаев Р. М.* Майкопская культура // Археология. Эпоха бронзы Кавказа и Средней Азии. Ранняя и средняя бронза Кавказа. М., 1994. С. 158–225.

- Равдоникас 1939 – *Равдоникас В. И.* История первобытного общества. Л., 1939. Т. 1.
- Рындина 1998 – *Рындина Н. Б.* Древнейшее металлообрабатывающее производство Юго-Восточной Европы. М., 1998.
- Тавадзе, Сукарелидзе 1959 – *Тавадзе Ф., Сукарелидзе Т.* Бронзы древней Грузии. Тбилиси, 1959.
- Ткачев 2007 – *Ткачев В. В.* Степи Южного Приуралья и Западного Казахстана на рубеже эпох средней и поздней бронзы. Актобе, 2007.
- Черных 1970 – *Черных Е. Н.* Древняя металлургия Урала и Поволжья. М., 1970.
- Черных 1978 – *Черных Е. Н.* Металлургические провинции и периодизация эпохи раннего металла на территории СССР // СА. 1978. № 4. С. 53–82.
- Черных 1978 – *Черных Е. Н.* Горное дело и металлургия в древнейшей Болгарии. София, 1978.
- Черных, Кузьминых 1989 – *Черных Е. Н., Кузьминых С. Н.* Древняя металлургия Северной Евразии. М., 1989.
- Childe 1944 – *Childe G.* Archaeological ages as technological stages // Journal of the Royal Anthropological Institute. – London., 1944. V. 74. P. 1–19.
- Daniel 1943 – *Daniel G.* The Three Ages. London, 1943.
- Daniel 1975 – *Daniel G.* A hundred and fifty years of archaeology. London, 1975.
- Graslund 1987 – *Graslund B.* The Birth of Prehistoric Chronology. Cambridge, 1987.
- Junghans, Sangmeister, Schroder 1974 – *Junghans S., Sangmeister E., Schroder M.* Kupfer und Bronze in der fruhen Metallzeit Europas. Berlin, 1974.
- Klindt-Jensen 1975 – *Klindt-Jensen O.* A history of Scandinavian archaeology. London, 1975.
- Masson 1998 – *Masson V. M.* Die europaischen Steppen in den fruhen Metallzeiten // Das Karpatenbecken und die osteuropaische Steppe. Munchen, 1998. S. 19–26.
- Mohen 1990 – *Mohen J-P.* Metallurgie prehistorique. Introduction a la paleometallurgie. Paris, 1990.
- Renfrew, Bahn 1991 – *Renfrew C., Bahn P.* Archaeology. London, 1991.

БОГАТОЕ ЗЕМЛЕДЕЛЬЧЕСКОЕ ПОГРЕБЕНИЕ ЭПОХИ БРОНЗЫ В ГЕЛОТЕ

Н. М. Виноградова, Ю. Г. Кутимов

Южно-Таджикистанской археологической экспедицией впервые открыты захоронения переходного периода конца средней и начала поздней бронзы в Хатлонской области Юго-Западного Таджикистана. Отдельные случайные находки в собраниях музеев Дангары, Хульбука и Куляба свидетельствовали, что такие памятники на территории Южного Таджикистана могут быть найдены (Kaniuth et al. 2006: 201 сл; Виноградова, Ранов, Филимонова 2008: 162–165; Vinogradova 2009), что и подтвердилось раскопками 2007–2008 гг. в Гелоте (Виноградова, Кутимов, Ломбардо 2009).

Кишлак Гелот находится в 6 км к СЗ от г. Куляб и расположен на второй пойменной террасе р. Яхсу. На адырных лёссовых холмах, примыкающих к кишлаку с северо-запада, было заложено несколько раскопов. Наиболее интересные результаты были получены на раскопе 6, который находится около «гаража», на левой стороне шоссе Гелот–Дарнайчи. В дальнейшем раскоп 6 был расширен (общая площадь составляет 272 м²) и соединен с раскопами 4 и 5 (Виноградова, Кутимов 2009: рис. 5).

Стратиграфия залегания почв на участке раскопа 6 следующая: современный гумусный слой составляет от 0,2 до 0,5 м, древний гумусный горизонт – около 0,4 м, ниже залегает лесс с мелкими карбонатными примесями – 0,8 м и еще ниже – чистый лесс. На границе этих лессовых слоев, на глубине 1,1–1,3 м, встречаются погребения вахшской культуры. Ниже, на уровне 1,9–2,2 м, в слое чистого лесса находятся захоронения земледельческой сапаллинской культуры. В некоторых случаях вахшские могилы перекрывают сапаллинские¹⁷. Так, вахшское погребение № 1, расчищенное на глубине 1,1 м, находилось непосредственно над могилой № 2 сапаллинской культуры (Виноградова, Кутимов 2009: рис. 11).

¹⁷ Всего на раскопе 6 было открыто восемь погребений. Захоронения № 1, 3, 4, 8 относятся к вахшской культуре, а № 2, 5, 6, 7 – к земледельческой сапаллинской культуре.

При исследованиях весной 2008 г. погребение № 2 частично попало в западный обрез раскопа, благодаря чему удалось зафиксировать часть входной ямы. Глубина дромоса около 1,2 м (рис. 1, 2). В разрезе входной ямы хорошо видны куски плотной глины с растительными примесями (кирпичи?). Размеры «кирпичей» – 20 x 20 x 30 см; 12 x 12 x 20 см. Они закрывали вход в погребальную камеру. Погребальная камера вырыта в северо-восточной части входной ямы в сторону повышения склона. В камеру вела ступенька высотой около 0,4 м. Заполнение погребальной камеры (светло-серый лесс) не отличается от окружающего грунта. Погребальная яма имела овально-вытянутую форму (2,6 x 1,6 м); высота свода, предположительно, – 0,9 м (рис. 1, 1, 2). Камера как бы разделена на две половинки – восточную и западную. В восточной части расчищен скелет в скорченном положении, на левом боку, головой к дромосу; руки лежали перед лицом (рис. 2). Головой погребенный обращен на юго-восток, лицом на запад. У пяточной кости правой ноги найдена каменная антропоморфная фигурка. У лобной кости черепа расчищены три лазуритовые и одна золотая бусины. У кисти левой руки находилось округлое зеркало без ручки. Рядом с зеркалом обнаружены часть каменной печати и небольшие фрагменты бронзовых изделий. Среди этих обломков была различима лишь форма предмета в виде «лопаточки». У входа в камеру также расчищены мелкие обломки бронзовых вещей. В западной части погребальной камеры найдено 11 гончарных сосудов. Слева от входной ямы в кучку были сложены остатки барана (ребра, лопатка, кости ног). По антропологическому определению¹⁸ в камере была захоронена женщина 35–40 лет. Череп – долихокраний, с выступающим подбородком. Сохранившийся лицевой скелет посмертно деформирован.

В 1,5 м к северо-западу от погребения № 2 на глубине 1,75 м от современной дневной поверхности расчищена бронзовая булава с крюковидной головкой (рис. 4, 7). Булава найдена вне погребального контекста, однако, учитывая нарушения слоя¹⁹, могла находиться среди инвентаря погребения № 2.

¹⁸ Антропологические исследования проведены А. И. Нечвалода (Музей естественной истории, г. Уфа).

¹⁹ В лессе хорошо видны норы, прорытые мелкими грызунами.



Рис. 1. Раскоп 6, погребение № 2, план (1) и разрезы (2, 3)



Рис. 2. Раскоп 6, погребение № 2, общий вид с севера

Керамика

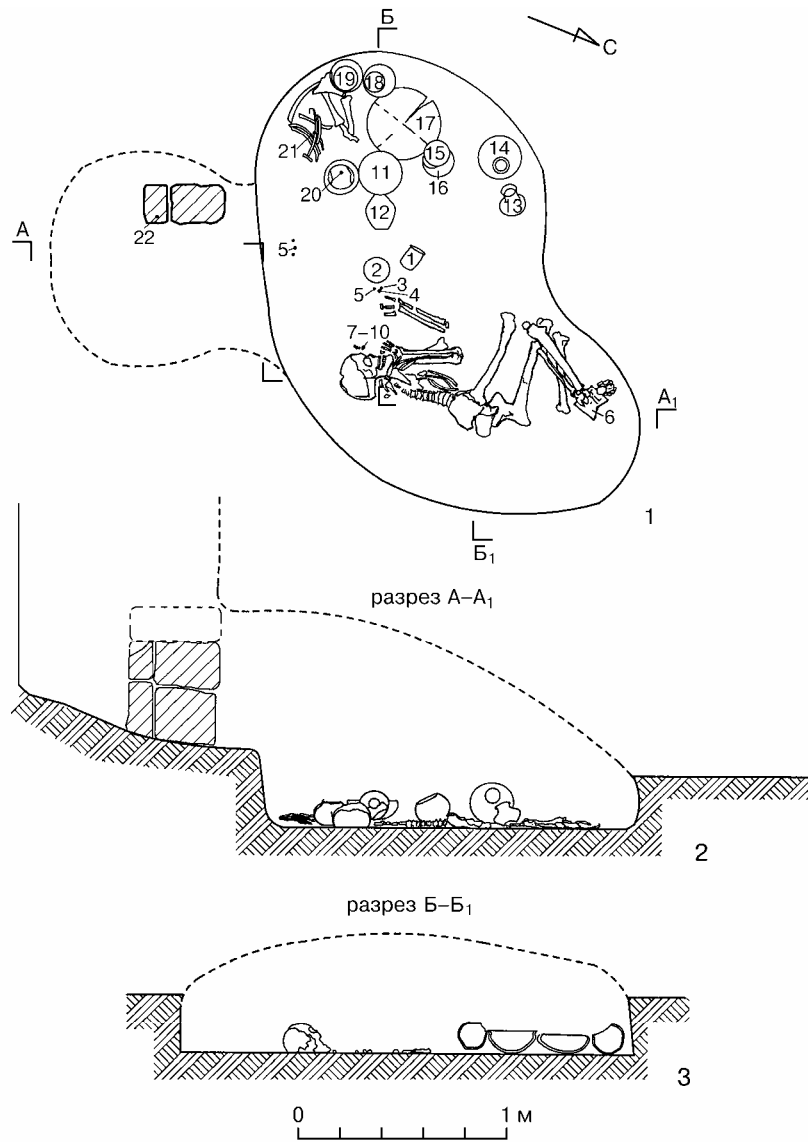
Посуда изготовлена на гончарном круге быстрого вращения из плотного теста без видимых примесей. Большая часть сосудов покрыта темно-красным ангобом по всей поверхности и лощения не имеет (рис. 3). Выделяются следующие формы и типы погребальной посуды:

I. Чаши на ножке (вазы).

Тип 1. В могиле находилась только верхняя часть сосуда – чаша (рис. 3, 1 – $D = 30,3$ см, $H = 7,5$ см)²⁰. Резервуар – конический, несколько уплощенный, с загибающимся внутрь венчиком, оформленный рельефными поясками. На дне чаши видны следы прикрепления к ножке сосуда. По форме резервуара ближайшие аналогии чаше мы находим среди ваз Дашлы I (Francfort 1989: 349, fig. 31, 21). Рельефные пояски по краю резервуара встречены на вазе из могильника Джаркутан 4с периода Джаркутан I (Širinov, Baratov 1997: 69, Abb. 2, 6).

²⁰ D – диаметр венчика, d – диаметр дна, H – высота сосуда.



Рис. 3. Раскоп 6, погребение № 2, керамика

Тип 2. Чаша цилиндрической формы на сплошной низкой ножке с дисковидным основанием (рис. 3, 2 – $D = 10,4$ см, $d = 4$ см, $H = 7,4$ см). Края чаши выделены. Ближайшие параллели этой форме представлены в Дашлы 3 (Francfort 1989: 355, fig. 37, 33, 45) и в Гонуре (Sarianidi 2007: fig. 27). Исследователи типологически относят их к категории конических или вазообразных чаш (Аскарлов 1977: 66).

II. Кубковидный сосуд²¹.

К этой форме относится сосуд грушевидной формы с ребром в нижней части (рис. 3, 3 – $D = 7,7$ см, $d = 4$ см, $H = 9,5$ см). Близкие аналогии керамике этого типа имеются в могильнике Джаркутан 4с периода Джаркутан I (Širinov, Baratov 1997: 74, Abb. 6, 12), некрополях Гонур (Sarianidi 2007: 61, fig. 49) и Дашлы 3 (Francfort 1989: 357, fig. 39, 33).

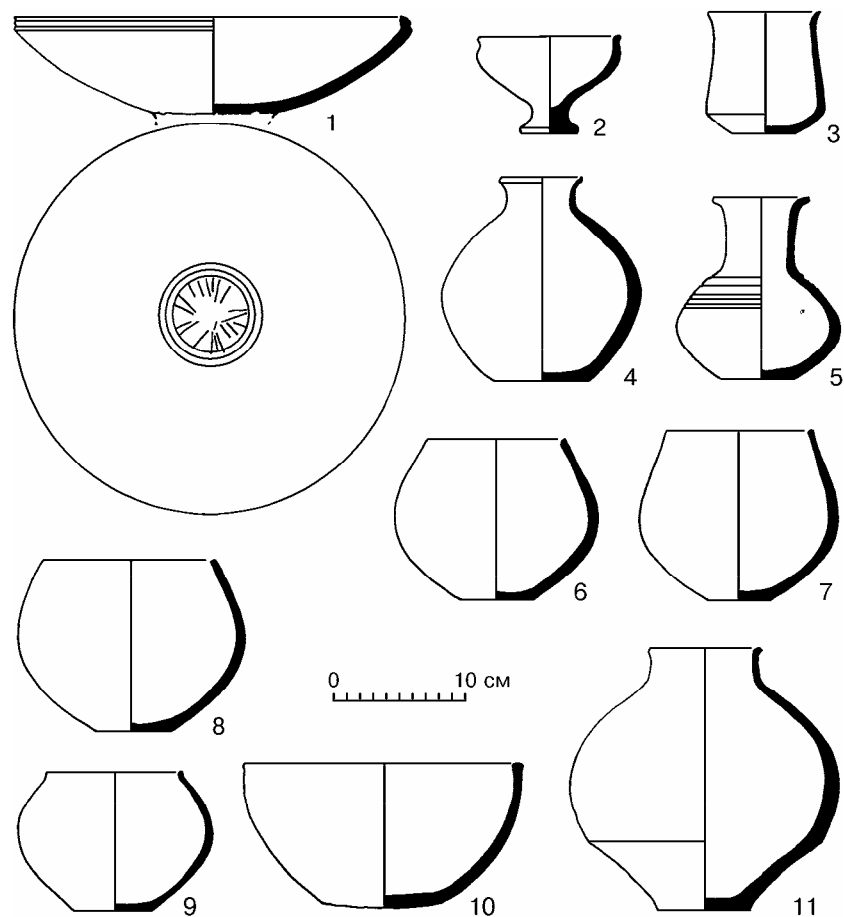
III. Кувшин и графин.

Тип 1. Сосуд с высоким, узким, выделенным горлом, отогнутым наружу венчиком и биконическим туловом (рис. 3, 4 – $D = 6$ см, $d = 8$ см, $H = 15,5$ см). Параллели таким кувшинам мы находим в сапаллинской посуде (Аскарлов 1977: рис. 32, тип IX, 3, 3a), в некрополях Гонура (Sarianidi 2007: fig. 80) и Алтын-депе периода позднего Намазга V (Хронология... 2005: 373, рис. 16, 27, 29).

Тип 2. Графин с узким высоким горлом, отогнутым наружу венчиком и сферическим туловом (рис. 3, 5 – $D = 7$ см, $d = 6$ см, $H = 14,5$ см, высота горла = 6,5 см). На плечиках сосуда имеются рельефные горизонтальные линии. Аналогии этой форме сосуда имеются в керамике Алтын-депе периода позднего Намазга V (Хронология... 2005: 373, рис. 16, 31).

IV. Глубокие чаши биконической формы с прямым или слегка отогнутым наружу венчиком представлены 4-мя сосудами (рис. 3, 6 – $D = 10$ см; $d = 5$ см, $H = 12$ см; рис. 3, 7 – $D = 11$ см; $d = 4,5$ см, $H = 13,5$ см; рис. 3, 8 – $D = 12,5$ см, $d = 5,5$ см, $H = 13$ см; рис. 3, 9 – $D = 12$ см; $d = 6,7$ см, $H = 12,5$ см). Эта форма посуды часто встречается на памятниках Северного Афганистана Дашлы 1 и 3 (Сарианиди 1976: 33, рис. 22, 21; 68, рис. 43, 16).

V. Глубокая миска с широким устьем, слегка отогнутым наружу венчиком и конической нижней частью (рис. 3, 10; $D = 21,5$ см, $d = 10$ см, $H = 11$ см). Аналогичные сосуды представлены в материалах сапаллинского и джаркутанского этапов сапаллинской культуры (Аскарлов 1977: рис. 32, тип X, 1, 1a) и Дашлы 3 (Francfort 1989: fig. 38, 45).

VI. Горшковидный сосуд сфероконической формы с подкосом в нижней части и слегка отогнутым наружу венчиком (рис. 3,

²¹ Название формы условное, так как у сосуда нет ножки. Сосуд отличается небольшими размерами и тонкими стенками.

11 – D = 8,5 см, d = 7 см, H = 20 см). Керамика этого типа имеет широкий круг аналогий в посуде могильников Сапаллитепа (Аскаргов 1973: 159, табл. 19, 8), Дашлы 1 и 3 (Сарианиди 1976: рис. 17, 4; 19, 6; 33, 19; 43, 1; Francfort 1989: fig. 41, 18, 19), Джаркутана – этапа Джаркутан I (Аскаргов, Абдуллаев 1983: 17, тип II, 1), а также керамического комплекса Келлели в Маргиане (Удеумуратов 1993: рис. 29, 7).

Анализ керамики из погребения № 2 позволяет отнести эти материалы к сапалли-джаркутанскому этапу сапаллинской культуры. При этом некоторые формы – кувшин, графин, горшковидный сосуд сопоставляются прежде всего с посудой из могильников Сапаллитепа, Дашлы 1, Алтын-депе (слои времени Намазга V). Другие формы керамики – вазы, кубковидный сосуд, чаши обнаруживают более близкие параллели с материалами второй фазой сапаллинской культуры (Джаркутан I) и Дашлы 3²².

Таким образом, можно полагать, что в могильнике Гелот древние земледельцы хоронили своих покойных на протяжении двух хронологических периодов сапаллинской культуры – Сапалли и Джаркутан I.

Кроме керамики, среди сопровождающего инвентаря встречены бронзовые предметы (зеркало, булавка), бусины из золота и лазурита, а также изделия из камня (обломок печати и антропоморфная фигурка).

Бронзовые предметы

1. Округлое плоское зеркало (10,2 x 10,2 см) без ручки (рис. 4, б) по классификации К. Каниута относится к варианту А-2-2 (Kaniuth 2006: 72). Такие зеркала встречаются в широком территориальном, хронологическом и культурном диапазоне – в женских погребениях Сапаллитепа, Джаркутана, Намазга-депе, Алтын-депе, Саразма, Дашлы 3, Гонура, Тигровой Балки и т. д. (Kaniuth 2006: 73).

2. Булавка с крюковидной округлой головкой и обломанным кончиком (рис. 4, 7; длина стержня – 7,7 см, диаметр – около 4 мм).

²² А.-П. Франкфор считает материалы Дашлы 1 более ранними по сравнению с Дашлы 3 и синхронизирует Дашлы 1 с сапаллинским этапом, а Дашлы 3 с Джаркутан I (Francfort 1989: 368).



Рис. 4. Раскоп 6, погребение № 2, предметы из металла и камня (2–5)

Эмиссионный спектральный анализ²³ показал, что булавка изготовлена из меди с незначительной примесью свинца (1,4 %; табл. 1).

Таблица 1

Cu	Ag	As	Bi	Co	Fe	Mn	Ni	Pb	Sb	Sn	Zn
основа	0,02	0,06	0,01	–	0,02	0,02	–	1,4	–	–	–

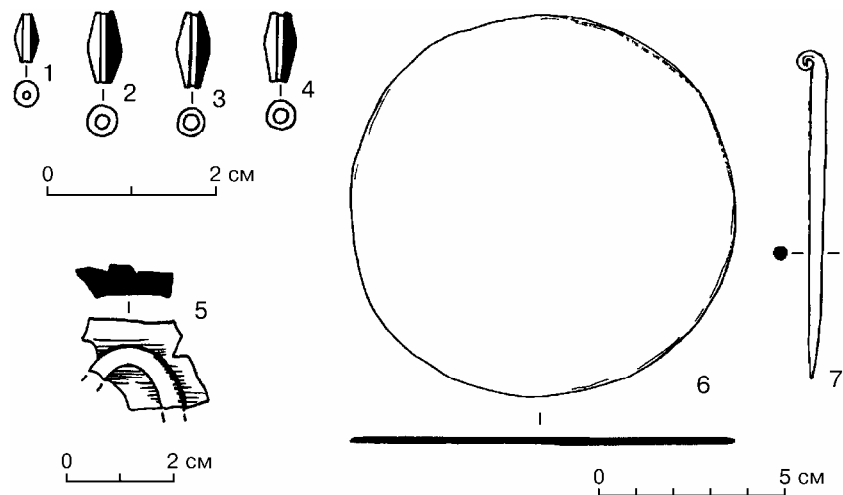
Булавка из Гелота по классификации К. Каниута относится к типу F5 (Kaniuth 2006: 119). Ближайшие аналогии нашей булавке имеются в Джаркутане (Širinov 2002: рис. 58/A, 9) и в Дашлы 1 и 3 (Сарианиди 1977: 83, рис. 42). Ареал распространения этой формы булавок – от долины Инда до Юго-Западного Ирана. Древнейшие образцы известны в период Намазга II на Илгынлы-депе (Kaniuth 2006: 119)²⁴.

²³ Анализ выполнен А. Н. Егорьковым (Лаборатория археологической технологии ИИМК РАН, Санкт-Петербург), лабор. № 83516.

²⁴ Н. А. Виноградова, приводя аналогии из Илгынлы-депе, Дашлы 1 и 3 крюковидному или петлевидному навершию булавки из Гелота, ссылается не на булавки, а на косметические стержни с такими навершиями и утолщениями на противоположном конце (Ред.).

Кроме булавки с помощью эмиссионного спектрального анализа был исследован фрагмент бронзового предмета (табл. 2)²⁵.

Таблица 2

Cu	Sn	Pb	Zn	Bi	Ag	Sb	As	Fe	Ni	Co	Fu
основа	0,2	1	-	0,004	0,05	0,04	0,8	0,05	0,04	0,003	0,06

В металле этого обломка изделия, кроме свинца (1 %), имеется примесь мышьяка (0,8 %). Сплавы меди с мышьяком и свинцом хорошо известны в сапаллинской культуре – на Сапаллитепа и Джаркутане (Kaniuth 2006: 107), в Северном Афганистане на памятниках типа Дашлы (Сарианиди 1977: 71), в Маргиане (Терехова 1990: 184) и на Алтын-депе (Хронология... 2005: 383).

Изделия из камня

У лобной кости скелета погребения № 2 находились золотая (рис. 4, 1) и три лазуритовые (рис. 4, 2–4) бусины удлиненной бочковидной формы. Длина золотой бусины – 6 мм, максимальный диаметр – 3 мм, диаметр отверстия – 1 мм. Лазуритовые бусины все одного размера – длиной 8 мм, макс. диаметром 4 мм, с отверстиями диаметром 1 мм.

Аналогии бусинам из Гелота имеются в Сапаллитепа, где была найдена золотая бусина и лазуритовые пронизки (Аскарлов 1977: 74, 75) и в Дашлы 3 (Сарианиди 1977: 104). Удлиненная лазуритовая бочковидная пронизка с золотой оковкой в середине найдена в захоронении периода Гиссар IV на Тепе Гиссар (Schmidt 1937: 135, fig. 79, Pl. XXXII, H2185). Лазуритовые бусы бочковидной формы периода ранней и средней бронзы имеют широкий круг аналогий в Сузах и Центральной Азии – на Шахри-Сохте, в Мундигаке, Саразме, Алтын-депе (Casanova 1994: 140), Гонуре (Sarianidi 2007: 115, fig. 207; 151, fig. 29).

Рядом с зеркалом был найден фрагмент (1,8 x 2 см) каменной печати или амулета из розового мрамора²⁶. На печати сохранилось рельефное орнаментальное изображение розетки, скорее

²⁵ Исследование проведено А. Ф. Дубровиным (Государственный научно-исследовательский Институт реставрации, Москва) на приборе СТЭ-1.

²⁶ Судя по описанию обломка, печать была изготовлена из розового алебастра (Ред.).

всего, четырехлепестковой (рис. 4, 5). Аналогии таким розеткам имеются среди металлических печатей Алтын-депе (Массон 1981: табл. XVI, 8), Шахри-Сохте (Salvatori 2000: 115, fig. 11, 10 – type 8) и на амулетах из серпантина в Маргиане (Sarianidi 1986: 222).

Каменная фигурка человека (рис. 5) из инвентаря погребения № 2 уникальна. Фигурка лежала на спине, лицом вверх. Статуэтка изображает фигуру мужчины (высота – 13,2 см, ширина в плечах – 8,2 см, вес фигурки – 555 г.). Нижняя часть статуэтки оформлена в виде усеченного конуса. Плоскость основания – овальная (8 x 5,7 см)²⁷. Голова фигурки округлая (4 x 4 см), с выделенным прямым носом и подбородком. Уголки губ как бы растянуты в улыбке. Глаза большие, миндалевидной формы. Пластически проработаны брови и глазное яблоко. Переход от головы к плечам плавный, шея короткая, плечи широкие. Руки сложены на поясе, большие пальцы слегка подняты вверх и соприкасаются между собой. Другие пальцы сжаты в кулак. Прекрасно моделированы уши и прическа. Лоб и уши не закрыты волосами. Ушная раковина эллипсовидной формы. Волосы прямые, прочерчены тонкими углубленными линиями. На концах они собраны в косу и свернуты валиком на затылке в пучок. Судя по изображению рук, фигурка изображает мужчину в молитвенной позе.

Статуэтка из погребения № 2 раскопа 6 в Гелоте, в отличие от керамического материала, не находит прямых аналогий в бактрийско-маргианских комплексах. По стилю исполнения эту фигурку можно сопоставить с месопотамской пластикой раннединастического времени – широкие плечи, широко расставленные руки, изображение лица с «улыбающимися губами» и большими миндалевидными глазами. Статуэтки из Месопотамии изображают фигуры в молитвенной позе (“*Beterstatuetten*”) – руки всегда сложены на груди или на поясе, смиренная поза выражает просьбу к богу. Многие фигурки имеют надписи (имя бога или жертвователя). Их находят среди храмовых предметов, в алтарях, под полами, в фундаментах святилища (Braun-Holzinger 1997: 1).

²⁷ Спектральный анализ Центральной лаборатории Управления геологии г. Душанбе показал, что статуэтка изготовлена из мягкого белого камня – ангидрита (разновидность гипса). Этот камень встречается в неогеновых породах Афгано-Таджикской депрессии.

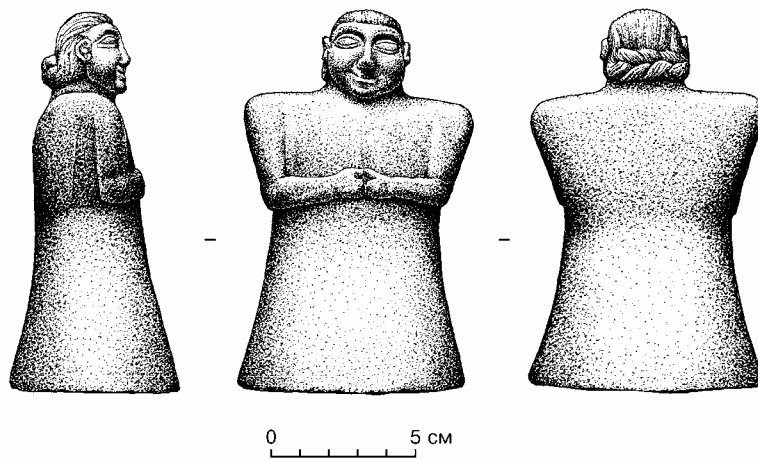

1



2

Рис. 5. Раскоп 6, погребение № 2, антропоморфная каменная фигурка:
1 – прорисовка; 2 – фотография, вид спереди

После смерти жертвователя фигурка могла почитаться как изображение предков (Braun-Holzinger 1997: 19). Более ранние находки этих статуэток происходят из области Дияла, более поздние – из Мари. Статуэтка из Гелота по общей манере исполнения лица и рук может быть сравнима со скульптурой из Мари (Braun-Holzinger 1997: Taff. 24, *a, d*; 30, *a, b*).

Особое значение имеет положение рук гелотской фигуры – пальцы сжаты в кулак, большие пальцы рук слегка подняты вверх и соприкасаются между собой. Подобное изображение рук мы находим в Месопотамии – в Уруке, где статуэтка передает мужскую фигуру со сжатыми в кулак руками, большие пальцы отогнуты вверх (Basmachi 1975–1976: No. 24).

Жесты рук, разные позиции ладони и пальцев имели определенную символику. А. Оппенхейм пишет, что в месопотамской религиозной практике молитвы сопровождалась ритуалом, который был тщательно прописан для жреца и молящихся. Этот ритуал регламентировал движения и жестикуляцию, а также характер приношения, его время и место (Оппенхейм 1990: 139).

Жест руки, сжатой в кулак с выпрямленным большим пальцем, часто изображается на навершиях булавок, найденных в погребениях. В Месопотамии одна такая бронзовая булавка найдена в царском некрополе Ура (Woolley 1934: 147, 527, Pl. 189; Winkelmann 1998: 9, Abb. 4, 3). Булавки с изображением руки в различных позициях ладони и пальцев широко представлены в бактрийско-маргианских погребальных комплексах: серебряные и костяные – в Гонуре (Sarianidi 1996: fig. 3, 1–2; Сарианиди 2001: рис. 38), бронзовые – в разграбленных могилах Афганистана (Sarianidi 1986: Taff. 70), в Сапаллитепа (6 экз.; Аскарлов 1977: 76, табл. XL, 5; Kaniuth 2006: 112, Abb. 168–173), в Джаркутане (Аскарлов, Абдуллаев 1983: табл. XXXIV, 6; Širinov, Baratov 1997: Abb. 4, 2). На наш взгляд, жесты пальцев рук на статуэтках и на навершиях булавок связаны между собой и свидетельствуют об определенном каноне в погребальной практике для жрецов и молящихся.

Статуэтка из Гелота, кроме выше приведенных параллелей с месопотамской скульптурой, имеет определенное сходство в бактрийской и маргианской пластике. Это тонкая моделировка глаз, ушной раковины и прически. Серебряное навершие булавок из Гонура изображает женщину, сидящую в кресле и одетую в

каунакес (Сарианиди 1995: 78, рис. 3). Лицо ее отлично от гелотской фигурки, но большое сходство имеется в изображении больших миндалевидных глаз, ушных раковин эллипсовидной формы и прически. Волосы прочерчены тонкими углубленными линиями и уложены валиком на затылке. Эта прическа характерна для бактрийских составных статуэток (Pottier 1984: Pl. XVI, 303). Интересны черты лица и прически фигурки, изображенной на печати из Северного Афганистана. Это богиня, сидящая на льве. Глаза большие, миндалевидные. Уголки губ растянуты в улыбке. Волосы собраны в пучок (Winkelmann 2004: 71, 190, fig. 5). С. Винкельман проводит аналогии с цилиндрическими печатями некрополя А Шахдада и датирует их раннединастическим периодом до начала аккадского времени.

Другая линия параллелей статуэтки из Гелота может быть проведена с Восточным Ираном, где в Шахдаде на некрополе А были найдены глиняные статуи в молитвенной позе. Они довольно большие – от 45 до 97 см (Nakemi, Sajjadi 1990: 147) и некоторые, видимо, имели портретное сходство с умершими. Характерны скульптуры, вылепленные под влиянием месопотамской пластики – широкие плечи, широко расставленные руки. Они сложены на груди или на поясе. Именно эти элементы в изображении торса статуй сближает гелотскую статуэтку с Шахдадом (Nakemi 1997: Nos. 1479, 3432, 3520).

Подводя итоги описанию статуэтки из Гелота мы склоняемся к мнению, что она была изготовлена в Бактрии мастерами из местного камня (гипс-ангидрат) под влиянием месопотамских эталонов. Связи с Эламом и Месопотамией осуществлялись через Северный Афганистан и Восточный Иран. Находка каменной статуэтки в Гелоте еще раз подтверждает мнение П. Амье об определенном воздействии Элама («второго Шумера») на сложение бактрийской цивилизации. «Граница сферы влияния Элама, сначала находившаяся в Восточном Иране, продвинулась до Бактрии» (Amiet 1990: 135). Художественные изделия Древней Бактрии, особенно в области торевтики и глиптики, испытывает сильное влияние новошумерского стиля. «Западные, особенно месопотамские эталоны отвечали культурным и интеллектуальным запросам местного общества, активно продвигающегося по пути цивилизации» (Массон 2006: 81).

- Аскарлов 1973 – *Аскарлов А. А.* Сапаллитепа. Ташкент, 1973.
- Аскарлов 1977 – *Аскарлов А. А.* Древнеземледельческая культура эпохи бронзы юга Узбекистана. Ташкент, 1977.
- Аскарлов, Абдуллаев 1983 – *Аскарлов А. А., Абдуллаев Б. Н.* Джаркутан. Ташкент, 1983.
- Виноградова 2004 – *Виноградова Н. М.* Юго-Западный Таджикистан в эпоху поздней бронзы. М., 2004.
- Виноградова, Кутимов 2009 – *Виноградова Н. М., Кутимов Ю. Г.* Погребения эпохи бронзы в окрестностях кишлака Гелот на юге Таджикистана // Сборник в честь 80-летия В. И. Сарияниди. М., 2009 (в печати).
- Виноградова, Кутимов, Ломбардо 2009 – *Виноградова Н. М., Кутимов Ю. Г., Ломбардо Д.* Археологические исследования отряда по изучению памятников эпохи бронзы в 2007 году в Хатлонской области Таджикистана // Археологические работы в Таджикистане. Душанбе, 2009 (в печати).
- Виноградова, Ранов, Филимонова 2008 – *Виноградова Н. М., Ранов В. А., Филимонова Т. Г.* Памятники Кангурттута в Юго-Западном Таджикистане (эпоха неолита и бронзовый век). М., 2008.
- Массон 1981 – *Массон В. М.* Алтын-депе. Л., 1981.
- Массон 2006 – *Массон В. М.* Культурогенез Древней Центральной Азии. СПб, 2006.
- Оппенхейм 1990 – *Оппенхейм А.* Древняя Месопотамия. М., 1990.
- Сарияниди 1976 – *Сарияниди В. И.* Исследование памятников Дашлинского оазиса // Древняя Бактрия. М., 1976. С. 21–86.
- Сарияниди 1977 – *Сарияниди В. И.* Древние земледельцы Афганистана. М., 1977.
- Сарияниди 1995 – *Сарияниди В. И.* Составные статуэтки Бактрии и Маргианы // ВДИ. 1995. № 1. С. 75–79.
- Сарияниди 2001 – *Сарияниди В. И.* Некрополь Гонура и иранское язычество. М., 2001.
- Терехова 1990 – *Терехова Н. Н.* Обработка металлов в Древней Маргиане // В. И. Сарияниди. Древности страны Маргуш. Ашхабад, 1990. С. 177–202.
- Удеумурадов 1993 – *Удеумурадов Б. Н.* Алтын-депе и Маргиана: связи, хронология, происхождение. Ашхабад, 1993.
- Хронология... 2005 – Хронология эпохи позднего неолита – средней бронзы Средней Азии (погребения Алтын-депе). СПб, 2005.
- Amiet 1990 – *Amiet P.* Elam and Bactria // G. Ligabue, S. Salvatori (eds.) Bactria – an Ancient Oasis Civilization from the Sands of Afghanistan. Venezia, 1990. P. 127–140.
- Braun-Holzinger 1977 – *Braun-Holzinger E. A.* Frühdynastische Beterstatuetten. Berlin, 1977.

- Basmachi 1975–1976 – *Basmachi F.* Treasures of the Iraq Museum. Baghdad, 1975–1976.
- Casanova 1994 – *Casanova M.* Lapis lazuli beads in Susa and Central Asia: a preliminary study // SAA 1993. Helsinki, 1994. Vol. I. P. 137–145.
- Francfort 1989 – *Francfort P.-H.* Fouilles de Shortughai. Recherches sur l'Asie centrale protohistorique. Paris, 1989.
- Hakemi 1997 – *Hakemi A.* Shahdad. Archaeological Excavations of a Bronze Age Center in Iran. Rome, 1997.
- Hakemi, Sajjadi 1990 – *Hakemi A., Sajjadi S.* Shahdad excavations in the context of the oases civilization Bactria // G. Ligabue, S. Salvatori (eds.) An Ancient Oasis Civilization from the Sands of Afghanistan. Venezia, 1990. P. 143–153.
- Kaniuth 2006 – *Kaniuth Kai.* Metallobjekte der Bronzezeit aus Nordbakterien. Archäologie in Iran und Turan. Mainz, 2006. Bd. 6.
- Kaniuth, Teufer, Vinogradova 2006 – *Kaniuth K., Teufer M., Vinogradova N.* Neue bronzezeitliche Funde aus Südwest Tadschikistan // AMIT. 2006. Bd. 38. S. 81–102.
- Pottier 1984 – *Pottier M.-H.* Matériel funéraire de la Bactriane Méridionale de l'âge du bronze. Paris, 1984.
- Salvatori 2000 – *Salvatori S.* Bactria and Margiana Seals // East & West. 2000. No. 50. P. 97–135.
- Sarianidi 1986 – *Sarianidi V.* Die Kunst des alten Afghanistan. Leipzig, 1986.
- Sarianidi 1996 – *Sarianidi V.* The biblical Lamb and the funeral Rites of Margiana and Bactria // Mesopotamia. Firenze, 1996. Vol. XXXI. P. 33–47.
- Sarianidi 2007 – *Sarianidi V.* Necropolis of Gonur. Athens, 2007.
- Schmidt 1937 – *Schmidt E. F.* Excavations at Tepe-Hissar Damghan. Philadelphia, 1937.
- Širinov 2002 – *Širinov N. S.* Die frühurbane Kultur der Bronzezeit im südlichen Mittelasien. Die vorgeschichtliche Siedlung Džarkutan // AMIT. 2002. Bd. 34. S. 1–170.
- Širinov, Baratov 1997 – *Širinov T., Baratov S.* Bronzezeitliche Grabstätten aus der Nekropole Džarkutan 4 C (Süd-Uzbekistan) // AMIT. 1997. Bd. 29. S. 65–120.
- Vinogradova 2009 – *Vinogradova N.* Will the Monuments of the Middle Bronze Age be discovered on the Territory of Southern Tadjikistan? // SAA 2007. Ravenna, 2009 (in print).
- Winkilmann 2004 – *Winkilmann S.* Seals of the oasis from the Ligabue Collection. Il Punto. 2004.
- Winkilmann 1998 – *Winkilmann S.* Bemerkungen zum Grab 18 und den Silbernadeln von Gonur depe // AMIT. 1998. Bd. 30. S. 1–16.

МОНАРХИЧЕСКИЕ ТИТУЛЫ В ИСТОРИИ ДРЕВНЕЙ ГРЕЦИИ

Ю. А. Виноградов

Много лет назад, еще в конце XX в. В. М. Массон обратился ко мне с просьбой написать небольшую популярную статью, посвященную титулатуре древнегреческих правителей. Статью предполагалось опубликовать в каком-то туркменском журнале. В. М. Массон при этом говорил, что, может быть, туркменбаши Ниязов ее прочитает и что-нибудь из классического наследия ему придется по душе. Текст был написан сравнительно быстро, но в суете повседневной жизни необходимость публикации отошла на дальний план, да и сам С. Ниязов ушел в мир иной. Так уж получилось, что «заказанная» статья увидит свет в сборнике в честь самого заказчика – В. М. Массона.

Специальное изучение титулатуры древних владык представляет определенный научный интерес по той причине, что титул, как известно, выражает не только правовое положение правителя, но и определенную тенденцию в его идеологической политике (Егоров 1988: 165). Эллада в сравнении с другими цивилизациями древности в этом отношении занимает особое место. Любому современному человеку прекрасно известно, что именно она дала миру понятие демократии, но это совсем не означает того, что эллины не были знакомы с иными формами политического устройства. Нет сомнения, что все они знали о существовании монархий, пусть не из личного опыта, а из рассказов о других странах. Но в данном случае речь идет не о других странах, а собственно о самой Греции, где единоличная власть в определенных ситуациях представлялась вполне нормальной или, более того, даже единственно возможной. К примеру, именно таким образом был устроен мир олимпийских богов, над которыми возвышалась фигура «царя богов и людей» Зевса. Уверен, что даже в среде крайних демократов демократических Афин не могло возникнуть сомнения в справедливости такого устройства и необходимости проведения на Олимпе выборов, замены Зевса, скажем,

на Аполлона или Диониса. В начале XXI в. человек, выступивший с подобной идеей, может показаться оригиналом или забавником, а вот в Древней Греции его в лучшем случае посчитали бы сумасшедшим, а в худшем – богохульником со всеми вытекающими отсюда последствиями.

Знаменитый философ Аристотель в своей «Политии» признал монархию нормальной формой правления наряду с двумя другими: аристократией и демократией («политией», по его терминологии). В частности, он писал, что «монархическое правление, имеющее в виду общую пользу, мы обыкновенно называем царской властью» (Arist. Polit. III. 5, 2 1279a 34–35). Отклонение от царской власти, то есть монархическое правление, отступившее от принципа общей пользы, он называл тиранией (см. Фролов 1972: 3–5; Егоров 1988: 171–172).

Аристотелевские идеи блестяще развил историк Полибий, который в написанной им «Всеобщей истории» создал впечатляющую теоретическую модель, так сказать, саморазвития форм политического устройства общества, когда причины изменений вызревают в недрах старых, постепенно разлагающихся и деградирующих государственных форм. Царскую власть Полибий, как и Аристотель, признавал вполне естественной, но эта власть, по его представлениям, в силу существования природных законов развития, должна вырождаться в «извращенную форму, то есть в тиранию» (Polyb. VI. 4, 8).

Но были ли в истории Древней Греции такие периоды, когда монархическая власть была естественной и нормальной? Думается, что да! В этом отношении можно назвать так называемую крито-микенскую эпоху и, возможно, гомеровскую. Первая из них, относящаяся еще к бронзовому веку, знаменовала собой появление цивилизации на территории Европы. От этой цивилизации сохранились остатки величественных дворцов, храмов, цитаделей и т. д., известны и памятники письменности – таблички, написанные линейными письменами А и Б. Линейное письмо Б, как известно, уже расшифровано, что дает основания лучше представить себе социально-политическую структуру крито-микенского общества. Имеющиеся тексты позволяют считать, что общество было устроено на теократически-монархических принципах. На вершине социальной лестницы находился некий *вана-*

ка, что обычно понимается как «владыка», «господин», «царь», хотя этот термин может относиться не только к земному правителю, но и богу, и даже лицу, выполняющему функции верховного жреца (Полякова 1983а: 63). В номенклатуре должностей чиновников, состоящих при царском дворе, наряду с прочими известны *басилевсы* (Андреев 1976: 52; Полякова 1983б: 91). В высшей степени любопытно, что позднее в Древней Греции именно этим термином (*басилевс*) будут именоваться цари, но в микенское время они выступали в более скромной роли, связанной с военной и производственной сферами (Полякова 1983а: 69).

Крито-микенская цивилизация, как свидетельствуют археологические материалы, не пережила рубежа XIII–XII вв. до н. э. Причины этой грандиозной исторической драмы все еще не вполне ясны, но традиционно считается, что главными виновниками этого стали северные варвары (греки-дорийцы), совершившие вторжение на Балканы (см.: Андреев 2002: 645 сл.). Цивилизация рухнула, но историческое развитие от этого не прекратилось, – Греция вступила в железный век, постепенно начал формироваться новый тип социально-политического устройства общества в виде городов-государств (полисов). Это время в истории обычно считается гомеровским по имени автора двух знаменитейших поэм «Илиада» и «Одиссея». Гомер пытался описать общество далекого прошлого, – Троянская война, о которой говорится в «Илиаде», могла иметь место в XIII в. до н. э., а поэт, как считают многие исследователи, жил в VIII в. до н. э. Не удивительно, что о том времени он знал очень немного и по этой причине придавал ему некоторые современные для него черты. Вполне возможно, что крах микенской цивилизации, практическое уничтожение ее правящей элиты выдвинули на авансцену политической жизни дотоле весьма скромную фигуру *басилевса* (Андреев 1976: 66; 2004: 294 сл.; Яйленко 1990: 39).

Что касается Троянской войны, из «Илиады» известно, что под Трою привели свои войска многие цари (*басилевсы*) Эллады – Ахилл, Диомед, Нестор, Одиссей и др., называются даже царские династии – Атриды, Нелеиды, Лабдакиды и др. Естественно, все они имели божественное происхождение. Как водится среди монарших особ, многие из них имели прозвища. Эти прозвища, однако, скорее всего, не связаны с привычной для нас титулату-

рой и, возможно, являются плодом поэтической фантазии. Так, главнокомандующий греческим войском Агамемнон у Гомера часто называется *Анакс андрон*, то есть «Пастырь мужей» или *Поймен лаон* – «Пастырь народов». Следует обратить внимание, правда, что гомеровский термин *анакс*, как и микенский *ванака*, может относиться и к человеку, и к богу (Полякова 1983а: 62, прим. 28).

Наследственная власть в Древней Греции постепенно отошла в прошлое (Thuk. I. 13), при этом пышная титулатура монархов, как будто, здесь так и не успела сложиться. В противоречивой, кризисной обстановке (VII–VI вв. до н. э.) во многих полисах появляется единоличная власть в виде тирании или ранней тирании, как ее еще именуют, ибо потом появится и поздняя. Некоторые из тиранов являлись очень яркими, самобытными личностями, оставившими заметный след в истории, правда, в основном своими войнами, – Кипсел, Периандр, Писистрат, Поликрат и др. Характерная особенность этих тираний – их кратковременность, переходность, что прекрасно передает текст оракула, который по преданию получил Кипсел тиран Коринфа в Дельфийском святилище Аполлона (см. Лурье 1993: 158). Этот оракул гласил:

«Много преславен Кипсел, в мое входящий жилище,
Сам и дети его; но только лишь дети, не внуки».

Божество, как нетрудно догадаться, предупреждало Кипсела о том, что тот сумеет передать единоличную власть детям, но внукам она уже не достанется. Естественно, так оно и было на самом деле. Надо признать, что такая или схожая судьба ожидала и других тиранов, – ни один из них не сумел создать династии. При таком положении очень трудно ожидать, что они могли прибавить к своему имени громкий титул, к примеру, – Великий вождь Афин, Победитель на суше и на море, Благодетель и т. п. В политическом лексиконе Древней Греции на это нет даже намека! Отрицательный смысл слова *тиран* в известном смысле был присущ ему с самого начала, что, конечно, исключало использование его как титула. Один из тиранов Питтак в народной песне был назван «царем над великой Митиленой (город на острове Лесбос)»,

но такую песню, скорее всего, могли сочинить и петь лишь сторонники и доброжелатели этого правителя (Берве 1997: 11).

У замечательного поэта Архилоха в одном из стихотворений говорится о некоем Леофиле, возможно, каком-то тиране. Слово *леофил* (друг народа), по остроумному замечанию Г. Берве, является издевательским наименованием неизвестного нам властителя, который совершил насилие над гражданами и должен бы был именоваться не «другом», а «врагом народа» (Берве 1997: 11).

В дальнейшем тиранические режимы возникали на периферии античного мира. Очень показательна в этом отношении тирания Дионисия в Сиракузах (405–367 гг. до н. э.). В трудное для города время, когда Сиракузам угрожали враги, Дионисий вполне законно получил должность *стратега-автократора*, то есть единолично стал исполнять обязанности целой коллегии стратегов (Фролов 1979: 53, 87 сл.). Нарушением обычного порядка стало то, что он не сложил с себя эти обязанности, а исполнял их до конца жизни. В результате многих войн Дионисий создал державу, которая охватывала почти всю Сицилию и даже области Южной Италии. В сохранившихся источниках его именуют по-разному: царь, тиран, архонт Сицилии. Первые два наименования, очевидно, соответствуют позиции авторов сочинений по отношению к монархическому правлению Дионисия с уклоном либо в «худшую» (*тиран*), либо в «лучшую» (*царь-басилевс*) сторону, и титулами, безусловно, не являются (Фролов 1979: 148; 2001: 458). Большого внимания заслуживает третий вариант – *архонт Сицилии*, который, скорее всего, являлся официальным титулом правителя (Фролов 1979: 151; 2001: 461). В этом отношении следует подчеркнуть, что *архонт* (предводитель, правитель, начальник) – это одна из конституционных магистратур, существовавшая во многих полисах Древней Греции, но в державе Дионисия этим термином тиранический характер правления был, так сказать, слегка закамуфлирован. Весьма показательна также, что Спартокиды, создавшие державу на берегах Боспора Киммерийского (совр. Керченский пролив) тоже использовали термин *архонт* в отношении своей власти над греческими городами (см. ниже). Не менее показательна, что в Фессалии тиран Ясон Ферский и его преемники именовали себя *тагами*, а *таг* – это термин

для обозначения полисных магистратуры, вполне подобный *архонту* (Фролов 1972: 84 сл.; 1979: 151; 2001: 141 сл.).

Большинство полисов Древней Греции были демократическими или олигархическими по своему устройству, иными словами, политическими правами в них пользовались либо все граждане без исключения, либо эти права были ограничены имущественным цензом. Наиболее яркой фигурой демократического лагеря, конечно, был афинский вождь Перикл. Его авторитет в государстве был настолько силен, что народное собрание почти автоматически принимало все постановления, инициатива которых исходила от Перикла. Официально он многократно переизбирался на должность первого стратега и, так сказать, руководил советом обороны государства, но эта должность вполне гарантировала ему главенство в Афинах. Вообще же лидеры подобные Периклу в Древней Греции назывались *демагогами* (вождями народа). Это слово тогда еще не приобрело отрицательного смысла, который стал прочно связываться с ним позднее и сохраняется до сих пор.

Историк Фукидид по поводу политической организации Афин при Перикле заметил, что существовавшая тогда система была демократической лишь на словах, а на деле являлась властью одного человека (Thuk. II. 65.9). Своими деяниями на государственном поприще этот народный вождь заслужил прозвище Олимпиец (Plut. Per. 39), то есть был уподоблен олимпийским богам. Такое уподобление, безусловно, более подходило не лидеру демократической партии, а единоличному монарху – царю. Но Афины все-таки были демократическим полисом, и традиция сохранила для нас иное, весьма обидное для лидера государства прозвище – Схинокефал, то есть Лукоголовый (Plut. Per. 3). Оно пошло от афинских поэтов, насмехавшихся над телесным недостатком Перикла, – его голова имела врожденный дефект, по форме напоминая морскую луковицу (схину). Подобные насмешки вряд ли допустимы в любом авторитарном государстве!

В IV в. до н. э. в материковой Греции в условиях системного кризиса полиса возникает так называемая поздняя тирания. Одна из любопытных фигур этого времени – уже упоминавшийся Ясон Ферский. В 70-х гг. IV в. до н. э. он стал тираном в городе Феры, а затем объединил под своей властью всю Фессалию (об-

ласть в Средней Греции). Еще раз подчеркну, что официально Ясон именовался *тагом* (*таг* – вождь, главнокомандующий, предводитель), иными словами, носил титул конституционных полисных магистратов, характерный для Фессалии (Фролов 2001: 158–183, 461).

Как видим, в Древней Греции так и не была создана сколько-либо оригинальная система именования монархических правителей. Полисные, демократические традиции были столь сильны, что даже вполне удачливые тираны вроде Дионисия Сиракузского или Ясона Ферского вынуждены были прикрывать свою единоличную, авторитарную власть привычной для граждан титулатурой.

Единственным исключением из этого правила, является Боспор Киммерийский (район современного Керченского пролива), где к началу IV в. до н. э. было создано крупное монархическое государство во главе с династией Спартокидов (см. Гайдукевич 1949: 54–79; Шелов-Коведяев 1985: 82 сл.; Виноградов 2005: 238 сл.). Это государство обычно именуется греко-варварским, поскольку в его состав входили как ранее независимые греческие полисы (Пантикапей, Нимфей, Феодосия, Фанагория и др.), так и местные варварские племена (синды, тореты, керкеты, дандарии и пр.). Из боспорских надписей мы знаем, что пышный титул впервые появился у Левкона I (389/88 – 349/48 гг. до н. э.). В одной из недавно обнаруженной надписей он именуется «*архонтом* Боспора и Феодосии и всей Синдики» (Соколова, Павличенко 2002: 101). Под Боспором в данном случае, скорее всего, следует понимать обозначение всех греческих городов, расположенных по берегам Керченского пролива. Может быть, подобно Дионисию Сиракузскому первоначально Левкон носил титул *стратег-автократор*, а *архонтом* стал называться лишь с присоединением Феодосии (Завойкин 2001: 170), но об этом мы ничего не знаем. Любопытно, что в этой надписи Левкон назван *архонтом* не только греческих городов, но и Сидики, то есть области обитания племени синдов. В других эпиграфических документах по отношению к варварам он носит титул *царя* (*царствующего*). К примеру, – «Левкон *архонт* Боспора, Феодосии и синдов (?) *царствующий* над торетами, дандариями, псессами» (КБН 1965. 6а), «Левкон *архонт* Боспора и Феодосии *царствующий* над

синдами и всеми меотами» (КБН 1965. 8). После Левкона I эта титулатура была сохранена его преемниками. С. Р. Тохтасьев по данному поводу справедливо заметил, что сложение этой традиции следует объяснять какими-то внешними влияниями, но единственным государством, правители которого имели пышные титулы, содержавшие в своем составе название ядра государства с дальнейшим перечислением присоединенных к нему стран, в V–IV вв. до н. э. была Персия (Тохтасьев 2001: 163). Есть все основания считать, что персидские цари использовали более древнюю месопотамскую традицию, но на Боспор она, наиболее вероятно, пришла именно через Персию.

В высшей степени любопытно, что Александр Македонский, разгромивший Персидскую державу и проявлявший столь большой интерес к восточным обычаям и церемониям, даже требовавший, чтобы его почитали как бога (сына Зевса–Аммона), тем не менее, не принял пышной титулатуры (см. Шахермайр 1984: 151 сл., 322 сл.; Шифман 1988: 182 сл.). Прозвище Великий он получил уже после смерти. Может быть, это следует объяснять тем, что Александр совсем не стремился следовать обычной схеме создания крупных государств, а планировал установить свою власть над всем миром. Для владыки вселенского государства последовательность завоеваний, возможно, уже не представляла особого значения, ведь он просто не мог иметь соперников, перед которыми следовало бы демонстрировать грандиозность своей власти и масштаб территориальных владений.

После смерти великого завоевателя, так и не успевшего претворить в жизнь свои замыслы, его империя достаточно быстро развалилась на государства, во главе которых встали сподвижники Александра. Вскоре они приняли царские титулы, первыми это сделали Антигон и Деметрий в 306 г. до н. э. (Бенгтсон 1982: 95), а затем им последовали и все остальные – Птолемей, Селевк и др. Монархи, как это было обычно на Востоке, стали обожествляться (Байбаков 1914); многие из них стали добавлять к своему имени прозвища, некоторые из которых были даны, так сказать, народной молвой, а другие уже можно рассматривать как элемент титулатуры. К примеру, Антигон был прозван Одноглазым, и, в принципе, в этом нет намека на какое-то возвеличивание данной фигуры, а вот его сын Деметрий стал называться По-

лиоркет (Покоритель Городов), и в этом прозвище элемент такого возвеличивания, на мой взгляд, присутствует.

Эллинистические цари порой имели несколько прозвищ, в сложном переплетении которых разобраться совсем не просто. Известно, что Деметрий II был назван Никатор (Победитель), но еще и Серпид (Кандалоносец) (Porphyg. 260 fr. 32, с. 1217 Яс.), первое из прозвищ можно считать официальным титулом, поскольку он действительно одержал ряд побед, а второе связано с пленением царя парфянами и, вероятнее всего, отражает народную молву. Полибий сообщает, что Селевк Каллиник был прозван также Погон (Polyb. II. 71), Каллиник (Одерживающий славные победы) – это культовый эпитет, а Погон (Бородатый) – лишь народное прозвище. На эту сложность обратил внимание Э. Бикерман (1985: 221–222).

Э. Бикерману принадлежит, на мой взгляд, очень удачная попытка разобраться в титулатуре царей одного из важнейших эллинистических государств, первоначально простиравшегося на обширнейших территориях от Малой Азии до Индии, во главе которого стояли потомки Селевка. Среди официальных царских эпитетов, бытовавших среди Селевкидов, можно назвать некоторые: Евпатор (Рожденный знатным отцом, то есть знатный), Евсебес (Благочестивый), Никатор (Победитель), Каллиник (Одерживающий славные победы), Сотер (Спаситель), Теос (Бог) и т. п. Но кто давал царям столь красочные титулы? Древние авторы по этому поводу оставили ряд важных свидетельств.

Известно, что титул «Бога» Антиоху I присвоили жители г. Милета за то, что он освободил их от тирании Тимарха (App. Sуг. 65), а Деметрий I был прозван Спасителем вавилонянами, которых он спас от жестокого управления другого Тимарха (App. Sуг. 47). Как видим, культовые эпитеты присваивались царю городами его державы за чрезвычайные услуги, которые тот им оказывал (Бикерман 1985: 222; Голубцова 1992: 62–63). Любопытно, что города при этом действовали абсолютно самостоятельно, без всякой оглядки на других, так что Деметрий был Спасителем для Вавилона, но, скажем, отнюдь не для Милета или других городов. Царь в одно и то же время в разных городах мог обладать различными титулами, хотя теоретически, разумеется, можно допустить, что один титул он принимал сразу в нескольких из них (Би-

керман 1985: 223). О том же самом свидетельствуют и монеты, чеканившиеся различными городами государства Селевкидов.

Вполне можно допустить, что цари принимали в качестве официального титула некоторые из особенно лестных им эпитетов, дарованных городами. Однако их все-таки следует различать между собой, ибо официальная титулатура была принята совсем не в автономных городах, а при дворце, в армии, у всех лиц, подчиненных царю непосредственным образом (Бикерман 1985: 234). По этой причине об официальной титулатуре вполне обоснованно можно судить лишь на основании посвяtitельных надписей, вырезанных по приказу царей. В таких надписях, к примеру, Антиох VIII именовался Эпифаном Филометором Каллиником (Бикерман 1985: 233), а его предшественник Антиох III – Великим. Последний титул, разумеется, был связан с военными свершениями царя (App. Syr. 1), но его значимость представляется намного более существенной. Не удивительно, что Антиох III очень гордился своим титулом, ведь его когда-то носили персидские цари из рода Ахеменидов; Александру Македонскому, как уже говорилось, он был пожалован только после смерти. Так или иначе, в лице Антиоха эллинистический мир имел правителя, безусловно, занимавшего первое место среди тогдашних монархов (Бенгтсон 1982: 232).

Завершая краткий обзор монархической титулатуры в Древней Греции, еще раз следует подчеркнуть, что ничего оригинального или сколь-либо самобытного в этой области греческая цивилизация не дала, да и не могла дать. После крушения «отеческой царской власти» гомеровского времени можно видеть, что тираны предпочитали маскировать свою авторитарную власть во вполне конституционные одежды. Единственным исключением из этого правила, как говорилось выше, было Боспорское государство, правители которого переняли систему титулатуры, скорее всего, от царей Персидской державы. После Восточных походов Александра Македонского и формирования эллинистических государств, звонкие титулы монархов, так сказать, расцвели пышным цветом, но истоки этого явления опять же следует искать совсем не в Греции, а в традициях Востока. От эллинистических монархов эта традиция затем перешла к правителям Римской империи (см.: Егоров 1988; Абрамзон 1993; Price 1984).

- Абрамзон 1993 – *Абрамзон М. Г.* Римский императорский культ в памятниках нумизматики. Магнитогорск, 1993.
- Андреев 1976 – *Андреев Ю. В.* Раннегреческий полис (гомеровский период). Л., 1976.
- Андреев 2002 – *Андреев Ю. В.* От Евразии к Европе. Крит и Эгейский мир в эпоху бронзы и раннего железного века. СПб, 2002.
- Андреев 2004 – *Андреев Ю. В.* Гомеровское общество. Основные тенденции социально-экономического и политического развития Греции XI–VIII вв. до н. э. СПб, 2004.
- Байбаков 1914 – *Байбаков Е. И.* Происхождение эллинистического культа царей // Сборник статей в честь проф. В. П. Бузескула. Харьков, 1914. С. 767–791.
- Бенгтсон 1982 – *Бенгтсон Г.* 1982. Правители эпохи эллинизма. М., 1982.
- Берве 1997 – *Берве Г.* Тираны Греции. Ростов-на-Дону, 1997.
- Бикерман 1985 – *Бикерман Э.* Государство Селевкидов. М., 1985.
- Виноградов 2005 – *Виноградов Ю. А.* Боспор Киммерийский // Греки и варвары Северного Причерноморья в скифскую эпоху. СПб, 2005. С. 211–296.
- Гайдучевич 1949 – *Гайдучевич В. Ф.* Боспорское царство. М.; Л., 1949.
- Голубцова 1992 – *Голубцова Е. С.* Полис и монархия в эпоху Селевкидов // Эллинизм: восток и запад. М., 1992. С. 59–84.
- Егоров 1988 – *Егоров А. Б.* Проблемы титулатуры римских императоров // ВДИ. 1988. № 2. С. 161–172.
- Завойкин 2001 – *Завойкин А. А.* «Боспорский феномен» или псевдоэллинизм на Боспоре // Древности Боспора. М., 2001. Вып. 4. С. 150–181.
- КБН 1965 – Корпус боспорских надписей. М., 1965.
- Лурье 1993 – *Лурье С. Я.* История Греции. СПб, 1993.
- Полякова 1983а – *Полякова Г. Ф.* Некоторые черты социально-экономического развития греческого общества II тысячелетия до н. э. // Античная Греция. М., 1983. Т. 1. С. 37–88.
- Полякова 1983б – *Полякова Г. Ф.* От микенских дворцов к полису // Античная Греция. М., 1983. Т. 1. С. 89–127.
- Соколова, Павличенко 2002 – *Соколова О. Ю., Павличенко Н. А.* Новая посвятельная надпись из Нимфея // *Hypoboreus. Studia classica.* 8, 1. СПб, 2002. С. 99–121.
- Тохтасьев 2001 – *Тохтасьев С. Р.* Происхождение титулатуры Спартокидов // Боспор Киммерийский и Понт в период античности и средневековья. Материалы II Боспорских чтений. Керчь, 2001. С. 161–164.
- Фролов 1972 – *Фролов Э. Д.* Греческие тираны (IV в. до н. э.). Л., 1972.

- Фролов 1979 – *Фролов Э. Д.* Сицилийская держава Дионисия (IV в. до н. э.). Л., 1979.
- Фролов 2001 – *Фролов Э. Д.* Греция в эпоху поздней классики. Общество, личность, власть. СПб, 2001.
- Шахермайр 1984 – *Шахермайр Ф.* Александр Македонский. М., 1984.
- Шелов-Коведяев 1985 – *Шелов-Коведяев Ф. В.* История Боспора в VI–IV вв. до н. э. // Древнейшие государства на территории СССР. М., 1985. С. 5–187.
- Шифман 1988 – *Шифман И. Ш.* Александр Македонский. Л., 1988.
- Яйленко 1990 – *Яйленко В. П.* Архаическая Греция и Ближний Восток. М., 1990.
- Price 1984 – *Price S. R. F.* Gods and emperors: the Greek language of the Roman imperial cult // *Journal of Hellenic Studies*. 1984. Vol. 104. P. 79–95.

РЕСТАВРАЦИЯ ПАРФЯНСКИХ РИТОНОВ

О. В. Обельченко

Археологические раскопки на территории Туркменистана, которые после окончания Великой Отечественной войны с 1946 г. производила Южно-Туркменистанская археологическая комплексная экспедиция (ЮТАКЭ), осенью 1948 г. ознаменовались открытием уникальных памятников древней культуры – парфянских ритонов из слоновой кости. Южная Туркмения, то есть подгорная полоса Копетдага, была коренными землями Парфянского царства – одного из крупных государств эпохи античности, наряду с государством Кушан, Древним Римом и Ханьским Китаем. В 18 км от Ашхабада, около селения Багир, находятся городища Старая Ниса и Новая Ниса – руины древнего города Парфавниса.

Раскопки на Старой Нисе производил отряд ЮТАКЭ под руководством Е. А. Давидович, а сотрудниками были студенты исторического факультета Среднеазиатского государственного университета – В. Массон, М. Рудакова, Т. Якушева, А. Ганялин и К. Мухамадбердыев. 25 сентября 1948 г. на раскопе северного комплекса раздался крик Т. Якушевой – «Головка!». Так были открыты ритоны, произведения мастеров древней Парфии.

Ритоны, сосуды в виде рога, были широко распространены в эпоху античности в странах древнего мира. Науке известны находки ритонов из металла, стекла, терракоты, а также рога животных – козла, тура, быка. Обнаруженные на Старой Нисе ритоны были из слоновой кости, которая от длительного пребывания в земле подверглась разрушению и представляла собой труху, разлетающуюся от малейшего дуновения воздуха. Первые же попытки расчистить появившиеся из-под слоя земли ритоны не увенчались успехом. Слоновая кость крошилась, расслаивалась и превращалась в пыль. Начальник ЮТАКЭ профессор М. Е. Массон, находившийся в это время в Ташкенте, обратился за помощью к реставраторам из Государственного Эрмитажа и Института истории материальной культуры Академии Наук СССР. По распоряжению М. Е. Массона все раскопочные работы на объекте были приостановлены до его прибытия с реставраторами. Но тут вмешалась стихия, в ночь с 5 на 6 октября 1948 г. сильное земле-

трясение разрушило Ашхабад и прилегающие к нему селения. Все работы на раскопках были прекращены, сотрудники экспедиции уехали в Ташкент, оставив несколько человек для охраны раскопной площадки и для приема профессора М. Е. Массона и реставраторов.

25 октября профессор М. Е. Массон и археолог М. С. Мерциев прибыли из Ташкента в Ашхабад, а затем в Багирский лагерь экспедиции и присоединились к ожидавшим их археологу Б. А. Литвинскому и студенту А. Ганялину. Сформировавшийся таким образом археологический отряд приступил к подготовке раскопной площадки, где находились ритоны. Вскрытая часть раскопа представляла собой беспорядочную кучу изделий из слоновой кости, которые лежали в слое земли один на другом в потрескавшемся, расколотом и раздавленном виде с резкой деформацией формы. Та часть суфы, на которой лежали в беспорядке ритоны, была с двух сторон обнажена, образовав подобие «столика», чем облегчался процесс расчистки и консервации объектов. Осторожно была убрана лишняя земля на площадке в 6 м² и началась бережная очистка самих предметов с помощью колонковых кисточек и иголок дикобраза. По мере расчистки небольших частей поверхности ритонов она сразу же закреплялась раствором целлулоида на ацетоне. Эта немедленная операция была крайне необходима, потому, что открытая поверхность слоновой кости, пролежавшей в земле более двух тысяч лет, способствовала быстрому испарению из нее влаги и делала кость трухой, которая не выдерживала даже прикосновения кисточки, а тем более легкого дуновения воздуха.

Прибытие реставраторов из Москвы и Ленинграда задерживалось, а погода ухудшалась, холодные дни, с затянутым черными тучами небом, грозили перейти в длительные дожди, которые могли резко осложнить ход реставрационных работ. Решено было снимать ритоны с площадки самим. Для пробного снятия были определены два объекта – скульптурный фриз, венчающий ритоны и другой полный, сильно разрушенный ритон. Скульптурный фриз ритона был обернут кругом толстым слоем ваты, обвязан суровыми нитками, а затем покрыт слоем разогретого парафина. Сильно разрушенный полный ритон покрыли мягкой льняной тканью, слегка промазанной жидким столярным клеем.

Поверх нее ритон покрыли слоем парафина и оберточной бумагой, после чего был наложен гипсовый футляр из трех отъемных частей. Полученные блоки были благополучно сняты с места целиком. Это был первый опыт консервации объекта из слоновой кости в полевых условиях.

В тот же день, после первого успеха, в полевой лагерь прибыл реставратор А. В. Кирьянов из Москвы, а затем и реставратор В. Н. Кононов из Ленинграда. Предложенный А. В. Кирьяновым метод «жесткого гипсового блока» был разработан им в полевых условиях археологических экспедиций, где ему пришлось извлекать из земли древние деревянные предметы и полуразрушенные бивни мамонтов, и в первый же день работы на раскопе он «вырвал», как он сам говорил, два ритона. Этот метод полевой консервации археологического предмета включал в себя тщательную очистку ритона от земли и открытие его наполовину или более из земли, а затем на разрушенную поверхность капали, не касаясь самого предмета, небольшое количество 20 % спиртового раствора клея БФ-4. В случае надобности эта процедура повторялась через 10–15 минут еще два-три раза. Закрепленная таким способом поверхность слоновой кости смазывалась несколько раз, с небольшими промежутками, тем же раствором, мягкой кисточкой. Очищенная и закрепленная сторона ритона покрывалась небольшими кусочками мягкой оберточной бумаги, смоченной в воде, сплошным слоем. На первый слой накладывался второй и третий слой такой же бумаги, но другого цвета, чтобы убедиться, что весь предмет покрыт равномерно тремя слоями. Для придания жесткости гипсовому футляру, в который в дальнейшем заключался разрушенный ритон, из тонкой проволоки нарезались два-три обрезка, такой же длины, как и подлежащий загипсовке предмет.

На извлекаемый объект наносился слой гипса в 1,5 см и на него укладывались заготовленные обрезки проволоки, соблюдая форму ритона, а потом он покрывался равномерным слоем гипса толщиной 3–4 см. Через 10–15 минут, после затвердения гипса, из-под ритона осторожно выбиралась земля, и он переворачивался, открывая незакрепленную сторону, покрытую небольшим слоем земли. Дальше все операции повторялись в той же последовательности, как и в законсервированной ранее половине ритона.

на. Во избежание сцепления уже готовой половины гипсового футляра, при изготовлении второй половины, нижний борт смазывался мылом или растворенным в керосине парафином. Через 15 минут в месте стыка обеих половин блока срезался лишний гипс, а для того, чтобы убедиться, что объект не замурован наглухо, в створ просовывался нож и «крышка» приподнималась и опускалась. На гипсовых футлярах, в которые заключались разрушенные ритоны, процарапывались соответствующие данные о пункте и времени находки и его номер полевой описи. Для транспортировки каждый блок обвязывался шпагатом и помещался в индивидуальный ящик с плотной упаковкой. Закончив изъятие из земли на открытой площадке раскопа законсервированных ритонов, оставшуюся часть раскопа, который не вскрывался, было решено оставить для весенних работ 1949 г. Обрез раскопа был заложен сырцовым кирпичом, оштукатурен и засыпан землей, а для охраны был нанят местный житель. Более трех десятков ритонов были отправлены в Ташкент самолетом, на кафедру археологии Среднеазиатского Государственного Университета (САГУ), а сотрудники и начальник экспедиции профессор М. Е. Массон поездом уехали в Ташкент.

Весной 1949 года на Старую Нису был направлен археолог М. С. Мерциев и лаборант Н. Конашонок для завершения работ по консервации и извлечению из земли, оставшихся в ней предметов. В короткий срок поставленные задачи были решены, и коллекция пополнилась еще семью ритонами и небольшим количеством фрагментов других ритонов и предметов из слоновой кости. По два блока ритонов были взяты реставраторами в Москву и Ленинград для проведения экспериментальной реставрации в лабораторных условиях и выработки методики реставрации древних изделий из слоновой кости. Летом 1949 г. из Москвы в Ташкент прибыл реставратор А. В. Кирьянов, чтобы на практике ознакомить ташкентскую группу со своими приемами сборки и придания ритонам экспозиционного вида.

Под руководством профессора М. Е. Массона, для восстановления ритонов, сформировался коллектив сотрудников, выполнивших все реставрационные работы. При снятии крышек с гипсовых блоков обнаружилось, что внутри скопилась влага, от которой полуразрушенная кость стала еще более размягченной и

покрылась плесенью. Крышки блоков оставили приоткрытыми для просушки и, после некоторого затвердения кости, приступили к очистке и пропитке предметов. Отдельные фрагменты ритонов после пропитки промывались спиртом и склеивались чистым клеем БФ-4 при нормальной комнатной температуре. Подклейка остальных кусочков слоновой кости осуществлялась последовательно – склеивались фрагменты карниза, затем фриза, потом ствола, патрубка и завершающей фигуры. С тыльной стороны, для придания большей прочности фрагментам ритонов, накладывался каркас из плотной бумаги, пропитанной БФ-4. Следующей операцией было соединение отдельных частей ритона в целый объект, который собирался на картонном каркасе, имеющем форму ритона и соответствующие размеры. Восстановленный таким способом ритон переходил во вторую стадию – научно-художественную реставрацию, которая выполнялась скульптором А. Н. Ивановым. Скульптор для заделывания трещин, щелей, углат гладких частей ритона употреблял воско-канифольную мастику с добавлением охры и белил. При наличии фрагментарно сохранившихся профилированных элементов на ритонах в виде карнизов, тяг, поясков они восстанавливались по всей окружности. Скульптурные детали делались лишь в тех случаях, когда была полная уверенность в их идентичности сохранившимся аналогам. Были изготовлены копии крыльев, ног, копыт и т. д. Иногда реставрированная поверхность или восстановленные детали тонировались под цвет кости ритонов, но так, чтобы было видно отличие от подлинника. Для наилучшего обозрения ритонов и хранения в музее профессором М. Е. Массоном была разработана конструкция специальной подставки, состоящей из дубовой доски, стального вертикального стержня с разъемным браслетом на одном конце и небольшим стержнем с развилкой на другом. На таких подставках ритоны стояли в древности. Для каждой подставки профессор М. Е. Массон делал чертеж с размерами, соответствующими величине и форме ритона. Изготовление этих стоек было поручено специалисту по точной механике А. С. Грушко. По завершению реставрации Е. Н. Юдицкий произвел детальную фотофиксацию каждого ритона, а сделанные им фотографии образовали альбом, который был опубликован как приложение к монографии об уникальных памятниках парфянского искусства.

Летом 1951 г. ритоны, упакованные в специальные ящики, были отправлены в Ашхабад для постоянного хранения. В реставрации ритонов приняли участие: археолог М. С. Мершиев, который собрал 27 ритонов, студенты В. Массон и И. Баишев, они собрали 7 ритонов, реставратор А. В. Кирьянов – 4 ритона, реставратор В. Н. Кононов – 1, химик Е. В. Федорович – 1. В период работы по спасению произведений древнего прикладного искусства методика реставрации дополнялась, совершенствовались и технические приемы сборки ритонов, причем, при этом необходим был индивидуальный подход к каждому объекту, учитывающий его размеры, степень разрушения, количество фрагментов, наличие отдельных деталей. Особо следует отметить применение в реставрации ритонов новых полимерных материалов, достижений химии того времени. Сама работа по восстановлению памятников древнего искусства носила творческий, научный характер, присутствующий работе кафедры археологии Средней Азии Среднеазиатского государственного университета (САГУ) в Ташкенте.

По результатам исследования и тщательного изучения М. Е. Массон и Г. А. Пугаченкова в 1959 г. опубликовали монографию «Парфянские ритоны Нисы», которая повторным изданием в 1982 г. вышла в Италии. К монографии был издан альбом фотографий ритонов, сделанных на высоком художественном уровне Е. Н. Юдицким. Находка и реставрация ритонов из Нисы были огромным достижением советской археологии середины XX века, открывшим миру художественную культуру древних предков туркменского народа. Ритоны из Нисы привлекли к себе внимание ученых всего мира, они стали объектами научных исследований и дискуссий об их происхождении, которые продолжаются до сего времени.

Основная коллекция ритонов осталась в Ашхабаде, а несколько ритонов были отправлены в музеи Москвы и Ленинграда, где они хранятся и сейчас, и находятся в хорошем состоянии потому, что соблюдается соответствующий температурно-влажностный режим (ТВР).

Условия же хранения ритонов в Государственном историко-краеведческом музее Туркменской ССР не соблюдались, ритоны в упаковочных ящиках стояли в шкафах, на полу, на подоконниках окон, из-за отсутствия специального оборудованного

хранилища. Это, конечно, не могло не сказаться на состоянии ритонов, они со временем начали разрушаться, на что я обратил внимание дирекции музея в 1981 г. Я, будучи студентом, участвовал в экспедиции 1948 г. и был живым свидетелем находки и реставрации ритонов, в которой принимал участие, ибо совмещал учебу в университете с работой лаборантом кафедры археологии исторического факультета Среднеазиатского государственного университета (САГУ). Мне пришлось осенью 1948 г., после возвращения из экспедиции в Ташкент, получать в ташкентском аэропорту ящики с ритонами, подлежащими реставрации, а затем выполнять поручения профессора М. Е. Массона в ходе реставрационных работ.

Поэтому, работая уже в Москве в должности заведующего отделом реставрации произведений прикладного искусства Всесоюзного научно-исследовательского Института реставрации (ВНИИР) Министерства культуры СССР, приезжая в командировку в Ашхабад, интересовался состоянием ритонов. Увидев их в ужасном состоянии я предложил дирекции музея заключить договор с нашим институтом на реставрацию ритонов. За прошедшие три десятилетия после реставрации и хранения их в ненадлежащем режиме они стали разрушаться.

Осмотр ритонов показал, что они сильно загрязнены, слоновая кость из-за дегидратации потеряла механическую прочность, стала «порошится», то есть превращаться в пыль, началось растрескивание, вследствие утраты связи между отдельными слоями костных волокон. Низкая влажность и высокая температура, при которой хранились ритоны, способствовали процессу коробления, выражающемуся в искривлении отдельных деталей или целого предмета, расхождении швов склеенных деталей, их поломке и утрате. Изменился цвет поверхности укрепленной кости, вызванный пожелтением клея БФ-4. Все это привело к потере экспозиционного вида. Ритонам грозила окончательная гибель. Однако на мои предложения принять меры к спасению ритонов дирекция музея не реагировала, ответ был очень простой – две тысячи лет пролежали и еще могут лежать. Такое отношение к хранению музейных ценностей в республике привлекло внимание центральной прессы и после критических выступлений в печати удалось заключить договор на исследование и разработку мето-

дики реставрации ритонов между музеем и ВНИИРОм. Мне пришлось обратиться в Министерство культуры Туркменской ССР с просьбой о целевом финансировании реставрации и благодаря помощи начальника планового отдела И. А. Федун были выделены средства на выполнение этих работ. Два ритона были отправлены в Москву в наш Институт для проведения исследований и разработки методики реставрации всей коллекции – 22 экз.

Для разработки методики реставрации и ее проведения была образована группа под руководством заведующего отделом произведений прикладного искусства, д-ра ист. наук О. В. Обельченко, заведующей сектором лаборатории химико-технологических исследований, кандидата химических наук И. В. Назаровой, младшего научного сотрудника отдела произведений прикладного искусства Н. А. Травкиной и художника-реставратора высшей квалификации Г. А. Толстолуцкой. Первоочередной задачей, стоящей перед группой, было исследование процессов происходивших в ритонах, вследствие которых они стали разрушаться и подбор новых консервантов для укрепления слоновой кости и предотвращения ее разрушения. Оказалось, что раствор клея БФ-4 не проник глубоко и создал напряжение на поверхности и это привело к разрушению кости, она стала рассыпаться, превращаясь в труху.

Основное вещество слоновой кости – дентин, состоит из двух частей, органической и неорганической. Неорганические вещества, их более половины в составе кости, включают в себя фосфат магния, кальций и другие вещества, а органическая часть представляет собой коллаген – природный белок, и все изменения происходящие в кости связаны с его старением. Сначала в нем теряется вода, а затем происходит химическое разрушение молекул коллагена, и археологическая кость его полностью утрачивает, а ее составляющей остается только неорганическая часть. Реставрация ритонов 1948–1951 гг. заменила утраченную органическую часть укрепляющим материалом – клеем БФ-4, и впервые для реставрации была использована поливинилацетатная смола. Химический анализ показал, что липидных и природных белковых компонентов в археологической кости обнаружено не было. На основании исследований была разработана методика переконсервации ритонов состоящая из следующих операций – промывка

поверхности кости от загрязнений и внешних наслоений, укрепление кости, утратившей механическую прочность, приклейка сколотых и отслоившихся участков, заделка трещин, придание экспозиционного вида путем тонировки вставок доделочных масс.

Для промывки был рекомендован изопропиловый спирт, которым удаляли пятна и внешние наслоения в тех местах, где они имелись. Укрепление разрушающейся кости делалось смолой БМК-5, представляющей собой сополимер бутилметакрилата с 5 % метакриловой кислоты, отличающейся от других подобных материалов некоторыми лучшими свойствами. Пропитка производилась многократно, с обязательной просушкой после каждой операции. Там где полимер был избыточен, его снимали тампоном, смоченным изопропиловым спиртом. Сколотые и отслоившиеся детали восстанавливались с помощью раствора поливинилбутираля (ПВБ) в этиловом спирте. Этот клеящий материал обладает прозрачностью, бесцветностью, световой и влагостойкостью, высокой механической прочностью и морозостойкостью.

Все эти свойства ПВБ стабильны во времени, что очень важно для длительного хранения музейных экспонатов. Модельный образец, склеенный ПВБ, подвергался искусственному старению в гидростате марки Г-4 при температуре 60°C и 100 % влажностью в течение 800 часов и склейка осталась без изменений. Сколотые фрагменты ритонов приклеивались 8 % раствором ПВБ в этиловом спирте. Утраченные детали ритонов создавали по аналогии с имеющимися. В эластичную формовочную массу погружали имеющуюся деталь и вынимали ее после отверждения массы, получая точную матрицу. Полученную форму заполняли доделочной массой состоящей из гипса, поливинилацетатной дисперсии 50 % концентрации и небольшого количества пигмента для тонировки. Высохшую деталь вынимали из формы, шлифовали и подгоняли к месту, приклеивая 8 % раствором ПВБ. Когда форму было невозможно снять, делали макет из доделочной массы и после отверждения обрабатывали его поверхность, также делали дорубку, вытачивание штихелями, скальпелями, борами. Детали потрескавшиеся после реставрации 1948–1951 гг. дублировали микалентной бумагой с внутренней стороны, а на нее наносили слой доделочной массы, что создавало дополнительную армировку.

Большие трещины появились в местах крепления отдельных частей ритонов – фриза и ствола, патрубка и ствола и завершающей фигуры и патрубка. Заделывали эти трещины пастообразной массой из мела, тонированного сухими пигментами, и раствора ПВБ в этиловом спирте. Для придания большей вязкости доделочной массе использовали 10–12 % раствор ПВБ в спирте. Масса наносилась в трещины шпателем, а там, где был пожелтевший старый реставрационный клей, приходилось проводить расклейку швов с помощью наложения тампонов с изопропиловым или этиловым спиртом. После высыхания нанесенную массу притирали, выравнивая ее с поверхностью ритона.

При изготовлении ритонов древними мастерами отдельные части их крепились с помощью втулок, иногда на штырях, а во время первой реставрации собранные из фрагментов ритоны были посажены на картонный каркас, пропитанный клеем БФ-4. За время, прошедшее после первой реставрации, этот каркас во многих местах ослаб и уже не выполнял своей функции основы ритона. Было проведено его укрепление армировкой стеклотканью, пропитанной доделочной массой, поверхность которой после отверждения с тыльной стороны зачищалась.

По окончании реставрационных работы было решено тонировать только отличающиеся по цвету воско-канифольные мастиковки. Тонирование проводили казеино-масляной темперой с цинковыми белилами или титановыми белилами с поливинилацетатной темперой. Для придания необходимого цвета и тона тонировкам добавляли небольшое количество акварели. Новая методика консервации и реставрации парфянских ритонов из слоновой кости в ходе ее разработки, а затем в законченном виде обсуждалась на реставрационном совете в отделе, с привлечением всех лучших специалистов по реставрации кости из научных организаций и музеев Москвы. Одобренная советом методика была применена при реставрации первого ритона в 1984 г., а затем, в 1985 г., были отреставрированы еще два ритона. Они были отправлены на международную выставку шедевров древнего искусства в Японию, которая была приурочена к открытию международной конференции «Шелковый путь». Трудоемкий и сложный процесс разработки методики, благодаря настойчивости и трудолюбию научных сотрудников ВНИИ реставрации – И. В. Назаро-

вой, Г. А. Толстолуцкой и Н. А. Травкиной, увенчался блестящим успехом и был по достоинству оценен научной общественностью. После утверждения методики с музеем был заключен договор на реставрацию всей коллекции ритонов и организована их транспортировка по железной дороге из Ашхабада в Москву. Уникальные экспонаты необходимо было перевозить так, чтобы исключить возможность хищения. При отправке двух ритонов из Москвы в Японию, они были застрахованы на один миллион долларов каждый. Поэтому я с сотрудниками вылетел в Ашхабад и, приняв ритоны по акту, отправился в Ашхабадское отделение железной дороги, где договорился, чтобы были проданы билеты в два купе около служебного купе проводников. В каждом купе на нижних полках ехали два сотрудника, а на верхних и багажных находились ящики с ритонами. Запрещено было оставлять купе без надзора – если один сотрудник выходил, то второй оставался в купе. Отправив поезд с ритонами в Москву, я на следующий день вылетел самолетом для организации встречи ценного груза в столице. На Казанский вокзал встречать поезд пришли все сотрудники отдела, и под такой охраной ритоны были привезены в Институт. В отделе для хранения ритонов была оборудована специальная кладовая с сигнализацией типа банковского сейфа, то есть под охраной была комната, а в ней под дополнительной охраной кладовая с ритонами, из которой они брались на реставрацию, а по окончании рабочего дня помещались в кладовую. Реставрацией ритонов занимались реставратор высшей квалификации Г. А. Толстолуцкая, сотрудники Н. А. Травкина и С. Ю. Липченко. Основную массу ритонов отреставрировала Г. А. Толстолуцкая, которая, не покладая рук, все дни проводила за рабочим столом. Весь процесс реставрации фотографировался, а по окончании работ, на каждый экспонат, в соответствии с правилами, был оформлен реставрационный паспорт. По мере окончания работ над несколькими экспонатами из Ашхабада вызывались сотрудники музея и, получив ритоны, самолетом увозили их обратно.

Реставрация уникальных памятников древнего искусства сотрудниками отдела произведений прикладного искусства Всесоюзного научно-исследовательского института реставрации подтвердила не только профессиональное мастерство, но и высокий уровень организации процесса научной реставрации.

ИНДО-БУДДИЙСКИЙ КОМПОНЕНТ КУЛЬТУРНОГО НАСЛЕДИЯ КЫРГЫЗСТАНА

В. Д. Горячева

В многообразном культурном наследии Кыргызстана, запечатленном в материальных остатках древности, особое место занимают вскрытые археологами памятники буддизма на крупных городищах Чуйской долины (исторически: юго-западное Семиречье). По теоретическому обоснованию понятия «культурное наследие», эти памятники представляют собой «устойчивые культурные комплексы» как «воплощение культурного наследия данного народа в данном отрезке времени» (а это согдийские городоколонии эпохи древнетюркских каганатов в Центральной Азии VI–IX вв.), «часто близки один к другому и образуют целые блоки культурного наследия» (Массон 2003).

Буддийское культурное наследие Центральной Азии представлено яркими гранями большого бриллианта, свечение которого обусловлено взаимодействием индийских эталонов с местными культурными традициями, выраженными в архитектурных типах буддийских храмов и монастырей, в монументальной живописи, глиняной и каменной скульптуре, мелкой бронзовой и терракотовой пластике, священных санскритских текстах и литературных памятниках, философских учениях и эстетических сказаниях, в повседневной монастырской жизни сангхи, ее религиозных обрядах и празднествах и т. д. Великая сила буддизма состоит именно в его приспособляемости к окружающей природной среде и культурам тех народов, где он пускал свои корни. Так буддизм достиг всемирно-исторического значения и превратился в действенный фактор политического могущества.

Первая страна, куда буддизм проник уже в III в. до н. э., это южные области современного Афганистана. При Кушанах эта религия уже прочно захватила долину Кабула и далее распространилась в Бактрии, Парфии, Маргиане. Но именно Афганистан дает нам первые образцы (вне пределов Индии) пещерных храмов и монастырей, монументальные скульптуры Будды, крупные архитектурные ансамбли, воплотившиеся затем в Западном и Восточном Туркестане на многие века.

На пути распространения буддизма огромное значение имел регион Притяньшаня (в междуречье Чу – Талас – Или), где в это время находились важнейшие перекрестки Великого Шелкового пути, административно-политические центры древнетюркских каганатов со ставками в развитых согдийских поселениях-колониях на пути в Восточный Туркестан, Китай и Сибирь. В раннем средневековье Чуйская долина стала важным центром буддизма Азии. Здесь особо выделяются археологические комплексы городищ Ак-Бешим и Краснореченского, уверенно отождествляемых ныне со столицами каганатов Ордукендом = Суябом (Ак-Бешим) и Навекатом = Синчэн китайских источников (Красная речка).

Культурное наследие буддийских общин Семиречья сосредоточено, в основном, в пределах границ Кыргызстана. Оно включает разнообразные памятники материальной письменной и художественной культуры, уже не раз освещавшиеся в печати и получившие типологические характеристики в рамках центральноазиатского буддизма. Достаточно назвать обобщающие работы последнего десятилетия академиков Б. А. Литвинского, Б. Я. Ставиского, Э. В. Ртвеладзе, докторские диссертации Н. Лапьер и Т. К. Мкртычева и целый ряд статей по отдельным категориям памятников буддизма (и регионам), в том числе и авторские – по Кыргызстану. История изучения памятников буддизма Кыргызстана начинается с конца XIX в., с момента открытия в южном Прииссыккулье тибетских буддийских надписей на камнях, описанных Ф. В. Поярковым и Н. Н. Пантусовым (Поярков 1898; Пантусов 1904), а затем обследованных многими учеными, в том числе, А. Н. Зелинским и Б. И. Кузнецовым в ущельях Тамга и Зуука (Зелинский, Кузнецов 1969). Тексты на камнях отнесены ими к разному времени: 1) датированные второй половиной VIII в., принадлежащие тибетцам в ущелье Тамга и 2) поздние, калмыцкие второй половины XVII–XVIII вв. в ущелье Зуука. Мне представляется, что все тексты относятся ко времени тибетской экспансии Кашгарии и Южного Прииссыккулья в VII–VIII вв.

Открытием материальных памятников буддизма наука обязана А. Н. Бернштаму (Бернштам 1941; 1950). В числе их – остатки чайты, монастырей, часовни на городищах Ак-Бешим (в публикациях городище сопоставляется с Баласагуном), Красная Реч-

ка (Сарыг по А. Н. Бернштаму), Ключевское (ныне в черте г. Бишкек; сопоставлялось А. Н. Бернштамом с Джулем).

Последующие открытия связаны с именами Л. Р. Кызласова и Л. П. Зяблина, раскопавшими в 1953–1956 гг. два храма на Ак-Бешиме (рис. 1 и 2). П. Н. Кожемяко в 1961–1963, 1972 гг. частично вскрыл два храма на Краснореченском городище; первый храм он датировал VIII–IX вв., а второй – VII в. (Кожемяко 1989)²⁸. Здесь была обнаружена часть монументальной скульптуры «Усопшего Будды» (разбитого в древности, когда был разрушен и сам храм), вывезенной в Ленинград после полевой консервации бригадой реставраторов Гос. Эрмитажа под руководством П. И. Кострова в 1962 г.²⁹

Раскопки храма возобновились в 1978–1984 гг. Кыргызско-Казахской экспедицией под руководством В. Д. Горячевой и К. М. Байпакова, затем были продолжены в 1996–1997 гг. экспедицией КРСУ при спонсорской поддержке проф. Кюдзо Като (Kato 1997) и завершены в 1998–1999 гг. на грант INTAS по программе археолого-архитектурного изучения памятников на Великом Шелковом пути (Ж.-М. Деом, К. М. Байпаков, В. Д. Горячева, С. Я. Перегудова, А. Торгоев). В результате многолетних экспедиционных работ храм был полностью исследован (рис. 3), за исключением подстилающих слоев – платформы, образованной на остатках нижележащего согдийского замка. Храмы неоднократно публиковались авторами раскопок.

В разные годы (от довоенной эпохи – при археологическом надзоре на строительстве Большого Чуйского канала, проводившимся А. Н. Бернштамом, и вплоть до последнего времени – с помощью металлоискателей) на городищах Чуйской долины были

²⁸ В публикациях разных авторов по поводу нумерации произошла путаница: одни называют «Первым Краснореченским храмом» более ранний по датировке объект (Мкртычев 2002); другие этот храм именуют «Вторым» – по отчетной полевой документации (раскоп II) П. Н. Кожемяко (Байпаков 1986; Байпаков, Горячева 1989).

²⁹ В залах и хранилищах Эрмитажа хранятся также фрагменты живописи и резьбы по глине с краснореченских объектов раскопок тех лет. Скульптура и живопись Первого ак-бешимского храма сдана Л. П. Зяблиным в ГИМ, а находки со Второго ак-бешимского храма Л. Р. Кызласов передал в Исторический музей (Фрунзе – Бишкек).



Рис. 1. Городище Ак-Бешим, «первый» буддийский храм
(раскопки Л. Р. Кызласова, реконструкция С. Я. Перегудовой)



Рис. 2. Городище Ак-Бешим, «второй» буддийский храм
(раскопки Л. П. Зяблина, реконструкция С. Я. Перегудовой)

найлены десятки образцов медно-бронзовой скульптуры (иногда с серебрением, золочением, инкрустацией драгоценными камнями),

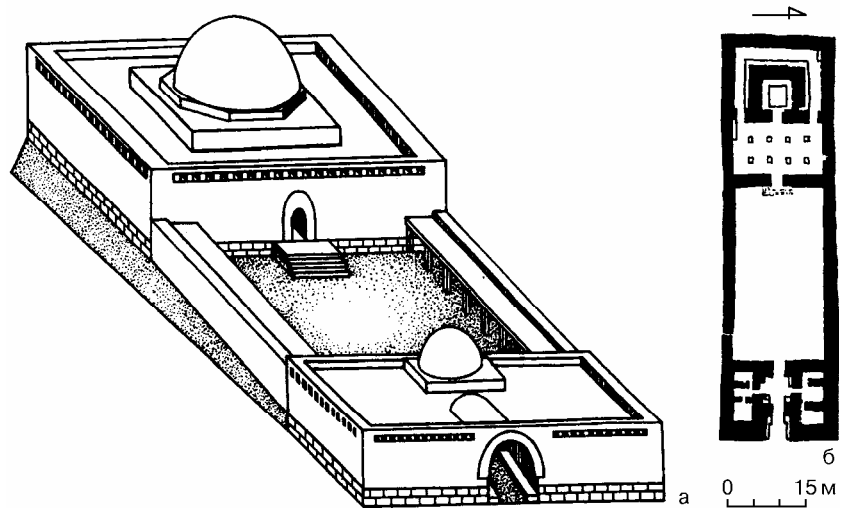

Рис. 3. «Первый» Краснореченский храм второго строительного периода (реконструкция С. Я. Перегудовой)

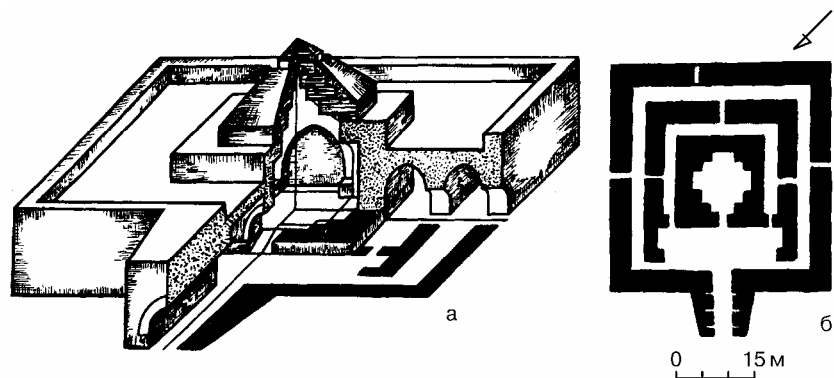
пополняющие государственные музеи, но больше – антикварные лавки и частные коллекции³⁰.

Находки до 1980-х гг. описаны и датированы Т. В. Грек, которая определила имеющиеся скульптуры из собраний Эрмитажа и Гос. Исторического музея в Кыргызстане как импорт из Кашмира и Северной Индии VIII–X вв. (Грек 1983: 62–65). Буддийская художественная бронза из находок последнего двадцатилетия, в основном на городищах Ак-Бешим и Красная Речка, параллельно изучалась и публиковалась мною и Т. К. Мкртычевым (Мкртычев 2002: 162–172; Горячева 2000а; 2000б; 2002). Несмотря на некоторые расхождения в описаниях и датировках индуистской и буддийской литой художественной пластики Семиречья, мы оба считаем, что окончательная атрибуция некоторых из скульптур (китайский импорт и изделия местного производства) «возможна только при комплексном изучении технико-технологических характеристик изделий данной группы» (Мкртычев 2002: 171). Безусловно, отмечается большое влияние китайского буддизма, где к VI в. уже сложилась самостоятельная художественная школа в бронзовом производстве мелкой буддийской пластики. Образцами им служили, наряду с собственно индийской, так-

³⁰ Прибыльный бизнес повлек появление серии фальсификатов, когда из средневековой бронзы отливаются пользующиеся спросом в определенных кругах Кыргызстана и Казахстана скульптурки с нанесенной патиной «под старину».

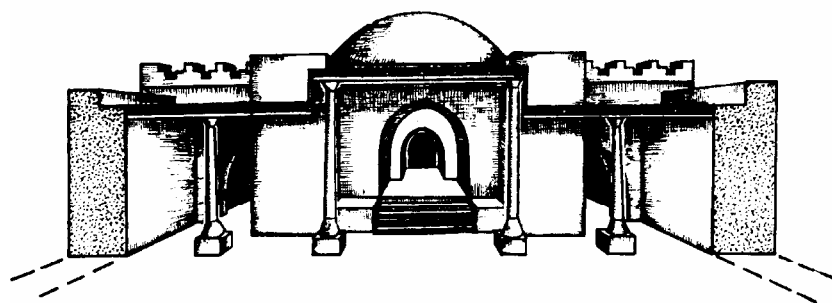
же тибетская и, по видимому, тохаристанская скульптура (во всяком случае, в монументальной глиняной скульптуре это прослеживается довольно четко).

Среди бронзовых скульптур городищ Чуйской долины выделяются отдельные группы буддийского и индуистского (кашмирского) импорта, а также буддийские скульптуры китайского, тибетского и местного производства по индийским прототипам (Goryacheva 2002: 50). Массовое изготовление образков-штампов в храмах и монастырях объясняется включением в монастырскую жизнь и покровительством буддизму разных сословий городского населения. Именно среднее и нижнее сословия горожан становятся основными заказчиками бронзовых культовых изделий малых форм (Крюков, Малявкин, Сафронов 1979: 182). Особой популярностью среди народа, исповедовавшего махаяну, пользовались Будда Шакьямуни и бодхисаттва Авалокитешвара (рис. 4 и 5), чьи образы запечатлены в большинстве известных бронзовых скульптур буддийских общин Семиречья. Правда, в глиняно-алебастровой скульптуре храмов, кроме этих персонажей, представлены также Амитабха и Вайрочана.

Особо хочется отметить такие памятники Кыргызстана, как каменные рельефы или votивные стелы, уникальные для Центральной Азии памятники истории и искусства. Помимо изобразительного сюжета (рис. 6), они зачастую сохраняют исторический текст, с упоминанием события, в ознаменование которого была воздвигнута стела, и лица, установившего данный памятник в храме или монастыре. Для Бактрии подобные стелы сохранили тексты на санскрите, письмом кхароштки или бактрийским (Айртам, Термез), а для Семиречья – китайские петроглифы (Суяб, Навекат). Эти стелы опубликованы и не раз воспроизводились в обобщающих работах по искусству буддийских общин Центральной Азии (Горячева, Перегудова 1996; Лубо-Лесниченко, Семенов 1998; Ставиский 1998). Китайские надписи на трех стелах из Ак-Бешима и Красной Речки существенно дополняют сведения письменных источников по истории тюркских каганатов, в частности, об их затяжной войне против Китая, в союзе с Тибетом. Стелы были поставлены в храмах в честь кратковременных побед китайского гарнизона, базирующегося в Суябе (официально с 648 по 719 гг. Суяб входил в Танскую империю).



Рис. 4. Бронзовые скульптурки бодхисаттвы Авалокитешвары с чуйских городищ: 1 – Новопокровское; 2, 3 – Краснореченский храм



Рис. 5. Новые находки бронзовой скульптуры VIII–IX вв. с городищ Чуйской долины

Несколько фрагментов декоративных каменных плит было найдено на Ак-Бешиме еще в конце 1930-х гг. А. Н. Бернштамом. Тексты писались на серийных заготовках каменных рельефов, вы-

146



Рис. 6. Вотивная стела с Краснореченского храма

полненных в Китае (не исключается и тибетское их изготовление в монастырях) для всей Центральной Азии, включая Монголию, где подобные стелы воздвигались в честь подвигов тюркских каганов (например, наверху стелы Кюль-Тегина 732 г. в виде сплетющихся драконов, полностью аналогично находке одной из стел Ак-Бешима). Э. Шефер, посвятивший ряд работ танскому религиозному искусству, отмечает множество «экзотических» изображений, образа, живописные свитки, иконы и статуи из Ин-

дии, Тибета, Хотана, целый набор образцов и моделей для изображения божественных существ и религиозных символов, предназначенных для того, «чтобы направлять разум и руки художников, не имевших счастья родиться в тех землях, где ступала нога Будды и буддийских святых». Для того, чтобы получить также иконографические стереотипы, за границу Танской империи отправляли специальных посланцев. Более того, «божественные трафареты могли так же составлять важную часть военной или дипломатической добычи» (Шефер 1981: 353).

Изображения на среднеазиатских стелах однотипны и копируют рельефы индийских храмов и ступ (Аджанты, Сарнатха, Бамиана и др.). В то же время, некоторые божества, изображаемые на боковых или тыльных гранях стел, претерпевают иконографические изменения, лишь приближенно соотносимые, например, с индийско-буддийскими персонажами, охранителями сторон света – Локопалами, «солнечными» и «огненными» богами.

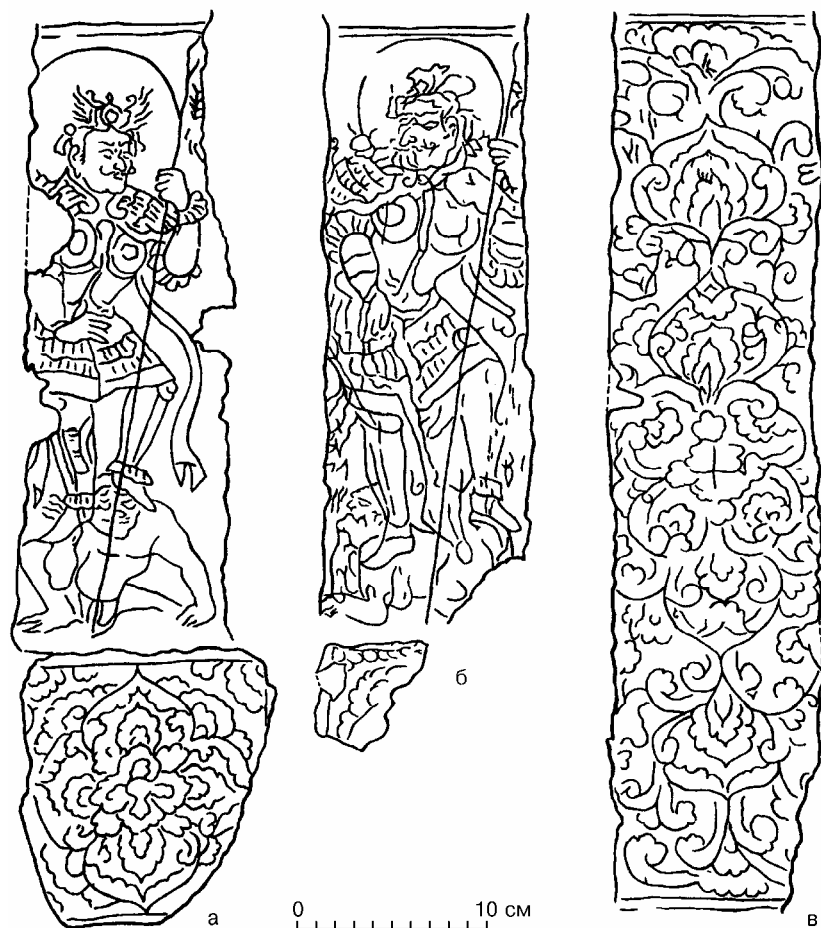
И, наконец, нельзя не упомянуть такую категорию источников, составляющих грань бриллианта буддийской культуры Центральной Азии, как памятники индоязычной буддийской письменности, прекрасно исследованные М. И. Воробьевой-Десятовской и В. В. Ветроградской. Отметим, что в реликварии Краснореченского храма хранилась буддийская рукопись письмом брахми на бересте, дошедшая до нас в мелких фрагментах. По определению М. И. Воробьевой-Десятовской, она была переписана в VII–VIII вв. Замечателен сам факт этой находки в Семиречье, наряду с другими местами распространения буддизма в Центральной Азии (Гуяр-Кала в Мерве, Занг-тепе, Кафыр-кала в Южном Таджикистане).

Как бронзовая мелкая скульптура, так и находка священного буддийского текста могут быть связаны, помимо Кашмира, уже непосредственно с Тибетом, ставшим после VIII в. главным поставщиком буддийского импорта. Теперь с ним «связывается представление о бесчисленных буддийских монастырях, богатых памятниках индийского и китайского искусства, о многочисленных книгохранилищах, содержащих бесчисленные рукописи на древнеиндийском языке санскрите, давно утерянном в самой Индии», – пишет Ю. Н. Рерих в статье «Кочевые племена Тибета».

Китайские тексты буддийских стел из Ак-Бешима свидетельствуют о том, что Суяб (будучи, наряду с Кучей, Кашгаром и Хотаном, китайской резиденцией в Туркестане с 648 по 719 гг.) был в зоне военных действий, а тюрки выступали в союзе с Тибетом в совместной борьбе против Танской империи. Тибетцы проникали не только в районы оз. Иссык-Куль, но и далее, в долину р. Чу. Тибетская эпиграфика в ущельях рек, впадающих в озеро (Тамга, Джууку, Ак-Терек, Ак-Улен) может рассматриваться не только как общепринятая в буддизме Тибета традиция устанавливать камни с магической формулой (мантра) в местах паломничества в качестве сакрального маркера, но также в качестве «определителя» тибетских владений.

Это становится еще более очевидным в свете недавнего (1998–2000 гг.) открытия археологом К. Табалдиевым в Кочкорской долине у истоков р. Чу древнетюркских рунических текстов на валунах (подобно тамгинским, зуукинским тибетским текстам или, для более ранней эпохи, чолпон-атинским с наскальными рисунками), по репертуару знаков аналогичным таласским руническим текстам. Обе группы памятников принадлежат одной эпохе недолгого правления тюркшей в Семиречье (716–739 гг. дата таласских памятников по С. Г. Кляшторному). Но кочкорские тексты функционально совсем иные. Это не эпитафии, а своего рода памятники обычного права кочевников. «Согласно существовавшему среди тюркских и монгольских племен нормам землепользования, право на постоянное или преимущественное пользование зимниками определялось сроками давности пользования и свидетельствовалось какими-либо знаками прежнего пребывания... Очевидно, что наиболее убедительным свидетельством был своего рода камнеписный документ, превращавшийся в часть местного ландшафта и указывающий, кто и когда (или сколько раз) пользовался здешними угодьями. Поэтому одна и та же формула (в Кочкорке – «Мое мужское имя Адык. Мой (наш) Ярыш в стране десяти стрел» или «наш Ярыш») многократно, скорее всего, ежегодно, повторялась, а сами надписи высекались на видном месте крупными знаками и были предельно кратки (Кляшторный 2001: 87).

Заповедный тюркешский курук в Кочкорской (в древности – Ярышской) долине, откуда каган отправлял войско «десятистрель-

ного» эля в походы, находится в непосредственной близости от юго-восточного побережья Иссык-Куля, где сосредоточена основная масса тибетской эпиграфики (в то время новых владений Тибета) и в двух днях пути конного перехода по берегу р. Чу через Боомское ущелье до Танского гарнизона в Суябе и до столицы кагана тюркешей в Навекате.

Мне кажется вполне историчным тот факт, что тибетский правитель или его военачальник, выступая на стороне кагана в совместной борьбе против Танской агрессии, использовал правовой обычай тюрков и монголов на владение землей, вместо имени правителя ставил свой маркер – начертанную на валунах излюбленную и широко распространенную мантру «Ом мани падме хум» – мантру почитаемого в Тибете и Центральной Азии бодхисаттвы Авалокитешвары. Как пишет Ю. Н. Рерих: «Посредством своей мантры «Ом мани падме хум» он путешествует по мирам в неустанном стремлении освободить все живые существа от страданий <...> Тибетцы верят, что он принял особый обет – освободить их народ от омрачений и сделать их страну сияющей счастьем. Согласно тибетским легенда, Авалокитешвара был божественным прародителем тибетцев ...» (Рерих 2001: 141).

Индо-буддийские памятники Кыргызстана выступают как культурное наследие республики и с кыргызским этносом, переселившимся на Тянь-Шань значительно позднее, не связаны. Здесь в раннее средневековье в городах проживали согдийцы, тохаристанцы, потомки усуней и оседавшие тюрки, каганы которых, как свидетельствуют источники, покровительствовали монахам, и некоторые из них принимали эту религию. Однако кыргызам, проживавшим на Енисее, также было знакомо учение Будды и Агни.

* * *

Индо-буддийское наследие древности находит отражение в духовной жизни собственно этнических кыргызов на Тянь-Шане, в частности, в зафиксированном этнографами в конце XIX– начале XX вв. обряде поклонения «бурханам», каковыми кыргызы называют наскальные изображения Будд в горах Ала-Тоо: ущелья Иссык-Ата, Капчагай – Тамгалы-Таш (Поярков 1898, Пантусов 1904). И в наши дни, как пережиток древнего культа, можно увидеть молящихся перед образом «Врачующего Будды» у горячего

источника Арашан в Иссык-Ате, с подношениями и смазыванием жиром «тела» наскального изображения Будды. Местные жители Иссык-Атинского курорта и близлежащих селений связывают его с калмыками, завоевавшими земли Семиречья в XVII в. Однако калмыки не оставили на территории Кыргызстана ни одного строения, тогда как в Илийской долине и Восточном Казахстане они возвели несколько храмов и монастырей, с большими собраниями скульптур и буддийских (ламаистских) рукописей, которые в 1720 г. были отправлены в Санкт-Петербург (Байпаков 2000: 202–203). А поклоняться они могли и древним буддийским изображениям, высеченным в горных ущельях, в местах, где бьют целебные источники. В Капчагайском ущелье (Тамгалы-Таш) так же изображены «Будда врачующий» (Маила Будда), наряду с Шакьямуни и Авалокитешварой, рядом с буддами на камнях высечены тексты мантры «Om ma-ni-pad-mehum» на тибетском, языке пали, монгольском и, возможно, маньчжурском (Байпаков 2002), что свидетельствует о широкой известности наскального сюжета и давнем поклонении народами Центральной Азии.

Архаичные сюжеты главного из культурного достояния кыргызов – эпоса «Манас», как и само название эпоса уводят нас в мифологический мир ведических представлений, а также буддизма и манихейства Восточного Туркестана. По мнению одних исследователей, прототипом Манаса послужили исторические личности (кыргызский ажо Барс-бек VIII в., Яглакар-хан, разбивших уйгуров в 840 г., караханидский правитель X–XI вв. Арслан-хан), другие видят в нем ведического первочеловека Мана (=Манас), усматривая много общих черт в облике и деяниях эпических героев «Махабхараты» и «Манаса» (Акмолдоева 1998). Хотя подавляющее большинство манасоведов связывают истоки кыргызского эпоса с Саяно-Алтайским регионом и средними веками, появляются новые толкования генезиса кыргызского эпоса, зародившегося в эпоху бронзы в недрах индоевропейской общности Евразии, куда входили и предки кыргызов. Есть и у меня свое видение проблемы.

Несомненно то, что истоки эпоса кроются в глубинных пластах истории и связаны с героическим прошлым древних кыргызов, когда они еще обитали в Восточном Туркестане, затем на Енисее и Алтае. До наших дней там сохраняются некоторые из

топонимов эпоса, в частности, селение, река и горная гряда с названием Манас в Турфанском оазисе. Это слово известно в обиходе местных жителей и в богатой природе Восточного Туркестана. В частности, под этим названием известна гряда от Тибета до Кыргызского Ала-Тоо, о чем писал еще в 1947 г. А. Н. Бернштам.

Исторические судьбы кыргызов в прошлом до конца не раскрыты, а пути их миграций и сложения в народность чрезвычайно сложны и до сих пор не разрешены. Но несомненно, что в многовековой истории этнических перемещений значительная часть кыргызов проживала в Восточном Туркестане, населенном в основном ираноязычными племенами и народами. Как знать, может быть кыргызами было заимствовано понятие «Манас», имевшее в буддийской и манихейской среде этого края священное значение. Не исключено, что оно было знакомо кыргызам и на Енисее в VII–X вв. Известно по историческим источникам, что кыргызские ажо и тюркские каганы принимали и буддизм, и манихейство, и христианство, но народ в массе оставался шаманистами, поклоняющимся силам природы, горам, рекам и их духам, духам предков, но особенным был (в какой-то степени есть и сейчас) культ Манаса.

Понятие=слово «Манас» имело глубинный смысл и сакральное значение в среде буддистов и манихеев Турфанского оазиса уже в первой половине I тыс. н. э. «Покаянная молитва манихеев» («Хуастуанифт») – ираноязычное сочинение. Предположительно в VII в. оно было переведено с согдийского на тюркский язык. Этот источник сохранился в трех списках: 1) на уйгурском языке (хранится в Институте востоковедения Санкт-Петербургского отделения РАН, найден в Турфанском оазисе); 2) манихейским письмом (Берлинский список, найден там же); 3) манихейским письмом (Лондонский список, найден в пещере «1000 будд» близ Дуньхуана). Молитвенная формула звучит так: «Монастар хира-а» («Прости мои прегрешения»), что отмечено и в Древнетюркском словаре (1969: 366).

На санскрите термин «Манас» означает «Ум, Способность человека мыслить». Манас – это тот аспект сознания, который осуществляет связь субъекта и объекта. Манас, по существу, двойствен: с одной стороны, это «внутреннее чувство», которое соприкасается с миром вещей и образует сознание, состоящее из

пяти «скандх» – элементов. С другой стороны, Манас сообщается со способностью к индуктивному познанию (= «буддхи») и освещается им.

В буддийском представлении Манас – это так называемое седьмое, концептуализирующее сознание, которое систематизирует результаты сознания, получаемые «шестью сознаниями»; Манас выделяет субъект – самого себя – и объекты, то есть в конечном счете утверждает реальность «Я», истинное существование которого безоговорочно отрицается всеми без исключения буддийскими школами (Буддизм ... 1992: 174).

Вот что пишет о «Манасе» Н. К. Рерих: «Что же такое – это бессмертное, вечное Я?

Оно троично. Самая высшая часть – это частица Божества, искры Духа-Огня, Луч Абсолюта; на Востоке она называется АТМА. Это божественное ядро заключено в БУДДХИ – духовную душу, духовный разум, «тело блаженства», то, что называется «сердцем», способность прозрения, способность проникать в сущность вещей путем мгновенного озарения интуиции и чувствознания.

Соединение Аتما и Буддхи образует «зерно духа» – божественную вечную Монаду. Это огненное зерно духа неуничтожимо и неизменно, нерушимо и вечно. Оно одинаково у всех людей, оно является бессознательной основой каждого человека.

Вокруг зерна духа накапливается и растет сознание человека – МАНАС или «Мыслитель». Это высший разум, ум абстрактного мышления, «ум идей», самосознание. Он соответствует логике огненного синтеза, озаренного светом интуиции. Это нетленная сокровищница всех результатов жизненных опытов и переживаний, достойных сохранения. В ней хранятся раз приобретенные умственные и нравственные качества – иначе они не могли бы возрастать. Аتما, Буддхи и Манас вместе составляют бессмертное Я человека» (Рерих Н. К. 1991: 67).

Ничто так не живуче в народной памяти, как мифологическая, религиозно-культурная символика слова. Истинное значение его на протяжении веков теряется, особенно со сменой идеологии и общественных представлений, так же как забываются даты подлинных событий и имена героев. Поменялось и ударение в произношении. Именно так слагается эпическая история народа,

переосмысливаемая с каждым новым поколением и с рождением нового манасчи. Даже в пересказах С. Каралаева и С. Орозбакова эпос отличается от первых записей (в отрывках) Ч. Валиханова и В. В. Радлова в прошлом столетии. Что-то от ранних эпических сказаний безвозвратно утрачено для современного поколения, но что-то и добавилось, в частности благодаря максимально возможной в наши дни записи различных вариантов кыргызского эпоса, а также под влиянием книжной истории.

Сакральное значение имени героя и понятия Манас сохраняется веками, об этом знает и передает своим детям каждый кыргыз. Выдающийся кыргызовед С. М. Абрамзон особо отмечал, что кыргыз никогда не наречет своего ребенка именем Манаса (правда, в настоящее время младенцев все чаще стали называть именем Манаса – *В. Г.*), хотя может использовать любые имена, даже богов, которым всегда поклонялись. Дух Манаса, культ Манаса (но это не культ предка!) – главнейший в сознании и жизненной практике кыргызов: у Манаса просили защиты и покровительства, с именем Манаса присягали на верность народу родоплеменные вожди, с этим именем начинались все великие дела во благо страны и народа. Не явился исключением и первый президент Кыргызской Республики А.Акаев, с именем Манаса открывший Первый Курултай кыргызов в 1991 г., сформулировал и написал семь заповедей Манаса – потомкам.

Имея общие восточно-туркестанско-центральноазиатские генетические корни, кыргызы все же не «отошли» от культурного воздействия народов этих регионов, переселившись на Тянь-Шань. Огромная часть кыргызов осталась на своей исторической родине и в районах древней миграции: Восточный Туркестан, Монгольский Алтай, прикитайские территории, где всегда было велико значение махаяны – господствующей формы буддизма в Центральной Азии.

Тибетский буддизм (государственная религия феодально-теократического государства VII–IX вв.) периода раннего распространения (до XIV в.) основан на индийском учении, а в комплектации текстов тибетского канона активное участие принимали непальские и кашмирские ученые, усилиями которых были созданы лучшие образцы буддийской литературы на тибетском языке.

Кодификация канонических текстов и их комментариев в Ганьчжуре и Данчжуре, произведенная в начале XIV в. крупнейшим тибетским ученым Будоном (1290–1364 гг.), означала, прежде всего, включение знаний и представлений об окружающем мире и о человеке в систему теологических и философских знаний.

Таким образом, обучение в монастырях лхассы, как и других многочисленных монастырей Центральной Азии, осуществлялось по выработанному уже в древности канону. С течением времени оно обрело более или менее стройную систему и оформлялось в ряде трактатов, переведенных с санскрита на согдийский и китайский, а затем тюркский и монгольский языки. Приобщение к сокровенным тайнам ведических и буддийских учений (столь созвучных мифологическим воззрениям кыргызов) порождало инновации в эпическом жанре, которые связывают, прежде всего, с хранителями древних гимнов и сакральных сказаний, то есть с манасчи – сказателями эпоса.

- Акмолдоева 1998 – *Акмолдоева Ш. Б.* Духовный мир древних кыргызов (по материалам эпоса «Манас»). Бишкек, 1998.
- Байпаков 1986 – *Байпаков К. М.* Средневековая городская культура Южного Казахстана и Семиречья. Алма-Ата, 1986.
- Байпаков 2000 – *Байпаков К. М.* Новые данные о буддизме в Семиречье и Южном Казахстане // *India and Central Asia (Pre-Islamic period)*. Tashkent, 2000. С. 199–204.
- Бернштам 1941 – *Бернштам А. Н.* Археологический очерк Северной Киргизии. Фрунзе, 1941.
- Бернштам 1950 – *Бернштам А. Н.* Чуйская долина: Труды Семиреченской археологической экспедиции. МИА. 1950. № 14.
- Буддизм ... 1992 – Буддизм. Словарь. М., 1992.
- Воробьева-Десятковская М. И. Рукописная книга в культуре Индии // *Рукописная книга в культуре народов Востока*. М., 1998. Кн. 2. С. 34–53.
- Горячева 2000а – *Горячева В. Д.* Буддийский и индуистские памятники Кыргызстана и перспективы их изучения // Гафуров Б. Г.: диалог культур и цивилизации. Сборник докладов участников междунар. конф., посвященной 90-летию Б. Г. Гафурова. 28–29 июля 1999 г., Нью-Дели. М., 2000. С. 240–246.
- Горячева 1998 – *Горячева В. Д.* Культура кыргызов во взаимодействии древних культур и цивилизаций: некоторые аспекты культурологи-

- неза // Сборник статей по итогам семинара «Гуманитарные науки без идеологии». Бишкек, 1998. Вып. 1. С. 13–24.
- Горячева 2000б – *Горячева В. Д.* Новые находки индо-буддийской культуры в Кыргызстане // *India and Central Asia (Pre-Islamic period)*. Tashkent, 2000. P. 205–212.
- Горячева, Перегудова 1996 – *Горячева В. Д., Перегудова С. Я.* Буддийские памятники Киргизии // ВДИ. –1996. № 2. С. 169–182.
- Грек 1983 – *Грек Т. В.* Буддийская и индуистская бронзовая скульптура из Киргизии // *Культура и искусство Киргизии*. ТД междунар. конф. Л., 1983. Вып. 1. С. 71–72.
- Джумагулов 1982 – *Джумагулов Ч.* Эпиграфика Киргизии. Фрунзе, 1982. Вып. 2. С. 47–57.
- Жуковская 1992 – *Жуковская Н.* Мантра // *Буддизм: словарь*. М., 1992.
- Зелинский, Кузнецов 1969 – *Зелинский А. Н., Кузнецов В. И.* Тибетские надписи Иссык-Куля // *Страны и народы Востока*. М., 1969. Вып. 8. С. 183–185.
- Зяблин 1961 – *Зяблин Л. П.* Второй буддийский храм Ак-Бешимского городища. Фрунзе, 1961.
- Ковалева 1989 – *Ковалева Н. А.* Полевая консервация и реставрация некоторых находок из раскопок буддийского храма Краснореченского городища // *Красная речка и Бурана: Материалы и исследования Киргизской археологической экспедиции*. Фрунзе, 1989. С. 129–136.
- Кожемяко 1989а – *Кожемяко П. Н.* Отчет о полевых археологических работах на Краснореченском городище в 1961 г. // *Красная речка и Бурана: Материалы и исследования Киргизской археологической экспедиции*. Фрунзе, 1989. С. 17–24.
- Кожемяко 1989б – *Кожемяко П. Н.* Отчет о полевых археологических работах на Краснореченском городище в 1962–1963 гг. // *Красная речка и Бурана: Материалы и исследования Киргизской археологической экспедиции*. Фрунзе, 1989. С. 25–69.
- Кляшторный 2001 – *Кляшторный С. Г.* Древнетюркские рунические надписи на Центральном Тянь-Шане // *Известия МОН РК и НАН РК*. СОН. 2001. № 1. С. 83–89.
- Крюков, Малявкин, Софронов 1979 – *Крюков М. В., Малявкин В. В., Софронов М. В.* Китайский этнос на пороге средних веков. М., 1979.
- Кызласов 1959 – *Кызласов Л. Р.* Археологические исследования на городище Ак-Бешим в 1953–1954 гг. // *Труды КАЭЭ*. М., 1959. Т. II. С. 160–227.
- Литвинский 1992 – *Литвинский Б. Я.* Буддизм // *Восточный Туркестан в древности и раннем средневековье: Этнос, языки, религии*. М., 1992. С. 427–507.

- Литвинский 2000 – *Литвинский Б. Я.* Восточный Туркестан в древности и раннем средневековье: Архитектура. Искусство. Костюм. М., 2000.
- Литвинский 1996 – *Литвинский Б. Я.* Еще о буддийских памятниках Семиречья // ВДИ. 1996. № 2. С. 190–193.
- Лубо-Лесниченко 2002 – *Лубо-Лесниченко Е. И.* Сведения китайских письменных источников о Суябе (городище Ак-Бешим) // Суяб – Ак-Бешим. СПб, 2002. С. 115–127.
- Лубо-Лесниченко, Семенов 1998 – *Лубо-Лесниченко Е. И., Семенов Г. Л.* Новая китайская надпись VII в. из Киргизии (городище Ак-Бешим) // Эрмитажные чтения памяти Б. Б. Пиотровского: к 90-летию со дня рождения. ТД. СПб, 1998. С. 48–51.
- Малявкин 1992 – *Малявкин А. Г.* Борьба Тибета с Танским государством за Кашгарию. Новосибирск, 1992.
- Маршак, Распопова 1996 – *Маршак Б. И., Распопова В. И.* Согдийцы в Семиречье // Древний и средневековый Кыргызстан. Бишкек, 1996. С. 124–135.
- Массон 2003 – *Массон В. М.* Древний Кыргызстан: процессы культурогенеза и культурное наследие. Бишкек, 2003.
- Мкртычев 2002 – *Мкртычев Т. К.* Буддийское искусство Средней Азии (I–X вв.). М., 2002.
- Пантусов 1904 – *Пантусов Н. Н.* Заметки о древностях Семиреченской области // Известия ИАК. СПб, 1904. Вып. 12. С. 74–75.
- Пантусов 1897 – *Пантусов Н. Н.* Древности Средней Азии (каменный бурхан в Токмакском уезде Семиреченской области) // Ученые записки Казанского университета. Год XIV. Казань, 1897. Кн. 5–9. С. 105–108.
- Поярков 1898 – *Поярков Ф. В.* Из археологических экскурсий по Пишпекскому уезду и по берегам оз. Иссык-Куль // Памятная книжка Семиреч. обл. статистич. Комитета за 1898 г. Верный, 1898. Т. 2. С. 60.
- Рерих Н. К. 1991 – *Рерих Н. К.* Семь Великих Тайн Космоса. Бишкек, 1991.
- Рерих 1996 – *Рерих Ю. Н.* Культурное единство Азии // Тибет и Центральная Азия: Статьи, лекции, переводы. Самара, 1996.
- Рерих 2001 – *Рерих Ю. Н.* Тибетская живопись.– М., 2001.
- Ртвеладзе 1999 – *Ртвеладзе Э. В.* Великий Шелковый путь. Ташкент, 1999.
- Ставиский 1998 – *Ставиский Б. Я.* Судьбы буддизма в Средней Азии: По данным археологии. М., 1998.

- Ставиский 1996 – *Ставиский Б. Я.* Новое о буддизме в Средней Азии (по поводу статьи В. Д. Горячевой и С. Я. Перегудовой) // ВДИ. 1996. № 2. С. 193–195.
- Хмельницкий 1959 – *Хмельницкий С. Г.* Опыт реконструкции буддийского храма городища Ак-Бешим // Труды КАЭЭ. М., 1959. Т. 2. С. 243–245.
- Шефер 1981 – *Шефер Е.* Золотые персики Самарканда: Книга о чужеземных диковинах в империи Тан. М., 1981.
- Clauson 1963 – *Clauson G.* Ak-Beshim – Sujab // Труды междунар. конгресса востоковедов. М., 1963. Т. 3. С. 126–127.
- Forte 1994 – *Forte A.* An ancient Chinese monastery excavation in Kirgizija // *Central Asiatic Journal*. 1994. V. 31.1. P. 42–53.
- Goryacheva 2002 – *Goryacheva V. D.* Buddhist Heritage of Central Asia: Problems of Study and Conservation // *Bamiyan: Challenge of World Heritage*. New-Delhi, 2002.
- Kato 1997 – *Kato K.* Studies of Buddhist sites of Northern Central Asia // *Bulletin of the Research Center for Silk Roadology*. 1997. Vol. 4. P. 158–183.
- Lapierre 1998 – *Lapierre N.* Le Bouddisme en Cogdiane, d'apres les donnees de l'archeologie (VI–IX). Paris, 1998.
- Tabaldiev 2000 – *Tabaldiev K. Sh.* The Buddhist Stone Plate from Ak-Beshim // *Silk Road Studies*. Tokio, 2000. No 2. P. 96–99.

КЫРГЫЗСКАЯ МЕНТАЛЬНОСТЬ: ОТ КОЧЕВОЙ КАРТИНЫ МИРА К СОВРЕМЕННОСТИ

А. Кожобекова

Актуальность проблемы ментальности обусловлена рядом причин, в число которых входит непосредственно человеческая деятельность, чья специфика определяется национальными образами мышления, духовной настроенностью, социально-экономическими закономерностями и т. д. Современные условия жизни, предъявляющие самые высокие требования к личности и обществу, заставляют по-новому осмысливать многие социокультурные, политические, этнические и даже психологические феномены. Ментальность есть некое психосоциальное «самовидение» любого социума, вырабатываемое в ходе культурно-исторического развития, сквозь призму которого оценивается все существующее как внутри самого социума, так и вне него. Иначе говоря «ментальность – это выражение группового сознания в историческом времени и географическом пространстве» (Иванова 2002: 168). В данном определении наиболее значимым представляется пространственно-временной аспект ментальности, поскольку именно в этой парадигме осуществляется ее бытийствование и развитие. Сложность анализа ментальности обусловлена неравномерным развитием отношения к конкретным событиям и мировоззренческими принципами. Определенные ориентации и установки общества в отношении существующей системы, отдельных институтов или общественно-исторических событий изменяются относительно быстро, в то время как восприятие новых идей, целей, ценностей, переосмысление исторического опыта, превращение чужого паттерна поведения и образа мышления в свое имманентное качество, происходит крайне медленно и с наибольшей затратой интеллектуальных и духовно-эмоциональных усилий. В то же время национальная ментальность, проявляя себя в природных, культурных видах жизнедеятельности, отражающихся в степени активности, уровне самосознания, способности к рефлексии, целостной мотивации, обладает как исторической длительностью, так и устойчивостью относительно социально-политических изменений. Таким образом, «ментальное

сознание связано с глубинными процессами, с переменными величинами, составляющими основу жизнедеятельности личности и человеческих общностей» (Душков 2002: 124). Выявить ментальность народа означает определить его жизненные ценности, систему визуальных, аудиальных, кинестетических символов и знаков, закрепленных в его картине мира, выразить сам тип видения микро и макрокосма, и способы адаптации к природно-социальному окружению, соответственно определить магистральные ценностно-мотивационные направления его развития, как в прошлом, так и на современном этапе.

Следует отметить, что в ментальности отражается не только наличная реальность, в которой существует общество, но и та, в которую оно верит. Чтобы проследить развитие кыргызской ментальности, рассмотрим ее в следующей социокультурной системе элементов: 1) *дескриптивные понятия, создающие возможности для идентификации феноменов реальности, делающих их привычными, узнаваемыми*; 2) *процедурные понятия, позволяющие выработать правильное поведение к происходящему для сохранения своего места в общем социокультурном контексте*; 3) *ценности, отражающие положительные и отрицательные аспекты первых двух, имеющие общезначимое признание*; 4) *моральная сила, позволяющая поддерживать заданное мироустройство в рамках социокультурной матрицы*; 5) *эмоциональная укорененность как личностное насыщение означенных элементов в реальном жизненном осуществлении даже при отсутствии внешнего контроля*.

Содержание данной системы испытывало изменения в своем историческом движении от номадической цивилизации к постсоветским реалиям.

Через дескриптивные понятия, выступающие в качестве когнитивных схем, позволяющих людям дифференцировать те или иные события, явления и соответственно вырабатывать к ним свое отношение, можно индуцировать признаки, присущие только данной картине мира или определенной онтологии как конкретной части или предметной области мира, его свойств, структуры, типов организации, конфигурации объектов, функций элементов.

В кыргызской кочевой ментальности одними из наиболее значимых дескриптивных понятий были «**природный закон**» и

«род», «племя». Первое («природный закон») было обусловлено кочевым образом жизни, который приспосабливается к природной биоритмике, фиксируя постоянную взаимобратимость природных явлений, их изменчивый характер, изменение которых и есть их возможность осуществления в общем процессе бытийствования как такового. Соответственно, кочевник не просто приспосабливается к миру природного окружения, но воспринимает себя как неотъемлемую часть осуществляющихся процессов, где темпоральный характер любых изменений есть, по сути, способ самореализации. Вторые («род» и «племя») выражают социальную адаптацию – кочевник выживает в сложных природных условиях, будучи в рамках рода, племени как некой стабильной ограниченной структуры, которая в силу своей внутренней организованности способна находить наиболее оптимальные способы взаимодействия с миром и другими общностями. В рамках рода, племени формировались высокое чувство долга, добросовестного отношения к своим обязанностям, понимание важности предпринимаемых шагов, готовность отвечать как за индивидуальные, так и за совместные действия. Род и племя – это микросистемы, подобные природным микросистемам, суть проецирование природного способа бытия на социальную сферу. Кыргыз-кочевник четко идентифицировал себя со своим родом и племенем, и определял свое место и предназначение в общей системе мироздания. Род помогал осуществлять ментальный контроль как над своими действиями, так и над действиями других субъектов по совместной деятельности, в результате чего возникали такие внешние формы контроля, как подотчетность и наказуемость, и такие внутренние формы самоконтроля как чувство долга, чувство ответственности, что пронизывало род духовно-нравственными отношениями, обеспечивая его сплоченность, социальную стабильность, мораль и т. д. Таким образом, первым свойством кыргызской ментальности была **открытость** окружающему миру и **внутренняя организованность** в локальных структурах родоплеменной организации, обеспечивающих приспособление членов данного общества к природно-социальным условиям и определяющих гибкость и динамизм этносоциального поведения в целом.

Помимо дескриптивных понятий, которые помогают человеку идентифицировать предметные элементы с их восприятием,

существуют процедурные понятия, раскрывающие специфику конкретных действий по выражению непосредственного отношения к дескриптивным. В процедурных понятиях представлено наглядно-чувственное выражение ответа на вопрос: как себя вести по отношению к происходящему, то есть, какие действия следует предпринять, чтобы адекватно отреагировать на ситуацию. Именно процедурность позволяет выразить правильное, с точки зрения определенной культуры, отношение, общепринятое, общезначимое, то, что сохраняет индивида в заданных культурных рамках своего народа. На этом уровне выявляется отношение к предметам, понятиям, событиям, явлениям в системе социальных институтов, а также обычаях и обрядах. Весь комплекс понятий и действий кочевника был направлен на поддержание живого человека и рода, на укрепление жизненного статуса посредством взаимодействия со всем природно-биологическим и социокультурным пространством, что обусловило формирование специфической ментальности, открытой любым информационным потокам и способной осуществлять самый неожиданный синтез жизнетворческих систем как воплощения принципа **открытости и «космичности»** (Урманбетова 1997: 13) номадической цивилизации, предопределенной пересечением моментов безначального и бесконечного как непривязанности к какой-либо местности, выраженной в контексте «со-бытия» со всем окружающим миром в его целостности и многообразии. Вся интенция (внутренняя напряженность) бытия кыргызского кочевника устремлена в мир живой, осязаемый, мир возможностей самореализации, утверждения своего «я» как сопричастного общему бытию мира и народа. Такая самореализация осуществлялась через освоение **знания (описательного опыта) – переживания (эмоционально-экспрессивной сопричастности) – опыта (практического поведения в заданных культурных параметрах)**. Именно в таком триединстве, где все ценности и моральные обязательства носили посюсторонний характер, происходила идентификация человеком самого себя, своего места в социуме, мире, смысла своей жизни и жизни своего народа. Триединство знания – переживания – опыта осуществлялось непосредственно в практике пути кочевника, который выступал принципом организации бытия номадов формирующим и упорядочивающим хаос, тем самым, на-

деляя мир мерой и ритмом – *ритмом шага*. *Путе -шествие* становилось принципом моделирования мира, совпадающим с его практическим освоением, связанным с доступностью счету, измерению, соотнесению, познанию и деятельности. Таким образом, путь выступает в качестве известного «степного знания», обретая гносеологическое содержание, поскольку как таковой он содержит идею о «возвращенности в себя», которая лежит в основе всего мироздания кочевника. Ибо все в природе подчинено циклическому возвращению как обновлению. Мир понимается в бесконечности как возвращающийся к самому себе и снимающий в себе самом все противоположности и противоречия, упорядочивая их в целостность. В этом смысле Путь не есть нечто застывшее раз и навсегда данное в неизменном виде, а представляет собой данность как процесс.

Путь имеет и ценностное содержание. С ним связывается жизненный процесс и как событийность, и как переживание, как суть одухотворенности бытия, его субъективно-эмоциональной наполненности и выражения. Человек опирается на предметный мир природы и делает его своим предметным миром. Прохождение пути не что иное как представление тотальности природы, мира в его бесконечности, универсальной взаимосвязи и целостности с человеком. Это процесс проникновения человека в тайны природы, его переход из состояния полного подчинения природному началу в состояние диалога на равных, хотя человеческая интенция, как правило, стремится утвердить господство человека над миром, над собой, что продиктовано расширяющейся общественной практикой. Так или иначе, успешное прохождение пути требует знания законов мира природного и человеческого, культурных и социальных. Такое знание помогает сохранять целостность и структурированность бытия мира и общества. Последнее вырабатывает посредством устоявшихся традиций, обычаев, привычек трансмиссию духовно-практического опыта поколений, без чего невозможно открытие перспективы пути из прошлого через настоящее в будущее. В этом смысле, в частности, Великий Шелковый путь, соединивший Восток и Запад, представил принцип единства мира в активной человеческой деятельности как способе самопознания и познания окружающей действительности во всем ее многообразии. Его продуктивное функционирование

на территории Кыргызстана, находящегося в самом центре евразийского аридного пояса, во многом обусловлено открытостью мировоззреческого содержание интенции пути в ментальности кыргызских номадов.

Таково содержание кыргызской ментальности, в основании которой лежит **практика и философия номадизма**, осуществляющаяся в парадигмах жизни и смерти, конечности жизни и социального бессмертия (памяти), прерывности элементов и непрерывного потока существования мира и социума как его неотъемлемой части.

Существенная трансформация произошла с приходом ислама, чьи положения расходились непосредственно с образом жизни номадов. Однако в силу действия механизма адаптации к любым новым явлениям и внедрением их в свою картину мира, кыргызская ментальность приспособила исламские доктрины к своему бытию. Хотя здесь произошел противоречивый симбиоз в плане формы и содержания.

Исламская традиция ввела свои дескриптивные понятия **«вечность»**, **«душа»**, **«бог»**, которые были связаны, прежде всего, с тем, что номадическая традиция устанавливала границы и меры во внешнем мире, тогда как религиозно-идеалистическая исламская традиция – во внутреннем мире человека. Номадическая традиция отражала ценность жизненного начала, в силу чего все процедурные элементы имели своей целью обезопасить мир живых. Система рода способствовала поддержанию существующего порядка, в котором значимость имела жизнь посюсторонняя, поскольку именно она создавала условия для самореализации и обеспечивала социальное бессмертие. Исламская традиция вводила понятие жизни вечной, причем не природной, а личной как спасения души, низводя тем самым жизнь посюстороннюю до уровня некоего испытания, успешное преодоление которого сулило подлинное бессмертие. Главным дескриптивным понятием становится **«вера»**. Здесь произошло столкновение кочевой ментальности, принимавшей мир как постоянное изменение и отсутствие каких бы то ни было вечных элементов, с религиозной ментальностью, отражающей жизнь в вере и по вере. Следует отметить, что кочевая ментальность не содержит в себе веры в полном смысле этого слова, в ней присутствует скорее **доверие** к

миру изменяющихся величин и принятие этого мира в его динамике. Вера же, как таковая, есть установление в мире величин неизменных, вечных. Наслоение двух ментальностей дало своеобразный синтез, в котором внешняя формальная сторона обращена в мир небытия, а внутренняя полнота действий, переживаний в мир живой, осязаемый. Следует отметить, что Центрально-азиатская общность испытывала влияние различных этносоциальных, конфессиональных, социокультурных общностей, каждая из которых имела свой специфический социально-исторический опыт, свои ценности, предрассудки, традиции. Она воплотила в себе евро-христианскую, арабо-мусульманскую, буддийско-конфуцианскую, тюркскую культурные традиции, то есть все суперцивилизации по С. Хантингтону. С данной точки зрения, центрально-азиатская цивилизация, в частности кыргызская номадическая, обнаруживает свою открытость влияниям извне как способность органически интегрировать их. Хотя ислам является одним из факторов конфессионально-культурной идентификации государств Центральной Азии, на этносоциальном уровне он имеет определенную ограниченность (Малашенко 1999: 65).

Что касается кыргызов, для них ислам – лишь внешний, формальный признак самоидентификации. Главным – внутренним – по-прежнему остается личностно-родовой признак, характерный для ментальности номадизма. Региональные, клановые, родовые интересы имеют приоритет над приверженностью к общей религии. До прихода ислама картину мира кыргызов цементировали такие культурные традиции как зороастризм, тенгрианство, буддизм. Особое место занимало язычество, шаманизм. Именно эти мировоззренческие системы, с которыми пришлось мириться исламу, формировали кыргызскую ментальность. Компоненты данных систем до сих пор сохраняются в сознании кыргызов, хотя в разных регионах степень их функционирования различна. В этом смысле кыргызскую ментальность можно охарактеризовать как **эkleктичную**, поскольку в ней понятия «природный закон», «род», «вечность», «душа», «бог», «вера» обусловили восприятие своего бытийствования и как трагедии жизни, и как закона бытия, и как причастности к божественному замыслу. Такая эkleктичность и задает посюсторонний характер жизненных ценностей и ориентиров, когда следование каким-либо рели-

гиозно обусловленным требованиям приобретает характер лишь уважительного отношения к традиции без внутренне необходимой интенции. По всей видимости, это связано с таким свойством номадической ментальности как приспособление ко всему новому в окружающем мире природы и социума в целях самосохранения. К тому же следует отметить, что в кыргызское общество ислам был спущен «сверху – вниз», то есть первоначально он был принят социальной верхушкой общества в политических интересах, а затем интенсивно внедрялся в массовое сознание. Из этого следует, что само движение данного типа ментальности в кыргызскую происходило не из ее имманентной необходимости, а из того же принципа адаптации. Безусловно, две эти культурные традиции проходили процесс взаимообогащения, достаточно сложный и противоречивый, поскольку номадическая ментальность – **открытая и гибкая**, исламская же **закрытая и догматичная**. Но, так или иначе, кыргызская ментальность в дескриптивном и процедурном описании имеет слишком много общего с исламской, восточной традицией, чтобы быть крайне экзотичной и в то же время, слишком специфичной, чтобы стать частью этого культурного контекста.

В последнее десятилетие на всем центрально-азиатском пространстве наблюдается всплеск интереса к религии. Кыргызскую ментальность в конфессиональном и других отношениях можно обозначить как **ценностно гетерогенную**. По данным Госкомиссии по делам религии за 2002 г. «в республике насчитывается около 30 религиозных направлений, из них самым крупным является ислам, 15 направлений в христианстве, которое представлено тремя ветвями: православием, католицизмом и протестантизмом, и существует более 10 нетрадиционных религиозных течений» (Шадрова 2002: 6). С одной стороны, деятельность различных конфессий предоставляет возможность выбора, с другой – усиливаются противоречия между приверженцами того или иного направления в борьбе за расширение сферы влияния в обществе. Если в советские времена конфессиональная идентификация проходила по этнической линии, то сегодня наибольшим успехом пользуются смешанные религиозные общины, включающие в себя представителей различных этносов (общества Будды, Кришны, Бахай, адвентистов Седьмого дня и др.) и

имеющих в своей практике богослужение на кыргызском языке, упрощенные ритуалы, рекламно-издательскую деятельность, снабжение верующих духовной литературой и пр., что безусловно привлекает в их ряды большое количество молодежи, чьи мировоззренческие позиции находятся в стадии формирования. В этой связи уже наметилось противостояние между традиционными религиями и новыми, пришлыми конфессиями (Галиева 2002: 15). И если прежде было принято считать, что степень религиозности выше на юге республики, испытавшим мощное влияние исламской традиции, то сегодня интенсивность конфессионального фактора на юге и севере практически выровнялась. Речь идет не о приверженности той или иной религии, а о наличии в кыргызской ментальности религиозного и светского компонентов одновременно. Современные кыргызы верят в Аллаха, Христа, Будду, Кришну, Тенгри, различных духов, эзотерику, оккультизм и науку одновременно в зависимости от насущных практических потребностей и принадлежности к той или иной социальной группе. Разнообразие форм религиозной ориентации в Кыргызстане в первую очередь, обусловлено номадической ментальностью, отличавшейся терпимостью к различным религиям. Сегодняшняя **гетерогенность** как признак формирующейся ментальности есть продукт сосуществования различных социальных, этнических, региональных и собственно конфессиональных субкультур. Ценностная гетерогенность кыргызской ментальности определяется также характером самоидентификации, включающей в себя восприятие других общностей. Особенности идентификации заключаются: 1) в самовосприятии субъекта («как я вижу себя»: членом определенной общности), 2) в восприятии субъекта объектом («как другие видят меня») и 3) в восприятии субъектом объекта («как я вижу других»: членом или не-членом моей общности). Иначе говоря, национальное «Мы» всегда соотносится с «Они», где «Мы» выступает в качестве консолидирующего фактора, а «Они» – в качестве фактора разделяющего. Характер этого соотношения не статичен. Он определяется реальными межэтническими связями и контактами, социально-историческим опытом. Несовпадение самовосприятия («как я вижу себя») и восприятия субъекта объектом («как другие видят меня») ведет к кризису идентификации, которая представляет со-

бой сложный синтез чувств, отношений, восприятия, предрассудков, стереотипов, доверия и недоверия, убеждений и предрассудков и т. д.). Идентификация как таковая играет едва ли не самую значительную роль в выстраивании национальной ментальности, во-первых, на уровне представлений друг о друге (здесь значительную роль играют предположения, которые могут быть как истинными, так и ложными; на этом же уровне формируются и закрепляются стереотипы восприятия, крайне медленно поддающиеся изменениям, проявляющиеся в поведении и передающиеся в процессе воспитания), во-вторых, на уровне радикальной поляризации («или с нами, или против нас», где исключаются нейтральные компромиссные моменты), и, в-третьих, на уровне человеческих эмоций, где проявляются чувства справедливости и несправедливости, страха, боли, прощения и мести, доверия и подозрения и т. д. Самоидентификация имеет глубокие исторические корни и в то же время впитывает в себя всю гамму социокультурных, политических, экономических изменений в обществе.

Одной из серьезных проблем самоидентификации кыргызского общества является столкновение северокыргызской и южнокыргызской субэтнических общностей. Это столкновение первоначально наметилось в политическом и социально-структурном противостоянии. В то время как «северяне» располагали сильной племенной организацией (включавшей семьи аристократов и рабов-кулов), основным социально-структурным элементом южан были семейно-родовые группы. В советскую эпоху это противостояние получило новое измерение. Первые были урбанизированы, русифицированы, имели более удобный путь к образованию в столице, в силу чего оказались более оторванными от религиозных традиций. В их сознании преобладали доисламские и атеистические мировоззренческие элементы. Вторые исторически находились в сфере влияния узбекской культурной традиции, где ислам сохранял прочные позиции. (Сегодня в этом регионе особенно активно идет процесс реисламизации). Здесь же наблюдалось противоречие между коренным и пришлым населением. Следует учитывать и так называемую историческую обиду: северная часть Кыргызстана добровольно вошла в состав российского государства, в то время как южная была завоевана (Халфин 1965: 182–194). Сегодня этот конфликт выражен в формировании

политических элит. В принципе, этот давний конфликт между северокрыгызской и южнокрыгызской субэтническими общностями можно разрешить путем выравнивания социально-экономического, образовательного уровня регионов, но процесс формирования внутреннего единства на уровне ментальности потребует гораздо больше времени.

Более сложным представляется конфликт между русскоязычными и кыргызоязычными социальными общностями, каждая из которых имеет свою систему ценностей, и выстраивает на ее основе модели социального поведения. Первая, по сути дела, воспроизводит общероссийскую культурную модель с западными элементами, для нее процессы модернизации рассматриваются как возможность выйти на новый уровень взаимодействия с мировым сообществом, через синтезирование различных паттернов поведения, методов познания, воспитания нового социально активного типа человека, способного интегрироваться в постиндустриальное общество. Она слабо привязана к социокультурной матрице кыргызского общества, в силу чего и подвергается острой критике и неприятию со стороны второй. Внутренняя сложность этой социокультурной общности обусловлена ее культурной маргинальностью. Члены этой общности этнически принадлежат кыргызскому социуму, но их мировоззренческие установки, стереотипы восприятия, паттерны поведения сформированы в общероссийской или западно-ориентированной традиции. В полном смысле она не отождествляет себя ни с той, ни с другой средой, ни по происхождению, ни по формированию. В свою очередь, ни та, ни другая среда не признает ее своей неотъемлемой частью. Что касается второй – она представляет собой традиционный пласт кыргызской общности, в котором воспроизводятся родоплеменные, территориальные идентификации. Ее некоторая нетерпимость к модернизационным процессам обусловлена страхом ассимиляции в новом социокультурном окружении, страхом потери своей самобытности, уникальности. Противостояние данных социокультурных общностей представляется более опасным для целостности всего общества, нежели просто региональное противостояние. В данной ситуации некорректно определять, какая из двух является наилучшей. Речь идет о факте, с которым необходимо считаться в принятии новых политических и других

решений, которые неодинаково воспринимаются представителями данных общностей и могут провоцировать внутриэтнические столкновения. Имеется также весьма малочисленная социальная группа, которая пытается в конструировании новой модели изменяющегося мира синтезировать две полярные позиции. Однако ее появление носят частный, единичный характер и пока не могут рассматриваться в качестве тенденции.

Когда речь идет о столкновении идентификаций, всегда имеются два уровня его проявления: поверхностный и глубинный. На поверхностном уровне четко прослеживаются социально-экономические и политические противоречия, на устранение которых чаще всего и направлено подписание соглашений, ведение переговоров, предоставление различных льгот и т. д. Но здесь упускаются из виду чувства, отношения людей, взаимное восприятие, формируемые и проявляющиеся на глубинном уровне. Если чувства людей остаются неудовлетворенными, конфликт идентификаций рано или поздно обнаруживает себя. Поэтому наиболее важным в решении проблемы идентификации является трансформация противостоящих утверждений, ценностей, позиций, эмоций, характеризующих взаимное восприятие субкультур: от конфронтации к сотрудничеству, от недоверия к доверию, от превосходства к уважению прав, отношения доминант-доминируемого к более симметричным отношениям.

Еще одной из причин гетерогенности кыргызской ментальности становится ценностное разделение элитобразующих и массовых групп. Размежевание высокообразованных групп, связанных в гиперпространстве новых технологий, профессий, языков, от низших слоев населения, существенные части которого вообще оторваны от образовательного процесса. Здесь речь идет о противоречии между традиционными и модернистскими тенденциями, появлении маргинализированных субкультур, которое отражает трансформацию сознания этносов, вовлеченных в процесс интегрирования в мировую цивилизацию. Эти субкультуры детерминированы региональными, семейно-родовыми, социально-историческими факторами. Если в номадической культуре кровнородственные, родоплеменные отношения в целом структурировали общество и обеспечивали его безопасность, то в постсоветский период, вырвавшаяся на свободу клановость лишь усугубила

губляет разнородность социокультурных установок. Традиционная клановая система воспроизвела себя в советских административных структурах, продемонстрировав тем самым свою приспособляемость к новым реалиям. Тем не менее, она утратила свои первоначальные функции – защита рода, обеспечение его жизненно необходимыми ресурсами и самое главное, забота о культурной преемственности поколений, правда в рамках рода (Джунушалиев, Плоских 2000: 151). По всей видимости, кыргызская ментальность усиливает механизм трайбализма как одного из инструментов приспособления к внешним условиям, апеллируя к старым дескриптивным понятиям «рода», «племени», некогда служившим для сплочения людей по кровнородственной общности, что связывается в первую очередь с социально-экономической нестабильностью, снижением общего уровня жизни.

В то же время существует модернизированная общность, чьи ценностные ориентации направлены в стороны западного (американского и европейского), восточного (китайского, турецкого, корейского и др.) или российского влияния. Модернистские установки связываются с вовлечением Кыргызстана в новое геополитическое пространство и поисками в нем своего места. Эта часть общества придерживается прагматических целей, методов и средств их достижения. Следует учитывать и высокий процент миграционных процессов, который также не способствует цементированию какого-либо единого идентификационного параметра.

Особое внимание привлекает тот факт, что в центрально-азиатском пространстве не наблюдалось стереотипной конфронтации Запада и Востока, что позволилономадам прошлого сформировать своеобразный евразийский синтез. В сознании центрально-азиатской общности (кыргызов, в частности) отложились элементы двух культур: западная система ценностей, «ядром которой выступает отдельный индивид», и восточная система ценностей, где «во главу угла поставлено государство». «Степная цивилизация» сочетает коллективистское и индивидуалистическое, этатическое и либеральное начала (Абилдаев 2000: 14).

В этой связи гетерогенность кыргызского сознания может стать как перспективной базой для сочетания целостного традиционного восприятия мира с западной динамикой конкуренции,

так и началом саморазрушительного раскола сознания на «анклавы» по социокультурному признаку.

С ценностной гетерогенностью кыргызской ментальности частично связывается **дискретность** (неопределенность, незавершенность, разорванность установок и ориентации), которая также имеет свои исторические корни. Кочевая цивилизация, в отличие от оседлой, не стремилась к созданию стройных завершенных целостных, идеологизированных систем, функционируя в природных биоритмах как органическая часть единой экосистемы. Номады своим образом жизни, ментальностью выражали текучесть, изменчивость среды. Хотя к концу XIX в. практически все кочевые народы Центральной Азии, в том числе и кыргызы, перешли к оседлому образу жизни, тем не менее, гармоническое единство с природным миром сохранялось в их сознании, в котором главное место занимали такие черты как открытое самовыражение, четкая связь с биоритмами природного мира, ощущение безграничности пространства обитания (степи), цикличности времени. Вселенское восприятие бытия и соответствующее ему восприятие бесконечности пространства, безмерности, беспредельности мироздания, ощущение зыбкости всего земного, непотворимости каждого его явления, стремление не просто приспособиться, но уподобить ему человеческое бытие лежали в основе традиционного мировоззрения кыргызов и номадов в целом, и актуализировались в устном народном творчестве. Иначе говоря, отсутствие стремления создавать что-либо монументальное, незыблемое повышало значение социальной, народной, исторической памяти, отражающейся в поэтическом слове, которое в художественно-образной форме воплощало передаваемый из поколения в поколение необходимый практический опыт и моральные ценности. В такой картине мира не могли закрепиться оторванные от стихийной природы, стройные, логические мировоззренческие концепции.

В конце XIX века номады Центральной Азии (в том числе кыргызы) переживали острый кризис, и сопровождавшие его изменения социальной структуры. Хотя обычно говорится только о внешней его обусловленности, следует отметить, что он был вызван и глубокими внутренними причинами. Прежде всего, ломкой кровнородственных отношений, родоплеменной иерархии.

Это повлекло за собой изменения в сфере этнического сознания, ментальности. Если в условиях степи действия каждого члена общества были особенно значимы, и от инициативности, знания природного мира, способности быстро сориентироваться в новой ситуации порой могла зависеть жизнь целого рода, что способствовало выдвигению на первое место личности с ее особенными характеристиками, то в рамках государственно-административных границ таким особенностям номадического сознания не было места. В период присоединения к России Кыргызстан был феодально-патриархальным образованием. Возникла вынужденная необходимость совершить «прыжок» на новый социально-экономический уровень. Совершение подобных «прыжков» в сфере хозяйствования, как правило, не сопровождается «прыжками» в сознании: трансформация последнего идет более медленно, что в конечном итоге приводит к его дискретности, в которой трудно выделить доминирующий компонент. Кыргызское сознание было поставлено перед необходимостью «догнать» российское путем механистического наслаивания новых мировоззренческих элементов. Изменение, в частности, этических норм и социальных отношений проиллюстрировано в творчестве акынов-заманистов (Арстанбек, Молдо Кылыч, Калыгул) и акынов-демократов (Токтогул Сатылганов, Тоголок Молдо, Барпы Алыкулов). В сущности, и те, и другие в художественно-образной форме представили процесс социокультурной трансформации ментальности. Скачок из патриархальных родоплеменных отношений в отношения феодально-капиталистические, а затем в общество «реального социализма» нарушил эволюционный (необходимый, непрерывный, отвечающий внутренней интенции) характер развития ментальности, заменив процесс закономерных изменений механическим усвоением новых паттернов поведения и образов мышления, в которых значительная часть была идеологически политизирована. Большинство ценностей нового общества были внедрены как априорные (под силовым давлением), что снимало с человека личную ответственность за происходящее, судьбу народа. Таким образом, идеологические ценности, стереотипы поведения, мышления советского общества были эклектичным образом сращены в общественном сознании кыргызов.

Другим историческим корнем дискретности является собственно советская ментальность, с характерным для нее разрывом мира на полярные, антагонистические «мы» и «они». «Они» наделялось только отрицательными признаками. Следовательно, по отношению к миру следовало вырабатывать либо защитную, либо атакующую позицию. Подобная биполярность мира, по сути, была чуждой традиционному мышлению кыргызов с его целостным восприятием бытия. В процессе советизации, изменяющемуся номадическому мировосприятию была навязана дискретность, основанная на политизированных идеологемах. Для тоталитарного государства она являлась стержневым компонентом управленческой системы, в которой одним из рычагов социокультурной регуляции был страх, маскировавшийся под категории совести, стыда, вины и долга (Гранин 1997: 34). Заметим, однако, что эти категории вообще присущи феодально-патриархальным обществам, в качестве морально-психологической ткани ментальности и, одновременно, регулирующего механизма в общинно-групповой среде (Кон 1978: 157). В этом смысле не было большого противоречия в функционировании указанных категорий в традиционном кыргызском обществе и в советской государственной системе, но качество переживания имело свои различия. Так, в родоплеменной организации оно носило более личностный характер, в то время как советская система опиралась на общественное выражение, то есть речь идет о различиях во внутренней мотивации. Так или иначе, в соционормативной системе советского общества было четко определено противостояние «мы» и «они», поддерживающееся регуляторами страха, вины, совести, долга, выступавшими известными дескриптивными понятиями, но уже с новым содержанием.

Большое значение имеет тот факт, что почти все стороны жизни народов Центральной Азии, добровольно или насильственно подвергшихся советизации, в течение долгого времени являлись неразрывными частями культурно-исторического и политико-экономического пространства Российского государства. Поэтому русский язык и общероссийская культура остается для этих народов одним из средств интегрирования в мировую цивилизацию, что, безусловно, отражается на формировании новой ментальности. Происходит опосредованное приобщение через рос-

сийскую культуру к европейской. Наиболее ярко это проявляется в подражательном характере политических решений, в частности, в ориентации на «догоняющее развитие» – остаточном явлении советского государства. Хотя отношение к российскому контексту дифференцируется в субкультурных ментальностях кыргызского общества, отражаясь в зачастую полярных суждениях о месте и роли российской культуры в развитии республики, его невозможно исключить из общей ткани формирующейся кыргызской ментальности как неотъемлемой части культурно-исторического опыта.

В условиях переходного периода проблема состоит в определении «мы» как такового. «Мы» идентифицируется не с идеологической позиции (советский человек), не с конфессиональной (мусульманин), а с этнокультурной и культурно-политической. Сложность такой самоидентификации заключается в том, что для выработки гомогенного сознания, прежде всего, требуется общественное осознание данной проблемы, то есть утверждение национальных интересов, национальной идентичности в системе дескриптивных и процедурных понятий, ценностей, их моральной силы и эмоциональной укорененности. Идентификаторы задаются географическим положением, цивилизационным базисом, стадийным состоянием общества – устойчивыми параметрами, а также медленно поддающимися изменению факторами: качественные характеристики экономики, доля в мировом хозяйстве, наличие значимых ресурсов. Речь идет не о переосмыслении ценностей, установок, ориентации, а об их **формировании**. Отсюда высокая степень манипуляции массовым сознанием, значительные колебания общественного настроения, вызванные наличием в нем исключаящих друг друга позиций. Представления о направлении и перспективах развития, целях, месте индивида и общества в универсуме, по сути, определяются в шкале национальных интересов. Кыргызская общность находится на стадии осознания своих национальных интересов. Отсутствие единого мировоззренческого пласта затрудняет формирование сознания нации-государства, в котором идентификатором является не этнический или региональный, а гражданский фактор, задающий единую магистральную линию развития для всего общества в целом. Теоретически можно предполагать такие модели развития ментально-

сти как западную демократическую, исламскую теократическую, мусульманскую светскую, российскую этатическую и соответствующие им вариации моделей конкретных стран (Китай, Турция, Иран, Америка, Россия и т. д.) Однако модели реального развития центрально-азиатского сознания, киргызского в частности, в силу его специфичности, определить достаточно сложно.

Таким образом, дискретность, также как и гетерогенность, может служить перекрестком для принципиально разных вариантов развития ментальности.

Конфликтность является еще одной характерной чертой новой ментальности, которая была привнесена извне. Историческому сознанию кочевников была присуща толерантность, заключающаяся в естественном отношении индивида и мира, а также саморегулирующейся геосоциальной системы, проникнутой духовными взаимосвязями. Однако в современном сознании укрепилась конфликтность, являющаяся наследием советского сознания, разорвавшего народ и власть, публичное поведение и реальные представления, интеллигенцию и народ, преемственность культурных традиций. Сегодняшняя конфликтность есть отражение глубокого разрыва социально-экономического уровня высших и нижних слоев населения, ослабленного положения среднего класса общества, представляющего его фундамент. Разрыв экономических связей, отсутствие развитой промышленности, чувство гражданской и личной незащищенности, ослабление внутреннего единства, появление на территории государства постоянного источника угроз внутренней стабильности – все это создает почву для усугубления конфликтности в сознании. В условиях переходного периода дискретность и конфликтность становятся корнями такой особенности социального поведения в центрально-азиатских республиках как противостояние «народ-власть», вместо типичного для западных демократий «власть-оппозиция».

Таким образом, сложность процесса формирования нового сознания обусловлена специфическим национально-историческим опытом. В трансформирующемся сознании наблюдаются высокий уровень ожидания от государства не столько правовых норм, сколько конкретных действий в поддержку конкретных людей (льготы, субсидии и т. д.). Парадокс новой ментальности

состоит в неприятии власти, с одной стороны, и стремлением приобщиться к ней, войти в нее, с другой. Отсюда **антиномичность** (термин К. С. Гаджиева) сознания, которую можно классифицировать как явление российского сознания, обусловленное постоянным прессингом государства. Сегодня антиномичность как воплощение разных установок и ориентации, проявляется в амбивалентном отношении к государству и властям. Человек не доверяет государственным структурам и одновременно ждет от них «поощрений». К тому же антиномичность была вызвана к жизни и конфликтом субкультур, содержащих в себе разноплановые установки: коллективизм и индивидуализм, преемственность и прерывность, консерватизм и либерализм. С этим связана и ярко выраженная персонализация политической жизни – установки, симпатии, антипатии ориентированы на отдельные конкретные личности, нежели на их политико-идеологические программы. К этой же установке относится заметное массовое сочувствие к лицам пострадавшим от руки власти – независимо от причин.

С другой стороны, следует отметить, что большинство людей вообще не интересуются политикой, поскольку она находится вне сферы их влияния. Совсем небольшая часть электората имеет свое мнение о существующих в обществе проблемах и четко формулирует его в ходе выборов. Чаще всего большинство голосует на основании идентификационного параметра, в качестве которого выступают региональные или родоплеменные критерии. Конфликтность и антиномичность продукт не только исторического прошлого, но и проблем настоящего дня: культурно-языковой разнородности, коммерциализации общественно-политических сил, незавершенности национальной консолидации (Мамытова 2000: 53), криминализации низших слоев общества и корумпированности высших, отсутствия идейной организационной базы и т. д. Здесь же играет большую роль соотношение формальных и неформальных институтов. К формальным относят «конституции, законы и административные нормы. Они детерминируют формальные структуры политической системы и механизмы легальной власти. <...> К неформальным институтам относятся традиции, обычаи, моральные ценности, религиозные убеждения, сети и другие нормы общения долгосрочного характера. Если формальные правила возникают, изменяются и вне-

дряются путем насаждения извне, неформальные вырастают на основе самоорганизующейся динамики социального взаимодействия» (Меркель, Круассан 2002: 22). В кыргызском обществе наблюдается доминирующее положение неформальных институтов практически во всех сферах общественной жизни, что вызывает недоверие со стороны людей к формальным институтам. Последние функционируют только в декларативном отношении, оказывая на жизнь общества незначительное влияние. Неформальные институты пластично внедрились в систему формальных институтов и приводят ее в движение согласно своей внутренней логике. В силу чего политический уровень кыргызской ментальности формируется не посредством работы законов и административных норм, а посредством действия нелегитимированных неформальных институтов и правил, которые зачастую расходятся с принципами демократического государства, что тоже усиливает нарастание существующей ментальной конфликтности и антиномичности.

Как известно, изменение отношения к внешним событиям (в смысле рефлексии) и изменение собственно мировоззрения происходит неравномерно, что обуславливает типичное для переходного периода противоречие между формой и содержанием новой ментальности. Хотя говорить о принципиально новой ментальности еще рано. Поскольку как видно из всего вышеизложенного, противоречия имеются не только между формой и содержанием, но и в самом содержании формирующейся ментальности, в которой можно выделить ряд существенных моментов, развившихся в процессе нескольких ментальных трансформаций дескриптивных понятий: от кочевой («путь») к оседлой («земельный надел»), от языческо-шаманистской («живая природа», «природный закон») к исламской («вера», «вечность») от патриархальной родоплеменной («род», «племя») к феодально-капиталистической контекста царской России («волость») и советской («советский гражданин»), от советской к постсоветским реалиям («самоопределение нации», см.: Марданов 1997: 241; «нация-государство»).

Весь этот путь развития, имевший скачкообразный характер задает специфичность кыргызской ментальности в современном контексте, в которой также выделяется такая черта как **мно-**

гослойность, определенная взаимодействием культур, обменом информацией, переводом феноменов одних культур на язык других культур, в результате чего возникают синтетические образования, в которых «глубинные ритмы локального наследия переплетаются с транснациональными мотивами» (Hannerz 1989: 21). В кыргызской ментальности наблюдается сочетание элементов традиционных (номадических), советских, западных (европейских и американского) и восточных (исламских и неисламских). К традиционным можно отнести: индивидуализм, свободу выбора, которые были присущи номадическому сознанию (и кочевому образу жизни), но только в контексте сосуществования с природой и микросоциальной группой, где свобода номадов понималась как гармония индивида и окружающего мира, а также отрицательные черты – трайбализм, клановость; к советским – иждивенчество, образ врага, нетерпимость, популизм; к западным – прагматизм, утилитаризм, дух конкуренции и коммерции; к восточным – вера, стыд, коллективизм. Несмотря на тесное переплетение означенных элементов, их ценностное, моральное и эмоционально-психологическое содержание нередко проявляется в совершенно противоположных процедурных понятиях, иллюстрирующих мозаичное мировосприятие и соответственно мозаичное выражение отношения к другим общностям, а также явлениям, событиям, ситуациям. И все же в такой многослойности не вычленяется доминирующий уровень, на основе которого можно было бы делать определенные прогнозы в аспекте динамики и траектории движения ментальности как некой целостности психического и социального.

Таким образом, трансформирующаяся кыргызская ментальность имеет свои определенные параметры, которые интегрируются в общественно-политическую систему и культурную парадигму. Эта парадигма – целый комплекс, формирующий инфраструктуру концепций, теорий, ценностей нашего периода, и, следовательно, модель общественно-политической и культурной системы. Современный процесс трансформации ментальности происходит в пространстве меняющихся настроений, имеющих конъюнктурный характер, это может привести даже к инверсии общественных настроений – и по отношению к Западу, и по отношению к Востоку.

Итак, можно выделить две наиболее явные перспективы развития нового сознания. Первая связана с органическим сплетением западных и восточных ментальностей в едином евразийском синтезе. Эта перспектива представляется благоприятной для дальнейшего интегрирования этносоциальной общности в мировую цивилизацию, хотя этот синтез осложняется спецификой субкультурных образований. Другая – опасная для этносоциальной общности – вероятность разрыва единой ментальности по конфессиональным, региональным, субкультурным признакам, что в итоге может привести к полному разрушению этнической культуры. Поскольку кыргызы, как и большинство народов центрально-азиатского региона, находятся лишь в начале пути к своей новой ментальности, еще не сложился устойчивый механизм этнокультурного развития, который создает прочную психологическую основу ментальности, снимает страх перед этнической ассимиляцией. Несоответствие между «этническим» и «социальными» аспектами общности тоже ставит под угрозу ее целостность и устойчивость.

Не раз подвергавшееся процессу трансформации (исламизация, переход к оседлому образу жизни, процесс советизации и постсоветские изменения) этническое сознание номадов уже выработало механизм адаптации к новым условиям, что может сыграть положительную роль в дальнейшем. В ходе первой трансформации (исламизация) возникло противоречие между религиозно-идеалистической формой и природно-социальным содержанием ментальности. Переход к оседлому образу жизни происходил спонтанно и неравномерно, разделяя целостный мир на земельные участки. Результатом советизации стала относительно однородная (внешне, поверхностная) социокультурная советская общность, в которой было практически невозможно определить подлинное разделение основных ценностей всеми членами общества от формального следования готовым образцам из соображений самосохранения. Постсоветские трансформации были обусловлены и внешними, и внутренними противоречиями самоопределения народов нового геополитического пространства (Косолапов 1995: 23).

Сегодня процесс формирования национального сознания напрямую связан с процессом становления государственности и

государства, в ходе которого определяются партнеры и союзники, конкуренты и противники. Пожалуй, главным идентификатором сформированной ментальности является и осознанная, и неосознанная способность этносоциальной общности к самосохранению и самовосстановлению, то есть воспроизведение таких жизнеобеспечивающих механизмов, которые не поддаются политической и иной конъюнктуре. В этом процессе огромную роль играют правительство, общественные фонды, НПО, бизнес, спорт, искусство и т. д.

Формирование ментальности внутри одного этноса может быть основано на новой идентификации, которая является взаимоприемлемой для всех субкультурных ментальностей данного социума. В то же время искусственное навязывание новой идентификации, как правило, не имеет успеха. Вероятно новая идентификация должна иметь целевую направленность, которая способна консолидировать общество в стремлении к заданной цели, отвечать на главные жизне- и человекотворческие запросы современности.

В данный период, в связи с глобализационными процессами, напряженность в сфере ментальных взаимодействий кыргызских субкультур, по всей видимости, будет сохраняться, а в некоторых аспектах даже нарастать. Необходимо отметить, что идентификация – это не всегда только поиск точек соприкосновения, но и выявление фундаментальных различий («Я НЕ...») и выстраивание отношений на основе дифференциации, которая позволит создать новые социокультурные парадигмы сотрудничества.

В современных условиях открытость и пластичность кыргызской ментальности, некогда имевшая только положительное значение, представляет собой одновременно и силу, и слабость социокультурной матрицы общества. Ее сила заключается в способности воспринимать и усваивать самые разные ценностные парадигмы, модели поведения, социализации, осуществлять самый неожиданный синтез несхожих между собой систем. Но именно такая открытость и гибкость превращает ментальность данного общества в некое аморфное образование, подверженное бесконечным изменениям, способным кардинально менять траекторию его развития, что лишает общество прочного основания, без которого оно неизбежно распадается на разрозненные соци-

альные группы, с противоречащими друг другу картинами мира, тем самым, делая его социально и культурно взрывоопасным.

Кыргызская ментальность сегодня выражена в процессе «лавирования» между различными культурными, ценностными, политическими парадигмами, что можно обозначить ее внутренним механизмом защиты от мощных информационных потоков противоречивого содержания. **Лавирование** есть ее своеобразный культурный «предохранитель», который позволяет ей, сочетая несочетаемое, сохранять свое уникальное своеобразие. По всей видимости, это один из исторически выработанных способов адаптации к окружающему миру, позволивший ей в рамках любых политических, административных, социокультурных рамок, передавать свой исторический опыт от поколения к поколению. Отсюда рост традиционализма, который, как правило, приобретает силу именно в моменты социально-экономического спада, ценностной дезориентации, культурной маргинализации, пытаясь в историческом прошлом найти утраченные идеалы и пробудить к жизни новые силы. В то же время нельзя говорить о крайнем традиционализме и архаизации общества, поскольку при тех же условиях разворачиваются модернистские направления и усиливаются тенденции к поиску совершенно новых основ социокультурного бытия. Во многих проявлениях обе тенденции сохраняют советский почерк (лозунговые директивы государственных чиновников, привычные для советского общества формы празднования знаменательных дат, попытки дать новую идеологию «сверху вниз» и т. д), что, по-видимому, связано с хорошо усвоенными механизмами социально-политического взаимодействия в бюрократических рамках.

Новая кыргызская ментальность, с присущими ей характерными свойствами открытости, внутренней организованности в локальных структурах, гибкости, пластичности, многослойности, ценностной гетерогенности, конфликтности, антиномичности, эклектичности и высокой степени адаптации к современным условиям есть процесс и результат длительного исторического развития кыргызской общности, и освоения ею окружающего мира. Следует отметить, что ментальность – это не отражение политических, социальных, экономических, культурных особенностей, она – есть совокупность инвариантных образов, с помощью кото-

рых определяется и поведение, и опыт, и мировосприятие той или иной общности. Невозможно в нескольких выявленных чертах описать весь феномен ментальности как таковой, поскольку это неизбежно влечет за собой рационализацию все ментальных образов, чувств, паттернов поведения, тем самым, превращая их в сухие безжизненные схемы. Ментальность характеризуется процессуальностью, рефлексией, которые, прежде всего, антропологичны (Хоружий 2003: 40), и лишь затем культурны, социальны, политичны. Парадокс в том, что ее нельзя оторвать от сфер общественного бытия, и нельзя жестко детерминировать ее их развитием в историческом движении. В противном случае, мы ограничиваемся лишь выхвачиванием из единого процесса ментальной динамики отдельных элементов, в то время как ментальность есть потенциальная способность к производству новых и более эффективных способов взаимодействия с миром и обществом в любых даже самых непредсказуемых условиях. Этим и определяется степень ее жизнеспособности, и самовоспроизведения в необходимых для социума формах.

- Абилдаев 2000 – *Абилдаев Э.* Цивилизационные основы формирования номадизма // Социальные и гуманитарные науки. 2000. № 1–2.
- Галиева 2002 – *Галиева З.* Кыргызстан: место и роль религии в современном обществе // Диалог культур и религий – гарантия мира и стабильности. Материалы круглого стола, посвященного 50-летию КГПУ им. И. Арабаева. Бишкек, 2002.
- Гранин 1997 – *Гранин Д.* Страх // Нева. – 1997. – № 3.
- Джунушалиев, Плоских 2003 – *Джунушалиев Д., Плоских В.* Трайбализм и проблемы развития Кыргызстана // Центральная Азия и Кавказ. 2000. № 3 (9).
- Душков 2002 – *Душков Б. А.* Психосоциология менталитета и нооменталитета. Учебное пособие для вузов. Екатеринбург, 2002.
- Иванова 2002 – *Иванова Т. В.* Ментальность, культура, искусство // Общественные науки и современность. 2002. № 6.
- Кон 1978 – *Кон С.* Открытие «Я» («Я» как культурно-исторический феномен). М., 1978.
- Косолапов 1995 – *Косолапов Н. А.* Конфликты постсоветского пространства: проблемы дефиниции и типологии // Политические исследования. 1995. № 3.
- Малашенко 1999 – *Малашенко А.* Ислам и политика в государствах Центральной Азии // Центральная Азия и Кавказ. 1999. № 4/5.

- Мамытова 2000 – *Мамытова Э.* Проблемы становления политической оппозиции в Кыргызстане // Центральная Азия и Кавказ. 2000. № 4 (10).
- Марданов 1997 – *Марданов К.* Самоопределение нации. Алматы, 1997.
- Меркель, Круассан 2002 – *Меркель В., Круассан А.* Формальные и неформальные институты в дефектных демократиях // Полис. 2002. № 2.
- Урманбетова 1997 – *Урманбетова Ж.* Культура в проекции философии. Бишкек, 1997.
- Халфин 1965 – *Халфин Н. А.* Присоединение Средней Азии к России. М., 1965.
- Хоружий 2003 – *Хоружий С. С.* Человек и его три дальних удела. Новая антропология на базе древнего опыта // ВФ. 2003. № 1.
- Шадрова 2002 – *Шадрова Н.* Государство и религия на современном этапе Кыргызстана // Диалог культур и религий – гарантия мира и стабильности. Материалы круглого стола, посвященного 50-летию КГПУ им. И. Арабаева. Бишкек, 2002.
- Hannerz 1989 – *Hannerz U.* Notes on Ecumene // A Public culture. 1989. No. 1.

ИСТОРИЯ МАТЕРИАЛЬНОЙ КУЛЬТУРЫ И ЦЕРКОВНАЯ АРХЕОЛОГИЯ

А. Е. Мусин

Церковная археология в СССР была вычеркнута из списка научных дисциплин. В 1918 г. Императорская Археологическая Комиссия была превращена в Российскую Государственную археологическую комиссию. На следующий год председатель Совнаркома В. И. Ульянов подписал декрет о создании Российской Академии материальной культуры. Рука председателя самолично изменила название задуманного учреждения – возникла Академия *по истории* материальной культуры, первым делом избавившаяся от противного русскому языку управляющего предлога (Ленинские декреты... 1974: 193; Декреты Советской власти... 1971: 448–449; Ленин... 1963: 451; В. И. Ленин. Биографическая хроника... 1976: 78; Сравни: Лебедев 1992: 421). Акцент на материальной стороне бытия был не только данью историческому материализму. Учреждение Академии истории материальной культуры обозначило общее направление государственной науки: она должна была находиться в оппозиции к любому проявлению духовности.

Превращение науки о древностях в историю материальной культуры, как археология официально именовалась в 1930–1940 гг., в представлениях «вождей мирового пролетариата» делало ее не только квинтэссенцией «истмата», но и основной исторической наукой, в приоритетные задачи которой входило изучение материальной стороны жизни обществ прошлого. Однако археология в советскую эпоху так и не стала лидером в семье исторических наук. Это было связано не только с внутренней оппозицией исследователей правящему режиму, но в значительной степени с онтологическим статусом археологии как науки о *всей совокупности* вещественных древностей. В отличие от историка, привыкшего работать с письменными памятниками и способного избирательно подходить к различным видам источников, археолог сталкивается в своей практике с комплексом артефактов, естественным образом сформированным ходом истории. Волею неволею он был обязан рассматривать этот археологический ком-

плекс в его целостности, то есть он не мог (по крайней мере, не должен!) был вычеркнуть из полевого дневника те факты и артефакты, которые цензура или самоцензура могли счесть «идеологически вредными», в данном случае, христианские древности.

Таким образом, археология была потенциально опасна для режима, исповедовавшего атеизм, хотя можно и допустить, что археология помогала пропагандировать материалистическое понимание истории, имея определенные обязательства по отношению к не особо обременительным идеологическим запросам сверху, что у нее получалось естественно и солидно. Изменения наступили лишь в 1990-е гг., в условиях эволюции общественного строя, когда элиты озаботились демонстрацией своего статуса как «новых православных», и «археологические (читай, материалистические) добродетели» «сделались ненужными и даже подозрительными» (Беляев, Гуляев 1995: 97–104).

Однако «материальные заботы» археологии – истории материальной культуры не входят ни в малейшее противоречие с задачами изучения христианской культуры: наука о христианских древностях должна быть «материальной историей христианства» (Беляев 1998: 10). Правда, единственное, что может проследить археолог – это «материальное воплощение духовных переживаний человека» (Чайлд 1949: 140). Но эти-то «воплощения» и являются следствием не-утилитарной культурной деятельности и, вместе с тем, частью духовной культуры. На наш взгляд, возможно представить археологию и в качестве истории духовной культуры, что, в свою очередь не противостоит ее институциональному определению как «истории культуры материальной». Материальность культуры предстает здесь в своем процессуально-хронологическом аспекте как ее материализация, и в этом смысле *археология есть история материализации культуры*.

Стоит отметить, что в 1919 г. членами новой Академии «история материальной культуры» совершенно не воспринималась как идеологическое оружие. Эта была счастливая находка, примиряющая собой различные направления, сложившиеся в начале XX в. в отечественной археологии. Этим во многом оправдывается возвращение ЛОИА исторического имени «Института истории материальной культуры». Нельзя не отметить, что возвращение в археологическую науку понятия «история материаль-

ной культуры» в Санкт-Петербурге 1992 г. происходило одновременно с вниманием к такому научно-общественному феномену как «церковная археология» И то, и другое связано с именем Вадима Михайловича Массона, ощутившего не только гармонию сочетания этих двух научных направлений, но и осознание необходимости их совместного возрождения.

Стоит сделать краткий набросок истории церковной археологии в XX–XXI вв. В начале XX в. эта наука воспринималась, скорее, как история христианского искусства, хотя для этого не существовало объективных оснований, ибо иконографический метод с его иконографическими типами оказался своеобразной аналогией методу типологическому (Покровский 1880: 13–28; Петровский 1901: 1–4; Малицкий 1917: 217–237; 1918: VII–XIX). Археология везде была «одна», по словам того же Г. Чайлда. Однако уже в 1910-е гг. этот метод подвергся ревизии (Подобедова 1980). Наследие «отца церковной археологии» Н. В. Покровского, утверждавшего ценность христианской культуры и искусства как «воплощенного Священного Предания», было отринуту. «Отца иконографического метода» Н. П. Кондакова упрекали в пренебрежении художественной формой и возможностями реставрации (Лазарев 1925). В результате новых научных подходов и общественных преобразований главной «рабочей фигурой» науки о христианском искусстве на много десятилетий стал первооткрыватель – реставратор, и отчасти интерпретатор – искусствовед (Беляев 1998: 466–467).

Октябрьский переворот и последовавшее за ним переустройство российской жизни не привели к прекращению изучения церковных древностей, но это изучение существенно трансформировалось: отказ от функционального анализа, толкования христианских артефактов в рамках церковно-исторического контекста был присущ подавляющему большинству отечественных исследователей 1930-х – 1980-х гг., несмотря на продолжающееся накопление достоверных фактов и тщательность их источниковедческой обработки (Беляев 1998: 430, 432).

Впрочем, эти особенности дали знать себя не сразу: на протяжении 1920-х гг. потенциал церковной археологии оказался надежно влит как в историю материальной культуры, так и в музейное дело и реставрацию (Мусин 2006а: 78–85). Помимо введе-

ния в научный оборот большого количества национализированных памятников церковного прикладного искусства и живописи, этот период в истории отечественной археологии связан с привлечением в Академию истории материальной культуры ведущих специалистов по церковной археологии и исторической литургики. В связи с созданием Постоянной комиссии по изучению миниатюры под руководством Н. П. Лихачева, 13 декабря 1919 г. доцент Санкт-Петербургской духовной академии и заведующий ее кафедры церковной археологии Н. В. Малицкий принимается в РАИМК как научный сотрудник (НА ИИМК РАН, РА, ф. 1, 1919 г., д. 39, л. 16). Другой ее доцент крупнейший литургист И. А. Карабинов с 27 марта 1920 г. начинает работать в РАИМК в качестве сотрудника I разряда (Пивоварова 2004: 236–247). Оба они проработали в Академии до конца 1920-х – начала 1930-х гг. 3 января 1919 г. в отдел русских древностей РГАК был избран иеромонах Иннокентий (в миру Борис Дмитриевич Тихонов, 1889–1937), впоследствии архиепископ Винницкий (Ф. 1, 1919 г., д. 3а, л. 3), оставленный некогда для подготовки к званию профессорского стипендиата в Духовной Академии по кафедре церковной археологии и христианского искусства, то есть намеченный в преемники Н. В. Покровского и Н. В. Малицкого (Ф. 2, оп. 3, д. 654, л. 1–3об.). Еще ранее, 24 октября 1918 г. бывший пресвитер собора Зимнего дворца протоиерей Алексей Михайлович Белавин (1866–?) был принят в РГАК научным регистратором и заведующим картотекой, однако впоследствии работал в отделе монументальных памятников у П. П. Покрышкина.

Так намечался желательный синтез в изучении христианских древностей: художественный и иконографический подходы естественно, в рамках деятельности осуществляемой ГАИМК, дополнялись археологическим подходом, о чем свидетельствует тематика и проблематика выполнявшихся здесь работ (Карабинов 1927: 102–113; Малицкий 1927а; 1927б). Одновременно христианские древности, рассматриваемые как предметы художественного ремесла и прикладного искусства, оказались способны дать дополнительную историческую информацию (Гущин 1936; Мишуков 1945).

Археологический подход к художественным памятникам оказался перспективным для науки даже в трагических условиях

идеологического диктата и уничтожения мыслящей интеллигенции. Необходимо отметить и тот факт, что в 1930-е гг. именно в рамках ГАИМК и «ассоциированных» с ним учреждений начало складываться архитектурно-археологическое направление, историки искусства и архитектуры предпочитали натурные исследования более поздних и лучше сохранившихся храмов.

Война определенно изменила расстановку научных сил. Если до начала 1940-х гг. реставрация (и связанная с ней археологическая и искусствоведческая наука) имела ярко выраженную экономическую составляющую – постановление ЦК ВКП(б) 1940 г. признавало реставрацию новгородских памятников свершившимся фактом, что позволяло допустить в город «буржуев – интуристов» (Ядрышников 2007: 41–54), то после войны – имперскую. Церковная древность и присущее ей благолепие становились неотъемлемым атрибутом внешнего облика «сталинского ампира».

Начинался другой, новый этап. Наступила эпоха обобщения, требовавшая монументального жанра в полном соответствии с духом времени. Первой вехой на этом пути была капитальная монография Б. А. Рыбакова о древнерусском ремесле (Рыбаков 1948). В работе так или иначе были раскрыты культурные и социальные приоритеты христианского общества Древней Руси, касающиеся производства и использования предметов культа. Прямым наследником дореволюционной традиции, представленной работами Н. П. Кондакова и И. И. Толстого, стал труд Г. Ф. Корзухиной о русских кладах, где стилистический анализ и археологические датировки памятников культа сочетались с изучением географии и топографии находок (Корзухина 1954). В конце 1950-х гг. Государственный исторический музей начал издавать коллективные «Очерки по истории русской деревни X–XIII вв.», в процессе подготовки которых сложился целый ряд специалистов, так или иначе уделивших внимание христианскими древностями сельских памятников (М. В. Фехнер, А. В. Успенская, В. А. Мальм). В поле зрения исследователей начал попадать массовый археологический материал, характеризующий повседневную жизнь и христианский быт древнерусского общества, тогда как ранее преимущественное внимание обращалось на элитарные по своему характеру высокохудожественные памятники.

Издание «История культуры Древней Руси» (1948–1951 гг.), если угодно, стало выражением одного из двух основных подходов к христианским древностям в СССР – культурологической и даже археологической парадигмы. Казалось, это направление может стать основным в стране. Но времена изменились и у Института истории материальной культуры появился серьезный конкурент: Институт истории искусств, созданный в 1944 г. в системе Академии наук. Естественно, его появление было следствием объективных причин: науке истории искусств было тесно в рамках, заданных ей реставрацией и археологией. Сталинская эпоха внесла сюда и субъективный элемент: наряду с возрождением имперских атрибутов – претенциозного ампира, офицерских погон и института патриаршества появилась и история искусства. Как и прочие феномены, такая новация апеллировала к чувствам, к эстетическим, читай духовным, субъективным переживаниям, и противостояла материальному, читай археологическому, объективному. Естественным образом появление нового учреждения, целью которого было изучение древнерусской культуры, приводило к конкуренции двух школ.

Сотрудничества тоже было не избежать. Его классическим примером был коллективный труд по истории русского искусства. На смену вышедшей в 1908–1915 гг. «Истории русского искусства» (Т. I–III, V–VI) пришло новое многотомное собрание начала 1950-х гг. (История русского искусства 1953). Впрочем, несмотря на участие археологов в написании томов, археология здесь играла весьма скромную роль.

Анализируя развитие отечественной науки во второй половине XX в., нельзя не задать себе вопрос: были ли термины «древнерусское ремесло» и «древнерусское искусство» лишь эфемеризмами для обозначения науки о христианских древностях, или же за ними скрывалось весьма специфическое восприятие этих древностей? Очевидно, существовали различные смыслы, однако в любом случае изучение христианских древностей, как и ранее, не предполагало их контекстуального и функционального понимания. Более того, «деархеологизация», отсутствие надежной хронологии памятников христианской культуры, могла породить лишь иллюзию истории искусства, но не саму историю.

К середине 1960-х гг. ситуация с изучением христианских древностей существенно изменилась. Падение «культа» позволило по-настоящему заняться изучением и культа, и культуры. Раскрепощение общества после 1956 г. обеспечило и технический прогресс той эпохи, и прорыв гуманитарного знания. К тому же новая волна атеизма и антицерковная компания могли создать новую угрозу памятникам христианской культуры. Нужно было спешить, поставляя их под покров изучения «древнерусского искусства». И здесь приоритет определенно переходил историкам искусства и архитектуры. Археология увязла в масштабных полевых работах, а осмысление добытых древностей начало отставать от самой добычи.

Уже в 1959 г. группа по изучению древнерусского искусства начала систематически трудиться под руководством В. Н. Лазарева при Институте истории искусств, который был в 1963 г. переведен в юрисдикцию Минкульта СССР. Одной из форм работы группы стали периодические конференции и выходящие на их основе сборники с традиционным названием «Древнерусское искусство» (1963; 1964). Середина 1960-х гг. в области изучения древнерусского искусства охарактеризовалась сложением региональных подходов и выявлением локальных художественных школ в связи с осмыслением их роли в становлении централизованного государства, прежде всего, на основе культуры и археологии Новгорода, как это уже было в XIX в. (Макарий (Миролюбов) 1860; Древнерусское искусство... 1968). В 1970-х гг. была задумана и начала издаваться серия «Центры художественной культуры средневековой Руси», куда вошли памятники живописи и прикладного искусства Дмитрова, Новгорода, Твери, Русского Севера (Попов 1973; Смирнова 1976; Рындина 1976; Попов, Рындина 1979; Смирнова, Лаурина, Гордиенко 1982; Мнева 1965; Лазарев 1969; Подобедова 1972; Масленицын 1973; Алпатов 1974). Еще раньше в Третьяковской галерее был опробован жанр историко-художественной классификации (Антонова, Мнева 1963).

Монографические исследования продолжали выходить в жанре аналитического каталога, избегавшие при этом строгой системности описания (Русское декоративное искусство 1962; Бочаров 1969; Маясова 1971; Постникова-Лосева, Платонова., Ульянова 1972; Лазарев 1973; Постникова-Лосева 1974; Вздорнов

1980; Плешанова, Лихачева 1985), которая была присуща появлявшимся в то время томам «Сводов археологических источников». Приведенная здесь аналогия с «САИ» не кажется произвольной. Сходные процессы происходили и в отечественной археологии. Прежде всего, необходимо отметить исследования древнерусских городов, связанные с раскопками в Рязани и в Новгороде, где христианские древности, их стилистика, типология и хронология, нашли свое место в публикациях материалов исследований (Монгайт 1955; Седова 1959). Публикации такого рода вывели впоследствии археологию Новгорода и Старой Рязани в лидеры по изучению христианских древностей (Седова 1964; 1965; 1966; Арциховский 1973; Даркевич, Монгайт 1967; 1978; Даркевич, Пуцко 1981; 1982). Еще одним регионом высокой степени обобщения христианских памятников стали Полоцкая и Смоленская земля, на материалах которых были охарактеризованы как выдающиеся шедевры древнерусского ремесла, так и происходящие с этих территорий комплексы христианских древностей (Алексеев 1957; 1966; 1974; 1980). Были изданы предметы христианского культа, найденные на Белом озере (Голубева 1973). Однако в большинстве случаев это была, прежде всего, публикация ископаемых артефактов или серии случайных находок, снабженная приблизительной хронологией и предварительным анализом. В то же время в науке произошли замечательные явления, связанные с изданием и осмыслением христианских древностей. Прежде всего, это касалось архитектурной археологии, прикладного искусства и эпиграфики. Если археологически ориентированные исследования архитектуры до 1970-х гг. были связаны преимущественно с Западной Русью, Киевом и Владимиро-Суздальским княжеством (Воронин 1954: 78–148; 1962; Каргер 1962), то впоследствии их география существенно расширилась за счет Полоцка, Смоленска, Пскова и Новгорода (Воронин, Раппопорт 1979; Раппопорт 1980; 1982а; 1982б; Белецкий 1986; Пескова, Раппопорт, Штендер 1982). В области прикладного искусства и эпиграфики тон задавал Б. А. Рыбаков и его школа, представленная ученицами, которые занимались введением в научный оборот и осмыслением недавно открытых и ранее известных материалов. Серьезные работы по собиранию древнерусской эпиграфики, предпринятые в сначала Императорской

Археологической Комиссией (Ф. 1, 1894 г., д. 237), а затем ГИМ (Орлов 1952), продолжились сводом русских датированных надписей (Рыбаков 1964; Николаева 1971), а также изучением граффити древнерусских храмов и изучением шедевров прикладного искусства, также являющимися памятниками эпиграфики (Медынцева 1977; 1991). Изучение прикладного искусства осуществлялось по территориально-хронологическому принципу (домоногильская Русь, Московская Русь) и «отраслевому», где были предложены этапы развития ремесла, созданные на основе изучения стилистики, сюжетики, орнаментики и технологии отдельных памятников, и даже выделены предполагаемые мастерские (Рыбаков 1971; Макарова 1975; 1986; Николаева 1976).

Вместе с тем, в археологии начало складываться еще одно направление, демонстрирующее самостоятельный интерес к христианской тематике как таковой, в том числе и в области европейских и византийских влияний, для которых исследователи искали материальную базу, а именно предметы импорта. Своды этих памятников, иногда представленные простыми каталогами (Даркевич 1966), иногда включающие в текст аналогии иллюстративного характера – иллюстративность, как правило, заменяла здесь необходимую аналитику (Даркевич 1974; 1975; 1976; 1977) оказались, на наш взгляд, важным этапом в сложении специфического интереса к христианским древностям (Беленькая 1976).

В начале 1980-х гг. история материальной культуры активно вторгается в проблематику истории древнерусского христианства, общественный интерес к которому во многом был вызван как самой датой 1000-летие крещения Руси, так и ее общегосударственным празднованием. Открывшиеся возможности и ощущение духовной и интеллектуальной свободы, как и в начале 1960-х гг., вновь способствовали научному прорыву в области христианской культуры. Однако интерес археологов к христианским древностям в это время оказался достаточно противоречивым. Речь шла об интерпретации этих древностей в контексте определенным образом понятого средневекового мировоззрения, которое, в силу, сложившейся научной традиции, рассматривалось не как христианское, а как языческое, или отражавшее такой кабинетный термин как «двоеверие». Но работы, посвященные поискам «язычества в христианстве», парадоксальным образом

стимулировали изучение самих христианских древностей. Для этого времени речь идет, прежде всего, о капитальных трудах Б. А. Рыбакова, где он высказал свое мнение по поводу язычества древних славян и язычества Древней Руси (Рыбаков 1981; 1987). Эти книги знаменательны как по гигантскому охвату материала, так и по интенсивной работе мысли, зачастую сделанной «в холостую».

Эта тема была продолжена исследователями, которых и раньше интересовали вопросы славянского язычества и религиозной культуры в археологическом контексте. Здесь следует назвать, прежде всего, В. В. Седова (Седов 1957; 1981), который уже в 1950-е гг. раскопал и интерпретировал, как впоследствии оказалось, не во всем верно, культовый центр в Перыни под Новгородом (Клейн 1995; Конецкий 1995). Именно им, вследствие утверждения о позднем и поверхностном характере проникновения христианства на Русь, была предложена концепция, объясняющая появление ингумации в Восточной Европе не ее христианизацией, а влиянием на славянские языческие верования «иранской мифологии» (Седов 1988а; 1990; 1993). Возникновение ингумации в восточно-славянской среде вообще объяснялось социальными и даже экономическими причинами. Однако именно дискуссия в области истории погребального обряда, в частности, по вопросу о становлении древнерусской погребальной курганной культуры на Северо-Западе Руси и о роли в этом процессе памятников первого тысячелетия – длинных курганов и сопок, помогла, на наш взгляд, правильно оценить смысл древнерусской ингумации (Введение христианства на Руси 1987; Рябинин 1986; 1989; Лапшин 1989; Конецкий 1984; 1990; Комаров, Елкина 1976; Лебедев 1981). Это внимание к погребальным древностям заставило переосмыслить предметы христианского культа в древнерусских погребениях: они перестали рассматриваться как языческие символы (Макаров 1983; 1991; 1997; Мусин 1990; 1997; Кудряшов 1994; Панова 1995; Соболев 1995).

В конце 1980-х – начале 1990-х гг. в науке оказались обобщены наиболее ранние и оригинальные христианские древности Руси X–XI вв. – подвески из листового серебра и кресты с «грубым изображением Распятия», истоки которых лежали вне собственно русской территории (Недошивина 1983; 1990; Седов 1984;

1988б; Мусин 1994). Появились публикации сводов памятников, в частности, древнерусских амулетов-змеевиков и резных посохов церковных иерархов, работа над которыми была начата еще в начале 1980-х гг. (Чернецов 1987; Николаева, Чернецов 1991). Появились работы, затрагивающие комплексные проблемы христианизации средневекового общества и их отражение в археологическом материале (Лебедев 1985), рассматривающие процессы христианизации на материалах городской археологии (Хорошев 1988), посвященные поиску христианства в археологическом контексте (Богуславский 1990; Добровольский, Дубов, Кузьменко 1991; Кузьмин 1995).

В этом процессе «христианизации» археологических интересов важной вехой явился не только 1988 г., но и начало 1980-х гг. Именно тогда, практически одновременно, вышли три монографии, посвященные изданию и интерпретации богатейшего археологического материала, открытого в ходе раскопок средневекового Новгорода. Здесь были опубликованы не только целые комплексы, имеющие отношения к церковному быту и археологии, как например, усадьба священника и иконописца Елисея Гречина (Колчин, Хорошев, Янин 1981), но и отдельные категории христианских древностей с попыткой их периодизации (Седова 1983). Представляется, что археология оказалась более подготовлена к вызову времени в виде появившейся возможности комплексного и систематического изучения христианской культуры. История искусства Древней Руси в меньшей мере отреагировала на события 1000-летия русского христианства и начало нового периода в российской истории. Кроме юбилейной выставки и подведения итогов предшествующего плодотворного этапа исследований рубеж 1980-х – 1990-х гг. не был отмечено значимыми научными событиями (Лифшиц 1987; Комеч 1987; 1000-летие русской художественной культуры 1988).

Новые задачи исследования и определенный, как нам представляется, кризис отечественного искусствоведения, было необходимо решить на путях создания новых организационных научных центров и их аналитической и структурообразующей деятельности. В традиционные христианское искусствоведение и археологию нужно было вдохнуть новое дыхание жизни, предложить им новые темы и новые подходы. Одна из таких тем, пред-

ложенная тогда А. Л. Баталовым и А. М. Лидовым – «Иерусалим в русской культуре» (Иерусалим... 1994; Jerusalem in Russian Culture 2005). Новые подходы предполагали новые формы деятельности в рамках регулярных конференций, каждый раз посвященных новой теме, к освещению которых предполагалось привлечь специалистов по разным видам источников. Так возник Центр Восточно-христианской культуры, первоначально существовавший в рамках Международной ассоциации деятелей культуры, но к 1993 г. обретший самостоятельность. После первой «иерусалимской конференции» и выхода ее материалов, в 1994 г. состоялся симпозиум, посвященный чудотворной иконе в восточно-христианской культуре (Чудотворная икона... 1996), а в 1996 г. темой встречи стал иконостас (Иконостас 1996). В 1998 г. только что возникший Институт христианской культуры средневековья провел конференцию, посвященную городской сакральной топографии (Сакральная топография средневекового города 1998). Затем, в 2000, 2004 и 2006 гг. центр Восточно-христианской культуры провел еще серию научных встреч, посвященных реликвиям в христианской культуре (Христианские реликвии... 2000; Восточнохристианские реликвии 2003; Реликвии в Византии и Древней Руси... 2006), иеротопии как сублимированной до уровня источника сакральной топографии (Иеротопия... 2004) и проблеме перенесения и копирования сакральных пространств в христианских обществах (Новые Иерусалимы... 2006).

Любое новое направление должно было конституировать себя в коллегиальном обсуждении своих проблем. Именно в это время и возник вопрос о внедрении в современную археологическую практику церковной археологии. Первые заговорили об этом археологи, и в частности, в ИИМК РАН в Петербурге, а отнюдь не представители религиозных организаций, для которых развитие подобной тематики был бы выходом из интеллектуального гетто советской эпохи и гарантией сохранности передаваемых РПЦ памятников культуры. Именно в академической среде почувствовали как перспективность этого направления, так и необходимость привлечения данных церковной традиции в свои исследования. По инициативе В. М. Массона в только что созданном институтском журнале «Археологические вести» была опубликована программная статья на эту тему (Мусин 1993). По ини-

циативе ИИМК были проведены и две «всероссийские церковно-археологические конференции». Первая состоялась во Пскове в ноябре 1995 г. Интересно, что первоначально местом ее проведения планировался музей-заповедник на о. Кижы, переговоры с которым вел автор этих строк. Однако уже в июне его директор М. В. Лопаткин, ссылаясь на экономические трудности, отказался от проведения у себя этого форума. Именно тогда усилиями С. В. Белецкого это мероприятие было осуществлено во Пскове, с музеем и администрацией которого у ИИМК были хорошие отношения. Вторая конференция, посвященная юбилею Н. В. Покровского, прошла в Петербурге в ноябре 1998 г. Обе конференции сопровождались, пусть и тезисным, но вполне серьезным изданием материалов (Церковная археология 1995; 1998). Необходимо отметить, что вторая конференция проходила в Санкт-Петербургской Духовной Академии Московского Патриархата. Это давало надежду на последующее активное участие РПЦ в церковно-археологическом движении, но этого не произошло.

В дальнейшем опыт подобных мероприятий во всероссийском масштабе не повторялся. Более того, он стал провинциальным, и даже экстерриториальным. В мае 2000 г. по инициативе Саранского духовного училища Московского Патриархата состоялась конференция «Церковная археология: новые идеи и современные методы» в столице Мордовии, а начиная с 2001 г. симпозиумы с таким названием проходят в Национальном заповеднике Херсонес Таврический при активном участии российских исследователей и Русского культурного центра фонда «Москва-Крым» (Церковная археология Южной Руси 2002; Христианское наследие Византии и Руси...2003; Церковные древности 2005). Несмотря на актуальность тематики этих встреч (2001 – введение в научный оборот новых материалов, 2003 – проблемы охраны и реставрации, 2005 – литургическая археология), нельзя избавиться от ощущения некоторой искусственности подобных мероприятий.

Одновременно был поднят вопрос об официальном именовании науки о христианских древностях в современных условиях и ее общественном статусе. Словосочетание «церковная археология» вновь прозвучал в одной из работ А. В. Чернецова в начале 1990-х гг. (1991: 35) и почти одновременно – в публикации ре-

зультатов исследований Е. А. Курлаева применительно к археологическим раскопкам Никольского монастыря в Верхотурье (Екатеринбургская область) (Курлаев 1998: 92–109). В то же время, в работах Л. Г. Хрушковой, исследовавшей памятники церковной архитектуры Восточного Причерноморья, находит свое выражение и содержание термин «христианская археология», характерный для европейской науки и ориентированный на более ранние памятники христианской культуры (Хрушкова 1993).

Сам термин «церковная археология» в это время гораздо охотнее применялся различными общественными силами для отстаивания собственных интересов. Так, создание в начале 1990-х гг. Валаамского научно-исследовательского церковно-археологического и природного музея вместо музея-заповедника имело своей целью противостоять притязанием РПЦ на архипелаг и его ценности, тогда как появление в 2004 г. «православной религиозной организации-учреждения церковного историко-археологического музея Костромской епархии» было лишь одним из этапов «недружественного поглощения» этой епархией музея в Ипатьевском монастыре (Мусин 2006а: 217). Одновременно, в епархиях РПЦ происходило создание церковно-археологических музеев и обществ, по образцу ЦАК, возникшего при Московской Духовной Академии еще в конце 1940-х гг. Так, в 1996 г. церковно-археологическая комиссия возникает в Архангельской епархии и церковно-археологическое общество в Екатеринбурге, в 1998 г. – музей при Петербургской академии, в 2003 г. – церковные музеи в Ставрополе и Самаре, в 2004 г. – подобный музей в Архангельске, в 2005 г. – церковно-археологическая группа «Амвон» в Саранске. Список можно продолжить, но и приведенные примеры отражают тенденцию. Подобные учреждения держались преимущественно на энтузиазме своих основателей. Все это происходило на фоне известных фактов небрежения церковного руководства памятниками культуры в условиях, когда заявления патриархии о создании собственной церковно-археологической службы, постоянно звучавшие на протяжении последних 20 лет, так и остались нереализованными (Мусин 2006а: 111–113).

Сделанные наблюдения позволяют в целом понять, почему создатели первых в постсоветской России курсов по церковной археологии сразу же отказались именовать свою дисциплину та-

ким образом (Беляев, Чернецов 1996: 6). Понятия «церковная археология», «археология церковных древностей» и «археология христианских древностей средневековой Руси» в целом стали употребляться как синонимы. Однако позднее было обращено внимание на социо-культурную и геохронологическую ограниченность понятия «церковная археология», которое вызывает в современном обществе конкретные ассоциации и определенные реакции. Сегодня проблематика «археологии церковных древностей» может быть понята как «изучение истории Церкви по ее материальным памятникам» (Беляев, Чернецов 1996: 4). Такой подход сразу же подчеркивает свое отличие от церковной апологетики и «конфессиональной науки», ибо здесь в основу кладется источниковедческий и историко-культурный подход. Для наименования науки сознательно берется нейтральный в религиозном отношении и неограниченный ни временем, ни пространством термин.

Совершенно очевидно, что изучение христианских древностей в России вышло на новый этап. Настоящей его приметой нынешнего стало возрождение, если не самого подхода, то потенциала одной из приоритетных тем российской церковной археологии – изучения литургической утвари, именуемой по традиции «художественным металлом» и «прикладным искусством». Н. В. Покровский один из первых перешел от изучения иконографии к анализу предметов этого искусства, связанных с литургией, которые находились в составе тех или иных церковно-археологических комплексов – ризниц и древлехранилищ (Покровский 1885: 8–16; 1911; 1914). Отдельными предметами он интересовался мало. Этот пробел был восполнен рядом других авторов, А. А. Дмитриевским, А. И. Яцимирским и В. К. Мясоедовым во многом подвинутых к этому именно трудами «отца русской церковной археологии» (Яцимирский 1914: 73–76; Мясоедов 1915: 1–14; Дмитриевский 1913: 363–364). В XIX–XX вв. исследования охватили в разной степени и другие древнерусские литургические сосуды XII–XV вв.: так называемый потир князя Юрия Долгорукого (Орешников 1897: 337–345), потиры из ризницы Троице-Сергиевой лавры 1422–1427 гг., первой трети XV в. (вклад Дмитрия Годунова) (Николаева 1976: 127–128), 1449 г. (мастер Иван Фомин) (Николаева 1971: 84, 54–55, 89, № 34, 82,

93), потир архиепископа Новгородского Моисея 1329 г. (Рыбаков 1964: 41–42, № 46, табл. XXV, рис. 1–2), так называемый потир прп. Антония Римлянина (X–XVII вв.) (Михайлов 1913: 6–8; Толстой, Кондаков 1899: 159), дискос прп. Антония Римлянина (конец XIII – первая треть XIV в.) (Дмитрий 1914: 245–264) и др. Сегодня можно отметить, что основные успехи сделаны как в изучении отдельных категорий предметов (Игошев 1998: 102–112; 2001a: 227–239; 2001б: 61–79; 2002: 284–298; 2003: 128–145), так и в области выделения различных ремесленно-художественных школ, преимущественно регионального характера, и в отношении художественно стилистических приемах оформления произведений, что зачастую приводило исследователей к весьма важным выводам о происхождении и датировке литургической утвари (Декоративно-прикладное искусство... 1996; Стерлигова 1993: 5–24; 1994; 1996; 2002: 477–493; 2003: 114–127; 2005a: 68–75; 2005б: 255–266; Моршакова 2000: 311–342). Состоялся окончательный пересмотр утверждений о преимущественно самобытном характере и происхождении древнерусской литургической утвари, чьи основания восходят к народной эстетике и быту (Бочаров 1969). На повестку дня вновь встал вопрос о соотношении функционального и символического в морфологии евхаристических сосудов, истоков и импульсов в развитии и эволюции этого типа литургической утвари, а также богослужебных функций русского лицевого шитья (Вишневская 1999: 276–286; Вишневская. Смирнова 2001: 260–310).

Все эти успехи тем более очевидны, что в области собственно археологии наблюдается определенный спад интереса к самостоятельному изучению христианских древностей. За последние 10 лет не было, пожалуй ни одной попытки собрать всероссийский форум по христианским древностям. Не появилось ни одного периодически выходящего археологического издания, будь то журнал или сборник, тогда как искусствоведение может записать в свой актив не только новое по свежести взгляда «Древнерусское искусство» (см., напр.: Древнерусское искусство. Русь. Византия. Балканы 1997; Древнерусское искусство. Русское искусство позднего средневековья... 2003), но и ранее неизвестные сборники «Древнерусская скульптура», «Искусство христианского мира», «Ставрографический сборник», «Хризграф», где

плодотворно продолжает развиваться эскизный жанр осмысления древностей.

Для объяснения этого существуют причины разного рода, и одна из них та, что чаемое в начале 1990-х гг. соединение «церковного» и «археологического» в едином движении так и не состоялось (Мусин 2006б: 230–232). Эти два явления продолжают развиваться параллельно, лишь изредка выказывая потребность в друг друге, или же, наоборот, подчеркивая свои различия. Это не значит, что не существует точек соприкосновения и взаимодействия. Раскопки храмов и монастырей, обретение чтимых погребений, особенно в Центральной России, стали заметным явлением: Зачатьевский монастырь в Москве, где эталонные работы в 2003–2007 гг. проводились под руководством Л. А. Беляева; Данилов монастырь, где опять же при его участии удалось идентифицировать казавшееся утраченными чтимое погребение архиепископа Никифора (Феотоки); Царское село, Ярославль, Кострома, Звенигород (Охранные исследования ... 2004). Однако это взаимодействие носит отнюдь не органический, а механический характер, и вызвано весьма приземленными, практическими целями, а не чистой академической наукой.

Естественно, этот спад интересов дал себя знать не сразу. В течение 1990-х гг. выходили труды археологов, подготовленные ранее, где свойственный их науке поход прилагался к памятникам прикладного искусства (Чернецов 1992). С точки зрения новых подходов переосмыслилась роль археологических источников в процессе исследования христианизации Древней Руси (Чернецов 1997), хотя случались и «рецидивы» языческого мышления (Фролов 1997). На поприще архитектурной археологии появился ряд новых публикаций (Седов 1996). Едва было начавшееся изучение литургического интерьера древнерусского храма (Чукова 1991; 2004), уже в поколении учеников обернулось воскрешением интереса к строительному производству (Чукова 2004; Липатов 2006). Характерно, что молодые научные силы, готовые развивать церковно-археологический и литургический подход к архитектуре, обратились в сторону доступной Византии (Виноградов, Гайдуков, Желтов 2005: 72–80).

Даже такое традиционное направление как изучение связанных с археологическим контекстом предметов христианского

культы продолжает быть представленным весьма ограниченным количеством исследователей. Еще в начале 1990-х гг. обозначил себя интерес к медному литью, в рамках которого, не всегда успешно, пытались соединить археологический и искусствоведческий подходы (Русское медное литье 1993). Синтеза так и не произошло и вместо «Свода археологических источников» появилась приблизительная типохронология предметов христианского культа, представленных нательными крестами и иконками (Николаева, Недошивина 1997: 166–178). Лишь в области изучения энколпионов в Восточной Европе, после публикации в 2003 г. их каталога, подготовленного Г. Ф. Корзухиной, но существенно расширенного А. А. Песковой (Корзухина, Пескова 2003), заметен постоянный прогресс (Пескова 2005: 134–183; 2006: 121–162; 2007: 268–279). Расширился корпус происходящих из раскопок паломнических древностей, а их осмысление стало осуществляться в европейском и византийском контексте (Мусин 1999; Мусин, Торопова, Торопов 2004: 618–627; Мусин, Петров 2006: 10–13). Работы, пытающиеся осмыслить христианские древности средневекового русского города в целом, остаются неопубликованными, а иногда грешат гипотетичностью и поверхностной описательностью (Мусин 2002; Колпакова 2007). Пожалуй, в области археологии христианских древностей есть два активно проявляющих себя направления. Это сфрагистика, связанная с собиранием, систематизацией и изучением всего корпуса древнерусских печатей, в том числе и характеризующих церковную администрацию на Руси, тем более, что определенная часть этих находок происходит из археологических комплексов (Янин 1970; Янин, Гайдуков 1998; Белецкий, Петренко 1994), и комплексное изучение средневекового социо-культурного ландшафта, где важную роль играет анализ исторической топографии и географии храмов, монастырей и сельских приходов. Речь идет об изучении структуры древнерусского христианства (Чернов 1983; 1989; Макаров, Захаров, Бужилова 2001).

Еще одной методологической проблемой является не только отсутствие серьезной каталогизации памятников, но и поверхностное, не систематическое знание и использование памятников других культурных провинций христианского мира. Это не позволяет создать единую историю развития как иконографической

темы, так и ее стилистических особенностей. В данном случае речь идет не только о корпусе изучаемых памятников, но и о продолжающемся противостоянии археологического и искусствоведческого подходов, связанным в частности, с сознательным отказом от археологических материалов при датировке произведений искусства...

Предложенный читателю краткий очерк, в целом характеризующий «панораму церковной археологии» в России, не претендует на большее. Церковная археология и христианская древность стали обыденностью современной российской общественной и научной жизни. Они прочно заняли свое место под собственным именем в спектре проблем изучения и сохранения культурного наследия, частью которого они являются. Однако понимание сегодняшнего состояния и перспектив данного научного направления помогает не только знание о состоянии этой отрасли знания в XX в., но и история 1990-х гг., когда интерес к этим памятникам еще только возрождался. Зачастую этому интересу не хватало институциональной опоры, которую ему и предоставил В. М. Массон, понявший важность для академической науки этой сферы исследования.

- 1000-летие русской художественной культуры 1988 – 1000-летие русской художественной культуры. Каталог. М., 1988.
- Алексеев 1957 – *Алексеев Л. В.* Лазарь Богша – мастер ювелир XII в. // СА. 1957. № 3. С. 224–244.
- Алексеев 1966 – *Алексеев Л. В.* Полоцкая земля (Очерки истории Северной Белоруссии). IX–XIII вв. М., 1966.
- Алексеев 1974 – *Алексеев Л. В.* Мелкое художественное литье из некоторых западнорусских земель (кресты и иконки Белоруссии) // СА. 1974. № 3. С. 204–219.
- Алексеев 1980 – *Алексеев Л. В.* Смоленская земля в IX–XIII вв.: Очерки истории Смоленщины и Восточной Белоруссии. М., 1980.
- Алпатов 1974 – *Алпатов М. В.* Древнерусская иконопись. М., 1974.
- Антонова, Мнева 1963 – *Антонова В. И., Мнева Н. Е.* Государственная Третьяковская галерея: Каталог древнерусской живописи XI–XVII века. Опыт историко-художественной классификации. М., 1963. Т. 1, 2.
- Арциховский 1973 – *Арциховский А. В.* Заготовка иконы из Новгорода // Византия. Южные славяне и Древняя Русь. Западная Европа. Искусство и культура. М., 1973. С. 199–202.

- Беленькая 1976 – *Беленькая Д. А.* Кресты и иконки из курганов Подмосковья // СА. 1976. № 4. С. 88–99.
- Белецкий 1986 – *Белецкий В. Д.* Довмонтов город. Л., 1986.
- Белецкий, Петренко 1994 – *Белецкий С. В., Петренко В. П.* Печати и пломбы из Старой Ладogi: Свод // Новые источники по археологии Северо-Запада. СПб, 1994. С. 184–283.
- Беляев 1998 – *Беляев Л. А.* Христианские древности. Введение в сравнительное изучение. Учебное пособие. М., 1998.
- Беляев, Гуляев 1995 – *Беляев Л. А., Гуляев В. И.* О современном состоянии археологии в России (полемиические заметки) // РА. 1995. № 3. С. 97–104.
- Беляев, Чернецов 1996 – *Беляев Л. А., Чернецов А. В.* Русские церковные древности (Археология христианских древностей средневековой Руси): Учебно-методическое пособие к лекционному курсу. М.
- Беляев, Чернецов 1998 – *Беляев Л. А., Чернецов А. В.* Первая Всероссийская конференция «Церковная археология» (Псков, 1995) // РА. 1998. № 2. С. 252–253.
- Богуславский 1990 – *Богуславский О. И.* О находках византийских монет в Южном Приладожье // Новгород и Новгородская земля. История и археология. Новгород, 1990. Вып. 3. С. 59–61.
- Бочаров 1969 – *Бочаров Г. Н.* Прикладное искусство Великого Новгорода. М., 1969.
- В. И. Ленин. Биографическая хроника ... 1976 – В. И. Ленин. Биографическая хроника. Март–ноябрь 1919 г. М., 1976. Т. 7.
- Введение христианства на Руси 1987 – Введение христианства на Руси. М., 1987.
- Вздорнов 1980 – *Вздорнов Г. И.* Искусство книги в Древней Руси: Рукописная книга Северо-Восточной Руси XII – начала XV веков. М., 1980.
- Виноградов, Гайдуков, Желтов 2005 – *Виноградов А. Ю., Гайдуков Н. Е., Желтов М. С.* Пещерные храмы Таврики: К проблеме типологии и хронологии // РА. 2005. № 1. С. 72–80.
- Вишневская 1999 – *Вишневская И. И.* Драгоценные ткани на Руси в XVI–XVII веках: их виды и особенности бытования // Материалы и исследования Музея «Московский Кремль». 1999. № 12. С. 276–286.
- Вишневская, Смирнова 2001 – *Вишневская И. И., Смирнова Н. А.* Облачения Соловецкой ризницы // Соловецкий монастырь. М., 2001. С. 260–310.
- Воронин 1954 – *Воронин Н. Н.* Древнее Гродно: по материалам археологических раскопок 1932–1949 гг. МИА. М., 1954. № 41.

- Воронин 1962 – *Воронин Н. Н.* Зодчество Северо-Восточной Руси XII–XV вв. М., 1962. Т. 1, 2.
- Воронин, Раппопорт 1979 – *Воронин Н. Н., Раппопорт П. А.* Зодчество Смоленска XII–XIII вв. Л., 1979.
- Восточнохристианские реликвии 2003 – Восточнохристианские реликвии / Ред.-сост. А. М. Лидов. М., 2003.
- Голубева 1973 – *Голубева Л. А.* Весь и славяне на Белом озере. М., 1973.
- Гущин 1936 – *Гущин А. С.* Памятники художественного ремесла Древней Руси X–XIII веков. М.; Л., 1936.
- Даркевич 1966 – *Даркевич В. П.* Произведения западного художественного ремесла в Восточной Европе (X–XIV вв.). САИ. Вып. LI-57. М., 1966.
- Даркевич 1974 – *Даркевич В. П.* К истории торговых связей Древней Руси: по археологическим данным // КСИА. 1974. Вып. 137. С. 93–103.
- Даркевич 1975 – *Даркевич В. П.* Светское искусство Византии. Произведения византийского художественного ремесла в Восточной Европе X–XII веков. М., 1975.
- Даркевич 1976 – *Даркевич В. П.* Художественный металл Востока VIII–XIII вв. Произведения восточной торевтики на территории Европейской части СССР и Зауралья. М., 1976.
- Даркевич 1977 – *Даркевич В. П.* Древняя Русь X–XIII вв. // Произведения искусства в новых находках советских археологов. М., 1977. С. 159–195.
- Даркевич, Монгайт 1967 – *Даркевич В. П., Монгайт А. Л.* Старорязанский клад. 1966 г. // СА. 1967. № 2. С. 211–223.
- Даркевич, Монгайт 1978 – *Даркевич В. П., Монгайт А. Л.* Клад из Старой Рязани. М., 1978.
- Даркевич, Пуцко 1981 – *Даркевич В. П., Пуцко В. Г.* Произведения средневековой металлопластики из находок Старой Рязани (1970–1978) // СА. 1981. № 3 С. 218–233.
- Даркевич, Пуцко 1982 – *Даркевич В. П., Пуцко В. Г.* Старорязанские клады (раскопки 1979 г.) // СА. 1982. № 2. С. 196–209.
- Декоративно-прикладное искусство... 1996 – Декоративно-прикладное искусство Великого Новгорода. Художественный металл XI–XV вв. М., 1996.
- Декреты Советской власти 1971 – Декреты Советской власти: 1 апреля – 31 июля 1919 г. М., 1971. Т. 5.
- Дмитриевский 1913 – *Дмитриевский А. А.* О кратирах Новгородской Софийской ризницы // ЗОРСА РАО. СПб, 1913. Т. 9. С. 363–364.

- Дмитрий 1914 – *Дмитрий, епископ*. Описание Антониева монастыря за 1696 г. // Труды XV АС в Новгороде 1911 г. М., 1914. Т. I. С. 245–264.
- Добровольский, Дубов, Кузьменко 1991 – *Добровольский И. Г., Дубов И. В., Кузьменко Ю. К.* Граффити на восточных монетах. Л., 1991.
- Древнерусское искусство 1963 – Древнерусское искусство XV – начала XVI веков. М., 1963.
- Древнерусское искусство 1964 – Древнерусское искусство. XVII век. М., 1964.
- Древнерусское искусство ... 1968 – Древнерусское искусство. Художественная культура Новгорода. М., 1968.
- Древнерусское искусство. Русское искусство позднего средневековья ... 2003 – Древнерусское искусство. Русское искусство позднего средневековья: XVI в. М., 2003.
- Древнерусское искусство: Русь. Византия. Балканы... 1997 – Древнерусское искусство: Русь. Византия. Балканы XIII века. СПб, 1997.
- Игошев 1998 – *Игошев В. В.* Ярославская церковная утварь XVI–XVIII веков и её связь с архитектурой, иконописью и фреской // Искусство христианского мира. М., 1998. Вып. 2. С. 102–112.
- Игошев 2001а – *Игошев В. В.* Новгородские серебряные потиры XV–XVII вв.: К вопросу о типологии церковной утвари // Искусство христианского мира. М., 2001. Вып. 5. С. 227–239.
- Игошев 2001б – *Игошев В. В.* Типология и символика серебряной басмы XV–XVIII вв // Художественный металл России. М., 2001. С. 61–79.
- Игошев 2002 – *Игошев В. В.* Новгородские серебряные кадила XVI–XVII веков // Искусство христианского мира. 2002. Вып. 6. С. 284–298.
- Игошев 2003 – *Игошев В. В.* Ярославские серебряные и золотые кресты XVI–XVIII веков: (К вопросу о типологии церковной утвари) // Ставрографический сборник. М., 2003. Кн. 2. С. 128–145.
- Иеротопия... 2004 – Иеротопия. Исследование сакральных пространств. Материалы междунар. симпозиума / Ред.-сост. А. М. Лидов. М., 2004.
- Иконостас 1996 – Иконостас / Ред.-сост. А. М. Лидов. М., 1996.
- История культуры Древней Руси 1948–1951 – История культуры Древней Руси. М., 1948–1951. Т. 1. 2.
- История русского искусства 1953 – История русского искусства / Под ред. И. Э. Грабаря. М., 1953. Т. I.
- Карабинов 1927 – *Карабинов И. А.* «Наместная» икона древнего Киево-Печерского монастыря // Известия ГАИМК. Л., 1927. Т. 5. С. 102–113.

- Каргер 1962 – *Каргер М. К.* Древний Киев: Очерки по истории материальной культуры древнерусского города. Памятники Киевского зодчества. М.; Л., 1962. Т. 1, 2.
- Клейн 1995 – *Клейн Л. С.* О древнерусских языческих святилищах // Церковная археология. Материалы Первой Всероссийской конф. Ч. 1. Распространение христианства в Восточной Европе. СПб; Псков, 1995. С. 71–80.
- Колпакова 2007 – *Колпакова Ю. В.* Христианские древности населения Пскова и Псковской земли конца X–XVIII вв. (предметы личного благочестия): Автореф. дис. ... канд. ист. наук. М., 2007.
- Колчин, Хорошев, Янин 1981 – *Колчин Б. А., Хорошев А. С., Янин В. Л.* Усадьба новгородского художника XII в. М., 1981.
- Комаров, Елкина 1976 – *Комаров К. И., Елкина А. К.* Курганный могильник в окрестностях Старицы // Восточная Европа в эпоху камня и бронзы. М., 1976. С. 226–238.
- Комеч 1987 – *Комеч А. И.* Древнерусское зодчество X – начала XII вв. М., 1987.
- Конецкий 1984 – *Конецкий В. Я.* Некоторые итоги исследования древнерусских грунтовых могильников в центральных районах Новгородской земли // Археологическое изучение Новгородской земли. Л., 1984. С. 154–172.
- Конецкий 1990 – *Конецкий В. Я.* О роли христианства в эволюции погребального обряда населения Новгородской земли в эпоху средневековья (по данным археологии) // Новгород и Новгородская земля. История и археология. Новгород, 1990. Вып. 3. С. 76–78.
- Конецкий 1995 – *Конецкий В. Я.* Некоторые аспекты источниковедения и интерпретации комплекса памятников в Перыни под Новгородом // Церковная археология. Материалы Первой Всероссийской конф. Ч. 1. Распространение христианства в Восточной Европе. СПб; Псков, 1995. С. 80–87.
- Корзухина 1954 – *Корзухина Г. Ф.* Русские клады IX–XIII веков. М.; Л., 1954.
- Корзухина, Пескова 2003 – *Корзухина Г. Ф., Пескова А. А.* Древнерусские энколпионы: Нагрудные кресты-реликварии XI–XIII вв. СПб, 2003.
- Кудряшов 1994 – *Кудряшов А. В.* К вопросу о распространении христианства в Белозерье в эпоху средневековья (по материалам археологии) // Культура Русского Севера. Вологда, 1994. С. 61–71.
- Кузьмин 1995 – *Кузьмин С. Л.* Крещение и христианизация Новгородской земли: акт и процесс по данным археологии. // Церковная археология. Материалы Первой Всероссийской конф. Ч. 1. Рас-

- пространение христианства в Восточной Европе. СПб; Псков, 1995. С. 87–90.
- Курлаев 1998 – *Курлаев Е. А.* Церковная археология: раскопки в Николаевском монастыре г. Верхотурья в 1989–1990 гг. // Археологические и исторические исследования г. Верхотурья. Екатеринбург, 1998. С. 92–109.
- Лазарев 1925 – *Лазарев В. Н.* Никодим Павлович Кондаков. М., 1925.
- Лазарев 1969 – *Лазарев В. Н.* Новгородская иконопись. М., 1969.
- Лазарев 1973 – *Лазарев В. Н.* Древнерусские мозаики и фрески XI–XV вв. М., 1973.
- Лапшин 1989 – *Лапшин В. А.* Язычество и христианство в Ростове XI века // Православие в Древней Руси. Л., 1989. С. 31–34.
- Лебедев 1981 – *Лебедев Г. С.* Проблемы генезиса древнерусской курганной культуры // КСИА. 1981. Вып. 166. С. 22–27.
- Лебедев 1985 – *Лебедев Г. С.* Эпоха викингов в Северной Европе. Л., 1985.
- Лебедев 1992 – *Лебедев Г. С.* История отечественной археологии. 1700–1917 гг. СПб, 1992.
- Ленин В. И. ПСС. Изд. 5-е. Март–июнь 1919 г. М., 1963. Т. 38.
- Ленинские декреты. 1917–1922. Библиография. М., 1974.
- Липатов 2006 – *Липатов А. А.* Византийские традиции в строительном производстве Древней Руси: строительные растворы, стены, фундаменты: Автореф. дис. ... канд. ист. наук. СПб, 2006.
- Лифшиц 1987 – *Лифшиц Л. И.* Монументальная живопись Новгорода XIV–XV вв. М., 1987.
- Макарий 1860 – *Макарий (Миролюбов), архимандрит.* Археологическое описание церковных древностей в Новгороде и его окрестностях. М., 1860. Ч. 1, 2.
- Макаров 1983 – *Макаров Н. А.* К интерпретации находок предметов христианского культа в древнерусских могильниках (По материалам Белозерья и Каргополья) // Новгород и Новгородская земля. История и археология. Новгород, 1983. Вып. 1. С. 101–103.
- Макаров 1991 – *Макаров Н. А.* К оценке христианизации древнерусской деревни в XI–XIII вв. (Погребения с крестами и образками в могильниках Белозерья и Каргополья) // КСИА. 1991. Вып. 205. С. 11–21.
- Макаров 1997 – *Макаров Н. А.* Колонизация северных окраин Древней Руси в XI–XIII вв. По материалам археологических памятников на волоках Белозерья и Поонежья. М., 1997.
- Макаров, Захаров, Бужилова 2001 – *Макаров Н. А., Захаров С. Д., Бужилова А. П.* Средневековое расселение на Белом озере. М., 2001.

- Макарова 1975 – *Макарова Т. И.* Перегородчатые эмали Древней Руси. М., 1975.
- Макарова 1986 – *Макарова Т. И.* Черневое дело Древней Руси. М., 1986.
- Малицкий 1917 – *Малицкий Н. В.* Профессор Н. В. Покровский и его научные заслуги // Христианское чтение. Пг., 1917. Март–июнь. С. 217–237.
- Малицкий 1918 – *Малицкий Н. В.* Ученые труды профессора Н. В. Покровского и их значение для науки христианской археологии // Вестник археологии и истории, издаваемый Петроградским археологическим институтом. Пг., 1918. Т. 22. С. VII–XIX.
- Малицкий 1927а – *Малицкий Н. В.* К вопросу о датировке Тверских врат Александровской слободы // Известия ГАИМК. 1927. Т. 5. С. 398–408.
- Малицкий 1927б – *Малицкий Н. В.* Черты палестинской и восточной иконографии в византийской псалтири с иллюстрациями на полях типа Хлудовской // *Seminarium Kondakovianum*. Prague, 1927. Т. 1. С. 49–63.
- Масленицын 1973 – *Масленицын С. И.* Ярославская иконопись. М., 1973.
- Маясова 1971 – *Маясова Н. А.* Древнерусское шитье. М., 1971.
- Медынцева 1977 – *Медынцева А. А.* Древнерусские надписи Новгородского Софийского собора. М., 1977.
- Медынцева 1991 – *Медынцева А. А.* Подписные шедевры древнерусского ремесла. М., 1991.
- Михайлов 1913 – *Михайлов М. И.* Памятники русской вещевой палеографии. Пособие для слушателей археологического института. СПб, 1913.
- Мишуков 1945 – *Мишуков Ф. Я.* К вопросу о технике золотой и серебряной наводки по красной меди в Древней Руси // КСИИМК. 1945. Вып. 11. С. 111–114.
- Мнева 1965 – *Мнева Н. Е.* Искусство московской Руси. Вторая половина XV–XVII в. М., 1965.
- Монгайт 1955 – *Монгайт А. Л.* Старая Рязань. МИА. М., 1955. № 49.
- Моршакова 2000 – *Моршакова Е. А.* Богослужебные предметы Соловецкой ризницы // Соловецкий монастырь. М., 2000. С. 311–342.
- Мусин 1990 – *Мусин А. Е.* Предметы христианского культа из погребений Водской и Шелонской пятин Новгородской земли (XI–XV вв.) // Новгород и Новгородская земля. История и археология. Новгород, 1990. Вып. 3. С. 73–76.
- Мусин 1993 – *Мусин А. Е.* К вопросу о перспективах изучения русской церковной культуры в российской археологии // АВ. 1993. № 2. С. 145–156.

- Мусин 1994 – *Мусин А. Е.* Крест-тельник из Псковского кремля (к характеристике корпуса древнейших русских крестов) // Памятники средневековой культуры. Открытия и версии. СПб, 1994. С. 154–163.
- Мусин 1997 – *Мусин А. Е.* Христианские древности Средневековой Руси IX–XIII вв. (по материалам погребальных памятников на территории Новгородской земли): Автореф. дис. ... канд. ист. наук. СПб, 1997.
- Мусин 1999 – *Мусин А. Е.* Археология древнерусского паломничества в Святую Землю в XII–XV вв. // Богословские труды. К 150-летию Русской Духовной миссии в Иерусалиме (1847–1997). М., 1999. № 35. С. 92–110.
- Мусин 2002 – *Мусин А. Е.* Христианская община средневекового города Северной Руси XI–XV вв. по историко-археологическим материалам Новгорода и Пскова: Автореф. дис. ... д-ра ист. наук. СПб, 2002.
- Мусин 2006а – *Мусин А. Е.* Вопиющие камни. Русская церковь и культурное наследие России на рубеже тысячелетий. СПб, 2006.
- Мусин 2006б – *Мусин А. Е.* Современные проблемы изучения христианских древностей русского средневекового города. Археология церкви или церковная археология? // Современные проблемы археологии России. Материалы [I] Всероссийского Археологического съезда. 23–28 октября 2006 г., Новосибирск. Новосибирск, 2006. С. 230–232.
- Мусин, Торопова, Торопов 2004 – *Мусин А. Е., Торопова Е. В., Торопов С. Е.* Распятие с предстоящими из археологических находок в Старой Руссе – уникальный памятник древнерусской иконописи первой половины XIII в. // Памятники культуры. Новые открытия. Письменность. Искусство. Археология. Ежегодник. 2003. М., 2004. С. 618–627.
- Мусин, Петров 2006 – *Мусин А. Е., Петров М. И.* Комплекс христианских древностей с раскопа Посольский-2006 в Великом Новгороде и вопросы хронологии византийских изделий из стеатита // Вестник НовГУ. Сер. Гуманитарные науки. Великий Новгород, 2006. № 38. С. 10–13.
- Мясоедов 1915 – *Мясоедов В. К.* Кратеры Софийского собора в Новгороде // ЗОРСА РАО. Пг., 1915. Т. 10. С. 1–14.
- Недошивина 1990 – *Недошивина Н. Г.* Об одном типе крестовидных подвесок Древней Руси // Проблемы археологии Евразии. Труды ГИМ. М., 1990. Вып. 74. С. 102–106.
- Недошивина 1983 – *Недошивина Н. Г.* Средневековые крестовидные подвески из листового серебра // СА. 1983. № 4. С. 222–225.

- Николаева 1971 – *Николаева Т. В.* Произведения русского прикладного искусства с надписями XV – первой четверти XVI в. М., 1971.
- Николаева 1976 – *Николаева Т. В.* Прикладное искусство Московской Руси. М., 1976.
- Николаева, Недошивина 1997 – *Николаева Т. В., Недошивина Н. Г.* Предметы христианского культа // Древняя Русь. Быт и культура. Археология. М., 1997. С. 166–178.
- Николаева, Чернецов 1991 – *Николаева Т. Н., Чернецов А. В.* Древнерусские амулеты–змеевики. М., 1991.
- Новые Иерусалимы... 2006 – Новые Иерусалимы: перенесение сакральных пространств в христианской культуре / Ред.-сост. А. М. Лидов. М., 2006.
- Орешников 1897 – *Орешников А. В.* Заметка о потире Переяславль-Залесского собора // Археологические известия и заметки, издаваемые МАО. 1897. № 11. С. 337–345.
- Орлов 1952 – *Орлов А. С.* Библиографии русских надписей X–XV вв. М.; Л., 1952.
- Охранные исследования ... – Охранные исследования церкви Вознесения Господня на нижнем посаде Звенигорода. Труды Подмосковной археологической экспедиции. М., 2004. Т. 3.
- Панова 1995 – *Панова Т. Д.* Нательные кресты в погребальной практике русского средневековья (XI–XVI вв.) // Церковная археология. Материалы Первой Всероссийской конф. Ч. 2. Христианство и древнерусская культура. СПб; Псков, 1995. С. 72–73.
- Пескова 2005 – *Пескова А. А.* Древнерусские энколпионы XI–XIII веков в русле византийской традиции // Ставрографический сборник. М., 2005. Кн. 3. С. 134–183.
- Пескова 2006 – *Пескова А. А.* Истоки иконографии древнерусских энколпионов // Христианская иконография Востока и Запада в памятниках материальной культуры Древней Руси и Византии. Памяти Татьяны Чуковой. СПб, 2006. С. 121–162.
- Пескова 2007 – *Пескова А. А.* Памятники культового литья балкано-дунайской традиции в древнем Новгороде // У истоков русской государственности. К 30-летию археологического исследования Новгородского Рюрикова Городища и Новгородской областной археологической экспедиции. Историко-археологический сборник. Материалы междунар. научн. конф. «У истоков русской государственности». 4–7 октября 2005 г., Великий Новгород. СПб, 2007. С. 268–279.
- Пескова, Раппопорт, Штендер 1982 – *Пескова А. А., Раппопорт П. А., Штендер Г. М.* К вопросу о сложении новгородской школы // СА. 1982. № 3. С. 35–47.

- Петровский 1901 – *Петровский А.* Археология церковная // Православная Богословская Энциклопедия. СПб, 1901. Т. 2. С. 1–4.
- Пивоварова 2004 – *Пивоварова Н. В.* Забытые имена в русской церковной археологии: И. А. Карабинов и Н. В. Малицкий // Искусство христианского мира. М., 2004. Вып. 8. С. 236–247.
- Плешанова, Лихачева 1985 – *Плешанова И. И., Лихачева Л. Д.* Древнерусское декоративно-прикладное искусство в собрании Государственного Русского музея. Л., 1985.
- Подобедова 1972 – *Подобедова О. И.* Московская школа. Живопись при Иване IV. М., 1972.
- Подобедова 1980 – *Подобедова О. И.* Изучение русской средневековой монументальной живописи // Древнерусское искусство. Монументальная живопись XI–XVII вв. М., 1980.
- Покровский 1880 – *Покровский Н. В.* Новейшие воззрения на предмет и задачи археологии // Сборник Археологического института. СПб, 1880. С. 13–28.
- Покровский 1885 – *Покровский Н. В.* Древности Костромского Ипатьевского монастыря // Вестник археологии и истории. СПб, 1885. Вып. 4. С. 8–16.
- Покровский 1911 – *Покровский Н. В.* Иерусалимы или сионы Софийской ризницы в Новгороде // Вестник археологии и истории. СПб, 1911. Вып. 21. С. 1–70.
- Покровский 1914 – *Покровский Н. В.* Древняя Софийская ризница в Новгороде. М., 1914.
- Попов 1973 – *Попов Г. В.* Художественная жизнь Дмитрова в XV–XVI вв. Москва и искусство московских уделов. М., 1973.
- Попов, Рындина 1979 – *Попов Г. В., Рындина А. В.* Живопись и прикладное искусство Твери. XIV–XVI века. М., 1979.
- Постникова-Лосева 1974 – *Постникова-Лосева М. М.* Русское ювелирное искусство, его центры и мастера XVI–XIX вв. М., 1974.
- Постникова-Лосева, Платонова, Ульянова 1972 – *Постникова-Лосева М. М., Платонова Н. Г., Ульянова Б. Л.* Русское черневое искусство. М., 1972.
- Раппопорт 1980 – *Раппопорт П. А.* Полоцкое зодчество XII в. // СА. 1980. № 3. С. 12–29.
- Раппопорт 1982а – *Раппопорт П. А.* Археологическое исследование памятников древнего Новгородского зодчества // Новгородский исторический сборник. 1982. № 1. С. 189–202.
- Раппопорт 1982б – *Раппопорт П. А.* Русская архитектура X–XIII веков. Л., 1982.

- Реликвии в Византии и Древней Руси... 2006 – Реликвии в Византии и Древней Руси: письменные источники / Ред.-сост. А. М. Лидов. М., 2006.
- Русское декоративное искусство 1962 – Русское декоративное искусство. М., 1962.
- Русское медное литье 1993 – Русское медное литье. Сборник статей. Вып. 1 / Сост. и научн. редактор С. В. Гнутова. М., 1993.
- Рыбаков 1948 – *Рыбаков Б. А.* Ремесло Древней Руси. М., 1948.
- Рыбаков 1964 – *Рыбаков Б. А.* Русские датированные надписи XI–XIV веков. М., 1964.
- Рыбаков 1971 – *Рыбаков Б. А.* Русское прикладное искусство X–XIII веков. Л., 1971.
- Рыбаков 1981 – *Рыбаков Б. А.* Язычество древних славян. М., 1981.
- Рыбаков 1987 – *Рыбаков Б. А.* Язычество Древней Руси. М., 1987.
- Рындина 1976 – *Рындина А. В.* Древнерусская мелкая пластика. Новгород и Центральная Русь XIV–XV веков. М., 1976.
- Рябинин 1986 – *Рябинин Е. А.* Костромское Поволжье в эпоху средневековья. Л., 1986.
- Рябинин 1989 – *Рябинин Е. А.* От язычества к двоеверию (по археологическим данным Северной Руси) // Православие в Древней Руси. Л., 1989. С. 20–31.
- Сакральная топография средневекового города 1998 – Сакральная топография средневекового города / Ред. А. Л. Баталов, Л. А. Беляев. М., 1998.
- Седов 1957 – *Седов В. В.* К вопросу о жертвоприношениях в древнем Новгороде // КСИИМК. 1957. Вып. 68. С. 20–30.
- Седов 1981 – *Седов В. В.* Первый Международный конгресс по славянскому язычеству // КСИА. 1981. Вып. 164. С. 122–125.
- Седов 1984 – *Седов В. В.* Предметы древнерусского происхождения в Финляндии и Карелии // КСИА. 1984. Вып. 179. С. 32–39.
- Седов 1988а – *Седов В. В.* Восточно-славянское язычество накануне «Крещения Руси» (погребальный обряд) // Археология и история Пскова и Псковской земли. ТД, Псков, 1988. С. 48–50.
- Седов 1988б – *Седов В. В.* Об одной группе древнерусских крестов // Древности славян и Руси. М., 1988. С. 63–67.
- Седов 1990 – *Седов В. В.* Погребальный обряд славян в начале средневековья // Исследования в области балто-славянской духовной культуры. Погребальный обряд. М., 1990. С. 170–182.
- Седов 1993 – *Седов В. В.* Распространение христианства в Древней Руси // КСИА. 1993. Вып. 208. С. 3–11.
- Седов 1996 – *Седов В. В.* Псковская архитектура XVI в. М., 1996.

- Седова 1959 – *Седова М. В.* Ювелирные изделия Древнего Новгорода (X–XV вв.). МИА. 1959. № 65.
- Седова 1964 – *Седова М. В.* Серебряный сосуд XIII в. из Новгорода // СА. 1964. № 1. С. 334–335.
- Седова 1965 – *Седова М. В.* Каменные иконки древнего Новгорода // СА. 1965. № 3. С. 262–266.
- Седова 1966 – *Седова М. В.* Новгородские амулеты-змеевики // Культура древней Руси. М., 1966. С. 243–245.
- Седова 1983 – *Седова М. В.* Ювелирные изделия Великого Новгорода X–XV вв. М., 1983.
- Смирнова 1976 – *Смирнова Э. С.* Живопись Великого Новгорода. Середина XIII – начало XV века. М., 1976.
- Смирнова, Лаурина, Гордиенко 1982 – *Смирнова Э. С., Лаурина В. К., Гордиенко Э. А.* Живопись Великого Новгорода. XV век. М., 1982.
- Соболев 1995 – *Соболев В. Ю.* Привески с христианской символикой в погребальных памятниках Северо-Запада новгородской земли // Церковная археология. Материалы Первой Всероссийской конф. Ч. 2. Христианство и древнерусская культура. СПб; Псков, 1995. С. 74–76.
- Стерлигова 1993 – *Стерлигова И. А.* «Потир Юрия Долгорукого» из оружейной палаты Московского Кремля // Декоративно-прикладное искусство. Государственный историко-культурный музей заповедник «Московский Кремль». Материалы и исследования. М., 1993. Т. 9. С. 5–24.
- Стерлигова 1994 – *Стерлигова И. А.* Иерусалимы как литургические сосуда в Древней Руси // Иерусалим в русской культуре. М., 1994. С. 46–62.
- Стерлигова 2000 – *Стерлигова И. А.* Драгоценный убор древнерусских икон XI–XIV веков. М., 2000.
- Стерлигова 2002 – *Стерлигова И. А.* О времени создания чеканного оклада иконы «Петр и Павел» из новгородского Софийского собора // Древнерусское искусство: Русь и страны византийского мира XII век. СПб, 2002. С. 477–493.
- Стерлигова 2003 – *Стерлигова И. А.* Священные вложения в новгородских напрестольных крестах XV–XVII веков // Ставрографический сборник. М., 2003. Кн. 2. С. 114–127.
- Стерлигова 2005б – *Стерлигова И. А.* Актуальные проблемы изучения драгоценной церковной утвари Новгорода эпохи средневековья // Новгород и Новгородская земля. Искусство и реставрация. Великий Новгород, 2005а. Вып. 1. С. 68–75.

- Стерлигова 2005б – *Стерлигова И. А.* О наперсных крестах XVI–XVII веков связываемых с Новгородом // Ставрографический сборник. М., 2005б. Кн. 3. С. 255–266.
- Толстой, Кондаков 1899 – *Толстой И. И., Кондаков Н. П.* Русские древности в памятниках искусства. СПб, 1899. Вып. 6.
- Фролов 1997 – *Фролов А. А.* Пережитки язычества в древнерусской погребальной обрядности // Древняя Русь: пересечение традиций. М., 1997. С. 283–309.
- Хорошев 1988 – *Хорошев А. С.* Христианизация Руси по археологическим данным // Природа. М., 1988. № 7. С. 68–76.
- Христианские реликвии в Московском Кремле. (Каталог выставки). М., 2000.
- Христианское наследие Византии и Руси: Сборник материалов II Международ. конф. «Церковная археология: изучение, реставрация и сохранение христианских древностей» (Севастополь, 2002 г.). Симферополь, 2003.
- Хрушкова 1993 – *Хрушкова Л. Г.* Христианская археология в Восточном Причерноморье // Палестинский сборник. СПб, 1993. Вып. 32 (95). С. 33–37.
- Церковная археология 1995 – Церковная археология. Материалы Первой Всероссийской конф. Вып. 1. Распространение христианства в Восточной Европе. Вып. 2. Христианство и древнерусская культура. Вып. 3. Памятники церковной археологии России. – СПб; Псков, 1995.
- Церковная археология 1998 – Церковная археология. Вып. 4. Материалы Второй Всероссийской церковно-археологической конф., посвященной 150-летию со дня рождения Н. В. Покровского (1847–1917). СПб, 1–3 ноября 1998. СПб, 1998.
- Церковная археология Южной Руси 2002 – Церковная археология Южной Руси. Сборник материалов междунар. конф. «Церковная археология: проблемы, поиски, открытия». Симферополь, 2002.
- Церковные древности 2005 – Церковные древности. Сборник материалов III Междунар. конф. «Церковная археология: литургическое устройство храмов и вопросы истории христианского богослужения». Симферополь, 2005.
- Чайлд 1949 – *Чайлд Г.* Прогресс и археология. М., 1949.
- Чернецов 1987 – *Чернецов А. В.* Резные посохи XV в. (работа кремлевских мастеров). М., 1987.
- Чернецов 1991 – *Чернецов А. В.* К изучению эволюции архиерейского посоха и его символики // СА. 1991. № 3. С. 84–97.

- Чернецов 1992 – *Чернецов А. В.* Золоченые двери XVI в. (Соборы Московского Кремля и Троицкий собор Ипатьевского монастыря в Костроме). М., 1992.
- Чернецов 1997 – *Чернецов А. В.* Начало христианства на Руси в свете археологических данных // *Slavia Antiqua*. 1997. Т. 38. С. 81–93.
- Чернов 1983 – *Чернов С. З.* Происхождение вотчин XIV–XV вв. в районе Троице-Сергиева монастыря (историческая география землевладения): Автореф. дис. ... канд. ист. наук. М., 1983.
- Чернов 1989 – *Чернов С. З.* Комплексное исследование русского средневекового ландшафта (экология культурной среды) // *История и культура древнерусского города*. М., 1989. 168–178.
- Чудотворная икона в Византии и древней Руси / Ред.-сост. А. М. Лидов. М., 1996.
- Чукова 1991 – *Чукова Т. А.* Интерьер в древнерусском храмовом зодчестве конца X – первой трети XIII века. Автореф. дисс. ... канд. ист. наук. СПб, 1991.
- Чукова 2004 – *Чукова Т. А.* Алтарь древнерусского храма конца X – первой трети XIII вв. Основные архитектурные элементы по археологическим данным. СПб, 2004.
- Ядрышников 2007 – *Ядрышников В. А.* Памятники архитектуры Новгорода 1920–1930-е гг. // *Новгород и Новгородская земля. Искусство и реставрация*. Великий Новгород, 2007. Вып. 2. С. 41–54.
- Янин 1970 – *Янин В. Л.* Актовые печати древней Руси X–XV вв. М., 1970. Т. 1, 2.
- Янин, Гайдуков 1998 – *Янин В. Л., Гайдуков П. Г.* Актовые печати древней Руси X–XV вв. М., 1998. Т. 3.
- Яцимирский 1914 – *Яцимирский А. И.* К вопросу о назначении так называемых «кратиров» Софийского новгородского собора // *Труды Новгородского церковно-археологического общества*. Новгород, 1914. Т. 1. С. 73–76.
- Jerusalem in Russian Culture 2005 – *Jerusalem in Russian Culture* / Eds. A. Batalov, A. Lidov. New York; Athens, 2005.
- НА ИИМК РАН, РА, ф. 1, 1894 г., д. 237; 1919 г., д. 3а, 39; ф. 2, оп. 3, д. 654.

СЕВЕРО-ЗАПАДНАЯ РУСЬ И СКАНДИНАВИЯ (некоторые аспекты проблемы культурного взаимодействия)

О. И. Богуславский

Само географическое положение Северо-Западной Руси на границе проживания крупных этнических массивов, таких как финны, славяне, германцы, определило крайне динамичную историко-этническую судьбу региона. Особенно ярко это проявилось в эпоху раннего средневековья, когда традиционным процессам этнического взаимодействия была дана иная динамика благодаря формированию новых трансевразийских торговых путей и кристаллизации обществ, проживавших по берегам Балтийского моря. Интерес исследователей к этой проблематике то возрастал, то уменьшался, но, пожалуй, один аспект никогда не исчезал со страниц научных изданий – вопрос о связях Руси и Скандинавии. Уже в самом начале дискуссии он оказался весьма политизирован, что отнюдь не добавило объективности участникам спора и не способствовало успешному решению поставленных вопросов.

Безусловно, изучение русско-скандинавских контактов проводилось на материалах с широчайших территорий, однако, лишь в немногих районах «Скандинавская проблема» оказалась ключом к решению подавляющего большинства спорных моментов, как это произошло на Северо-Западе Руси. Но и здесь связи Руси и Скандинавии крайне редко рассматривались в публикациях в комплексе, а споры развернулись в рамках решения частных моментов. Таким образом, возникло несколько локальных дискуссий. Наиболее крупными, на наш взгляд, оказались четыре из них. Во-первых, роль выходцев из Скандинавских стран в ранней истории Староладожского поселения. Во-вторых, проблема наличия и значения элементов североевропейской погребальной обрядности в сопочных древностях. В-третьих, дискуссия о месте скандинавов в истории Рюрикова городища под Новгородом, и, наконец, выяснение степени влияния выходцев из Скандинавии на погребальные комплексы Юго-Восточного Приладожья. Эти проблемы весьма тесно связаны между собой, и их решение казалось определяющим в дискуссии об истоках Древнерусского государства.

Наиболее ярким и крайне сложным памятником вот уже в течение многих десятилетий питающим дискуссию о роли скандинавов на Северо-Западе Руси является Старая Ладога. Большое количество древностей скандинавского круга практически сразу обратило на себя внимание археологов. Так, уже Н. И. Репников – автор первых планомерных раскопок – определял второй стратиграфический горизонт, выделенный им при раскопках Земляного городища Старой Ладоги как «норманский» (Репников 1915). Эти выводы не прошли незамеченными и достаточно быстро были включены в работы других исследователей. Из них наибольший отклик получила работа Т. Арне, который отстаивал концепцию колонизации этого района выходцами из Скандинавии (Arne 1917). В. И. Равдоникас предложил свое видение истории и характера развития Ладоги, отчасти в противовес работам скандинавских историков и археологов. Эта точка зрения предполагала изначальный славянский характер древнего Ладожского поселения и памятников его округи. В. И. Равдоникас определил «большие дома», как принадлежавшие большим патриархальным славянским общинным коллективам (Равдоникас 1949: 54), несмотря на то, что они находили широкие аналогии в материалах раскопок скандинавских поселений. Иноэтничные предметы, в том числе и сделанные в Скандинавии, по его мнению, поступали в Ладогу за счет торговли.

Однако, тезис В. И. Равдоникаса об изначальной славянской принадлежности Ладоги и ее домостроительной традиции был воспринят с недоверием (Ляпушкин 1968: 180). Большинство исследователей было признано многоэтничный характер Староладожского поселения, и основные научные споры развернулись вокруг вопроса выделения разнокультурных компонентов и определения среди них ведущего. Появились и работы, рассматривающие материалы древнейших культурных слоев Земляного городища с точки зрения их влияния на историю Древнерусского государства. Так, Г. Ф. Корзухина, тонко интерпретировав ряд скандинавских находок Ладоги, связала ее происхождение с финскими племенами и утверждала, что древнейший период развития Ладоги выпадает из истории развития собственно Древней Руси (Корзухина 1965б: 14). С этой точкой зрения не согласился П. Н. Третьяков. Указав на то, что среди находок нижнего слоя

Старой Ладogi находки уверенно связанные с финскими племенами, отсутствуют, он отнес ранние материалы Ладogi к славяно-русской культуре (Третьяков 1970: 149). С именем Г. Ф. Корзухиной связано также и изучение крайне важного для понимания региона могильника в урочище Плакун, расположенного на правом берегу р. Волхов, напротив Ладожского поселения. Этот могильник привлек внимание исследователей достаточно давно. В начале XX в. одну насыпь раскопал здесь Н. И. Репников, в 1940 г. проводил раскопки В. И. Равдоникас, а в 1952 г. его работы продолжила экспедиция Н. Н. Гуриной (Назаренко 1985: 156). Уже первая попытка этнической и историко-культурной интерпретации памятника, предпринятая В. И. Равдоникасом, связала могильник с выходцами из Скандинавии (Равдоникас 1945: 41). Могильник был соотнесен автором раскопок с древностями X в., а именно с горизонтом Д Старой Ладogi, когда присутствие скандинавов не вызывало сомнения, и, в силу этого, вскоре интерес к нему был потерян, чему способствовала и частичная утрата материалов раскопок (Назаренко 1982: 156). Благодаря работам Г. Ф. Корзухиной, проводившей в 1968 г. раскопки этого памятника, взгляды на характер могильника подверглись значительному изменению. В первую очередь, Г. Ф. Корзухина высказала мнение, что среди курганов могильника есть насыпи IX в. а впоследствии подробно аргументировала свою точку зрения. Также впервые она сформулировала положение, согласно которому курганы в урочище Плакун не могилы заезжих купцов и воинов, а кладбище части ладожского населения скандинавского происхождения (Корзухина 1966: 61–63; 1971а: 59–64; 1971б: 123–131). К сожалению, дискуссии по этому вопросу долго сдерживало отсутствие достаточно полной публикации материалов могильника, которая была осуществлена только в 1985 г. (Назаренко 1985: 156–169).

По мнению Е. А. Рябина, проводившего раскопки на Земляном городище в 1970-е – 1980-е гг. (Рябинин 1985: 73), Ладoga уже в начальный период своего развития, а именно в середине VIII в., имела ряд своеобразных черт, отличающих ее от большинства других восточноевропейских памятников конца I тыс. н. э. Эти черты проявляются в многонациональном характере материальной культуры, в свою очередь, обусловленном развитыми торговыми связями. О включении Ладogi в систему вос-

точной торговли уже с начала проникновения куфической монеты в Восточную Европу говорит, в частности, клад диргемов с младшей монетой 786 г. В свою очередь, находки монет в хорошо датированных комплексах показывают весьма незначительный разрыв между временем чеканки восточного серебра и его попаданием в Ладогу на первом этапе обращения диргема. Находки в нижних культурных слоях Ладожского поселения указывают на его связи с другими, иногда весьма удаленными территориями. По мнению Е. А. Рябины, и само возникновение поселения в низовьях Волхова вызвано его выгодным положением на древнейших водных магистралях. Можно также говорить о весьма раннем, около середины VIII в., появлении в Ладоге элементов североевропейского происхождения, что, по его мнению, объясняется близостью Ладоги к Балтийскому бассейну, покрытому в VII–X вв. линиями водных коммуникаций. Е. А. Рябинин поддерживает ранее неоднократно высказывавшуюся мысль о том, что вместе с торговцами в Ладогу могли приезжать и ремесленники, которые оседали здесь на длительное время. Возможно, именно таким мастером был оставлен еще в середине VIII в. клад древнейшего кузнечно-ювелирного инструментария. Однако, Е. А. Рябинин указывает, что несмотря на смешанный характер культуры древнейшей Ладоги есть все основания связывать ее возникновение со славянским освоением нижнего Поволжья. Таким образом, Ладога VIII–IX вв., на основе этой концепции, – это ранний славянский центр на севере Восточной Европы, возникший в зоне оживленных межэтнических контактов и, вследствие этого, с самого начала приобретший ряд своеобразных черт и особенностей. Только в X в. он превращается в древнерусский город на северной окраине славянского расселения (Рябинин 1985: 73–75).

Появление нового материала, благодаря возобновлению раскопок в Старой Ладоге, способствовало новому повышению интереса к проблематике этого памятника. В первую очередь это коснулось изучения этнического состава населения ранней Ладоги. Так, Г. С. Лебедев, соглашаясь с тезисом о том, что Ладожское поселение становится поселением славян не ранее конца IX в., говорит о многоэтничности населения Ладоги. В силу этого, вопрос об этносе первых поселенцев в Ладоге видится ему не столь

уж важным, поскольку поселение такого типа (оно названо автором открытым торгово-ремесленным поселением) могло возникнуть только на основе объединения всех племен Севера. В качестве этих племен Г. С. Лебедев называет финнов, балтов, норманнов и славян (1977: 188–191).

Несколько отличную точку зрения, основывающуюся, в основном, на событиях политической истории, предложил Д. А. Мачинский. По его мнению, с момента основания Ладоги в середине VIII в. в ее округе проживала неназванная в письменных источниках и сложная по составу своей материальной культуры группа людей. В первой половине IX в. здесь оседают скандинавы, вскоре обложившие данью словен, кривичей, чудь и мерю. В 60-е гг. IX в. Ладога, видимо, короткое время подчинялась словенам, но вскоре вошла, как основное ядро, в зарождавшееся русское государство. Таким образом, по мнению Д. А. Мачинского, массовое проникновение славян в нижнее Поволховье происходит только в третьей четверти IX в. Вместе с тем, вплоть до середины XI в. социально активной частью ладожского населения были варяги (Мачинский 1981: 31–32; 1982: 13–24).

Вопрос о находках в культурном слое Старой Ладоги различных по происхождению изделий исследовался О. И. Давидан. Она выделила несколько культурных кругов, с которыми можно связать старолadoжские находки: скандинавские изделия и предметы, поступившие через скандинавов; изделия, поступившие с востока; финские изделия. Весьма интересным представляется выделение в качестве самостоятельного пласта древностей славяно-балтских изделий, которые находят свои аналогии в культуре смоленских длинных курганов. На основании изученных материалов О. И. Давидан считает возможным заключить, что появление норманнов, как постоянных жителей, относится ко времени возникновения Ладожского поселения. В числе этих первых поселенцев были не только мужчины, но и женщины, не только воины и торговцы, но и ремесленники. С другой стороны, в число жителей Ладоги входили носители культуры длинных курганов Смоленщины – представители формирующегося образования кривичей, а связи с Востоком носили, в основном, торговый характер (1986: 100–104).

Значительная часть работ, посвященных Старой Ладоге, рассмотрена в статьях А. Н. Кирпичникова, подводящих итог оп-

ределенному периоду в изучении Старой Ладogi (Кирпичников 1979: 92–106; 1985: 3–26). Кроме того, в этих работах приведена также концепция А. Н. Кирпичникова, намечающая этапы развития древней Ладogi и ее округи. По его мнению, Ладожское поселение основано в середине VIII в. продвинувшимися в нижнее Поволховье и заселившими узкую приречную территорию, славянами. Несколько основанных здесь славянами поселений, в силу расположения их на ключевых местах водного пути, с самого начала приобрели торгово-ремесленное значение и образовали в Юго-Восточном Приладожье зону межплеменной торговли. Это, в свою очередь, создало предпосылки возникновения территориально особой Ладожской волости. Постоянные сколько-нибудь заметные иноэтничные, в том числе и финские, поселенцы в это время, по мнению А. Н. Кирпичникова, отсутствовали, предметы же иноэтничного происхождения поступали сюда за счет торговых операций. Строительство цепочки славянских прибрежных поселков, по его мнению, практически совпало с началом евразийской торговли по Волхову. Это привело к превращению Ладogi в международную пристань и в один из важнейших пунктов на торговом пути. В первой половине IX в. Ладога существует, по мнению А. Н. Кирпичникова, как открытое торгово-ремесленное поселение раннегородского облика с функциями торгового и административного центра округи. Для этого времени достаточно определенно можно говорить о проживании в Ладoge скандинавов, фризов, возможно, поморских славян и чуди. Значение Ладogi резко возрастает в середине IX в. в связи с развитием серебряной и пушной торговли. Одновременно возрастает и значение пунктов в Ладожском околоградьe. В 860–890-е гг. значение Ладogi в связи с ее торговыми функциями возрастает настолько, что она становится столицей образующейся империи Рюриковичей и превращается в княжеский город. С этим же периодом, по мнению А. Н. Кирпичникова, связано появление первой заметной группы жителей – выходцев из Скандинавии, которые составляли двор конунга. В последних десятилетиях IX в. и весь X в. Ладога рассматривается А. Н. Кирпичниковым как крупный общерусский и международный порт и главный северный въезд в страну. В этот же период происходит перепланировка поселения, бурно развиваются городские ремесла, растет территория поселения.

Новый период развития Ладоги наступает в начале XI в. Этот период связан с образованием в низовьях Волхова русско-норманского ярлства. По мнению А. Н. Кирпичникова, основная задача этого образования – защита северных рубежей Руси от «поднявшихся к самостоятельности финских племен». Прилегающие районы в этот период все больше попадают в вассальную зависимость к Русскому государству, а по мере затухания международной торговли эта территория все больше втягивается в орбиту внутригосударственной политики. В последней четверти XI в. власть в городе переходит в руки новгородской администрации (Кирпичников 1985: 24–25).

Гораздо менее оживленные споры развернулись по вопросу о влиянии норманнов на формирование высоких крутобоких насыпей, часто с уплощенной или горизонтальной вершиной и обычно с кольцом из камней в основании – сопки. Эти памятники образуют компактный ареал, составляющий древнее ядро Новгородской земли. Основным районом распространения сопок является бассейн оз. Ильмень, однако значительное количество памятников обнаружено и за его пределами, и что особенно важно, в нижнем течении р. Волхов. Уже вскоре после раскопок начала XIX в. З. Ходаковский опубликовал достаточно подробную работу, посвященную новгородским сопкам. В этой работе автор отнес сопки, в том числе и погребальную насыпь у д. Велеша в районе Старой Ладоги, к памятникам древних славян (Ходаковский 1844: 368–375). Этому же мнению на этническую принадлежность сопок нижнего Поволховья придерживался и Н. Е. Бранденбург. Подтверждение этой точки зрения он видел в отличие сопок Поволховья от курганов Юго-Восточного Приладожья, являющихся, по его мнению, памятниками местного финского населения и в отсутствии в сопках скандинавских импортных вещей. Вскоре, материалы раскопок Н. Е. Бранденбурга в нижнем Поволховье, но уже в рамках проблематики культуры сопок в целом, привлекли внимание другого выдающегося русского археолога – А. А. Спицина. В конце 90-х гг. XIX в. он опубликовал ряд работ, подводивших итоги изучения сопок, опираясь не только на материалы раскопок погребальных памятников в нижнем Поволховье, но и на результаты раскопок в Приильменье – на рр. Мсте, Мологе, Чагодоще (Спицин 1897: 240; 1899а: 308–310; 1899б: 142–152).

Автор датирует сопки IX–X вв. и определяет их как памятники древнего славянского населения, аргументируя это тем фактом, что максимальная концентрация сопок приходится на бассейны рек Волхова, Ловати, Шелони, Мсты и в Бежецком Верхе, то есть, по его мнению, в местностях с древнейшим славянским населением. Однако, появление традиции сооружения высоких погребальных насыпей он связывал с появлением на Руси скандинавских колонистов. Более того, в ряде работ А. А. Спицин конкретизировал это положение и отнес сопки к памятникам одного из славянских племен – словенам новгородским (Спицин 1899а: 308–310). Вместе с тем, некоторое сходство сопок с погребальными насыпями Скандинавии, в частности большими Упсальскими курганами, заставили автора пересмотреть свои взгляды. В одной из более поздних работ исследователь, обращая внимание на расположение высоких курганов (в их числе рассматривались новгородские сопки, гнездовские и черниговские дружинные курганы) по берегам крупных рек, являвшихся основными торговыми путями древности, отнес их к памятникам норманнов (Спицин 1908: 16). С его мнением не согласился другой исследователь сопок – Н. И. Репников, который считал расположение сопок на берегах рек отражением летописной славянской традиции сооружать погребальные памятники «на путях» (Репников 1915: 25). К концепции, которую в ранних работах поддерживал А. А. Спицин, достаточно близка точка зрения скандинавских исследователей. Доказательство скандинавского происхождения сопочного обряда погребения эти исследователи также видят в расположении сопок вдоль важнейших торговых путей древности (Arbman 1955: 40). Отдельные вопросы, связанные с новгородскими сопками, рассматривались в работах В. И. Равдоникаса. После раскопок сопок в Юго-Восточном Приладожье на р. Сясь он высказал сомнение в славянской принадлежности этих памятников. Кроме традиционного аргумента о расположении сопок вблизи торговых магистралей древности В. И. Равдоникас обратил внимание на достаточно небольшое число сопок в окрестностях самого Новгорода (Raudonikas 1930: 36–37; Равдоникас 1924: 31).

Важным этапом в дискуссии стало появление в 1941 г. свода сопочных памятников, подготовленного Н. Н. Черныгиным (1941) и статьи П. Н. Третьякова, посвященной восточнославян-

ским племенам севера Руси (Третьяков 1941). В этих работах время начала совершения захоронений в сопках определялось VI–IX вв., то есть временем задолго до широкого проникновения скандинавов в Восточную Европу. Кроме того, картирование погребальных насыпей, проведенное Н. Н. Чернягиным показывало, что ареал сопки охватывает именно те места, где согласно Повести Временных Лет проживали словене новгородские. Эти факты, а также отсутствие в сопках предметов определенно скандинавского происхождения позволили Н. Н. Черягину и П. Н. Третьякову присоединиться к мнению о том, что сопки являются погребальными памятниками словен новгородских.

Дискуссия по этим вопросам была продолжена в конце 1960-х гг. Н. В. Тухтина сделала попытку обосновать культурную неоднородность сопочных памятников. По ее мнению, к норманским древностям следует отнести только сопки Нижнего Поволжья в окрестностях Старой Ладogi (Тухтина 1968: 188–193). Доказательства этого автор видит в традиции сооружения в волховских сопках каменных конструкций, которые широко распространены в Швеции, в ритуале помещения остатков трупосожженных в урны небольшое количество сопровождающего инвентаря в них или полное отсутствие такового, помещение в погребения костей животных. Н. В. Тухтина также пыталась пересмотреть и общую датировку анализируемых памятников и склонялась к той точке зрения, что они относятся к IX–X вв., то есть – ко времени наибольшей активности скандинавов на Северо-Западе Руси. С этими выводами не согласился В. В. Седов, который сделал попытку удревнить хронологию сопки и определил ее периодом VII–IX вв. Он отмечал, что ни один из признаков, выделенных Н. В. Тухтиной как доказательство скандинавской этнической принадлежности волховских сопки не является их специфической чертой: подобные признаки, по мнению исследователя, достаточно широко распространены среди достоверных славянских захоронений и имеют корни в местных древностях (Седов 1970: 29–30). Доказательство того, что сопки являются погребальными памятниками словен новгородских, он видел в том, что существует большое количество «связующих элементов <...> между сопками и достоверно славянскими памятниками Новгородчины» (Седов 1970: 31). В качестве этих элементов он выделял: расположение

сопок и курганных насыпей новгородских словен в одних могильниках; выкладывание кольца из камней в основании насыпей, что сближает их с курганами новгородских словен IX–XIV вв., выделяя последние среди синхронных памятников, и объясняется как «наследие ритуала того населения, которое соорудило сопки»; сходство по всем деталям погребальной обрядности новгородских курганов и сопок (кремация на стороне, помещение захоронений в верхней части насыпи, одинаковый процент урновых и безурновых захоронений, общий состав находок – ножи, бусы, бронзовые украшения). Другим доказательством славянской принадлежности сопок В. В. Седов видит в распространении в ареале сопок ранневосточнославянских топонимов. Кроме того, исследователь обратил внимание на тот факт, что только на Северо-Западе Руси существует такой феномен, как сопки, в то время как присутствие выходцев из Скандинавии зафиксировано в целом ряде мест, например, в окрестностях Смоленска и Чернигова. Учитывая своеобразие этих памятников и отсутствие надежных аналогий им в памятниках предшествующего времени, В. В. Седов предложил искать истоки сопочного обряда на территории Литвы, а также в бассейне Вислы и Одера (Седов 1970: 33). Вместе с тем, отмечал В. В. Седов, не исключено, что в захоронениях новгородских сопок имеются отдельные погребения пришлых норманнов, выделить которые среди прочих погребений очень нелегко. К числу скандинавских, автор концепции относил с определенностью ряд захоронений в старолadoжских сопок, в частности, связанные с треугольными и подтреугольными вымостками, число которых невелико.

После публикации работы В. В. Седова, вопрос о скандинавском влиянии на сопки стал решаться почти исключительно на материалах Нижнего Поволжья, однако новых аргументов в этом споре долгое время не выдвигалось, а спор развернулся вокруг вопроса о том, насколько важными являются все упомянутые признаки для решения проблемы. Иначе подошел к решению вопроса В. П. Петренко, чьи раскопки сопок нижнего Поволжья, а также исследование целого ряда памятников, изученных различными археологами в XIX в., позволили ему по-новому взглянуть на общеизвестные материалы. Анализ, произведенный автором, свидетельствует в наличии среди волховских сопок со-

оружий четырех различных типов. Изучение технологических приемов сооружения насыпей, которые рассматриваются В. П. Петренко как результат длительного процесса строительства, и топографическая ситуация, в которой находятся рассматриваемые памятники, показывает, что выделенные типы не являются звеньями развития одного обряда, а, безусловно, свидетельствуют о наличии разных погребальных традиций, отражающих определенную неоднородность среды, в которой эти традиции бытовали (Петренко 1985: 146). Таким образом, роль скандинавов в складывании каждого типа сопки Нижнего Поволжья могла быть различной. Кроме того, В. П. Петренко частично пересмотрел взгляд на хронологию сопок в нижнем Поволжье. По его мнению, среди сопок этого района отсутствуют памятники VII в., а тем более VI в. Формирование ранних насыпей, видимо, начинается не позднее VIII в., а существование традиции несомненно охватывает и X в. (Петренко 1985: 143), то есть время активных действий скандинавов на Северо-Западе Руси.

Другим местом достаточно большого количества находок вещей скандинавской материальной культуры является поселение в истоке р. Волхов, получившей в литературе название Рюрикова городища. Однако, яркие скандинавские черты, выявленные в материальной культуре поселения, не стали неожиданностью на фоне находок из Старой Ладogi и споры по поводу роли скандинавов здесь оказались менее оживленными. Впервые в археологической литературе рассмотрение находок с Рюрикова городища относится к 1914 г. и принадлежит Т. Арне (Arne 1914: 33–34). По его мнению, часть материалов с этого памятника, которые он видел в Псковском музее, могли быть привезены из Скандинавии. Ту же мысль высказывал в 1922 г. А. А. Спицин (1922: 7). Более подробно северного круга древностей коснулась в своей статье Г. Ф. Корзухина (1965а: 46). Рассмотрев находку на поселении фрагмента фибулы, она показала, что фибула близка кругу памятников Скандинавии X в., но застежек подобной формы там не найдено. Г. Ф. Корзухина предположила, что данный тип фибул сформировался в Восточной Европе. Она также поставила вопрос: кем была сделана эта фибула – скандинавским литейщиком, поселившимся в Приильменье, или местным жителем, усвоившим стиль скандинавских украшений. Впоследствии

Г. Ф. Корзухина пришла к выводу, что «изготовление скандинавообразных фибул было налажено на Рюриковом городище», а найденная в Гнездове аналогичная фибула привезена отсюда (Корзухина 1973: 46). В последнее время раскопками Е. Н. Носова сделан ряд новых находок, в том числе две бронзовые подвески с идентичными руническими надписями (Носов 1990: 156–163). По его мнению, изделия скандинавского облика появились здесь во второй половине IX в. и свидетельствуют о значительном влиянии скандинавской культуры на материальную культуру населения Рюрикова городища. Такие специфические культовые предметы как гривны с «молоточками Тора», амулеты с руническими надписями, фигурка валькирии и другие не могли попасть на Городище как объекты торговли и подтверждают пребывание на поселении выходцев из Скандинавии. Городище выступает, по мнению Е. Н. Носова, как ремесленный центр, где широко изготавливались предметы скандинавского облика для скандинавов и для «людей, для которых был близок стиль северных украшений» (Носов 1990: 163). Кроме того, опираясь на работы скандинавских исследователей А. Стальсберг и И. Янссона (Стальсберг 1987: 74; Янссон 1987: 120–121), он указывает и наиболее вероятный источник скандинавских влияний: средняя Швеция.

Дискуссия по проблемам Юго-Восточного Приладожья велась менее оживленно, нежели чем по вопросам истории Ладжской округи и достаточно быстро сконцентрировалась вокруг нескольких крупных проблем, причем вопрос о роли скандинавов в истории этого района являлся одним из основных. Первые попытки выяснения вопроса, кто же погребен в Приладожских курганах, относятся к концу XIX в. и сделаны на материалах раскопок Н. Е. Бранденбурга (Бранденбург 1886: 208–215; 1890: 1–23; 1895: 1–94). В статье А. А. Спицина, включенной в издание материалов Н. Е. Бранденбурга (Спицин 1895: 143–154), весьма точно определены границы распространения Приладожских курганов и указан их характер: промежуточное звено между древностями р. Камы и находками на Готланде, на Аландских островах и в Финляндии (Спицин 1895: 153).

Проблема роли выходцев из Скандинавии в истории развития Юго-Восточного Приладожья, пожалуй, впервые была остро поставлена в работе уже упоминавшегося шведского археолога

Т. Арне, посвященной деятельности скандинавов в Восточной Европе в целом (Arne 1914). Согласно его концепции, большое количество скандинавских вещей, найденных вдоль торговых путей и датированных IX–X вв. свидетельствуют об интенсивном проникновении скандинавов в русские земли. Результатом этого проникновения стало создание целого ряда колоний вдоль наиболее важных торговых путей (Arne 1917: 61–63). По мнению Т. Арне, именно в Юго-Восточном Приладожье, а точнее на р. Паше, в первой половине IX в. возникла самая ранняя на Руси скандинавская колония (Arne 1917: 554–55). Аргументами в пользу этого взгляда стало то, что здесь, на момент написания его работы, были найдены наиболее близкие к скандинавским погребальные памятники и наибольшее количество скандинавских вещей. Эта концепция оказала столь сильное влияние на археологическую науку, что исследователи до сих пор возвращаются к ее обсуждению.

В. И. Равдоникас выступил с критикой построений Т. Арне. Полностью отрицая гипотезу о существовании в Приладожье в IX–X вв. скандинавской колонии, В. И. Равдоникас исходил из того, что находки предметов материальной культуры, а также некоторые элементы обряда, имеющие самые широкие аналогии в древностях Скандинавии, не являются решающими при определении этноса погребенных. В. И. Равдоникас пришел к выводу, что появляющиеся здесь скандинавы никогда не составляли сколько-нибудь значительного постоянного населения (Raudonikas 1930). Поступавшие в Приладожье вещи скандинавского и другого иноэтничного происхождения являлись, по его мнению, доказательством широких торговых связей феодализирующегося населения Юго-Восточного Приладожья. Погребения с предметами скандинавского и другого иноземного происхождения он предложил интерпретировать как погребения родовой аристократии, первоначально выступавшей в торговле в качестве представителей своих родовых групп, а затем, в значительной степени, монополизировавшей эту торговлю (Raudonikas 1930: 134–135). Эти взгляды В. И. Равдоникаса на Приладожское общество оказали огромное влияние на отечественных исследователей и до настоящего времени занимают важное место в исторической и археологической литературе.

Появление большой массы нового материала после раскопок В. И. Равдоникаса в 1915–1930 гг. усилило интерес западных историков и археологов к этому региону. Их работы во многом явились ответом на критику В. И. Равдоникасом концепции Т. Арне и стали продолжением дискуссии о месте и роли выходцев из Скандинавии в истории южного Приладожья. В конце 1950-х гг. ведущая роль в этой дискуссии несомненно принадлежит Х. Арбману (Arbman 1955; 1961; 1962a; 1962b). Присутствие выходцев из Скандинавии в южном Приладожье Х. Арбман видит уже в период, предшествующий появлению Приладожских курганов. Следы этого присутствия он находит и в материалах нижних слоев Староладожского поселения, и в существовании в нижнем Поволховье и в бассейне р. Сясь сопки, которые он считает скандинавскими памятниками (Arbman 1955: 34). Этот вывод Х. Арбман подтверждает наличием в материалах ранних горизонтов Старой Ладоги керамики, близкой к лепной шведской керамике, наборных костяных гребней, деревянной палочки с рунической надписью и, так называемых, «больших домов».

Но все же, главное внимание Х. Арбман уделяет более поздним и более массовым памятникам – курганам, распространенным в бассейнах рек Сясь, Оять, Паша и на их притоках. По мнению Х. Арбмана, основная масса Приладожских курганов оставлена скандинавами. В пользу этого говорит то, что по своей внешней форме и размерам курганных групп эти памятники весьма сходны с курганами средней Швеции, расположенными на моренных холмах в районе оз. Меларен (Arbman 1955: 42; 1962: 114; 1962a: 160). Сближает эти памятники, по мнению Х. Арбмана, также и наличие в них двух погребальных традиций: трупосожжения и трупоположения. В его работе не обойден также вопрос о наличии в Приладожских курганах значительного количества вещей скандинавских типов – скорлупообразные фибулы, гривны, браслеты. Аргументом своей концепции ученый также выдвигает и аналогичность традиций обряда отдельных погребений Приладожья, как например, погребение в ладье, скандинавским погребальным обрядам (Arbman 1955: 42).

Наряду с этим Х. Арбман отмечает в Приладожье и наличие нескандинавского пласта древностей. К нему он относит шумящие и зооморфные бронзовые украшения и некоторые элемен-

ты обряда. В качестве неизвестного в Швеции обряда X. Арбман называет курганы с очагом, однако, считает возможным, что они являются результатом трансформации скандинавского обряда местными колонистами (Arbman 1955: 40–41). Несмотря на эти нескандинавские черты в материальной культуре Приладожья, скандинавский элемент в ней, по мнению Арбмана преобладает, что говорит о скандинавском характере этих памятников.

Подробное освещение целей и характера скандинавской колонизации южного Приладожья представлено в работах другого скандинавского историка – А. Стендер-Петерсена. Начало разработки его концепции относится еще к рубежу 1920-х – 1930-х гг. (Шаскольский 1965: 182–183), но в развернутом виде концепция была впервые изложена в статьях начала 1950-х гг. По Стендер-Петерсену, роль скандинавов в Западной Европе и в восточноевропейских странах достаточно сильно отличается: в Западной Европе в IX–XI вв. скандинавы, в значительной степени, выступали как грабители, в то время как на востоке Европы их деятельность носила мирный характер (Stender-Petersen 1960: 3–4). Если из Скандинавии на запад совершались завоевательные походы, то на восток через Балтийское море происходило, по мнению исследователя, мирное движение земледельцев, аналогичное земледельческому освоению в IX–X вв. Фарерских островов и Исландии. Причиной этой колонизации А. Стендер-Петерсен считал начавшееся в VI–VII вв. объединение шведских земель под властью конунга. Это определило направление движения – через Аландские острова, вдоль южнофинского побережья Балтийского моря, через Неву и Ладожское озеро; состав переселенцев – небогатые бонды, а их взаимодействие с местными племенами носило мирный характер (Stender-Petersen 1953: 81; 1960: 11). На территории Руси районом наиболее раннего поселения шведских колонистов стало южное Приладожье. Сложившаяся к IX в. в Приладожье и в «треугольнике» между Ладожским, Чудским и Белым озерами группа шведских колонистов стала называться их финскими и славянскими соседями народом русь (Stender-Petersen 1953: 80–83; 1960: 11–13).

Дискуссия о наличии в Приладожье постоянного населения из числа выходцев из Скандинавии и их роли в историко-культурных процессах на этой территории в 1970-е гг. получила

новый толчок. Исследователи, соглашаясь с положением В. И. Равдоникаса о незначительной роли скандинавов, расходились в отношении атрибуции конкретных погребений и некоторых элементов погребальной обрядности и материальной культуры. Тем не менее, в отличие от В. И. Равдоникаса, было признано наличие на территории Приладожья погребений скандинавов, которые проживали здесь в незначительном количестве (Кочкуркина 1973: 57) или совершали сюда поездки (Тухтина 1976: 168). По мнению В. А. Назаренко, роль скандинавов в Юго-Восточном Приладожье была весьма велика, особенно на ранних этапах развития. Проведенный им анализ погребального обряда определенно свидетельствует о влиянии скандинавских погребальных ритуалов на формирование Приладожской курганной культуры (Назаренко 1982: 145–146). В последнее время к проблеме археологических критериев опознания погребений скандинавов в Восточной Европе обратилась А. Стальсберг, причем, большое внимание она уделила могильникам Юго-Восточного Приладожья. Одной из важнейших отличительных черт скандинавского погребального ритуала А. Стальсберг считает обряд погребения в ладье, в то время как умышленная порча оружия или втыкание его в землю могут быть присущи не только выходцам из Скандинавии. Другой отличительной чертой скандинавских погребений она предлагает считать скандинавский женский костюм. Археологическими признаками этого костюма являются две овальные фибулы, застегивающие лямки длинной юбки, и третья, скрепляющая накидку или шаль. Кроме того, важной деталью, по ее мнению, являются железные шейные гривны с привесками. Скандинавскую принадлежность мужских погребений определяют некоторые типы дамаскированных мечей и умбоны. Однако, А. Стальсберг отмечает, что эти критерии не являются абсолютными, поскольку в Приладожье происходит взаимовлияние скандинавской и местной финской культур (Stalsberg 1982: 267–295).

Таким образом, благодаря целому ряду работ Юго-Восточное Приладожье получило в научной литературе освещение, как один из наиболее развитых районов Восточной Европы и в культурном, и в социально-экономическом отношении. Это создало все условия для включения результатов исследования в построение более широкого исторического плана. А. В. Куза предложил

гипотезу политической истории Приладожья, как одной из трех племенных территорий, составлявших древнейшее ядро Новгородского княжества. Племя, или союз племен, во всяком случае, их западные группировки, согласно его концепции, являлись активными участниками северного союза племен, третьим федератом одного из предшествовавших возникновению Киевской Руси государственных образований (Куза 1975: 145–152). Важнейшими центрами этой племенной группировки А. В. Куза считал Ладугу и поселение в устье р. Сясь. К сожалению, ни письменные, ни археологические источники не донесли до нас сведений о поселении в устье р. Сяси. Вероятно, мы имеем дело с неверной локализацией единственного в Юго-Восточном Приладожье городища. На самом деле оно находится в среднем течении этой же реки. В последнее время Т. Н. Джаксон и Д. А. Мачинский высказали предположение, что этот памятник является Алаборгом скандинавских саг (Джаксон, Мачинский 1989: 129–137). Подобное отождествление лишней раз ставит под сомнение характеристику этого поселения, предложенную А. В. Кузой, как племенного центра. Те же сомнения в полной мере относятся и к Ладожскому поселению (Булкин, Дубов, Лебедев 1978: 96–100).

Иной точки зрения на политическую историю южного Приладожья придерживались скандинавские исследователи. Так, Х. Арбман в своих работах неоднократно указывал на большое количество скандинавских элементов в культуре Приладожских курганов. Это, по его заключению, является свидетельством произошедшей в эпоху викингов шведской колонизации Приладожья. При этом Х. Арбман не отрицает возможности существования в Юго-Восточном Приладожье, до появления норманнов, местного финно-угорского населения, однако, немногочисленного (Arbman 1955: 42–43), причем отношения с ним местных колонистов явно носили мирный характер. Шведы осели в селениях вдоль впадающих в Ладожское озеро рек – Волхова, Сяси, Тихвинки, Паши и Ояи в конце IX в. В XI в. шведские колонисты в Приладожье слились с местным финским и с пришедшим сюда славянским населением (Arbman 1955: 42–43; 1961: 93–94; 1962: 114–115; 1962: 160–191). Однако, как отмечал и сам Х. Арбман, остается до конца неясным, какие цели преследовала шведская колонизация этого региона.

Согласно концепции А. Стендер-Петерсена, двигавшиеся с запада скандинавы встретились в Южном Приладожье с местным финским населением и с продвигавшимися с юга славянами. Поскольку, по его мнению, шведские колонисты являлись, в отличие от славян и финнов, носителями «государственной традиции», именно они создали в Приладожье формы государственной организации – Шведскую Русь. Достаточно долго эта шведская колония сохраняла тесную связь с материковой Швецией и даже, вероятно, платила дань шведскому конунгу (Stender-Petersen 1959: 122). Однако, подвластность шведского Ладожского ярлства шведским конунгам, по мнению А. Стендер-Петерсена, существовала примерно в VIII в. По предположению автора, около начала IX в. наступил новый этап в истории ярлства, когда оно становится самостоятельным государственным образованием (Stender-Petersen 1960: 14). Перемены исследователь объясняет тем, что шведская колония, завладев начальным отрезком прокладывавшегося в IX в. Волжского пути из Балтики в арабские страны, вступила в контакт с Болгарией и Хазарским каганатом. Под воздействием этих государств, а также с целью противостоять их агрессивной политике здесь складывается государственное образование, так же принявшее форму каганата с центром в Ладоге – «Ладожский каганат», который и упомянут под именем «каганата Рос» в Бертинских анналах под 839 г. (Stender-Petersen 1960: 14–17). В дальнейшем Ладожский каганат превратился в течение IX в. в огромное Древнерусское государство. Это происходило за счет расширения его владений сначала на Новгород, куда перемещается центр каганата, а затем его экспансия направляется далее на юг к Днепровскому торговому пути. После походов Аскольда и Дира, а затем Олега, центр государства переносится в Киев (Stender-Petersen 1956).

Своеобразный подход к решению вопросов, связанных с пребыванием скандинавов в Приладожье предложил Д. А. Мачинский. Он высказал предположение о связи населения южной части Приладожской курганной культуры с «колбьягами» русских летописей («кюльфингами» скандинавских источников, «кулпингами» византийских и «келябиями» арабских). Под колбьягами, на основании различных письменных источников, автор понимает группу людей, в большинстве своем хорошо вооруженных, вы-

ступавших как наемные воины, сборщики дани, торговцы и грабители. Они были близки в этносоциальном отношении к скандинавам, но занимали в сознании скандинавов, Руси и византийцев «место на полступеньки ниже скандинавов» (Мачинский 1988: 97). Эта точка зрения практически выводит вопрос о русско-скандинавских контактах в Приладожье из области этнических проблем и ставит во главу угла вопросы историко-культурных контактов.

Безусловно, изложенными здесь моментами не исчерпывается дискуссия о роли скандинавов на Северо-Западе Руси. Мы лишь пытались показать в настоящей работе основные вехи и основные направления исследований, а также отчасти охарактеризовать сегодняшнее состояние вопроса. Многолетняя история изучения межкультурных контактов в регионе Балтики в целом и на Северо-Западе Руси в частности подвела исследователей к выводу, что эти процессы были крайне динамичными и многообразными. Какова бы ни была роль выходцев из Скандинавии в Старой Ладогге, в районе Ильменского Поозерья или в Приладожье, несомненно, что она была различной и процесс культурной интеграции, который привел к возникновению Древнерусского государства, протекал в этих регионах по-разному. Этап ожесточенных споров о том, являлись ли скандинавы создателями государства на просторах Русской равнины или же они не сыграли здесь никакой роли (другие варианты исследователями почти не рассматривались) отошел в прошлое и сменился интересом к конкретным деталям межкультурного взаимодействия различных древних человеческих коллективов. Чем более широкий круг проблем рассматривается именно под этим углом зрения, тем более сложным представляется и сам процесс культурного и этнического взаимодействия различных коллективов, причем становится очевидным, что, как и в любом процессе, здесь жизненно важны все участники.

Так, например, спор о роли скандинавов в жизни древнего общества Юго-Восточного Приладожья археологи решали на основе изучения двух основных проблем: есть ли в Юго-Восточном Приладожье погребения, совершенные по обряду, характерному для Скандинавии и насколько значителен пласт вещей скандинавского происхождения в погребальном инвентаре Приладож-

ских курганов. Первый из этих вопросов решался по-разному, но даже те исследователи, которые признавали существование здесь погребений, совершенных по «скандинавскому» обряду, в качестве примера приводили только погребения в ладье. Однако, среди всего многообразия курганных древностей, только в кургане № 19 могильника Усть-Рыбижна, надежно зафиксированы остатки ладьи (Бранденбург 1895: 102). При ближайшем же рассмотрении характеристика этого комплекса как «погребения в ладье» вызывает недоумение. Остатки сожжения на стороне действительно зафиксированы на основании кургана в его восточной части, остатки же ладьи, которые были прослежены по распространению железных заклепок, размещались в центральной части кургана, причем ладья была, видимо, перевернута над ритуальным очагом, на котором размещался типичный для Приладожских курганов очажный инвентарь. Таким образом, кроме факта наличия остатков ладьи со скандинавской погребальной традицией «погребения в ладье» этот памятник ничего не сближает и корректнее говорить еще об одном комплексе, имеющем некоторые черты скандинавской погребальной обрядности.

Сходная картина наблюдается и в инвентаре Приладожских погребений: ни в одном случае не зафиксировано комплекса, содержащего исключительно предметы североευропейского происхождения (Stalsberg 1982: 268–269). Эта ситуация – отсутствие в Приладожье «чисто скандинавских» комплексов – вынуждает нас говорить преимущественно о контактах, а не о роли некой постоянной группы скандинавов, проживавшей в этом регионе. Действительно, все зафиксированные к настоящему времени следы влияния скандинавов могут предполагать не только существование постоянного варяжского населения, но и знакомство местного населения со скандинавской культурной традицией. Безусловно, восприятие местным населением таких черт культуры, как элементы погребального обряда и, по крайней мере, женского костюма предполагают очень тесные и видимо длительные контакты непосредственно с носителями этой традиции. Однако, пути этих контактов могут быть различным. В качестве наиболее вероятных мы можем предположить постоянные поездки в этот район скандинавов, проживавших в Ладого, где надежно зафиксированы следы их пребывания (Рыдзевская 1945: 58–62; Корзухина

1971б: 123–131), посещение жителями Юго-Восточного Приладожья Староладожского поселения и интенсивное движение скандинавов по трассе трансевразийской торговой магистрали, северный участок которой определенное время проходил по территории Юго-Восточного Приладожья (Богуславский 1993: 135–146).

В подавляющем большинстве упомянутых работ Юго-Восточное Приладожье рассматривается исследователями как единый регион, где инокультурное влияние распределялось достаточно равномерно и географически и хронологически. Вместе с тем в целом ряде исследований было убедительно показано, что в этом регионе можно выделить несколько локальных групп памятников, границы и характер которых изменяются со временем (Назаренко 1983: 118–121; Богуславский 1997). Очевидно, что такая структура региона предполагает различия и в характере культурных контактов. Однако, большинство признаков погребального обряда имеют очень широкие аналогии. Было бы неверным не учитывать возможности опосредованного проникновения каждого отдельного элемента в изучаемый регион через третьи культурные общности. Это замечание отчасти справедливо и для привозных изделий. Конечно, нельзя полностью исключить возможность попадания их в культуру опосредованно, однако, в большинстве случаев этот путь оказывается менее вероятным, чем прямое заимствование. Поэтому, здесь мы считаем возможным ограничить себя только одним аспектом: выяснение динамики и характера инфильтрации предметов материальной культуры, связанных с активностью выходцев из Скандинавии в Юго-Восточное Приладожье.

Первые следы скандинавского влияния в Юго-Восточном Приладожье можно отнести к периоду, предшествующему широкому распространению Приладожских курганов. Здесь известна находка меча типа В по Я. Петерсену (о типах предметов вооружения см.: Petersen 1919) у д. Бор на р. Оять (Raudonikas 1930: 140). Этот тип мечей относится к VII – первой половине IX в., однако, приладожский экземпляр является случайной находкой, которая происходит, видимо, из разрушенного погребения и определить ее точную дату невозможно. Вместе с тем, имеющиеся в нашем распоряжении данные свидетельствуют о том, что это предполагаемое погребение вряд ли было совершено по местному обряду, поскольку меч был найден воткнутым в землю. О

весьма активном проникновении различных инокультурных, в том числе и скандинавских предметов в Юго-Восточное Приладожье свидетельствуют также синхронные предметы из раскопок поселения у д. Городище на р. Сясь в этот регион. Здесь следует, на наш взгляд, указать, что поселение у д. Городище является уникальным для Приладожья явлением, поскольку оно не только единственное в этом районе, но и носит весьма своеобразный характер, во много сходный со Староладожским Земляным городищем и другими ранними поселениями Нижнего Поволжья. (Богуславский, Мачинская 1993: 120–122).

Большая информация имеется в нашем распоряжении относительно периода 860-х – 890-х гг., то есть периода появления в Приладожье курганных захоронений (о хронологии Приладожья см.: Богуславский 1991). Для большинства вещей, известных в Приладожье, не существует работ по выявлению регионов их производства. Поэтому в настоящей работе мы будем использовать только те находки, район изготовления которых не вызывает вопросов у исследователей, поскольку нас интересует не этническая принадлежность предметов, а характер связей региона. Для периода 860-х – 890-х гг. скандинавские изделия представлены находками трехчастных удил, за которыми следует признать широкое североевропейское распространение (Кирпичников 1973: 17), и фибулами типа Я. Петерсен рис. 235 (о типах украшений см.: Petersen 1928; 1951). Более подробного освещения требует вопрос о находках ланцетовидных копий с «готическим» орнаментом. Подобные копия получили распространение в странах Западной и Северной Европы, но изготавливались, вероятно, в рейнских мастерских (Кирпичников 1966: 9). На наш взгляд, попадание их на территорию Руси без участия скандинавов маловероятно. Косвенным подтверждением этого является тот факт, что традиция использования ланцетовидных наконечников копий весьма характерна для Скандинавских стран (Кирпичников 1966: 12). Кроме того, на раннем этапе развития Приладожских курганов в их погребальной обрядности присутствуют элементы скандинавского происхождения (Назаренко 1983: 155–156).

Памятники этого времени занимают весьма небольшой район в нижнем течении рр. Паши и Ояти (рис. 1). В районе среднего течения р. Сясь, где в материалах поселения у д. Горо-

дище наблюдалась интеграция разнокультурных элементов и следовало бы ожидать расширения проникновения скандинавских элементов в местные памятники, в это время курганные древности неизвестны. В ранних погребениях Нижнепашского региона (о региональном разделении Приладожья см.: Богуславский 1997) процент изделий, связанных с активностью скандинавов весьма высок и достигает половины всех привозных изделий. Таким образом, в Юго-Восточном Приладожье следы интенсивных межкультурных контактов, которые начались по всему Балтийскому региону во второй половине IX в. (Лебедев 1985: 199–245), прослеживаются, как ни странно, не в наиболее освоенном и знакомом районе, а в относительно труднодоступном, где из предшествующих археологических памятников известны только стоянки эпохи неолита.

В период 890–920-х гг. скандинавские изделия, а также предметы, поступившие на рассматриваемую территорию при посредстве скандинавов, становятся более разнообразны, и количество их увеличивается более чем в два раза. Кроме рассмотренных уже находок фибул типа Я. Петерсен рис. 235, появляются другие типы фибул, а именно фибулы типов Я. Петерсен рис. 27, 52, 58, 227. Однако, следует отметить значительное запаздывание фибул типа Я. Петерсен рис. 27. В рассматриваемом периоде известны самые ранние находки мечей, если не считать случайную находку у д. Бор. Это мечи типов V, M-особый и X по Я. Петерсену. Кроме того, нужно упомянуть находки бронзовых ладьевидных браслетов типа Я. Петерсен рис. 186, 189, а также, возможно, относящуюся к скандинавскому женскому убору, железную шейную гривну. В это время в погребальном инвентаре Приладожских курганов появляются вещи, которые можно связать с территорией Подонья, и в частности, с салтово-маяцкой культурой. Это можно объяснить формированием через земли Юго-Восточного Приладожья транзитного пути из Северной Европы в страны Арабского Востока (Богуславский 1992: 50–54). Видимо, на начальном этапе своего использования этот путь был ориентирован не на Волжский, а на более традиционный – Донской вариант трассы (Ляпушкин 1968: 153).

Развитие погребальных комплексов Юго-Восточного Приладожья привело к возникновению двух новых регионов – Тих-

винского и Среднеясыского (рис. 1). Вполне закономерно, что изменение географии одной из важнейших торговых магистралей древности привело к увеличению числа предметов, связанных с деятельностью скандинавов. Наибольший удельный вес среди привозных изделий они имеют в Среднеясыском регионе. Видимо, большинство межкультурных контактов этого времени основывались на трансевразийской торговле, в которой Приладожское население начало активно участвовать.

В 920–950-е гг. погребения Приладожья наиболее разнообразны и они известны практически на всей территории к Юго-Востоку и востоку от Ладожского озера (рис. 1). Изменение географии регионов предшествующего времени и появление новых свидетельствует о многообразии культурных компонентов приладожского общества, а опосредованно, об интенсивности межкультурных контактов. Скандинавские изделия в это время представлены, кроме уже упомянутых фибул типа Я. Петерсен рис. 235 и браслетов типа Я. Петерсен рис. 186 и 189, фибулами типа Я. Петерсен рис. 48в, 51а, 51в, 51с, 55, 71, 116, 120, 131, 195, 224. браслетами типа Я. Петерсен рис. 184, 152, а также составными бронзовыми браслетами и железными гривнами. Очень разнообразны предметы вооружения, к которым можно отнести копья типов F, G, H, K, топоры типов F, G, J, K, I, мечи типов E, H, I, T-2, V по Я. Петерсену. В погребениях коней найдены трехчастные удила, известные и в предыдущих периодах. Количество вещей этого круга в несколько раз превышает общее количество скандинавских изделий, найденных в погребениях предшествующего времени, однако, наряду с этим следует отметить и появления новых групп привозных предметов, в частности связанных с территорией Поволжья.

Подобное изменение может быть объяснено тем, что складывание пути по традиционному донскому варианту с выходом на северные реки Балтийского бассейна, вероятно, стало в начале X в. крайне трудным. Это объясняется проникновением в самом конце IX в. или в первом десятилетии X в. в степи Подонья и Приазовья печенежских племен, которые в 915 г. появились уже на границах Русского государства (Плетнева 1967: 65). Именно эти события, скорее всего, и были причиной увеличения роли Волжского пути. Это подтверждается постройкой на Волге меж-

ду 920 и 930 гг. города Булгара и возникновением в 920-е гг. трех «групп Руси», которые локализуются Д. А. Мачинским (1985: 8) также на Волжском пути. С этими событиями, видимо, связан и поход князя Олега на север в 922 г. (Мачинский 1985: 4–5).

Вместе с тем, несмотря на оживление международной торговли и связанные с ней контакты со скандинавским населением, наибольший удельный вес предметы материальной культуры, связанные с деятельностью скандинавов имеют не в районах, прилегающих к предполагаемой трассе торгового пути, а в Среднепашском регионе. Этот регион достаточно удален от удобных в гидротехническом отношении для транзитных поездов рек, что делает маловероятным прямое вовлечение населения этой части Приладожья в международные торговые операции. Вместе с тем, коренным отличием этого региона от остальных можно назвать тот факт, что здесь погребальный инвентарь и обрядовые характеристики памятников оказываются наиболее многообразными. То есть, именно в этом районе можно проследить результаты интеграции разноплановых в культурном отношении групп населения. Видимо, эта среда оказалась наиболее восприимчивой к разнообразным внешним культурным влияниям, в том числе и скандинавским.

Изменение трассы торгового пути и общего характера трансевразийской торговли, которое произошло в 950-е гг. (Богуславский 1993: 147–149) привело к тому, что число привозных предметов в погребальном наборе сильно сократилось. Скандинавские изделия не только относительно малочисленны, они становятся и менее разнообразны. В погребениях этого периода встречены фибулы типов Я. Петерсен рис. 51с, 116, 55, 111, 128, 227, копья типов F и G, мечи типов Y, S, V по Я. Петерсену, браслеты типов Я. Петерсен рис. 152, 184, 189 и составные бронзовые браслеты с замком. Видимо, со скандинавским костюмом связаны и находки шейных железных гривен. Изменилась и география регионов внутри Юго-Восточного Приладожья (рис. 1).

Наиболее значительную территорию занимает Среднепашский регион, который включает в себе и территорию нескольких других регионов за счет появления большого количества смешанных могильников. Вместе с тем, тенденция, наметившаяся в предыдущий период, сохраняется. Именно памятники этого региона,



Рис. 1



Рис. 1 (продолжение). Региональные группы погребальных памятников Юго-Восточного Приладожья в различные периоды времени:
 А – период А2 (1020-е – 1070-е гг.); Б – период В (980-е – 1020-е гг.);
 В – период С1 (950-е – 980-е гг.); Г – период С2 (920-е – 950-е гг.);
 Д – период D1 (890-е – 920-е гг.); Е – период D2 (860-е – 890-е гг.).
 Условные обозначения: 1 – Нижнепашский регион;
 2 – Среднепашский регион; 3 – Северный регион;
 4 – Среднесясьский регион; 5 – Тихвинский регион

включающие наибольшее количество разноплановых черт, характеризуются наибольшим удельным весом изделий, связанных со скандинавами, среди привозных предметов материальной культуры.

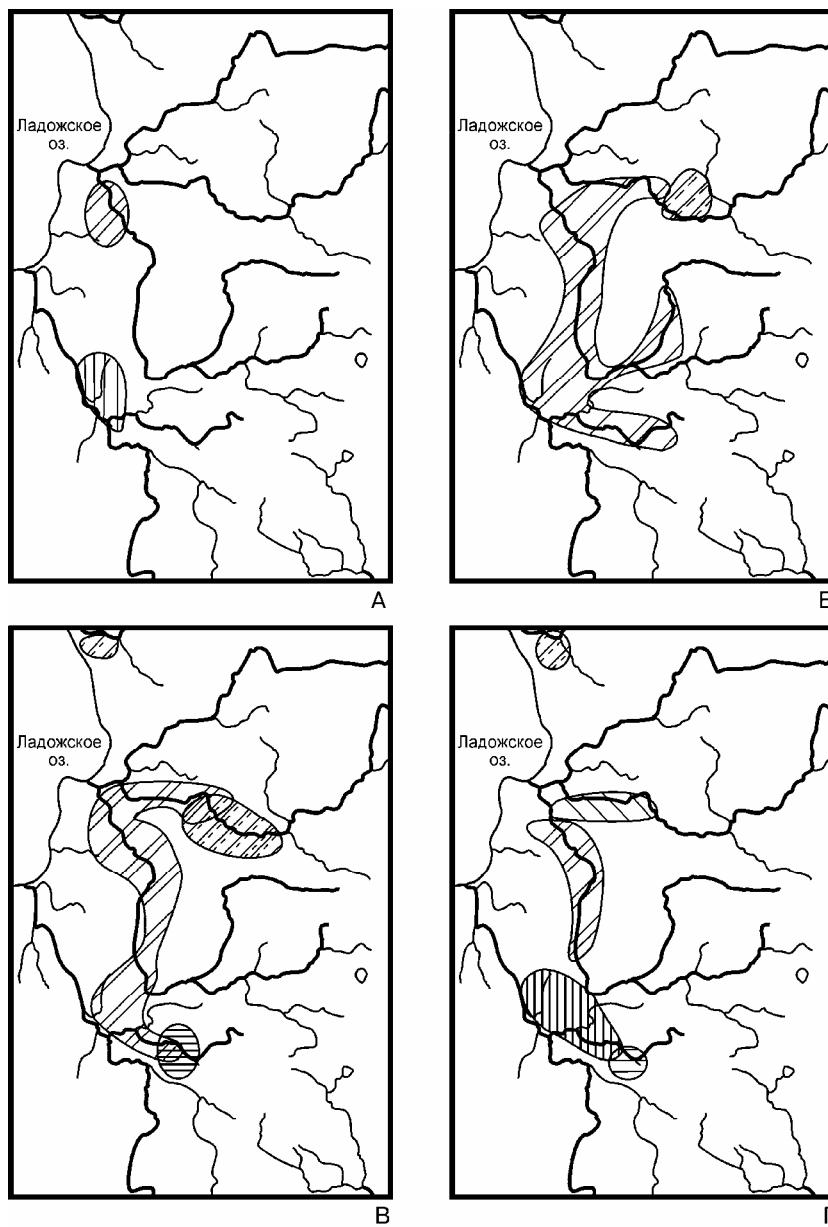
В последующее время привозные вещи в комплексах Приладожья становятся еще менее разнообразны, и их количество сильно уменьшается. Вещи, связанные с активностью скандинавов в северорусских землях крайне малочисленны и к ним могут быть отнесены только несколько круглых литых фибул типов Я. Петерсен рис. 116, 117 и бронзовые литые ладьевидные браслеты

с застежкой. Железные шейные гривны также известны в погребениях 980-х – 1020-х гг., однако, уже вряд ли можно говорить о женском скандинавском костюме, поскольку большинство этих изделий встречено в комплексе с финскими вещами, и их можно, весьма условно, рассматривать как следы скандинавского влияния. Еще большая условность существует при отнесении к скандинавским изделиям секировидных топоров, аналогичных топорам типа М по Я. Петерсену. Видимо, в конце X в. или в начале XI в. начинается их производство на Руси, о чем свидетельствует, по мнению А. Н. Кирпичникова, их широкое распространение (Кирпичников 1966: 39). В это время наиболее восприимчивыми к скандинавским влияниям также оказываются памятники Среднепашского региона.

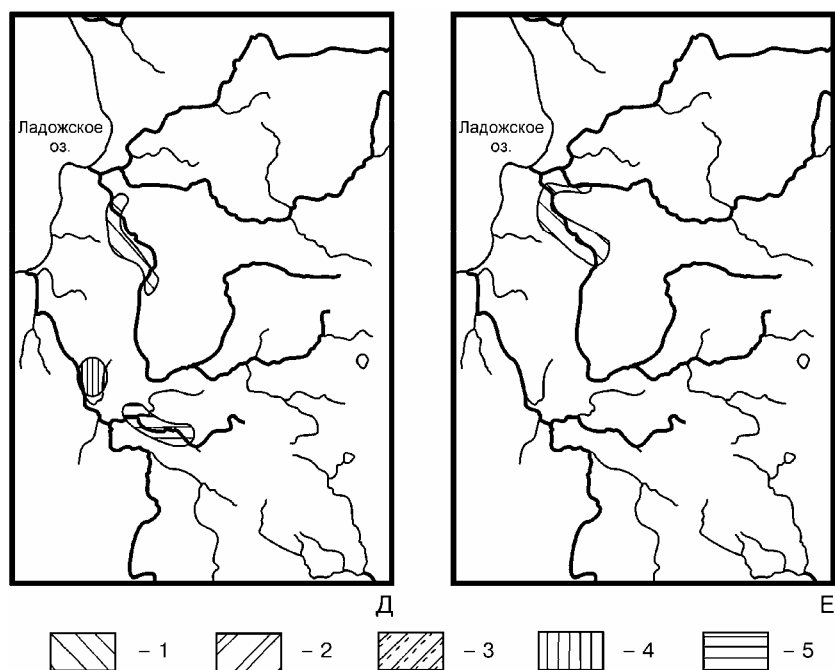
Эта картина сохраняется и в дальнейшем, несмотря на сильное сокращение территории, на которой известны своеобразные Приладожские курганы (рис. 1, 2). Число изделий, характеризующих связи приладожского населения в 1020-е – 1070-е гг., невелико. В первую очередь, это связано с массовым проникновением в Приладожье серийных изделий новгородских ремесленников, которые во многом вытеснили привозные предметы. С другой стороны, выделить среди массовых украшений вещи, отражающие следы инокультурного влияния без дополнительного анализа их распространения в Новгородской земле крайне трудно, а часто и невозможно. Дополнительные трудности в культурной атрибуции предметов связаны с общей нивелировкой обрядовых характеристик памятников на огромной территории Северо-Запада Руси, обусловленной сложением пласта «древнерусских» могильников. Вещи, связанные со Скандинавией крайне немногочисленны и к ним, безусловно, относится только браслет, аналогичный браслетам типа Я. Петерсен рис. 184. Весьма характерно, что именно с этой находкой связан наибольший период запаздывания скандинавских изделий в Юго-Восточном Приладожье (Богуславский 1991: 126–136). Условно к этому же кругу древностей могут быть отнесены железные гривны и секировидные топоры. Эти вещи являются наиболее поздними следами скандинавского влияния в материальной культуре Приладожских курганов. Причиной этого стало не только изменение характера международных отношений в середине XI в., но и общее сокра-

шение числа изделий в погребальном инвентаре, и увеличение количества «полиэтнических» предметов, являющихся серийной продукцией городского ремесла.

Проведенный в статье краткий анализ изменения характера распространения предметов, связанных с деятельностью скандинавов позволяет нам сделать некоторые предположения. Межкультурные взаимодействия, несомненно, непосредственно зависели от интенсивности прямых контактов приладожского населения с носителями иных культурных традиций, в том числе и скандинавами. Об этом говорит резкое увеличение удельного веса круга изделий, связанных с активностью скандинавов в Северорусских землях с началом функционирования на землях Приладожья трансевразийского торгового пути. Однако, лидирующая роль в интеграции элементов скандинавской культуры в местную принадлежит районам, прилегающим к трассе движения торговцев (не в последнюю очередь скандинавских) весьма непродолжительное время – только в период формирования транзитных связей. В предшествующее и в последующее время гораздо большее влияние на культуру местного населения выходцы из Скандинавии оказали в районе среднего и нижнего течения р. Паши, достаточно удаленном от всех возможных трасс движения людей и товаров. Это противоречие заставляет нас вспомнить о том, что археологическая наука вынуждена анализировать материальные объекты, которые являются отражением не столько контактов разнокультурных групп древних людей, сколько процесса адаптации чуждых явлений в рамках собственной культуры. Действительно, как бы часты не были личные встречи, если местная традиция не допускала ношение, а тем более захоронение покойного в одежде отличной от местной, бесполезно искать костюм скандинавского облика и сопутствующие ему парные скорлупообразные фибулы в инвентаре погребальных комплексов. Таким образом, сильное скандинавское влияние зафиксировано, на наш взгляд, не в районах, где контакты со скандинавами были наиболее интенсивными, а в тех частях Юго-Восточного Приладожья, где культура местного населения оказалась наиболее подготовленной к восприятию североевропейских элементов.

Причины, по которым отдельные местные коллективы оказались более восприимчивыми к инокультурным влияниям, могут

быть различны. Мы считаем возможным предположить, что здесь ведущую роль сыграло центральное положение этих районов в Юго-Восточном Приладожье, что способствовало длительному совместному бытованию разнотипных местных памятников и диффузии культурных элементов различных местных групп населения. Таким образом, это подготовило почву для интеграции чужих элементов, в том числе и скандинавских, в местную культуру. Массовое же появление предметов, связанных с деятельностью скандинавов в Среднесясьском регионе в 890-е – 920-е гг. может быть связано с трансформацией центрального комплекса памятников этого района – поселений и могильников в районе д. Городище. Для этого комплекса в предшествующее время была характерна весьма консервативная в культурном плане сопочная погребальная обрядность, которая на рубеже IX–X вв. стала терять свое лидирующее значение и начала изменяться в сторону курганного обряда. Процесс сложения нового типа памятников, видимо, облегчил жителям этого района восприятие новых культурных элементов и способствовал реализации в погребальной культуре уже накопленных инноваций, что привело к резкому всплеску относительного количества скандинавских изделий. С окончанием бурной трансформации проникновение инокультурных элементов в местную традицию, видимо, сильно сократилось.

- Богуславский 1991 – *Богуславский О. И.* Южное Приладожье в конце I – начале II тыс. н. э. (опыт историко-культурной периодизации): Автореф. дис... канд. ист. наук. Л., 1991.
- Богуславский 1992 – *Богуславский О. И.* Юго-восточное Приладожье и трансевразийские связи IX–XI вв. // *Население Ленинградской области: материалы и исследования по истории и традиционной культуре.* СПб, 1992. С. 50–54.
- Богуславский 1993 – *Богуславский О. И.* Южное Приладожье в системе трансевразийских связей IX–XII вв. // *Древности Северо-Запада.* СПб, 1993. С. 132–157.
- Богуславский 1997 – *Богуславский О. И.* Южное Приладожье. Историко-культурные регионы и их взаимодействие // *Древности Поволховья.* СПб, 1997. С. 43–50.
- Богуславский, Мачинская 1993 – *Богуславский О. И., Мачинская А. Д.* Сясьское городище и поселения нижнего Поволховья (опыт сопоставления) // *ПАВ.* 1993. № 6. С. 117–122.

- Бранденбург 1886 – *Бранденбург Н. Е.* К вопросу о типах фибул // Труды VI АС. 1886. Т. 1. С. 208–215.
- Бранденбург 1890 – *Бранденбург Н. Е.* О признаках курганных могил языческих славян в северной полосе России // Труды VII АС. 1890. Т. 1. С. 1–23.
- Бранденбург 1895 – *Бранденбург Н. Е.* Курганы Южного Приладожья // МАР. 1895. № 18.
- Булкин, Дубов, Лебедев 1978 – *Булкин В. А., Дубов И. В., Лебедев Г. С.* Археологические памятники древней Руси IX–XI вв. Л., 1978.
- Давидан 1976 – *Давидан О. И.* Стратиграфия нижнего слоя Староладожского городища и вопросы датировки // АСГЭ. 1976. Вып. 17. С. 101–118.
- Давидан 1986 – *Давидан О. И.* Этнокультурные контакты Старой Ладogi VIII–IX вв. // АСГЭ. 1986. Вып. 27. С. 99–104.
- Джаксон, Мачинский 1989 – *Джаксон Т. Н., Мачинский Д. А.* «Сага о Хальвдане, сыне Эйстейна» как источник по истории и географии Северной Руси и сопредельных областей в IX–XI вв. // Вопросы истории Европейского Севера. Петрозаводск, 1989. С. 129–137.
- Кирпичников 1966 – *Кирпичников А. Н.* Древнерусское оружие. САИ. Е1-36. Вып. 2. Копья, сулицы, боевые топоры, булавы, кистени IX–XIII вв. М.; Л., 1966.
- Кирпичников 1973 – *Кирпичников А. Н.* Снаряжение всадника и верхового коня на Руси IX–XIII вв. САИ. Е1-36. Л., 1973.
- Кирпичников 1979 – *Кирпичников А. Н.* Ладога и Ладожская волость в период раннего средневековья // Славяне и Русь. Киев, 1979. С. 92–106.
- Кирпичников 1985 – *Кирпичников А. Н.* Раннесредневековая Ладога (итоги археологических исследований) // Средневековая Ладога. Л., 1985. С. 3–26.
- Корзухина 1965а – *Корзухина Г. Ф.* Находка на Рюриковом городище под Новгородом // КСИА. 1965. Вып. 104. С. 46.
- Корзухина 1965б – *Корзухина Г. Ф.* Этнический состав населения древнейшей Ладogi // ТД 2-й научн. конф. по истории, экономике, языку и литературе скандинавских стран и Финляндии. М., 1965. С. 14–16.
- Корзухина 1966 – *Корзухина Г. Ф.* К уточнению датировки древнейших слоев Ладogi // ТД 3-й научн. конф. по истории, экономике, языку и литературе скандинавских стран и Финляндии. Тарту, 1966. С. 61–63.
- Корзухина 1971а – *Корзухина Г. Ф.* Курган в урочище Плакун близ Старой Ладogi // КСИА. 1971. Вып. 125. С. 59–64.

- Корзухина 1971б – *Корзухина Г. Ф.* О некоторых ошибочных положениях в интерпретации материалов Старой Ладogi // Скандинавский сборник. Таллин, 1971. Вып. 16. С. 123–131.
- Корзухина 1973 – *Корзухина Г. Ф.* Некоторые находки бронзолитейного дела в Ладoge // КСИА. 1973. Вып. 135. С. 40.
- Кочкуркина 1973 – *Кочкуркина С. И.* Юго-Восточное Приладожье в X–XIII вв. Л., 1973.
- Куза 1975 – *Куза А. В.* Новгородская земля // Древнерусские княжества X–XIII вв. М., 1975. С. 145–152.
- Лебедев 1977 – *Лебедев Г. С.* Археологические памятники Ленинградской области. Л., 1977.
- Лебедев 1985 – *Лебедев Г. С.* Эпоха викингов в Северной Европе. Л., 1985.
- Ляпушкин 1968 – *Ляпушкин И. И.* Славяне Восточной Европы накануне образования Древнерусского государства. МИА. 1968. № 152.
- Мачинский 1981 – *Мачинский Д. А.* Миграция славян в I тыс. н. э. (по письменным источникам с привлечением данных археологии) // Формирование раннефеодальных славянских народностей. М., 1981. С. 29–37.
- Мачинский 1982 – *Мачинский Д. А.* О времени и обстоятельствах первого появления славян на северо-западе Восточной Европы по данным письменных источников // Северная Русь и ее соседи в эпоху раннего средневековья. Л., 1982. С. 13–24.
- Мачинский 1985 – *Мачинский Д. А.* Ростово-Суздальская Русь в X в. и «три группы Руси» восточных авторов // Материалы к этнической истории Европейского Северо-Востока. Сыктывкар, 1985. С. 3–23.
- Мачинский 1988 – *Мачинский Д. А.* Колбязи «Русской правды» и приладожская курганная культура // Тихвинский сборник. Тихвин, 1988. С. 90–103.
- Назаренко 1982 – *Назаренко В. А.* Норманны и появление курганов в Приладожье // Северная Русь и ее соседи в эпоху раннего средневековья. Л., 1982. С. 142–147.
- Назаренко 1983 – *Назаренко В. А.* Погребальная обрядность Приладожской чуди. Автореф. дисс... канд. ист. наук. Л., 1983.
- Назаренко 1985 – *Назаренко В. А.* Могильник в урочище Плакун // Средневековая Ладога. Л., 1985. С. 156–169.
- Носов 1990 – *Носов Е. Н.* Новгородское (Рюриково) городище. Л., 1990.
- Петренко 1985 – *Петренко В. П.* Классификация сопok Северного Поволховья // Средневековая Ладога. Л., 1985. С. 123–146.
- Плетнева 1967 – *Плетнева С. А.* От кочевий к городам. М., 1967.
- Равдоникас 1924 – *Равдоникас В. И.* Доисторическое прошлое Тихвинского края. Тихвин, 1924.

- Равдоникас 1945 – *Равдоникас В. И.* Старая Ладога // КСИИМК. 1945. Вып. 2. С. 36–49.
- Равдоникас 1949 – *Равдоникас В. И.* Старая Ладога. Ч. 1 // СА. 1949. № 2. С. 48–61.
- Репников 1915а – *Репников Н. И.* Разведки и раскопки в Тихвинском и Шлиссельбургском уездах // Записки отделения Русской и славянской археологии. СПб, 1915. Т. 11. С. 35–40.
- Репников 1915б – *Репников Н. И.* Старая Ладога // Сборник Новгородского общества любителей древности. СПб, 1915. Вып. 7. С. 1–39.
- Рыдзевская 1945 – *Рыдзевская Е. А.* Сведения о Старой Ладоге в древнесеверной литературе // КСИИМК. 1945. Вып. 2. С. 51–63.
- Рябинин 1985 – *Рябинин Е. А.* Новые открытия в Старой Ладоге (итоги раскопок на Земляном городище 1973–75 гг.) // Средневековая Ладога. Л., 1985. С. 27–75.
- Рябинин, Черных 1988 – *Рябинин Е. А., Черных Н. Б.* Стратиграфия застройка и хронология нижнего слоя старолadoжского Земляного городища в свете новых исследований // СА. 1988. № 1. С. 72–100.
- Седов 1988 – *Седов В. В.* Новгородские сопки. САИ. Вып. Е1–8. М., 1988.
- Спицин 1895 – *Спицин А. А.* Дополнительные замечания // МАР. 1985. № 18. С. 143–154.
- Спицин 1897 – *Спицин А. А.* Обзорение некоторых губерний и областей России в археологическом отношении // ЗРАО. 1897. Т. 9. Вып. 1–2. С. 236–248.
- Спицин 1899а – *Спицин А. А.* Расселение древнерусских племен по археологическим данным // ЖМНП. 1899. Вып. 8. С. 308–310.
- Спицин 1899б – *Спицин А. А.* Сопки и жальники // ЗРАО. 1899. Т. 11, кн. 4. С. 142–152.
- Спицин 1908 – *Спицин А. А.* Археологические разведки. СПб, 1908.
- Спицин 1922 – *Спицин А. А.* Археология в темах начальной русской истории // Сборник статей по русской истории, посвященных С. Ф. Платонову. Пг., 1922. С. 1–12.
- Стальсберг 1987 – *Стальсберг А.* Женские вещи скандинавского происхождения на территории Древней Руси // Труды V Междунар. конгресса славянской археологии. М., 1987. Т. 3. С. 73–75.
- Третьяков 1941 – *Третьяков П. Н.* Северные восточнославянские племена // МИА. М., 1941. № 6. С. 9–55.
- Третьяков 1970 – *Третьяков П. Н.* У истоков древнерусской народности. Л., 1970.
- Тухтина 1968 – *Тухтина Н. В.* Об этнической принадлежности погребенных в сопках волховского типа // Славяне и Русь. М., 1968. С. 173–195.

- Тухтина 1976 – *Тухтина Н. В.* Этническая принадлежность погребенных в курганах Юго-Восточного Приладожья // История и Культура Восточной Европы по археологическим данным. М., 1976. С. 162–181.
- Ходаковский 1844 – *Ходаковский З.* Сопки // Русский исторический сборник. СПб, 1844. Т. 7. С. 368–375.
- Черных 1985 – *Черных Н. Б.* Дендрохронология древнейших горизонтов Ладоги (по материалам раскопок Земляного городища) // Средневековая Ладога. Л., 1985. С. 76–80.
- Чернягин 1941 – *Чернягин Н. Н.* Длинные курганы и сопки // МИА. М., 1941. № 6. С. 93–149.
- Шаскольский 1965 – *Шаскольский И. П.* Норманская теория в современной буржуазной науке. М.; Л., 1965.
- Янссон 1987 – *Янссон И.* Контакты между Русью и Скандинавией в эпоху Викингов // Труды V Междунар. конгресса славянской археологии. М., 1987. Т. 3. С. 120–121.
- Arbman 1955 – *Arbman H.* Svear i österviking. Stockholm, 1955.
- Arbman 1961 – *Arbman H.* The Vikings. London, 1961.
- Arbman 1962a – *Arbman H.* Sverige ock östern under vikingatiden // Sverige ock Europa under forntid ock medeltid. Stockholm, 1962. S. 68–82.
- Arbman 1962b – *Arbman H.* Vikingarna. Stockholm, 1962.
- Arne 1914 – *Arne T. J.* La Suède et l'Orient. Upsala, 1914.
- Arne 1917 – *Arne T. J.* Svenska vikingakolonier i Russland. Stockholm, 1917.
- Petersen 1919 – *Petersen I.* Die norske vikingesverd. Kristiania, 1919.
- Petersen 1928 – *Petersen I.* Vikingetidens smykker. Stavanger, 1928.
- Petersen 1951 – *Petersen I.* Vikingetidens rodskafer. Oslo, 1951.
- Raudonikas 1930 – *Raudonikas W. I.* Die Normannen der Wikingerzeit und das Ladogagebiet. Stockholm, 1930.
- Stalsberg 1982 – *Stalsberg A.* Scandinavian relations with northwestern Russia during the Viking age (The archaeological evidence) // Baltic Studies. 1982. Vol. 13, H. 3. S. 267–295.
- Stender-Petersen 1953 – *Stender-Petersen A.* Zur Rus' Frage // Varangica. Aarhus, 1953. S. 76–89.
- Stender-Petersen 1956 – *Stender-Petersen A.* Russian Studies // Acta Jutlandica. 1956. T. 28, H. 2. S. 19–31.
- Stender-Petersen 1959 – *Stender-Petersen A.* Runestaven fra Ladoga // Kuml (1958). 1959. S. 112–126.
- Stender-Petersen 1960 – *Stender-Petersen A.* Der älteste russische Stadt // Historische Zeitschrift. 1960. Bd. 91, H. 1. S. 3–18.

АРХЕОЛОГИЧЕСКИЕ РАБОТЫ В ПУШКИНОГОРЬЕ И ПРОБЛЕМА МУЗЕЕФИКАЦИИ ИСТОРИЧЕСКОГО ЛАНДШАФТА «ПУШКИНСКОГО УГОЛКА»

С. В. Белецкий, В. А. Бутенко

Музеефикация – это направление музейной деятельности, сущность которого состоит в преобразовании недвижимых памятников истории и культуры или природных объектов в объекты музейного показа с целью их максимального сохранения, выявления их историко-культурной, научной, эстетической ценности и активного включения в современную культуру. Музеефикация памятника предполагает его изучение, консервацию и реставрацию, сохранение или воссоздание художественно-архитектурных или историко-бытовых интерьеров, а также природной и культурно-исторической среды, интерпретацию памятника, организацию условий для его обзора путем разработки маршрутов осмотра, определения «видовых точек» и смотровых площадок, установки маршрутных указателей и т. п. (Каменецкий, Каулен 2001: 390).

Воссоздание исторического ландшафта является одной из центральных проблем в деятельности музеев-заповедников. Для разработки программы такого рода работ требуется проведение научно-проектных изысканий, которые включают сбор информации о территории музея-заповедника (с учетом природно-климатических условий, данных экологии, сведений о юридической принадлежности земель), а также натурные обследования территории заповедника, включающие геодезические и археологические изыскания.

Идея воссоздания фрагментов исторического ландшафта в пространстве Государственного Пушкинского заповедника (Псковская область) принадлежит легендарному директору Заповедника, Семену Степановичу Гейченко. Он не только возродил хрестоматийно известные мемориальные усадьбы и парки, но также обследовал усадьбы, принадлежавшие соседям и родственникам Пушкина, восстанавливал погибшие часовни и мельницы, музеефицировал фундаменты храмов. Правда, собственно программа работ отсутствовала – необходимость восстановления об-

лика не только мемориальных усадеб, но и их ближайшей округи осознавалась, скорее, на интуитивном уровне. Об участии археологов в этих работах речь долгое время не шла: на протяжении многих лет С. С. Гейченко сам проводил раскопки восстанавливаемых объектов с привлечением к земляным работам волонтеров-«доброхотов» (Ашешова, Белецкий 2001: 79–87).

В конце 1960-х гг. для археологического изучения памятников Заповедника С. С. Гейченко пригласил эрмитажную экспедицию под руководством Василия Дмитриевича Белецкого. В 1969–1973 гг. экспедиция провела раскопки на городищах Воронич и Савкина горка, а также обследовала окрестности Тригорского и Михайловского (Белецкий 2004а). Однако участие археологов в работах по воссозданию исторического ландшафта в те годы еще не предполагалось. Задачи, которые ставил перед экспедицией С. С. Гейченко, сводились к выяснению исторических судеб городищ, являвшихся стандартными объектами экскурсионного показа, и к сбору материалов для будущей археологической экспозиции. В перспективе предполагалась разработка специального экскурсионного маршрута по памятникам археологии Заповедника, и с этой целью в 1980–1981 гг. один из авторов статьи начал работы по созданию археологической карты Заповедника.

В настоящее время Государственный Пушкинский заповедник продолжает работы по программе воссоздания исторического ландшафта «Пушкинского уголка». Именно на эту программу были ориентированы археологические исследования, которые с 1998 по 2004 гг. проводила на территории «Пушкинского уголка» по приглашению дирекции Заповедника Псковская областная экспедиция ИИМК РАН.

Работы 1998 г. носили охранный характер: в первый сезон работ экспедиции были проведены раскопки в северной оконечности территории Великого посада города Вороноча и обследовано состояние культурного слоя на месте Воскресенской церкви на участке, отведенном под строительство часовни (Белецкий 1999: 24–37). Кроме того, группа студентов кафедры музееведения и экскурсоведения подготовила проект экскурсионного маршрута по памятникам археологии на территории заповедника (Майкова, Мариненко, Петрова, Фарафонова 1998: 105–111).

Первым объектом работ экспедиции по программе музеефикации и возрождения исторического ландшафта Пушкиного-рья стала усадьба Воскресенское, принадлежавшая в конце XVIII в. младшему сыну арапа Петра Великого, Исааку Абрамовичу Ганнибалу. За время трехлетних (1999–2001 гг.) раскопок центрального двора усадьбы было вскрыто более 300 м² культурного слоя. В результате этих работ выяснилось, что усадебные постройки XVIII в. были полностью разобраны в середине XIX в., во время полной перепланировки усадьбы, а сохранившиеся на территории усадьбы руины построек относятся к позднему времени (вторая половина XIX – начало XX в.).

Полученные материалы подтвердили достоверность плана усадьбы 1787 г.: открытые раскопками фрагменты построек XVIII в. идентифицированы с «господским домом» и «северным флигелем» центрального двора усадьбы. Результаты раскопок дали возможность восстановить топографию усадьбы XVIII в. и проследить основные этапы ее строительной истории (Усадьба Воскресенское 2001; Белецкий 2003: 132–143). Проведенные исследования не только привели к созданию в помещениях Научно-культурного центра Заповедника археологической экспозиции, но позволили также разработать концепцию музеефикации усадьбы. Однако для разработки проекта музеефикации усадьбы было необходимо продолжение археологических работ, средствами на которые Заповедник не располагал. Поэтому было решено раскопки усадьбы Воскресенское приостановить с тем, чтобы возобновить их в будущем, когда осуществление проекта музеефикации усадьбы вновь будет поставлено на повестку дня.

С 2002 г. основным объектом работ экспедиции являлось городище Воронич (рис. 1). В XIV–XVI вв. это был детинец псковского пригорода Вороноча – третьего по величине города средневековой Псковской республики (Белецкий 2003б). В годы Ливонской войны и в Смутное время город пришел в упадок. В XVIII–XIX вв. на площадке городища размещалась приходская церковь Святого Георгия, дома причта, сады и огороды.

Основной целью проводившихся на городище Воронич раскопок стало выявление возможностей воссоздания здесь застройки, которая существовала в пушкинское время. Важнейшим источником при воссоздании облика Воронича первой половины

XIX в. следует считать план городища 1857 г. На основе этого плана, снятого инженер-полковником И. Годовиковым в 1857 г. (рис. 2), можно восстанавливать облик городища Воронич близким к тому, каким городище видел Пушкин. Задачей археологов в этом случае является изучение остатков застройки, зафиксированной планом Годовикова и определение принципиальной возможности воссоздания этой застройки.

За три полевых сезона было вскрыто более 800 м² культурного слоя (рис. 3). Основным объектом исследований (раскопы I и III) стали валунные фундаменты деревянной церкви Св. Георгия XVIII в. (рис. 4), стоявшей на площадке городища в годы Михайловской ссылки А. С. Пушкина (Ашешова, Белецкий, Плотников 2002; 2004: 464–484). До наших дней Георгиевская церковь не сохранилась. В 1983 г. по инициативе С. С. Гейченко фундаменты храма были расчищены от дернового покрытия и обозначены на поверхности современной валунной кладкой.

Раскопки фундаментов храма (рис. 5) позволили установить, что церковь пережила два строительных периода. Первоначальный храм, возведенный на валунном фундаменте в 1764 г., представлял собой трехчастную постройку, состоявшую из четверика, алтарной апсиды и западного притвора. Храм имел три входа, два из которых (северный и южный) вели непосредственно в четверик храма, а третий – размещался к западу от притвора. Все три входа были оформлены в виде крылец. От северного и южного крылец сохранились фундаменты, от западного – фундаменты столбов и две каменные ступени.

Не ранее второй половины 1790-х гг. (вероятно, в 1797 г.) с запада к храму были пристроены колокольня, перекрывшая первоначальное западное крыльцо храма, и новое западное крыльцо.

В XIX в. церковь Св. Георгия на городище Воронич пережила несколько ремонтов, во время одного из которых (1820-е годы?) были заменены полы храма, а во время другого (1900-е годы?) в юго-западном углу четверика была сооружена печь. Раскопками 2004 г. подтвердился вывод о гибели храма в пожаре. Судя по монетным находкам (Белецкий 2004б: 314–333), постройка прекратила свое существование не позднее (а, вероятно, несколько ранее) 1924 г.



Рис. 1. Городище Воронич, вид с юго-востока, 2003 г.



Рис. 2. Городище Воронич, план 1857 г.

У апсиды церкви Св. Георгия был открыт валунный фундамент первоначальной оградки вокруг могил тригорских помещиков. Оградка имела размеры 8,8 х 4,8 м, то есть значительно превышала размеры фундаментов ныне существующей оградки. Время сооружения оградки можно определить только приблизительно – не ранее последней трети XIX в. и не позднее рубежа XIX–XX вв. Фундамент ее частично разрушен позднейшими перекопами.

Культурный слой под храмом и вокруг него достигал 1,5 м и оказался практически полностью разрушен кладбищем. Исследовано более 300 захоронений конца XVII – первой половины XVIII вв., совершенных, в основном, до возведения храма. В ряде погребений обнаружены нательные кресты, пуговицы, фрагменты украшений, одежды и обуви. В кладбищенском слое найдены нательные кресты, монеты XVIII в., а также фрагменты круговой керамики XIII–XVIII вв. и единичные вещи того же времени.

Раскоп IV был заложен в северной оконечности площадки городища на месте построек «пушкинского» времени», известных по плану 1857 г. Центральную часть раскопа занимали валунные фундаменты деревянного здания церковно-приходской школы, построенной в конце XIX в. и погибшей, по сведениям местных жителей, в 1944 г.

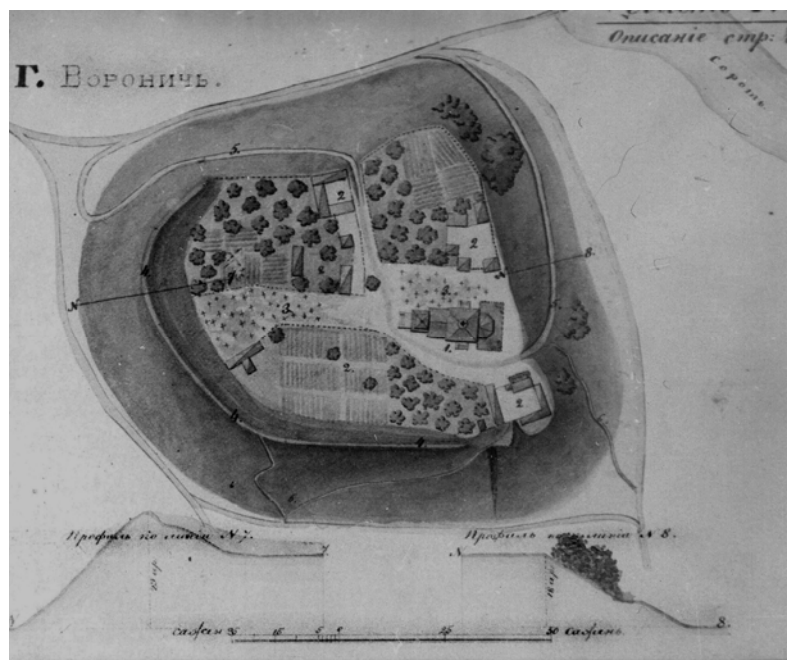
Мощность культурного слоя в площади раскопа колебалась от 0,5 до 1,5 м. Верхний слой серо-коричневого цвета представляет собой отложения, нарушенные многолетней распашкой. В некоторых местах эти отложения лежат непосредственно на материке. Слой содержит разновременные находки, относящиеся, главным образом, к эпохе Нового и Новейшего времени: обломки кухонных и столовых (глазурованных) глиняных сосудов, фрагменты стеклянной (бутылки, штофы, стаканы), фаянсовой и фарфоровой посуды, кирпичи с клеймами, монеты XVIII–XX вв., медные литые иконки, чугуны, сковороды, оконные и дверные ручки, замки, орудия труда, аптечные банки, фарфоровые фигурки, пуговицы и т. п. Предметы эпохи средневековья немногочисленны и представлены, главным образом, фрагментами круговой керамики XIII–XVI вв. Из верхнего слоя происходят также вислая свинцовая печать с изображением креста на аверсе и легендой «Печать Сты Гюргия» на реверсе и заготовка для печати.



Рис. 3. Городище Воронич, план раскопов 2002–2004 гг.:
 а – шурфы 1969 г.; б – раскопы 2002 г.; в – раскопы 2003 г.;
 г – раскопы 2004 г.; д – местоположение музейной кладки
 фундамента, сооруженной в 1983 г. и демонтированной в 2004 г.

В основании слоя на материке открыты валунные фунда-
 менты двух построек первой половины – середины XIX в., обо-
 значенных на плане 1857 г.; обе постройки погибли в пожаре
 конца XIX в.

Нижний слой в раскопе представлен отложениями темно-
 серого цвета. Он содержит фрагменты круговой керамики XIII–
 XVI вв. и немногочисленные обломки лепных профилированных
 сосудов конца I тыс. до н. э. В материке открыт ряд ям (в том
 числе – частокольные канавки и подпольные части жилых по-

строек), из которых происходят фрагменты керамики и единичные предметы (стеклянные бусины, подковообразная фибула, фрагменты медных пластинчатых и витых браслетов, медная копушка, фрагменты тиглей) XIII–XVI вв. Особый интерес представляет углубленная часть наземной постройки последней четверти I – рубежа I–II тыс. до н. э. Она представляет собой подпрямоугольный в плане котлован, углубленный в материк на 0,4–0,45 м. Размеры исследованной части котлована на уровне поверхности материка 1,9 x 1,5 м, по дну – 1,5 x 1,2 м. С учетом того, что часть постройки осталась за пределами раскопа, размеры котлована достигали 1,9 x 1,9 м (по дну – 1,5 x 1,5), а сам котлован должен был иметь неправильно квадратную форму. В центральной части котлована зафиксировано скопление мелких сильно обожженных камней, лежащих в угольно-зольном пятне подквадратных очертаний. В заполнении котлована найдены медная спиралька и фрагменты лепных профилированных сосудов.

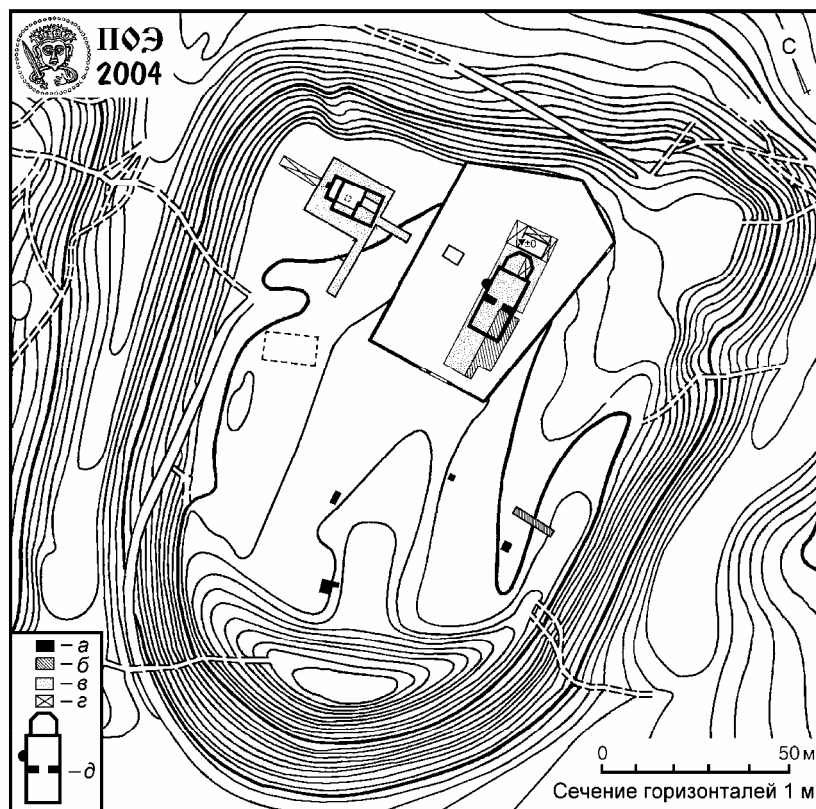
Проведены небольшие раскопки в северо-восточной (раскоп II) и юго-западной (раскоп V) оконечностях площадки городища Воронич. Мощность культурного слоя в раскопе II достигала 0,7–2,6 м. Под тонким слоем дерна залегал серый пахотный слой мощностью 0,4–0,7 м.

В слое собраны фрагменты сильно измельченной керамики XIV–XVI и XIX–XX вв. Ниже пахотного слоя открыты отложения темно-серого цвета с обильной примесью угольков. В слое собраны фрагменты керамики XV–XVI вв. В основании темно-серого слоя по всей площади раскопа зафиксирован слой пожара, прослеженный в виде пятен угля, золы и прокаленной почвы. При расчистке и разборке слоя пожара найдены фрагменты керамики XIV–XV вв.

Под слоем пожара залегал черный слой с включением частиц прокаленной почвы и обожженных камней. В этом слое зафиксированы скопления валунных камней, фрагменты истлевшего и обугленного дерева, пятна золы. При расчистке и разборке объектов найдены фрагменты круговой керамики XIII–XIV вв., единичные обломки лепных сосудов. Под черным слоем залегали отложения темно-серого предматерикового слоя, лишенные объектов. В этом слое найдены единичные фрагменты круговой керамики XIII в.



Рис. 4. Городище Воронич, Георгиевская церковь, вид с северо-востока, фотография начала XX в.



Рис. 5. Городище Воронич, фундамент Георгиевской церкви, 2004 г.

В раскопе II открыт фрагмент городищенского вала, сложенного из серо-желтого суглинка. В перекрывавшем подошву вала черном слое собраны фрагменты круговых сосудов XIII в. и единичные обломки лепных сосудов. В теле вала и непосредственно под ним обнаружены решетчатые конструкции из досок и бревен. Они были положены на поверхность предматерикового темно-серого слоя, лишенного находок. При расчистке и разборке деревянных конструкций найдены фрагменты круговой керамики XIII в.

Верхняя часть отложений в раскопе V представляла собой пахотный слой, содержащий керамику и предметы XIII–XX вв. Ниже залежали отложения культурного слоя XIII–XV вв. В этом слое открыт фрагмент городищенского вала и три горизонта застройки, позднейший из которых представлен пожарищем начала XV в. (1426 г.?), а древнейший – пожарищем второй половины XIII в. На поверхности вала зафиксированы следы пожара XVI в. При зачистке поверхности пожара найден билоновый полугрош, отчеканенный в Свиднице в 1523 г. (Белецкий, Травкин 2006: 7–15). Под культурным слоем на поверхности материкового песка выявлены фрагменты борозд, процарапанных пахотным орудием. Таким образом, в период, предшествующий XIII в., площадка городища использовалась под пашню.

Очевидно, что выявленная раскопками сохранность фундаментов Георгиевской церкви вместе с дошедшими до нас фотографиями храма начала XX в. дали возможность восстановить церковь «до креста». Работы по воссозданию храма были начаты в 2005 г., а в 2008 г. (рис. 6) над городищем Воронич вновь зазвонили колокола, как это и было в годы Михайловской ссылки А. С. Пушкина.

Сложнее обстоит дело с восстановлением гражданской застройки. Известные по плану Годовикова постройки к северу от храма, как это установлено в ходе раскопок, погибли в пожаре конца XIX в. Зафиксированные раскопками 2003 г. фрагменты фундаментов, к сожалению, слишком незначительны, чтобы уверенно возводить новоделы «под конек».

С большим основанием можно было бы восстановить здание церковно-приходской школы, возведенное в конце XIX в. и погибшее в пожаре в годы Второй мировой войны.



Рис. 6. Городище Воронич,
восстановленная Георгиевская церковь, 2008 г.



Рис. 7. Городище Воронич, предполагаемый вид площадки городища
после завершения музеефикации (компьютерная реконструкция
участницы раскопок, студентки Красноярской государственной
архитектурно-строительной академии В. Семиченко)

Судя по выступающим из под земли фундаментам, неплохо сохранились остатки еще одной постройки конца XIX в., стоявшей при въезде на городище; после проведения раскопок этих фундаментов постройка также может быть восстановлена. И хотя обе постройки моложе пушкинского времени, они, тем не менее, зрительно могли бы имитировать застройку, существовавшую на площадке городища в первой половине – середине XIX в. (рис. 7).

- Ашешова, Белецкий 2001 – *Ашешова А. Н., Белецкий С. В.* Письма С. С. Гейченко В. М. Звонцову как источник по археологии Пушкиногорья // Михайловская Пушкиниана. Памяти Семена Степановича Гейченко. М., 2001. Вып. 20. С. 79–87.
- Ашешова, Белецкий, Плотников 2002 – *Ашешова А. Н., Белецкий С. В., Плотников С. Л.* Пушкин и Георгиевская церковь на городище Воронич // Петровское время в лицах. СПб, 2002. С. 3–6.
- Ашешова, Белецкий, Плотников 2004 – *Ашешова А. Н., Белецкий С. В., Плотников С. Л.* Георгиевская церковь на городище Воронич (предварительное сообщение) // Археолог: детектив и мыслитель. Сборник статей, посвященный 77-летию Л. С. Клейна. СПб, 2004. С. 464–484.
- Белецкий 1999 – *Белецкий С. В.* Новые исследования псковского пригорода Вороноча // Далекое прошлое Пушкиногорья. СПб, 1999. Вып. 4. С. 24–37.
- Белецкий 2003а – *Белецкий С. В.* Раскопки усадьбы Воскресенское в 1999–2001 гг. // Археология и история Пскова и Псковской земли. Материалы научных семинаров за 2001–2002 гг. Псков, 2003. С. 132–143.
- Белецкий 2003б – *Белецкий С. В.* Псковский пригород Вороноч // *Stratum plus*. 2001–2002. СПб; Кишинев; Одесса; Бухарест, 2003. № 5. С. 100–141.
- Белецкий 2004а – *Белецкий С. В.* Пушкиногорье до Пушкина. Михайловская Пушкиниана. Пушкинские Горы; М., 2004. Вып. 31.
- Белецкий 2004б – *Белецкий С. В.* Монеты в раскопках Георгиевской церкви на городище Воронич и строительная история храма // *Setumaa kogumik 2. Urimusi Setumaa arheologiast, rahvakultuurist, rahvaluulest, ajaloost ja geograafiast*. Tallinn, 2004. С. 314–333.
- Белецкий, Травкин 2006 – *Белецкий С. В., Травкин С.Н.* Свидницкий полуугол из раскопок на городище Воронич (Псковская обл.) // Славяне и финно-угры. Контактные зоны и взатимодействие культур. Доклады Российско-Финляндского симпозиума по во-

просам археологии и истории. Пушкинские Горы. 7–10 октября 2004 г. СПб, 2006. С. 7–15.

Каменецкий, Каулен 2001 – *Каменецкий И. С., Каулен М. Е.* Музеефикация памятников // Российская музейная энциклопедия. М., 2001. Т. 1. С. 390–392.

Майкова, Мариненко, Петрова, Фарафонова 1998 – *Майкова Н. В., Мариненко М. В., Петрова О. Ю., Фарафонова А. Н.* Проект экскурсии «Далекое прошлое Пушкинского уголка» (памятники археологии Пушкинского заповедника как объект музейного показа) // Далекое прошлое Пушкиногорья. СПб, 1998. Вып. 2. С. 105–111.

Усадьба Воскресенское 2001 – Усадьба Воскресенское. Далекое прошлое Пушкиногорья. СПб, 2001. Вып. 7.

Список сокращений

АО	– Археологические открытия. М.: Наука.
АВ	– Археологические вести. СПб.
АН СССР	– Академия наук СССР.
АС	– Археологический съезд.
АСГЭ	– Археологический сборник Государственного Эрмитажа. Л.; СПб.
ВДИ	– Вестник древней истории. М.
ВИ	– Вопросы истории. М.
ВФ	– Вопросы философии. М.
ГАИМК	– Государственная Академия истории материальной культуры. Л.
ГИМ	– Государственный исторический музей. М.
ЖМНП	– Журнал Министерства народного просвещения. СПб.
ЗОРСА РАО	– Записки Отделения русской и славянской археологии РАО. СПб.
ЗРАО	– Записки Русского археологического общества. СПб.
ЗВОРАО	– Записки Восточного отделения РАО. СПб.
ИИМК РАН	– Институт истории материальной культуры РАН. СПб.
КАЭЭ	– Киргизская археолого-этнографическая экспедиция.
КГПУ	– Кыргызский государственный педагогический университет.
КСИА	– Краткие сообщения Института археологии. М.
КСИИМК	– Краткие сообщения Института истории материальной культуры АН СССР. М.; Л.
ЛГУ	– Ленинградский государственный университет.
ЛОИА	– Ленинградское отделение Института археологии АН СССР.
МАР	– Материалы по археологии России.
МАО	– Московское археологическое общество.
МГУ	– Московский государственный университет.
МИА	– Материалы и исследования по археологии СССР. М.; Л.
НА ИИМК РАН, РА	– Научный архив ИИМК РАН, рукописный отдел. СПб.
НАН	– Национальная академия наук.
НовГУ	– Новгородский государственный университет им. Я. Мудрого. Великий Новгород.
ПАВ	– Петербургский археологический вестник. СПб.
ПСС	– Полное собрание сочинений.
РА	– Российская археология. М.
РАИМК	– Российская Академия истории материальной культуры. Пг.; Л.
РАН	– Российская академия наук.
РАО	– Русское археологическое общество. СПб.
РГНФ	– Российский гуманитарный научный фонд. М.
РК	– Республика Кыргызстан.
СА	– Советская археология. М.
САИ	– Свод археологических источников. М.; Л.
СОН	– Серия общественных наук.
СЭ	– Советская этнография. М.
ТД	– Тезисы докладов.
АМИТ	– Archaeologische Mitteilungen aus Iran und Turan. Berlin.
INTAS	– The International Association for the Promotion of Co-operation with Scientists from the New Independent States of the Former Soviet Union.
SAA	– South Asian Archaeology.