

В 12
178

Э. Б. Вадецкая

**ТАШТЫКСКАЯ ЭПОХА
В ДРЕВНЕЙ ИСТОРИИ
СИБИРИ**





**RUSSIAN ACADEMY OF SCIENCES
THE INSTITUTE OF THE MATERIAL CULTURE HISTORY**

E. B. VADETSKAYA

**THE TASHTYC EPOCH
IN THE ANCIENT HISTORY OF SIBERIA**



St. Petersburg
1999

**РОССИЙСКАЯ АКАДЕМИЯ НАУК
ИНСТИТУТ ИСТОРИИ МАТЕРИАЛЬНОЙ КУЛЬТУРЫ**

«АРХЕОЛОГИЧЕСКИЙ ЦЕНТР

Э. Б. ВАДЕЦКАЯ

**ТАШТЫКСКАЯ ЭПОХА
В ДРЕВНЕЙ ИСТОРИИ СИБИРИ**



Санкт-Петербург
1999

**«АРХЕОЛОГИЧЕСКИЙ Ц
БИБЛИОТЕКА**

*Утверждено к печати ученым советом
Института истории материальной культуры РАН*

*Издание осуществлено при финансовой поддержке
Российского гуманитарного научного фонда
(проект № 98-01-16016)*

Э. Б. Вадецкая. Таштыкская эпоха в древней истории Сибири. — СПб.: Центр «Петербургское Востоковедение». 1999. — 440 с. (Archaeologica Petropolitana, VII).

ISBN 5-85803-075-0

Работа посвящена сложным этногенетическим процессам, происходившим на территории Южной Сибири в I в. до н. э.—VII в. и явившимся следствием постепенного вовлечения южных окраин Сибири в сферу международных отношений и политических конфликтов, имевших место в Центральной Азии и Восточном Туркестане (I в. до н. э.—II в.), а также расселения хуннов у Саян, объединения кочевников в Тюркский каганат (VI в.) и пр. В работе дается всесторонний источниковедческий анализ могильников трех этнических групп I—IV вв. и двух — V—VII вв. Доказывается факт сосуществования разных культур и проживания этнически смешанного населения в Присяянье. Производится реконструкция погребальных сооружений, мумий людей с глиняными и гипсовыми масками, кукол, сделанных из кожи и травы, а также гипсовых бюстов, изображающих покойников. Удалось реконструировать некоторые одежды, прически, берестяные изделия. Реконструкции позволили выйти за рамки археологических описаний и дать сюжеты палеозтнографии, а также произвести сопоставление одежды и утвари с культурой населения севера Сибири (самодийцев, угров, кетов). Пересмотрена принятая методика датирования сибирских памятников хунно-сарматского времени (II в. до н. э.—IV в.) по местным копиям пряжек, блях и наконечников ремней хуннского типа. Вместо них предложены даты по импортным изделиям, поступающим по шелковому пути, — бусам, пряжкам, китайским тканям. В качестве датирующего источника впервые используются стеклянные бусы. По химическому составу стекла и происхождению (Восточное Средиземноморье, Средний Восток, Индия) систематизированы коллекции бус II—I вв. и I—III вв. с предварительной их типологией. Особо ценной является публикация минусинских могильников I—VI вв. (таштыкские грунтовые и склепы), исследованных с 1883 по 1991 г., где значительно преобладают материалы из архивов, музеев (Москва, Санкт-Петербург, Красноярск; Минусинск, Абакан), а также материалы раскопок, произведенных автором. Представлен исчерпывающий иллюстративный материал.

Набор — *Т. В. Чудинова*. Редактор и корректор — *Т. Г. Бугакова*
Технический редактор — *Г. В. Тихомирова*. Выпускающий — *Д. А. Ильин*

Макет подготовлен в издательстве «Петербургское Востоковедение»

Издательство «Петербургское Востоковедение»
191186, Россия, Санкт-Петербург, Дворцовая наб., 18

ЛР № 065555 от 05.12.1997

Подписано в печать 01.02.99. Формат 60×90¹/₈. Бумага офсетная

Гарнитура основного текста «Таймс»

Печать офсетная. Объем 55 п. л.

Тираж 500 экз. Заказ № 6

Отпечатано с оригинал-макета
в Академической типографии «Наука» РАН
199034, Санкт-Петербург, 9-я линия, 12

*Исключительное право на распространение
настоящего издания в России
и за ее пределами принадлежит
Центру «Петербургское Востоковедение»*

ISBN 5-85803-075-0

© Э. Б. Вадецкая, 1999

© Институт истории материальной культуры РАН, 1999

© «Петербургское Востоковедение», 1999



Зарегистрированная торговая марка

ВВЕДЕНИЕ

Южная Сибирь отделяется от Центральной Азии широкой полосой горных хребтов Алтая и Саян. Центральной частью Южной Сибири является Присяня, где по р. Енисей проходит граница между Западной и Восточной Сибирью. Присяня имеет четкие природные границы. С юга и востока его сжимают Западный и Восточный Саяны, с запада — Кузнецкий Алатау, а севернее г. Красноярска подступает тайга. Степи и лесостепи Присяни выглядят маленькими островками среди лесистых гор (рис. 1). Они сосредоточены главным образом в котловине, разделенной невысоким кряжем на две почти равные — Чулымско-Енисейскую, северную, и Минусинскую, южную. Наибольшая длина каждой, по оси, чуть более 200 км. Археологические исследования производятся преимущественно на территории, где до недавнего времени административные названия «Минусинский округ Енисейской губернии с центром в г. Минусинске» совпадали с географическими (Минусинская или Минусинские котловины), поэтому в археологической литературе за ней закрепились названия «Минусинская котловина», «Минусинский край». Поскольку ныне это южная часть Красноярского края, с маленькой автономной областью Хакасией и восточной окраиной Кемеровской области, допустимы и иные, условные географические наименования от узких типа «степи Енисея», «Минусинские степи» до широкого «Южная Сибирь». В книге используются разные, но только географические названия, т. к. административные не соответствуют древней истории Присяни, которая по совокупности сведений исторических наук была очень сложной из-за проживания на этой территории этнически смешанного населения.

В XVII в. в таежных местах и предгорьях обитали кетоязычные и самодийские народности, а в степях кочевали тюрко-монгольские роды и колена, получившие от томских казаков общее назва-

ние «киргиз». Часть из них в конце XVII или начале XVIII в. ушли за Саянский хребет, а другие остались на месте [Кузнецов-Красноярский, 1902].

Кетские и самодийские топонимы древнее тюркских. Судя по топонимам и генетической связи некоторых тюркоязычных племен XVII в. с самодийцами, последние ранее занимали и степи Присяни. Однако в южных, Минусинских степях сохранились и иранские географические названия, единичность которых может быть объяснена их наибольшей древностью [Розен, Малолетко, 1986].

Этнографические гипотезы связывают всю территорию Саяно-Алтая с прародиной южных самодийцев, т. к. в материальной культуре северных самодийцев выявлены южные степные черты. Эту гипотезу не опровергают, а скорее подтверждают археологические материалы, но лишь для определенных групп древних народностей, наряду с которыми выделяются отличающиеся от них [Вадецкая, 1983а, с. 20—23; 1992б, с. 40—41; 1993а, с. 14—20].

Согласно лингвистическим исследованиям, самодийскоязычность населения Минусинского края наиболее достоверна для второй половины I тыс. до н. э., когда северные самодийцы локализовались между Средней Обью и Енисеем и находятся далеко от иранцев и монголов (Хелимский, 1983, с. 9). Между тем именно в могилах этого времени на Енисее больше всего предметов «звериного стиля», позволяющего некоторым сибирским исследователям говорить о культурном единстве «скифо-сибирского мира».

Палеоантропологические материалы из степных районов Присяни наиболее загадочны. Они устанавливают устойчивую европеоидность населения степей от эпохи энеолита и до средневековья. При этом генетическая связь между европеоидными типами чаще не прослеживается, имеются смешанные типы, в том числе с монголоидной

примесь. Наибольшее сходство в физическом облике неожиданно обнаруживается между популяциями, отделенными тысячелетиями (афанасьевцами и тагарцами). Значит, можно предполагать периодическое вытеснение племен из степей в предгорья и их последующее возвращение в степные районы.

Археологические исследования в Присаянье ведутся давно, но односторонне, т. к. охватывают практически только древние могилы. Кроме того, систематизация материала и его источниковедческий анализ во много раз отстают от его накопления. Тем не менее постепенно вырисовывается очень сложная история проживавшего здесь в разные эпохи населения. Самые многочисленные курганы давно стали местным пейзажем. Их особенность — видные всем стелы по углам оград. Впечатление от них в поэтической форме выражено еще в начале XIX в. А. Кузьминым:

Я видел множество могил,
Которому мой взор конца не находил.
Сии старинные курганы,
Рассеянные по полям,
У коих камни по углам
Стоят, как грозны великаны.

Из-за массовости эти курганы первоначально были названы Минусинскими, но название не прижилось. На основании раскопок преимущественно этих курганов в XIX в. сложилось ошибочное мнение о едином степном народе, проживающем на протяжении тысячелетий. Теперь, напротив, за немногочисленными исключениями, культуры представляются синкретичными, т. е. в их сложении принимали участие народности разных культур, часто этнически неоднородных [Вадецкая, 1986, с. 62—64; 97—100; 141—144]. В этом одна из причин оригинальности обычаев и погребальной практики древнего населения Минусинского края. Вторая причина вытекает из географического расположения Присаянья, куда проникали культурные влияния южных цивилизаций, а также нашли отражение восточные и западные культуры Сибири [Теплоухов, 1929, с. 42]. С Западной Сибирью Чулымо-Енисейская котловина соединяется узким коридором между отрогами Кузнецкого Алатау и Восточного Саяна. Связь с Центральной Азией через Саяны была сложнее, ибо нужно было пересекать несколько раз Саянские хребты. Можно предполагать, что использовался заснеженный перевал Шабин-Даван (горный проход), по которому с XVII в. проходили русские послы, а позже географические экспедиции. Очевидно, к перевалу вели разные горные тропы, но всегда очень трудные. Перевал был на высоте 7465 футов (2490 м), хребет разделен седловиной, спуск с которой необычайно крут; по перевалу «ехали 3 дня каменной щелью» [Риттер, 1860, т. 3, с. 420—427; 1877, т. 4, с. 565—

568]. Все известные тропы через Саяны были охотничьими и конскими.

На территории, окруженной Саянами, импортные изделия иногда имитировались и «жили» много дольше, чем там, откуда происходили, постепенно изменяя свой облик и смысл. Культурные влияния закреплялись в столь оригинальных традициях, что им нет аналогов. С естественно-историческими районами совпадают и культурно-бытовые зоны [Теплоухов, 1929, с. 41]. Поэтому особенное различие между культурами Присаянья, с одной стороны, и культурами Горного Алтая и Центральной Азии, с другой, начинается с того времени, когда в степях Евразии развивается кочевничество и распространяются навыки железного дела. В Присаянье же, по разным причинам, в том числе из-за его изолированности, эпоха бронзы продолжалась до рубежа н. э. Здесь по-прежнему существовал быт оседлых пастухов. Сложилась своеобразная экологическая ситуация, когда скотоводство развивалось интенсивно, а пастбища традиционно отводились под обширные кладбища, что стало одной из причин появления обычая совместного захоронения большого количества людей с предварительной мумификацией трупа для его сохранения к моменту погребения [Вадецкая, 1986, с. 84—87].

Работа посвящена исторической эпохе Присаянья, с которой сложная мозаика культурных традиций начинает «прочитываться» в похоронной практике населения из-за их контрастности. Эпоха называется таштыкской. Вероятно, к уже сложным этногенетическим процессам, протекающим в Сибири, добавляются новые, в той или иной степени явившиеся следствием международных событий, происходящих на территории Восточного Туркестана и Центральной Азии I в. до н. э.—II в. Это война ханьцев и хуннов за контроль не только над основными трассами шелкового пути, но и над второстепенными дорогами, ведущими в сибирские глубинки, а также создание китайских колоний в Восточном Туркестане. Эпоха плохо изучена, хотя давно привлекает внимание не только археологов редчайшими находками: гипсовыми масками и бюстами, деревянной скульптурой, миниатюрной графикой по дереву, китайскими тканями. Однако среди специалистов нет даже близкого мнения о хронологических границах эпохи, ее содержании, датах основных типов погребальных сооружений. К тому же большинство памятников публикуется мною впервые. Датировать таштыкские памятники стало возможным сравнительно недавно благодаря исследованиям, казалось бы, не имеющим ничего общего с минусинскими. Так, для ранних памятников даты определились после разработки типологии античных бус Северного Причерноморья [Алексеева, 1975; 1978; 1982], т. к. в таштыкских могилах имеются аналогичные бусы, причем их происхождение из Восточного Средиземноморья установлено



Рис. 1. Степи и лесостепи Южной Сибири внутри Саянских гор

химическими анализами стекла. Для поздней группы памятников (склепов) даты определены после разработки типов средневековых пряжек для Восточной Европы [Амброз, 1971], Приуралья [Голдина, 1985] и других областей. В настоящее время таштыкская эпоха означает период приблизительно с I в. по начало VII в., но поздние даты еще не закрепились в науке.

Систематические раскопки в Минусинском крае начались в 80-х гг. XIX в. благодаря их финансированию со стороны Императорской археологической комиссии в Санкт-Петербурге и Московского археологического общества. Председатель Московского общества графиня П. С. Уварова связалась со всеми людьми, которые могли бы раскапывать курганы и составлять археологиче-

ские карты, от государственных чиновников до ссыльных революционеров. «В усердии минусинских археологов-любителей и их любознательности не было основания сомневаться», но все они, по их собственному признанию, «сильно нуждались в руководстве, в общении с деятелями науки» [ГИМ ОПИ, ф. 17, № 1030/6, л. 231]. И за это они были благодарны П. С. Уваровой. Из письма к ней Д. А. Клеменца, от 11.06.1888 г.: «Из отношения Вашего и Московского Археологического Общества ко мне я вижу, что уплата за все добро, сделанное Вами мне и мне подобным, следует не от нас. Вам ответит за нас русская наука, ответит то высокое дело, которому Вы служите» [ГИМ ОПИ, там же, л. 263].

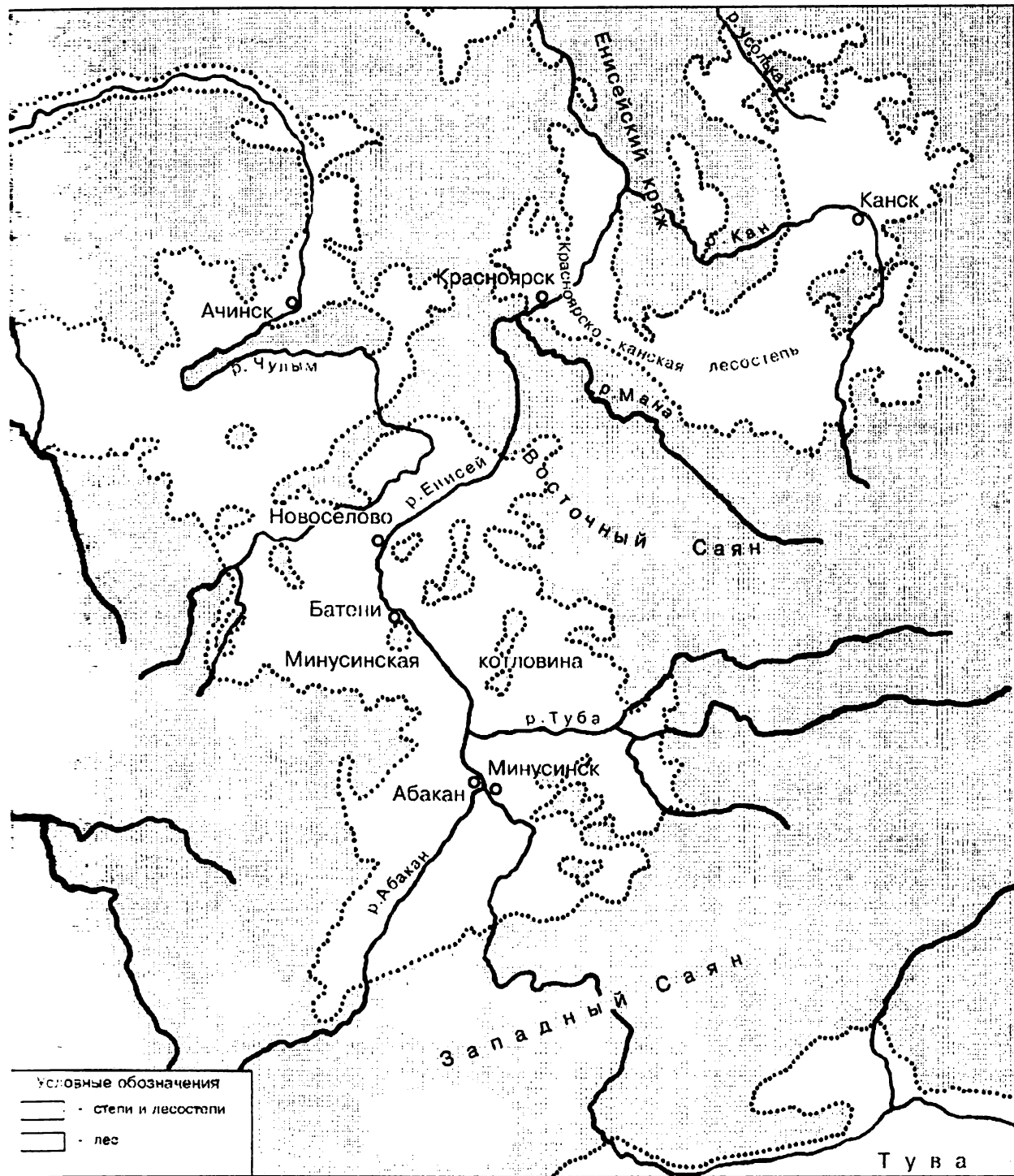
В начале XX в. в Минусинском крае были известны практически все типы древних могил, а также большинство изваяний и петроглифов. С тех пор в литературе закрепились 2 условных термина — «курган» и «писаница». По замечанию Д. А. Клеменца, в местных языках (у инородцев, татар, сойотов, монголов) слово «курган» отсутствовало [ГИМ ОПИ, ф. 17, № 1030/6, л. 230]. Русские под ним подразумевали «насыпи». Только в 60-х гг., когда насыпи стали исследоваться, выяснилось, что они представляют собой развалы сложных надмогильных конструкций. Тем не менее условное обозначение сохраняется и используется в данной работе. «Писаницы» — это рисунки на скалах, которые русские называли «писанными горами», «писанцами». Основные раскопки, копирование писаниц, археологические карты местностей произведены публицистом, чиновником, археологом А. В. Адриановым. Свою цель он видел в том, чтобы «принести посильный труд для умножения научного материала» своей «родимой Сибири». «Я просто человек, — писал он П. С. Уваровой, — всецело преданный своей родине, которую изучать и служить ей по мере собственных сил составляет цель и содержание моей жизни» [ГИМ ОПИ, ф. 17, № 1030/1, л. 32, 41]. Своими добросовестными и подробными отчетами о раскопках, точными эстампами писаниц, планами могильников, скрупулезными наблюдениями А. В. Адрианов обеспечил многим поколениям материал для исследования, а себе — долгую память несмотря на то, что был расстрелян большевиками в Томске. Первые таштыкские могилы были открыты А. В. Адриановым и вызвали сенсацию. Сначала в гробнице площадью 25 кв. м (1883) были найдены маски двух видов — маски на лицевых костях скелетов и бюсты около кучек пепла человека. Позже (1898—1899) раскопаны небольшие срубы, где похоронено по одному-два человека, иногда остатки кремации. И тоже с масками. Но главное открытие произошло в 1903 г. в горах Оглахты, на склоне, где по геологическим условиям трупы превращаются в мумии, сохраняются одежды и вся утварь из бересты, кожи, дерева. Поздней осенью 1902 г. в одну из та-

ких ям провалился местный пастух. Его теща случайно расхитила могилу, а весной собиралась найти другие. Узнав о происшествии, А. В. Адрианов в феврале 1903 г. прибыл на место и установил охрану. Ежедневно, по очереди, все домохозяева ближайшего улуса Саргова были обязаны посещать могилу и «о всяком замеченном подозрительном ее изменении» немедленно докладывать уряднику. Тем же летом А. В. Адрианов от Императорской комиссии произвел раскопки, найдя еще 2 могилы в идеальной сохранности. О раскопках опубликовал очерк в иллюстрированном приложении двух номеров Красноярской газеты «Сибирская жизнь», выслал Комиссии краткий отчет и составил подробнейшую опись вещей, включая каждый фрагмент кожи и ткани. В могилах находились набитые травой кожаные чучела человека, в которые, как выяснилось лишь в 1969 г., был помещен пепел человека. Лица чучел были обшиты шелком либо облицованы гипсом. После гибели ученого газету или приложение с очерком изъяли из всех библиотек. По припрятанному в Минусинском музее экземпляру мне удалось ознакомиться с ярким описанием могильника, а в архиве, приобретенном Томским университетом у родственников А. В. Адрианова, найти эту опись, по которой определяется, как шили одежду и погребальные чучела — имитации сожженного трупа.

В 20-х гг. выдающимся археологом, антропологом и этнологом С. А. Теплоуховым была начата систематизация археологических памятников Минусинского края. Его четкое представление о целях исследования, логика, широкие всесторонние знания позволили ему успешно завершить работу в 1929 г. С. А. Теплоухов поставил перед собой задачу раскопать древние могилы разного типа в одном микрорайоне (у с. Батени), подобрать к ним уже известные по раскопкам преимущественно А. В. Адрианова и выстроить классификационные группы по вертикали, от древнейших могил до XI—XII вв. Типы могил выделены по их внешнему виду, конструкции, содержанию. Итог работы опубликован (в кратком изложении) в статье «Опыт классификации древних металлических культур Минусинского края» [Теплоухов, 1929]. О самой рукописи ничего не известно, т. к. в 1933 г. С. А. Теплоухов был арестован и вскоре погиб. Название статьи не соответствует широте проблематики, в ней поставленной. Она напоминает конспект книги об истории минусинских племен с древнейших времен, с подробной источниковедческой характеристикой древних могил, которые от них остались, и их возможными связями с сопредельными и отдаленными территориями. Состояние источников не позволило С. А. Теплоухову строго выдержать одинаковый принцип при выделении культур и их названий, что внесло нечеткость в такие его определения, как «археологическая культура», период

эти эпоха. В своих предыдущих работах он оговаривал, что под «культурой» понимается определенный тип могил, классификационная единица, которая вводится лишь для удобства изложения темы. В соответствии с численностью исследованных памятников в одних случаях С. А. Теплоухов строил свои исторические периоды на одном или нескольких могильниках и даже отдельных курганах, для других же выбирал только эталонные, избегая переходные формы. Названия культур даны как по месту собственных раскопок, так и по местным названиям, а самые многочисленные курганы объединены в одну минусинскую курганную культуру, состоящую из четырех этапов. До сих пор условность термина «культура» сохраняется и не пересматривается, поскольку представления о культурах по-прежнему основаны только на могилах, во многих из которых предметы материальной культуры не только не отражаются в полной мере, но и вообще заменены символическими моделями, иногда крошечными. Датированных вещей в могилах, как правило, нет, поэтому все «абсолютные» датировки могил условные. В связи с этим приобретает особую важность относительная хронология памятников, разработанная С. А. Теплоуховым. С теми или другими уточнениями классификация и периодизация минусинских культур выдержала проверку временем, хотя не всегда сразу признавалась. Особое возражение вызвала его внутренняя периодизация таштыкской эпохи.

С. А. Теплоухов раскопал 14 могил с небольшими срубами и 2 бревенчатые камеры площадью до 36 кв. м. В них пепел от десятков людей, а в одной гипсовые бюсты. Могилы он назвал «таштыкскими» и отнес к «таштыкскому переходному этапу». Обширные камеры назвал «могилами с бюстами». Ныне за первой группой закреплено название «грунтовые могильники», а за второй — «склепы». Подключив к своим раскопкам материалы А. В. Адрианова, С. А. Теплоухов обнаружил, что в могилах и склепах присутствуют сосуды трех форм: кубки, банки, сферические. Однако в склепах имелись сосуды и иных форм, причем выделенные из другого теста, иначе орнаментированные. Поскольку «керамика лучше всего реагирует на появление другого быта» [Теплоухов, 1929, с. 51], С. А. Теплоухов датировал могилы I—II в склепы — III—IV вв.

Период грунтовых могил С. А. Теплоухов назвал «таштыкским переходным этапом», когда на одной территории проживало, возможно, как местное население, хоронившее покойников в курганах позднего этапа минусинской культуры, так и новое, т. е. таштыкское. Свою мысль выразил осторожно: «...Быть может одновременно с курганами четвертого этапа, мы находим могилы другого вида, что дает основание выделять их в особый переходный этап, названный по речке Таштык у с. Батени, где впервые он был установлен

[Теплоухов, 1929, с. 50]. Как на одну из причин нарушения вековых культурных традиций на Енисее, он указал на возможное «массовое проникновение сюда новых народностей», подчеркнув, что в I в. «гунны теряют свое могущество в Монголии, во II в. усиливаются сянбийцы, которые ведут войны с народностями, живущими на Енисее» [Теплоухов, 1929, с. 50, примеч. 1]. С. А. Теплоухов логически вычислил, что в таштыкскую эпоху, как переходную, должно быть, сооружались могилы и «уклонявшиеся от вышеописанного стандартного типа» [Теплоухов, 1929, с. 50, примеч. 2].

Таштыкский переходный этап в истории Южной Сибири, а также две разные хронологические группы таштыкских памятников выделены С. А. Теплоуховым на очень малом материале. Особенно это касалось склепов. Они требовали проверки новыми раскопками. К сожалению, эта работа задержалась на несколько десятков лет. В 30—40-х гг. археология как историческая наука стала «политизированной». Она нуждалась в исторических концепциях, которые опережали источниковедческий анализ. Только этим я объясняю постепенный отход от фактического материала к социальным концепциям крупного исследователя Сибири С. В. Киселева. Он был первым, кто проверил всю классификацию и периодизацию С. А. Теплоухова и во многом с ней согласился, изменив лишь название «минусинской курганной» культуры на «тагарскую», по месту первых раскопок А. В. Адрианова, и обогатив периодизацию С. А. Теплоухова новыми сведениями и источниковедческими анализами материала. Неоспоримы его заслуги в исследовании таштыкских склепов и изобразительного искусства эпохи. С. В. Киселев близко подошел к периодизации таштыкских памятников, аналогичной периодизации С. А. Теплоухова. Об этом можно судить по тому, что еще в 1928 г., раскопав 5 склепов, он выделил серию характерных для них вещей и датировал памятники V—VII вв. В 1929 г. он производил раскопки на двух грунтовых могильниках, около которых не было склепов, что косвенно подтверждало разные исторические периоды для могил и склепов. Позже С. В. Киселев выявил генетическое сходство между позднейшими тагарскими (минусинскими) курганами и большими таштыкскими склепами, что подтверждало возможность существования таштыкского переходного периода. Однако в 1949 г. он в своем разделе «Таштык на Енисее» в монографии «Древняя история Южной Сибири» [Киселев, 1949, с. 216—272] поставил одной из своих задач пересмотр вывода С. А. Теплоухова о хронологической разнице двух «кажущихся совершенно чуждыми друг другу» видов таштыкских погребений [Киселев, 1949, с. 218]. В отрыве от фактического материала собственных раскопок (в чем убеждает его архив) С. В. Киселев, предваряя описание памятников,

утверждает, что основное содержание эпохи — это закрепление в погребальном обряде ранее начавшихся процессов обособления наиболее богатых и знатных от массы соплеменников. По его мнению, на одном полюсе масса рядовых некрополей (грунтовые могильники), на другом — богатые усыпальницы родовой знати (склепы) [Киселев, 1949, с. 218]. Предполагаю, что такая убежденность вызвана тем, что если С. А. Теплоухов руководствовался своей логически выстроенной хронологической схемой минусинских культур, то С. В. Киселев — своей схемой эволюции общественных отношений от древнейших эпох до средневековья.

В 1960 г. была опубликована новая интерпретация грунтовых могил и склепов Л. Р. Кызласова, который, в соответствии со своей версией происхождения таштыкской культуры, предложил считать могилы местными погребениями, а склепы — погребениями для пришлого населения [Кызласов, 1960]. В 1986 г. в разделе «Таштыкская культура» в монографии «Археологические памятники в степях Среднего Енисея» я обобщила результаты изучения культуры к настоящему времени, ввела новые даты для склепов, дала краткую характеристику каждого раскопанного могильника и поселения. Работа в основном источниковедческого характера, с акцентом на исследовании похоронной обрядности. Я сознательно не заостряла внимания на приоритетности той либо иной периодизации или концепции культуры, т. к. только публикации раскопок, со всеми их планами и вещами, на мой взгляд, могут объективно подтверждать или вызывать сомнение по тому или иному суждению. В приложении к настоящей книге я публикую практически все источники (рис. 2). Больше половины публикаций составляют мои собственные раскопки разных лет. Подробно публикуются материалы, переданные мне с этой целью еще несколькими археологами. Значительная часть публикаций подготовлена по архивным материалам и музеям. Самую малочисленную группу составляют ранее публиковавшиеся склепы. Я даю их в кратком изложении, с комментариями, дополненными рисунками масок и вещей. Вещи и керамика из склепов, а также керамика из могил публикуются по комплексам. Исключение составляют вещи из грунтовых могильников. Их рисунки помещены при их описании в основном тексте книги.

Структуру книги определило то обстоятельство, что важнейшим вопросом для понимания всей эпохи [Киселев, 1949, с. 218] по-прежнему остается интерпретация могил и склепов. Поэтому все касающееся грунтовых кладбищ вынесено в I часть книги, а все касающееся кладбищ с каменными сооружениями (склепов) — во II часть. Вопросы происхождения таштыкских грунтовых могильников вынесены в III часть работы, чтобы отделить версии от более объективных источни-

ков. Самым главным в этой части является пересмотр датировок позднейших тагарских курганов и их функционирование в таштыкский переходный этап. Материалы даны в насыщенных рисунками таблицах в основном тексте. Вопрос о происхождении склепов вынесен в заключение работы, так как выводы носят предварительный характер.

При исследовании таштыкской культуры я не ставила перед собой задачи проверить чьи-либо концепции. Это явилось побочным результатом обобщения всего накопленного материала. Но он закрепляет выводы С. А. Теплоухова (рис. 3). Моей целью было изучение похоронных обрядов и разных погребальных ритуалов, что связано с многолетними личными раскопками в Сибири и интересом к этой проблематике в целом, вне зависимости от эпохи. Изучение похоронной обрядности в Присаянье началось лишь с 60-х гг. и имеет свое объяснение.

С начала 60-х гг. в Присаянье развернулись широкомасштабные археологические работы, продолжавшиеся в течение почти 30 лет. Основная тяжесть их выполнения легла на археологов Санкт-Петербурга (Ленинграда), которые работали на территориях, затопляемых Красноярским и Саяно-Шушенским водохранилищами, позже — на угольных разрезах (КАТЭК), оросительных системах Хакасии. Это стало жизнью двух поколений археологов, практически так и не успевших не только опубликовать, но часто даже систематизировать материалы своих раскопок. Последствия интенсивности полевых исследований неоднозначны. С одной стороны, приходилось раскапывать памятники, не считаясь ни с их научной значимостью, ни с собственными интересами. Накопление материала по таким культурам, как тагарская, стало тормозом для решения ее же основных проблем. Утешает, что результатами воспользуются будущие поколения. С другой стороны, принципиально изменились методика раскопок и сам подход к памятникам. Стали исследовать «насыпи», восстанавливая первоначальный вид надмогильных сооружений, фиксировать не только то, что осталось от покойников, но и их первичную позу, время ограбления и иных изменений. Новый подход к памятникам был заложен крупнейшим методистом-археологом М. П. Грязновым, считавшим, что раскопками должна изучаться «жизнь кургана»: когда и как выкопана яма, что построено не только в ней, но и над ней, как уложены погребенные, что с ними происходило по мере разложения связок, ограбления, как постепенно разрушались наземные конструкции. В соответствии с этими установками и приобретенными навыками раскопок моими самыми первичными задачами являлись следующие. Во-первых, раскапывать на могильниках не отдельные могилы, а значительные группы, до половины и больше из видимых, чтобы реконструировать



Рис. 2. Археологическая карта ташкентских могильников



Рис. 3. Сергей Александрович Теплоухов (1888—1934)

не погребения, а древние кладбища. Во-вторых, восстанавливать первичное состояние погребения, т. е.: труп ли захоронен или мумия; сразу ли после смерти или спустя определенный срок; трупы ли перезахоронены или кости скелетов; пепел человека помещен в его ли имитацию или в иную емкость. В-третьих, сравнение между могилами и склепами производить не только по находящимся в них вещам, но и по реконструкции похоронных обрядов. Эти задачи при дальнейшем исследовании позволили представить не отдельные звенья обряда, а всю длительную процедуру от смерти покойника до его вторичного захоронения и последних поминальных тризн. В результате в от-

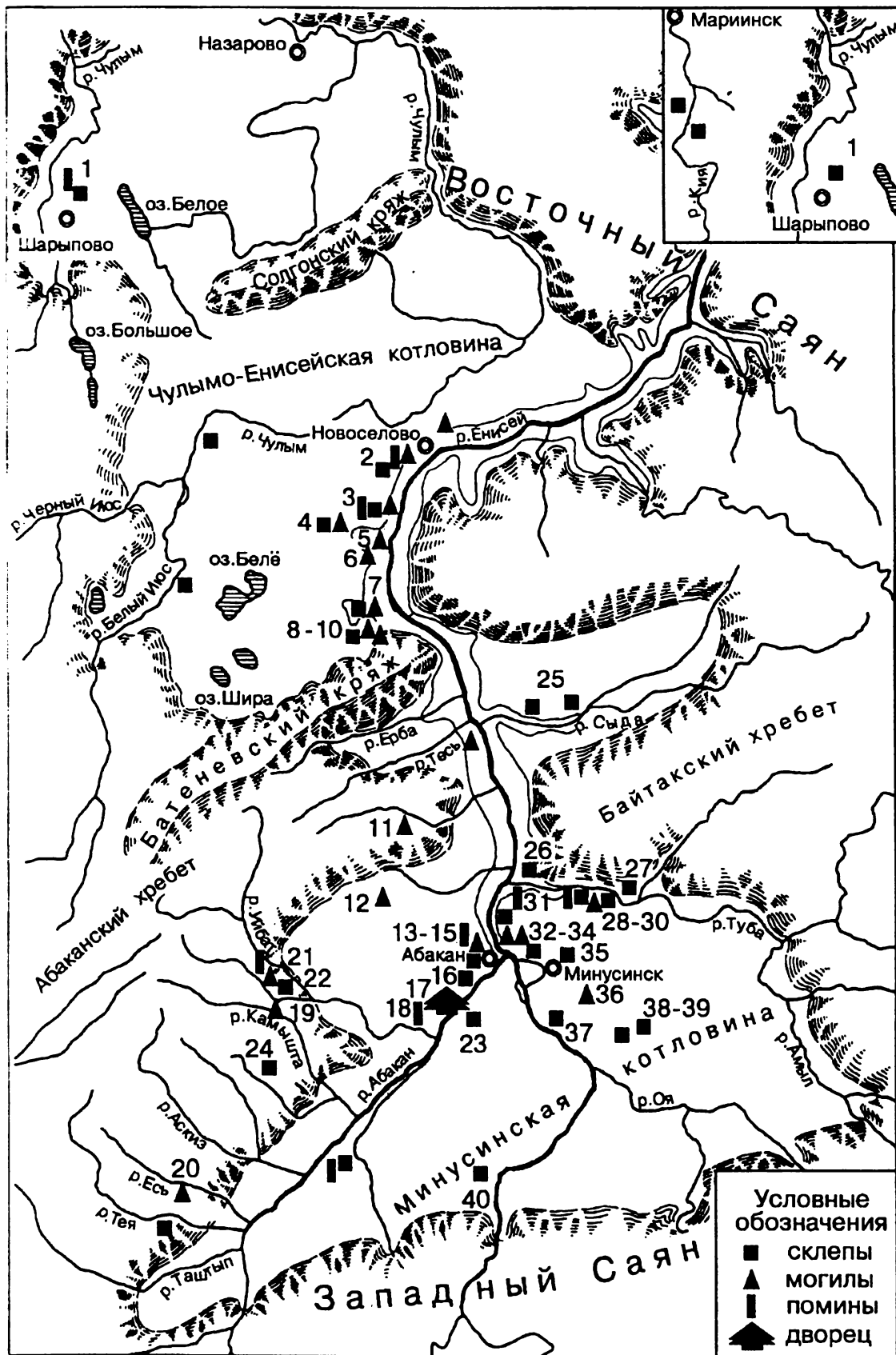
дельных случаях археологические материалы доведены до уровня палеоэтнографических. Что же касается излагаемых методов и результатов реконструкций обряда, то они, хотя основаны преимущественно на эмпирическом уровне познания, открыли путь к синтезированию.

Работа многоплановая, в ней не только затронуты все те проблемы, которые ранее рассматривались в науке, но и поставлены совершенно новые. Произошло это из-за стремления собрать по крупинке все архивные и музейные материалы, а также учесть все наблюдения, просеять все версии своих предшественников вне зависимости от того, кем и где они высказаны, т. е. в публикациях, отчетах либо дневниках или в указателях к описям музейных коллекций. Моя позиция продиктована тем, что слабая изученность таштыкской эпохи не позволяет сейчас в полной мере оценить ту или иную высказанную идею. В частности, те выводы исследования, которые будут иметь последствия для пересмотра датировок археологических памятников на сопредельных с Присяньем территориях Горного Алтая и Тувы, возвращают нас к представлениям не только С. А. Теплоухова, но и А. А. Спицына, А. В. Адрианова, И. Р. Аспелина, А. М. Тальгрена. Иными словами, лучше изложить суждения, которые в дальнейшем окажутся ошибочными, чем пренебречь ими вовсе. Сто лет назад ту же мысль, но в присущем ему образном стиле высказал находящийся у истоков минусинской археологии Д. А. Клеменц в письме к П. С. Уваровой: «Я видел тайгу, знаю золотые промыслы и теперь мне известно, что и государственная золотая монета, и блестящее украшение сделаны из тончайших крупниц металла, добытого в самых глухих и негостеприимных местах, что нужно было для приобретения мелкой горошинки дробить целые горы камня и освобождать металл из целой кучи посторонних примесей. И, наверное, каждый из нас, местных самоучек, археологов-любителей, сообщая Вам свои нехитрые замечания, сведения и соображения, утешает себя тем, что шлиф и песок будут отделены от металла другого и крупница его войдет в то высокохудожественное произведение человеческого ума, которое мы называем наукой» [ГИМ ОПИ, ф. 17, № 1030/6, л. 266].

Часть I

ТАШТЫКСКИЕ ГРУНТОВЫЕ МОГИЛЬНИКИ (I—IV вв.)

Глава 1

ПОГРЕБАЛЬНЫЙ ОБРЯД

§ 1. Основные могильники и результаты их исследования

Исследователи Минусинского края избалованы четко видимыми на поверхности земли курганами. Так здесь условно называют развалившиеся надмогильные древние сооружения. На берегах Енисея, на скатах гор, по краям речных долин много обнажений осадочных пород, сланцев, известняков, песчаников. С древнейших времен осыпавшиеся плиты собирали, а монолитные блоки с утесов выламывали, чтобы закрыть ими могилы и сложить вокруг них ограды. Со временем они разваливались или обламывались, но до сих пор приметны, особенно если поверх ям укладывали несколько накатов бревен, закрывали их плитами, а сверху еще облицовывали мощными брикетами дерна. Именно такие монументальные сооружения со временем принимали вид земляного кургана. В отличие от них таштыкские могилы не закрывали сверху значительными насыпями, не сооружали вокруг них оград. Поэтому со временем они становились совсем невидными и обнаруживаются случайно.

В 1898—1899 г. А. В. Адрианов около Абаканской Управы (г. Абакан) обнаружил в насыпях более древних, тагарских, курганов 18 срубов. Могилы оказались неграбленными. В них было по скелету и кучке пепла человека или то либо другое по отдельности. На лицевых костях скелетов сохранились гипсовые маски. Сведения о могилах содержатся в опубликованных дневниках о раскопке, но без вещей. Осенью 1902 г. пастух чуть не провалился в древнюю могилу в горах Оглахты, где сохранились высохшие человеческие му-

мии с расписными масками на лице и даже часть одежды покойников. Об открытии было сообщено в г. Красноярск А. В. Адрианову. Он в начале 1903 г. осмотрел место происшествия и установил охрану могилы, которую периодически должны были посещать местные жители, а летом того же года произвел раскопки еще 17 могил. Занимательная история открытия могильника мною опубликована [Вадецкая, 1981, с. 100—102], а дополнительные подробности сообщаются в приложении к книге. Вторично могильник был открыт Л. Р. Кызласовым в 1968 г., а мною — в 1969 г. Я начала на нем в 1969 г. раскопки, которые продолжил Л. Р. Кызласов. Всего 8 могил и 2 ямки с тризнами. Геологические условия на одном из участков древнего кладбища способствуют полному сохранению органики. Поэтому в нескольких срубках, кроме мумий с масками, остались кожанотравяные куклы в рост человека, а также одежда, берестяная и деревянная посуда, деревянные модели вещей. Китайский шелк из могильника несколько раз позволял уточнить датировку захоронений. Материалы из сохранившихся гробниц использованы мною для палеоэтнографических реконструкций, в частности, для реконструкции причесок, одежды, способов изготовления берестяных туесков и т. п. К сожалению, до сих пор исследована лишь незначительная часть этого уникального памятника. Материалы раскопок 1903 г. полностью публикуются впервые мною.

Первые не случайные, а специальные раскопки могил произвел на левом берегу Енисея С. А. Теплоухов в 1924—1925 гг., раскопав в трех пунктах в общей сложности 14 могил и 5 ямок с тризнами. По одному из могильников (р. Таштык) названы остальные, а также культура, которую

они отражают. Могильники обнаружены по небольшому впадинам, свидетельствующим о том, что их уже копали. Раскопки послужили основанием для характеристики таштыкских грунтовых могильников и выделения особого исторического периода. Раскопки не были опубликованы.

В 1929 г. на правом берегу Енисея произвел раскопки С. В. Киселев — у д. Быстрая (8 могил) и под горой Ильинской (3 могилы). В дальнейшем он раскопал около 10 могил рядом со склепами на Уйбатском чаатасе (1936) и 13 могил около большого кургана вождей в урочище Салбык, случайно обнаруженных в 1956 г. Последние оказались богаты стеклянными бусинами, китайским шелком, оригинальными украшениями. Материал из всех могильников публикуется впервые.

В 50-х гг. несколько могил и ямок с тризнами раскопал А. Н. Липский как в насыпях тагарских курганов, так и на строительных площадках г. Абакана. В общей сложности до начала моих работ было раскопано около 100 могил на 12 могильниках. Опубликованы были лишь могилы из первых раскопок А. В. Адрианова (Абаканская Управа), но и те вперемежку с могилами другого времени, т. к. публиковались суммарно отчеты о раскопках, без рисунков вещей и планов могил. Но основные представления были получены из краткой статьи А. В. Адрианова.

Мои раскопки грунтовых могильников осуществлялись в 3 этапа. В 1967—1969 гг. они проводились на левом берегу Енисея, где размывались берега и поднимался уровень воды Красноярского водохранилища, что затрудняло раскопки (Мысок, Новая Черная IV, V). Тем не менее впервые были раскопаны значительные участки могильников и выявлен новый тип погребений в виде аккуратно сложенных костей скелетов [Вадецкая, 1975, с. 173—185]. Эти могильники давно затоплены. Целью раскопок было исследовать как можно больше могил до их разрушения. В 1975—1977 гг. я раскапывала полностью неграбленный могильник на правом берегу Енисея у д. Комарковой. Срубы содержали преимущественно парные захоронения, удалось выявить четко закрепленные места для мумии женщины и пепла мужчины, а также реконструировать размещение пепла в кукле-манекене. Сделаны первые химические анализы стекла бус из могильника. По ним выделены типы бусин из Среднего Востока и Восточного Средиземноморья.

В 1986—1989 гг. работы проводились на двух могильниках левого берега Енисея (Красная Грива, Терский), где раскапывались не только могилы, но и склепы. Задачей ставилось сопоставление их. Кроме того, проверялись выводы автора на основе предыдущих раскопок об особенностях похоронных ритуалов населения таштыкской культуры. В одном из пунктов (Красная Грива) остались еще не исследованными 8 склепов, а

также ямки с тризнами, в другом (Терский) — десятки могил, в том числе неграбленных.

В общей сложности мною раскопаны свыше 150 могил, не считая малоинформативных и ямок с тризнами, что в 2 раза превышает в целом объем работ всех моих предшественников, начиная с конца XIX в.

В 1985—1988 гг. проводились раскопки С. Г. Скобелевым на левом берегу Красноярского водохранилища, севернее п. Новоселово, в 2,7 км к северу от устья р. Чегерак. Исследована небольшая площадь, но сплошным раскопом, что позволило найти не только могилы детей и взрослых, но и ямы с ритуальными человеческими жертвоприношениями и тризнами.

В 1993—1994 гг. под с. Моховым на левом берегу Енисея произведены раскопки могильника сотрудником Абаканского музея И. И. Таштандиновым. Достопримечательностью могильника являются редко сохраняющиеся деревянные блюда, шкатулки, берестяные короба и туеса. Дети уложены в колоды и деревянные ящики, а также в берестяные короба. Последние ранее не встречались. Они сшиты с дном и крышкой и по размерам (длина до 60—100 см) предназначены для младенцев.

Отмечу, наконец, начатые в 1996 г. раскопки И. В. Тетерина на левом берегу Енисея у старой переправы бывшего с. Означенное (г. Саяногорск). Среди могил обнаружена яма, где, возможно, производили индивидуальные трупосожжения. Могильник не обозначен на карте (рис. 2), т. к. не был исследован ко времени написания моей работы.

§ 2. Характеристика могильников

До моих исследований представления о погребениях ограничивались общими сведениями о срубках, в которых сохранялись скелеты либо кремнированные косточки от положенных в них покойников. Я впервые даю характеристику не отдельных могил, а в целом кладбищ, выделяю мелкие различия в конструкциях срубов, отмечаю случаи перезахоронения покойников, описываю технологию гипсовой обмазки голов трупов, а также способы шитья кожаных, набитых травой кукол-имитаций покойников. Кроме того, выделяю варианты похоронных и поминальных тризн и коновязей.

Кладбища устраивали на склонах возвышенностей типа грив, сопков, подножий гор, высоких речных долин. Для самых ранних использовали насыпи более древних курганов. Кладбище занимало, как правило, один из склонов возвышенности, более солнечный, безлесный. В редких случаях заняты два склона, могилы на которых отличаются по своим особенностям или времени,



Рис. 4. Общая характеристика грунтовых могильников

т. е. это два разных кладбища. Иногда поблизости, но всегда выше по склону, сооружены каменные могилы, так называемые «склепы». Участки могил и склепов четко обособлены, т. к. это тоже разные кладбища. На территории могильника бывает от 20 до 100 могил под еле приметными впадинами, появившимися в результате оседания почвы. Здесь же под другими впадинами имеются ямки с похоронными тризнами или зарытыми частями принесенных в жертву животных — шкурами, головами. Каждое кладбище имело свою планировку, закрепляющую определенные места для могил взрослых, детей и ямок с тризнами. На одних кладбищах детские захоронения и тризны расположены у могил взрослого населения (Мысок, Новая Черная IV, Таштык, Ильинская). На других для детских мест и ямок с тризнами отведены места на окраине кладбища (Комаркова, Красная Грива).

Могилы для взрослых расположены рядами или в шахматном порядке, на расстоянии 4—5 м одна от другой. Непотревоженные ямки практически не видны на поверхности земли и с трудом определяются либо по еле приметной пролысине, либо, напротив, по чуть более густой растительности. Их искать легче при косых лучах солнца. Ямки, невидимые на поверхности, тем не менее никогда не нарушают одна другую. Значит, первоначально они были обозначены на поверхности. Как удалось проследить на могильнике Комаркова, над ними складывали небольшой дерновый холмик.

Протяженность крупных могильников, включая места жертвоприношений, составляет до 300—500 м. На их окраине вкопаны вереницы камней в один очень большой ряд или в несколько рядов. Впервые ряд стел был зафиксирован еще в 1887 г. на восточной окраине могильника Уйбат I. Тогда сохранилось 34 камня высотой до 3 м. С. А. Теплоухов отметил ряд из 8 стел на могильнике Копи, у оз. Горького, а С. В. Киселев описал вереницу из 12 камней на могильнике под горой Ильинская. Эти камни впервые стали раскапываться мною. Первый раскоп, площадью 20×6 м, заложен на могильнике Мысок, где камни располагались на юго-восточной части увала, между каменными склепами. Сохранились стелы высотой от 30 до 200 см, размещенные в 3 ряда. Между рядами в трех ямках лежали кости от 5 кусков баранины, а в основании одной стелы сложен миниатюрный каменный ящик размером 50×30 см, в который поставлен сосуд и положены 2 куска баранины. Из-за этих находок я посчитала ряды камней местами для приношений мертвым и назвала их «каменными поминальниками», что закрепилось в литературе [Вадецкая, 1971, с. 33—36]. В настоящее время я полагаю, что вереницы камней на грунтовых могильниках имели иное значение, вероятно, к ним привязывали коней, после чего пешком поднимались или спускались

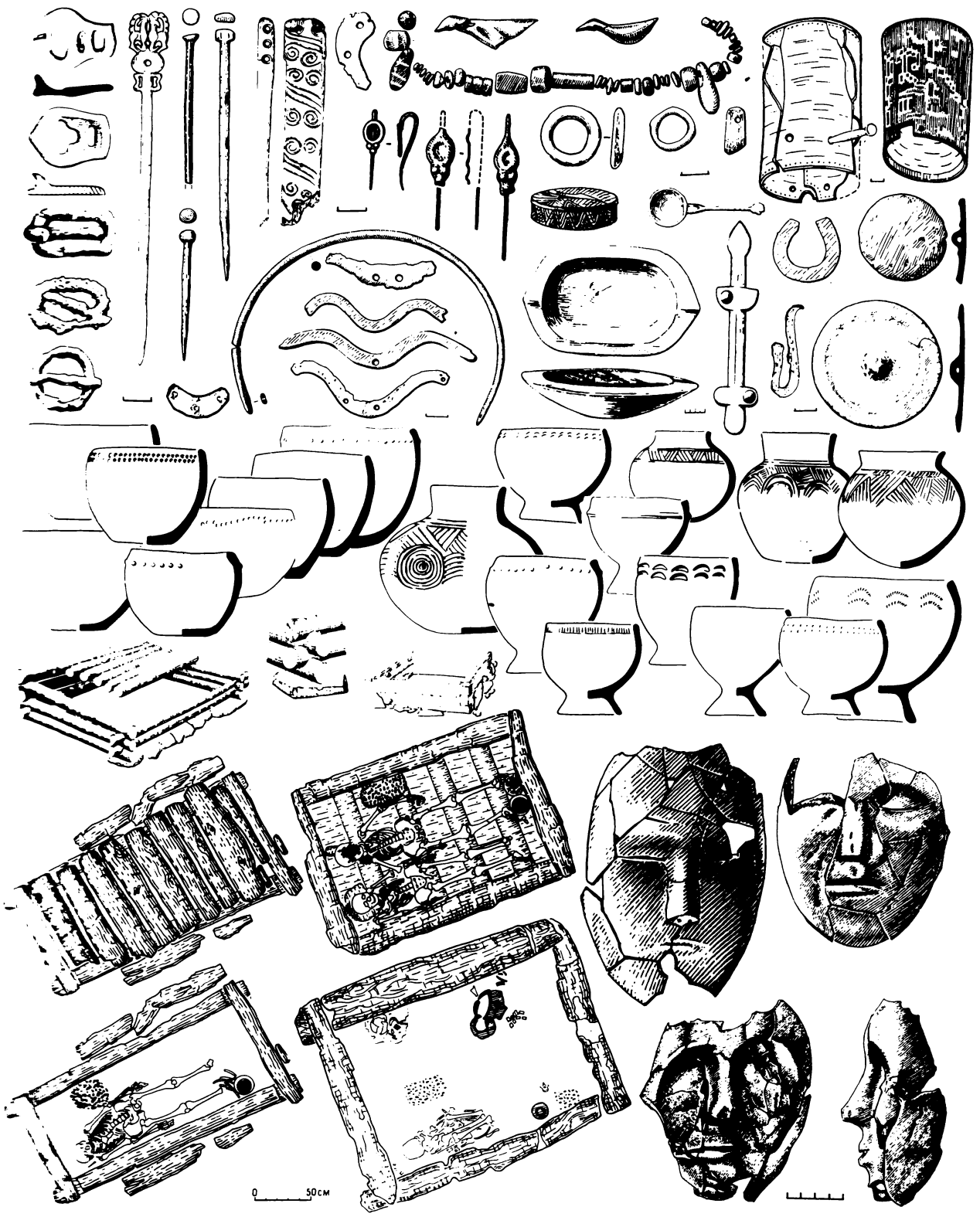
к самому кладбищу. Это суждение основано на том, что камни всегда вкопаны в местах, где начинался подъем по склону к кладбищу и около них очень редки какие-либо следы тризн. Вереницы камней раскопаны мною также на могильниках Новая Черная IV—V, Красная Грива, Таштык, сфотографирован ряд плит у могильника Терский. Все перечисленное обозначено на планах могильников, приложенных к их описанию. Самое большое число плит обнаружено на восточной окраине Красной Гривы на площади не менее 45×20 м. Раскопаны 3 ряда длиной более 20 м. Никаких приношений не найдено, но в основании двух плит были ямки, связанные с культовыми действиями. В одной ямке диаметром 30 см лежал астрагал овцы, в другой — кусочек керамики и несколько обломков мелкой косточки. Выше по склону от верениц камней начинался участок ямок с приношениями, где лежали головы лошадей, а однажды в сосуде — их челюсти и обломки керамики. Еще выше находился могильник. Могильник у хутора Терский располагался на достаточно крутом склоне, поэтому вереница высоких камней была вкопана в низине, под склоном, на достаточно большом расстоянии от кладбища. Наконец, отмечу необычное расположение камней у могильника Таштык, расположенного на берегу, очень круто спускающемся к Енисею. Здесь, чтобы попасть на могильник, нужно не подниматься, а спускаться через подножие горы Чалпан. Поэтому вереница камней стоит на северной, а не восточной границе могильника и ориентированы камни узкими гранями на С—Ю, а не 3—В, как другие. В целом же, как правило, стелы вкопаны на расстоянии 50—100 см друг от друга в ямки глубиной от 20 до 60 см, что зависело от толщины и высоты камней, колеблющихся от 1.0 до 1.5—2.5 м. Обычно ряды расположены С—Ю, узкими торцами — 3—В.

Таким образом, месторасположение камней, отсутствие около них следов каких-либо приношений позволяет рассматривать их в качестве конвязей.

§ 3. Конструкция погребальных сооружений

Для могил выкапывали глубокие, но небольшие прямоугольные и подквадратные ямы. Застилали их большими полотнищами вываренной бересты, которые не только прикрывали само дно ямы, но и загибались вверх до половины стенок. Ставили низкий сруб, который, уложив в него покойников, закрывали бревенчатым настилом и полотнищем бересты большего размера, чем потолок, чтобы концы бересты свисали между срубом и стенкой ямы. В результате сруб оказывался сплошь окутанным берестой. Сруб плотно засы-

таги вырытой из ямы земель, а на поверхности укладывали небольшой дерновый холмик. Внешне эти могилы схожи с нашими современными, но значительно отличались от других древних на Енисее. Эта общая характеристика таштыкских могил «обрастает» подробностями при анализе более чем двухсот срубов на разных кладбищах. Глубина ям зависела от места, где их копали (склон горы, лога, дюна), и подстилающего грунта. В песке и глине ямы глубже, в щебенке и близ каменных оснований мельче. Средняя глубина ям — 1,5 до 2,5 м, но практически всегда наблюдается разница между небольшой высотой сруба и значительной глубиной ямы. Так, срубы чаще сложены из 1—2 венцов бревен общей высотой 15—25 см и реже из 2—3 венцов общей высотой 30—50 см. То и другое составляло от 1/6 до 1/4 глубины ям, т. е. последние на 2/3 и более засыпаны землей. Срубы выше указанных или мельче составляют менее 10 % и имеют индивидуальные объяснения. Например, в одних покойников клали на бревенчатый настил, который ставили на пень с полуобрубленными корневищами (Оглахты, «Абакан, могила у банка»). В другие по той же или иной причине собирали покойников из нескольких уже существующих могил, в результате чего их оказывалось больше, чем было принято. Последние могилы единичны и обнаружены лишь на нескольких кладбищах. Бересту для могил заготавливали заранее, слой ее спрессовывали до толщины от 10 до 30 см. Отдельные куски полотнищ шивали толстыми кручеными нитками. Бревна для срубов заранее заготавливали в лесу, использовали и сухостойные деревья. Например, из пня деревьев сложен очень хорошо сохранившийся сруб, вывезенный в 1969 г. из могильника Оглахты в Эрмитаж. Определено это по внешним признакам — ходам короедов на стволе дерева [Марсадолов, 1988, с. 73]. Видимо, и сами срубы собирали в лесу, о чем свидетельствуют отметки на их бревнах [Кызласов, 1969, с. 95] и стандартные размеры срубов. Они рассчитаны на одного либо трех покойников, уложенных параллельно друг другу и в зимней одежде. Но в реальности в индивидуальных срубах помещали часто двух, а в тройные четырех покойников, тесно прижатых и частично закрывающих один другого. В тех редких случаях, когда надо было уложить пятого погребенного, его клали в ноги другим. Для срубов чаще использовали лиственничные бревна, реже сосновые. При этом для настила-крышки сруба могли использоваться и береза (Ильинская, м. 5). Как правило, бревна настила лежат поперек длинных бревен сруба. Мелкие различия в конструкции погребальных сооружений несущественны, хотя и разнообразны. Если дно ямы было неровным из-за склона, то для устойчивости под углы сруба или под венцы подкладывали камни. Реже камни заменяли обрубками бревен или дерном. Обставляли сруб плитками. На берестяное

дно клали бревна или доски. На одних могильниках бревна сруба обтесаны лишь с внутренней стороны, на других с двух сторон. Встречаются брусья, т. е. обтесанные со всех сторон бревна, и очень редко сруб похож на ящик, т. к. сложен из плах или досок. Крепление бревен сруба в углах разнообразно («в обло», «в лапу», «в шип»), но в целом это зависело от количества венцов, их массивности и обработки. Очень много срубов сложено просто рамой, т. е. без крепления.

Могилы для детей отроческого возраста (с 7—10 лет) отличаются от взрослых лишь меньшими размерами, а для новорожденных и младенцев — значительно. Им выкапывали мелкую ямку, которую прикрывали плитками или жердями. Младенцев клали в миниатюрные колоды, ящички, срубки, берестяные коробки и люльки.

§ 4. Захоронения трупов и мумий

Как и в большинстве других исторических периодов, захоронения на кладбищах Енисея производили только в летнее время, с весны, когда оттаивала земля, и по осень. Это подтверждается ориентацией срубов по длинным их стенкам. Они ориентированы преимущественно на ЮЗ—СВ (лето), реже на ЗСЗ (осень) и очень редко строго на 3—В (весна). Но это касается могил для взрослых, т. к. новорожденных и детей младенческого возраста хоронили практически весь год. Практиковалось несколько способов погребения. Во-первых, хоронили труп или мумию человека. Эти погребения я называю «первичными». Во-вторых, перезахоранивали мумии или уже скелеты. Их я называю «вторичными». В-третьих, сжигали мертвого и захоранивали пепел человека. Похороны предусматривали длительную подготовку, особенно тогда, когда стало правилом хоронить покойников по два и более одновременно в одном срубе. В ранний период культуры на таштыкских кладбищах преимущественно хоронили трупы, но постепенно все шире распространялся обычай кремации. В качестве сравнительного анализа могут быть привлечены 2 наиболее полно рассмотренных автором могильника, относящихся к разным хронологическим периодам: Комаркова и Мысок. На первом помимо детских и разрушенных могил исследовано 52 непогребенных сруба. В них похоронены 83 человека, в том числе 47 трупов и не менее 36 остатков кремации, которые я называю «пеплом» сожженного человека. Преобладают индивидуальные и парные захоронения. По отдельности похоронены 12 женщин, 3 подростка и пепел от 9 кремированных трупов. В парных захоронениях (23 целых сруба и несколько разрушенных) похоронены женщина и пепел второго человека. Лишь в 4 могилах было по 3—4 человека, захороненных разным способом. В мо-

гильнике Мысок картина иная. В 18 лучше сохранившихся могилах похоронено не менее 64 взрослых людей, не считая детей. Причем пепел не менее чем от 47 человек, и только 17 женщин похоронены без кремации. Среди раскопанных могил только одна была индивидуальной и одна парной. В остальных преимущественно по 3—4 человека. Обращает на себя внимание то обстоятельство, что первичных захоронений меньше, чем вторичных, т. е. скелеты большинства женщин уже перезахоронены.

Для сохранения трупа до погребения его бальзамировали или мумифицировали. К сожалению, известны только способы сохранения головы, которую либо обмазывали гипсом, либо извлекали мозг, что определяется наличием посмертной трепанации черепа. Часто оба способа сочетаются, т. е. и трепанация, и гипсовая облицовка. Производили трепанацию специальные люди. А. В. Адрианов отметил, что куски черепа, найденного в оглахтинском могильнике, выбиты «ловким, привычным ударом». В тонкостенных черепах выбивали кусок черепа в 2.5—3.5 см. В толстостенных в двух-трех местах затылка просверливали маленькие отверстия и выдалбливали кусок кости острым орудием. М. П. Грязновым было определено орудие, применявшееся для трепанации черепа. Это было прямое долото шириной 14 мм. При исследовании 10 черепов с могильника Мысок антропологом И. И. Гохманом высказано предположение, что их трепанация произведена одним и тем же человеком. Кость при трепанации черепа выбивали либо в затылочной, либо в теменной части. Видимо, это зависело от хирурга, т. к. на том или ином могильнике преобладает то или иное место трепанации. Выдолбленный или выбитый кусок кости часто находится внутри черепа. Не исключено, что голову вместо мозга заполняли каким-то органическим, например травянистым, составом, который не сохранялся [Вадецкая, 1986а, с. 34—35]. Тело, видимо, бальзамировали без серьезных хирургических операций, извлекая только внутренние органы. В 1903 г. из могильника Оглахты были извлечены части 3 естественно высохших мумий. В тот же год сфотографированы мужская и женская мумии. У мужчины сохранились частично лицевые покровы, вся шея, остатки кожи, мышц и сосудов на позвонках, у женщины — лицевые покровы, одна грудь с соском, половина плечевого пояса, обе руки. Мужская мумия осмотрена М. П. Грязновым, который уточнил, что на кожных покровах лица нет каких-либо следов разрезания и сшивания, правый глаз вытек, в левом осталось глазное яблоко (рис. 5). Но иногда, видимо, глаза извлекали или вдавливали внутрь, а глазницы заполняли гипсом, т. к. на внутренней стороне масок на уровне глаз бывают гипсовые «нашлепки» (Терский, м. 5). 2 высохшие мумии, мужская и жен-

ская, переданы в 1969 г. Л. Р. Кызласовым в Эрмитаж, но до сих пор не исследованы.

Принято считать, что захоронена мумия, а не труп, если трепанирован череп или на нем сохранилась гипсовая маска. То, что называется «маской», по справедливому замечанию А. В. Адрианова, не снималось с трупа, а изготовлялось как скульптура. Поэтому название «маска» условное, но распространенное. Маски очень тонкие и хрупкие, они не падали с лица, а осыпались. Маска охватывала не только лицо, но и уши, подбородок, а иногда всю голову, поскольку кусочки гипса сохраняются на затылке и шейных позвонках. Хорошо или сравнительно хорошо маски сохранились в оглахтинском могильнике, что позволило А. В. Адрианову сделать первые наблюдения о их технологии. На внутренней поверхности масок имеются отпечатки морщин, а также приставшие к гипсу волосы. Но лепили маски не только прямо на лице, а и через тонкую шелковую ткань. Правда, неизвестно, является ли последнее всеобщим обычаем или характерно только для оглахтинского могильника, где собрано много шелка от головных уборов, одежды, колчанов и т. д. Так или иначе, но на лицо этих покойников клали большой кусок шелка или два маленьких, которыми закрывали глаза и рот, с соответствующими прорезями в ткани. На лицо наносили слой гипса толщиной не более 1 мм, постепенно их растирая и наращаявая другими. К сожалению, обломки масок из раскопок А. В. Адрианова к настоящему времени раскрошились и маловыразительны. Зато маски, плотно облегающие 2 черепа, хранящихся в Эрмитаже с 1969 г., опубликованы их реставратором. Женская маска охватывает более половины передней части головы, включая лоб до макушки, подбородок, отдельно прилеплены уши. Маска белая, расписана красными узорами: спиралями на лбу, висках и у носа, треугольниками на щеках. Окрашены красным губы, нос, уши. Прорезы закрытых глаз нарисованы черной краской [Кызласов, 1969, с. 97; Вадецкая, 1986а, с. 35; 1992, табл. 100, 1, 2] (рис. 6, 1). Мужская маска также охватывает часть головы, включая подбородок, налепные уши, но на темени мужчины оставлен специальный вырез для заплетенной косы. Маска сплошь выкрашена красной краской, а поперек лица, выше прорезей глаз и под ними, нарисованы две жирные черные полосы, разветвленные на концах. У мужчины мозг извлекли через левый висок, лицо покрыли тонким зеленым шелком, по которому нанесли гипс, смешанный с известняком и песком, а верхнюю поверхность загладили чистым гипсом. Прорезы глаз и рта нанесли по сырому гипсу, красную и черную краску — по высохшему. К этому времени гипс частично растрескался, поэтому старые трещины, образовавшиеся до раскрашивания, оказались залиты краской. Красная краска — железная, черная — древесный уголь. Любопытно,



Рис. 5. Сохранившиеся мумии и волосы: Оглахты I, м. 1 (фото АК, 1903 г.)



Рис. 6. Гипсовые маски мумий: Оглахты, 1969, м. 4 — женская (1) и мужская (2) маски; Оглахты I, м. 7 — маска подростка (3); Терский, м. 5 — женская маска (4)

что гипсовое лицо мумии было закрыто шкуркой соболя, пришитой к шапке покойного [Коваленко, 1972, с. 78—79] (рис. 6, 2). При своих раскопках я часто находила на трепанированных и нетрепанированных черепах рыхлые тонкие маски, все в мелких обломках. Как правило, они белые с красными узорами, соответственно женской маске из оглахтинского могильника. Черепа под ними тоже женские. Лишь одна маска на черепе женщины из могильника Терский сохранилась почти полностью, она плотно охватывала 2/3 головы. Маска белая со следами красных разводов, т. е. поблекшей росписи. На внутренней стороне маски прослеживаются отпечатки кусочков кожи или плотной ткани, которыми были закрыты глаза и рот покойницы, а также тонкой кожи, закрывающей все лицо поверх этих своеобразных «наглазников» и «наротников». Химический анализ, выполненный в Институте «Океангеология», показал, что маска выполнена из разновидности гипса — селенита с 17 примесями других веществ, среди которых наибольший процент кремния, железа, алюминия, стронция, т. е. всего, что находилось в породе. Значит, маски изготовлены из «грязного гипса», а не специальной смеси. Их лепили из находящихся поблизости природных месторождений, поэтому в них разный процент гипса и разное количество иных примесей (рис. 6, 4).

§ 5. Кремация покойников

Новшеством погребальной обрядности сибирского населения явился обычай сжигать трупы и хоронить пепел в различных упаковках. Этот обряд практиковался на Енисее лишь однажды в глубокой древности, в эпоху ранней бронзы (андроновская культура), но был сюда занесен, применялся ограниченно и не получил дальнейшего развития. Поскольку на кладбищах кострищ или иных мест сожжений трупов до сих пор не обнаружено, видимо, этот ритуал выполнялся в лесу. Представление о способе сожжения дают 2 костра с покойниками, раскопанные А. М. Кулемзиным в 1971 г. на горе Арчекас под г. Мариинском. Это были бревенчатые настилы на шести столбах, вкопанных в землю. На каждом настиле срубы из 2 венцов бревен, в которые уложены 5 и 9 человек, сожженных вместе с сосудами и вещами [Кулемзин, 1979, с. 87—98]. Эти костры, на мой взгляд, позже таштыкских могил, на что будет еще обращено внимание в соответствующем разделе, но сам характер помоста для сжигания трупов мог быть аналогичным тем, что применяло ранее таштыкское население. Правда, оно сжигало трупы по отдельности.

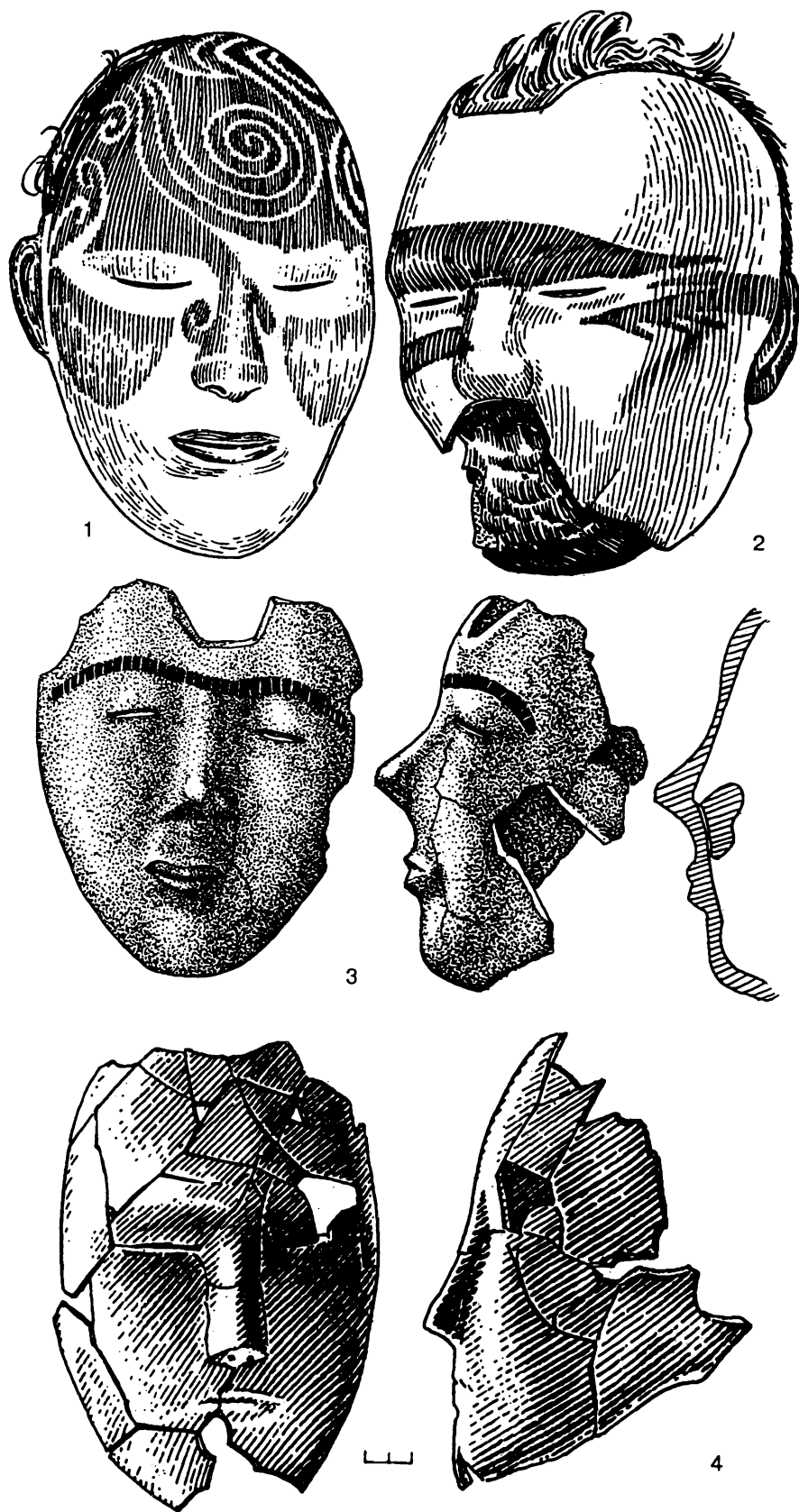
Кремация в это время производилась достаточно грубо, т. к. от каждого покойника собирали 1—2 кг крупных косточек длиной до 4—5 и

даже 8—10 см. По костям определено, что сжигали трупы только взрослых людей, а иногда установлен мужской пол кремированных. Пепел, как называются крупные кальцинированные косточки, ссыпали в мешочки. От них в могилах сохранились плотные размером 25×20 или чуть расплывшиеся размером 30×50 см кучки пепла. Остатки мешочков с косточками встречены А. В. Адриановым, они же определены рентгеном внутри погребальных кукол, хранящихся в Эрмитаже (Оглахты, 1969, м. 4).

Первые человекоподобные чучела были найдены в могильнике Оглахты в рассыпавшемся состоянии, т. е. отдельные части, имитирующие руки, ноги, туловище, голову. Потому эти чучеламанекены не ассоциировались с самими сожженными покойниками, в них видели сопровождающих их на тот свет жен или слуг, как это широко практиковалось у китайцев (А. В. Адрианов, С. А. Теплоухов). А применительно к сибирской этнографии в манекенах предполагали двойников покойных, так называемых «кукол мертвого» (Л. Р. Кызласов). Тот факт, что внутри туловища чучела встречаются кальцинированные косточки, не привлек внимание А. В. Адрианова, хотя он и указал на них в описи находок оглахтинского могильника. В частности, им описан длинный и узкий мешочек, 50×23 см, содержавший траву. Мешочек сшит из овчины белого барана, шерстью внутрь. К верхнему краю пришит кусок выделанной с обеих сторон кожи длиной 18,5 см. Нижний край ровно обрезан, не подогнут и не подрублен, а обшит швом через край. На дне мешочка среди травы лежало несколько кусочков «пережженных костей» [МАЭС, 1948, д. 55, л. 9; КМ, кол. 24, № 72]. Только после того как в 1969 г. были найдены 2 целые куклы в рост человека с мешочком пепла в области груди, выяснилась окончательная семантика чучел. Они имитировали самого покойника, служили вместилищем его пепла, т. е. своеобразными урнами для праха сожженного трупа. Хотя чучел сохранилось мало, простейшим методом реконструируется их наличие в большинстве таштыкских срубов. Дело в том, что место, поза и ориентировка погребенных регламентировались. Их укладывали в западной части сруба параллельно друг другу, головой к заходу солнца, лицом к востоку. Клали вытянуто на спине, но с приподнятыми головами и плечами, реже сидя с вытянутыми ногами. Усаживали мумию спиной вплотную к стенке сруба, под голову и плечи лежащей мумии подкладывали камни, обрубки дерева, деревянные, кожаные и берестяные подушки. Иногда просто клали траву, стебли проса, подсыпали землю. В уникальной по сохранности могиле кожаные подушки набиты травой, а под плечи мужчины подложена детская шубка (Оглахты, 1969, м. 4). Чучело в рост человека клали одинаково с трупами и мумиями, поэтому помещенный в него мешочек с пеплом

человека оказывался лежащим параллельно области груди и живота рядом расположенного скелета. Кожа и трава чучел истлевали. Оставалась лишь кучка пепла и свободное пространство в могиле, которое ранее занимало чучело. Место чучела можно реконструировать не только по кучке пепла, но и по расположению сосудов, кусков мяса, которые помещали либо в головах, либо в ногах манекена. По изложенным наблюдениям мною восстановлены практически все случаи, когда положены чучела. Расположение последних настолько четкое и стандартное, что часто удается определить места чучел и тогда, когда иных покойников не было. В этом можно убедиться, ознакомившись с описанием могил в приложении. Тем не менее иногда пепел был в берестяном свертке или в сосуде. Это наблюдается во временных захоронениях, а также в перезахоронениях.

§ 6. Технология изготовления погребальных кукол

Манекены, куклы, человекоподобные чучела — синонимы одного и того же понятия имитации сожженного трупа. В русском языке под «манекеном» понимается фигура из дерева или папье-маше в форме человеческого туловища, а также деревянная кукла. Под «куклой» подразумевается подобие человека, сделанное из любого материала, в том числе из мягкого, как таштыкские. Таким образом, для таштыкских чучел или манекенов вполне оправданно название «куклы». Правда, это вносит определенную путаницу, поскольку таштыкские куклы не только семантически, но и внешне очень отличаются от широко известных у народов севера Сибири и Дальнего Востока так называемых «кукол мертвого». Тем не менее в дальнейшем чучела-манекены я называю куклами. Целые куклы из оглаختинского могильника свыше 25 лет находятся в реставрации, и я не имела возможности с ними ознакомиться. Остатки же старых кукол ныне малопонятны. Но в 1903 г. А. В. Адрианов составил для Красноярского музея подробную опись вещей и фрагментов кожи от одежды и кукол. Мною эти записи использованы для реконструкции технологии изготовления погребальных кукол, обнаруженных А. В. Адриановым.

Для изготовления кукол брали обрезки овчины белого барана и сшивали их швом через край, шерстью внутрь. Из подобранных и сшитых лоскутков выкраивали узкие мешки длиной 36—60 см, шириной 13—15 см, имитирующие руки и ноги. Для туловища шили мешок размером приблизительно 50×25 см. Мешки туго заполняли комками сухой травы. Комочки разного размера, т. е. траву сжимали в кулаке, видимо, разные люди, участвующие в изготовлении куклы. Мешочки, имитирующие ноги и руки, сшивали с

«туловищем» жилами или тонкими ремешками через край. Предварительно верхний край мешочков стягивали, пропуская через них ремешок или нашивая его сверху. Для более прочного скрепления рук и ног с туловищем концы мешочков загибали, а в загиб кожи закладывали жгут из ремней и все вместе прошивали жилами строчкой. По всей видимости, для кукол не всегда изготавливали специальные чучела, иногда сшивали куртку со штанами, набивая то и другое травой. Возможно, вместо кожи мешки шили и из бересты. Видимо, от берестяных кукол сохранились длинные свертки скрученной бересты в одной из непо потревоженных могил Оглахты [Вадецкая, 1975, с. 176, рис. 3] и в могильнике Черерак (рис. 8).

А. В. Адриановым найдены 2 головы от кукол. Одна хранится в Историческом музее. Голова объемная, сделана из комков травы, с обозначением впадин глаз, рта, скул. Обшита кожей, сшитой из отдельных кусочков мелкими лицевыми аккуратными стежками. На кожаное лицо пришиты накладные кожаные брови и крупный нос, сшитый из двух кусочков кожи. Лицо, от лба и включая подбородок, закрыто тонким красным шелком, а макушка и затылок — плотным трехцветным шелком. Оба куса шелка сшиты на уровне выше лба. На красном шелке, через переносицу, нарисована черная широкая полоса, от которой отходит отросток вертикально по контуру носа. Над серединой одного глаза имеются следы вышивки, более четкие на оборотной стороне ткани. Вышивка выполнена тамбурным швом шелковыми нитками: синяя в два ряда и желтая в один ряд. Голова была раньше в меховой шапке, от которой осталась на лбу кромка длиной 17 и шириной 4—5 см. Сшита из мелких кусочков, в 2 слоя, мехом внутрь и наружу. По мнению С. В. Киселева, кожа была украшена узором из шнура [Киселев, 1949, с. 222]. М. П. Грязнов передал мне свой черновой рисунок головы куклы и пометки к нему. Согласно последним, вышивки нет, а ее впечатление создают следы моли и других насекомых. Возможно, что на лице куклы были прорезаны или вышиты глаза, но в этих местах кожа прорвана (рис. 7). Во всяком случае, среди находок А. В. Адрианова был фрагмент лица другой куклы, 18×15 см, с прорезью для глаз и остатками вышивки в виде крученой жильной нити и узелков [МАЭС, д. 55, кол. 90]. Сведения о головах кукол, хранящихся в Эрмитаже, пока ограничиваются тем, что лицо одной из них обшито красной тканью, по которой черной краской нарисована такая же полоса, как на гипсовом лице мужчины [Завитухина, 1976, с. 100].

По всей видимости, на других куклах матерчатая обшивка головы заменена гипсовой обмазкой. А. В. Адрианов снял с кома травы, обшитого кожей, т. е. с головы куклы, «гипсовое изображение нескрученного широкого лица, с прямым чуть вздернутым носом и тонкими губами». Маска была



Рис. 7. Голова погребальной куклы: Оглахты I, м. 1 — общий вид (1); кожаное лицо поверх травяного (2); шелк на лице и остатки шапки на лбу (3); шелк на затылке (4)



Рис. 8. Остатки берестяных кукол или мешочков для пепла: Чегерак, кв. 6

меньшего размера, чем на лицах. Она состояла из двух слоев гипса. С внутренней стороны напоминала блюдо с прорезью для носа, который был приделан на лицевой стороне. На маске были следы красной краски [Вадецкая, 1986а, с. 37]. По описанию А. В. Адрианова, эта маска схожа с хранящейся в Историческом музее маской из могилы 7, в 1903 г. сфотографированной в Археологической комиссии, а в 1969 г. зарисованной М. П. Грязновым (рис. 6, 3). Толщина маски на щеках и висках до 1.0—1.5 мм, в других местах — до 2—3 мм. На внутренней стороне носа маски имеется нашлепка — затекший через ноздри гипс. На внешней поверхности следы отпечатков пальцев и заглаживания мягким волокнистым материалом. Маска окрашена красной краской, поперек носа идет черная полоса.

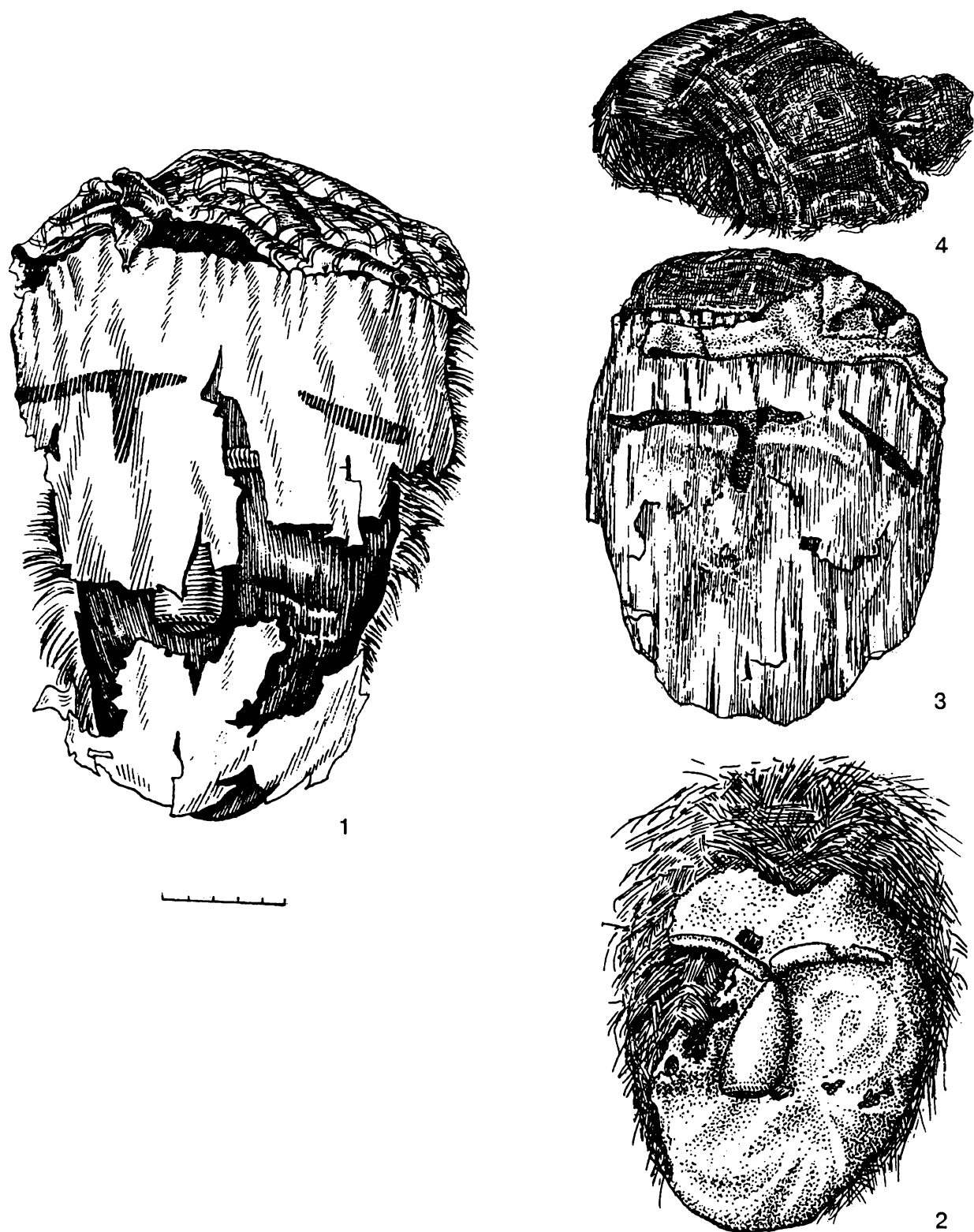
Погребальных кукол обряжали в одежду покойника, как и мумии, к голове пришивали подлинную косичку или надевали скальп. То и другое мною рассматривается в специальном разделе книги.

§ 7. Индивидуальные, совместные и вторичные захоронения

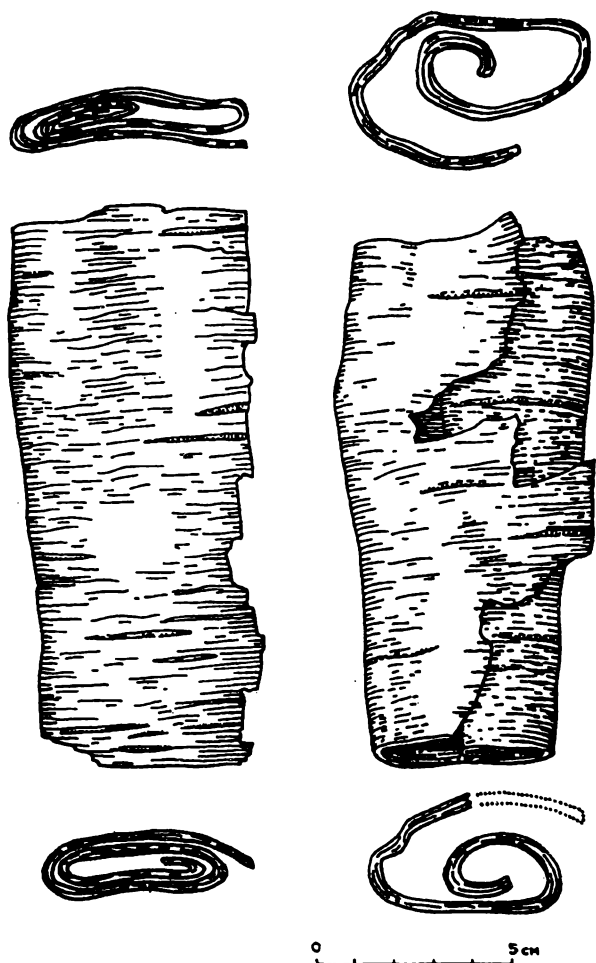
На таштыкских кладбищах чаще производили не индивидуальные, а совместные захоронения. В целом среди могил, использованных мною для демографической статистики, индивидуально лишь каждое четвертое захоронение. Но по времени эти могилы распределяются очень неравномерно. Так, на ранних могильниках типа Комаркова 27 взрослых и подростков похоронены поодиночке, а 55 человек — совместно, преимущественно парами. На более поздних могильниках типа Новая Черная IV и Мысок встречено всего по одной индивидуальной могиле, а совместно похоронены 50 и 70 человек, преобладают могилы с 3—4 покойниками. В наиболее поздних кладбищах типа Красная Грива и Таштык вообще не встречено индивидуальных могил. Совместность захоронений нельзя объяснить тем, что в могилы подзахоранивали людей, т. к. этому предположению противоречит все, что характерно для таштыкских срубов, — от конструкции могил до остатков триз, которые зарывали в могильный холмик.

Напомню, что ямы для могил, как правило, глубокие, а срубы на дне низкие (выс. до 30—50 см), плотно закрытые крышками-настилами на уровне головы покойников. Срубы окутаны толстыми полотнищами бересты, засыпанной щебенкой и землей до верха ямы, а также между стенками ямы и срубом. Такие срубы трудно разрывать, «распаковывать» для подзахоранивания. Они на это не были рассчитаны. Сами срубы заранее заготавливались для регламентированного количества покойников, включая кукол, занимающих такое же пространство, что и трупы в одежде. Мест для последующих погребений не оставляли. Если клали один труп или куклу, то посередине сруба, если два—четыре, то параллельно и стиснуто. Если больше, что редко, то пятый покойник помещался в ногах других или поверх одного из них. Никаких прослоек земли между верхним и нижним скелетами не было. Подхоранивания представляли исключение из правил. Из семи могильников, где я производила раскопки, мне встретилась лишь одна могила, в которую, возможно, предполагали подхоронить куклу, но по какой-то причине не смогли. Вместо этого пепел человека в берестяном свертке поместили внутри каменного ящика, который врыли в уже засыпанную яму (Терский, м. 3). Расположение покойников и вещей в срубах тоже свидетельствует о том, что всех стремились положить одновременно. В парных погребениях покойников клали строго регламентированно вдоль той или иной стенки сруба. Вещи же, берестяная и деревянная посуда, укладывались в ногах или на ноги покойникам от пола до крышки сруба (рис. 9—12).



Рис. 9. Срубы для одного-трех человек, трупов или кукол с пеплом: Комаркова, м. 44 (4), 28 (3), 9 (1), 16 (2)



Рис. 10. Упаковка покойников в берестяном чехле: Комаркова, м. 51

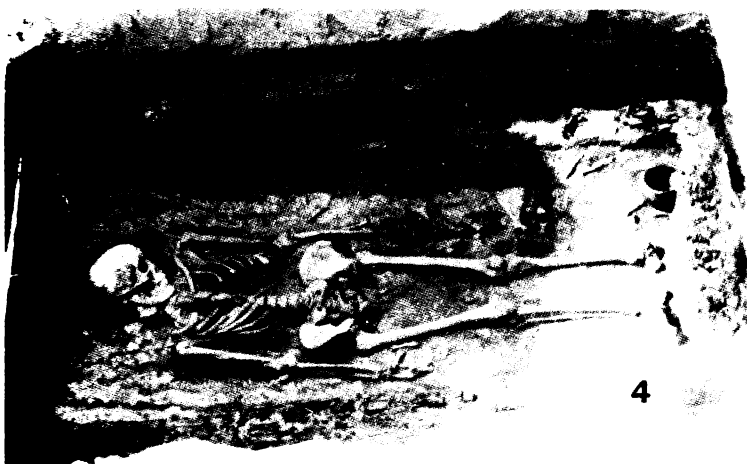
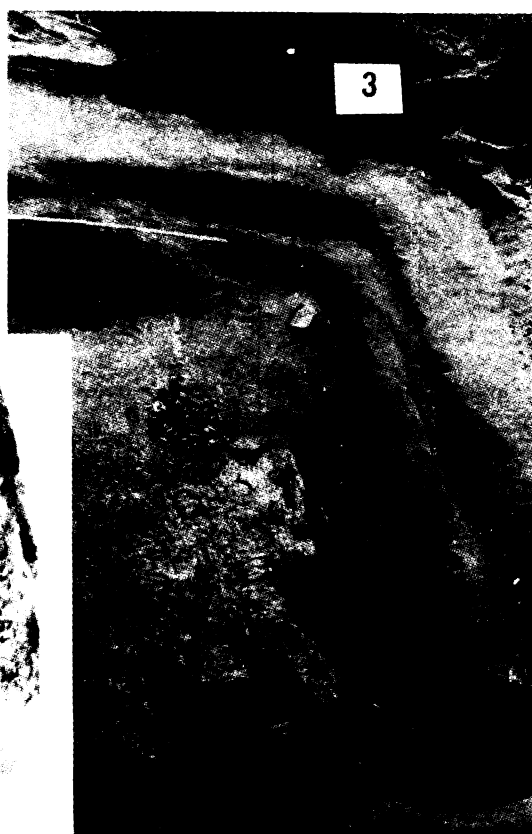

Рис. 11. Расположение женщины (у южной стенки) и куклы с пеплом (у северной): Комаркова, м. 9.

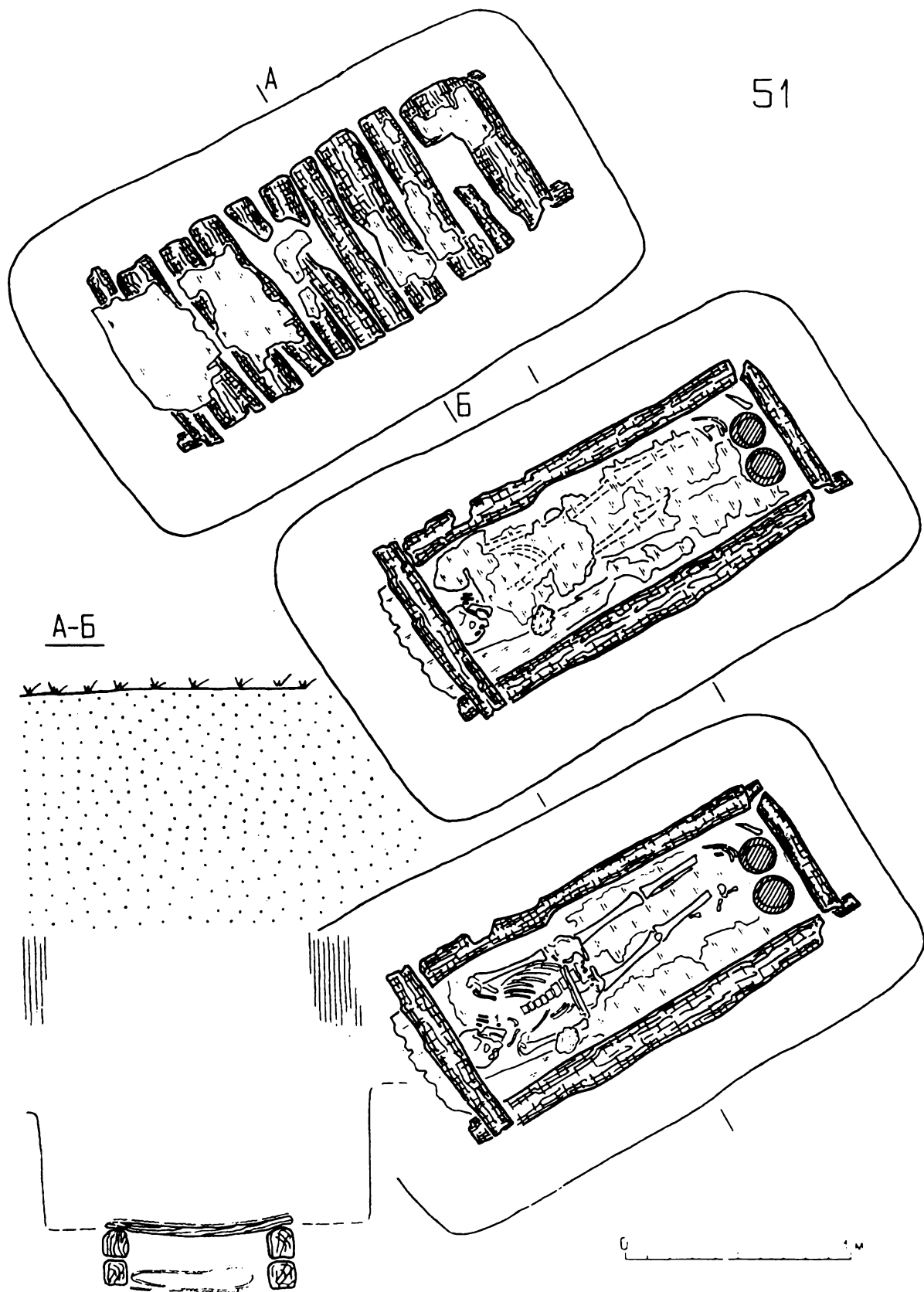

Рис. 12. Расположение двух женщин и куклы с пеплом: Комаркова, м. 16
(условный рисунок куклы по фото куклы из Оглахты, 1969 г.)

Наконец, отмечу еще одну особенность обряда — вторичные захоронения. На них обратил внимание еще А. В. Адрианов, отметивший, что в некоторых могилах кости скелетов «уложены искусственно». Но были сомнения, не является ли это деятельностью грабителей. Сомнения прекратились еще с моими первыми раскопками на могильниках Новая Черная V и Мысок, где кости скелетов были захоронены аккуратно сложенными стандартными кучками [Вадецкая, 1975, с. 177 и рис. 4, 1]. Позже подобные захоронения встретились на могильниках Терский, Красная Грива. Кости скелетов были в каких-то плотных упаковках. Складывали крупные кости (бедрна, голени), а между ними мелкие (таз, ребра, позвонки). Черепа клали отдельно, перед костями, реже поверх них. Такие кучки костей лежат одинаково с мумиями и куклами, т. е. вдоль западной стенки сруба, параллельно друг другу и другим покойникам. Черепа у самой стенки, кости чуть дальше от стенки (рис. 13, 2). На черепах встречаются отверстия от посмертной трепанации и следы гипсовых масок. Значит, собраны скелеты тех людей, которых для первых похорон мумифицировали. Объяснить захоронение черепов и костей скелетов можно двояко. Во-первых, очень длительным промежутком времени от момента смерти человека до его захоронения совместно с другими. Во-вторых, обычаем многоактных похорон, когда хоронили, а позже перезахоранивали.

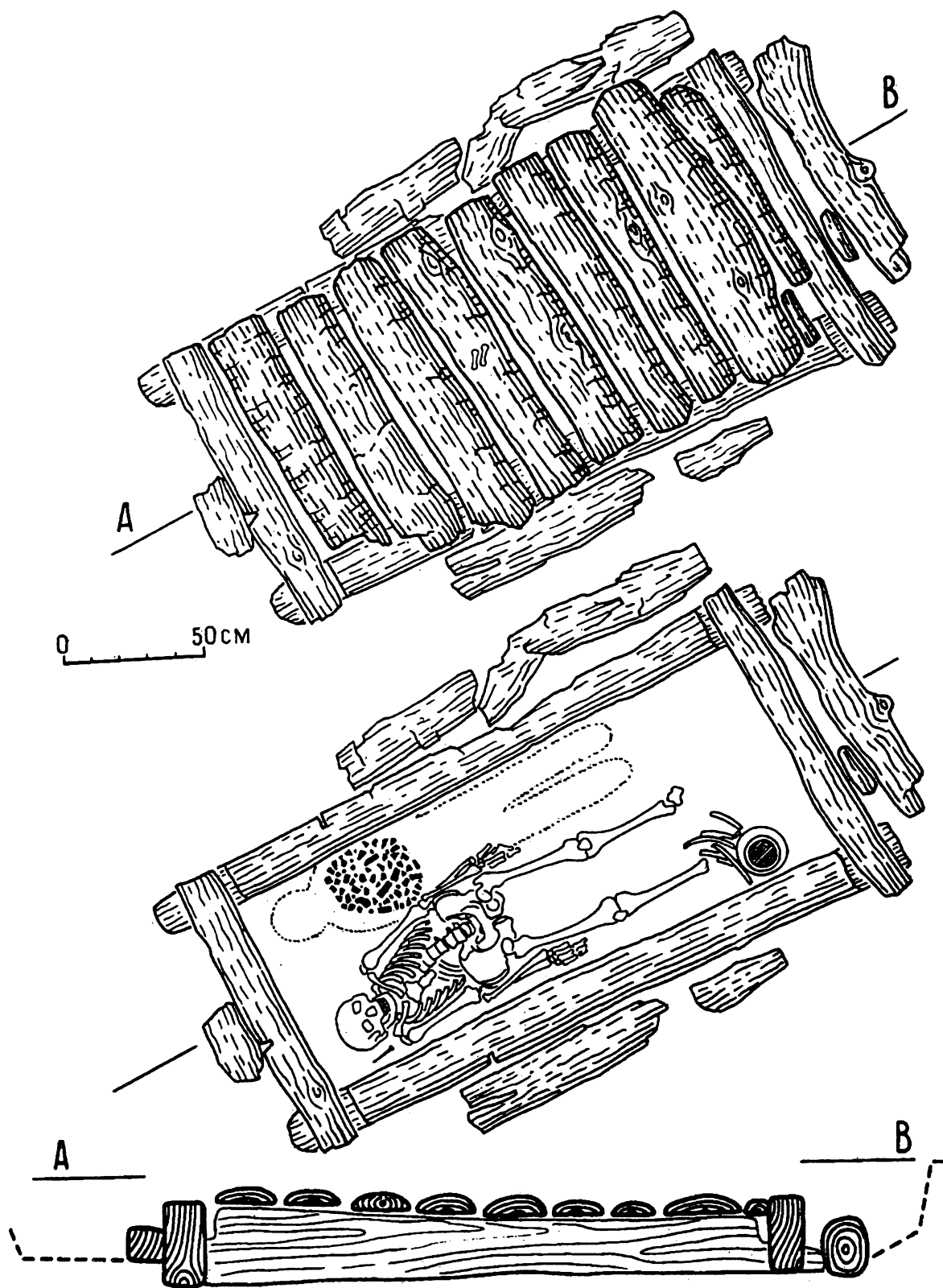
Длительное ожидание погребения подтверждается и двумя другими наблюдениями. Некоторые маски на трупах к моменту погребения требовали ремонта, их чинили, обновляли раскраску [Вадецкая, 1986, с. 134], а некоторые мумии были похоронены ветхими, т. е. в полуразложившемся состоянии. Впервые на это обратил мое внимание М. П. Грязнов, посетивший мои раскопки на могильнике Новая Черная V, где кости двух скелетов ниже пояса были в анатомическом порядке, а выше частично перемешаны [Вадецкая, 1975, с. 177, рис. 4, 2]. В дальнейшем захоронения женских трупов с частично сгнившими связками встретились мне в нескольких непотревоженных срубках, т. е. под сплошным накатом бревен. Так, в могиле 11 могильника Комаркова женщина похоронена с подгнившими тазобедренными связками, поэтому чуть смещены нижний позвонок, часть таза, правое бедро. В могиле 2 могильника Терский труп пожилой женщины был туго спеленат (локти заброшенных за спину рук почти смыкаются) и где-то подвешен; в результате кости от таза и ниже как бы сползли. В том же могильнике еще несколько человек уложены неестественно скособоченными, с сильно закинутыми за спину и перевязанными руками. Их можно было бы признать за специально умерщвленных, если бы не положение некоторых костей, свидетельствующее о том, что эти люди уже ранее были во что-то упакованы, а при переносе тела в новую

могилу дополнительно скручены, чтобы не рассыпались (Терский, м. 5—7). На черепах людей, тела которых похоронены в полуразложившемся или подгнившем виде, бывают следы посмертной трепанации и масок. Значит, для них применялись общие правила похоронного ритуала. То обстоятельство, что в могилы клали людей, умерших в разное время и в разной степени сохранности (мумии, полуразложившиеся мумии, кости скелетов), является еще одним аргументом в пользу версии их одновременного погребения. То же подтверждают некоторые особенности совершаемых при похоронах тризн, для которых резали коров, лошадей, овец, но избирательно использовали то либо иное животное в церемонии. В срубы, т. е. покойникам, клали определенные оди-три куска баранины, очень редко заменяя ее козлятиной или говядиной. Вырезали куски от боковины туши, поэтому всегда находятся лопатка и 1—3 ребра. Тем, кого перезахоранивали, мяса не клали, поэтому в коллективных могилах костей животных меньше, чем в индивидуальных и парных. При засыпке ямы под дерновый холмик, который складывали над могилой, укладывали шкуру коровы либо лошади и очень редко овцы. От нее оставались обычно на глубине 50—70 см от поверхности земли либо череп, либо обломки черепа, либо нижняя челюсть. Этот обычай прослежен во всех северных могильниках левого берега Енисея: Красная Грива, Мысок, Новая Черная IV, V, Терский, Первомайское, Таштык.

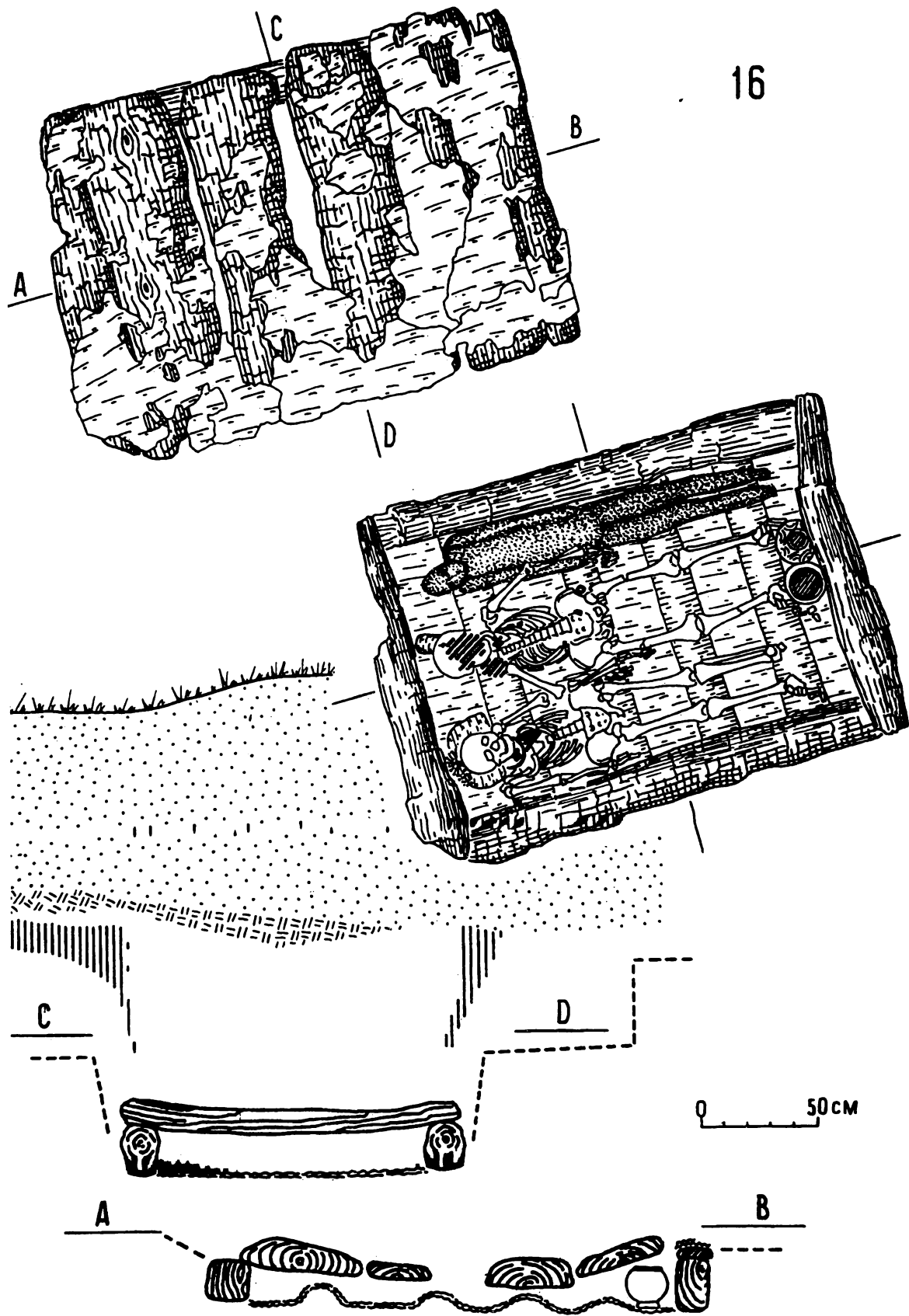
Поскольку с черепом или нижней челюстью нет костей ног животного, за исключением единичных мелких костей (метаподии, плюсны, фаланги, грифельные), я предположила, что клали не шкуры с головами, а одни съеденные или объеденные во время пиршества головы коров и лошадей. Тем не менее следует учитывать, что у сибирских народностей широко практиковался обычай развешивать на кладбищах шкуры жертвенных животных. Кроме того, прятали головы или шкуры не только в могилах, но и в ямах, расположенных между могилами либо на окраине кладбища. А такие ямы бывают слишком велики, чтобы класть в них одни головы. Например, в могильнике Мысок в яме на глубине 200 см, под каменной вымосткой, лежали фрагменты 4 черепов коров, а выше них обломки черепа с челюстью старой лошади (Мысок, м. 16). В двух ямках глубиной 60 и 90 см на окраине могильника Красная Грива, судя по размерам ям, положены свернутые шкуры с головами коровы и лошади. В одной, 140×70 см, были лишь 2 левые челюсти от двух коров. В другой, 190×100 см, поверх крупного раздавленного сосуда лежали 2 черепа (большой старой комолой коровы и лошади) и 5 нижних челюстей от пяти коров. Череп лошади проломлен в темени, а нижняя челюсть старой коровы просверлена.



Рис. 13. Расположение двух кукол с пеплом и двух женщин, одна похоронена в полуразложившемся виде: Терский м, 5 (1). Перезахоронение трех женских скелетов и трех кремированных покойников: Терский м, 11 (2)

Одноразовые захоронения шкуры животного отмечены, как правило, в могилах с несколькими покойниками. Значит, последние собраны в нее одновременно.

Остатки тризн в заполнении ямы встречались мне и в тех случаях, когда сами покойники из них были аккуратно извлечены. Такие могилы распаны на могильниках Новая Черная IV, одна на могильнике Комаркова, 4 на могильнике Красная

Грива. На Красной Гриве об извлеченных покойниках свидетельствовали случайно завалившиеся под нижний венец сруба либо фаланга пальца человека, либо несколько сожженных косточек, либо нашивка на одежду — амулет. На месте же оставлен только сосуд. После извлечения покойников срубы были вновь засыпаны и в яму сброшены остатки тризн — обломки черепов коров, лошадей (Красная Грива, м. 2, 4, 6, 7). Иногда

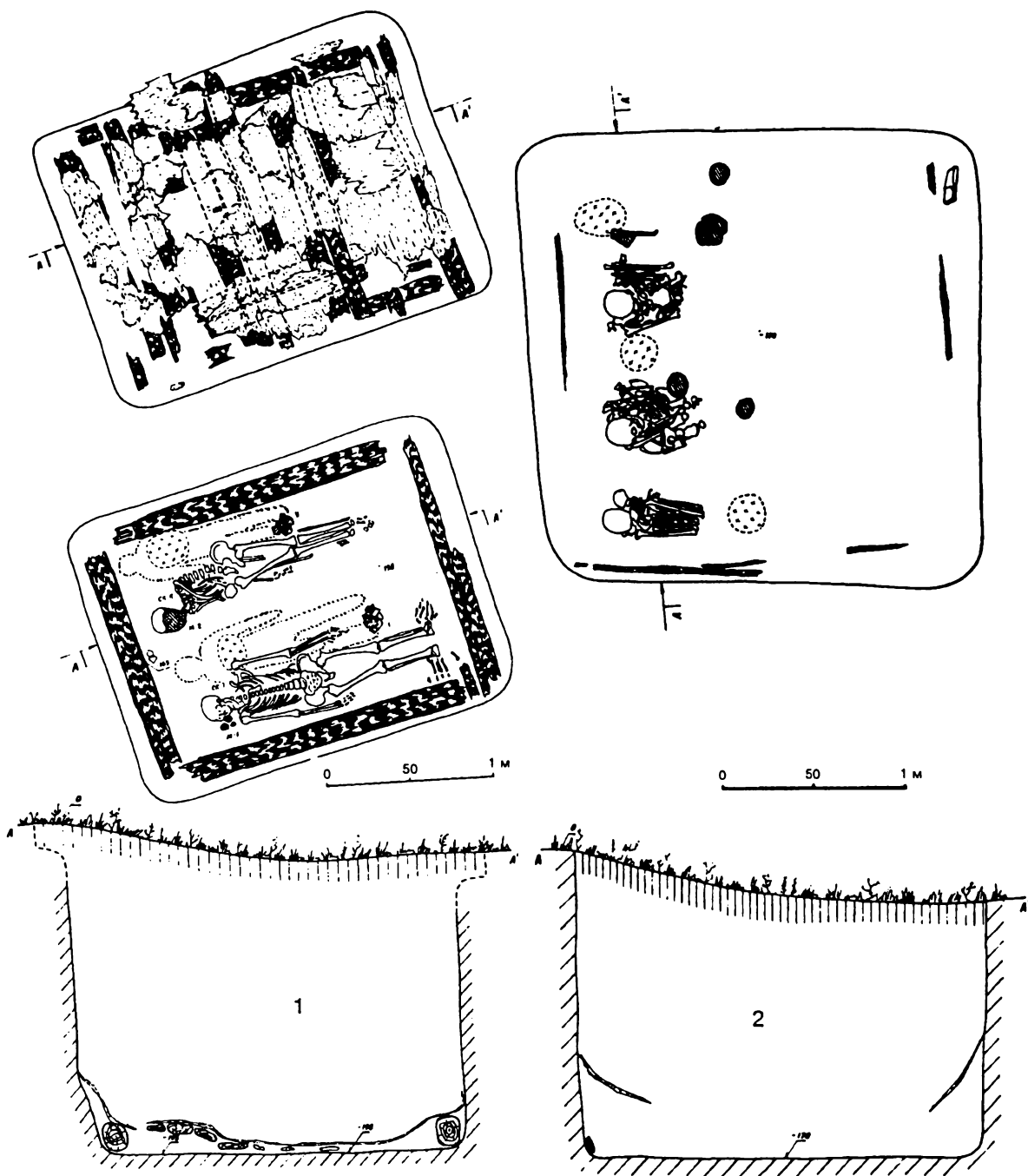
перед тем как вновь засыпать яму, в ней разводили огонь, от которого срубы обугливались. Таким образом, возможно, что покойников выкапывали и перезахоранивали сами родственники. Это объясняет большое количество копанных могил, которые обычно и видят археологи на поверхности земли в виде небольших западин.

На одних могильниках (Новая Черная IV и Красная Грива) срубы, из которых извлечены покойники, ничем не отличаются от других: аккуратно сложены, окутаны берестой. На других они нестандартные, выглядят как временные захоронения: неглубокие простые ямы, закрытые плитами или жердями (Терский, м. 4; Комаркова, м. 23, 60; Мысок, м. 12, 14, 25, 29). Хотя нестандартных могил очень мало, они подтверждают версию о первичных и вторичных захоронениях, т. е. о многоактности похоронных процедур. На современном уровне изучения грунтовых могильников можно лишь обратить внимание исследователей на факт перезахоронений, т. к. всякие суждения о причине этого явления преждевременны. Они могли быть результатом осквернения могил или составлять часть ритуалов для одной из групп таштыкского общества, могли собирать покойников по религиозно-семейным воззрениям и т. д. Наибольшее число могил с перезахороненными покойниками встречено на поздних таштыкских кладбищах. Здесь же бывают могилы и по своей конструкции переходного к малым каменным сооружениям типа, которые становятся характерными в последующий период таштыкской эпохи. Например, могилы 21 и 33 на могильнике Новая Черная IV можно отнести как к склепам простейших конструкций, так и к переходным. Значит, первое появление могил-склепов, более мелких, но более обширных, чем грунтовые могилы, может быть связано с распространением обычая перезахоранивать покойников.

§ 8. Обряжение покойников

Под таштыкскими мумиями, как уже указывалось, принято подразумевать тех покойников, которым после смерти производили трепанацию черепа, а лицо моделировали гипсом. Однако я уже отмечала, что лепили лицо и без трепанации черепа, а на трепанированных черепах не всегда имеются следы гипсовых обмазок. Мозг из головы могли извлекать через нос, а гипс не всегда сохранялся. В целом больше найдено черепов со следами либо гипса, либо трепанации, либо с тем и другим, поэтому я всех покойников разделяю условно на мумии с гипсовыми головами и куклы с пеплом человека. Те и другие обряжали в зимние одежды с бутафорными украшениями. Мумии причесывали, к головам кукол пришивали имитацию прически, используя, видимо, подлиннные

волосы кремированного трупа. Предположительно, те и другие в полном облачении какое-то время находились в святилище или доме мертвого. Во всяком случае, мумий, как указывалось, иногда захоронены в ветхом состоянии и со следами починки гипсового лица. При погребении их помещали в берестяные чехлы, благодаря которым было легче производить перезахоронения. Такие чехлы обнаружены мною на комарковском могильнике. Они полностью закрывали тело, оставляя открытой лишь голову. Как говорилось, под голову и плечи подкладывали что-то твердое (камень, обрубок бревна) или подсыпали землю. То либо другое застилали берестяными или кожаными набитыми травой подушками, старой одеждой. В трех могильниках под головами покойников было много зерен проса, стебли которого, очевидно, стелили для мягкости или с иными целями (Оглахты, Салбык, Комаркова). В качестве похоронных принадлежностей клали специально изготовленные деревянные модели. В ноги ставили много деревянной посуды, меньше берестяной и всего один-два керамических сосуда для каждого покойника. Поскольку в могилах резко преобладали, как правило, несохраняющиеся изделия, они выглядят пустыми, бедными находками. Исключение составляют уникальные и единичные могилы, позволяющие обобщить сведения даже о прическах, одежде, деревянных моделях и утвари. Но прически, покрой одежды, деревянные блюда мною используются для установления палеоэтнографических отличий между погребенными, с одной стороны, и сравнения их с иными народами — с другой, поэтому их подробное описание я выношу в следующую главу. Здесь же отмечу то, к чему более не буду возвращаться.

Нижнюю одежду, видимо, шили из шерстяной ткани [Кызласов, 1969, с. 95]. Пока известен обрывок шерстяной ткани, вытканый «в рубчик» (Мысок, м. 27) (рис. 14), и сумочка из грубой шерстяной коричневой материи с оранжевыми полосами вдоль шва [КМ, кол. 24, № 50]. К сумочке пришит ремешок. Последние имели универсальное применение в верхней одежде. Ими завязывали шапки, полы шуб, обвязывали у ног штанины, сапоги. Две половинки ремешка скрепляли пряжками, чаще кожаными, реже металлическими. Пряжками служили железные и бронзовые колечки. Распространены были круглые и овальные железные пряжки со свободно вращающимся язычком. Помимо них найдены 5 экземпляров индивидуальных пряжек (кожаная, из слюды, костяная, 2 бронзовые), объединенных наличием прорезей. На закругленных носиках бронзовых пряжек припаян маленький шпенек. Они, возможно, импортные (табл. 15, 1—11, 13—17, 20—21).

Застежки костяные, в виде каменных желобчатых, т. е. рассеченных желобком для прикрепления нитью к одежде. Найден 1 экземпляр в могиле и 2 на поселении Унюк (рис. 16, 8, 12).



Рис. 14. Обрывок ткани: Мысок, м. 27 (шерсть с начесом, в 1 см, 20 ниток вертикально и 16 горизонтально)

В качестве застежек могли употребляться крупные костяные уплощенные булавки. Одна уникальная, т. к. на ее округлой головке тончайшей резьбой выполнена композиция — 2 фигурных ушка, а сверху фигурки коленопреклоненных козликов, стоящих в геральдической позе. Рога украшены поперечными нарезками и разделены продольным желобком [Вадецкая, 1975, рис. 2; Завитухина, 1976, с. 105] (рис. 17, 2).

Самыми массовыми предметами являются костяные булавки для причесок в виде хорошо заполированных стерженьков длиной 4—10 см, диаметром 3—5 мм. Нижний конец заострен, верхний закруглен либо со шляпкой разнообразной формы: гвоздевидной, круглой, молоточкообразной, цилиндрической. Их найдено около 100 штук, при этом почти половина — в одном могильнике у д. Комаркова (рис. 17). Объясняется это тем, что костяные булавки-шпильки часто заменены деревянными.

На похоронную одежду нашивали разнообразные по очертаниям и очень примитивные кованые пластинки, имитирующие кружок, зуб или клык животного, подковку, змею, коромыслообразную нашивку. Длина амулетов от 2—3 до 8—9 см, пришивали их к одежде через одну-три сквозные дырочки. Амулеты медные, но есть в форме птичек деревянные, обтянутые золотом (рис. 16, 1—7, 9—11, 13—21, 23, 24, 29—37). Их назначение неясно. Очевидно, в качестве амулетов использовали обломки хуннских блях, найде-

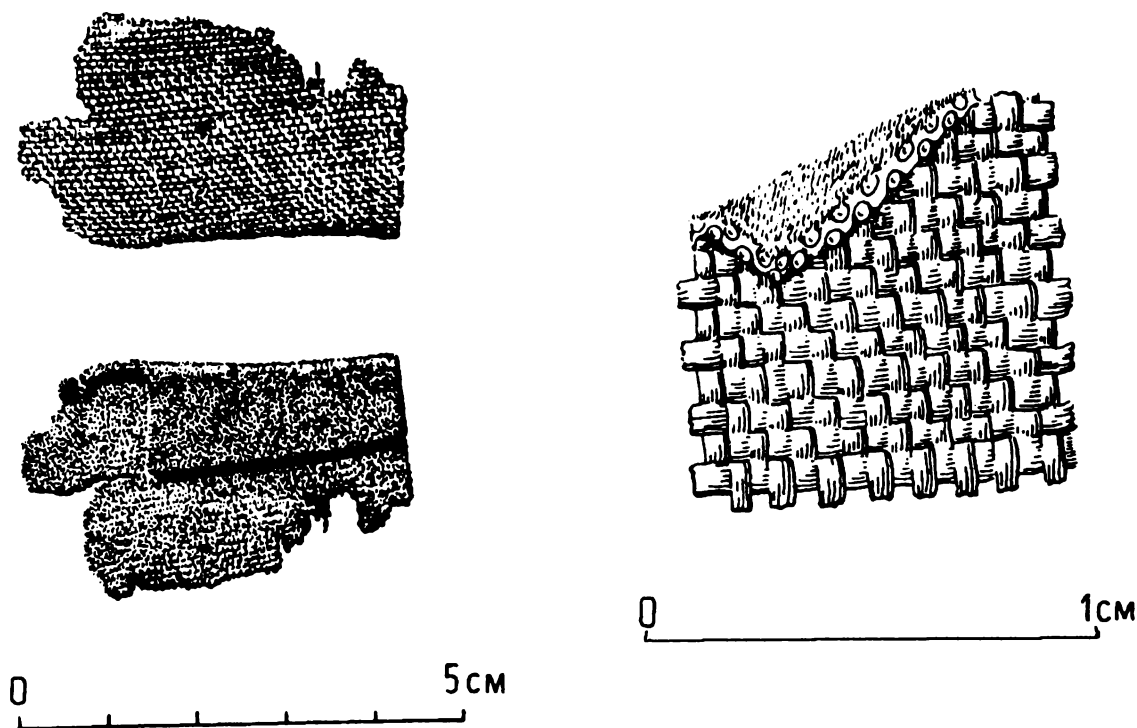
ны два обломка. Одна бронзовая бляха целая (рис. 15, 18, 19).

Подлинных украшений мало, т. к. они заменялись деревянными, декорированными золотом. Больше всего бусин и бисера. Низки бусин и бисера служили ожерельями, браслетами, их вплета-ли в волосы. Длинные низки насчитывают до 22—43 бусинок, короткие — 4—5 бусин. Крупные бусины носили на шее по одной-две в качестве амулетов. На одной и той же низке, как правило, на-низаны бусины из разного материала, различной формы, происхождения. Каменные изготовлены из стеатита, доломита, гальки, сердолика, янтаря, нефрита. По форме — круглые, овальные, гране-ные, в виде трубочек. По цвету — белые, синие, голубые, черные, оранжевые. Стекланные бусины изготовлены в мастерских Ближнего и Среднего Востока, Восточного Средиземноморья и предпо-ложительно Индии. Общее количество найденных бусин около 500, из них больше половины в мо-гильнике Комаркова. Стекланные бусины мною используются для датировки могильников, поэто-му подробнее анализируются в соответствующем разделе (рис. 18).

Малочисленные серьги делятся на 2 группы. Одни — в виде бронзовых несомкнутых колечек, вторые — золотые расплющенные овальные щит-ки, к которым припаяны 3 шарика. Щитки на длинной ножке. Известны двумя, очевидно им-портными, экземплярами и тремя местными ко-пиями. Последние сделаны из серебра, шарик



Рис. 15. Детали пояса (пряжки, бляхи, крючки для подвешивания мелких предметов): Комаркова, м. 5 (1), 7 (2), 9 (9), 12 (10), 17 (3, 4), 26 (6, 11), из разрушенных могил (7—8, 17); Салбык, м. 2 (13), 3 (14), 7 (12); Абаканская Управа, 1899, к. 5, м. 1 (6); Оглахты I, м. 7 (20); Новая Черная IV, м. 8 (18), 30 (21); Новая Черная V, м. 2 (24), 5 (19), 7 (22); Барсучиха II, м. 7 (25); Чегерак (23); Красная Грива, м. 2 (29, 30), 9 (27), 14 (26). 1, 5, 6—9, 17—19, 22, 28 — бронза; 3—4, 10—11, 14—16, 23—24, 25—29 — железо; 2 — слюда, 21 — кожа, 20 — кость



Рис. 16. Амулеты-нашивки и застежки: Комаркова, м. 5 (3), 16 (8), 17 (4), 31 (22), 33 (5), 36 (1), 44 (6), 48 (10), 9 — разрушенная могила; Салбык, м. 3 (13—16), 12 (17); Новая Черная V, м. 7 (11), 13 (24), 14 (23), 16 (30); Мысок, м. 3 (25), 9 (27), 27 (26); Барсучиха II, м. 13 (31), 17 (28, 32); Красная Грива, м. 4 (36), 9 (33), 14 (37); Терский, м. 7 (34), 10 (35); Оглахты I, м. 1 (19); Абаканская Управа, к. 5, м. 1 (2); Сухое озеро, м. 5 (7); Таштык, м. 2 (21), 5 (20), 7 (29); поселение Унюк (12) 13—16 — дерево; 8—12 — кость; остальное — медь и бронза

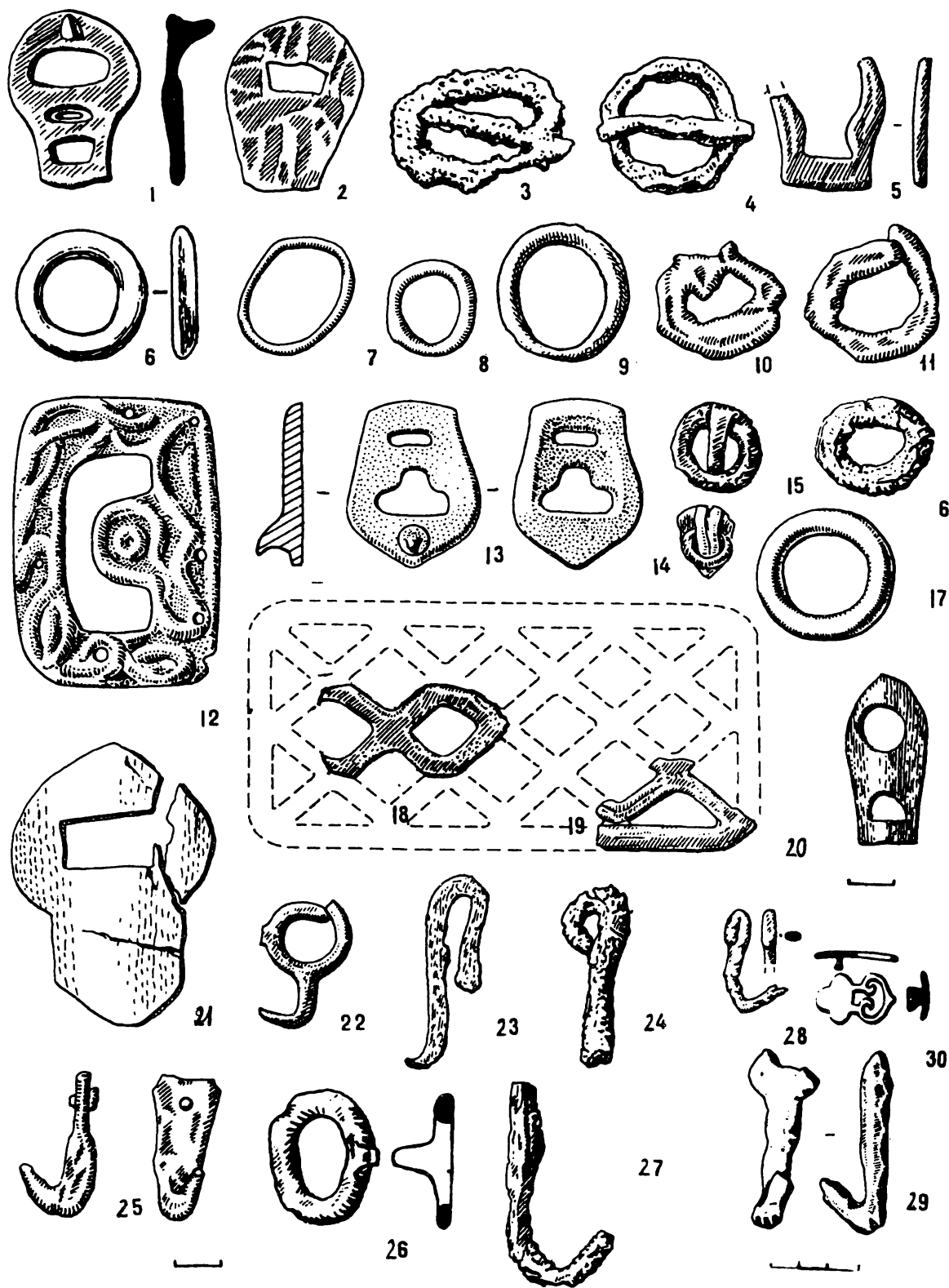

Рис. 17. Булавки-заколки и шпильки: Комаркова, м. 5, 16, 17, 26, 33, 42, 44, 45, 57, 64, 67 (1, 7); Новая Черная IV, м. 30 (2), 28, 43 (3); Новая Черная V, м. 2, 7 (8); Мысок, м. 24 (10); Терский, м. 1, 7, 10 (9); Абаканская Управа, 1898, к. 1, м. А, К, 1899, к. 2, м. 2 (4); Оглахты I, м. 2 (6); Копи, м. 6, 7 (5); Барсучиха II, м. 13, 17 (11); Унюк (12), 6 — слева дерево, остальное — кость

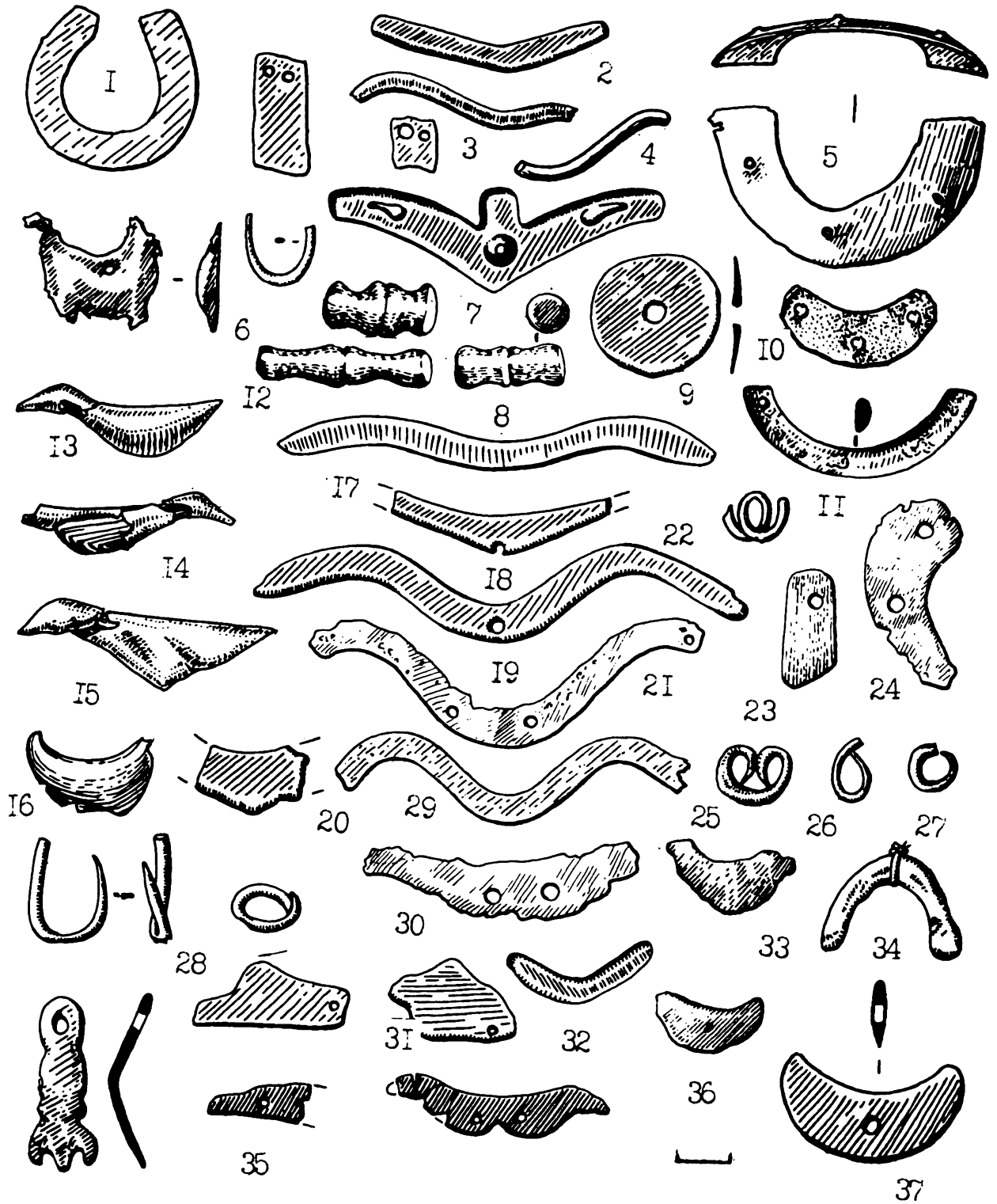

Рис. 18. Стекланные и каменные бусины, серебряные и золотые серьги: Комаркова, м. 4 (2), 5 (4), 7 (3), 21 (9, 17), 30 (10), 33 (1), 42 (5), 43 (11), 51 (6), 67 (12), 68 (7), 71 (18), 72 (8); Салбык, м. 2 (14); Терский, м. 6 (6); Копи, м. 31, 34 (16, 19—20); Горькое, м. 3 (19)

у них не припаяны к щитку, а оттиснуты (рис. 18, 17—20).

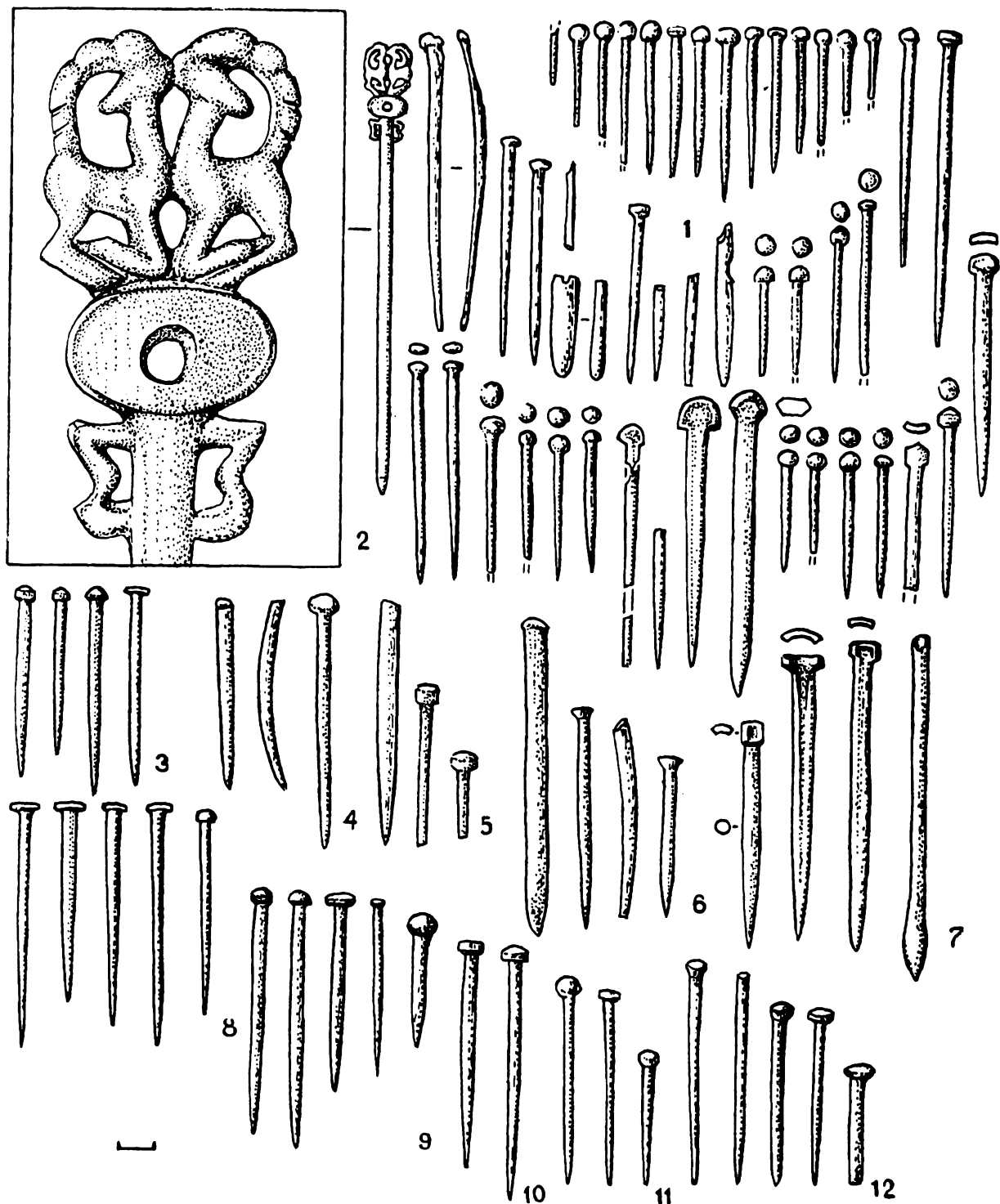
Гривна была на шее лишь одной особо богатой покойницы, прическа которой была украшена множеством стеклнного бисера (Комаркова, м. 16). Гривна изготовлена из латунной проволочки диаметром 4 мм. На концах гривны просверлены дырочки, сквозь них продевались ремешки, которые завязывались на шее (рис. 19, 2).

Практически все подлинные украшения — амулеты, шпильки, бляхи, застежки, пряжки — изготовлялись для похоронной одежды в деревянных копиях. В частности, найдены бусы круглые и биконические, кожанно-деревянный браслет, шпильки, амулеты в виде птичек. Они все обтягивались тонкими листочками золота. Химический анализ золотых листочков из могильника Комаркова показал, что они изготовлялись из естественных

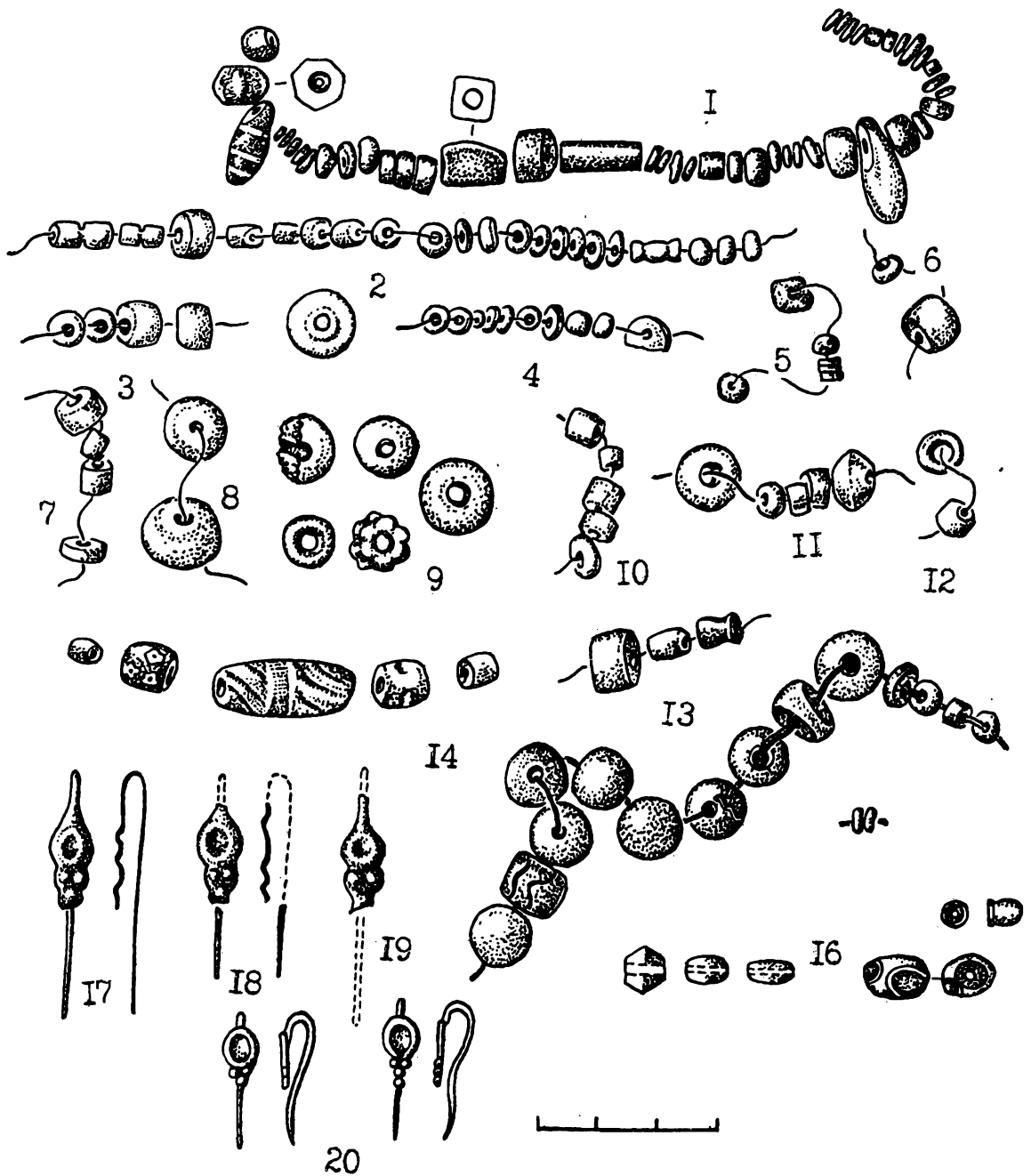

Рис. 19. Единичные изделия в грунтовых могильниках: Абаканская Управа, 1898, к. 5, м. 2 (1); Комаркова, м. 16 (2, 7), 21 (6), 42 (5); Новая Черная V, м. 1 (4), 13 (3); 1—4, 6 — бронза, 5 — серебряная фольга и дерево, 7 — кость

россыпей золота, поэтому процент золота и серебра варьирует в каждом изделии, что определяет его окраску. Наиболее «золотая фольга» содержала до 70 % золота. Хотя покойников хоронили в обычной повседневной одежде, о чем говорит заплатка на рукаве шубы (Оглахты, 1903), ее превращали в похоронную парадную за счет буафорных, но обтянутых золотом изделий. Тонкими полосками золота иногда даже обшивали ворот одежды (Комаркова). Наиболее часто для отделки одежды, головных уборов, сумочек использовались обрезки шелковых тканей (Оглахты, Салбык).

§ 9. Похоронные принадлежности

Под ними я подразумеваю модели вещей: оружия, конской сбруи, зеркал, небольших котелков. Наиболее разнообразны имитации оружия.

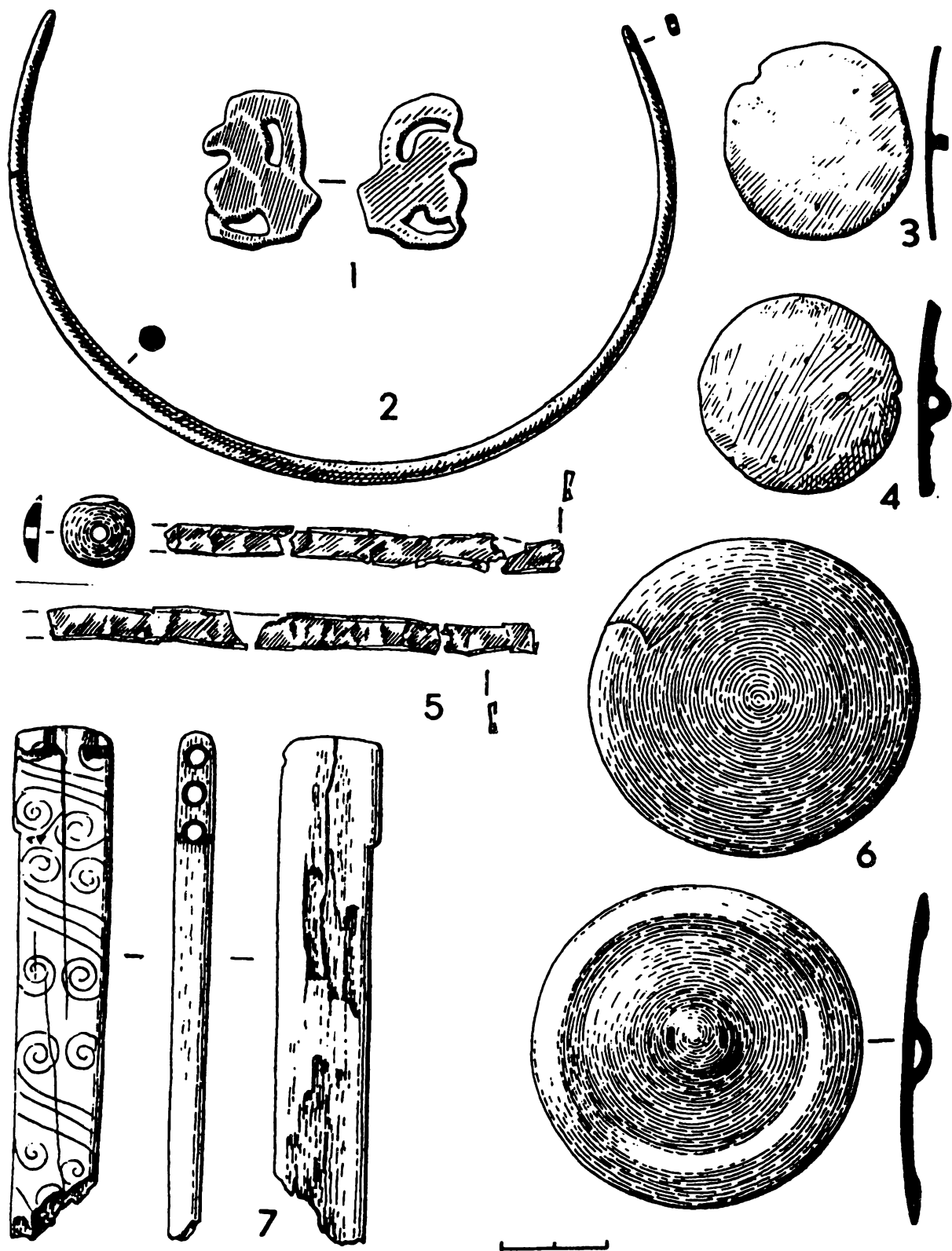
Полностью сохранившиеся модели ножен найдены парами в двух могилах А. В. Адриановым. Одна пара вырезана из тонких березовых дощечек толщиной 0.6—1.2, длиной 20.5—21.5 см. Вторая пара вырезана из толстого ствола дерева толщиной 1.2, длиной 3.2—3.8 см. Последние, по наблюдению М. П. Грязнова, стесаны топором со слабоокруглым лезвием. Лицевая и боковая части дощечек покрашены красной краской, охрой или суриком. Дощечки имеют по одной-две пары овальных выпуклостей-лопастей, которые на одних моделях вырезаны, а на других приклеены. К выступам-лопастям прикреплены конические выпуклости, вырезанные из коры. Они тоже окрашены. Смысл модели определяют лопасти. Они имитируют концы обойм с ворворками и бляхами, сквозь которые пропускались ремешки для крепления ножен к ноге или поясу. Похожие, но менее стилизованные модели известны в памятниках Горного Алтая [Кубарев, 1981, с. 44—45; Вадецкая, 1987, рис. 1]. Однако оглахтинские модели имитируют не только ножи, но и то, что в них вложено. Последнее обозначено на одном типе моделей в виде узкой дощечки с копьевидным навершием. На передней стороне другого типа моделей вырезан предмет, похожий на лезвие ножа или паз для клинка кинжала. Модели принято трактовать как кинжал, вложенный в ножи. Но поскольку на Енисее существовала древняя традиция класть мертвому комплект из ножа и кинжала, следует принять обе расшифровки моделей, т. е. как кинжалы в ножнах, так и ножи в ножнах (табл. 52). По отдельным фрагментам моделей (боковым лопастям с корьевыми бляшками, отдельным бляшкам-выпуклостям, округлым нижним очертаниям и т. д.) я определила их первоначальное нахождение еще в нескольких могильниках: Салбык, Первомайское, Абаканская Управа, Комаркова (рис. 20). В последнем пункте найдены остатки не менее 11 моделей. Здесь же были ку-

сочки листового золота, по своей форме соответствующие отдельным частям моделей. На золоте отпечатались рельефные узоры, бывшие на дереве. Они дополняют уже встреченные: свернувшийся хищник, концентрические кружки и т. д. Для наглядности листочки золота размещены на одной из моделей кинжала в ножнах. Таким образом, среди найденных моделей ножен различаются гладкие окрашенные и покрытые золотом резные (рис. 20—21; табл. 52).

Модели луков найдены А. В. Адриановым и Л. Р. Кызласовым. Судя по первому из найденных луков, их модели очень условны. Лук сделан из прута, с которого срезан небольшой слой древесины. Сечение круглое (9×9 мм), местами овальное (16×11 мм), на концах зарубки для крепления тетивы, на плоской стороне желобок длиной 14 см, глубиной и шириной 2.5 мм [Вадецкая, 1987, с. 72 и рис. 3, 1] (табл. 49, 6).

Древки стрел клали покойникам без наконечников стрел. Это круглые палочки длиной до 20—30 см, диаметром 7—8 мм, оба конца бывают как тупыми, так и заостренными, на одном имеется вырез для вставки тетивы при стрельбе. Древки сплошь покрашены красной или черной красками либо полосами. Иногда поверх краски обтянуты золотом [Вадецкая, 1987, с. 73].

Древки и модели лука укладывали в колчаны. Сохранилось кожаное налучье, обшитое плотным китайским шелком. В нем модель лука и 5 тупых древков стрел [Кызласов, 1969, с. 96] (табл. 49, 7). Берестяное изделие, очевидно колчан, с круглым дном лежало сплюсненным в могильнике Салбык. Оно сшито крупными стежками, орнаментировано резными дугами, кривыми прочерченными линиями (табл. 56). Предположительно каркасная костяная орнаментированная дощечка обнаружена в могильнике Комаркова. Она прямоугольная, 9.5×2.0 см, толщиной 6 мм. Широкие боковые грани покрыты параллельными резными линиями, переходящими в спираль. Наверху боковой грани 3 сквозные дырочки диаметром 4 мм (рис. 19, 7).

Модели нагайки и конской упряжи (3 ременные уздечки с миниатюрными железными удилами и деревянными псалиями) пока найдены только в одной гробнице [Кызласов, 1969, с. 96; 1971, с. 176].

Вероятно, кроме оружия клали копии зеркал, поскольку найдены всего 4 металлические модели и одно китайское зеркало. На последнем я остановлюсь при датировке памятников. Местные зеркала двух типов. Первый тип — типично поздние тагарские, диаметром 3.7—4.5 см, с петелькой или выступом на оборотной стороне (рис. 19, 3, 4). Второй тип — гибридная сибирско-китайская форма, распространенная на большой территории от Китая до Европы. Это зеркало имеет широкий ободок на оборотной стороне и шишку-петлю диаметром 6.5 см (Комаркова). Тип зеркал складывается в первых веках н. э. [Лубо-Лесниченко,



Рис. 20. Деревянные модели ножен (с кинжалом или ножом) и их обломки: Оглахты I, м. 2 (10), 7 (6, 12); Комаркова, м. 22 (9, 13), 33 (15), 35 (14), 47 (5); Салбык, м. 9 (1, 3, 7–8, 16); Абаканская Управа, 1899, к. 5, м. 1 (11); Копи, м. 34 (4)



Рис. 21. Фрагменты золотых обкладок моделей из могильника Комаркова и их возможное размещение на моделях типа найденных в Оглахты I, м. 2

1988, с. 387] (рис. 19, б). Они из оловянистой бронзы.

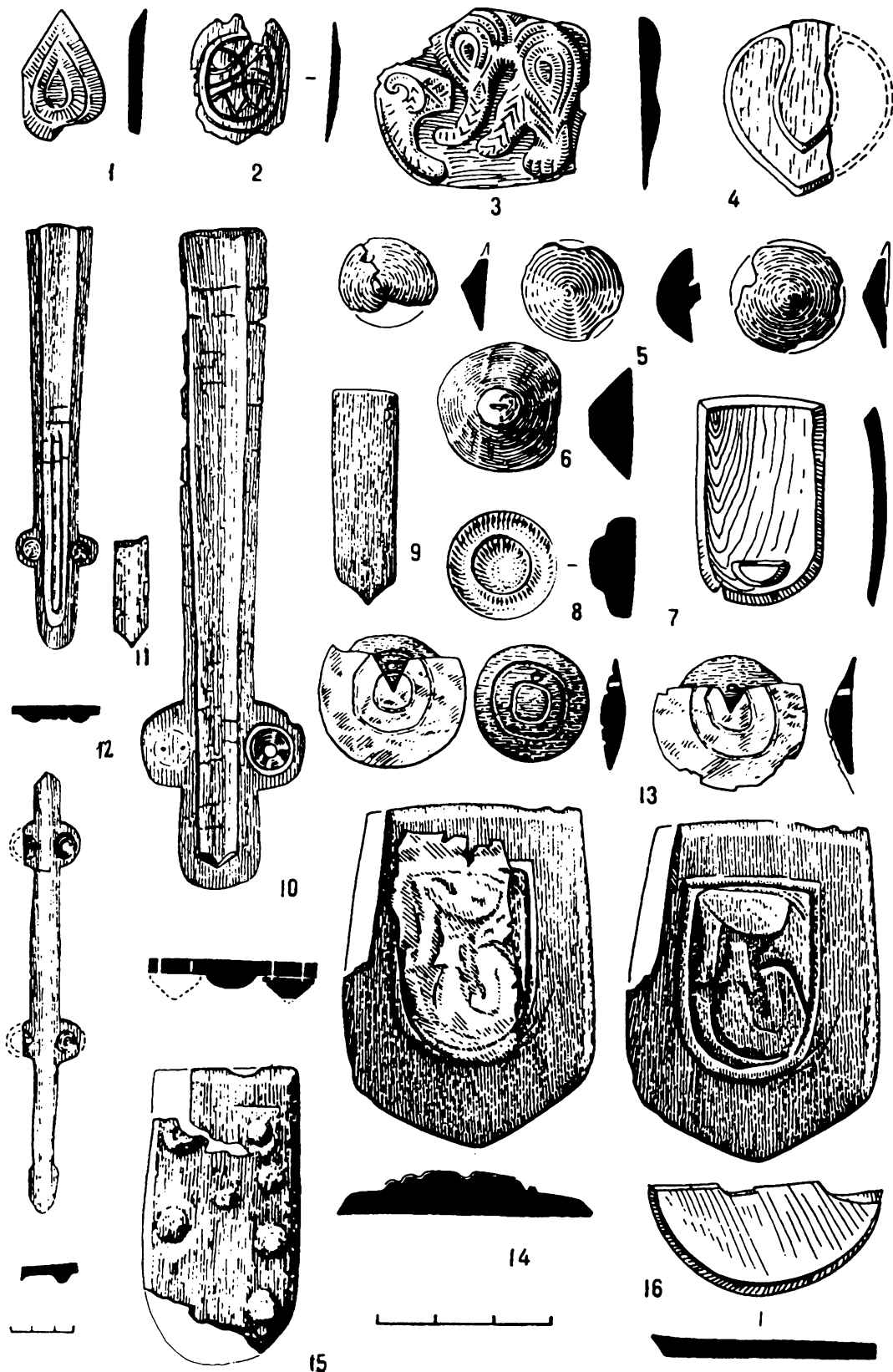
К ритуальным предметам, смысл которых не разгадан, относятся астрагалы. Как правило, они лежат у головы покойника или у сосуда по одной-две штуки, в очень редких случаях — кучками, но также по одной-две, реже более штук. Большинство астрагалов косули либо овцы, изредка коровы. Возможно, что они помещались в какую-нибудь сумочку. Так, известно, что в 1903 г. Д. Хубекова из случайно обнаруженной могилы подняла «кошелек из замши с косточками» [ЛОИА, ф. 1, 1903, л. 33].

§ 10. Посуда и бытовая утварь

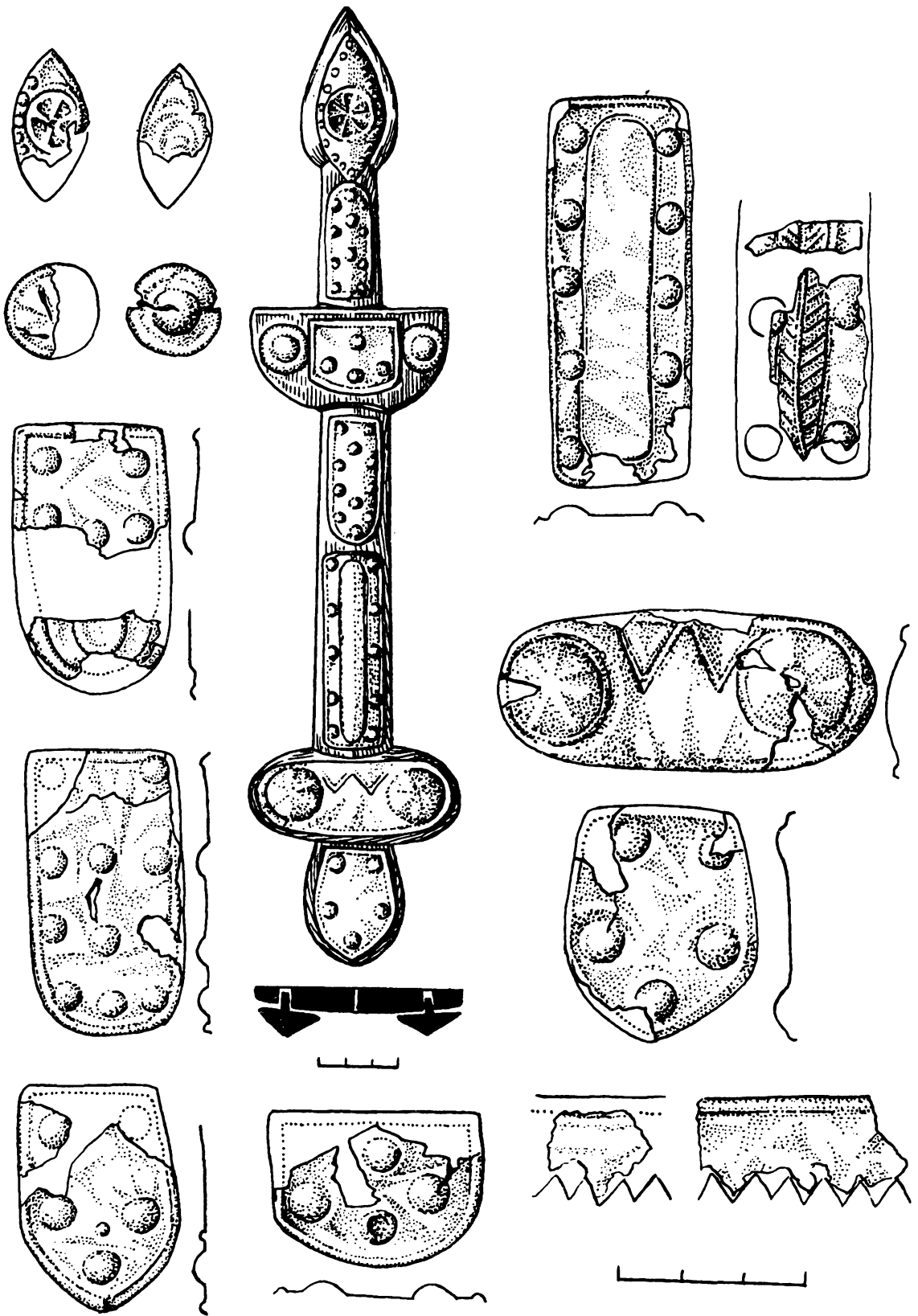
В быту чаще пользовались деревянной и берестяной посудой, чем глиняной. Об этом свидетельствует соотношение той и другой в полностью сохранившихся срубках могильника Оглахты. Так при 2—3 глиняных сосудах поставлены не менее 7 деревянных, не считая берестяных туесков и корбоек, а также разливных ложек и колотушек, вложенных в сосуды. Некоторые деревянные сосуды закрывали крышками из березовой коры. Чтобы разместить большое количество деревянной утвари в ногах покойников, ее ставили друг на друга. Деревянная посуда специально не изготавливалась для похорон, т. к. встречается даже со следами починки. Посуда разнообразная: блюда, миски, плошки, бочонки, чайник с носиком, ведро и т. д. Для анализа деревянной посуды использованы преимущественно изделия, найденные А. В. Адриановым и хранящиеся в Историческом музее и Красноярском музее.

Собрано не менее 10 блюд, которые также называют мисками и корытцами, в них крошили мясо. Блюда овальные, длиной 26—36 см, внутренним диаметром 23—27 см, глубиной 7—9 см, высотой стенок 8—10 см. Дно уплощенное или плоское. Некоторые имеют бортики шириной 2—4 см. У одного края блюда просверлена дырочка диаметром 7—9 см, сквозь которую продевали ремешок, подвешивая пустое блюдо, очевидно к стенке жилища. Два блюда при употреблении разбиты или рассохлись, в могилу они положены в починенном виде. В одном блюде глубокие трещины скрепили через сквозные дырочки ремешком, а в другом — плоской ленточкой, вырезанной из прутика. Кроме стандартных блюд имеются 2 оригинальных. Одно из них (наружный диаметр 25—28 см, внутренний 16.5—18.0 см) с широким бортиком и длинной грибовидной ручкой. Второе (длина 19.5 см, ширина 15.3 см, высота 4.5 см, глубина 3.5 см) с короткой ручкой-столбиком и длинным носиком. Стенки толщиной 1 см, наружные бока грубо стесаны, донышко плоское, 11×6 см [КМ, кол. 24, № 67] (рис. 22; табл. 50).

Распространенным в быту был черпак (ковш, половник), используемый как разливная ложка. Черпаки вырезали из одного куска дерева, они круглые, глубиной 4—8 см, с длинными, но разного размера ручками, в зависимости от чего общая длина разливных ложек — от 18 до 30 см. Колотушки, они же втулки-песты, изготавливались длиной 13 см и шириной 5.5 см.

Остальные сосуды — в единичных экземплярах, сделаны из ствола дерева, это глубокая миска, кувшинчик-«чайник» с носиком, цилиндрическое ведро с носиком, выдолбленный бочонок длиной 45 см и шириной 23 см. Бочонок имеет вставное днище и втулку-кран. Очевидно, использовался для хранения воды и вина (рис. 22; табл. 49, 5; 51).

Берестяная посуда сохранилась преимущественно фрагментами. Чаще это донышки туесков диаметром 13—20 см, склеенные из нескольких слоев бересты. В могильнике Оглахты были 2 овальные коробки диаметром 15—17 см, высотой 5 и 9 см. Их крышки и бока украшены геометрическим орнаментом [МА МГУ].

Керамика является основным вещественным материалом из таштыкских грунтовых могильников, хотя в целом отреставрированных сосудов не более 300. При анализе мною учтены все сосуды, за исключением единичных из могильника Оглахты [Кязласов, 1969], а также из двух могильников, раскопки которых недавно начаты: Чегерак, Мохово. Сосуды вылеплены от руки из серой и светло-коричневой глины, залощены, бывают орнаментированы, хотя многие без орнамента. Последнее обстоятельство позволяет предполагать, что некоторые сосуды специально изготавливали для погребения, а другие брали из кухонной утвари. Но состав теста, способы лощения и лепки керамики еще никем не исследованы. Мой анализ основан только на формах и орнаментах. Основными являются три вида сосудов: кубки, банки, сферические. Кроме них единичными экземплярами представлены миниатюрные геометрические сосудики и котловидные. Те и другие, видимо, неташтыкского происхождения.

Больше половины коллекции сосудов из могил составляют кубки на высоком полом поддоне. Возможно потому, что их было трудно заменить другими. Кубок с вином ставили практически каждому, кого хоронили, а не перезахоранивали. Высота кубков, в среднем, 10—18 см при поддонах высотой 1.5—4.0 см. В зависимости от высоты поддона кубки выглядят высокими или приземистыми. Но, как правило, высота чаши практически равна диаметру венчика, а ширина поддона (диаметром 5—10 см) пропорциональна высоте кубка. Большинство кубков вылеплены из светло-коричневой глины и украшены по верхнему краю пояском-бордюром. Они, возможно, изготовлены для погребения. Реже встречаются кубки из серой глины и без орнамента, очевидно, относящиеся к кухонной посуде.



Рис. 22. Деревянные сосуды и берестяная коробочка: Оглахты I, м. 1 (8—10, 14), 2 (1, 3, 4, 6—7, 12—13, 15—16), 7 (5); Оглахты, 1969, м. 4 (2, 11)

Банок в могилах в 2 раза меньше, чем кубков, они составляют 1/4 часть всей коллекции, но среди них, напротив, преобладают изготовленные из серой глины и без орнамента, т. е. бытовые. Орнаментированные банки украшены таким же пояском-бордюром, как кубки. Среди банок различаются широкие и низкие, чуть конические, цилиндрические, бочонковидные. Все это зависит от соотношения диаметра горла (венчика) с диаметром доннышка. Большинство банок представляют собой те же кубки, но без поддонов (или можно сказать, что кубки — это те же банки, но на поддоне). У них одинаковые емкости, высота (10—15 см) и диаметр дна чаши (4—6 см).

Малочисленную парадную группу керамики составляют сосуды с четко выделенным горлом, раздутыми боками, круглым туловом, с чуть уплощенным дном. Хотя их всего 30 экземпляров, они не стандартные, а различаются по высоте горла, раздутости боков. По внешнему впечатлению их называют по-разному: сферические, бомбовидные, почковидные. Сосуды выполнены из светло-коричневой глины, всегда орнаментированы до половины тулова. Найдены преимущественно на правом берегу Енисея. В северных и северо-западных памятниках отсутствуют.

Между формой сосудов и их орнаментацией определяется связь, особенно между кубками и банками, с одной стороны, и сферическими сосудами, с другой. Кубки и банки украшены ниже венчика полосой простейших геометрических фигур: незамкнутые треугольники, овалы, насечки, ямки, «жемчужины». Фигуры расположены в один-два ряда или группками по 3 фигуры. Они образуют простой бордюры. Фигурки сделаны разным способом (резные, наколотые, нанесенные штампом — как гладким, так и из 3—6 зубчиков), но одинаковым внутри каждого бордюра. Самыми нарядными бордюрами являются две горизонтальные линии, заполненные заштрихованными треугольниками или вертикальными полосами. Они встречены лишь на нескольких кубках. Сферические сосуды, напротив, часто украшены такими бордюрами, причем как одним, так и двумя, стыкующимися по вертикали, т. е. сверху полоса, расчлененная вертикальными линиями, а ниже полоса заштрихованных треугольников. Орнамент особенно нарядных сферических сосудов состоит из бордюра и розетки, например, от полосы заштрихованных треугольников спущена вниз замкнутая фигура (розетка), преимущественно спираль или концентрический круг. Как правило, спираль и круги нарезные и только на двух сосудах, возможно, налепные. Налепные орнаменты стали характерными для второго периода культуры, известного по каменным погребальным сооружениям (рис. 23).

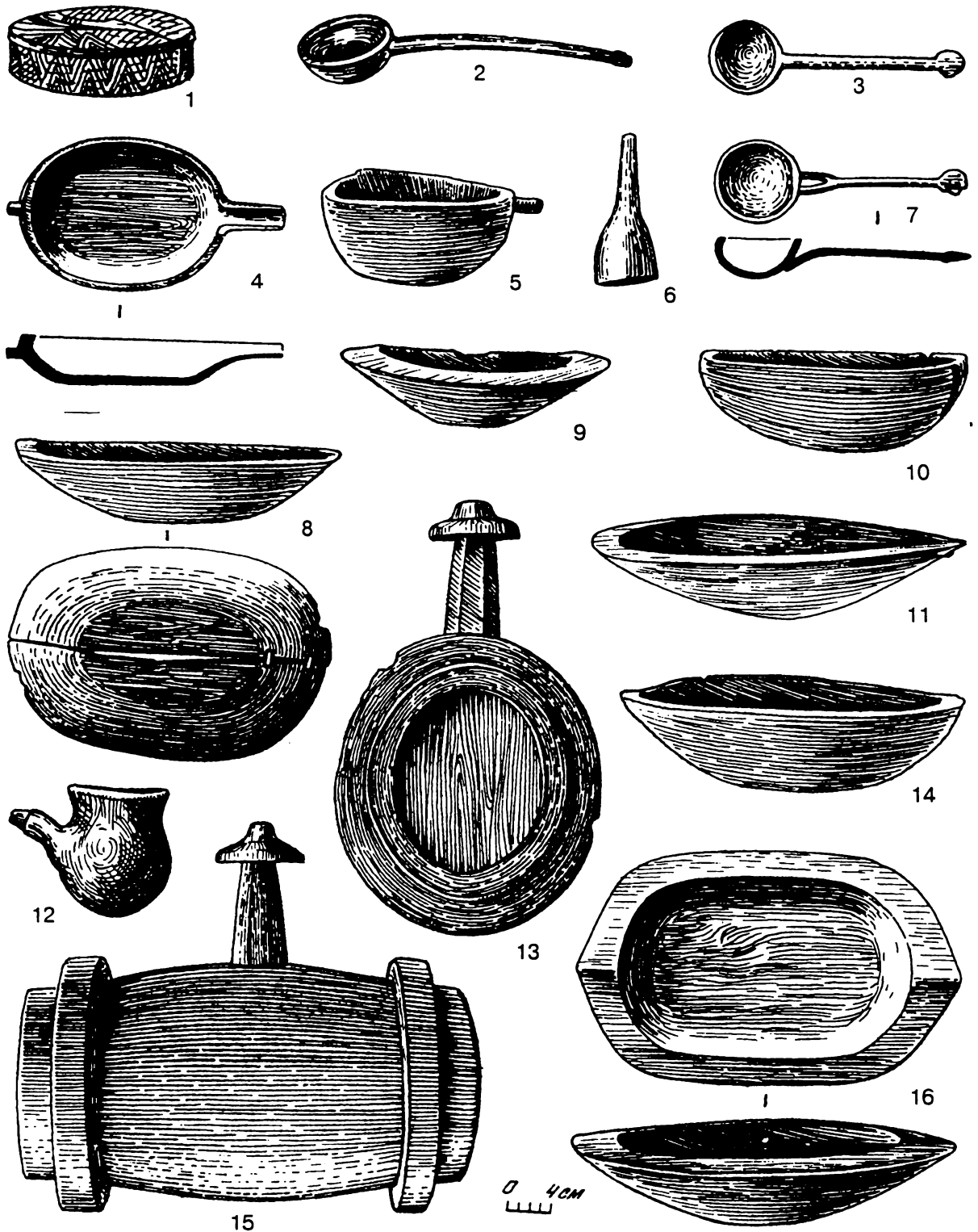
Фигуры и мотивы простых бордюров на кубках и банках, видимо, имитируют технику плетения мягких изделий, наложения швов, обработку кожи, подбор узора на одежде. Они легко рас-

шифровываются при сопоставлении их с орнаментами народов Сибири, проанализированными С. В. Ивановым в монографии «Орнамент народов Сибири как исторический источник» [Иванов, 1963]. На рис. 24 мною изображены основные элементы бордюров таштыкских сосудов (слева) и их возможная расшифровка согласно техническим приемам изготовления мягких вещей у коренных народов Присяянья — самодийцев, кетов, тунгусов (справа). Так, горизонтальные прочерченные полосы могут имитировать нашитые полосы кожи. Оттиски штампа из рядов квадратных зубчиков отражают продергивание кожаных ремешков через разрезы в коже либо прошивание сухожильной ниткой кожаных ремешков. Тот же технический способ обработки кожи отражен в бордюре из мелких точек. Трактровка бордюра из двух горизонтальных полос, пересеченных косыми или прямыми линиями, более разнообразна, т. к. это может быть имитацией либо стеблей травы пучком той же травы, либо спиральной обмотки накладного кожаного ремешка, либо пучка конского волоса, прихваченного к коже сухожильной ниткой. Резные косые треугольники находят объяснение в шве, наложенном через край. Этот шов очень характерен для таштыкцев и сибирского населения. Наконец, зигзаги означают волнообразно расположенные плетеные полосы, соединенные жгутами [Иванов, 1963, рис. 126, 128, 184, 186 и т. д.]. Накладной валик, как говорилось, еще очень редок на керамике. Он имитирует накладной или декоративный шов, применяемый при расшивании кожаных изделий. Подобные швы в Присяянье, видимо, стали применяться только в таштыкскую эпоху.

Единичными экземплярами представлены миниатюрные сосудики высотой 2—6 см: кувшинчик, чашечка с овальным дном, 3 четырехгранных и один пятигранный плоскодонные сосудики, названные Л. А. Евтюховой «солонками». Найдены 3 бронзовых литых котелка с вертикальными ручками, на полом поддоне, высотой 4.5—11.5 см (Салбык, м. 1, 6; Копи, м. 3) (табл. 55). Они, возможно, импортные, т. к. были в могилах наиболее богатых людей, где много обрывков золота, шелковых тканей, импортных бусин, осколков лака. Практически отсутствуют глиняные имитации котлов на поддоне, очень характерных как для местного тагарского населения, так и для таштыкской культуры в более позднее время. На верхнем крае двух кубков можно предполагать обломанные вертикальные ручки, но иной формы, чем на котловидных сосудах (Комаркова, Мысок). Лишь 2 котловидных глиняных сосуда обнаружены в одном из поздних могильников (Барсучиха II). Они украшены 2—3 врезными линиями и формой не отличаются от позднейших тагарских [Баркова, 1975, рис. 4, 1, 3]. Очевидно, «солонки» и котловидные сосуды попали в таштыкские могилы от тагарского населения.











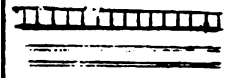
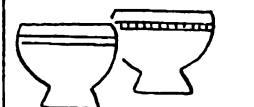

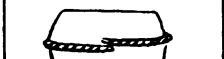





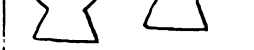

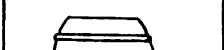





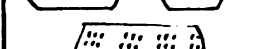

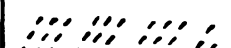
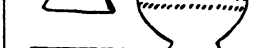
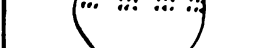
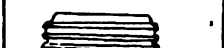







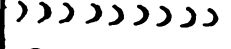
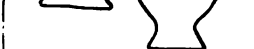
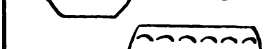
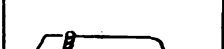

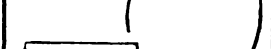
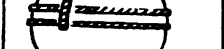

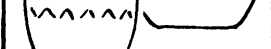



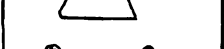
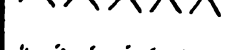

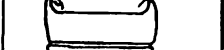



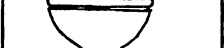



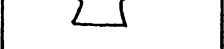



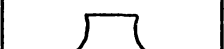





































Орнамент	I тип сосудов	II тип сосудов	III тип сосудов	Единичные
				
				
				
				
				
				
				
				
				
				
				
				
				
				
				
				
				
				
				
				
				
				
				
				
				
				
				
				

Рис. 23. Типы сосудов и характер их орнаментации



Рис. 24. Схема орнаментов сосудов (слева) и их расшифровка (справа)

Суммирую итоги анализа погребальной обрядности. Удалось, на мой взгляд, реконструировать многие действия тех, кто осуществлял захоронения, и выделить как общие, для всех понятные процедуры, так и частные, непонятные. Похоронные действия грубо разделяются на 4 блока.

Первые связаны с тем, что делали до погребения и даже, возможно, до смерти конкретного

умершего. Это: выбор места для кладбища на сухих безлесных склонах, устройство коновязей в местах, откуда пешком поднимались к кладбищу, заготовка бересты и срубов-гробов. Береста срезалась с деревьев весной, спрессовывалась, вываривалась, прошивалась. Очевидно, одновременно береста подготавливалась и для бытовой утвари. Срубы складывали преимущественно из лиственницы, по стандарту, в расчете на одного или трех

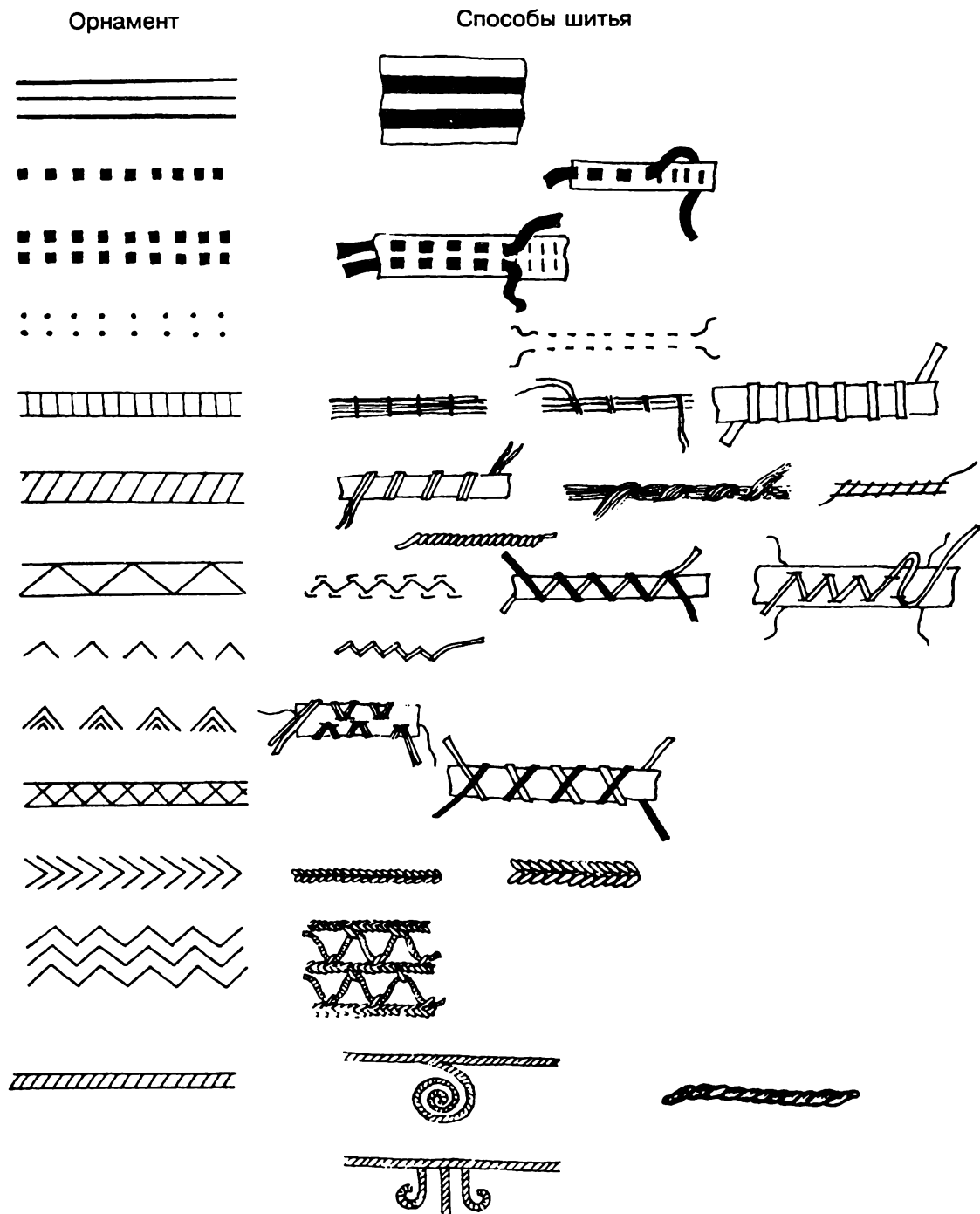

Рис. 25. Орнаменты берестяных, деревянных, костяных, кожаных предметов

покойников, уложенных в зимних одеждах. Малые срубы при необходимости использовали для двух покойников, а большие — для четырех и больше, но те и другие стандартных размеров.

Второй блок действий связан с подготовкой мертвого к погребению. Они длительны и избирательны. Одни трупы бальзамировали или мумифицировали, а также моделировали голову гипсом. Другие кремировали, собирали пепел в мешочек, изготавливали разным способом мягкое туловище в рост покойника, в которое помещали пепел. Конечно, кремировать могли и после бальзамирования. Последующие действия были одинаковы. Покойников обряжали в зимние одежды, причесывали или имитировали прическу, изготавливали похоронные вотивные принадлежности и культовую одежду. Поскольку одежду и похоронные принадлежности украшали золотой бутафорией, а гипсовое или шелковое лицо раскрашивали, вероятно, покойника в парадном облачении помещали в какие-то святилища или дома мертвого для последующих ритуалов. Вследствие достаточно длительных промежутков времени между обряжением покойника и его погребением приходилось обновлять раскраску гипсового лица, производить его починку, т. е. некоторые мумии ветшали, а золотая облицовка похоронных моделей часто облетала.

Третий блок действий касается акта погребения. Вырывали глубокую яму, ставили на дно низкий сруб, укладывали покойников в берестяных мешках, параллельно друг другу, головой в западном направлении. Поскольку основные погребения совершали летом, то реальная ориентация срубов и покойников — головой на ЗЮЗ, ЮЗ. В ноги клали похоронные принадлежности, бытовую посуду и один-два керамических сосуда, специально вылепленных для погребения. Последние, видимо, наполняли напитками и растительной пищей. Для похоронных тризн резали две-три овцы, реze корову. Два-три куса от бока овцы клали на деревянном блюде покойнику. Тогда же в каком-нибудь мешочке или сосуде клали 1—2 астрагала козули или овцы. Некоторым покойникам под подушку, подсунутую под плечи и голову, подсыпали зерна проса или укладывали его стебли. Астрагалы и просо имели определенный ритуальный смысл. Сруб закрывали крышкой, почти вплотную к голо-

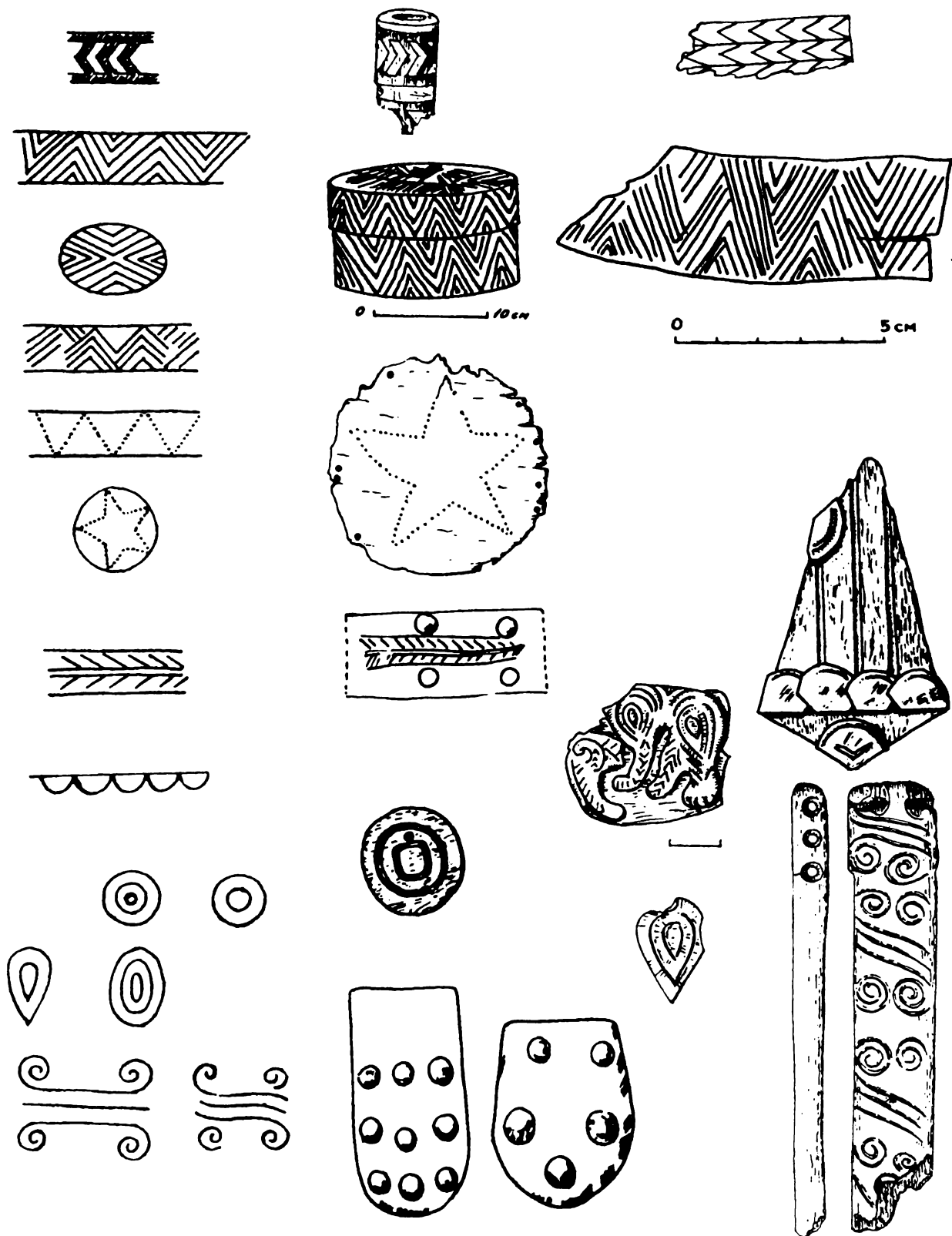
ве покойников, и засыпали землей, вырытой из ямы. Яма оказывалась на две трети засыпанной материковым песком или глинистой супесью, и лишь сверху была смешанная земля. Постепенно увеличивалось количество жертвенных животных при похоронах. Остатки тризн, в виде шкур животных, преимущественно коров и лошадей, зарывали тут же на кладбище или в верхней части самой могилы.

Четвертый блок действий касается поминальных тризн, а также перезахоронений. Поминальными тризнами я считаю те, что совершали на отведенном для этого определенном месте кладбища. Пока эти места выделяются только на могильнике Красная Грива. Перезахоронения останков людей, в том или ином количестве, встречены практически на всех кладбищах, но больше на поздних. Имеются могилы, где все покойники перезахоронены, в других к первичным погребениям подложены вторичные. Для перезахороненных останков соблюдались та же ориентировка, параллельность расположения и место в могиле, что для первично похороненных. Но им не клали мяса, похоронную утварь, специальную (а не бытовую) посуду. При перезахоронениях совершали ритуальные действия, сопровождающиеся тризнами. Для какой категории покойников соблюдался обряд перезахоронений, в какие сроки и когда он возник? Эти вопросы пока без ответа из-за малочисленности раскопок. Только два могильника мне удалось раскопать практически полностью: Комаркова и Красная Грива. Их сопоставления и значительные различия позволяют предполагать, что обычай перезахоранивать мертвых возник постепенно. На других могильниках мною раскопана лишь 1/4 или 1/3 часть территории. Для продолжения исследования погребальной обрядности, отраженной в таштыкских грунтовых могильниках, необходимы дальнейшие полные исследования хотя бы нескольких могильников.

В заключение отмечу, что на поздних кладбищах встречаются могилы, в которых перезахоронены останки людей в количестве, большем принятой нормы (Терский, м. 6; Новая Черная IV, м. 33; Оглахты, 1972, м. 8; Барсучиха II, м. 9, 13). Их единичность свидетельствует о том, что это явно случайные могилы, т. е. связанные с необычной жизненной ситуацией.

Глава 2

ЭТНИЧЕСКИЕ РАЗЛИЧИЯ СРЕДИ ПОГРЕБЕННЫХ

§ 1. Интерпретация погребальных кукол

Главное различие между погребенными проявляется в том, как их предавали земле, т. е. захорани-

вали ли тело или его кремированные останки. Очевидная новизна обряда кремации трупов позволяет предполагать, что ее осуществляли в отношении неместного населения, во всяком случае, на ранних таштыкских кладбищах, где при-

близительно равное число людей кремировано и похоронено без кремации (Комаркова, Абаканская Управа). На самых поздних кладбищах большинство покойников кремированы (Мысок, Красная Грива, Таштык). Постепенное распространение обряда сожжения трупов отражают кладбища промежуточного типа, более поздние, чем Комаркова, но более древние, чем Мысок, Красная Грива (Оглахты, Терский, Новая Черная IV).

Предполагаемые этнические признаки похоронной обрядности усложняются тем обстоятельством, что они связаны и с полом погребенного. Еще антропологом Г. Ф. Дебецем было обращено внимание на загадочность таштыкского остеологического материала, т. к. все черепа гораздо меньше, легче и грацильнее, чем местные тагарские, но в то же время почти идентичны женским тагарским. Он высказал предположение, что, может быть, всех мужчин сжигали, а женщин всегда хоронили обычным способом [Дебец, 1948, с. 129]. Дальнейшие раскопки подтвердили возможность половой идентификации по обряду из-за малочисленности мужских черепов и определения мужчин среди кремированных трупов. Мною проанализировано свыше 200 могил, где определены останки покойников, прежде всего их численность. В более чем 60 могилах похоронены трупы или кости людей, приблизительно в 40 только остатки кремации, в остальных то и другое. В этих могилах похоронены свыше 250 скелетов взрослых и подростков. Среди них определены около 130 женщин и лишь 16 мужчин. Поскольку эти определения сделаны не только антропологами, но и археологами, я уточню соотношение мужчин и женщин лично по своим раскопкам. Так, в могильнике Комаркова (определения И. И. Гохмана и Н. М. Ермоловой) среди 47 скелетов определены 36 женщин, а мужчин не зафиксировано. В могильнике Мысок (определения И. И. Гохмана) определены 11 женщин и нет мужчин. В могильнике Новая Черная V (определения И. И. Гохмана) 11 женщин и двое мужчин. В могильнике Терский (определения А. В. Громова) 12 женщин и 1 мужчина. Даже если предположить, что мужчины были среди небольшого числа неопределенных скелетов, то их процент все равно очень незначителен.

Поскольку пепел, т. е. сожженные косточки, в таштыкских могилах достаточно крупный (длиной 3—4 и 8—10 см), он был просмотрен на трех могильниках М. П. Грязновым (Мысок, Новая Черная IV, V), а на четвертом — М. П. Грязновым и Н. М. Ермоловой (Комаркова). Установлено, что пепел всегда принадлежал только взрослым людям, 20 остатков «трупосожжений» определены мужскими, по кусочкам от черепа либо челюсти; женщин не обнаружено. Пепел мужчин найден во всех вариантах могил: индивидуальных, парных, с тремя и четырьмя покойниками. В одной могиле лежали параллельно 3 куклы, иных покойников

не было, и все 3 кучки пепла оказались от кремированных мужчин (Новая Черная IV, м. 31). Конечно, подобных определений недостаточно, но они повышают вероятность зависимости обряда от пола взрослого покойника.

Несмотря на малочисленность мужских черепов, нет сомнения в том, что физический облик мужчин, которых не кремировали, не отличался от женщин. Они европеоиды, с монголоидной примесью, возможно таежного происхождения, т. к. обнаруживают большое сходство с типом населения лесостепного Алтая и западносибирской лесостепи. Одновременно они близки по облику с местным тагарским населением. Особенно отчетливо единство антропологического типа прослеживается между погребенными в таштыкских могилах и в позднейших тагарских курганах, в частности в кургане Кызыл-Куль, раскопанном А. В. Адриановым [Алексеев, 1975, с. 109—119; Алексеев, Гохман, 1984, с. 69]. Это означает, что в таштыкских могильниках похоронены либо предки позднейших тагарцев, либо сами тагарцы. Акцентирую внимание на том, что имеются в виду погребенные, не подвергавшиеся кремации.

Прямые свидетельства того, что кремированные покойники имели иной облик, чем некремированные, отсутствуют. Правда, антропологи отмечают три черепа с четко выраженными комплексами центральноазиатских черт, но эти черепа могут не относиться к таштыкскому населению. 2 черепа определены и опубликованы В. П. Алексеевым из раскопок А. Н. Липского в г. Абакане (нефтебаза, м. 6; ул. Октябрьская, д. 26). К сожалению, никаких иных сведений, кроме антропологических [Алексеев, 1961, с. 238—307; 1973, с. 220—232], о раскопках не имеется. Третий череп определен А. В. Громовым из могил раскопок у хутора Терский. Здесь монголоидный человек был похоронен поверх берестяного полотнища, закрывающего таштыкскую могилу. Вещей со скелетом не было, но на том же могильнике имеются тюркские захоронения с конем. Значит, впускное погребение могло быть не связано с таштыкскими. В качестве аргументации физической смешанности таштыкского населения принято использовать таштыкские бюсты, относящиеся уже к V—VI вв. На некоторых из них изображены монголоиды. Маски на таштыкских мумиях из могильника Оглахты также могут показаться монголоидными, но они покрывают европеоидные черепа. Значит, этническая неоднородность таштыкских поселков и могильников не может основываться только на изображениях либо разной обрядности. Нужна дополнительная аргументация.

Одной из них является мною выявленная система мест расположения в могилах женщин и кукол. Схема построена на выделении четырех основных типов могил. Для нее использованы только полностью неповрежденные срубы, которые сохранились на могильниках Комаркова, Абакан-

ская Управа, Терский, Оглахты. Затем подключены и малопотревоженные срубы других могильников (рис. 9, 11—13).

Первый тип могил — узкие прямоугольные срубы с захоронением одного покойника: куклы (22 могилы), женщины (16), неопределимого взрослого или подростка (21). Преобладают такие могилы в могильнике Комаркова: 9 кукол, 12 женщин, 3 подростка. Лежат посередине сруба, т. е. мест для подзахоронений не оставлено. Сосуд, реже два, стоит в ногах трупа, у куклы может быть и у головы. Мясо чаще положено около головы куклы и у разных мест трупа (у головы, сбоку, в ногах). Один пепел определен как мужской (Комаркова, м. 36).

Второй тип — такие же срубы по размерам, но с двумя покойниками. Состав последних изредка случаен: 2 женщины (3 могилы), 2 куклы (4 могилы). Малочисленны парные погребения (3 могилы) и возможно парные, когда женщина положена с человеком, пол которого не определен (2 могилы) либо пол двух взрослых неясен (5 могил). Основную же группу составляют могилы, где похоронены женщина и кукла (33 могилы). Только на одном комарковском могильнике подобных 19, причем в трех могилах кукла захоронена, согласно определению костей, с пеплом мужчины (м. 9, 14, 17). В этих и других могилах женщина расположена вдоль южной стенки, а кукла вдоль северной, т. е. слева от женщины. Так же размещены женщина и мужчина без кремации. Значит, можно предполагать, что и труп человека, пол которого не определен, но пепел помещен на месте мужчины, был мужским. Обращает на себя внимание, что куклы всегда уложены первично, а женщины в разном состоянии, т. е. в виде ветхих мумий и даже уже кости их скелетов. Хотя последнее в этих могилах еще редко встречается. Очевидно, захоронения женщины приурочены к погребению куклы. Сосуды в таких срубах поставлены всегда в ногах трупа и поразному около куклы (в ногах либо у головы) (рис. 11).

Третий тип могил — подквадратные срубы с тремя взрослыми покойниками. В них похоронены либо кукла и две женщины (11 могил), либо женщина и 2 куклы. Пепел мужчины определен в двух могилах (Мысок, м. 17; Новая Черная IV, м. 30). Имеются 2 аналога этим могилам, т. е. срубы, где захоронены либо женщина с двумя мужчинами, либо мужчина с двумя женщинами. В этих могилах встречаются перезахороненные женщины, уложенные по тем же правилам: кукла или куклы лежат у северной стенки, а женщины — у южной (рис. 12).

Четвертый тип — рассчитанные на трех человек срубы, но с четырьмя уложенными параллельно покойниками. В них похоронены 2 куклы и 2 женщины или кости последних (10 могил), размещенные по одному из следующих вариантов:

1 — куклы в северной половине, а женщины в южной; 2 — те и другие чередуются, т. е. вдоль южной стенки положена женщина, слева от нее кукла, затем вторая женщина, а вдоль северной стенки вторая кукла. Таким образом, кукла опять всегда расположена слева от женщины. В двух подобных могилах пепел определен как мужской (Мысок, м. 18; Новая Черная V, м. 2). В нескольких могилах этого типа второй скелет принадлежал не женщине, а мужчине. В таких случаях четкое место куклы соблюдалось только относительно рядом уложенной женщины. В этих могилах особенно часто произведены перезахоронения (рис. 13).

Если предположить, что кремировали только мужские трупы, то на каждом могильнике приблизительно будет одинаковое соотношение похороненных мужчин и женщин.

Из-за малочисленности сохраняющихся вещей, положенных тому или иному покойному, по ним трудно определить пол погребенного. Все же изредка мужские вещи удастся отнести к куклам. Например, куклам положены модели луков, псалей, удила, а также колчан уникальной гробницы в Оглахты (Оглахты, 1969, м. 4). С куклами обнаружены остатки моделей кинжалов в ножнах в могилах у д. Комарковой. Наконец, видеть в куклах мужчин позволяет одинаковая роспись лица на двух мужских мумиях и на двух куклах Оглахтинского могильника. Напомню, что на фоне красной маски или шелка нарисованы черные полосы, идущие поперек носа или лба (рис. 6, 7).

Таким образом, погребальные куклы можно идентифицировать с мужскими изображениями на малочисленных, но разнообразных наблюдениях: антропологических, археологических, по регламентации места женщины и мужчины-куклы в парных и коллективных срубах. Косвенным подтверждением версии об исключительности применения обряда трупосожжения для мужчин, причем неместного происхождения, является наличие среди таштыкского населения людей, отличающихся не только погребальными, но и другими культурными традициями.

§ 2. Женские и мужские прически, одежда

Женщины заплетали волосы в косу, которую носили по-разному. Мною предложена реконструкция двух видов причесок на покойницах: простая и сложная. К простым я отношу свернутую на макушке косу, заколотую шпильками. Такую косу закрывали берестяным колпачком, который прикрепляли к волосам двумя-четырьмя костяными или деревянными шпильками-булавками, описанными при анализе украшений. Иногда кончик свернутой косы пропускали у затылка через про-

резанное в колпачке отверстие. В эту косицу вплетали другие волосы, и искусственная коса свободно спадала на плечи. Берестяные колпачки я называю «накосниками». Их пониманию в качестве детали прически предшествовало специальное исследование автора, т. к. все другие ученые в своих работах эти изделия называют «ритуальными туесками». Поскольку этот сюжет мною опубликован [Вадецкая, 1985, рис. 1, 1—6; 1987, рис. 1; 2, 1], я лишь кратко повторю ход своих рассуждений.

При раскопках оглахтинского могильника А. В. Адрианов отметил, что почти за каждым черепом, вплотную к нему, лежало по свернутому из бересты цилиндрику. На одном конце пришито доньшко, а около другого цилиндрок насквозь пронизан тремя-четырьмя деревянными «спицами». А. В. Адрианов считал, что это были туески, которые ставили за головой покойника «с ритуальными целями», а позже они упали (рис. 26). При зарисовках этих туесков я заметила на обратной стороне трех из них маленький вырез. В одной из могил кроме туеска сохранилась искусственная коса, вплетенная в кончик настоящей косы покойницы. Толщина этой косицы совпала

с отверстием в туеске, что позволило предположить связь туесков с прической. В дальнейшем это предположение подтвердилось несколькими дополнительными наблюдениями. Во-первых, в могильнике у д. Комарковой у многих черепов женщин лежал шпильки-булавки того же размера и в том же количестве, что деревянные шпильки, воткнутые в оглахтинские цилиндрики. Значит, ранее на голове были накосники. Во-вторых, нечто подобное накоснику изображено на голове женской фигурки, вырезанной на деревянной плашке из таштыкского склепа V—VI вв. (Тепсей III, ск. 1). В-третьих, к сожалению уже после проделанного мною исследования, берестяной накосник мною же найден в комарковском могильнике, где лежал вплотную к женскому черепу (рис. 27, 1—3, 7).

Все накосники изготовлены из одного куска бересты, свернутой в цилиндр высотой от 9.5 до 12 см. Оба края куска сшивали, а затем к одной из сторон пришивали берестяное доньшко наружным диаметром 7.5—8.5 см, а внутренним 7.0—7.5 см, что позволяет судить о размерах свернутой под накосником косы. Изнутри цилиндрики либо обшивали, либо обклеивали тонкой шелковой



1

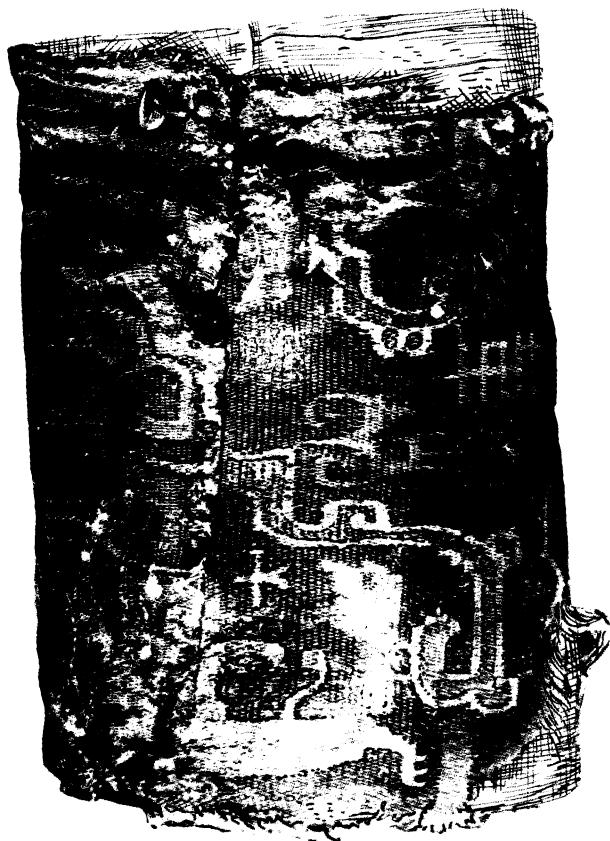

2

Рис. 26. Берестяные накосники, обшитые полихромным толстым шелком: Оглахты I, м. 1 (1), 2 (2). По фото АК 1903 г.



Рис. 27. Женские прически: Оглахты I, м. 1 (6), 2 (2, 7), 3 (4), 9 (3); Красная Грива, м. 14 (5); Комаркова, м. 16 (10, 11). Костяные трубочки: Комаркова, м. 23 (9), 57 (12); Копи, м. 31 (8). Аналогии женским прическам: Тепсей III, склеп 2, рисунки (1)

тканью. Сохранились кусочки однотонного шелка (бордово-красного, сотканного «в виде рогожки») и разноцветного: по серому фону нарисованы группки коричневых квадратиков. Края шелковых кусочков подогнуты и обметаны ниткой из сырца. Снаружи накосники обшивали толстым трехцветным шелком, используя обрезки разных тканей, которые подогнуты и сшиты [Вадецкая, 1985, с. 9]. Накосники, как говорилось, прикрепляли к волосам костяными и деревянными шпильками, от которых на шелке и бересте сохранились дырочки. Судя по последним, прическу закалывали сзади, у основания накосника, двумя шпильками, а спереди чуть выше, в 3.0—3.5 см от низа накосника, одной-двумя шпильками. У трех из восьми сохранившихся накосников сзади имеется прямоугольный вырез 1.5×1.5 или 2×3 см, сквозь который продевали конец свернутой на макушке косы и в него вплетали другую. Сохранившаяся коса длиной 32 см оплетала тонкую косичку толщиной 1 см (рис. 27).

Сложными прическами я называю высокие, с большим количеством вплетенных волос. От одной из них сохранилась берестяная узкая трубочка высотой 5.5 см и диаметром 1.5 см, от двух других — костяные орнаментированные трубочки. Сквозь трубочку продевали тоненькую косичку, сплетенную на темени, и ее определенным образом обматывали накладными волосами, создавая большой узел. Такая прическа, видимо, была на голове одной женщины в могильнике Комаркова. В прическу веером были воткнуты 15 костяных шпилек разной длины, а сами волосы украшены низками бусин и бисера (около 300 штук). Судя по расположению шпилек высота прически была не менее 10 см (рис. 27, 5, 6, 8). Возможно, для сложных причесок использовали шиньон — накладные волосы [Кызласов, 1969, с. 96].

Мужчины тоже носили косу, заплетенную из части собственных волос на макушке или темени. Подлинная прическа сохранилась на одном мужском черепе. У мужчины волосы сбриты с висков, коротко подстрижены на затылке, а на темени слабо заплетены в косу. Для уложенной вдоль головы косы оставлен специальный вырез в теменной части маски [Коваленко, 1972, с. 78] (рис. 6, 2). Такие мужские прически сохранялись и позже, и для них оставлены отверстия на голове гипсовых бюстов. Возможно, собственная пышная коса иногда заменялась накладной. Об этом можно судить по прическе, изображенной на деревянной скульптурке головы воина, обнаруженной в склепе Уйбатского чаатаса. Кроме того, накладная коса была найдена А. В. Адриановым. Это овальный кожаный жгут, обвитый прядями волос, его длина 14.5 см (рис. 28, 2, 5).

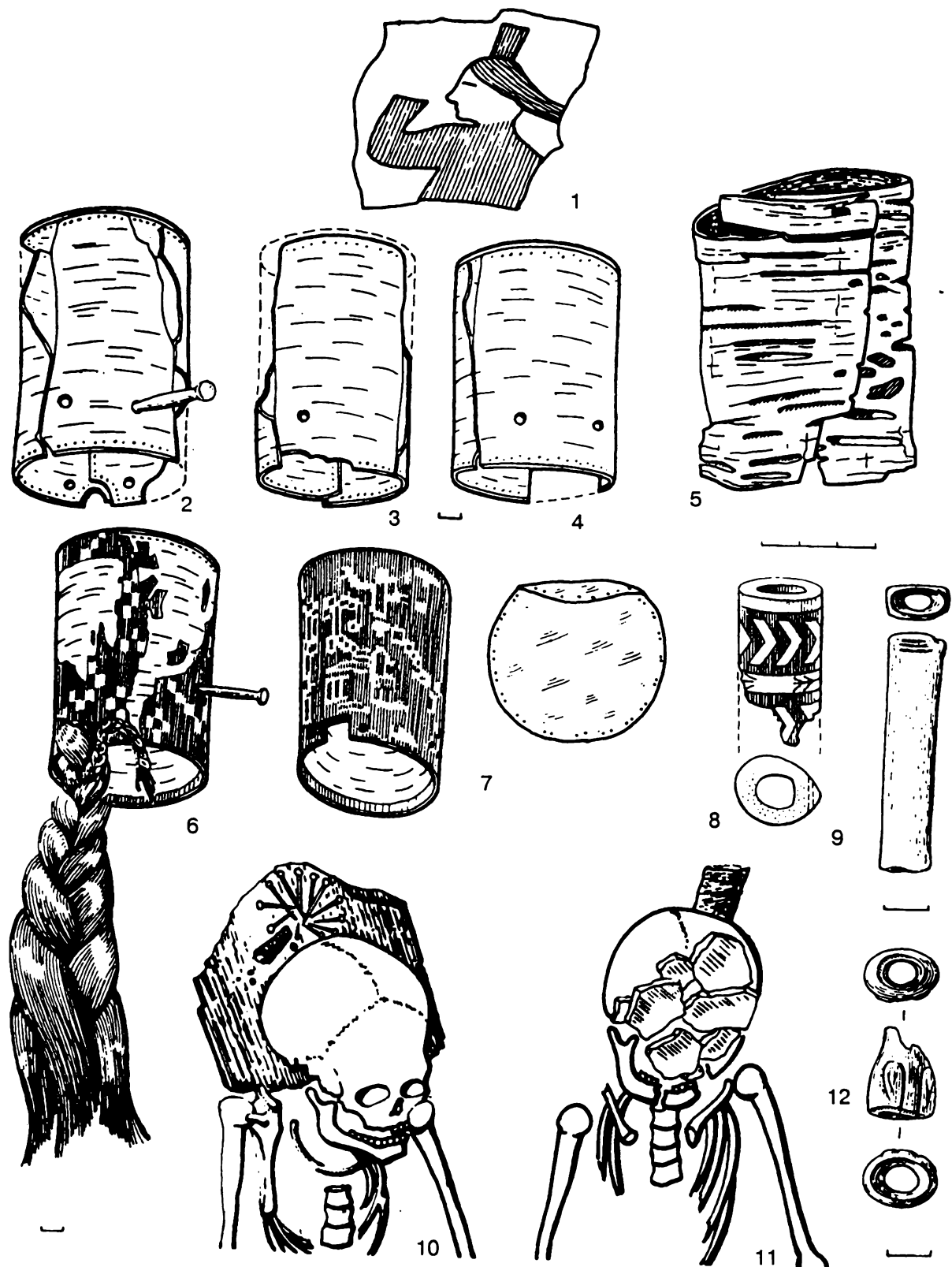
К голове кукол тоже пришивали косичку, но очень тоненькую, туго заплетенную, сложенную внутри миниатюрных мешочков [Вадецкая, 1985, рис. 2, 1, 2]. Одна косичка пришита к голове кук-

лы, найденной в 1969 г. [Кызласов, 1969, с. 96], две другие обнаружены мною в мешочках среди находок А. В. Адрианова. Один мешочек, 5.0×4.5 см, овальный, сшит из двух кусочков кожи. Один кусочек короткий, с подогнутым внутрь и подрубленным краем, второй кусочек длинный, его край сильно отогнут, оторочен и охвачен ремешком. Внутри мешочка сохранились короткие пряди волос человека (рис. 27, 4). Второй мешочек цилиндрической формы, 8.5×5.5 см, сшит из одного куска твердой кожи. На одном конце мешочка пришито «донышко», другой край загнут внутрь, видимо, он пришивался к голове куклы. Внутри мешочка волосы, заплетенные в тоненькую косичку, и деревянная шпилька длиной 3.5 см. По сведениям А. В. Адрианова, в нем были 2—3 «булавки» (рис. 27, б). Третий кожаный мешочек известен только по описи А. В. Адрианова. Мешочек внутренними размерами 6.0×1.8 см имел круглое сплющенное дно, кверху был сужен. Мешочек набит травой, т. е. он имитировал прическу, но не содержал подлинных волос покойника [МАЭС д. 55, кол. 24, № 77]. Кроме кожаных, А. В. Адрианов нашел 2 шелковых мешочка, 4.0×4.5 и 5.5×4.5 см, которые назвал «ладанками на груди», т. к. материя была засалена и пропитана каким-то органическим веществом [МАЭС, д. 55, кол. 24, № 73]. Думаю, что в мешочках также были волосы, т. к. кусочек шелка того же размера, 4.0×4.5 см, пришит к голове куклы, найденной в 1969 г.

Прически кукол подтверждают интерпретацию их как изображений мужчин, а также уточняют, что, видимо, имитированы воины, поскольку кожаные мешочки, под которыми спрятаны передние пряди волос, изображены на голове воинов на деревянных плашках из склепа под горой Тепсей. Рисунки тепсейских накосников-мешочков сходны размерами и очертаниями с реальными оглахтинскими и аналогично последним завязывались у корня волос длинным ремешком либо протыкались булавкой (рис. 28, 1). В повседневной жизни мешочки надевали на свернутую на темени косичку, очевидно для того, чтобы волосы не рассыпались, не лезли в глаза, не мешали при резких движениях. Местное тагарское население тоже прятало часть волос в мешочек. Так, в 1982 г. в одном из позднейших тагарских курганов у с. Береш обнаружены человеческие мумии с глиняными головами и прическами, в центре которых располагался миниатюрный кожаный мешочек с вложенной в него тоненькой косичкой (рис. 28, 3).

В середине XVII в. маньчжуры насильственно ввели ношение мужских кос в Китае и у пограничных с ними народов. Этим влиянием объясняется распространенность подобной прически не только у народов Амура (нанайцев, нивхов), но у бурят, алтайцев, кетов, хантов. Видимо, и в более древние времена в Сибирь проникали прически тех, кто периодически контролировал просторы



Рис. 28. Мужские прически: мешочки для косички и накладная коса: Оглахты I, м. 1 (4—6).
 Аналогии мужским прическам: Тепсей III, склеп 2, рисунки (1); Уйбат I, з. к. 1, деревянная фигурка (2);
 Береш, к. 2, мумия (3)

Центральной Азии, в частности в хунно-ханьский период. Китайские историки сообщают об обычае обривать головы у племен ухуань, сяньби, жуань-жуаней и других «варваров» [Бичурин, 1950, ч. I, с. 143, 149, 167, 208]. Для сибирского климата такие прически малопригодны. Между тем частичное сбривание волос с головы зафиксировано у погребенных в Пазырыкских курганах Горного Алтая [Руденко, 1953, с. 28—30]. Еще в то время, когда восточные ханты носили распущенные волосы, их героический эпос сообщал о древней прическе воинов, которые выстригали переднюю часть головы и оставляли длинные волосы на макушке. Из-за этой прически их называли «косатыми», «со стриженной головой», «со стриженным лбом» [Лукина, 1985, с. 224, 228]. Вероятно, и у таштыкцев разные способы стрижки практиковались для мужчин и мужчин-воинов. На мой взгляд, коса, уложенная вдоль частично бритой головы, и косичка, оставленная только на макушке, отражают разную этническую принадлежность покойников.

Одежда на мумиях, очевидно, отличалась от одежды на куклах. А. В. Адриановым описана куртка, ныне хранящаяся в Историческом музее и мне известная по рисунку М. П. Грязнова. Куртку Д. И. Худякова сняла с куклы и бросила у могилы. К тому времени, когда А. В. Адрианов вытащил ее из-под снега, от куртки остались правая пола, рукав и часть спины. Куртка сшита из отдельных четырехугольных кусков белого бараньего меха, с изнанки через край. Пола длиной около 75 см обшита неровной полоской кожи шириной 1.0—3.7 см. Рукав заканчивается пришитым обшлагом шириной 6.5 см. От спины до обшлага рукав был разрезан (рис. 29, 2) [МАЭС, д. 55, л. 14]. В той же могиле на второй кукле была куртка из бараньего меха, от которой сохранились часть спины и 2 рукава длиной 46 см [КМ, кол. 24, № 80]. Сведения об одежде двух кукол, хранящихся в Эрмитаже, пока столь же скудны. На одной были соболья «дощка» и меховые сапоги с завязками, на второй — меховая куртка [Кызласов, 1969, с. 96].

Мумии одеты в шубы. От одной сохранились часть рукава и ворота и пелерина. Согласно описанию А. В. Адрианова, рукав заканчивался длинным языком, охватывающим тыльную часть руки. На рукаве заплатка, пришитая жилами. Ворот стоячий, к нему пришита шелковая голубая тесемочка. Пелерина кожаная, обшита у шеи узким ремешком. Края пелерины выкроены в виде двух мысков, на концах которых прикреплены ремешки — один пришит, другой захватывает ворот через отверстие «мертвой петлей». Ремешки связаны полубантиком [МАЭС, д. 55; КМ, кол. 24, № 77].

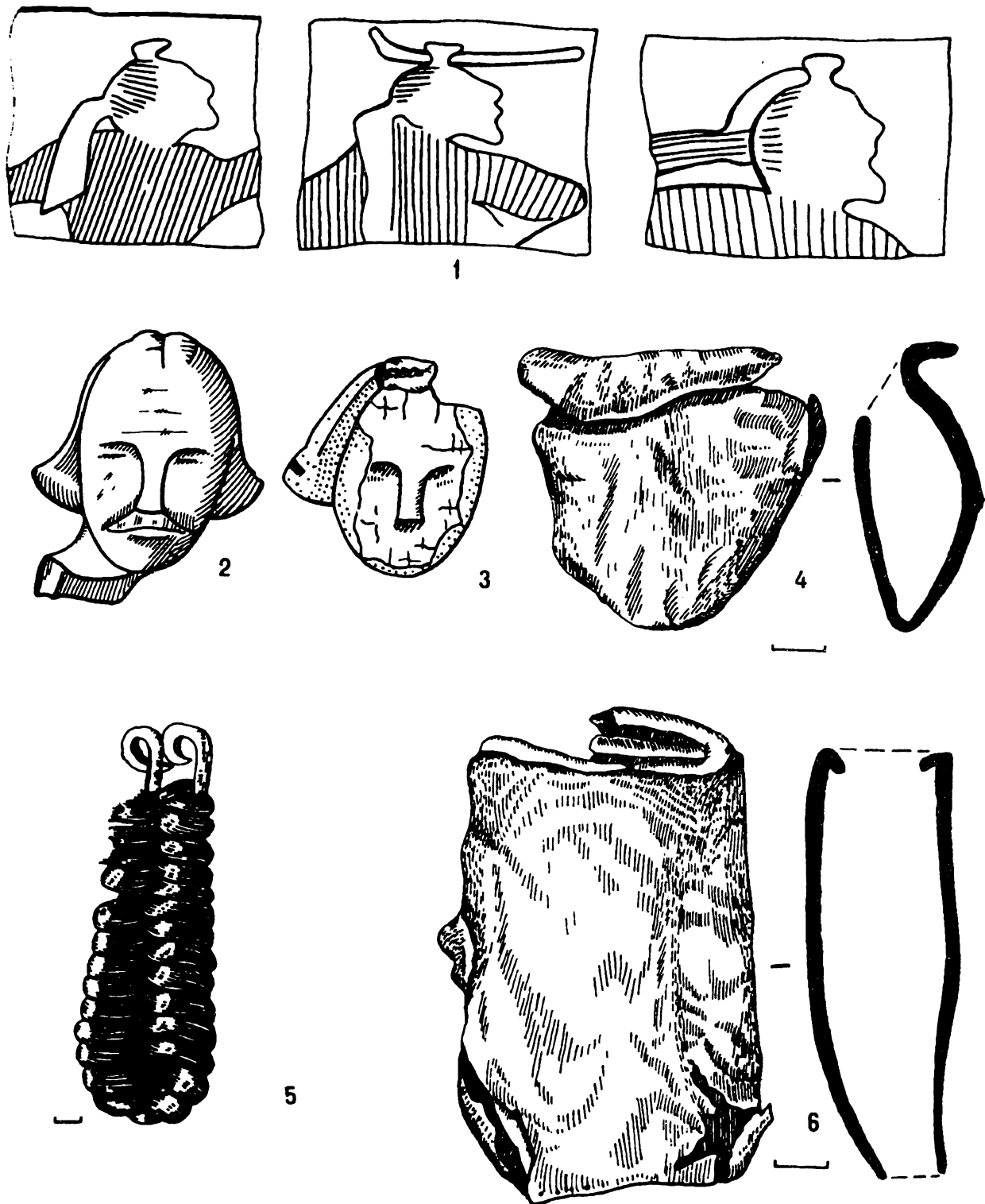
Полный комплект одежды сохранился на мужской и женской мумиях, хранящихся в Эрмитаже. Одеты были одинаково. Опубликована одежда мужской мумии. На тело надеты шуба, сши-

тая из овчины, мехом внутрь, и штаны овчинные, длинные, заходящие за колено, напускные. Они завязывались ремнями у пояса и в двух местах у ног — под пах и под колено. Поясные ремешки пропущены в петли и имели красную кожаную пряжку. Поверх нательной шубы был нагрудник двусторонний, наборный, из беличьего меха. Поверх нагрудника вторая шуба, мехом наружу. Обе шубы короткие, почти до колен. Полы не запахивались, а завязывались ремешками встык. Стоячий воротник и борта оторочены мехом собаки (лайки), рукава заужены и имели манжеты. Стоячий меховой воротник отмечен и на женской шубе. Кроме шуб на мужчине высокие, до колен, меховые сапоги, которые ремешками закреплены в двух местах — у щиколотки и по верху голенища. На голову надета шапка, сшитая из целой шкурки соболя, мехом внутрь. Шапка с удлиненными ушами и мысками, спускающимися на лоб и затылок. Под подбородком она завязывалась ремешками. Спереди к шапке пришит кусок шкурки, закрывающий гипсовое лицо мумии. На руках длинные меховые рукавицы, отороченные рыжеватым пушистым мехом [Завитухина, 1976, с. 100—101]. Под голову или спину мужчине положено детское меховое пальто, выкроенное как взрослое, но полы его не стягивались. Пальто из овчины, длина спины — 35 см., переда — 43 см, рукава — 29 см. Перед окаймлен кромкой из маленьких кусочков собачьего меха, переходящей в стоячий воротник; рукав окаймлен полоской из меха соболя. Для прочности в швы рукава вставлена согнутая вдвое полоска кожи. Края выкроены из целого куска овчины и вшиты в бока, образуя пальто, расширяющееся книзу (рис. 29, 1) [Froesen tombs, 1978, p. 95, № 128]. Состав и покрой одежды позволяют сделать три вывода. Во-первых, одежда соответствовала местным племенам. Во-вторых, она характерна для современных народов Севера Сибири. В-третьих, она наиболее соответствует древней одежде самодийских народов.

Одинаковая одежда для мужчин и женщин была принята у многих сибирских народов. Местная одежда, близкая по времени к таштыкским мумиям, обнаружена в позднетагарских курганах, где поверх шерстяной и кожаной рубах на покойниках надеты шубы [Мартынов, 1979, с. 114]. В позднейшем из тагарских курганов у д. Береш на мумии мужчины были шерстяная и кожаная рубахи с треугольным вырезом на груди, меховой нагрудник и поверх него 2 шубы, мехом внутрь и наружу. Обшивка выреза и швы вдоль него выполнены «через край» (рис. 82). По комплексу признаков (длина до колен, оторочка воротника и пол собачьим мехом, соединение пол) таштыкские шубы схожи с древней самодийской одеждой, черты которой сохранились в древних костюмах энцев, ненцев, нганасан [Прыткова, 1970, рис. 15, 50—51]. Самым отличительным признаком самодийской распашной одежды является



Рис. 29. Детская шубка: Оглахты, 1969, м. 4 (1); куртка куклы: Оглахты I, м. 1

соединение пол, т. е. без запаха направо (как монголы) или налево (как восточные ханты, кеты, тюрки и др.). Сходящиеся полы были характерны для западной группы хантов, манси, селькупов, ненцев, нганасан, эвенков (рис. 30). У некоторых из них практиковалась замена стыковки пол запахом (селькупы, манси, ненцы) [Лукина, 1985, с. 184]. Поэтому, возможно, не случайно, что таштыкские шубы имеют самый древний способ стыковки пол одежды, т. е. они завязывались встык ремешками. Подобное известно на одежде идолов нганасан и энцев, т. е. на наиболее древней одежде этих народов [Грачева, 1980, с. 80].

Нагрудники носили племена Енисея еще в эпоху бронзы (окуневцы, карасукцы). меховой нагрудник появился для прикрытия верхней распашной одежды у народов Сибири. Сохранилась эта деталь костюма у тунгусов и юкагиров, но в прошлом была и у самодейцев (нганасан, ненцев), некоторых кетов [Прыткова, 1970, с. 54]. Ханты же всегда носили одежду без нагрудника [Лукина, 1985, с. 187], что является еще одним отличием таштыкской одежды от одежды хантов.

Меховые штаны на таштыкской мумии наибольшим количеством признаков (до колен, напускные, с завязками под коленом) и креплением к голенищу обуви схожи с натазниками ненцев и нганасан. Для сравнения: к краям штанин у ненцев пришивались ремешки для завязывания их вокруг ноги. Штаны нганасанского комбинезона (покрывающие голенища женской обуви) туго под коленом затягивались [Прыткова, 1970, рис. 11, 21 и с. 48]. Таштыкские меховые штаны завязывались под коленом и ремнями под пахом. Возможно, эти ремни в дальнейшем заменили специальными подтяжками или кольцами, какие имеются на мужских штанах ненцев и восточных хантов для более прочного привязывания штанов к обуви. Во всяком случае, такие элементы одежды, как подтяжки и кольца у северных народов считаются заимствованными из быта степняков-кочевников [Лукина, 1985, с. 212].

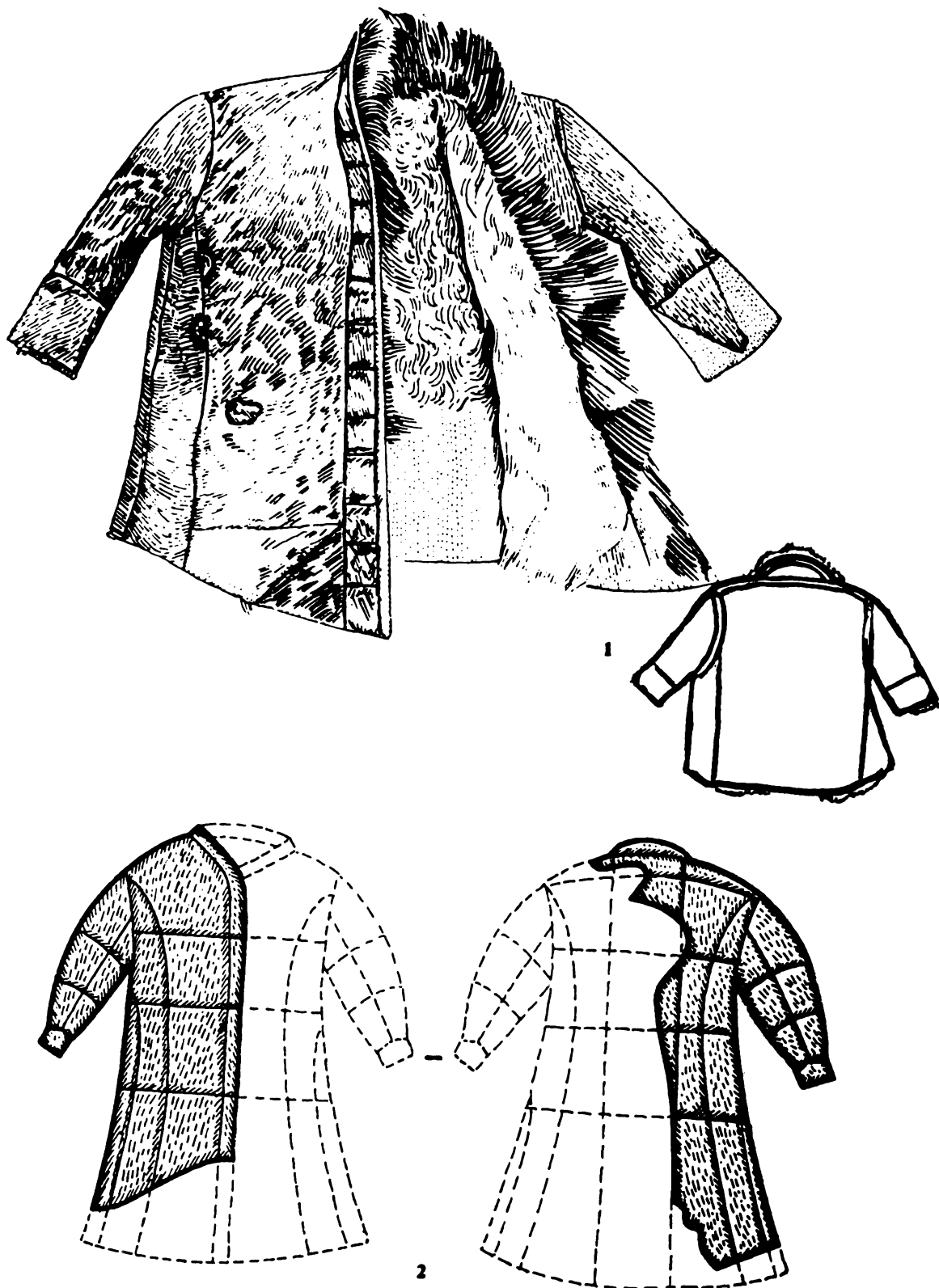
Меховая шапка, надетая на таштыкскую мумию, по классификации Н. Ф. Прытковой, называется капором. Это типичный головной убор северных народов и основной — эвенков. В отличие от других народов, ханты хотя и заимствовали капор у ненцев, но носили его как исключение, ибо универсальным для них головным убором был платок [Лукина, 1985, с. 236—237]. В этом еще одно отличие одежды хантов и таштыкских мумий.

Обувь таштыкской мумии типична для лесных, а не степных народов. В частности, для степных народов Саяно-Алтая характерна не меховая обувь, а кожаная с войлочным чулком. По своим размерам меховые таштыкские сапоги схожи с селькупскими и женскими нганасанскими, а по месту расположения завязок (у лодыжки и под коленом) — с обувью селькупов [Василевич, 1963].

Таким образом, одежда на таштыкских мумиях наиболее соответствует самодийскому типу одежды, а конкретные ее элементы особенно родственны одежде ненцев и нганасан. При сопоставлении одежды хантов и кетов наряду с общими деталями костюма прослеживаются принципиальные различия. Одежда хантов отличается от таштыкской наличием запаха полы, отсутствием нагрудников и капоров. Одежда кетов отличается от таштыкской значительно большей длиной шубы и наличием запаха полы (рис. 30).

Таштыкская местная одежда имеет сходство не только с одеждой самодейцев, но и с одеждой тех народов, в этногенезе которых южные самодейцы принимали участие. Например, с одеждой качинцев, носящих поверх шубы нагрудник, или северо-восточных тувинцев, надевавших на охоту куртку старинного покроя, т. е. без воротника, длиной до колен, с не запахивающимися, а сходящимися и завязывающимися краями [Народы Сибири, с. 391, 462—464]. Покрой одежды кетов, в свою очередь, сближается с покроем одежды южных и западно-сибирских народов, т. к. они носили халат, длинную шубу, которую запахивали и подпоясывали. Ханты следовали этнической традиции вопреки внешним факторам, они запахивали одежду и не носили нагрудников при сохранении распашной одежды, которая не могла защитить тело от морозов [Лукина, 1985, с. 186].

К сожалению, покрой курток на таштыкских мужских куклах пока неясен, как и стыковка их пол, поэтому их нельзя сравнить с одеждой других народов.

§ 3. Местные (сибирские) и новые (азиатские) традиции в материальной культуре

Этническую неоднородность таштыкского населения отражают не только разные способы предания человека земле и сопровождающие их ритуалы. В материальной культуре прослеживаются как местные сибирские традиции (способы шитья и изготовления бытовой утвари, орнаменты, скотоводческая культовая символика), так и ранее здесь не встречавшиеся (орнаменты, земледельческая культовая символика, способы рубки мяса).

Благодаря тщательности, с которой А. В. Адрианов описывал каждый фрагмент кожи и ткани, можно получить представление о способах обработки кожи и о технике шитья. Обращают на себя внимание две особенности — подбор материала и стандартность наложения швов. Одежду и кожаные куклы шили из мелких кусочков кожи. Прежде всего это касается оборок и узких ремешков, сшитых и скроенных из кожи и бараньего меха размерами 3.5×2.0 см. Из мелких кусочков сшита коническая шапка высотой 17 см. Для нее



Рис. 30. Старинная одежда народов севера Сибири: ненцев (1), нганасан (2), селькупов (3), хантов (4), эвенков (5), энцев (7), кетов (6)

использованы полоски кожи и квадратики шириной до 2 см, мехом наружу. Мех, предположительно, соболя. Наверху шапки был яйцевидный помпон, высотой 4,5 см, диаметром 3 см. Он сшит из мелких лоскутков меха и туго набит шерстью. К верхушке шапки помпон прихвачен тонкими скрученными ремешками и торчит наружу [МАЭС, д. 55, л. 13]. Меховая сумочка, хранящаяся в Историческом музее, осмотрена М. П. Грязновым. Она сшита из длинных полосок 7×1 см мехом наружу, грубым швом, сухожильными и, видимо, крапивными нитками [ГИМ, кол. 783, № 20]. Куртки и шубы (из коллекции А. В. Адрианова) также сшиты из отдельных четырехугольных либо прямоугольных кусков кожи и меха.

Во всех случаях отмечено, что швы наложены с изнанки через край. Следует уточнить, что куски кожи сшивали с изнанки через край, швы накладывали тонкой иглой, края кожи подрезали близко к шву. Те же стандартные швы (через край) наложены при изготовлении кожаной головы куклы, мешочков с волосами, при обшивке материей берестяных наконечников. Через край обшивали верх таштыкских туесков и наконечников, тем же способом пришивали донышки туесков к стенкам. Технология берестяных таштыкских изделий позволяет сделать определенные наблюдения этнографического порядка.

Во-первых, наложение швов через край является древней традицией Присаянья и прослеживается еще на туесках эпохи бронзы, в андроновской культуре [Вадецкая, 1986, табл. IV, 8]. Тот же прием наложения швов преобладал у местного тагарского населения. Для сравнения проиллюстрирую несколько находок из лесостепного района на примере собственных раскопок, где сохранились бронзовые кинжалы, обшитые мехом через край (рис. 31; 1), и отреставрирована одна берестяная коробочка (могильник у ручья Березовый). В прямоугольную коробочку 12×8×5 см вложены 4 миниатюрных туесочка высотой 5 см. Три из них диаметром 2 см, четвертый диаметром 4 см. Коробочка и туески имели донышко и крышку. У коробочки и трех туесков крышка и донышко прикреплены к стенкам швом через край. Иная технология у широкого туеска, нижний край которого отогнут и пришит к донышку (рис. 31, 2, 4). По публикации известна еще одна овальная отреставрированная коробочка, 35 см, из могильника у с. Шестаково, где донышко сшито со стенкой сосуда также через край [Мартынов, Мартынова, Кулемзин, 1971, рис. 146] (рис. 32).

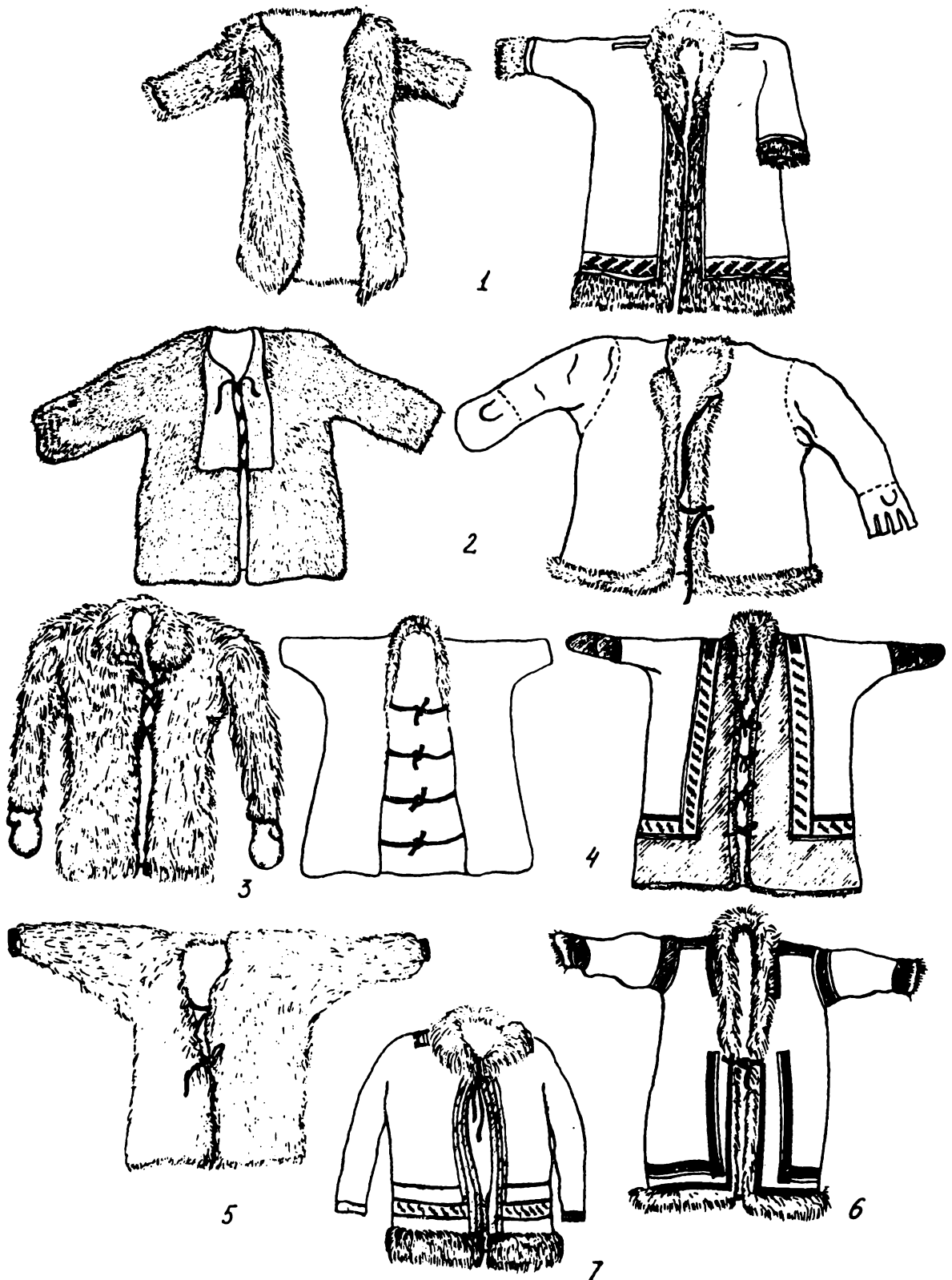
Во-вторых, технология берестяных изделий является этнографическим признаком и, возможно, указывает на происхождение их изготовителей. Все народы севера Сибири и Амура обшивали подрезанную кромку берестяного сосуда через край либо накладывали на него гибкую планку, которую обшивали через верх саргой, расщепленным корнем кедра, лыком, сухожилиями, суро-

выми нитками. Кроме северных народов Сибири тот же способ крепления кромки бортов берестяных сосудов был известен на юге самодийцам-тувинцам (тоджинцам), поэтому этнографы предполагают, что предки народов Севера принесли эту технологию с Саян [Лукина, 1985, с. 240]. Среди тюркоязычных племен этот прием использовали только якуты. Другие народы кромку сосудов крепили иначе: отгибали наружу или внутрь либо накладывали на нее сложенную вдвое полосу бересты [Лукина, 1986, с. 239]. В могильнике Кокэль в Туве найдены туески, изготовленные в технике тюркоязычного населения [Дьяконова, 1970, табл. VII, 8, 9].

Видимо, одежду, погребальных кукол, берестяную посуду в таштыкских поселках шили представители местного тагарского населения.

Среди деревянной посуды из могильника Оглахты стандартными являются только черпаки и блюда. Последние значительно отличаются от древних алтайских и тувинских формой, отсутствием ножек и большей глубиной. Таштыкские блюда напоминают глубокие тарелки, а тувинские и алтайские, даже без ножек, подносы. Наибольшее сходство таштыкские блюда имеют с блюдами, обнаруженными мною в лесостепном поздне-тагарском кургане у д. Береш, у которых овальная форма и широкие бортики (рис. 33). Но берешские блюда мельче, чем таштыкские, и этим схожи с блюдами современных народов Севера. Глубину блюд принято связывать с их использованием для той или иной традиционной пищи. Так, в Туве и Горном Алтае на блюдах подавали куски отварного мяса, без бульона. Северные охотники и рыболовы в блюдах подавали вареную рыбу, снимая мелкими черпаками жир [Лукина, 1985, с. 25]. Объем тагарских и таштыкских блюд позволяет использовать их для подачи мяса с бульоном. По мнению этнографов, деревянная посуда у народов севера Сибири является реликтом скотоводческой культуры, а избирательность заимствованных форм (овальные блюда и корытца, без ножек и ручек) позволяет предполагать, что степи Енисея входили в ту территорию, откуда деревянная посуда распространялась на север [Лукина, 1985, с. 251]. На археологическом материале эта версия подтверждается, на мой взгляд, тем, что лесостепные блюда Присаянья образуют промежуточный тип между степными блюдами и блюдами северных народов (рис. 34).

Но все сказанное относится к стандартным формам, а среди индивидуальных таштыкских деревянных сосудов есть схожие с тувинскими, например, цилиндрическое ведро с носиком и бочонок [Дьяконова, 1970, табл. VII, 2, 3, 5, 16, 17, 19, 26]. Значит, в таштыкской культуре присутствовали две традиции изготовления деревянной посуды, что, возможно, вызвано одновременным проживанием разных этнических групп населения.



Рис. 31. Обшивка тагарских меховых ножен: Ашпыл, к. 7, м. 4 (1).
Берестяная коробка с тремя миниатюрными внутри нее: Березовский, к. 28, м. 1 (3, 5); реконструкция (2, 4)



Рис. 32. Тагарское зеркало в мховом футляре: Березовский, к. 28, м. 3 — общий вид (1); фрагмент шерстяной ткани внутри футляра (2); две стороны ткани (3, 4); окись бронзы поверх ткани (5)

Различается происхождение отдельных форм таштыкской керамики, а также типов орнаментов. Две основные формы таштыкских сосудов (небольшие банки и кубки), судя по их массовости, стандартности и близости к бытовой керамике проживающего здесь тагарского и так называемого «инокультурного» населения, являются местными. От них отличаются сферические сосуды с четким горлышком. Они малочисленны и нестандартны. Эта форма сосудов на месте только складывается, в то время как на других территориях (Центральная

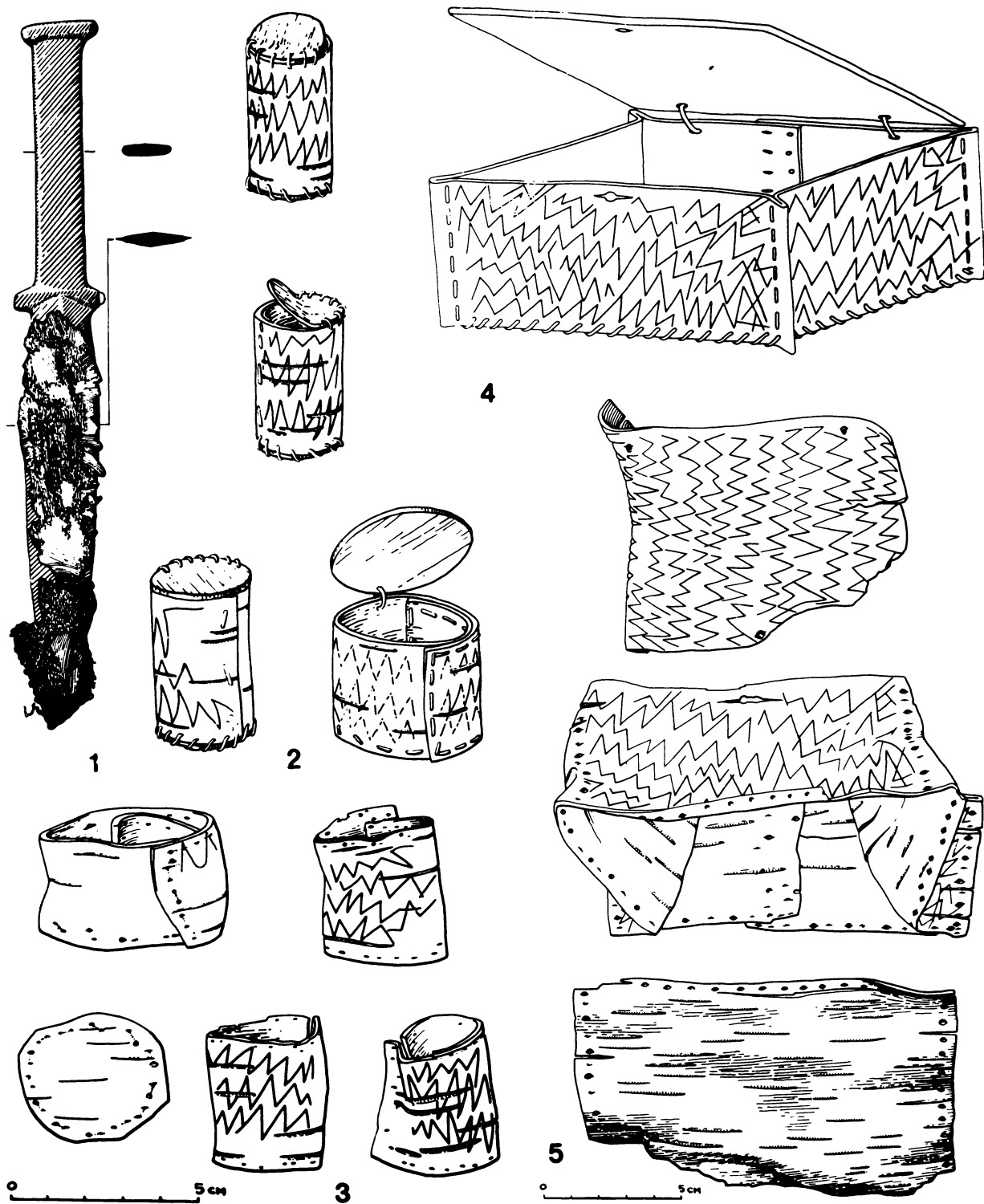
Азия, Горный Алтай, Тува и др.) похожие сосуды, имитирующие кожаные, были широко распространены. Сосуды котловидные и миниатюрные геометрические настолько единичны в таштыкских могилах, что очевидно, как говорилось, были привезены из тагарских поселков. Орнаментация таштыкских сосудов своеобразна и бывает только на собственно таштыкской посуде, а на геометрических и котловидных сосудах не встречается. Орнамент, т. е. в узком смысле узор, состоящий из ритмически упорядоченных элементов для украшения

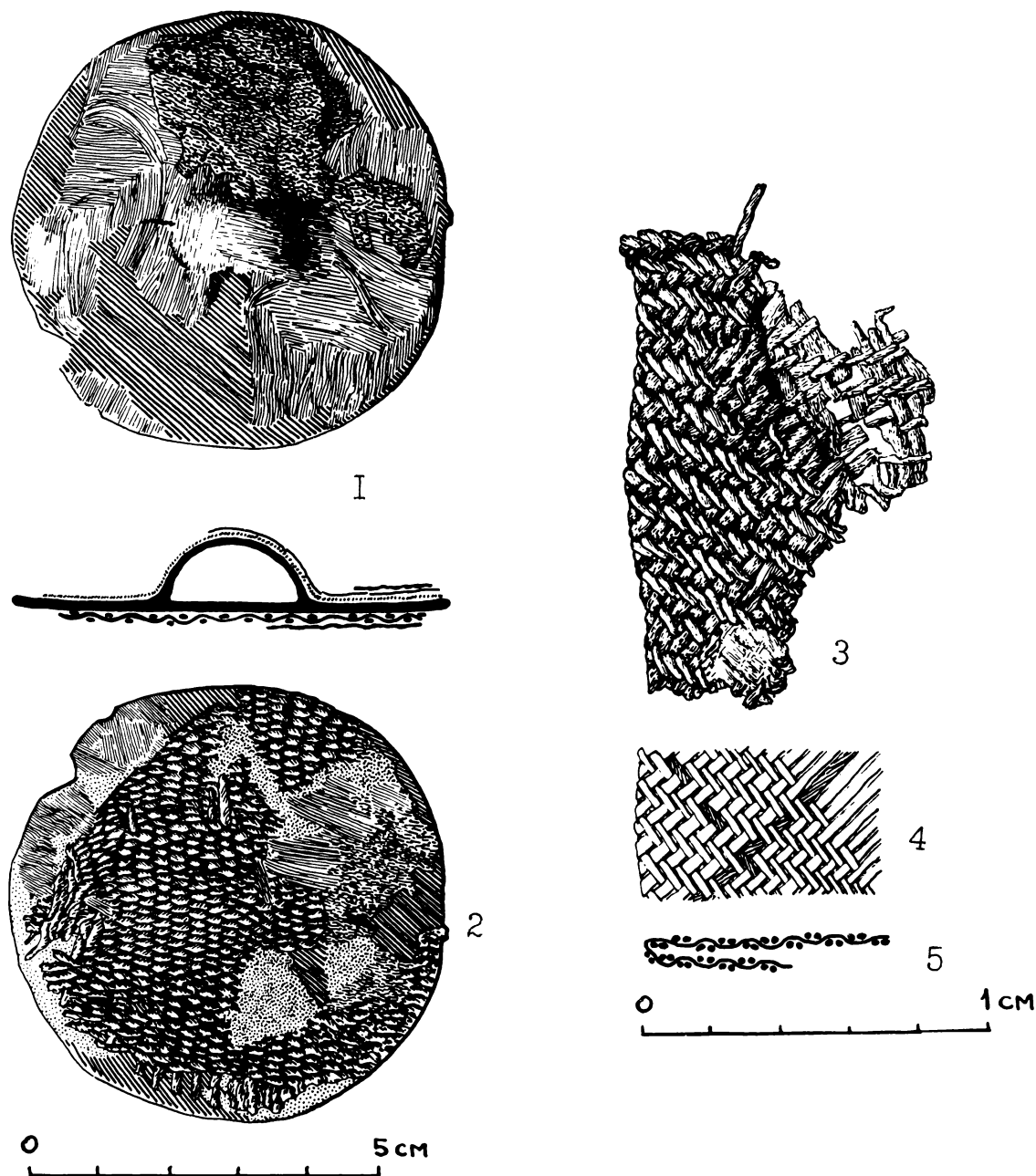

Рис. 33. Береш, к. 2, м. 1: тагарские деревянные блюда на потолке сруба



Рис. 34. Деревянная посуда народов севера Сибири: долган (1), хантов (2). Деревянная посуда поздних тагарцев (3), ранних таштыкцев (4). Деревянная посуда из могильников Тувы (Кокэль) и Горного Алтая (5)

керамики и других изделий, разделяется на два типа: геометрический и криволинейный (рис. 24).

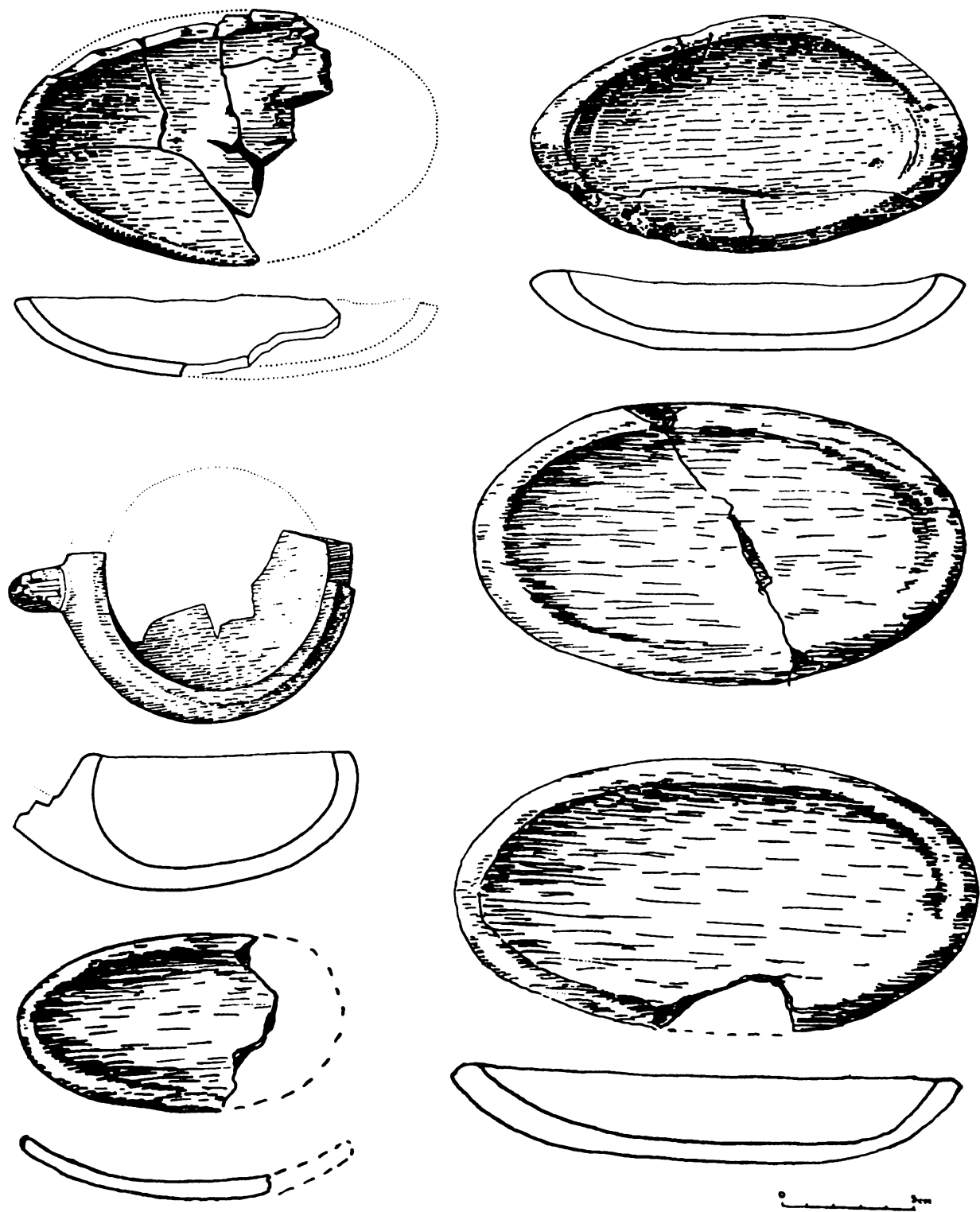
Геометрический орнамент преобладает на таштыкских изделиях. Делится, по классификации С. В. Иванова, на 2 типа — евразийский и северосибирский. Первую группу составляют косые уголки, вписанные друг в друга заштрихованные треугольники, зигзаги. На таштыкских изделиях, по моим наблюдениям, встречаются 10 из 34 мотивов, выделенных С. В. Ивановым для характеристики этого типа орнамента. Те же мотивы у угров, самодийцев, эвенков, алтайцев, хакасов, бурят, якутов [Иванов, 1963, рис. 306]. В Присаянье такой орнамент известен на керамике в эпоху ранней и средней бронзы (андроновские и карасукские сосуды) и на бронзовых изделиях поздней бронзы, а также на рукоятках кинжалов, ножей, обушках чеканов, реже — на зеркалах тагарской культуры. В качестве иллюстрации мною подобраны вещи и их орнаменты в развернутом виде только из одного мною раскопанного могильника у ручья Березового [Вадецкая, 1983, с. 48; 1986, с. 115—116]. Более широкая подборка тагарских и таштыкских узоров не только подтвердит их сходство, но и увеличит численность одинаковых мотивов (рис. 35). Помимо территории Присаянья в раннеташтыкское время мотивы евразийского типа орнамента известны на деревянных поясных бляхах и наконечниках в Горном Алтае [Кубарев, 1987, с. 259, 275; 1991, табл. 51, 57]. А на концевых дисках ханьских черепиц они сочетаются с криволинейными узорами [Киселев, 1959, рис. 1, 1, 3, 9].

Вторая группа геометрических орнаментов отнесена С. В. Ивановым к северосибирскому типу, т. к. преобладает этот орнамент у тунгусов и палеоазиатов, хотя его имели и угры, и самодийцы. Это квадратики, прямоугольники, горизонтальные и косые линии. На древних материалах Присаянья такой орнамент прослеживается на керамике начала бронзы—окуневской культуры. Возможная генетическая связь окуневцев с тунгусами и юкагирами подкрепляется и некоторыми их общими обычаями. В частности, те и другие хранили черепа предков и носили на груди круглые диски. Но в силу простоты орнамента, который имитирует в разных комбинациях продергивание ремешков через разрезы в коже, завязывание узлов и т. п., впечатление о «возвращении» древнего енисейского орнамента к таштыкцам может быть обманчивым. Тем не менее это может быть не случайно. Обращает на себя внимание то обстоятельство, что некоторые окуневские черты проявляются у населения, появившегося несколько ранее таштыкской культуры в степях Енисея [Вадецкая, 1983, с. 20—23; 1986, с. 100]. Я его называю «инокультурным». О нем пойдет речь в связи с происхождением таштыкской культуры.

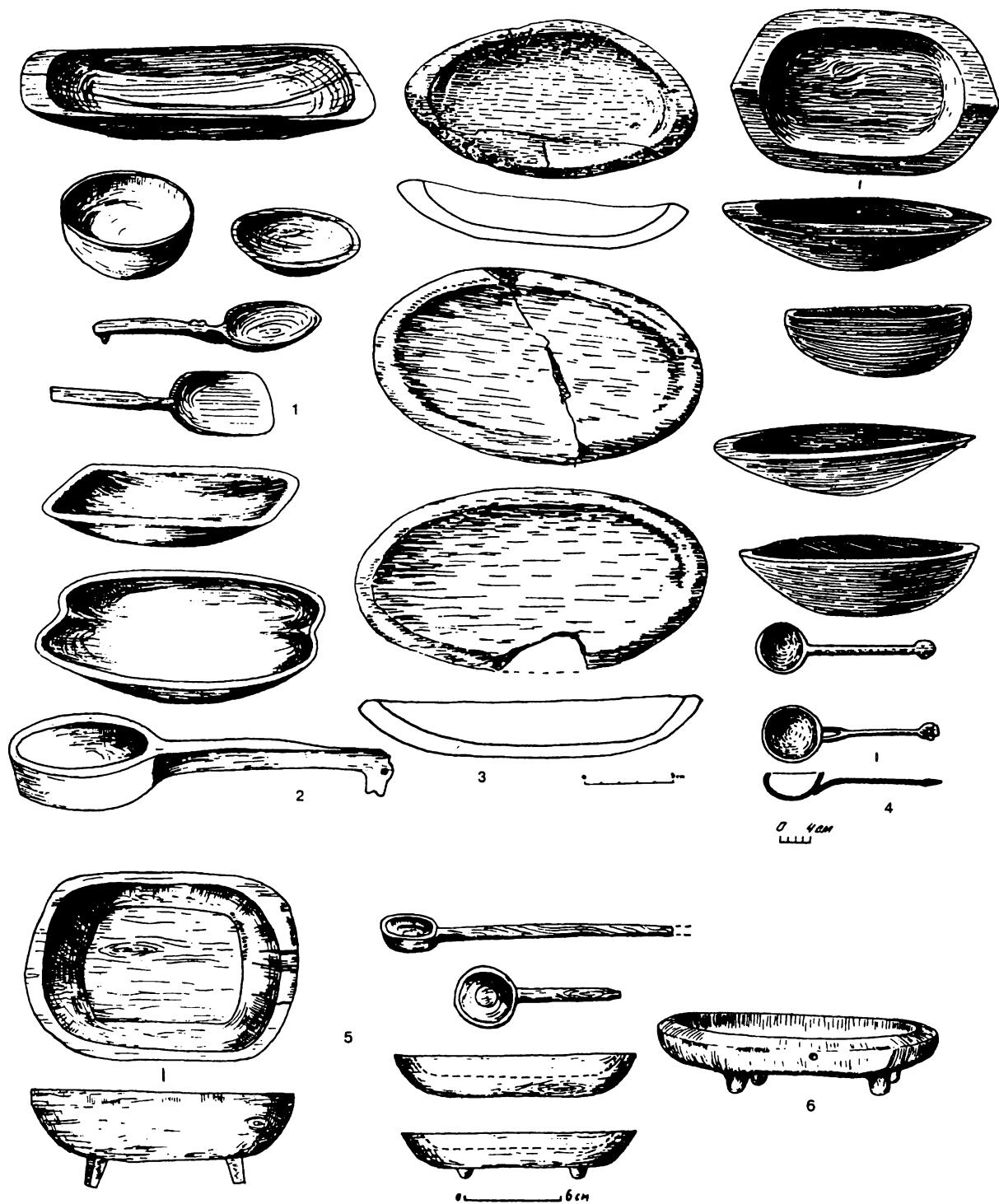
Криволинейный орнамент состоит из парных спиралей, волнистых линий, дуг, полуovalов, концентрических кругов. Эти орнаменты характерны для населения Китая и Дальнего Востока. В Туве и Горном Алтае они появляются раньше, чем на Енисее. Причем не имеется в виду тот характерный для Горного Алтая узор, который называют «рога барана». В Присаянье криволинейные узоры на керамике, бронзе, бересте, кости получают распространение только с таштыкского времени. Встречается криволинейный орнамент значительно реже, чем геометрический. Его наносили избирательно на гипсовое лицо мумий, модели ножен, колчаны, на самые парадные сосуды. Нет сомнения, что криволинейный узор сюда занесен, т. к. он нехарактерен для коренного сибирского населения — угров, самодийцев. В дальнейшем криволинейные узоры продолжают жить у тюркоязычного населения — хакасов, алтайцев, бурят, якутов. У многих народов они заимствованы. Так, долганы взяли их у эвенков, а эвенки — у бурят и якутов. В таштыкских могилах криволинейный орнамент связывается с людьми иных культурных традиций, чем местные тагарцы (рис. 25).

Об этнической смешанности таштыкского населения свидетельствует такая этнографическая деталь, как способ обработки туш животных. С древнейших времен на Енисее разделявали тушу животного ножом, расчлняя ее по суставам. Этот прием применяют и современные коренные народы Сибири. Поэтому на костях животных, приносимых в жертву при похоронах, нет следов топора [Грязнов, 1979, с. 134]. Раскапывая тризны (V—VI вв.) под горой Тепсей, М. П. Грязнов обратил внимание на неместный способ разделки туш. Но эта особенность была замечена еще в 1929 г. С. В. Киселевым. В дневниках раскопок таштыкского могильника на горе Ильинская он зафиксировал находки «костей от рубленных на куски овцы и коровы» [ИА, ф. 12, д. 3]. Новый способ обработки туш животных остался незамеченным. Во-первых, этому не придали значения. Во-вторых, большинство туш было обработано старым сибирским способом.

Наконец, следует отметить, что в могилах впервые сочетается культовая символика скотоводов и охотников с символикой земледельцев. Под первыми символами имеются в виду положенные мертвым по одному-два, реже больше, астрагала косули или овцы. Под вторыми — подсыпанные под головы зерна или стебли проса, отмеченные в могильниках Оглахты, Салбык, Комаркова. К сожалению, они привлекают внимание только будучи в очень большом количестве, поэтому пока неясно, чем еще отличаются погребения с зернами.



Рис. 35. Орнаментация тагарских бронзовых изделий: Березовский, к. 4, 8, 9, 21

Глава 3

ХРОНОЛОГИЯ ТАШТЫКСКИХ ГРУНТОВЫХ МОГИЛЬНИКОВ

С. А. Теплоухов таштыкский переходный этап поместил между позднейшими тагарскими курганами и таштыкскими могилами с бюстами, т. е. склепами. При этом допускал возможность, что тагарские курганы еще функционировали, когда складывались таштыкские кладбища. Появление последних он связывал с приходом нового населения или какими-то политическими событиями, которые повлияли на изменение старой погребальной обрядности. В качестве возможных причин появления новых обычаев он указал на два обстоятельства: в I в. хунны теряют свое могущество в Монголии, а во II в. усиливаются сяньбийцы, которые ведут войну с народностями, живущими на Енисее [Теплоухов, 1929, с. 50, примеч. 1]. Очевидно, по этим размышлениям он предварительно датировал грунтовые могильники I—II вв.

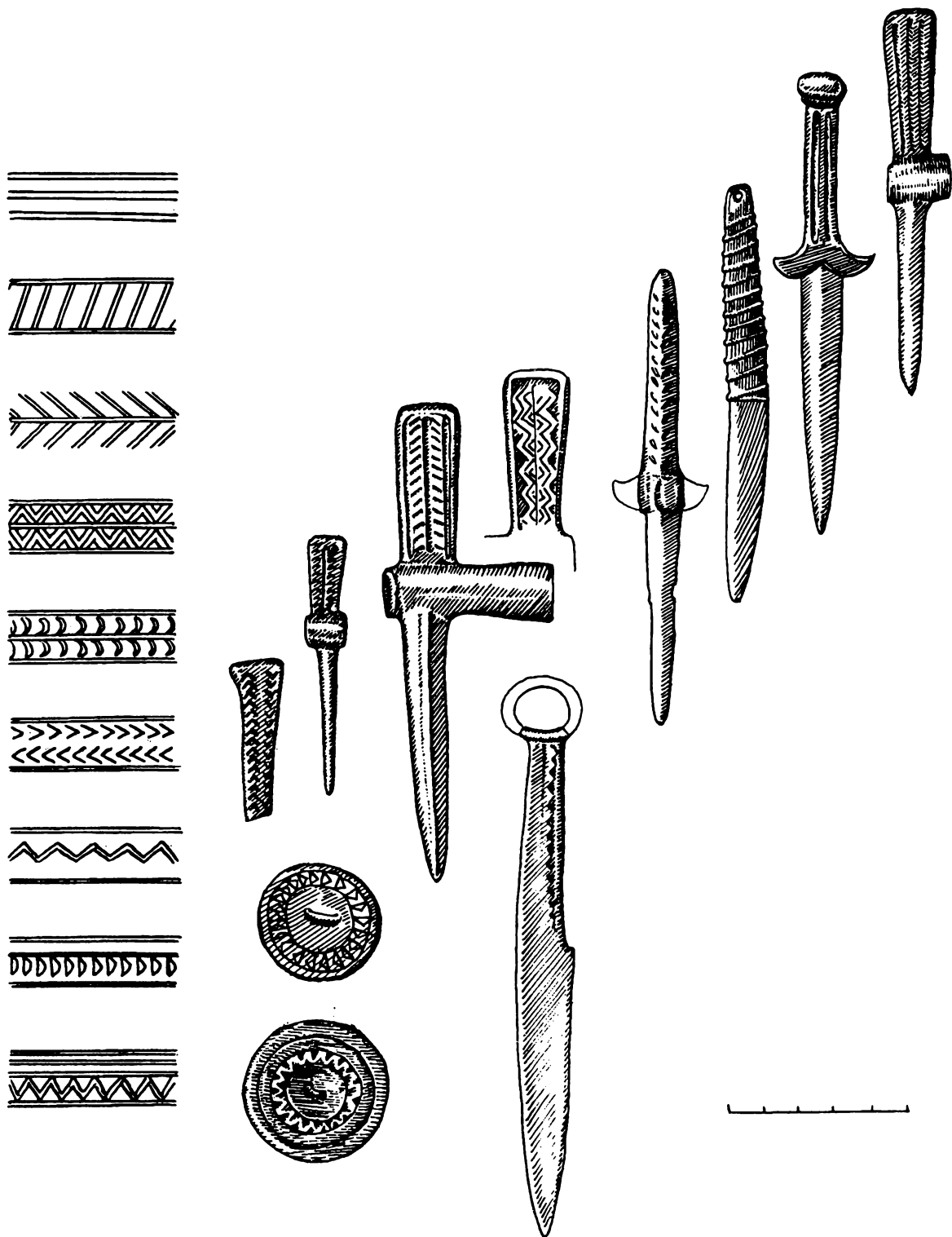
С. В. Киселев все таштыкские памятники, могилы и склепы помещал между позднейшими тагарскими курганами и эпохой чаатас, т. к. видел генетическую связь между тагарскими курганами и таштыкскими склепами. Его убеждения изменялись лишь относительно абсолютной датировки. Сначала он придерживался версии, что тагарские курганы «доживают» до II—III вв., а позже предположил, что только до I в. Соответственно, все таштыкские памятники им были датированы первоначально III—VI вв., а затем I—IV вв. Древнейшие из могил, к которым он относил оглахтинские, он считал возможным датировать началом I в. и даже I в. до н. э. Поводом для таких дат послужило сходство некоторых оглахтинских находок с находками из хуннских курганов Ноин-Улы в Монголии конца I в. до н. э.—I в. Речь шла о категории одинаковых, но недатируемых находок типа шелковых тканей, ложек, человеческих кос, лаковых изделий. На тех же основаниях С. В. Киселев видел сходство таштыкских памятников с некоторыми из пазырыкских курганов Горного Алтая [Киселев, 1949, с. 261]. Но главным аргументом удревнения таштыкских памятников явились раскопки китайского дворца под г. Абаканом, завершившиеся в 1945 г. Анализ находок дворца (надписи на черепице, личин на ручках дверей, пряжки, железного ножа) привел его к выводу, что время сооружения здания относится к эпохе династии Хань, что соответствует, по его мнению, таштыкскому периоду на Енисее [Киселев, 1949, с. 270].

Л. Р. Кызласов более аргументированно, чем С. В. Киселев, предложил датировать таштыкские могильники I в. до н. э.—I в. по вещественным аналогам. Он указал, что чашечки, покрытые черным и красным лаком, найденные в мелких об-

ломках у оз. Горького, изготовлялись в Китае в I в. до н. э.—первой половине I в., а аналогичные таштыкским граненые сердоликовые бусины и позолоченные стеклянные найдены в могилах Забайкалья в I в. до н. э. [Кызласов, 1960, с. 108, 110]. В отличие от С. В. Киселева, китайский дворец он отнес к доташтыкскому периоду, что в дальнейшем определило хронологию многих памятников не только на Енисее, но в Горном Алтае, Туве, Западной Сибири и Забайкалье. Между тем датировка дворца была основана на недоразумении. Дело в том, что после того как здание разрушилось и образовался холм, последний был использован как культовое место. Здесь же обнаружены 4 могилы, как правило, без вещей либо с вещами не ранее IV—V вв. [Вадецкая, 1992, с. 8—11]. Не зная об этом, Л. Р. Кызласов их отнес к ранним таштыкским, т. е. к I в. до н. э.—I в. Согласно же такой ранней дате впускных могил выглядело логичным связать время сооружения китайского дворца с гипотезой о захвате Минусинских степей хуннами во II в. до н. э. и даже конкретно с проживанием во дворце до 74 г. до н. э. плененного хуннами китайского полководца Ли Лина. Этот миф был подготовлен не Л. Р. Кызласовым, т. к. и до него многие исследователи разделяли версию о самой возможности проживания Ли Лина в степях Енисея [Сосновский, 1933, с. 39; Киселев, 1949, с. 267; Евтюхова, 1954, с. 205—206].

Через 15—20 лет после публикации монографии Л. Р. Кызласова появилась возможность уточнения хронологии таштыкских грунтовых могильников. Было обнаружено китайское зеркало I в. до н. э., определено время изготовления шелковых тканей, найденных в могильнике Оглахты (I в. до н. э.—II в.), уточнена дата сооружения дворца под г. Абаканом (9—23), сделан химический анализ импортных бус, изготовленных в мастерских Восточного Средиземноморья в I в. до н. э.—I в., получены 6 радиоуглеродных дат для трех могильников, укладываемых в пределы I в. до н. э.—I в. Используя все перечисленное, я подтвердила мнение Л. Р. Кызласова о датировке могильников в пределах с I в. до н. э. и до II в. [Вадецкая, 1986, с. 144—145]. Однако намеченные узкие хронологические рамки функционирования могильников противоречили их разнообразию и эволюции похоронных ритуалов, которые не могли измениться за столь короткий срок. Эта узкая дата не должна была подтвердиться. Последнее и произошло, когда был сделан подробный анализ стеклянных бусин по могильникам с учетом их и типологии, и состава стекла. Кроме того, полученные дополнительные радиоуглеродные даты из но-

вых памятников (Терский, Красная Грива). В результате хронологические рамки для таштыкских могильников раздвинулись в пределах I—IV вв. К настоящему времени столь позднее время находит подтверждение и в новых датировках китайских тканей из Оглахты (III—IV вв.). Подобное изменение закрепившейся хронологии могильников требует тщательной аргументации, чему посвящена данная глава.

§ 1. Внутренняя хронология могильников

Таштыкское население, проживающее в разных микрорайонах, имело некоторые локальные обычаи и традиции. Наиболее отчетливо это прослеживается по керамике. На левом берегу Енисея, ниже горы Оглахты, керамика бедно украшена, много вообще неорнаментированной посуды и полностью отсутствуют сферические формы. Бедность орнаментации и простота форм сосудов здесь продолжается и позже, в период второго этапа культуры. Для северной группы памятников отмечен и не зафиксированный на юге обычай вкапывать в могилы шкуры животных. Но в южных районах раскопано пока больше ранних могил, а в северном — поздних, поэтому локальные особенности, возможно, сочетаются с фактом постепенного распространения таштыкской культуры с юга к северу по Енисею. Предположение о разделении таштыкских могильников на хронологические группы оправдано наличием могил разного характера на особенно крупных из них, например, на разных склонах в горах Оглахты и под разными дюнами у д. Комаркова. Под одной дюной мною вскрыты практически все могилы раннего времени, от которых значительно отличалась одна могила, находящаяся под другой, не тронутой эрозией дюной (Комаркова, м. 40). Для окончательного суждения об эволюции таштыкских могильников необходимо исследовать полностью хотя бы еще один из них. Тем не менее по формальным признакам уже сейчас намечается не менее трех условных хронологических групп.

К первой относятся могильники типа Быстрая, Комаркова-Песчаная, Абаканская Управа, Салбык и часть могильника Оглахты. Могильники обширны, содержат индивидуальные и преимущественно парные погребения, с единичными одновременными захоронениями трех людей. Число погребенных способом «труположения» преобладает над теми, от кого захоранивали пепел. Практически отсутствуют перезахоронения. В могилах много импорта, особенно бус. Гипсовые лица трупов часто лепили без предварительной трепанации черепа, т. е. без мумификации тела.

Вторую группу составляют могильники типа Терский, Новая Черная IV, V, основные из могил

Оглахты и часть могильника Мысок. Для них характерны одновременные захоронения и перезахоронения трех-четырёх человек. Приблизительно равно число людей, погребенных разным способом (труп, кости, пепел). Моделировка гипсом лица становится обязательной и всегда сочетается с посмертной трепанацией черепа, т. е. с мумификацией. Могилы беднее, чем прежде, мало импортных изделий, за исключением китайских тканей.

Третью группу составляют могильники Красная Грива, Таштык, частично Новая Черная V и Мысок. Могильники небольшие, до 20 могил. Конструкция сооружений становится разнообразнее — срубы и ящики с легкими покрытиями. Могилы часто сожжены. Большинство людей захоронены в виде останков кремации, причем пепел человека помещен не только в куклы, но и в сосуды, берестяные свертки. Следы масок единичны, т. к. преобладают перезахоронения. Могилы очень бедные, нет импортных вещей, практически отсутствуют украшения.

§ 2. Радиоуглеродные даты могильников

Первые образцы дерева, взятые для датирования, были получены из лаборатории ЛОИА (ныне ИИМК) в 1978—1982 гг. Все они укладывались в пределах I в. до н. э.—I в. Но самым древним по физическим датам оказался могильник Таштык, безусловно, один из наиболее поздних по археологическим признакам. Это противоречие побудило меня проверить датировку, взяв более 10 образцов дерева из могильников Терский и Красная Грива. Подсчет дат новых образцов произведен на новой измерительной аппаратуре в той же радиоуглеродной лаборатории. Новые даты оказались более разнообразными. Некоторые из них явно случайны. При их анализе учтены следующие объективные возможности ошибочности дат, полученных радиоуглеродным методом.

Во-первых, экологическими исследованиями, проводимыми геологами в районе строительства КАТЭК на севере Присаянья, установлено, что в Саяно-Алтайском нагорье структура юрских отложений содержит много урансодержащих элементов. Этим, в частности, объясняется проявление радона на пластовых выходах пород. Значит, по этой причине нельзя полностью опираться на физические даты, которые могут быть «сбиты» природными условиями.

Во-вторых, сотрудниками радиоуглеродной лаборатории ЛОИА была установлена еще в 80-е гг. зависимость датирования от того, взяты образцы с верхней части срубов или из их середины. В частности, образцы с верхних частей срубов и наружных частей бревен, как правило, имеют более молодой возраст, чем другие, ибо точность да-

тирования нарушает загрязненность, внесенная с поверхности прорастающими корнями современной растительности [Ермолова, Марков, 1983, с. 95].

В-третьих, для одного и того же сруба бывают использованы бревна, срубленные в разные сроки. Например, известны случаи, когда разница в возрасте двух-трех бревен одного сруба на Енисее составляла от 20 до 90 лет (могильник Тепсей VII, см.: [Ермолова, Марков, 1983, с. 97].

В-четвертых, для таштыкских кладбищ срубы изготовлялись впрок, заранее и для бревен использовался и сушняк. В частности, для сруба, целиком привезенного в Эрмитаж с могильника Оглахты (1969, м. 4), взяты сухостойные деревья, что определяется внешними признаками — ходами короedов на стволе дерева [Марсадалов, 1988, с. 73, 77].

Пятую причину я определила сама, связав наиболее устойчивые даты со степенью сохранности комплексов. Обращает на себя внимание то, что близкие даты получены из непо потревоженных могил того или иного могильника. Напротив, чем более разворожена или испорчена природными условиями могила, тем менее надежна ее дата — или очень омоложена, или очень удревнена.

Самые непо потревоженные образцы дерева взяты из трех срубов могильника Комаркова, к сожалению, только по одному образцу из могилы. Срубы залегали глубоко в дюне, были закрыты бревнами и толстым полотнищем бересты, а сверху нее плотно засыпаны песком. Полученные даты: 20 г.; 20—40 г. и 90 г. н. э., т. е. в течение I в. н. э. [Ермолова, Марков, 1983, с. 97]. Но и они требуют корректировки, т. к. на могильнике имеются импортные бусы, изготовленные не ранее II в.

Один образец дерева взят из наиболее ранней группы могильника Оглахты. Сруб не потревожен, бревна покрытия и полотнища бересты сохранились полностью [Вадецкая, 1975, рис. 3]. Дата — 20 г. (1930 ± 40).

Из могильника Терский датированы 4 образца дерева. Одна могила не нарушена. Возраст по древесине 1820 ± 60 лет, т. е. конец II в. Вторая могила неграбленная, но часть сруба и его покрытия сгнила. В силу, очевидно, последнего ее дата, а именно II в. до н. э., неправильная. В третьей и четвертой могилах находились перезахороненные останки людей, позже еще переворошенные. Даты могил: 190 г. до н. э. (2140 ± 40) и 730 г. (1220 ± 40).

Еще больший разброс дат дал могильник Красная Грива. Они от II тысячелетия до н. э. до XI в. Но две из четырех дат оказались практически одинаковыми: 1620 ± 50 и 1620 ± 40 лет, т. е. 330 г. Одна из этих могил не потревожена (м. 8), и в обеих дерево было обуглено, что способствовало его сохранности. Датировка могильника Красная Грива, IV в., подтверждается находкой в нем бронзовой пряжки с волютами (рис. 15, 30).

Таким образом, радиоуглеродные даты не противоречат вероятной относительной датировке ранних могил, типа Комаркова, — I—II вв., средних, типа Терский и Оглахты, — II—III вв. и позднейших на Красной Гриве, — IV в.

2 могилы, раскопанные мною на могильнике Таштык, были полностью разрушены, со следами срубов и без покрытия (м. 9—10). В одной яме остатки 6 кучек пепла и кости животных. В другой только кости животных и бронзовый амулет. Даты образцов дерева — 60 г. до н. э. и 70 г. до н. э. ± 40. Они не соответствуют археологическим наблюдениям, согласно которым этот могильник наиболее поздний.

§ 3. Импортные стеклянные бусы из могильников

Бусы и бисер найдены в большом количестве в трех могильниках ранней группы (Комаркова, Первомайское, Салбык), а также во впускной могиле Есинская МТС. Во второй хронологической группе бусы найдены только в одной из могил могильника Терский. В поздней группе их нет, что означает, что их поступление практически прекратилось. К сожалению, исследователи не оценили бусы как датирующий источник, поэтому не были приняты достаточные меры для обеспечения их сохранности. В результате еще до поступления в музей многие бусы были утеряны. Состав стекла 12 бусин из могильника Комаркова определен в лаборатории ЛОИА В. Г. Галибиным. Полный количественный спектральный анализ стекла 9 бусин из могильника Терский сделан в лаборатории ВНИИ «Океангеология». Выяснилось, что в обоих могильниках бусы разного происхождения, а точнее — двух щелочных составов. Одни изготовлены по восточному рецепту (песок + зола солончаковых растений). Зола солончаковых растений использовалась в качестве сырья для производства стекла в восточном центре стеклоделия — Малой Азии, Иране, Двуречье. Другие бусы изготовлены по египетскому рецепту (песок + природная сода). Природная сода, добываемая со дна высохших соляных озер, использовалась в качестве основного стеклообразующего компонента шихты в мастерских Средиземноморского центра стеклоделия, расположенных на островах и побережье Средиземного моря — Египет, Греция, Древний Рим, Финикия, Родос [Галибин, 1983, с. 100; 1985, с. 38—39]. Значит, бусы на Енисей поступали из двух отдаленных от Сибири центров стеклоделия и, видимо, одновременно, т. к. на одни ожерелья и браслеты нанизаны бусины разного происхождения. В могильнике Комаркова оказалась еще одна уникальная бусина из свинцового стекла, такие изредка встречаются в памятниках Северного Причерноморья, но найдены также в Корее в памятниках I в. Поэтому

происхождение ее пока неясно. Бусины из содового стекла аналогичны указанным в своде бус по Северному Черноморью, что позволяет их датировать [Алексеева, 1978]. Кроме того, принимаются во внимание и даты по химическому анализу. Это касается бусин, обесцвеченных марганцем, который, по указанию В. А. Галибина, стал использоваться для обесцвечивания стекла со II в. [Галибин, 1983, с. 100].

Проанализировано около 100 бусин и бисерин из 9 могил могильника Комаркова, которые разделены на одноцветные, золоченые, полихромные и глазчатые. Преобладают одноцветные. По внешнему виду они условно разделены на 7 типов. 1. Цилиндрические узкие трубочки, синие и голубые. Состав стекла не определен. 2. Пронизи из двух-трех нерасчлененных бусин, изготовленных из трубочек, отрезки которых отжаты формовочными щипцами. Среди них голубые и винно-красные. Отдельные бусины в пронизях нескольких видов: колечки с широкими отверстиями, изготовленные по восточному рецепту; широкие цилиндрические; округлые. Последние 2 варианта по западному рецепту. Они голубые и зеленые. В памятниках Северного Причерноморья аналогичные бусины датируются I—III вв. Способ изготовления этих бусин возник в I в. [Алексеева, 1978, с. 62, табл. 33, 5, 17]. 3. Несколько крупных круглых темно-синих бусин из содового стекла. Имеют широкую датировку (III в. до н. э.—III в.), но наиболее распространены в Северном Причерноморье в I—II вв. [Алексеева, 1978, с. 65]. 4. Самые многочисленные бусины представлены теми, что отрезаны от вышеуказанных пронизей. Как указывалось, они круглые, овальные уплощенные, цилиндрические. По цвету преобладают синие и голубые, есть зеленая и коричневая. Различаются по составу стекла, как вышеуказанные пронизи. Сюда же относятся бисерины, среди которых 2 из содового стекла — молочная и оранжевая. Судя по античным памятникам, оранжевое стекло начали изготавливать в первых веках [Алексеева, 1978, с. 62]. 5. Две бусины крупные, синие, рифленые, из содового стекла. Были распространены в Северном Причерноморье в I—IV вв., но особенно популярны в I в. [Алексеева, 1978, с. 71]. 6. Единственная бусина из свинцового стекла кубической формы, янтарного цвета. Аналогичная найдена в Корее в I в. (по указанию В. А. Галибина). 7. Две бусины красного цвета, из мастерских Среднего Востока. Одна аналогична пронизи и уплощенная с широким отверстием. Вторая крупная бочонковидная, шлифованная. Подобная имеется в могильнике Терский, по химическому составу, по мнению В. А. Галибина, датируется II—V вв.

Бусины из бесцветного стекла с внутренней золотой прокладкой представлены двумя типами — 8 и 9. 8. Две крупные, бочонковидные, с закраинками — следами их соединения с другими при изготовлении. Содовое стекло. Наиболее по-

пулярны в Северном Причерноморье в I—IV вв. [Алексеева, 1978, табл. 26, 7, тип 16]. Они обесцвечены марганцем, что не позволяет датировать их ранее чем II в: [Галибин, 1983, с. 100, № 280—34]. 9. Нерасчлененная пронизь и отдельные широкие цилиндрические бусины с закраинками от соединения друг с другом. Содовое стекло. Являются одними из наиболее распространенных в Северном Причерноморье в I—III вв. [Алексеева, 1978, табл. 26, 5, 13].

Полихромные бусины сохранились двух типов — 10 и 11. 10. Три подвески вытянутой грушевидной формы из разноцветного стекла. Тонкая белая полоска, пересекающая наибольшую часть подвески, делит ядро на две-три зоны. Орнамент спаянный, окраска разнообразная: янтарная, коричневая, бирюзовая, белая. Судя по химическому анализу, подвески изготовлены по западному рецепту. Они полностью соответствуют тем, что найдены в памятниках Северного Причерноморья в I в. до н. э.—первой половине IV в. [Алексеева, 1978, табл. 27, 75—77, тип. 197]. 11. Одна бусина необычная: овальная, с плоским основанием, из черного стекла со спаянными тонкими белыми прожилками. Состав стекла неизвестен, точных аналогов мною не найдено, но наибольшее сходство обнаруживается с бусами I—II вв. [Алексеева, 1978, табл. 33, 45, тип. 140].

Глазчатые бусины представлены тремя типами (12—14), по одной для каждого. Стекло белое с желтоватым оттенком и зеленое. Имеют три-четыре синих глазка с белой, либо голубой, либо синей обводкой. Аналогичные известны в Причерноморье с I в. до н. э. по III в. [Алексеева, 1975, табл. 14, 21—23, 28—30].

Таким образом, по типам бус могильник Комаркова датируется не ранее I в. н. э., но, согласно химической технологии, часть бусин — не ранее II в.

В могильнике Терском собрано всего 15 бусин, причем в одной могиле. Две каменные, доломитовые, 13 стеклянных. Для всех сделан анализ стекла. Бусы разделяются на 6 типов. 1. Короткая пронизь из двух мелких синих овальных бусин, между ними видна соединительная трубочка, из которой они изготовлены и обжаты щипцами. Бусина из содового стекла. Окрашена кобальтом. Способ ее изготовления возник на рубеже н. э., бусы широко распространены в I—III вв., но особенно часты в I—II вв. [Алексеева, 1978, табл. 33, 3]. 2. Две синие уплощенные бусины диаметром 8 и 11 мм. Изготовлены по восточному рецепту, шлифованы, окрашены кобальтом. Согласно мнению В. А. Галибина, по химическому составу должны быть отнесены ко II—V вв. 3. Две синие крупные бусины, окрашенные кобальтом. Первоначально, видимо, были бочонковидными, но позже отшлифованы почти до круглых. Изготовлены по восточному рецепту, но, видимо, в разных мастерских, т. к. состав их стек-

да несколько отличается. Технология бусин одинаковая: поверх стеклянной трубочки залито синее стекло, поэтому вокруг отверстия заметна узкая белая полоска. Бусины той же технологии известны в памятниках Средней Азии (могильник Куркат, V—VIII вв.). По мнению В. А. Галибина, по составу стекла бусы датируются II—V вв. 4. Полупрозрачная бисеринка диаметром 5 мм, молочного цвета, из содового стекла. Подобный бисер известен в Средиземноморье и Северном Причерноморье как до начала новой эры, так и позже. 5. Шесть крупных бусин из красного сургучного стекла, покрытого плотной зеленой патиной, объясняемой большим содержанием в стекле меди. Бусы прошифрованы, их форма — от бочонковидных до круглых. Изготовлены по восточному рецепту. Некоторые бусины покрыты с наружной стороны тонким листочком золота. 6. Крупная бусина молочно-белого цвета, изготовленная по восточному рецепту. Под верхним слоем стекла слой золотого порошка или пудры. Аналоги к типам 5 и 6 мне неизвестны. Дата могильника приблизительно определяется концом II—III вв., поскольку сочетаются бусины I—III вв. (1) и бусины, изготовленные не ранее II—III вв. (3).

В могилах у оз. Горькое (Первомайское) С. А. Теплоухов собрал 35 стеклянных бусин, не считая их обломков. Судя по записям в дневниках, были бусины синие, голубые, бесцветные с металлической прокладкой и глазчатые. В Эрмитаже хранятся 9 бусин: 2 одноцветные, 4 золоченые, 3 глазчатые. Химический состав бусин неизвестен, но одна бусина фаянсовая. Одноцветные бусины синие, небольшие. Бусины с золотой прокладкой трех типов. Одна крупная и две небольшие округлые, с закраинами у отверстия. Они соответствуют типам бусин I—IV вв. Третья золоченая бусина имеет с одной стороны отверстия валик. Чаше подобные бусины имеют 2 валика и называются «катушкообразными». Эти бусы распространены в памятниках Северного Причерноморья в I—III вв., а на Северном Кавказе еще в IV—V вв. [Алексеева, 1978, табл. 26, 67, тип 25; Диопик, 1959, рис. 2, 6—8]. Они изготовлялись также из египетского фаянса как в Северном Причерноморье, так и в Западной и Центральной Индии в первых веках н. э. [Шеркова, 1991, рис. 5]. Одна глазчатая бусина находит аналоги в памятниках Северного Причерноморья. Она округлая, зеленая, с тремя синими глазками, обведенными тремя ободками — синим и двумя белыми. Подобные — в I—II вв. [Алексеева, 1975, табл. 14, 29]. Вторая бусина белого цвета с 3 голубыми глазками, обведенными как бы нарисованными коричневыми ободками. В своде античных бус подобной не обнаружено. Возможно, она иного происхождения. Третья бусина изготовлена из фаянса. Сохранился фрагмент. Бусина желтая с множеством красных глазков с коричневым ободком. По хронологическим показателям для еги-

петского фаянса (форма и цвет) эта бусина относится к первым векам [Алексеева, 1975, с. 28—29]. В целом, по бусам, могильник у оз. Горького не ранее I в. и включая II в.

В 4 могилах могильника Салбык было не менее 20 бусин. Среди них: желтая, янтарного цвета, лиловая, 2 черные, полихромная, 2 глазчатые. 2 одноцветные бочонковидные, полихромная и глазчатые бусины зарисованы в дневниках Л. А. Евтуховой. Наиболее четок рисунок полихромной. Она крупная, усеченно-коническая, с двумя поперечными полосами посередине, остальное ядро из разноцветных нитей. Подобные орнаменты наиболее характерны для I—II вв. [Алексеева, 1975, с. 35].

93 бусины нанизаны на одно ожерелье и выставлены в экспозиции музея в г. Абакане. Они найдены в могиле, впущенной в насыпь тагарского кургана у с. Есь. Бусы не изучены. По внешнему виду среди них имеются очень характерные для античных памятников: крупные и средние бочонковидные с золотой прокладкой (около 15), несколько крупных и среднего размера синих. Самыми примечательными являются округлые бусы с косыми одноцветными полосами, т. е. полихромные (10). В памятниках Северного Причерноморья они не имеют достаточно твердой датировки, но в целом в пределах I в. до н. э.—II в. [Алексеева, 1978, табл. 29, 51—52]. Подобные бусы встречаются еще в нескольких сибирских могильниках. Особенно много их (55) в Знаменском кладе на Енисее, который датируется не ранее начала I в.

Таким образом, анализ бус подтверждает наличие таштыкских могил типа комарковских (ранняя группа) в пределах I—II вв., типа терских — в пределах II—III вв. (средняя группа) (рис. 36).

§ 4. Китайские изделия

К китайским изделиям относятся утерянные обломки лаковых чашечек, зеркало и фрагменты различных тканей.

Целое китайское зеркало найдено в могиле у с. Есь вместе с вышеописанными полихромными бусинами. Датировка зеркала изменялась. Первоначально, приняв это зеркало за случайную находку, Е. И. Лубо-Лесниченко отнес его к копии зеркала II в. до н. э., но сделанной уже в XII—XIV вв. [Лубо-Лесниченко, 1975, рис. 108]. Узнав о месте нахождения зеркала, он предположил, что наиболее вероятным временем изготовления зеркала является I в. до н. э. Поскольку китайские зеркала часто встречаются в могилах, более поздних относительно времени их изготовления [Мошкова, 1982, рис. 1, 4; 2, 3], есинская находка указывает лишь на невозможность относить эту могилу ранее чем к I в. до н. э. Тем не менее наличие

	Комаркова				Терский				Горькое озеро	Салбык	Есинская	Дата по аналогам
	Средиземноморье Si-Na-Ca	Средний Восток Si-Na(K)-Ca(Mg) Si(Al)-Na(K)-Ca(Mg)	Si-Pb	Дата по хим.ан.	Дата по аналогам	Средиземноморье	Средний Восток	Дата по хим.ан.				
одноцветные												
двухцветные												I-II вв.
зеленые												
красные												
желтые												
бесцветные												
с золотом фольгой												I-III вв. I-IV вв.
глазчатые												
полукруглые												I-II вв. IV-до н.э.-II в.
другие материалы												
серапник												
фрагмент												

древнего зеркала не случайно. Могила древнее стандартных таштыкских. Она сооружена в насыпи древнего кургана и не содержит никаких культурных таштыкских признаков (кремация, бордюры на сосудах), за исключением обломка гипсовой маски. К сожалению, последняя отсутствует как в инвентарной описи музея, так и в самой коллекции. С учетом типов бус из могилы, она может быть датирована не ранее I в. (табл. 95).

Китайские ткани обнаружены в двух могильниках — Салбык и Оглахты. В могильнике Салбык, согласно полевым дневникам, была ткань двух видов — тонкий шелк и типа «тафты». Ткань не исследована, место хранения неизвестно [ИА, ф. 12, д. 45]. Кроме ткани были остатки лаковых изделий.

Оглахтинской могильник значительно беднее салбыкского. В нем нет импортных вещей кроме шелка. Все могилы, в которых зафиксированы кусочки шелка, относятся к среднему периоду могильников, т. к. в них по 4 погребенных. Ткань употреблялась для разных целей. Ее накладывали на лицо трупа, обшивали ею головы манекенов, а также накосники и колчаны. Из шелка шили миниатюрные мешочки-накосники вместо кожаных. Его использовали для отделки одежды. Ткань двух видов — шелк тонкий и плотный, пестрый. Тонкий шелк чаще однотонный, светло-зеленый или бордово-красный. Дно одного туеска обшито тонким зеленым шелком с плетением «типа полотна» (м. 2, 1903), ткань от другого туеска красно-бурая, соткана «в виде рогожки», подогнутый край обмотан ниткой из сырца. Два обрывка шелка с рисунком. На одном были синие квадратики, расположенные в шахматном порядке по желтому фону. На другом геометрические синие и коричневые фигуры по такому же желтому фону (м. 2, 1903). Нет сомнения, что использовали шелковые нитки. В частности, как указывалось, были вышиты глаза на лице куклы — тамбурным швом из синей шелковой нитки (в 2 ряда) и желтой (в один ряд). Обнаружены кусочки не менее чем от 12 полихромных тканей. Половина из них исследованы специалистами. Они происходят из трех могил. 1. Ткань первого кусочка 15.0×10.5 см поверх берестяного накосника (м. 1, 1903). Выполнена двумя основами, образующими полосы зеленого, синего, коричневого и других цветов. На них узор в виде светло-желтых квадратиков, образующих ромбы. 2—3. Два кусочка 12.0×10.5 см и 10 см от разных тканей поверх берестяного накосника (м. 2, 1903). Они выполнены тремя основами темно-коричневого, светло-коричневого и темно-синего тонов. На них орнамент из облачных лент и волют с загнутыми зубцами. На лентах помещены различные звери, между которыми вытканы иероглифы. Сохранилась часть надписи: «Годы ваши да продлятся, пусть ваше долголетие увеличится, пусть будут сыновья и внуки» (рис. 26). 4. Ткань 4.5×4.0 см от мешочка-накосника на го-

лове куклы 2 (м. 4, 1969). Выработана двумя основами светло-песочного цвета, образующими узор и фоновые полосы светло-желтого, синего и коричневого цветов. На ткани части облачной ленты и звери. 5. Кусочек ткани 9.0×3.5 см, на той же кукле. Выработана двумя основами темно-синего и желтого цветов, с узором из сильно стилизованных зооморфных форм и фантастических животных. Частично сохранился зверь с длинным хвостом и птичьей лапой. 6—7. Кусочки двух тканей для обшивки колчана (м. 4, 1969). На них облачные ленты с завитками и иероглифами, но технические особенности и окраска отличны [Рибо, Лубо-Лесниченко, 1973, с. 272—281].

Китайские ткани и вышивки эпохи Хань специалисты разделяют по их качествам на три хронологические группы по месту наибольшего количества находок: мавандуйскую (начало II в. до н. э.), ноин-улинскую (вторая половина I в. до н. э.—начало I в.) и лоуланьскую (III—начало IV в.). В последнюю группу входят ткани из Лоулань, Ния и Оглахты. Предполагавшаяся ранее дата для третьей группы тканей (I в. до н. э.—II в.) не подтвердилась [Рибо, Лубо-Лесниченко, 1973]. В настоящее время находки в районе Лобнора (Лоулань) датированы письменными источниками (текстами на дощечках и документами на бумаге), где указаны даты, когда здесь существовало китайское поселение. Они в пределах 252 и 330 гг. [Крюков, 1988, с. 265—273; Лубо-Лесниченко, 1994, с. 194]. Таким образом, датировка оглахтинских могил с тканями не ранее III—начала IV в., что должно соответствовать средней хронологической группе таштыкских могильников.

§ 5. Китайский дворец

Согласно сделанной С. В. Киселевым и Л. А. Евтюховой реконструкции, здание представляло собой типичное сооружение китайской архитектуры. Его описание дано в приложении (№ 17). Впускные могилы, сооруженные в насыпи холма, здание не датируют, т. к. относятся к периоду не ранее IV в., а возможно и позже. Вещи найдены в двух из четырех впускных могил. В мужском погребении были сосуды — небольшой в виде банки и кубковидный, а также костяная пряжка от сбруи и части пояса — железное округлое кольцо, железные наличники в виде сплошных и прорезных прямоугольных и сегментовидных пластинок. Датировка могилы по автору раскопок В. П. Левашевой — эпоха чаатас или чуть раньше. Вещи мною не найдены. Во второй, женской могиле был только один сферический сосуд с резным орнаментом, имеющий сходство как с одним из сосудов могильника Оглахты (III—начало IV в.), так и с более поздними из склепов VI—VII вв. [Вадеева, 1992, с. 8—11]. Значит, для датировки зда-

ния эти могилы мало что дают. Они лишь указывают, что дворец ранее IV в. Время сооружения здания определено по палеографическим особенностям надписи, оттиснутой на круглых дисках черепицы, в пределах правления императора Ван-Мана, т. е. 9—23 гг. [Вайнштейн, Крюков, 1976, с. 146]. Новая датировка дворца вызвала возражение со стороны Л. Р. Кызласова, который по-прежнему не учитывает наличия поздних вещей, обнаруженных во впускных могилах [Кызласов, 1992, с. 55].

В самом дворце нет твердо датированных изделий (рис. 37). Из местных указываются железный нож с кольцом на рукоятке, колунообразный топор и оселок из гальки [Кызласов, 1992, с. 52]. Железные ножи с кольцевидным навершием являются характерной находкой в позднейших тагарских курганах. Как правило, они находятся вместе с бусами, изготовление которых началось только с I в. и даже со II в. Время их возможного появления на Енисее в I в. определяется датой дворца, а не наоборот. Оселки встречаются особенно часто в поздних таштыкских склепах, с V в., но бывали и раньше. Колунообразный железный топор, названный авторами раскопок «пешней» — земледельческим орудием, не имеет местных аналогов. Это железная втулка конической формы длиной 23,5 см. Второй железный проушной топор Л. Р. Кызласов синхронизирует с Аскыровским кладом, который относит к ханьскому периоду. Топор найден в верхних слоях холма вместе с остатками тризн (жженные кости животных, черепа лошадей и прочее), костяной и железной стрелами, черешковыми ножами и многими другими неопределимыми обломками железа. Он явно позже дворца. Что же касается клада, зарытого в двух местах в насыпи кургана у п. Аскыровка, то его датировка затруднительна. Основные вещи клада средневековые. К ним относятся 11 проушных топоров, железный черешковый кинжал, удила с восьмерковидными псалиями, железная втулка с кольцами, украшенная золотыми насечками спиралеобразной формы и прикрепленная к древку железным гвоздем, бронзовые обоймы, сбруйная бляха. И среди них только 2 наконечника ремней, копирующих хуннские [Кызласов, 1992, рис. 21] (рис. 38). Естественно, датировать клад нужно по поздним вещам. Единственной относительно датирующей вещью в здании является бронзовая пряжка с неподвижным шпеньком и двумя прорезями. Сходные имеются в местных памятниках с I в. и позже, а не только у хуннов Забайкалья. Пряжка, очевидно, импортная. Датировке здания I в. она не противоречит.

Помимо невыразительной керамики местного производства во дворце обнаружены обломки импортных узкогорлых ваз, черепки от двух хуннских сосудов (Кызласов, 1992, с. 54). Они не дают возможности датировать здание с точностью до века. В последние годы установлено, что усадьба

дворца возвышалась посреди городища, обнесенного глинобитной стеной с башнями (Кызласов, 1992, с. 50). В хозяйственных ямах городища найдены баночные сосуды, в том числе с простейшими таштыкскими бордюрами. Фрагменты таштыкской керамики собраны и на пашне, вместе с черепицей дворца. Таким образом, сооружение городища и дворца связано с происхождением таштыкской культуры (архив ИА, № 12653, рис. 53, 54, 71). Но ранее I в. таштыкских могильников нет. Значит, нет и никаких оснований на археологических материалах опровергать время сооружения китайского дворца, предложенное синологами. Следует подчеркнуть: датирована не черепица, а штамп с надписью, нанесенный на сырую глину [Киселев, 1949, с. 268], поэтому можно предполагать, что дворец построен чуть позже оговоренного времени (9—23), но не раньше.

Обращусь к самым оригинальным находкам дворца. Это 3 бронзовые личины — дверные ручки, широко распространенные в Китае, но с более реалистическими изображениями, на которых подчеркнуты европеоидные черты человеческого лица. На коронах и бакенбардах личин изображены спиральные узоры, составляющие новый компонент в декоративном искусстве и избирательно наносившиеся на гипсовые лица покойников в таштыкских могилах, а также на особо парадные изделия. Но распространяются эти узоры только с I в. (рис. 37).

§ 6. Изделия хуннского типа

Под ними подразумеваются единичные прямоугольные пластины. Целая прямоугольная пластина, внутри с прорезью и выступом, найдена в могильнике Салбык. Возможно, это застежка на пояс или колчан. По контуру рамки изображены ветви дерева (рис. 15, 12). Условная датировка пластины по бусинам могильника Салбык I—II вв. Идентичная пластина найдена в Туве, в могильнике Аймырлыг, группа XXXI [Мандельштам, Стамбульник, 1992, табл. 81, рис. 58]. Могильник Аймырлыг датируется по обломкам китайских зеркал, изготовленных в I в. до н. э. и позже [Стамбульник, 1983, с. 38]. Обломки мелкие, их носили в качестве амулетов, поэтому самые ранние могилы не могут быть ранее I в. К сожалению, из-за отсутствия публикации могильника осталось неизвестным время более поздних зеркал. В любом случае могильник относится к первым векам.

Две другие пластины обнаружены в обломках в могильниках Новая Черная IV и V — по одному обломку от каждой прямоугольной пластины с изображением змей (рис. 15, 18, 19). Для одной из них сделан химический анализ. Изделие отличается типом сплава от копий хуннских пластин,



Рис. 37. Китайский дворец под г. Абаканом: вещи из развалин дворца (1), сосуд из впускной могилы (2)



Рис. 38. Аскыровский клад (1) и трупосожжения на горе Арчекасс (2)

которые изготовляло местное позднетагарское население, что позволило исследователям предположить забайкальско-монгольское происхождение данного изделия [Миняев, 1980, с. 30]. Но нельзя все же исключать, что это не привозная вещь, а копия, сделанная таштыкцами, сплав металла которых малоизвестен. Подобное суждение аргументирует состав клада, обнаруженного у оз. Косоголь в северо-западном лесостепном районе Присаянья. Клад состоял из 200 бронзовых изделий и обломков, собранных для переплавки [Миняев, 1983, с. 103]. Преобладают тагарские и таштыкские копии хуннских изделий: наконечники ремней, пластины с изображением быков и змей, бляшки от сбруи, овальные пряжки с неподвижным щитком. Но имеются и таштыкские вещи: имитации зубов марала, прорезные пряжки с выступом-шпеньком, фигурки гусей, подвески в виде миниатюрных котелков. Таштыкские и тагарские копии хуннских украшений различаются сплавом изделий. В частности, одна из грубо отлитых пластин с изображением дракона изготовлена из оловянистой бронзы, нехарактерной для тагарской металлургии [Миняев, 1980, с. 31, анализ 33; Дэвлет, 1980, табл. 27, 103]. Но из такого сплава изготовлены зеркало и гривна, обнаружен-

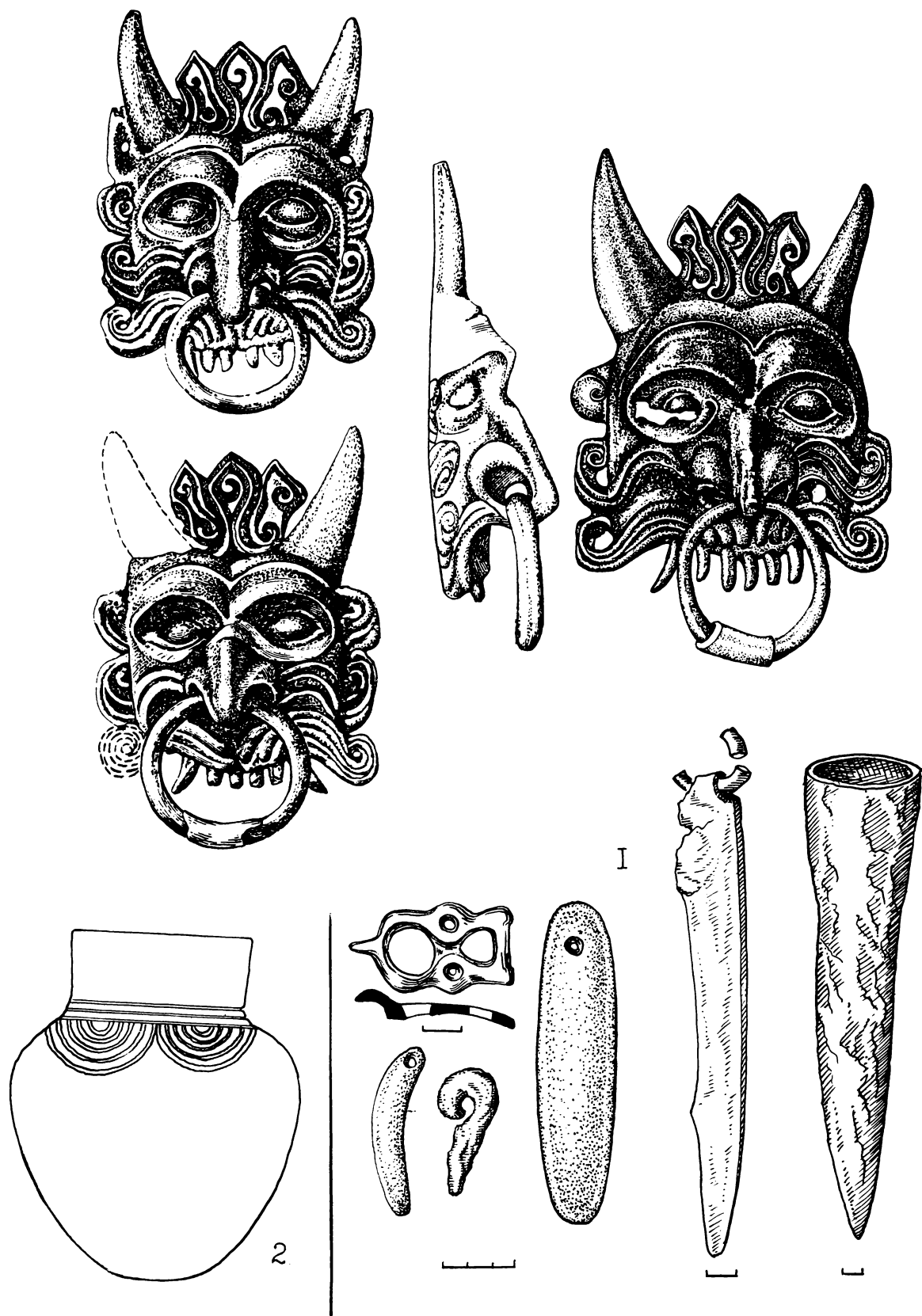
ные в таштыкском могильнике Комаркова. По хуннским аналогам клад формально датируется со II—I вв. до н. э. [Дэвлет, 1980, с. 16]. А подлинные подвески в форме котелков известны в таштыкских склепах не ранее V в. Значит, наиболее вероятное время заложения клада — около середины I тысячелетия (IV—начало V в.), а наибольшее число копий изготовлено вряд ли ранее III в. Уточнения датировки требуют также Аскыровский клад и погребения на горе Арчекасс (рис. 38).

Таким образом, импортные бусы и китайские ткани достаточно точно определяют хронологические рамки таштыкских могильников с середины I в., частично включая IV в. Это соответствует внутренней относительной периодизации могильников и подкрепляется радиоуглеродными датами, полученными из совсем непо потревоженных или незначительно потревоженных погребений. Находки в могилах копий хуннских поясных блях, формально датируемых II—I вв. до н. э., ставят вопрос об уточнении периода их распространения в Присаянье и на сопредельных территориях Тувы и Горного Алтая. Подробнее эта проблема будет рассмотрена в специальной главе в связи с перддатировкой позднетагарских могильников.

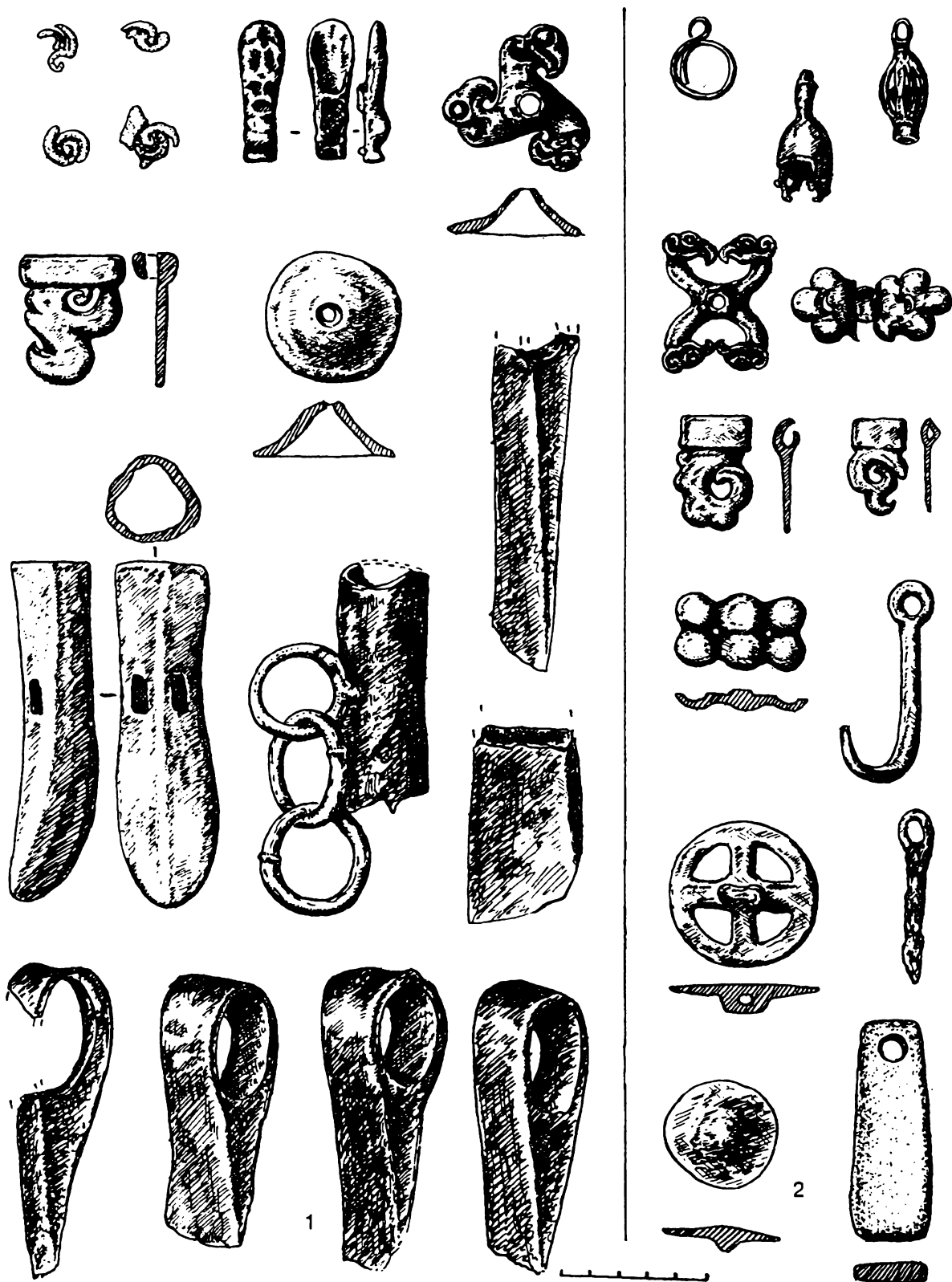
Часть II

ТАШТЫКСКИЕ КАМЕННЫЕ СООРУЖЕНИЯ (СКЛЕПЫ)

Глава 1

ПОГРЕБАЛЬНЫЙ ОБРЯД

§ 1. Основные памятники и результаты их исследования

Первоначально сооружения имели вид неглубоких полуземлянок с высокими крышами и наземными каменными стенками. Поэтому они называются каменными сооружениями. На дне камеры или на покрытии поверх ямы складывали костер из массивных бревен, добавляя в него в качестве топлива стружки, старую мебель, сушняк и т. д. Все сгорало, крыша падала, и со временем эти сооружения на поверхности земли приобретали вид расплывшихся каменных насыпей с обширной западиной посередине. До 60—70-х гг. археологи не исследовали остатки наземных конструкций, а просто их снимали, что называлось «раскопки на снос». Поэтому представления о первоначальном виде сооружения были самые различные — по внешнему виду на поверхности земли до раскопок. Это прослеживается в разнообразии названий одного и того же типа сооружений: каменные кольца, каменные курганы, земляные курганы (з. к.), подквадратные насыпи (п. н.). Первое название дано С. А. Теплоуховым по самым примечательным находкам — «могилы с бюстовыми масками» [Теплоухов, 1929, с. 87]. Термин «таштыкский склеп» употребил С. В. Киселев вне зависимости от внешнего вида сооружения. Оно закрепилось в литературе. Однако это название условное. В склепах захоронена группа людей, но отсутствуют доказательства, что их подзахоранивали одного к другому. А в некоторых склепах одновременность погребений абсолютно исключается. Я использую термин «таштыкские склепы» (ск.), чтобы отделить эти сооружения от генетически с ними связанных поздних тагарских

могил, о которых пойдет речь в следующей части работы.

Исследование склепов вызывает много объективных и субъективных сложностей. В склепах, как правило, захоранивали остатки кремнированных покойников, помещая их пепел (п.) в различные упаковки: обшитые кожей соломенные куклы, корытца, туески, берестяные коробки, шерстяные мешочки, бюсты, сосуды. Клади покойникам очень много бытовой утвари и ритуальных принадлежностей, изготовленных преимущественно из дерева. Огонь повреждал и уничтожал не только вещи из бересты, кожи, соломы, дерева. Горящие бревна, падая с покрытий, разбивали глиняные сосуды, гипсовые маски, перемешивали мешочки с пеплом и все, что их сопровождало. Сохранялось лишь то, что, будучи придавленным бревнами, не горело, а тлело. Благодаря последнему обстоятельству в некоторых случаях до нас дошло то, что в других условиях было бы невозможно: гипсовая и деревянная скульптура, шкапулки и прочая утварь. Следует иметь в виду очень значительную разницу между тем, как выглядел склеп и что в нем лежало до пожара и после, особенно к моменту раскопок. Поэтому каждый склеп требует реконструкции, что, как правило, не делается. Более того, чем хуже сохранился склеп, чем беднее он находками, тем легче о нем подготовить отчет и публикацию. Напротив, лучше сохранившиеся чаще всего остаются без подробного исследования. О них, как правило, даются краткие предварительные сообщения. Поясню. К настоящему времени раскопаны 20 чрезвычайно богатых вещами монументальных склепов, из которых в той или иной степени опубликованы только 3 склепа: Сыры, склеп 1;

Тепсей, склепы 1, 2. Свыше 70 склепов были бедны находками. Среди них опубликована 1/4 часть. Правда, главным образом это касается раскопок 30—50-х гг., при этом публикация материалов не полная, а частичная. Потребность в обобщении научных результатов без публикации источников приводит к тому, что исследователи либо ограничиваются собственными раскопками, либо строят исторические концепции без их документального подтверждения. При сопоставлении источников с этими концепциями наиболее спорными выводами являются те, что касаются конструкции склепов, продолжительности времени их заполнения покойниками, интерпретации ямок с тризной как могил, датировки склепов. Некоторые противоречивые представления исследователей о таштыкских склепах объясняются незнанием материалов друг друга, т. к. сведения о раскопках поступают в архивы несвоевременно.

Таштыкские склепы, в отличие от могил, в разные годы раскапывали многие археологи, даже не интересующиеся таштыкской проблематикой. В хронологическом порядке раскопки осуществляли: А. В. Адрианов, 1883 г., 1895 г.; Д. А. Клеменц, 1888 г.; С. А. Теплоухов, 1923—1924 гг.; С. В. Киселев, 1928, 1929, 1932 гг.; С. В. Киселев и Л. А. Евтухова, 1936, 1938 гг.; В. Г. Карцев, 1930 г.; М. М. Герасимов, 1936 г.; В. П. Левашева, 1936, 1938 гг.; Л. Р. Кызласов, 1950, 1956, 1970 гг.; А. А. Гаврилова, М. П. Грязнов, 1967 г.; Грязнов, 1968—1970 гг.; Г. С. Мартынова, 1959—1971 гг.; Э. Б. Вадецкая, 1967, 1968, 1975, 1981, 1986—1989 гг.; А. И. Кулемзин, 1976, 1980 гг.; Ю. С. Худяков, 1977—1978 гг.; С. Б. Гультов, 1987 г.; Д. Г. Савинов, 1985, 1988 гг.; Е. Д. Паульс и М. Л. Подольский, 1990 г.; Н. А. Боковенко, 1991 г.; А. И. Поселянин, 1991 г.; И. В. Тетерин, О. А. Митько, 1996—1997 гг.

Первые раскопки склепа (Адрианов, 1883) произвели сенсацию, т. к. были обнаружены гипсовые бюсты и маски, о которых ранее ходили легенды как о живых «фарфоровых лицах» [Вадецкая, 1981, с. 92—95]. Раскопки производились на окраине г. Минусинска (Тагарский остров).

Удачные раскопки были повторены в 1923 г. С. А. Теплоуховым на Сарагашенском увале у с. Батени на левом берегу Енисея. Великолепно сохранилась подземная погребальная камера с двойными бревенчатыми стенками, а также несколько бюстов, закрепленных в постаментах. Было установлено, что бюсты располагались поверх кучек пепла человека. Раскопки позволили С. А. Теплоухову увидеть значительное отличие склепов от могил и определить хронологическую их последовательность. Последнему способствовало то обстоятельство, что в самом склепе был найден обломок «кыргызской вазы», а вокруг склепа раскопаны детские могилки с керамикой как таштыкской, так и эпохи чаатаса.

В 1928—1932 гг. 9 склепов в разных пунктах правого берега Енисея раскопал С. В. Киселев.

Он впервые выделил специфические изделия, встречающиеся в склепах: железные миниатюрные удила, крючки для подвешивания колчанов, медные амулеты с профильными изображениями двух головок коней, характерные пряжки. Рядом со склепами С. В. Киселев раскопал простые могилы под каменными выкладками, которые синхронизировал со склепами и дал им датировку VI—VII вв., подобрав вещественные аналоги с Алтая и Северного Кавказа. В двух склепах он собрал фрагменты около 120 гипсовых масок и впервые проанализировал эти предметы искусства с разных точек зрения: объемности изображения, технологии, физического облика людей, с которых их лепили. В 1936, 1938 гг. С. В. Киселев, совместно с Л. А. Евтуховой, раскопал 10 склепов на Уйбатском чаатасе, несколько взрослых и детских могил. В 1938 г. им же раскопаны склеп и ямы с тризнами в 1.5 км от чаатаса. В нескольких склепах обнаружены обломки от деревянных скульптурок людей и животных, орнаментированные шкатулки, деревянная посуда. Бронзовые котловидные подвески, амулеты-коньки, поясные пряжки представлены в склепах не только реальными, но и деревянными моделями. В одном из склепов (№ 11) более 40 масок в великолепной сохранности, в двух в большом количестве обнаружены зерна проса. Вещей настолько много, что они до сих пор полностью не отреставрированы. При раскопках склепов впервые применялась графическая документация, т. е. делались наброски планов, правда выборочно: для одного склепа план «насыпи», для четырех план камер, в двух случаях план dna камер с кучками пепла человека и вещей. Тщательнейшим образом определены кости животных (астргалы, пятки, копыта, фаланги, лопатки), расположенные в определенных местах камер, преимущественно у входа. Впервые была выяснена конструкция некоторых камер: устройство стенок, крепление бревен в углах, наземные входы, соединяющие древнюю поверхность земли с верхней частью ям; несколько типов лежачих-полатей вдоль стен и «алтарей» в центре камер. Значительная часть наблюдений обобщена С. В. Киселевым в его сводной монографии [Киселев, 1949]. К сожалению, они остались недокументированными не только в публикации. Отчеты о полевых исследованиях не были подготовлены. О половине склепов вообще нет информации. В результате часть опубликованных наблюдений восприняты другими исследователями, но опровергаются набросками планов могил (переходные могилы) либо тщательно составленными описаниями находок с указанием их местонахождения в могиле, часть же, напротив, не приняты, но подтверждаются документами, хранящимися в архиве С. В. Киселева. Например, плотное размещение находок вокруг кучек пепла. В целом, выводы С. В. Киселева требуют корректировки.

В 1950—1955 гг. 4 склепа на р. Абакане (Сырский и Изыхский чаатасы) раскопаны Л. Р. Кызласовым. Об одном нет сведений, кроме сосудов, хранящихся в МГУ. В трех других склепах оказались различные типы пряжек, что послужило основанием для внутренней хронологии таштыкских склепов. Эта классификация выглядела убедительной, пока разные типы пряжек не были обнаружены в одних и тех же склепах. Выяснилось, что подобное встречалось и раньше в неопубликованных склепах. Наиболее удачными являются раскопки большого склепа на Сырском чаатасе, где найдены серия хорошо сохранившихся бюстов, деревянные скульптуры оседланных оленей, шкатулки и прочая утварь, ранее встречавшаяся только на Уйбате. Л. Р. Кызласовым были опубликованы план дна камеры с большим количеством кучек пепла, бюстов, культовых изделий и костей, а также фотографии бюстов.

В 60—70 гг. изменилась методика раскопок склепов. Надмогильные сооружения перестали сносить, принимая их за насыпь. Стали расчищать (полностью или частично) все камни, находящиеся вокруг котлована. В результате оказалось, что широкие каменные стены, сложенные на бортах ямы, достаточно стандартны, но внутри них, над ямой, были дополнительные бревенчатые конструкции. Так открылся путь к реконструкции всего сооружения, а не только подземной камеры.

Важнейшие научные сведения дали 2 больших склепа, раскопанные в 1968—1970 гг. М. П. Грязновым на правом берегу Енисея, под горой Тепсей. Склепы очень хорошо исследованы с точки зрения их архитектуры, один восстановлен полностью, включая наземную часть. Выяснилось, что он аналогичен уйбатским, для которых теперь также возможна уточненная реконструкция. Получили осмысление некоторые из ранее непонятных изделий типа деревянных кубков на одной-двух ножках и деревянных плашек с выгравированными тонкими рисунками. На последних изображены сцены охоты, а также батальные сюжеты. Очень тщательные исследования костей людей и животных позволили М. П. Грязнову предположить, что кремировали только взрослых людей, а от ног животного клали копыто или пятку, что, возможно, отражало этническую принадлежность покойников. К сожалению, фиксация кучек пепла и вещей выполнена менее тщательно, чем С. В. Киселевым, что привело М. П. Грязнова к ошибочному выводу о захоронении пепла исключительно внутри погребальных кукол. Палеозоологические определения, выполненные Н. М. Ермоловой, дополнили ранее известные знаки, просверлины и рисунки на астрагалах животных одной неожиданной подробностью. Выяснилось, что с этой целью использовались преимущественно астрагалы косули.

Для датировки таштыкских склепов важны результаты раскопок могильника у д. Михайловка в

Кемеровской области, т. к. в некоторых из них оказались вещи не ранее VI в. — кыргызские вазы и орнаментированные костяные накладки от колчанов и луков (Г. С. Мартынова, 1959—1970). Но слабая методика раскопок оставляла сомнения в том, что этот могильник действительно таштыкский. Поэтому немаловажными оказались раскопки автора в 1988 г. поблизости от Кемеровской области у г. Шарыпова на могильнике Соколовский. Раскопаны 3 склепа, несколько ям с тризнами и десятки детских захоронений, на материалах которых подтверждена синхронизация некоторых таштыкских склепов с началом культуры чаатас. Получены доказательства разнообразия упаковок человеческого пепла, мешочки с которыми клали в сосуды, на блюда, в берестяные свертки. Из собственных раскопок с точки зрения научных достижений выделю еще несколько склепов. Для двух из трех раскопанных склепов на горе Красная Грива (1986—1988) сделана полная реконструкция, включая наземную часть. Третья реконструкция выполнена для небольшого склепа, раскопанного в 1975 г. на правом берегу Енисея у р. Дальняя Чея. Около хутора Терский в 1988—1989 гг. обнаружены склепы очень малой величины, плохо видимые на поверхности. Они принадлежат к ранее неизвестному типу склепов, которые являются переходными от таштыкских могил к малым склепам. Неожиданные результаты получены при аварийных раскопках в 1981 г. полуразрушенного склепа в урочище Джесос на правом берегу Енисея. Реконструкция непотревоженных скелетов и кучек пепла, выполненная по полевым чертежам, позволила установить, что мумии с масками и куклы сидели вдоль стенок.

2 склепа, раскопанных Д. Г. Савиновым на юге Присяянья, подтвердили два новых научных вывода. В одном склепе (Сабинка II, 1985) обнаружены в специальных ямах 7 расчлененных трупов людей, доказывающих предполагавшийся обычай человеческих жертвоприношений при захоронении в склепах остатков кремированных покойников [Савинов, 1993, с. 44—47]. В другом склепе (Арбан, на р. Тея, 1988) найдена первая копия стремени, датируемая не ранее VI в.

В методике раскопок двух склепов на Ташебинском чаатасе, проведенных в 1990 г. Е. Д. Паульсом и М. Л. Подольским, проявились все лучшие традиции: исследование архитектуры сооружения, выявление нескольких ярусов полатей для покойников, графическая фиксация остатков топлива для костра и кучек пепла с сопровождающими их сосудами, масками, вещами. Склепы особо богаты находками. В них сосредоточены практически все известные вещи, ранее встречавшиеся поодиночке в том или ином памятнике. Среди них бюсты, деревянные сосуды, скульптуры, плашки с рисунками, миниатюрные котелки-подвески, модели луков, костяные блоки — эфесы кинжалов и т. д. (рис. 39).



Рис. 39. Общая характеристика могильников с каменными сооружениями

В склепе под г. Абаканом (Белый Яр III), раскопанном А. И. Поселяниным в 1991 г., обнаружено более 50 гипсовых бюстов. В трех из них сохранился пепел человека, причем однажды перевернутый в траву. Это подтвердило мою версию об использовании бюстов в качестве урн, высказанную мною ранее [Вадецкая, 1990а, с. 117].

§ 2. Характеристика могильников

Все кладбища располагались на возвышенностях, но не на склонах, как грунтовые, а на хребтах грев, косогорах. Если поблизости имелось таштыкское грунтовое кладбище, то каменные сооружения размещались выше его. Иллюстрирует сказанное план могильника Красная Грива (Вадецкая, 1986—1988). Здесь у подножья гривы вкопаны ряды вертикальных плит, за ними был участок с поминальными тризнами, выше по одному склону грунтовые могилы, а за ними цепочкой, по самому хребту (табл. 10), 13 склепов. Рядом с самым верхним склепом расположены курганы чаатас. Эта планиграфия памятника отражает хронологическую последовательность погребений — сначала функционировал грунтовый могильник, затем последовательно сооружались склепы и позднейшие из них с чаатасами. Если возвышенность небольшой площади, то склепы расположены вместе с могилами, но четко обособленно, в чем можно убедиться по планам могильников Мысок, Терский, Уйбат I. Увал, на котором расположен могильник Мысок, очень узкий (Вадецкая, 1968). Его северную половину занимают грунтовые могилы, а на южной цепочкой вытянуты 4 склепа (табл. 19, 1). На Терском могильнике 3 склепа вытянуты цепочкой по хребту гривы, а могилы расположены по обеим ее склонам (Вадецкая, 1987—1989) (табл. 19, 2). Согласно плану Уйбатского чаатаса, нарисованному в 1936 г. Л. А. Евтюховой, склепы четырьмя группами окружали огромный грунтовый могильник. Между склепами и за ними расположены каменные курганы чаатас (табл. 79). Подобная планиграфия могильников с четкими территориями разных кладбищ не является случайностью. Однако соседство их не обязательно. Склепы чаще расположены около более поздних курганов чаатас, чем около грунтовых могильников. В частности, грунтовых могильников не было поблизости от склепов на горе Думной и под горой Тепсей, где проводились значительные раскопки, как не было и склепов около могильников Комаркова, Ильинская, Таштык, Салбык. Таким образом, расположение склепов свидетельствует о том, что они относятся к другому времени, нежели грунтовые могильники. Но это не касается детских таштыкских кладбищ, часто находящихся у склепов.

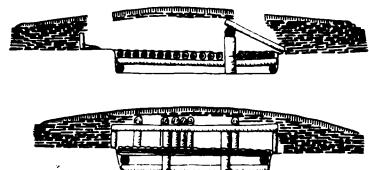
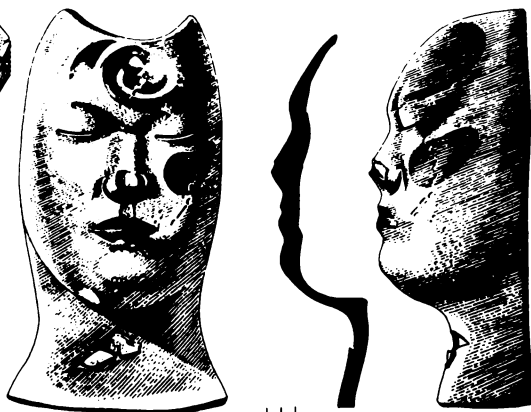
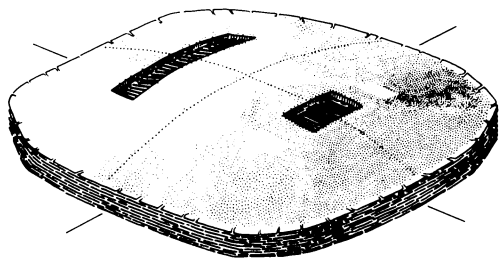
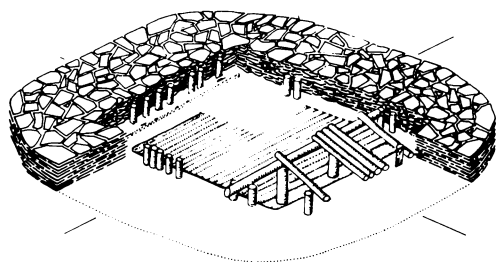
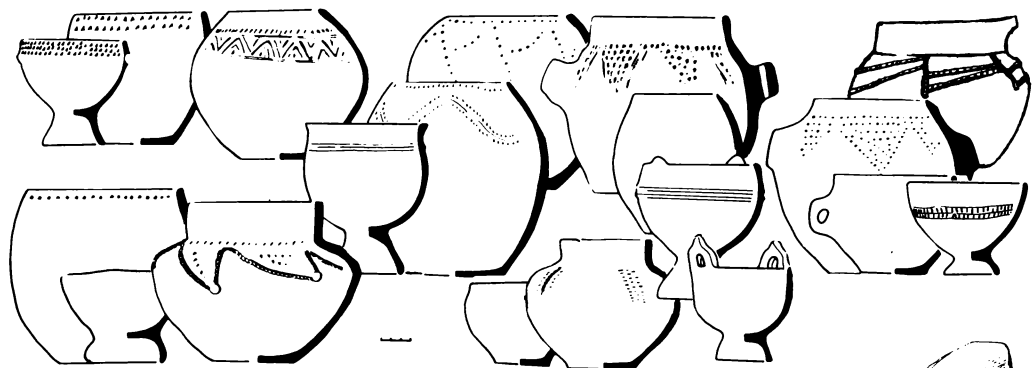
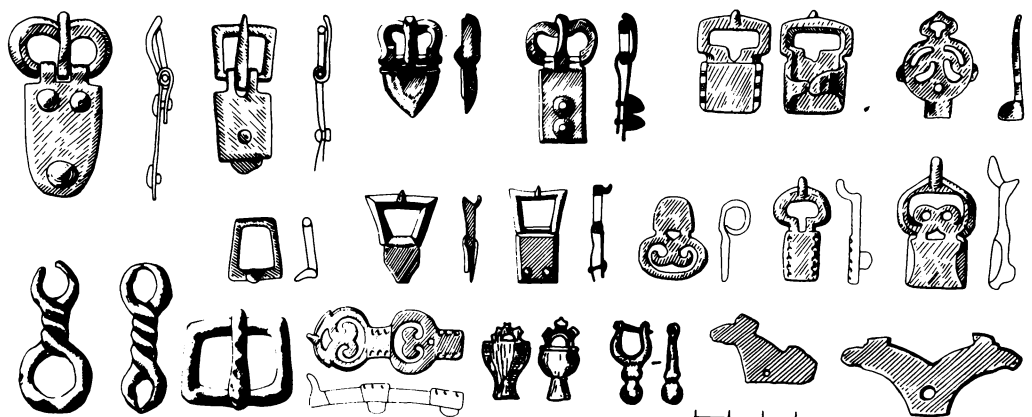
Склепы всегда расположены вытянутой цепочкой, чем отличаются от более ранних погребальных памятников и сходны с чаатасами. Самые малые могильники насчитывают по два склепа, самые крупные — до 11 (Уйбат I) и 13 (Красная Грива). Но в составе крупных могильников находится не одно, а несколько кладбищ. Например, на Красной Гриве расположены два кладбища, по 6 склепов каждое. На Уйбате I не менее четырех кладбищ, на которых заметны один, два и восемь склепов. Около каждой группы склепов (или кладбищ) свои места для тризн и детских захоронений. Расстояние между двумя группами склепов на горе Красная Грива составляет 300 м, под горой Тепсей — 400, на Уйбате I — от 70—100 до 200 м. Склепы внутри одного кладбища, т. е. группы склепов, расположены чаще парами. Как правило, один склеп большой, другой меньшего размера. В группе из нескольких склепов одни склепы строго параллельны друг другу, другие расположены чуть в стороне, чем подчеркнута их отличие от первых. Внешние различия подтверждаются и их внутренним содержанием: конструкцией погребальных камер, обрядом погребенных, вещами. В одних случаях за разницей между склепами скрываются этнические различия между погребенными [Грязнов, 1976, с. 142]. В других случаях отличия объясняются некоторой разницей в их возрасте (Уйбат I, ск. 4). Чаще всего для установления причины требуется всестороннее исследование памятника.

§ 3. Конструкции склепов (по реконструкциям)

Раскопками последних лет удалось установить общие правила сооружения склепов. Выкапывали котлован разного размера и глубины. Стенки котлованов укрепляли бревнами или плитами, которые изнутри прижимали срубом, а на бортах котлована складывали каменные стенки. Выше ямы, на уровне стены, укладывали бревна, обкладывали их плитками и дерном, оставляя отверстие посередине. Конкретное устройство склепов разнообразно, особенно их крыши. Но принципиально можно выделить три группы, которые я условно называю для удобства изложения простыми (вариант 1), усложненными (вариант 2) и сложными (вариант 3). При всех вариантах склепов относительно стандартными являются каменные стены на бортах котлована. Они сложены из плит разного размера, хорошо подогнанных и выровненных с наружной стороны. Внутренний контур стен неровный, т. к. он закрывался сооружением над ямой. Ширина стен 1.0—1.5 м, высота, как правило, соответствует размеру глубины котлована, от 50 до 150 см. Число сложенных рядов плит от 5 до 15. Обычно это зависит от толщины

использованных плит. Кладка плотная, сухая, т. е. без скрепляющего раствора. Лишь для одного склепа отмечено, что «кладка сложена на сырой красной глине» (Быстрая). Ограды прямоугольные или подквадратные, в зависимости от конструкции и размеров прохода к камере, оставленного с юго-западной, реже западной стороны. (Только один склеп имел вход с востока, см.: Мысок, ск. 1.) Дело в том, что стенки складывали сначала на трех бортах ямы, оставляя полностью или частично свободным проход к ней. Эту кладку пристраивали позже, при замуровке входа. То и другое бывает разной величины и очертаний, поэтому юго-западная стенка отличается от других и бывает разного вида: прямоугольной, четырехугольной, квадратной, шестиугольной. От этой стенки зависит и форма всего сооружения. Углы оград, как правило, закругленные. Возможно, это объясняется приемами строительства. Дело в том, что ограду предварительно намечали тонкими вкопанными на ребро плитами. Их вкапывали на бортах ямы от середины каждого ее угла. Между этими вертикальными плитами складывали отдельные участки ограды из плоских плиток. Иногда характер кладки разных участков стены показывает, что она складывалась разными «мастерами» (Барсучиха IV, ск. 5). Вертикальные камни вкопаны в ямки глубиной до 70 см. При их закладке производились какие-то жертвоприношения, т. к. под плитами встречаются кости овцы (Терский, ск. 3).

Простые камеры (вариант 1) имеют сравнительно небольшие (в среднем от 9 до 16 кв. м) и неглубокие (50—70 см) котлованы, стенки которых обставлены плитами, иногда выше котлована. Снаружи, на поверхности земли, к ним примыкает каменная стенка. По дну котлована плиты прижаты срубом или рамой в 1, изредка 2 венца бревен. Бывает, что плиты вдоль стенок стоят на венцах сруба. В котлован вел спуск из одной или нескольких ступенек. Часто никакого входа не делали, т. к. при малой глубине котлованов в нем не было необходимости. Покойников укладывали на дне ямы, прикрывали берестой или чем-то еще, иногда сверху подсыпали землю. Поверх них складывали костер, который закрывали плитами и дерном, оставляя посередине отверстие. Такие склепы раскопаны как на левом берегу Енисея (Мысок, ск. 2—4; Барсучиха IV, ск. 1, 2; Терский, ск. 1—3; Новая Черная IV), так и на правом (Тепсей, ск. 3, 4; Дальняя Чая). Для склепа, раскопанного мною на р. Дальней Чее, сделана реконструкция. Она, как и все реконструкции таштыкских склепов, выполнена архитектором Л. Н. Барановым, который с этой целью принимал участие в сибирских экспедициях свыше 20 лет. Согласно реконструкции, для склепа вырыт котлован площадью 18.5 кв. м, глубиной 60—70 см. Стенки обставлены плитами, выступающими наполовину из земли. Вплотную к ним на по-

верхности сложена стена шириной 120—150 см, высотой около 70 см. С запада на древней поверхности лежала наклонно массивная плита, а ближе к котловану шел спуск в яму в виде 4 бревенчатых ступенек, обставленных по длинным стенкам вертикальными плитками. Вход снаружи замурован плитой, вкопанной поперек его стенок. Позже сложена пристройка к западной стене склепа, из-за которой склеп приобрел вид неправильного прямоугольного сооружения с закругленными углами. Погребенные уложены на дно котлована и закрыты толстым полотнищем бересты. Для прочности поверх бересты вдоль стен положено по бревну. Между ними во всю площадь берестяного покрытия был сложен костер, прикрытый со всех сторон, кроме центра, плитами (рис. 40).

Стены усложненной конструкции (вариант 2) схожи с простыми, но имели наземное деревянное сооружение. Средние размеры их котлованов — 16—25 кв. м. На дне, кроме плит и рамы, бывают поставлены низкие срубы, сложенные клетью. Конструкции этих склепов очень разнообразны в пределах даже одного могильника. Общей модели сооружения не прослеживается. В частности, на исследованном мною могильнике Красная Грива все 3 раскопанных склепа были индивидуальны. Поскольку для двух из них сделаны реконструкции, выполненные Л. Н. Барановым, в этом легко убедиться. Для склепа 1 вырыли котлован площадью 16 кв. м, глубиной менее 70 см. С трех сторон сложили стены — восточную вдоль борта ямы, а северную и южную длиннее на 1 м. С западного борта ямы положили бревно, обозначив им проход к котловану. В процессе сооружения склепа бревно оказалось затоптанным, поэтому сохранилось, когда горела камера. На дне котлована, вплотную к его стенкам, сложили клеть в 1 венец из бревен толщиной 25 см, которую перекрыли бревнами и полотнищем бересты. Вдоль восточной стенки в покрытии оставлены просветы, т. к. здесь в дно котлована вкопаны 2 параллельных столба высотой около 1 м. На них опирались толстое бревно — матица. Поверх покрытия сложили костер и возвели крышу над котлованом. Для этого с трех сторон ямы, между каменной стеной и котлованом, поставили столбики, на которые положили бревна. С западной стороны столбики поставили за бревном, которым намечен проход к яме. С восточной стороны на матицу опирались наклонные бревна, концы которых примыкали к каменной стене сооружения. Проход к камере замуровали, сложив стенку на западной стороне. Очевидно, крышу и стену закрыли брикетами дерна, которые вырезали поблизости от склепа, отчего сохранилась внушительная западина, без органических остатков. Размеры всего сооружения 8.0×8.5 м (рис. 41).

Для второго склепа вырыли котлован площадью всего 12 кв. м, но оставили к яме проход



Рис. 40. Дальняя Чая: общий вид склепа (1), этапы строительства (3, 2), разрез (4)

шириной 2 м, который обозначили двумя параллельно уложенными бревнами толщиной 30 см. Стенки котлована с трех сторон обставлены вертикальными плитами. Последние прижаты на дне рядом плашмя уложенных плит, на которые положено по толстому бревну. В западной стенке котлована вырублена приступка, поверх которой сложены плиты наподобие низкой стенки. Поверх погребенных уложили бересту и поставили 5 столбиков, между которыми проложили бревна для

костра, сложенного до верха каменной наземной стенки склепа. Очевидно, костер сложили и в проходе к яме, после чего проход закрыли третьим бревном и замуровали каменной пристройкой к стене. В результате все сооружение приобрело форму прямоугольника с углами, закругленными в восточной половине и прямыми в западной. Общие размеры сооружения 10×8 м. Бревна костра (и в камере, и в проходе) заложили плитами и дерном, оставив сверху по отверстию (рис. 42).

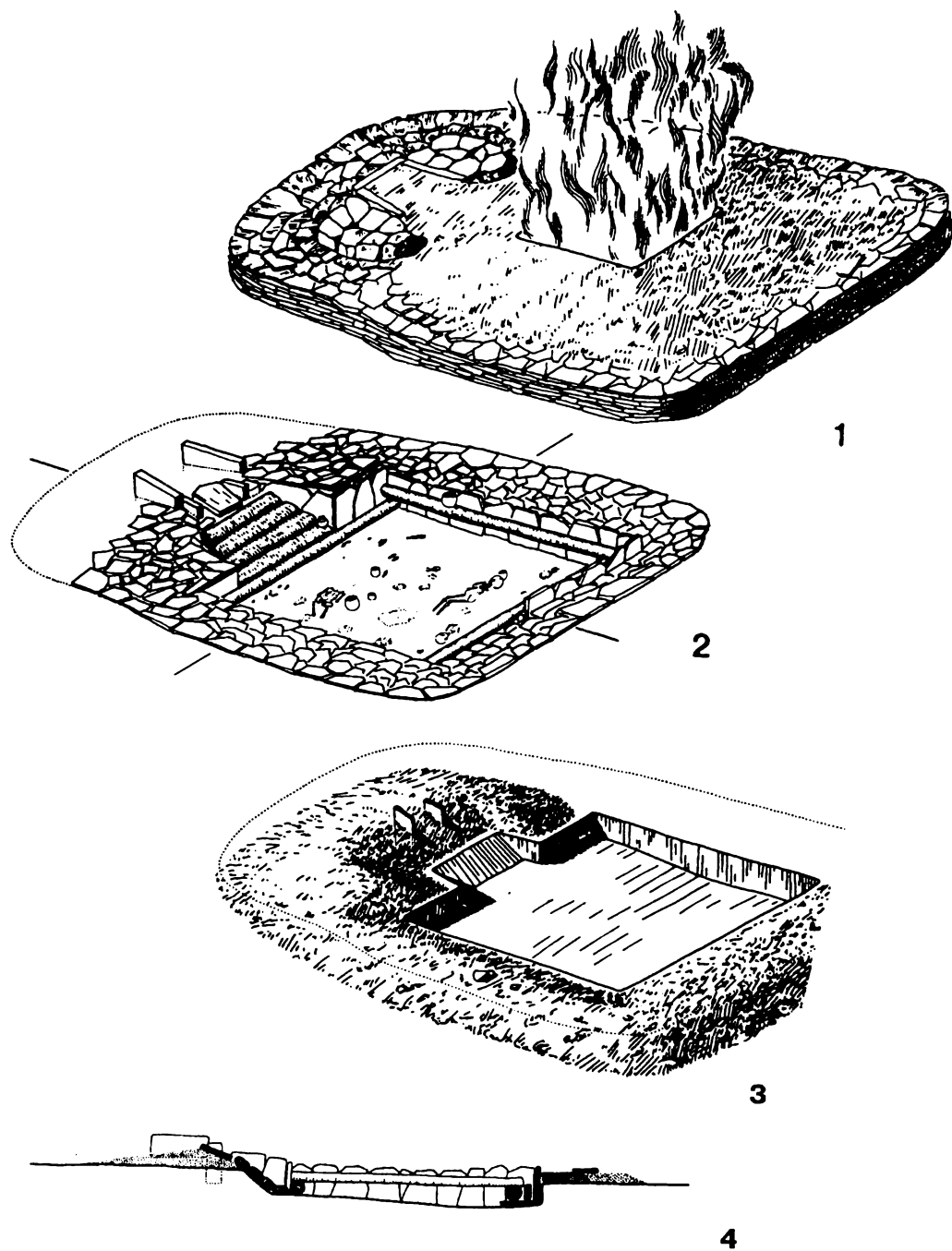

Рис. 41. Красная Грива, склеп 1: реконструкция общего вида и разрезов (1—2), этапы строительства (3—6)



Рис. 42. Красная Грива, склеп 2: реконструкция общего вида (1), этапы строительства (2), разрез (3)

Котлован третьего склепа, площадью 25 кв. м, обставлен плитами, к которым прижато по бревну. Вход в камеру устроен в виде 4—5 круто спускающихся ступенек из затесанных бревен. Длинные стенки входа образованы вкопанными плитами. Вход замурован пристройкой из камней, благодаря которой склеп приобрел подтрапещевидные очертания. Верхняя деревянная конструкция не прослежена, поэтому общий вид не восстановлен (табл. 16). Склепы варианта 2 самые многочисленные: Мысок, ск. 1; Терский, ск. 4; Джесос, ск. 3; Ташеба, ск. 2; Сабинка II и т. д.

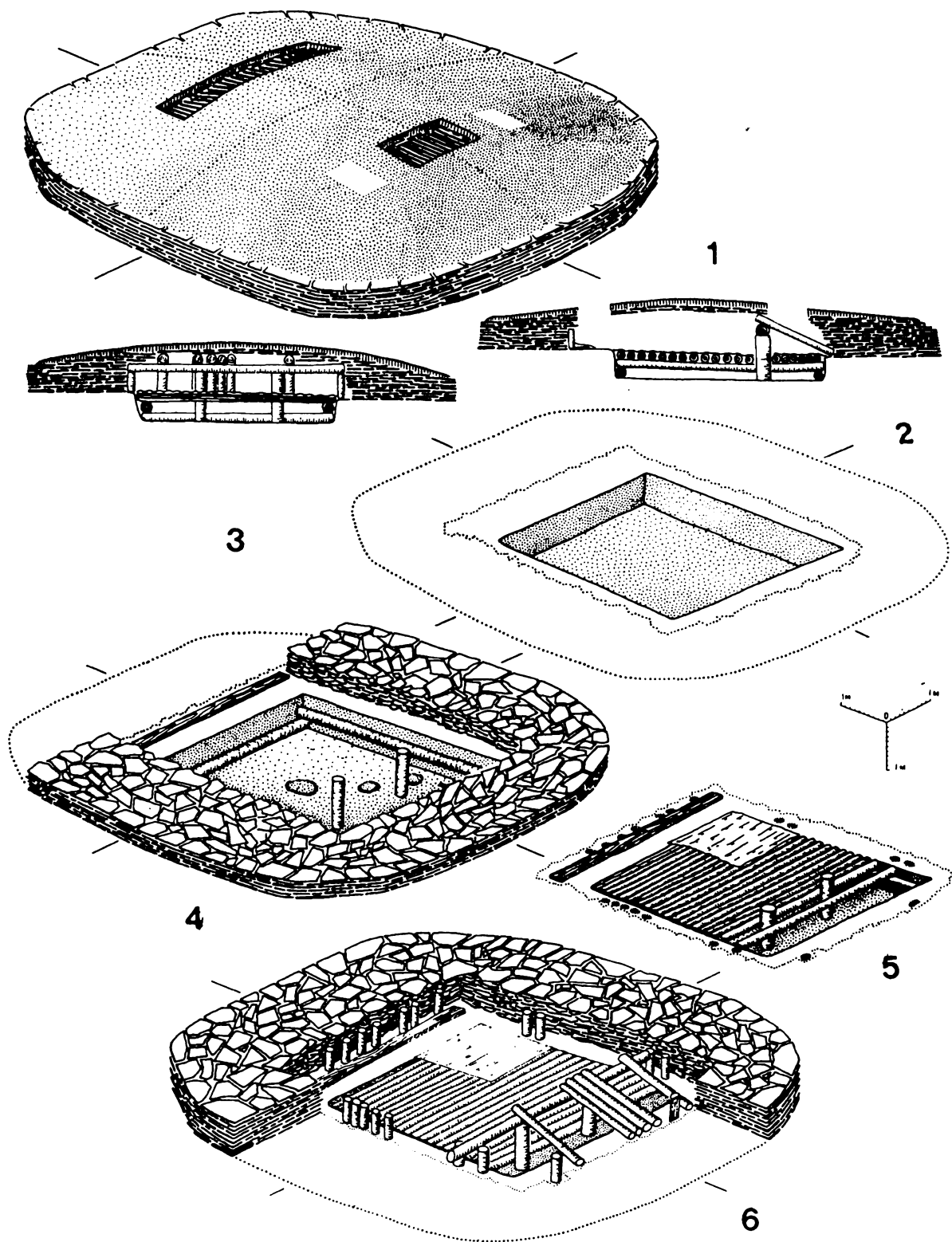
К группе сложных склепов (вариант 3) относятся склепы наиболее монументальные и относительно единообразные. Для них существовала определенная модель сооружения. Отличительными признаками этой группы являются очень большие размеры котлованов (50—80 кв. м) глубиной до 1.5 м, двойные бревенчатые стенки камер (тын и сруб), выступающие на поверхности земли до верха каменных стен. Стенки котлованов обставляли вертикально столбиками из бревешек, которые окутывали берестой. Они в два раза выше глубины котлована. Нижние концы бревен вкапывали в земляное дно. Бревешки поставлены тесно друг к другу как тын. К этому тыну приставляли клеть из 4—5 венцов массивных бревен до 45 см толщиной. Два-три венца, в зависимости от толщины бревен, находились в котловане, остальные выше его. Чтобы бревна не проседали, по их середине ставили подпорки из обрубок дерева. Иногда все пространство между бревен закладывали такими обрубками и камнями. На дно камеры вкапывали один или два массивных столба (иногда это было дерево с обрубленными корнями), на них клали матицу — массивное бревно, служившее каркасом крыши. Поверх него настигали более короткие бревна для плоской или пирамидальной крыши. В крыше, напротив сложенного в центре камеры костра, оставляли проем, приблизительно 3×2 м. Склепы различаются видами наземного входа. Бывают четырехугольные, каменные. Чаще они трапещевидные с бревенчатыми конструкциями. Такие входы преобладали у склепов на Уйбате, и такой же вход был у склепа под горой Тепсей, реконструкция которого сделана Л. Н. Барановым. Вход сооружен в наземной части с юго-западной стороны склепа. Для него сложена клеть в 3 венца бревен, обставленная по длинным стенкам вертикальными бревешками, т. е. тыном. Восточный конец каждого горизонтального бревна был вставлен в промежутки между венцами сруба камеры, т. е. они зажаты верхними бревнами клетки. Вход перекрыт поперек бревнами. Предполагаемая высота входа 110 см. Западные концы бревен входа примыкали к двум столбам, вкопанным на глубину 40 см на расстоянии 1.8 м друг от друга и 2.7 м от камеры. Вход закрыт двумя крупными плитами, поперек которых снаружи поставлены еще

2 плиты. Между последними сложена каменная стена, замуровавшая проход к камере. Грунт объемом 80 куб. м, вынутый при рытье котлована, уложен на бересту, закрывавшую крышу как камеры, так и входа, в результате чего сооружение приобрело форму усеченной пирамиды [Баранов, 1975, с. 162—165; Грязнов, 1979, с. 105—108].

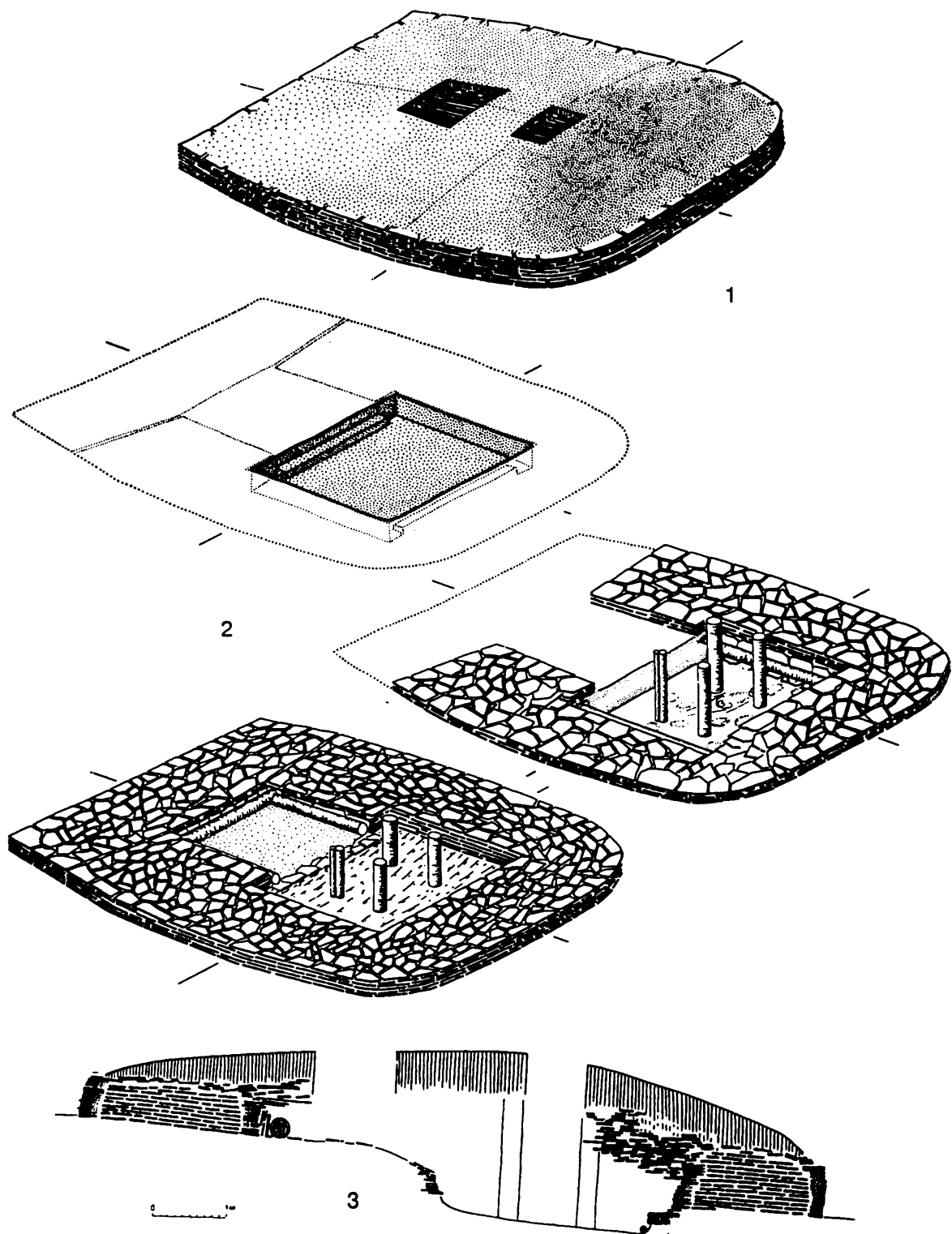
Пол входа склепа на Тепсее был ровным. Чаще он в виде дромоса, т. к. поверхность земли срезана под уклон к камере. Стена котлована, соединяющаяся со входом, как и все стенки, обставлялась тыном, но весь он был только до края ямы или низким посередине стенки. Одно второе бревно сверху камеры или второе и третье прорублены. По краям прорубов вставлены столбики, чтобы закрепить обрубленные концы бревен. Эти отверстия соединяли вход либо с наземной, т. е. верхней камерой, либо с верхней частью нижней. Ширина специально сделанных отверстий от 75 см до 1.6 м, а высота 35—50 и 60—70 см. Принято считать, что эти отверстия служили лазами, через которые подхоранивали покойников. Но для этой цели они очень узкие. Поэтому Л. Н. Барановым высказано иное суждение об их функции. Вероятно, их делали, чтобы обеспечить дополнительную тягу при сожжении сруба, поскольку этот процесс для монументальных бревенчатых камер был сложным. На дне камеры в середине складывали костер из бревен, досок, старой мебели, коры, сучьев, стружек. Костер складывали до отверстия в верхней части крыши. Горючее, видимо, укладывали и во «входной трапещии», т. е. в наземном входе. Поджигали костер сверху, а пылал он внутри камеры, поэтому рухнувшие вниз, но уцелевшие бревна крыши и закрывавшая их береста обгорали лишь снизу. Возможно, костер на дне камеры огораживали столбиками, часто отмечаемыми на планах склепов [Грязнов, 1979, рис. 64; Баранов, 1992, с. 215—216] (рис. 43).

Склепы, аналогичные большим тепсейским, раскопаны на Уйбатском, Ташебинском, Изыхском, Сырском, Койбальском чаатасах. Впервые их реконструкции сделаны С. В. Киселевым и Л. А. Евтюховой. Реконструкции в целом правильные, относительно подземной части камеры, но к ней же отнесены бревна, упавшие с поверхности крыши, в чем убеждают планы «покрытия камер». Смещение верхних конструкций с нижними было неизбежным, поскольку авторы раскопок надмогильных сооружений не ожидали и все выше ямы сносили как искусственную земляную насыпь. Лишь спустя 30 лет раскопок «насыпей» погребальных памятников всех эпох на Енисее стало очевидным, что их не засыпали, а «насыпи» — развал надмогильных сооружений.

В дневниках С. В. Киселева содержится много подробностей о внутреннем устройстве склепов. К ним относятся полати и «алтари». Вдоль трех стен камер для покойников устраивали полати



Рис. 43. Тепсей III, склеп 2: реконструкция камеры и ее деталей

в один-два яруса. Впервые жерди от них отметил, но не понял С. А. Теплоухов в большом склепе на горе Барсучиха. Зафиксированы полаты в четырех склепах на Уйбате I (з. к. 1, ск. 1, 3, 5), в двух на Тепсее III (ск. 1, 2), в одном на Ташебинском чаатасе (ск. 1) и на могильнике Хызылар (ск. 3). Полаты дощатые, сколоченные из лиственницы, и земляные. Они шириной 1.5 м из коротких продольных бревен. Полаты либо были вставлены одним краем между бревнами сруба, либо опирались

на горизонтальные следи и колья, вбитые между бревнами пола. Иногда колья — ножки полатей были резными (Ташеба, ск. 1). Нижние полаты расположены на высоте 60 см от пола, верхние — на уровне края ямы, т. е. в наземной части камеры. Земляные полаты собраны из перекладин, поверх которых настланы куски дерна. Сами перекладины в нескольких местах держались на столбах.

Вместо полатей бывает помост из досок, расположенный в середине камеры. Такой помост

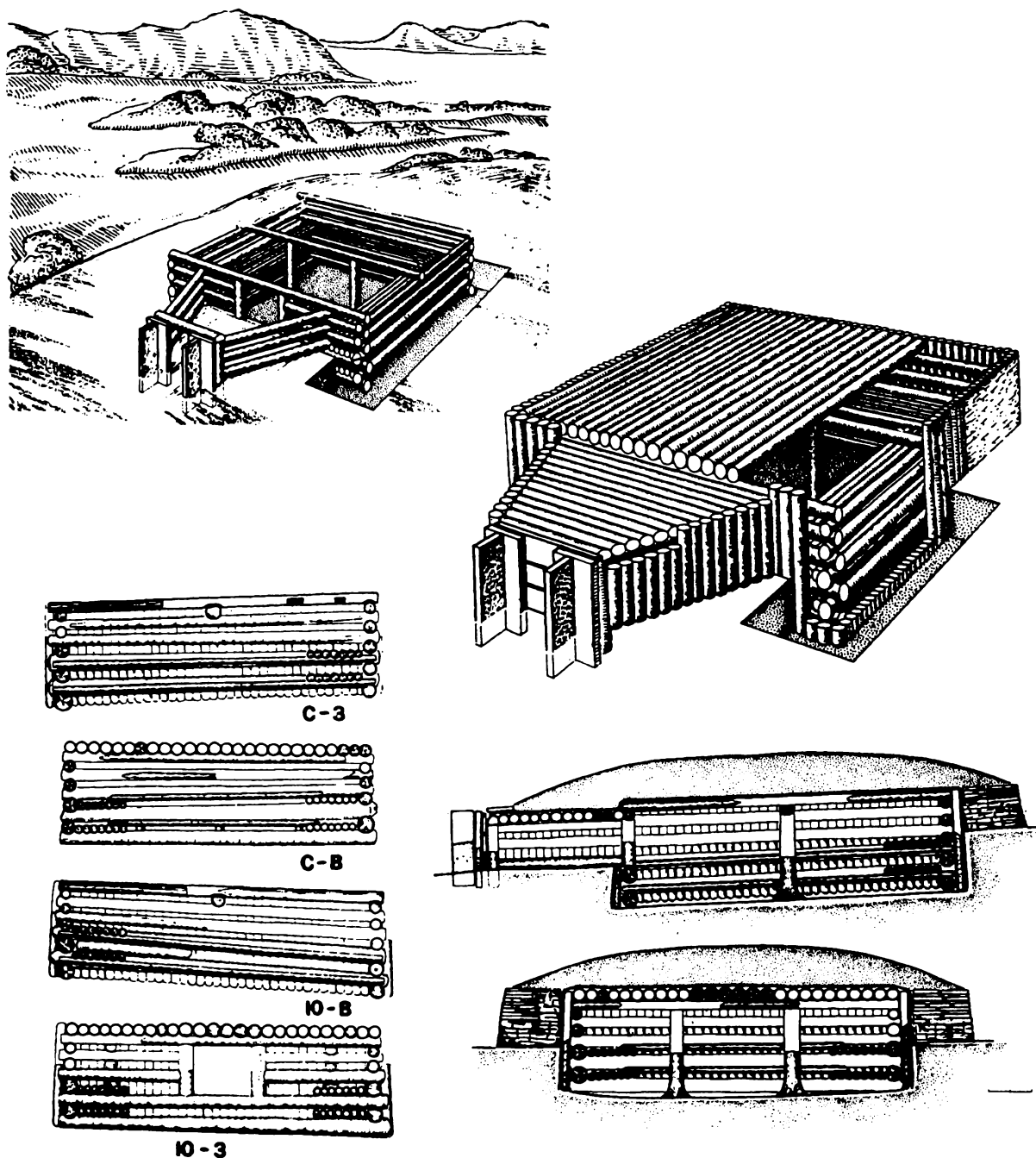
площадью 4 кв. м полностью сохранился в склепе Степновка II [Савинов, 1993, рис. 1]. Пол камер выстлан бревнами. В середине были какие-то места для осуществления ритуальных действий. Они обозначены, по мнению С. В. Киселева, «алтарем». Это либо плоский крупный обожженный камень, либо пень с обрубленными корнями (Уйбат I, ск. 1, 5, 8, з. к. 1; Соколовский, ск. 2; Ташеба, ск. 2). Вокруг «алтарей» находится наибольшее количество астрагалов животных и иных культовых предметов. Чаше остатки какого-либо приспособления под «алтарь» отсутствуют, но имеются скопления сосудов и ритуальных костей животных (Уйбат I, ск. 6; Кривинское, ск. 4; Барсучиха IV, ск. 5; Джесос, ск. 3; Хызылар, ск. 3).

Стенки камер больших склепов, возможно, драпировали толстой тканью. Такое впечатление производят куски шерстяной материи, плотно расшитой деревянными декорированными золотом бляшками. Такие бляшки расположены скоплениями в разных местах камер: между венцами срубов, вдоль стенок срубов как с внутренней, так и с внешней сторон (Уйбат I, ск. 5, 6, 8). Бляшки вырезаны из коры. Они разнообразной формы: круглые, конические, прямоугольные, в виде цветка с четырьмя-пятью лепестками. В склепе 6 на Уйбате I было очень много бляшек над порогом, у входа и с разных сторон сруба. В 1 м от восточной стенки они лежали широкой полосой. Поскольку в местах скопления бляшек не было останков покойников, можно предполагать, что они относились не к одежде и не только к драпировкам стен, а украшали балдахин над покойниками. Подробнее эти наблюдения рассмотрены при публикации Уйбатских склепов.

Среди сложных склепов известен один нестандартный. На мой взгляд, это связано с необычностью его сооружения весной, когда не оттаяла земля, а не летом, как обычно. Склеп раскопан В. П. Левашевой в 1938 г. у д. Быстрая. Котлован площадью 50 кв. м ориентирован на ССЗ—ЮЮВ, вместо принятого ЮЗ—СВ. Он обставлен вертикальными бревешками, обернутыми в бересту, но второй стенки, т. е. сруба, не было. Самым примечательным является отсутствие сооружения над ямой, которая была просто закрыта двумя накатами бревен: вдоль и поперек. Поверх бревенчатого наката сложили костер и подожгли камеру. После ее сожжения на обожженных концах бревен сложили каменную стенку. Под ней сохранились бревна на 1/4—1/3 часть ширины каменной стены.

Эта камера, безусловно, была предназначена для одновременного захоронения всех находившихся в ней покойников. Конструктивные особенности других склепов тоже, на мой взгляд, свидетельствуют о том, что в них производили одноразовые коллективные захоронения. Доводом являются этапы строительства склепов. Сначала рыли котлован, затем с трех сторон возводили

каменную стенку и строили камеру. Потом внесли покойников и заполняли склеп горючим материалом для костра. Склеп сверху поджигали, замуровывали вход к камере, надстраивали стену с западной стороны котлована. Внутренний интерьер склепа, включающий одноярусные и двухъярусные полаты, расположенные вдоль трех стен, «алтари» в центре, драпировку стен и, возможно, общий полог над покойниками, свидетельствует об одновременности всех производившихся в камере действий. Однако в литературе прочно закрепилось суждение о постепенном и очень длительном (в течение десятков и до ста лет) заполнении камер покойниками, т. е. с многочисленными подзахоронениями. Поэтому в пользу того или иного мнения нужны дополнительные наблюдения.

§ 4. Реконструкция деталей погребального обряда

В склепах хоронили преимущественно остатки кремированных трупов, поэтому часто встречаются кучки пепла и значительно реже — скелеты, причем это, как правило, дети или подростки, которых по какой-то причине не смогли похоронить на участках, специально отведенных под их кладбища. Кроме того, встречаются кости людей, которые были принесены в жертву при сооружении склепа либо при похоронах равноправных людей.

Самые безусловные жертвоприношения обнаружены в склепе Сабинка II, раскопанном Д. Г. Савиновым в 1985 г. Здесь справа и слева от входа в камеру, под полом в углах, выкопаны 2 ямы — 1.5×0.85 и 0.6×0.7 м, глубиной 40—50 см. В одной яме уложены расчлененные части 4 человек, а на дне лежали ребра лошади. Во второй яме уложены 3 расчлененных трупа, а на дне лежали 20 астрагалов животных. В жертву принесены мужчины и женщины 25—35 лет [Савинов, 1993, с. 45]. Кости женщины 30 лет были разбросаны под венцом и вдоль венца сруба в склепе 2 на Изыхском чаатасе. Череп имел следы насильственной смерти [Кызласов, 1960, с. 76]. В одном из склепов Лугавского могильника под двумя венцами сруба лежало по черепу человека. Черепа и кости от одного-двух людей разбросаны в камерах склепов на Тепсее (ск. 1) и Ташебе (ск. 2). Среди 35 кучек пепла в одном из склепов на Уйбате I лежал искусственно сложенный скелет или расчлененный труп. Это наблюдение основано на неправильном положении костей: вместо бедра уложено плечо (Уйбат I, з. к. 1). Все это ритуальные захоронения. Обычные же труположения редки и пока встречены только на правом берегу Енисея. Здесь в 5 склепах приблизительно каждый четвертый и даже каждый третий покойник не был кремирован (Тагарский остров, 1883, 1888; Джесос, ск. 3;

Тепсей, ск. 3—4). А в одном случае все 9 человек положены в могилу трупами (Кривинское, ск. 4). Таким образом, можно предполагать этническую смешанность населения, проживающего на правобережье Енисея.

В склепах со смешанной обрядностью захоронены не только трупы, но и одни черепа, т. е. без нижней челюсти. Так, на Тепсее захоронены 5 трупов и не менее 7 черепов (Тепсей, ск. 3), на Тагарском острове в одном склепе 5—6 трупов и 6—8 черепов (1883), в другом 4 трупа и 2 черепа (1888). В малом склепе у с. Усть-Тесь захоронены 2 трупа и череп. Трупы либо клали с приподнятыми плечами и головой, либо рассаживали с вытянутыми ногами. Согласно реконструкции в склепе в урочище Джесос, они сидели парами, опираясь спиной на стенку сруба либо друг на друга. Только один скелет лежал вдоль северной стенки, но с высоко поднятыми плечами и головой, опиравшейся на плечо рядом сидящей мумии (рис. 44). Те же две позы для покойников, сидя или лежа с высоко приподнятыми головами и плечами, отмечаются и по другим склепам (Тагарский остров, 1883; Тепсей, ск. 3, 4; Дальняя Чея). В позе покойника прослеживается та же традиция, что и в могилах.

Черепы трупов посмертно трепанированы долотом в затылочной части, которую пробивали несколькими ударами до отверстия диаметром в 5—12 см [Грязнов, 1979, с. 143]. При мумифицировании, видимо, удаляли глазное яблоко, заполняя глазницы гипсом. Однажды в глазницах одного черепа (Дальняя Чея) были обнаружены вставленные гипсовые кружки, ровные снаружи и выпуклые изнутри. Чаще же от них сохраняются следы на внутренней поверхности маски, закрывающей лицо мумии. Следы в виде гипсовых наростов или «нашлепок». Однако практически все трупы, по какой-то причине погребенные без кремации, имели на лице «маску», в том числе дети. Точнее, их головы были моделированы гипсом.

Тот факт, что на значительной территории Присаянья захоронение трупа или мумии чрезвычайно редко, позволяет поставить вопрос: не являлось ли мумифицирование только частью похоронной процедуры? Может быть, всех взрослых людей сначала мумифицировали, а потом сжигали и захоранивали пепел? Это объяснило бы много пока загадочного. В частности, гипсовые головы кукол лепили вручную. Но они передают характерные черты лица покойника. На это еще будет обращено внимание при описании масок.

Значительно больше, чем трупов в склепах, захоронено остатков кремации, т. е. пепла, помещенного в мешочки, куклы, посуду, ящички и т. д.

Мест сожжений трупов не обнаружено, но, как указывалось в первой части работы, это, вероятно, были лесные горы. Уже сообщалось, что на горе Арчекас, под г. Мариинском, обнаружены бревенчатые помосты с низкими срубами, в кото-

рых от сожженных покойников остались только осколки костей. Сожжение на горе Арчекас сопровождалось жертвоприношениями. Убиты лошадь, лось, а также человек, ничком уложенный в грунтовую ямку. Возраст помостов на горе Арчекас определяется трудно из-за смешанного по времени материала. Сочетаются вещи типично тагарские (бронзовый нож, чекан, зеркала) и вещи из таштыкских склепов (оселки, подвески в форме котелков). Здесь же несколько предметов, аналогичных недатированному Аскыровскому кладу (бронзовые конические и с изображением грифонов втулки). Керамика из комплексов типична для позднейших тагарских курганов северной лесостепи, где на старые формы наложены таштыкские орнаменты [Кулемзин, 1979, с. 87—98]. Поскольку комплекс должен датироваться поздними, а не ранними вещами, то Арчекасские сожжения, вероятно, по времени близки склепам или чуть ранее. Сходство втулок из арчекасских сожжений и Аскыровского клада (рис. 38) уточняет датировку последнего до середины I тысячелетия.

Остатки сожжений просмотрены только в тепсейских склепах (ск. 1, 2). От сожженного трупа оставалось до 1 кг, иногда более, мелких перегорелых, кальцинированных обломков костей, которые М. П. Грязнов и я называем «пеплом», в отличие от привычного наименования «кальцинированные, или сожженные, косточки». Пепел мельче, чем в грунтовых могилах, в основной массе косточки меньше 1 см, а более крупные фрагменты (5—10 см), в отличие от могил, единичные. Поэтому по пеплу не удалось определить пол погребенного. Не обнаружено в склепах костей детей, что привело М. П. Грязнова к выводу, что кремировали трупы только взрослых людей [Грязнов, 1979, с. 93]. С этим можно согласиться, если иметь в виду детей младенческого возраста и до 7—10 лет, для которых имелись специальные кладбища. Тем не менее иногда младенцы захоронены как бы под полом склепа, в мелких ямках, либо на дне, но присыпанные землей. Встречаются не только детские скелетики, но отдельные черепа, имеющие какое-то магическое значение, т. к. они расположены с большим количеством ритуальных костей животных либо около «алтаря». Эти наблюдения основываются на нескольких уйбатских склепах и одном ташебинском (ск. 2). Поскольку в склепах изредка встречаются детские маски без детских скелетов, можно предполагать, что их тоже кремировали, но с определенного возраста. Косвенно это подтверждается разным объемом и весом кучек пепла в тепсейских склепах. Каждая кучка, лежащая более или менее плотным слоем, покрывает площадь от 15×15 до 50×30 см. В одних содержится 1—2 кг косточек, в других — около 400 г.

Пепел ссыпали в мешочек. Некоторые плотные кучки пепла сохранили форму мешочков и даже фрагменты тканей (Тепсей III, ск. 1, 2).



Рис. 44. Джессос, склеп 3. Размещение мумий и кукол с масками (частичная реконструкция)

Отпечатки грубой ткани зафиксированы на кусках костного шлака (Соколовский, ск. 2). Один фрагмент ткани, сохранившийся из раскопок С. А. Теплоухова, состоит из шести слоев разных шерстяных лоскутков, что определено по двум видам плетения. Лоскутки обернуты вокруг запекшихся косточек (рис. 45). Значит, либо мешочек был сшит из нескольких тканей, либо в несколько тканей завернули пепел. Вместе с этими лоскутками из того же склепа сохранился кусочек свернутой бересты, поэтому можно предполагать, что мешочки для пепла шили не только из ткани, но и из бересты, кожи. Мешочки с пеплом помещали в большие и малые емкости, которые по-разному интерпретируются в литературе и во многом остаются загадочными.

Первоначально пепел в могилах фиксировали как «сплошные прослойки массы остатков сожженных костей человека» либо «скопления сожженных костей от нескольких человек» (С. В. Киселев, 1928—1932). Впервые индивидуальные кучки пепла стали распознавать при раскопках склепов на Уйбате (1936, 1938). Тогда же было замечено, что пепел лежит среди травы, как бы внутри плетеного из травы изделия или «гнезда». Причем часто поверх пепла находятся обломки гипсовых

масок, в других случаях обломки масок и вещи размещены вокруг «гнезд» с пеплом. Эти наблюдения впервые были графически документированы на планах двух склепов в 1938 г. (Уйбат I, ск. 7, 8), но остались неизвестными, т. к. полевой отчет не был подготовлен. Однако уже в те годы были раскопаны склепы (Уйбат, ск. 6; Быстрая; Лугавское), где вещи были редко с кучками пепла, чаще располагались у входа в склепы. Размещение кучек пепла, вещей и масок позволяет определить, в чем именно был помещен пепел человека.

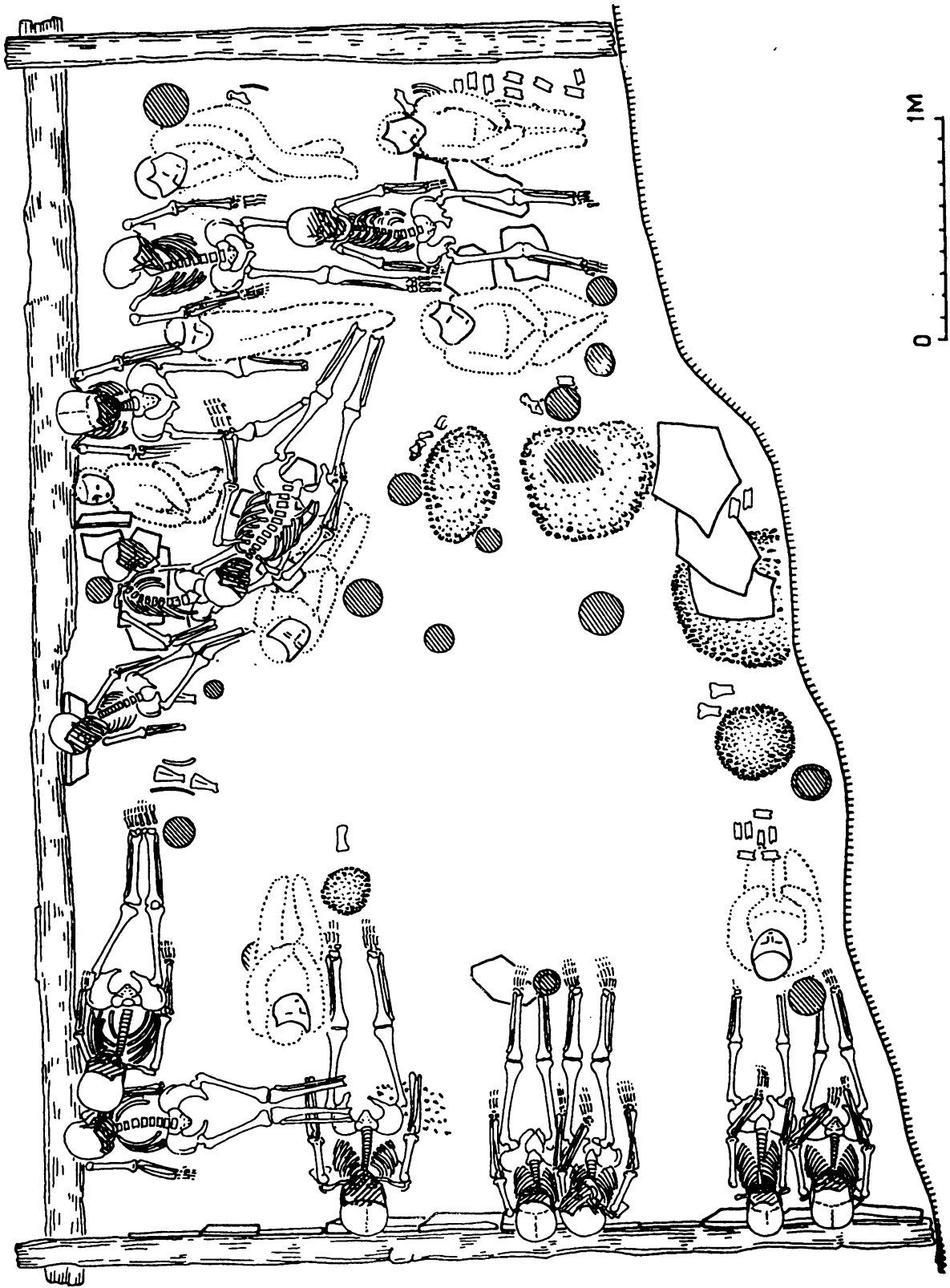
Первые находки, предположительно относящиеся к частям кожаных кукол, найдены в склепе Сыры. Это конусообразные кожаные мешочки длиной 55 и 31 см, вывернутые мехом внутрь и набитые жесткой травой. Ширина оборванных верхних краев 13 и 10 см, а зашитые узкие края шириной 8 и 4 см. В этих мешочках предполагают остатки рук погребальных кукол, что подтверждается находками в склепе остатков одежды и натуральных человеческих кос [Кызласов, 1955, с. 204]. Позже в тепсейском склепе был найден кусок набитой травой кожаной трубки диаметром 6 см, длиной 20 см [Грязнов, 1979, с. 93]. В ташебинском склепе (ск. 1) найден не меньшего размера



Рис. 45. Лоскутки трех шерстяных тканей с пеплом человека: Барсучиха IV, склеп 4 — в 1 см. 11—12 нитей (1), 15—16 нитей (2) и 9 нитей (3)

конический сверток из кожи. В Соколовском могильнике крупный сверток бересты был заполнен травой, содержавшей пепел (Соколовский, ск. 3) [Вадецкая; 1995, с. 165]. Наконец, внутри одной гипсовой головы обнаружены остатки травы вместе с забившейся землей (Терский, ск. 4). Значит, гипс облицовывал голову кожаной куклы, набитой сухой травой. Наконец, находки кукол с пеплом в могильнике Оглахты убеждают, что отмеченные в склепах «гнездышки» из травы с пеплом, травяные лукошки или «плетенки» из соломы не что иное, как часть туловища куклы.

Тем не менее известны и другие вместилища пепла — посуда, коробки, ящики. В отличие от кукол в рост человека я называю их «малыми вместилищами» пепла. Сожженные косточки человека в одном-двух сосудах зафиксированы в следующих склепах: Тагарский остров (1883), Мысок (ск. 1), Соколовский Разъезд (ск. 3), Арбан, Ташеба (ск. 2). Значительно чаще бревна рухнувшего потолка раздавливали сосуд, а пепел высыпался из мешочка, вложенного в сосуд. В результате сожженные косточки оказывались поверх черепков сосуда и среди черепков.

Для мешочков с пеплом использовали берестяную и деревянную тару. Суммирую полностью сохранившееся, а также мною реконструированное. Пепел обнаружен: в деревянной плошке (Соколовский, ск. 3), в опрокинутой берестяной круглой чаше диаметром 20 см (Уйбат, ск. 6); в деревянном корытце (Уйбат, ск. 1), в берестяном коробе 50×20×15 см (Изых, ск. 1); в берестяной овальной коробке с деревянной крышкой (Уйбат, ск. 5); в берестяной орнаментированной коробке (вместе с обломками маски и, видимо, в шелковом мешочке) (Уйбат, ск. 3); неоднократно в ящичках из досок, в колоде, выдолбленной из обрубка ствола дерева длиной 1.3 м, диаметром 50 см (Уйбат, ск. 5); на каких-то деревянных подставках, от которых сохранились струганные палочки (Соколовский, ск. 3). Иногда в одно место положено несколько мешочков. Например, 4 мешочка с пеплом вложены в деревянный ящик вместе с обломками 4 масок, двумя шкатулками и непонятными предметами типа «юлы и гриба» (Уйбат, з. к. 1). 2 мешочка с пеплом вложены в подобие каменного ящичка (Быстрая). Один из них был сшит из ткани в два слоя, имел закругленные края (рис. 46). К нему положены амулет-конек, кольцо, а сверху маска. Со вторым мешочком вложено 2 сосуда (один из них миниатюрный) и обломок маски. Единственная «чистая», т. е. без земли, кучка кремированных косточек человека обнаружена в миниатюрном каменном ящичке в склепе 3 могильника Соколовский.

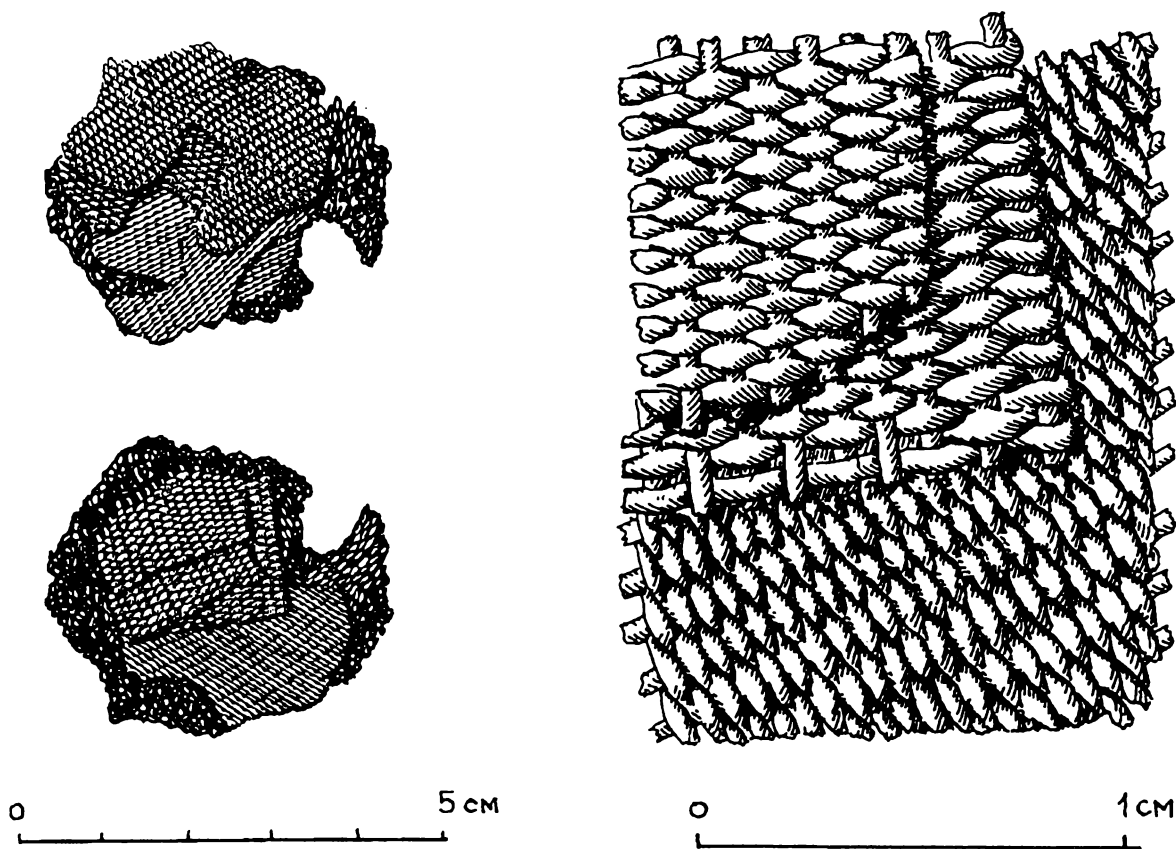
Таким образом, для мешочка с пеплом использовали все подходящее для этой цели, от сосуда до ящичка. При этом объем «тары», возможно, зависел от количества вложенных мешочков, объема каждого мешочка по весу кальцинирован-

ных косточек, от количества сопровождающих пепел ритуальных предметов (рис. 47).

Наличие малых упаковок пепла, т. е. сосудов, ящичков, берестяных коробок и т. д., не позволяет согласиться с мнением М. П. Грязнова [Грязнов, 1979, с. 94], считавшего, что пепел всегда помещали только внутри погребальной куклы. Определить вместилище пепла очень сложно. Я предприняла попытку определить это по размещению около кучек пепла вещей и масок.

Практически для каждого склепа я пыталась реконструировать характер вместилищ («урн») с пеплом. Куклы предположительно определены по расположению маски относительно кучки пепла и отсутствию лежащих вплотную к кучке каких-либо вещей, кроме тех, что могли быть на одежде куклы. В тех случаях, когда маска расположена выше кучки, т. е. в области лица предполагаемой куклы, определялось вероятное лежачее положение последней. В тех случаях, когда маска лежала на кучке пепла, определялось сидячее положение куклы. В качестве аналогов сидящих кукол использованы наблюдения по склепу в урочище Джесос. Уже говорилось, что в нем мумии были рассажены по стенкам. Никаких вещей им не поставлено, кроме сосуда в ногах. Рядом с мумиями и параллельно им сохранились кучки пепла с обломками тонких масок, некоторые лежали лицом вниз. При кучках также не было вещей либо костей животных. Логично предположить, что куклу с пеплом усаживали как мумии — вдоль стенок и параллельно мумии (рис. 44). При сожжении склепа прежде всего сгорали травяные чучела-куклы. Они распадались на части, а по закону физики прежде всего падало вниз самое тяжелое — мешочек с пеплом, помещенный в кукле, и ее голова, облицованная гипсом. В результате к моменту раскопок оставались кучка пепла и обломки маски поверх пепла или поблизости. Эта реконструкция объясняет неоднократные наблюдения, сделанные С. В. Киселевым и В. П. Левашевой при раскопках. Ими отмечалось, что кучки пепла расположены близко к стенке срубов, а маски при них расположены беспорядочно лицом как вверх, так и вниз (Усть-Тесь, Уйбат, ск. 6). Реконструкция кучек пепла вдоль стен позволяет высказать мнение о том, что кукол рассаживали не только в один, но и в два и более рядов вдоль каждой из трех стен склепа.

Малые вместилища склепа определяются (в противоположность куклам) по их скученности, близости к ним сосудов, шкатулок с ритуальными принадлежностями, коробок или подносов с астрагалами животных. Тесное размещение перечисленного не позволяет предположить, что на месте кучки пепла ранее лежала или сидела кукла. Но не исключено, что пепел был помещен внутри бюста, изображающего покойника. Дело в том, что указания на нахождение пепла перед бюстом единичны, а достоверных случаев пока вообще нет.



Рис. 46. Фрагмент шерстяной ткани от мешочка с пеплом человека: Быстрая, склеп



Рис. 47. Фрагмент шерстяной ткани: Уйбат, склеп 6

Как правило, обломки бюстов без определенной системы лежат на пепле, закрывая любую его часть (правую либо левую, спереди, сзади), а также полностью. Складывается впечатление, что пепел высыпался из разбитого бюста. Почему при этом среди косточек может быть ткань, кожа, трава, как от куклы, объясню при анализе бюстов. В данном случае важен вывод о разнообразии вместилищ для пепла. Как можно убедиться на конкретном описании различных склепов при их публикации, куклы и иные емкости с пеплом сочетаются в одном склепе, но занимают определенное место. Куклы, если их рассаживали и клали, как правило, находились вдоль стен, а туески, коробки и прочее с пеплом — посередине склепов и у стены, где был вход в склеп. Эти наблюдения позволяют предполагать, что мешочек с пеплом помещали в кукле или бюсте, которые до захоронения где-то хранили. Позже их собирали и захоранивали совместно, затем сжигали склеп. К моменту окончательного захоронения некоторые бюсты разбивались, а из кукол высыпался пепел. Тогда их помещали внутри любого иного подходящего изделия вместе с обломками от бюста или маски. Иногда к этому времени удавалось собрать и пепел, и обломки бюста не полностью.

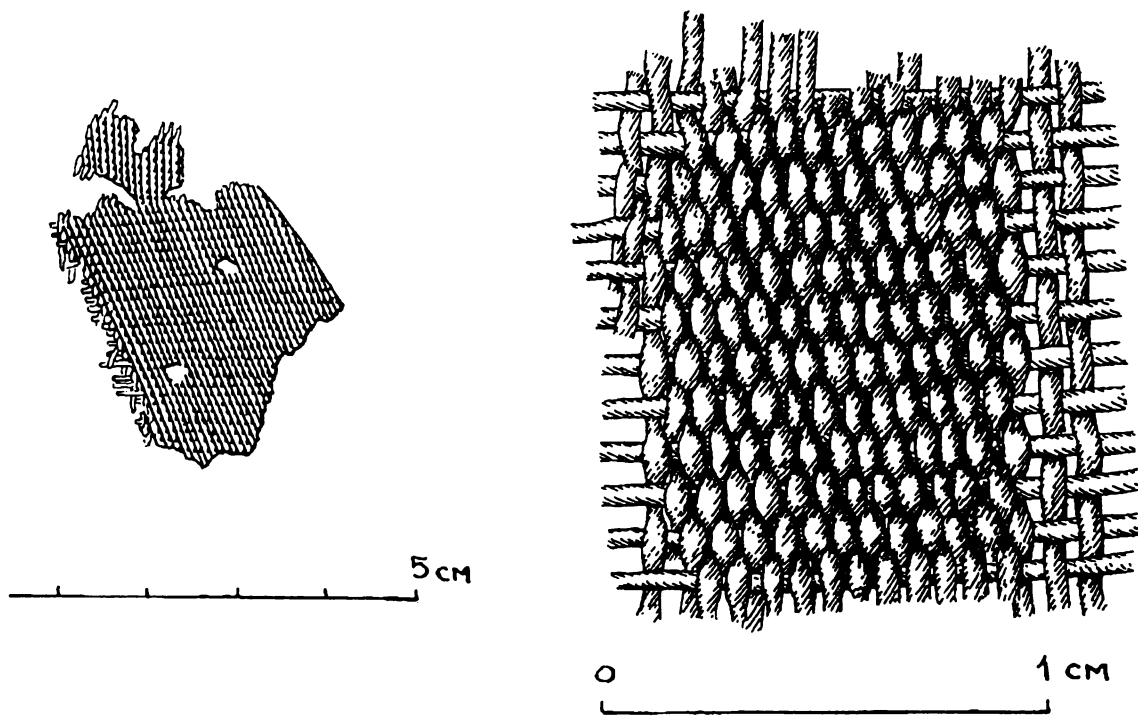
Вышесказанное пока лишь версия, но объясняющая разнообразие емкостей, используемых для пепла, наличие в них мелких обломков от масок и бюстов, а иногда и какой-нибудь ритуальной вещи. Выявление в коллекциях из склепов не только масок, но и бюстов является еще одним свидетельством разнообразия вместилищ праха людей.

§ 5. Маски и бюсты из таштыкских склепов

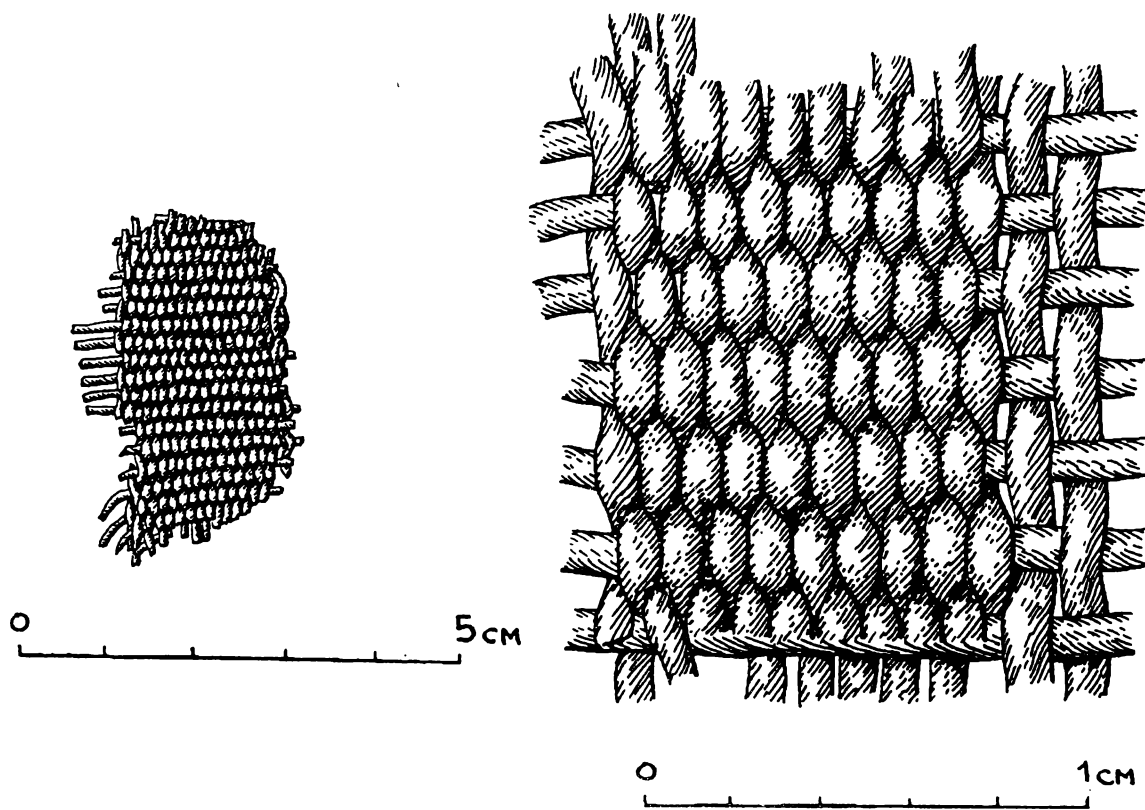
В 1772 г. П. С. Паллас, профессор естественной истории, ботаник, этнограф и участник научной экспедиции, снаряженной Екатериной II по российским губерниям, описывал разные древние достопримечательности степей Енисея. Он прислушивался ко всему, что ему сообщали грабители могил, так называемые «бугровщики». Не высказывая своего недоверия, он записывал все, как бы фантастично это ни выглядело. Однажды бугровщик рассказал ему, что встречал в могилах «человечьи головы в натуральную величину, внутри пустые, сделанные из фарфорообразной массы, раскрашенные красными и зелеными листьями» [Паллас, 1788, ч. 3, кн. 1]. В народе среди различных легенд, связанных с курганами, ходили слухи о подобных «живых лицах». Лишь спустя сто лет одна из таких «голов», но без указанной росписи, была принесена в музей г. Минусинска крестьянином Данишкиным. Она извлечена из размытого на берегу р. Абакана склепа у улуса Нурилкова

[Клеменц, 1886, атлас, табл. XX]. Вскоре, в 1883 г., маски и бюсты были обнаружены А. В. Адриановым в склепе на Тагарском острове. Сохранились обломки не менее 33 масок, изготовленных задолго до того, как оказались в склепе, т. к. некоторые из них починены новыми кусками глины, а старые успели «загореть» (Тагарский остров, 1883). В 1929—1932 гг. С. В. Киселев из своих раскопок собрал первую большую коллекцию масок — около 120, включая мелкие обломки. Выводы его анализа свелись к следующему. Все маски отлиты в форме, снятой с лица покойника или с его изображения, вылепленного от руки. Формовку производили частями, затем отлитые части соединяли глиняным клеем. В части форм равномерными слоями накладывалась гипсовидная масса, которая иногда с внутренней стороны придавливалась специальными шаблонами, сшитыми из ткани, отпечатки ее (складки и швы) отчетливо видны на внутренней поверхности изображения [Киселев, 1935]. Последующие находки масок на Уйбате (1936, 1938) не изменили его представлений [Киселев, 1949, с. 250]. С этим не в полной мере согласился Л. Р. Кызласов, осмотрев маски из раскопанного им склепа на Сырском чаатасе. По его мнению, некоторые из масок могли изготавливаться на мягкой основе в виде кожного шара [Кызласов, 1960, с. 149]. И совсем не согласился М. П. Грязнов, который уже был полностью убежден в том, что маски из им исследованных склепов под горой Тепсей лепились на сшитой из кожи болванке, имеющей форму гладкого овала с выделенным выступом подбородка. Это были не специальные болванки для масок, а головы кукол типа оглахтинских. Значит, таштыкские изображения являются не масками, а облицованными глиной или гипсом головами погребальных кукол [Грязнов, 1979, с. 94].

Существенные разногласия относительно технологии изготовления масок и самой их сути (отливались или лепились, накладывались на лицо кукол или облицовывали их голову) могут быть результатом как ошибочных суждений, так и местных особенностей технологии в разных таштыкских поселках. Следовательно, необходимо сравнить маски из разных склепов, предварительно их зарисовав, описав фактуру, отпечатки на поверхности, следы раскраски и многое иное. В настоящее же время сведения чисто визуальные, документированные лишь фотографиями около 20 масок [Киселев, 1935, табл. 1—4; 1949, с. 40—43; Кызласов, 1960, рис. 45, 56]. Кропотливая работа по изучению всех коллекций и их зарисовок мною начата несколько лет назад. Художниками С. В. Горюнковым и Л. А. Соколовой уже сделаны рисунки масок и их фрагментов (несколько сотен), хранящихся в сибирских музеях (гг. Абакан, Минусинск) и Эрмитаже. Планируется подготовка полного каталога и многопланового — от технологии до семантики — анализа. Выбран ху-

дожественный подход, а не фотографии, т. к. рисунки могут быть выполнены с разрезами по размерам толщин масок, они лишены искажений из-за неровного цвета масок и многочисленных на них повреждений; наконец, будучи выполненными в одном масштабе и проекции, рисунки создают возможность сравнительного анализа. К сожалению, пока не удалось зарисовать маски из Исторического музея, составляющие около четверти всех найденных. По этой причине я ограничусь лишь несколькими предварительными выводами, вытекающими из собственного анализа: как выглядела форма, на которой изготавливали изображение, способ изготовления, степень индивидуальности масок, их типы, химические и иные анализы состава масок (рис. 48—54).

Обратная сторона масок сохраняет четкие отпечатки сшитых по определенному раскрою кожаных форм, что позволяет реконструировать последние. Они сшиты из разных кусков и обрезков кожи меховой стороной внутрь. На некоторых формах «прочитывается» смоделированный нос, впадины в области глаз, ноздрей и между нижней губой и подбородком, а также отграничение подбородочной полости от шейной и следы имитации ушей. Все это соответствует лицам кожаных кукол. Формы делались по-разному. В частности, иногда на них нет носа или он обозначен символически — шит плоский кусок кожи. Поэтому не на каждой маске прочитываются черты лица куклы. На оборотной поверхности, напротив ушей, часто имеются 3 типа отпечатков непонятного происхождения: маленькие выпуклости, одна выпуклость с насечками (Усть-Тесь), ребристые вдавленные поверхности, как будто от раскрученного с изломами кусочка бересты. Пока могут быть интерпретированы только выпуклости. Это следы какого-то крепежа, стягивающие маску от уха до уха. Белая смесь наносилась слоями, точнее, отдельными лепешками, не на все лицо куклы, а на определенные участки. Их растирали, края слоев перекрывали друг друга без какой-либо преднамеренной системы (Сыда; Уйбат, ск. 6). Консистенция смеси рыхлая, непрочная, толщина маски была от 3 до 10 мм, но в носовой и глазных областях утолщения достигали 20 мм, а края масок истончались до 1 мм. Лицевая поверхность заглажена жесткой кистью, после чего нанесены стандартные неглубокие прорезы глаз, обозначены ноздри, наклеплены стилизованные уши. Но настоящих прорезей для глаз и рта нет, т. е. маски глухие и термин «маска» условен. На некоторых из них, на внешней поверхности, есть раковина, характерные выступы и т. д., что обычно имеет место при отливке в формах. Однако отсутствуют анатомические подробности лица, неизбежные при снятии формы с лица человека. Кроме того, среди коллекций не удалось найти хотя бы двух масок, которые могли бы быть сделаны в одной форме. Поэтому технологическая загадка внешней по-

верхности масок может быть связана с их последующим сожжением в огне, бушевавшем в склепе. Какая-то часть масок, возможно, изготавливалась отдельными частями; имеются в виду нос, уши, подбородок. Но это не было правилом. Эти отдельные части масок изготавливались, очевидно, вручную, о чем можно судить по ушам и подставкам бюстов. Последние самой разнообразной формы: овальные, полукруглые, прямоугольные, квадратные. Имеются основания думать, что были не только гипсовые и глиняные, но и деревянные подставки. Уши очень схематичные и насчитывают не менее 16 вариантов, среди которых нет схожих. Таким образом, практически нет сомнения в том, что белой смесью моделировали лица мягких кожаных набитых травой кукол.

Маски бывают белые или сплошь покрытые красной краской. Поверх тех и других нанесена роспись. На белых масках самые характерные орнаменты в виде круглых красных пятен на щеках и спиралей на лбу. На красных прослеживаются черные полосы. Помимо красной и черной красок применялась голубая. К сожалению, раскраска сохраняется редко. На большинстве масок лицевая поверхность имеет пузырчатую фактуру, что, видимо, связано с «вскипанием» красочного слоя в огне. Судя по отдельным фрагментам, орнамент был разнообразен. Наносился красочный бордюр по верху маски, раскрашивались уши и носы (поперечными полосами, кружками, пятнами), обозначались волосы и локоны. На многих скульптурах у темени имеется специальный вырез для накладной косы. У других верх на лбу обрзан, словно был закрыт головным убором. В уши иногда вдевали сережки, для которых проделаны отверстия. На шее бывают нарисованные или наклепанные ожерелья.

Нет сомнения, что маски обозначали конкретное умершего. Поэтому их принято считать портретными. Но среди них бывают как схематичные, так и реалистичные. Даже в масках наиболее «портретных» смешаны черты индивидуальности и условности. Индивидуальность проявляется в стремлении художника схватить характер оригинала за счет какой-либо особо примечательной черты лица, которая гротескно выпячивается. Например, характерный изгиб губ, форма носа, лба. При этом условными остаются уши и глаза, намеченные лишь глазными прорезями. Только на двух масках глаза изображены не стандартно, а с приближением к реализму за счет моделирования характерной складки нижнего века. Индивидуальность масок при том, что они лепились по лицу куклы, требует объяснения. Возможно, что облицовку головы куклы делали одновременно с лепкой маски на лице трупа. Уже сообщалось, что некремированные покойники в таштыкских склепах, даже дети, как правило, похоронены с головой, моделированной гипсом. Снять маску не удается. Значит, обычая отливать маску по лицу



Рис. 48. Маски из склепов левого берега Енисея: 1—6 — Барсучиха IV, склеп 4; 7 — Терский, склеп 4



Рис. 49. Маски из склепов на реке Абакан: 1—5 — Сыры; 6 — Белый Яр III; 7 — Уйбат I, склеп 6

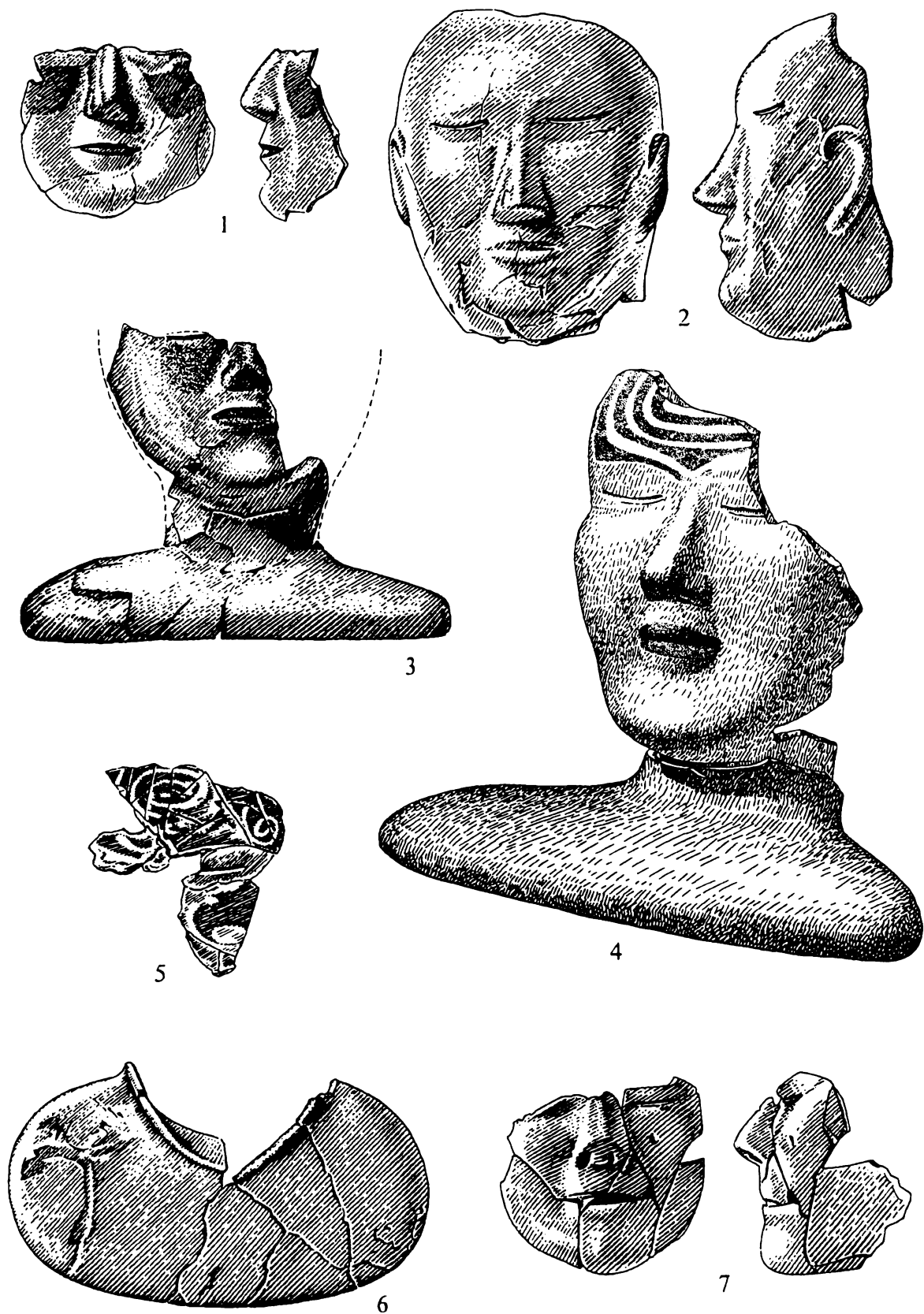

Рис. 50. Маски из склепа на Тагарском острове (Минусинск)

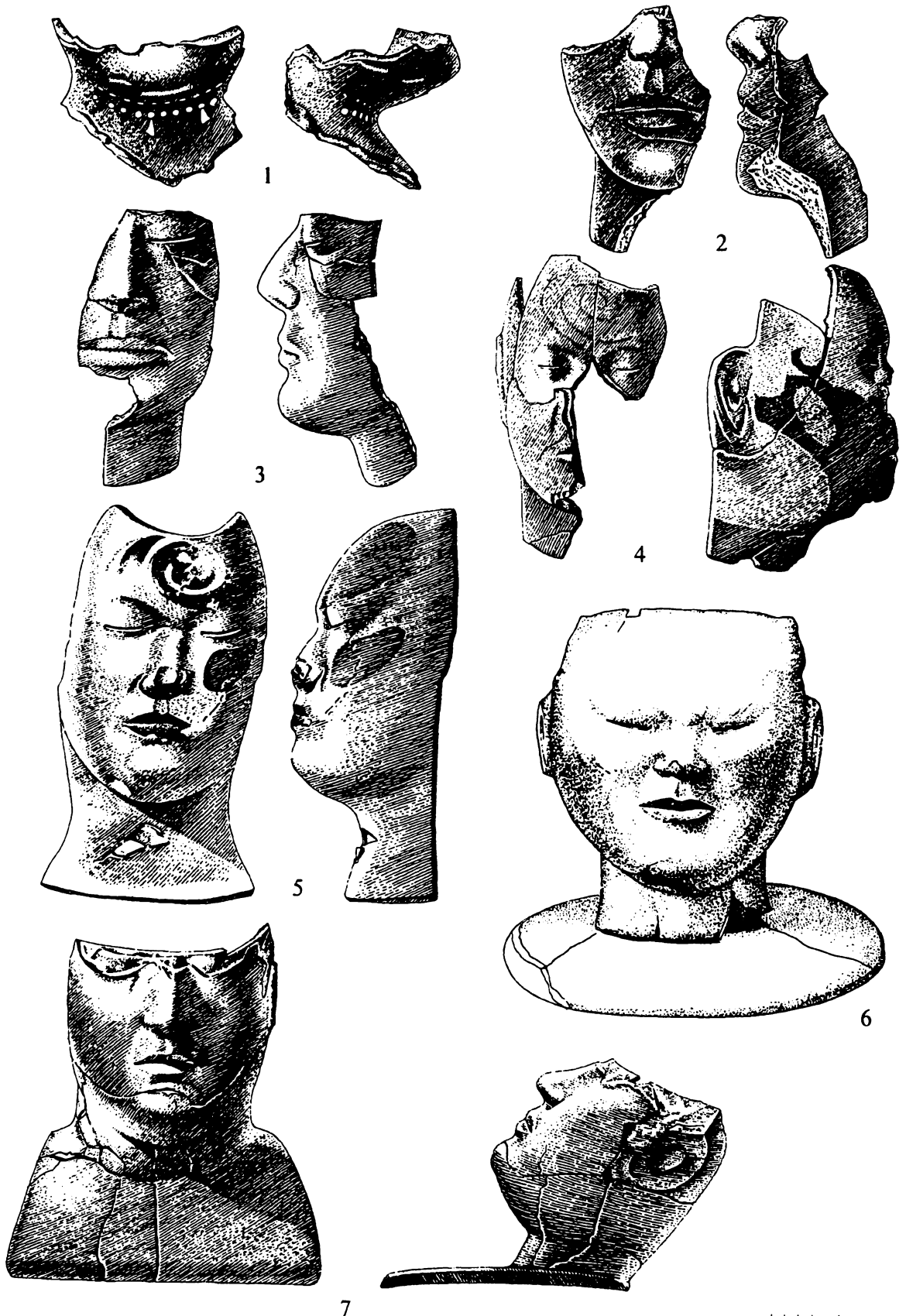

Рис. 51. Маски из склепа у с. Усть-Тесь на правом берегу Енисея

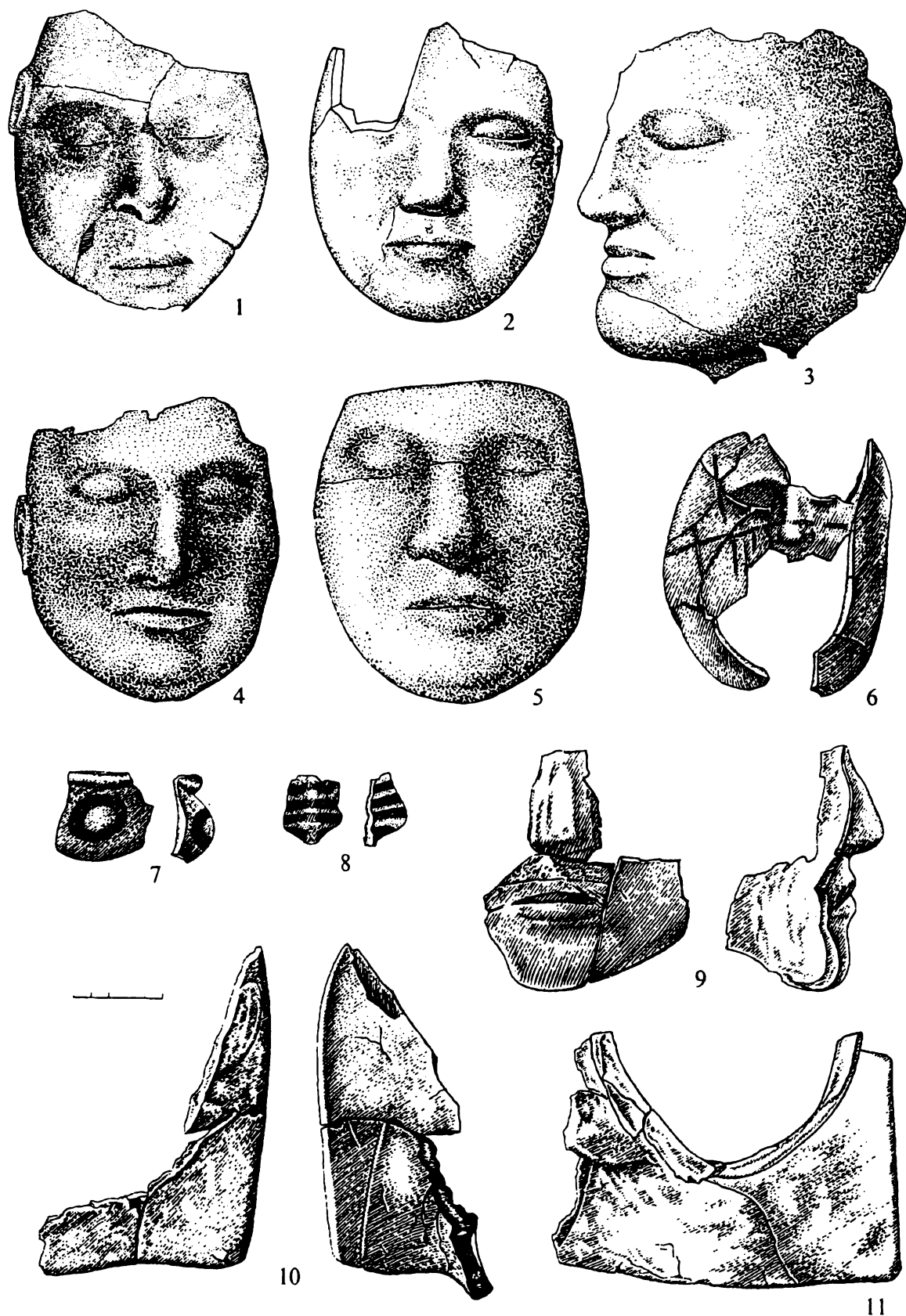

Рис. 52. Маски из склепов правого берега Енисея: 1—2 — Быстрая; 3 — Сыда; 4—8 — Кривинское, склеп 1

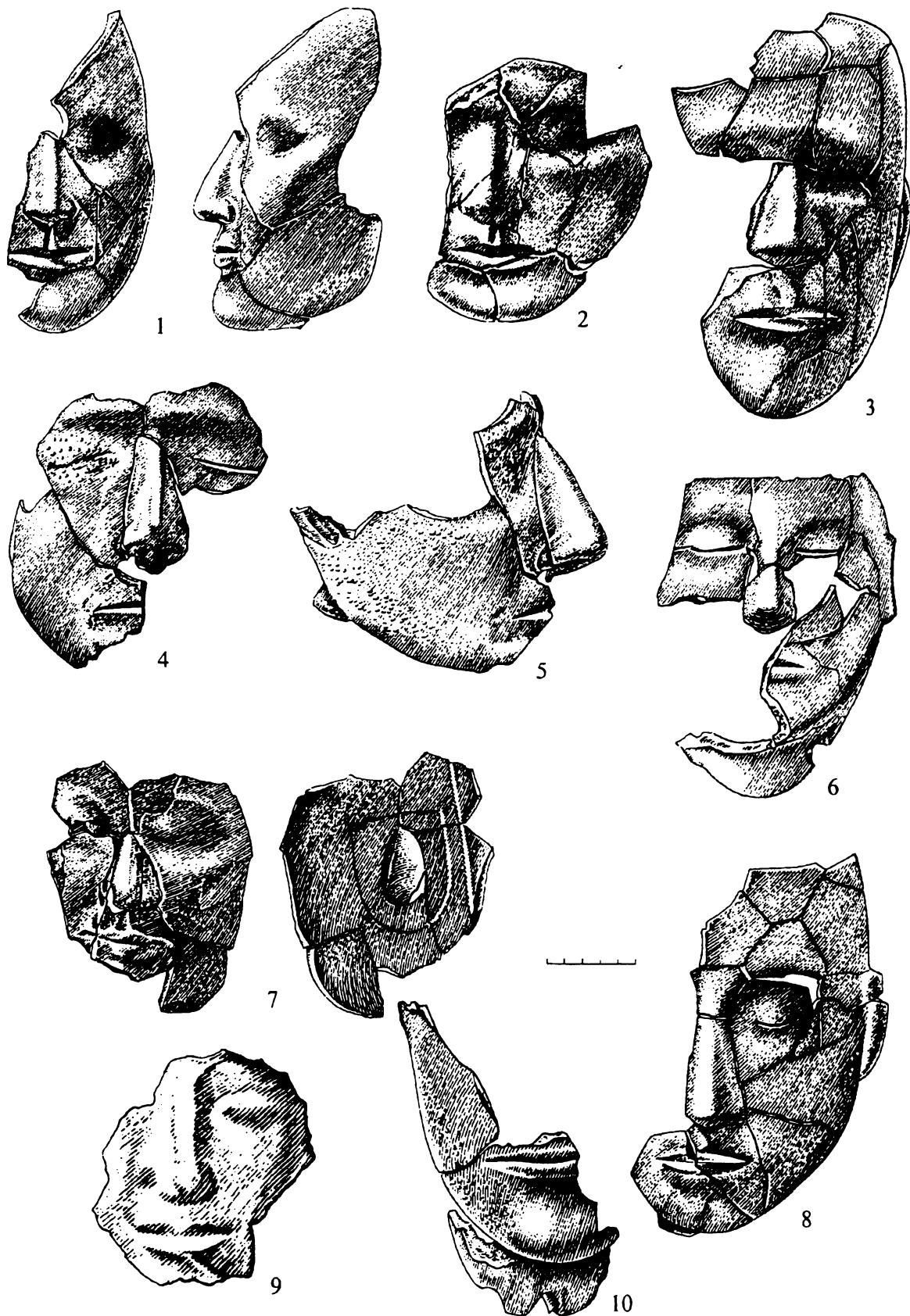

Рис. 53. Маски из склепа 2 под горой Тепсей. Правый берег Енисея

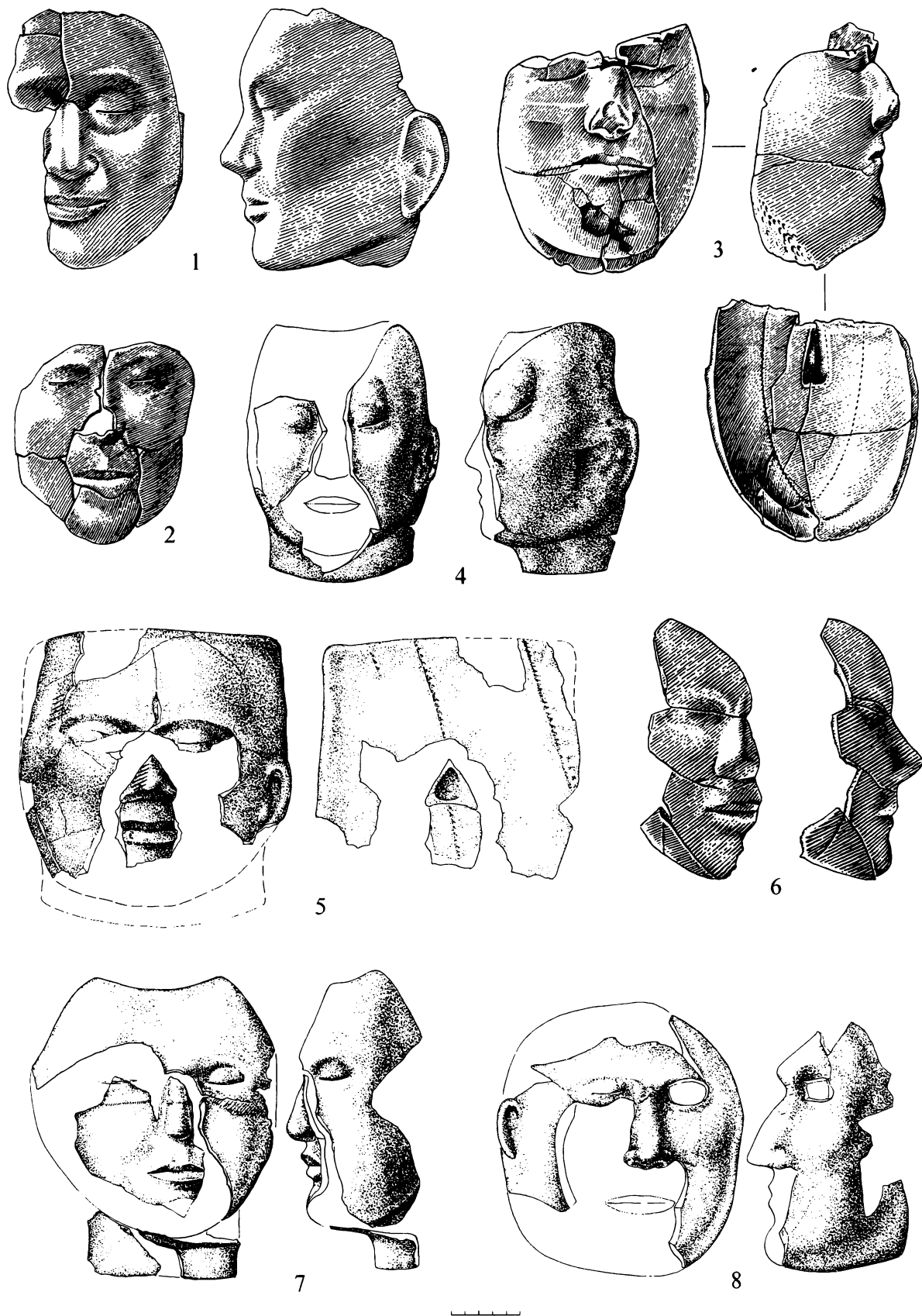

Рис. 54. Маски из склепа 2 под горой Тепсей. Правый берег Енисея

труп все-таки еще не было. Представляется, что изготовление моделированного лица куклы было частью длительной похоронной процедуры, повторяющей моделировку лица трупа.

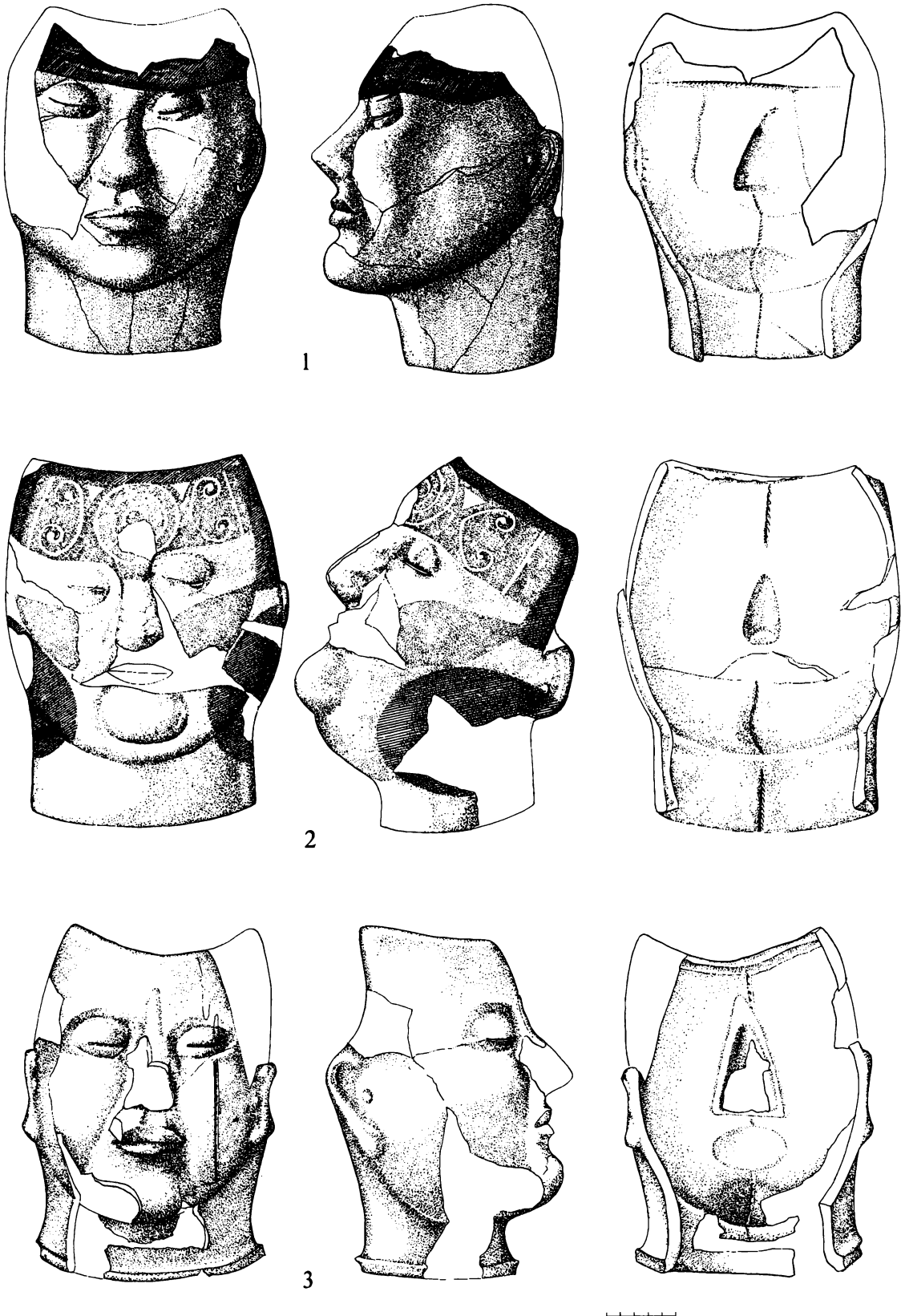
По внешнему виду С. В. Киселев разделит маски на 4 типа: маска лица, маска передней половины головы, с ушами; маска передней половины головы с шей и маска-бюст. Но это не типы, а степень сохранности масок. Известно лишь одно одностороннее изображение, которое может быть накладной маской в полном смысле этого слова (Уйбат, ск, 11) [Филиппова, 1995, рис. 1]. Лицо выполнено в высоком рельефе при абсолютно гладкой обратной стороне. Еще одно имеет вид плоского с одной стороны и плоского столба, с рельефным лицом на второй (Тагарский остров, 1883). Единичность подобных изваяний не позволяет выделять их в какую-то особую группу. Что же касается остальных изображений, то они все облицовывали голову куклы либо полностью, либо на 3/4, все имеют уши и подбородок. Условно по наличию или отсутствию шеи делятся на маски и бюсты. Шея маски иногда расширена книзу, благодаря чему голова-бюст могла стоять. В других случаях шея выставлялась в подставку и закреплялась жидкой глиной. По числу масок с шей или обломков разного рода постаментов представляется, что масок-бюстов в склепах больше, чем изображений одной головы. Но практически к каждой из них можно было дополнительно прилепить шею и придать голове вертикальное положение. С другой стороны, нет уверенности в том, что у той или иной маски без шеи последней первоначально не было. Поэтому главными таштыкскими скульптурами в склепах являются бюсты.

По внешнему виду материалом для масок служила белая смесь. По мнению С. В. Киселева, в ее состав входили гипс и известь, смешанные с другими породами, в том числе с мелким кварцевым песком. Не исключено, что их лепили также из белых каолинов, известных по рекам Енисею и Абакану (Киселев, 1949, с. 248). В частности, из материала типа вязкой глины, по заключению М. П. Грязнова, сделаны маски из склепов под горой Тепсей. Результаты химических анализов оказались близкими к визуальным. Один спектральный анализ выполнен для маски в лаборатории МГУ (Изыхский, ск. 1). Маска изготовлена из каолина с примесью известняка. Кроме того, обнаружены следы меди, марганца и стронция [Кызласов, 1960, с. 147, примеч. 8]. 14 обломков масок, происходящих из 4 склепов правого берега Енисея (Сыда, Усть-Тесь, Быстрая, Дальняя Чья), одного левого берега Енисея (Терский) и с Уйбата (Уйбат, ск. 6) мною были переданы в лабораторию ВНИИ «Океангеология» для пяти типов анализов: спектрального (4 маски), термического (10 масок), рентгено-структурного (2 маски), электронноскопического (2 маски), петрографического (4 маски). Спектральный анализ показал, что в

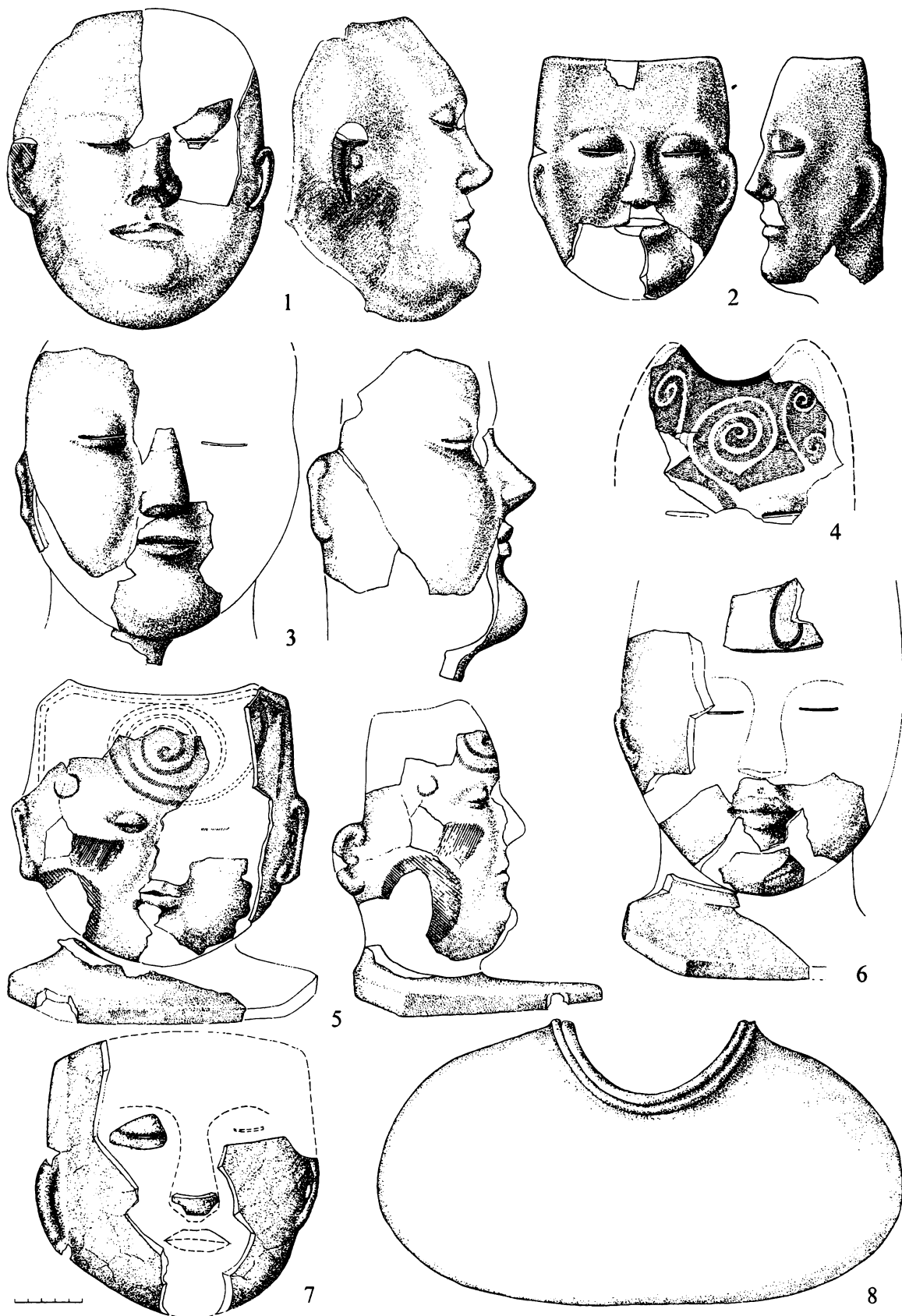
составе масок всех районов не менее половины кальция, а вторая часть насчитывает 17 случайных примесей: стронция, кобальта, никеля, скандия, нитрия, меди, циркония, титана, алюминия, магния, ванадия, бария, галлия, марганца, хрома, железа, кремния. Термический анализ масок из всех районов показал, что они изготовлены из гипса. Рентген, электроскопический и термический анализы выявили, что маски из склепов, раскопанных С. В. Киселевым на правом берегу Енисея, изготовлены не из особого состава, а из гипса-самнита. Таким образом, проанализированные маски изготовлены из грязного, природного гипса, где много различных примесей. Петрографический анализ показал, что подставка для одного бюста (Сыда) выполнена из каолиновой глины, к которой добавлены примеси хлорита и кремнистого вещества, а также редкие зерна плагиоклаза, кварца, карбоната. Природа двух масок из памятников правого берега Енисея (Дальняя Чья, Усть-Тесь) неясна, но их сложная структурная характеристика, видимо, связана с обжигом глинисто-гипсовой массы. Образец маски с левого берега (Терский) состоит из кальцита (гипса) с небольшой примесью слюдисто-глинистого материала, единичных обломков кварца, плагиоклаза, эпидота, хлорида и известняка. При этом маска по составу не отличается от изготовленных в грунтовых могильниках. Таким образом, маски бываю изготовлены и из «грязной» глины с различными природными примесями. В одном и том же склепе находятся маски гипсовые и глиняные (Усть-Тесь). Для изготовления разных частей одного бюста (голова и подставка) могут быть использованы разные материалы. Значит, таштыкские скульптуры справедливо можно назвать как гипсовыми, что чаще, так и глиняными.

В грунтовых могильниках, пепел как правило, помещали в туловище куклы. Но уже тогда встречались исключения, когда пепел помещали в голову куклы. Таким же образом интерпретируются кучки пепла под масками, расположенными вплотную к стенкам срубов в склепах. Значит, логично усматривать постепенную замену целой куклы на ее бюст как эволюцию обрядности и предполагать, что бюсты, как и куклы, служили своеобразными урнами [Вадецкая, 1990, с. 116—118]. Наиболее четко прослеживаются сочетания бюстов с кучками пепла и вещами на Уйбате (Уйбат I, ск. 7, 8) и в большом склепе Сыры. В последнем практически все маски являются бюстами, обломки которых лежали либо поверх косточек человека, либо среди косточек, либо частично перекрывая косточки. План для склепа опубликован [Кызласов, 1955]. Но для наглядности я заменила условные изображения реальными (сосуды, амулеты, ткань, шкатулки и т. д.) и по-разному затонировала кучки пепла, маски и ткань. В результате прочитываются скопления пепла, высыпавшиеся из бюстов, заполнения бюстов

травой, упавшие накладные косы, крепившиеся к бюстам, помещенные вплотную к бюстам сосуды, шкатулки с ритуальными принадлежностями и т. д. (табл. 92). Как указывалось выше, пепел с травой сохранился внутри нескольких бюстов склепа Белый Яр III.

Разнообразие емкостей, выполняющих функцию урны с прахом покойника (куклы, бюсты, ящики, берестяные коробки и туески, глиняные сосуды) свидетельствует, что к моменту погребения куклы и бюсты находились в разном состоянии. Из рассыпавшихся кукол и разбитых бюстов мешочки с пеплом либо уже остатки пепла перемещали в любую иную упаковку. Это могло быть в том случае, если в склепах одновременно собирали где-то хранящийся прах многих людей.

§ 6. Погребальная утварь и ритуальные предметы

Определить в склепах, куда положили прах покойника и что с ним положили, чаще невозможно. Особенно в ограбленных сооружениях либо в тех, где куклы и бюсты помещались в два яруса на полатах, с которых они сваливались. Тем не менее система размещения покойников существовала, и, чтобы ее выявить, я пыталась в каждом конкретном случае реконструировать характер местоположения, первичную позу куклы, расположение сосудов, ритуальных костей животных, амулетов. Все это подробно изложено в публикации памятников. В целом достаточно точно определяется, что куклам вещей практически не клали, а около бюстов и иных малых емкостей обязательно находились ритуальные вещи, кости животных, а иногда и сосуды. Посудой, вещами, ритуальными костями (астралами, фалангами) и частями ног животных (копытами, пятками) забивали до 1/3 площади камеры, причем преимущественно у стенки входа в камеру. Реже груды сосудов расположена в центре или в одном из углов камеры. Здесь же наиболее крупные скопления костей животных. Иногда посудой забит и наземный вход склепа. Последнее обстоятельство отмечалось С. В. Киселевым, но осталось без внимания как аргумент об одновременном заполнении склепов покойниками. В склепах малых, простой конструкции, о том же можно судить по расположению кучек пепла вокруг центра, где был костер или какое-то ритуальное место, обозначенное сосудом с остатками жертвоприношения или плитой-алтарем (Барсучиха IV, ск. 5; Степновка II, Хызылар) [Худяков, 1980, с. 101—106]. В склепах небольших, простой конструкции, куклы чаще расположены в ряд параллельно, как в могилах. В больших склепах сложной конструкции покойники тоже расположены приблизительно рядами, но не по всей площади, а вдоль трех стен. Середина же склепа,

ближе к входу, заполнена очень тесными кучками пепла, стиснутыми вещами и ритуальными костями. Сюда, видимо, клали пепел уже во вторичных упаковках. Для наглядности вновь сошлюсь на план склепа Джесос. Здесь вдоль стен рядами рассажены мумии и куклы, которым поставлено в ноги по сосуду. А в середине камеры и ближе к входу размещены сосуды и блюда с пеплом чело-века, ритуальные кости животных (табл. 112). Невозможно себе представить, чтобы сидящие парами мумии и куклы могли аккуратно подхораниваться. Весь цикл действий, связанных с захоронениями в этом и других склепах, на мой взгляд, не оставляет сомнений в одноразовом использовании склепов. Напомню эти действия. Камеры строили одновременно с возведением стены на трех бортах ямы. Бревна костра вносили в еще не закрытое сооружение. Тканью, расшитой деревянными бляшками, драпировали стены, а также, возможно, потолок или полог над всеми покойниками. Основное количество посуды и ритуальных принадлежностей клали сразу всем покойникам в том или ином месте сруба: в середине камеры, на венцах сруба, при входе и во входе в камеру. При сооружении склепа или помещении покойников производили одноразовые человеческие жертвоприношения. Захоранивали пепел людей (реже — трупов) не только в разные сроки умерших, но и в разное время кремированных, кости их к моменту погребения были в разной степени сохранности. Некоторые бюсты-урны к погребению восстанавливали (Тагарский остров, 1883), но чаще клали их в поломанном виде. Камеру один раз сжигали, замуровывали вход, надстраивали последнюю, четвертую стенку склепа. Сожжение склепа было обязательным актом погребения. Несожженных склепов нет. Лишь в нескольких оно по какой-то причине не получилось, но следы огня на срубках все же имеются.

Три наблюдения, на первый взгляд, противоречат идее одноразового использования склепов. Во-первых, М. П. Грязнов отметил, что в малом склепе (№ 3) под горой Тепсей кости скелетов, лежащие на дне под кожаными куклами, не имели следов огня. Отсюда он предположил, что они были засыпаны землей, успевшей просочиться сквозь щели потолка и, следовательно, срок между погребениями трупов и кукол был весьма долг [Грязнов, 1979, с. 115]. Однако если бы земля просочилась, то она сохранилась бы ко времени раскопок. Между тем земляной прослойки между скелетами и кучками пепла не было. Тепсейский склеп не является исключением. Очень часто костяки людей на дне камер, а также астралы и концы ног животных не имеют следов огня. Видимо, все, источающее трупный запах, не только тщательно упаковывали, но и присыпали землей. И такие случаи, когда детские трупики присыпаны землей либо уложены в ямах под полом склепа, неоднократно отмечались. Бывает, что в ямку

клали и часть туши животного (Уйбат I, ск. 4; Ташеба, ск. 2). Что же касается астрагалов и фаланг животных, то последние иногда заворачивали в тряпочку, помещали в шкатулки, т. е. тоже упаковывали.

Во-вторых, хотя и очень редко, пепел одного-двух людей лежит в наземном входе, ведущем к камере. Как правило, сюда клали не людей, а остатки похоронных тризнь, от которых много обломков посуды, костей животных, остатков костров. Погребения единичны. Сожженные косточки предположительно отнесены к человеческим. Лишь в исключительных случаях можно предполагать, что положен пепел одного-двух человек, т. к. он сопровождается ритуальными принадлежностями. Отмечено, что такие кости бывают затоптанными. В этих погребенных усматривают представителей низших слоев общества (Кызласов, 1960, с. 193) либо людей, не поместившихся в камере. Последнее вероятнее, т. к. останки покойников захоронены по правилам, но не в камере, а в разных местах входа. Поскольку в большинстве склепов погребения во входе отсутствовали, возможно, что они случайны. Во входе мог быть похоронен человек, пепел которого по той или иной причине был привезен позже других, по окончании общей церемонии, но до замуравывания входа.

В-третьих, С. В. Киселев отметил случай, когда в углу камеры кучка пепла человека была разделена рыхлой землей (Уйбат I, ск. 5). Сугубо теоретически он предположил, что, возможно, первоначально подгнило потолочное бревно и произошел небольшой обвал земли, засыпавшей кучку пепла на полу. А позже землю несколько разровняли и положили новое «гнездо» [Киселев, 1949, с. 233]. Это наблюдение могло бы быть единственным фактом последовательности погребений. Но, как отмечено в дневнике Л. А. Евтуховой, здесь проходила нора суслика, в которую зверьки перетащили более 20 вырезанных из коры бляшек [ИА, ф. 12, д. 9, л. 7, № 9]. Вероятно, суслики к моменту раскопки и разрыхлили кучку пепла с землей. Отмечу, что при раскопках пепел всегда уже смешан с землей. Отчет о раскопке склепа не был подготовлен. Очень подробные записи в дневнике и в описях о сусличьей норе были забыты к моменту публикации сводной работы С. В. Киселева, и «недоразумение» стало единственным аргументом в пользу длительности функционирования склепа (Уйбат I, ск. 5).

В склепы ставили много деревянной утвари и разных шкатулок с ритуальными принадлежностями. Последние преимущественно копировались из дерева. Не все деревянное, обнаруженное в склепе, непосредственно относится к погребениям, т. к. в качестве топлива бросали ломаные вещи, включая вышедшую из употребления скульптуру.

Керамика. Больше всего найдено керамики. Собраны черепки от нескольких тысяч сосудов,

но отреставрировано не более 600 сосудов. Типология керамики не разработана, поэтому одни и те же сосуды разными исследователями называются по-разному. С. В. Киселев отметил 7 существующих форм [Киселев, 1949, с. 239], Л. Р. Кызласов — 28 типов [Кызласов, 1960, с. 40—56], М. П. Грязнов — 6 основных типов, а остальные переходные [Грязнов, 1971, с. 96—98]. В моей работе публикуется практически вся керамика, за исключением черепков и сосудов из раскопок С. В. Киселева на Уйбате. Не учтен при типологии сосудов опубликованный материал могильника у с. Михайловка, т. к. он очень своеобразен, а также около 50 сосудов из склепа Арбан. Последний памятник подготавливается к печати автором раскопок Д. Г. Савиновым. В общее число проанализированных целых сосудов входят и те, что извлечены из ямок с поминальными приношениями. В мою задачу входит показать отличительные признаки керамики из склепов от керамики из могил, ибо наличие сходных сосудов воспринималось одними исследователями как доказательство сосуществования могил и склепов, а другими как эволюция. Типология же керамики — особая тема, предусматривающая выделение объективных типологических признаков, стандартизацию рисунков сосудов, определение связи формы с качеством глины и лощения и т. д. Уже сейчас ясно, что керамика из поселений отличалась от погребальной. Некоторые особо крупные и тонкостенные сосуды попали в склепы, видимо, случайно (Барсучиха IV, ск. 5, 6, Усть-Тесь). Четко проявляются локальные различия в керамике, особенно между северо-западными районами (Чулым и левый берег Енисея) и восточным (правый берег Енисея).

Для сравнительного анализа керамики из могил и склепов напомним, что среди 300 сосудов из могил достаточно четко различаются 3 типа: большинство — кубки, в меньшем количестве — банки и 30 — сферические с высоким горлом. Последние индивидуальны по пропорциям и орнаментации. Кубки и банки украшены простым бордюром, а сферические — двумя соединенными бордюрами либо бордюром и розеткой. Практически отсутствуют в орнаментации налепные узоры. Среди этой керамики выделяются 2 типично тугарских сосуда котловидной формы и единичные миниатюрные геометрические сосудики. Во всех существующих классификациях керамики из склепов одинаково выделены только 3 типа сосудов: кубки, банки, котловидные. Остальные определяются согласно субъективным ассоциациям авторов с той или иной формой. Например, сферические или бомбовидные сосуды с высоким горлом С. В. Киселев называет кувшинами, а М. П. Грязнов — горшками. В определенной степени это объясняется тем, что керамика из склепов имеет меньше стандартных форм и больше индивидуальных, которые можно было бы назвать «пере-

ходными», если бы на их основе возникли новые формы. Но разнообразие и эволюция таштыкской керамики прерывается совершенно иными формами керамики в эпоху чаатас.

Самыми многочисленными сосудами в склепах и ямках с тризнами являются баночные. Преобладают широкие, с раздутыми боками, значительно меньше пирамидальных. Те и другие по формам, а часто и по орнаменту не отличаются от банок в могилах. Их по-прежнему украшает бордюр из простейших элементов: оттиски ногтя или угла палочки, ямки, арки. Но значительная серия банок украшена богаче и разнообразнее, чем раньше. На них перенесены резные геометрические узоры, ранее встречавшиеся только на сферических сосудах — резные треугольники, заштрихованные или заполненные ямками. Кроме того, имеются налепные валики-веревочки или их печатная имитация. От стандартных банок происходит несколько других подтипов. Банки в 2 раза выше стандартных, напоминают бочонковидные сосуды. Банки с уменьшенным относительно стандартных донышком схожи с горшковидными. Банки с более раздутыми боками, при прежних пропорциях дна и венчика, схожи со сферическими без горла. Стандартные банки бывают без орнамента, новые подтипы всегда орнаментированы и чаще — узорами из веревочки. Банки встречаются в склепах, в детских могилах, в ямках с поминальными приношениями.

Кубки становятся менее распространенными за счет того, что отсутствуют в ямах с тризнами и в детских могилах. По-прежнему большинство кубков представляют собой ту же банку, но на поддоне. В зависимости от разнообразия первых некоторые формы кубков напоминают горшковидные и тюльпановидные сосуды на поддоне, но преобладают старые, стандартные. Не исключено, что некоторые кубки переделаны из тагарских котловидных сосудов, но без вертикальных ручек. Таких кубков у раннего таштыкского населения не было. Кубки бывают без орнамента, с простым бордюром, характерным для кубков из могил, с налепными веревочками, образующими узоры, как на банках. Исключение составляют кубки, происходящие из тагарских сосудов, на которых гладкие налепные валики.

Самыми многочисленными после банок сосудами в склепах являются сферические, редкие в могилах. Они не только в склепах, но и в ямках с тризнами. Большинство их не отличаются от ранних или отличаются только орнаментацией — узорами из веревочки. Среди других сферических сосудов имеется много разновидностей в зависимости от высоты горла, его наличия или отсутствия, ширины днища. При отсутствии горла и широком дне они бомбовидные, иногда называемые «одуловатыми». При особо вытянутом горле они схожи, в зависимости от ширины боков, с кувшинами, вазами. Эти подтипы всегда в комплексах со-

четаются со стандартными сосудами. Орнаментация богатая и разнообразная. Имеются сосуды, которые не отличаются от найденных в могилах. Особо отмечу сосуды с бордюрами из заштрихованных треугольников, т. к. их С. В. Киселев считал происходящими только из грунтовых могил. Они найдены в склепах у с. Съда, Джесос, Ташеба. Самая богатая орнаментация на стандартных сосудах и «кувшинах». Самая простая — на «одуловатых» сосудах и тех, что напоминают вазы. На них резные линии и штампы, схожие с керамикой грунтовых могил.

Котловидные сосуды встречаются в склепах, но отсутствуют в ямках с тризнами и детских могилах. В количественном отношении их приблизительно столько же, сколько кубков, но по районам они встречаются неравномерно. Сосуды практически не отличаются по разнообразию ручек и орнаментации — в виде простой полосы поперек тулова — от тагарских. На некоторых сосудах — горизонтальный валик-веревочка. Комбинированные узоры отсутствуют (рис. 55).

Новыми элементами, очевидно неместного происхождения, являются носики или сливы на горлышках и 2 горизонтальные ручки со сквозными, продольными и поперечными отверстиями по бокам сосуда. За ручки сосуды к чему-то подвешивали, поэтому их называют «подвесными». Я не делю по этим элементам сосуды на дополнительные типы, т. к. они сочетаются с разными формами и имеют, видимо, функциональный признак. Сливы чаще у кувшинов и других сферических сосудов, но встречены на банке, горшковидном сосуде, а также на сосуде в форме лежащего бочонка. Горизонтальные ручки, напротив, чаще налеплены на широкие банки и реже на сферические сосуды. Единичные экземпляры имеют обе вышеуказанные детали — и сливы и ручки. Нехарактерными сосудами являются кринки и две кружки с боковой ручкой. Последние были у тагарцев лесостепных районов. Редки крупные сосуды с тонкими стенками и простым орнаментом. Они, судя по фрагментам, яйцевидной формы с обрезанным верхом и уплощенным донышком. Предположительно, они составляют часть поселенческой керамики. Керамические изделия, названные в литературе блюдами на поддоне [Киселев, 1949, табл. XXXVI, 6; Кызласов, 1960, с. 49, табл. IV, 55], оказались подставками гипсовых бюстов.

Таким образом, керамика из склепов очень разнообразна, но культурным индикатором являются лишь 4 формы (банки, кубки, сферические, котловидные), среди которых стандартные сочетаются с разнообразием индивидуальных. Исходные формы и орнаменты имеются в грунтовых могилах за исключением котловидной формы и орнаментов на котловидных сосудах. В то же время ни одной новой формы сосудов, известных в склепах, нет в могилах, т. е. керамика из склепов



Рис. 55. Типы сосудов и характер их орнаментации

отражает эволюцию трех форм керамики из могил. То же касается орнаментации сосудов (рис. 55). Таким образом, связь между керамикой из могил и склепов односторонняя. Простотой форм и орнаментов отличается керамика из склепов Чулыма и левого берега Енисея, приблизительно до слияния последнего с р. Абаканом. Так же отличалась керамика в период грунтовых могил.

В склепах много обломков деревянной утвари и посуды, в которых можно предполагать чаши, блюда, миски, корытца, шкатулки, резные крышки, черпаки. Отреставрированы немногие — корытце, лежащий бочонок с вертикальной втулкой, бокалообразные сосуды с двумя треугольными ножками. Бокалы украшены шахматным узором, причем одни квадратики оклеены соломкой, а другие окрашены в красный цвет. Подбор разноцветного шахматного узора был очень характерен для сибирского населения, особенно для самодийцев. Большинство предметов из дерева не отреставрировано, не зарисовано и не определено. Среди них особо часто встречаются изделия в виде грибовидных наконечников или ручек.

Все уложенное в склепах — амулеты и символы, от пряжки до астрагала животного. Во многих склепах, кроме керамики и костей животных, практически ничего нет, т. к. символы заменяли деревянными копиями. Очень редко удается определить отношение той либо иной вещи к конкретному покойнику, т. к. часто ритуальные принадлежности клали в определенном месте камеры «для всех», чаще у стенки, где был вход, или с двух сторон его. Четко прослежены находки около кучек пепла только в нескольких склепах Уйбатского чаатаса, на Ташебе (ск. 2), в склепе Сыры. В них около каждой емкости с пеплом клали, очевидно в шкатулке или коробке, определенный набор культовых предметов и сосудов. Стандартный набор у пепла: сосуд, один-два астрагала и какой-нибудь амулет («конек», либо «пряжка», либо подвеска, либо удила). Самые богатые наборы состояли из десятков астрагалов с несколькими фалангами и несколькими амулетами типа «конька», фигурки, модели какой-нибудь вещи. Возможно, что пряжка или нашивка срезалась с подлинной одежды покойника, но в склепе она имела иную функцию, т. к. не только упаковывалась в коробочку, но и обертывалась в тряпочку или фольгу. Некоторые изделия служили украшениями коробочек с ритуальными принадлежностями.

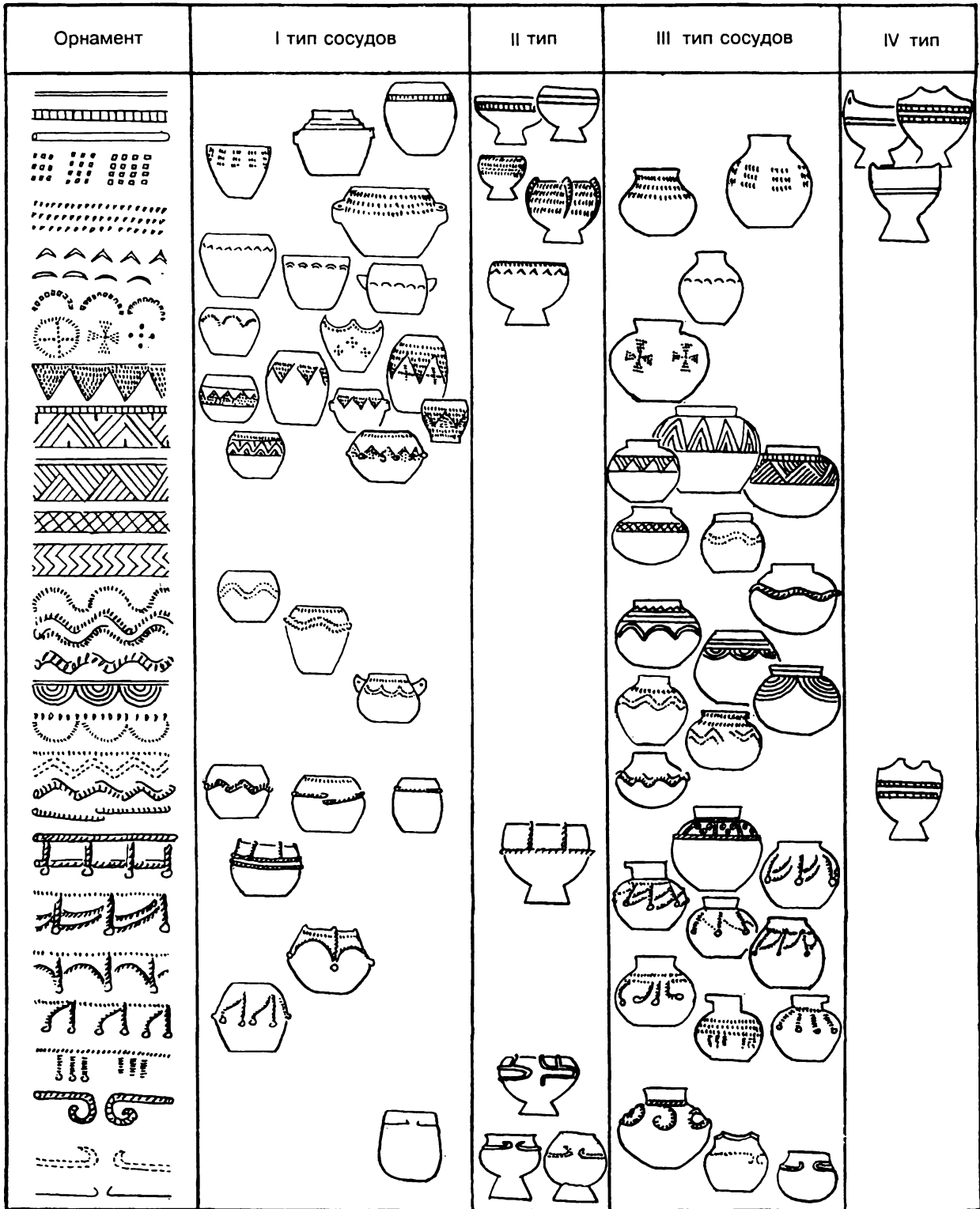
Бытовые изделия попадали случайно. К ним относятся около 10 железных ножей, части двух пар удил, 10 костяных наконечников стрел (все из одного склепа), около 10 каменных оселков, берестяная обкладка луки седла, наборный пояс, берестяной колчан, обломки крюков и витых цепочек.

Миниатюрными моделями представлены железные удила и стремя, деревянные луки и кин-

жалы. Часто положены древки стрел, раскрашенные и обтянутые золотом.

Самыми частыми амулетами служили вырезанные из пластинки или отлитые (медь, бронза) профильные изображения двух конских головок, повернутых мордами в противоположные стороны. Сокращенно их называют «коньки». Они очень разнообразны и неоднократно подробно описаны [Киселев, 1949, с. 245; Кызласов, 1960, с. 89—91]. Я их специально не исследовала, но собрала все по комплексам. Известны деревянные и костяные копии этих амулетов. Часто амулеты завернуты в фольгу. Выказано соображение, что их можно отнести к персонажам «нижнего мира», т. е. специально изготовленным для погребения [Савинов, 1985, с. 130]. Судя по отпечаткам на внутренней стороне изделий, некоторые нашивались на какой-то предмет, возможно коробочку (табл. 72).

Очевидно, в качестве амулета клали одну пряжку, иногда она заменена деревянной копией. Лишь однажды найден полный пояс с набором из 14 пряжек и псевдопряжек. Он положен под венец сруба, вместе с кучкой древков стрел, окрашенных красным и черным, моделями удил, 3 железными крюками. Комплект вещей не связан с погребением, а уложен для всех, слева от входа в камеру (Уйбат, ск. 5). Подробнее пряжки будут описаны в разделе датировок склепов. К неясным предметам относились деревянные планки с зооморфными изображениями (головка барана, хищная птица, грифон, борющийся со львом; рыба с чешуей), опубликованные и хранящиеся в Историческом музее [Киселев, 1949, табл. 38, 5, 8], а также 3 крупные (квадратная, прямоугольная и шестиугольная) планки со спиральными узорами. Все облицованы золотом (Уйбат, ск. 6). Местонахождения резных блях не связаны с конкретными остатками кремаций (табл. 89).

Одно примечательное изделие названо С. В. Киселевым «шаманским». Это железная скоба с отверстиями, в которые продеты кольца с 8 бронзовыми четырехгранными колокольчиками [Киселев, 1949, табл. 36, 2]. Скоба лежала около кучки пепла (№ 50) со шкатулкой, где были «конек» в золотой фольге, 2—3 куса мяса овцы и лошади, 2 пятки лошади, 12 астрагалов коровы и 5 овцы. В целом погребение ничем не отличалось от других, но как бы замыкало остальные, т. к. было расположено у западной стенки, против входа, в 50 см от него (Уйбат, ск. 5).

В качестве амулетов служили украшения: бусы, серьги, подвески. Последние разнообразны: миниатюрные котелки высотой 1.5—3.0 см, ковшичек, сосудик с носиком, уточки. Все подвешивались вниз головой. Такие же подвески изготовлены из бронзы и дерева. Все связаны с конкретными покойниками. В изображенных уточках возможно видеть персонажи того же «нижнего», т. е. загробного, мира. Бронзовые подвески-котелки встречены в самых богатых склепах (Уйбат I,

ск. 5, 7; з. к. I; Уйбат II, ск. 1; Ташеба, ск. 2) (табл. 70, 87—89).

Ритуальными предметами, связанными с исполнением каких-то обрядов при похоронах, являются зеркала. Среди них различаются два вида: миниатюрные, не отличающиеся от поздних тагарских (3 экз.), и 3 небольших, с бортиком по внутренней окружности и шишечкой-петелькой посередине, аналогичных ранним таштыкским. Местонахождение трех зеркал установлено. Они лежали в центральной части камеры, где не было покойников. Одно было окружено ритуальными костями и лопатками для гадания. Здесь же 2 пятки овцы, копыто, миниатюрные удила, обломок деревянного изделия, облицованного золотом (Уйбат, ск. 1). Рядом с зеркалом в другой камере стоял котловидный сосуд (Шестаково II, ск. 4).

Деревянные скульптурки. Самыми известными находками из таштыкских склепов, кроме масок, являются деревянные скульптурки и графические рисунки на деревянных планках. Часть как тех, так и других попадала в склепы случайно, их уже поломанными бросали в костер в качестве топлива. Другие находились поблизости от сожжений вместе с другими культовыми изделиями, т. е. символами. В склепе на р. Ташеба планки с рисунками служили стенками ящичков. В данном случае не исключено их вторичное использование. Очень много обломков неопознанных фигурок, особенно на Уйбате I — рогов, облицованных золотом, копыт, «морд». Значит, скульптурки широко применялись в похоронной практике. Среди персонажей больше всего баранов (Уйбат I, ск. 1, 5; Уйбат II, ск. 1; Тепсей, ск. 2; Ташеба, ск. 1). 4 барана изображены в положении лежа, один — стоя (рис. 56). Все фигурки покрыты красной краской и облицованы золотом, хотя то и другое одновременно сохраняется редко. Размеры фигурок 15 см в длину. Одна фигурка лежала за венцом сруба вместе с 2 деревянными амулетами-коньками, сосудом, костями животных. Значит, первоначально она вместе с ними лежала на венце (Уйбат, ск. 5, п. 46). Еще одна находилась в комплекте с пряжкой, маской, сосудом, астрагалом, копытом и пяткой лошади (Уйбат, ск. 1, п. 13).

Фрагменты фигурок оленей опознаны на Уйбате и Тепсее. Самый полный обломок (фигурка без головы и ног) длиной 25 см. Опубликованы статуи двух верховых оленей (с изображением упряжки) длиной 64 и 66 см, высотой 45—46 см из Сыры. Туловища вырезаны из целых обрубок кедра. Ноги, уши, рога, хвост вставлялись в выдолбленные пазы туловища и головы. Обе фигурки окрашены красной краской [Кызласов, 1960, с. 132]. Статуи лежали поблизости от деревянной конструкции, в которой усматриваются полати, ложе или повозка (рис. 56). Одна скульптура перекрывала длинную палку, предположительно лаги. Поскольку фигурки сломаны, они могли

быть брошены в склеп как топливо [Кызласов, 1955, с. 203 и рис. 4]. На плане камеры изображены перевернутых «полатей» и лежащих по обе стороны от них статуй ассоциируется с моделью колесницы, запряженной оленями (табл. 92).

На Уйбате встречены обломки ног и рога быка, и только в одном склепе не менее 3 фигурок лошади: головка, полное туловище и остатки 9 ног (ск. 8). Аналогичная скульптура (головка лошади) в другом склепе (ск. 7). Судя по фрагментам, фигурки были разного размера, самая крупная длиной 26.6 см. Согласно реконструкции С. В. Киселева, кони изображены в манере, характерной для деревянных и глиняных фигурок Китая. Они стоят на трех ногах с поднятой и вытянутой вперед передней правой ногой [Киселев, 1949, с. 245]. В склепе Сырского чаатаса (ск. 1) найдены обломки 6 статуй коней более крупного размера, предположительно высотой около 45 см, длиной 65 см [Кызласов, 1960, с. 132]. Они окрашены красной краской. Мною было обращено внимание на то обстоятельство, что фигурки коней находятся в склепах вместе с миниатюрными втулками, напоминающими, по мнению С. В. Киселева, ступицу колеса крестьянской телеги. Во втулках имеются прорезы с остатками шипов. Они были укреплены лучеобразными деревянными спицами, обломки которых иногда расположены поблизости [Киселев, 1949, с. 260]. Размеры втулок соответствуют размерам фигурок. Так, втулки с крупными конями из склепа Сыры имеют высоту около 20 см. С. В. Киселев интерпретирует эти втулки как остатки китайских церемониальных зонтов, а я — как детали моделей повозок [Вадецкая, 1986, с. 139]. Мое суждение основано на конкретном сочетании находок в склепе (Уйбат I, ск. 8). Здесь у входа в камеру (у западной стенки сруба) обозначены 2 деревянные втулки, окруженные 10 изогнутыми палочками-обручами, в 10—15 см от которых лежала костяная рука от фигурки человека со сжатыми в кулак пальцами. Так изображены возничие, сидящие в моделях китайских повозок и удерживающие поводья [Кожанов, 1984, с. 69, рис. 1]. В другом месте того же склепа втулка расположена с «мордой» от фигурки лошади. И в том же склепе где-то находилась ступня от фигурки человека. Таким образом, фигурки возничих, коней, втулки и обручи — детали модели одной повозки или колесницы. Наиболее интересный обломок от человеческой фигурки обнаружен в другом склепе (Уйбат I, з. к. 1). Это деревянная головка мужчины с четкой прической: волосы подстрижены у ушей, а вдоль головы уложена накладная коса (рис. 28, 2). Согласно описи находок (по полевому дневнику), в 20 см от человеческой фигурки, как и в другом склепе, лежала фигурка коня, точнее, ее обломок (головка) (рис. 57).

При раскопках на Уйбате встречались стриховые рисунки на дощечках. Они не



Рис. 56. Деревянные скульптурки баранов (Уйбат) и оленей (Сыры)

привлекли внимания, т. к. рисунки не были прочитаны. То же, очевидно, произошло бы при раскопках на Тепсее, если бы одно изображение на обломке планки не разглядел рабочий и не показал его М. П. Грязнову, после чего все деревяшки стали тщательно просматривать. 8 планок удалось реставрировать и прочесть рисунки. Планки плоские, кроме одной трехгранной, на каждой из сторон острием ножа нанесены многофигурные рисунки, чаще заштрихованные и, возможно, первоначально раскрашенные. Сохранились обломки планок длиной до 45–62 см, шириной 6–10 см. Одна планка полная, длиной 110 см, с рукояткой на конце. Ширина планок 6–10 см. Поскольку планки обуглены, можно предполагать, что они были немного шире. Условно на них изображены

3 сюжета: животные, сцены битв, угон военной добычи [Грязнов, 1971; Завитухина, 1976, с. 108–111; Грязнов, 1979, с. 145]. Аналогичные планки обнаружены в склепе 1 Ташебинского чаатаса. Отреставрированы 6 фрагментов от шести планок. Их описание дается при публикации памятника. Изображения нанесены с двух сторон планок и выполнены разными художниками. Кроме батальных сцен, на одной тепсейской и одной ташебинской планках имеются изображения быков, тянущих плуг (рис. 58, 59).

Рисунки людей на планках являются источником для изучения одежды, оружия и причесок таштыкской эпохи. В частности, «шишечки», изображенные на темени воинов, и берестяной накосник на голове женщины ассоциируются

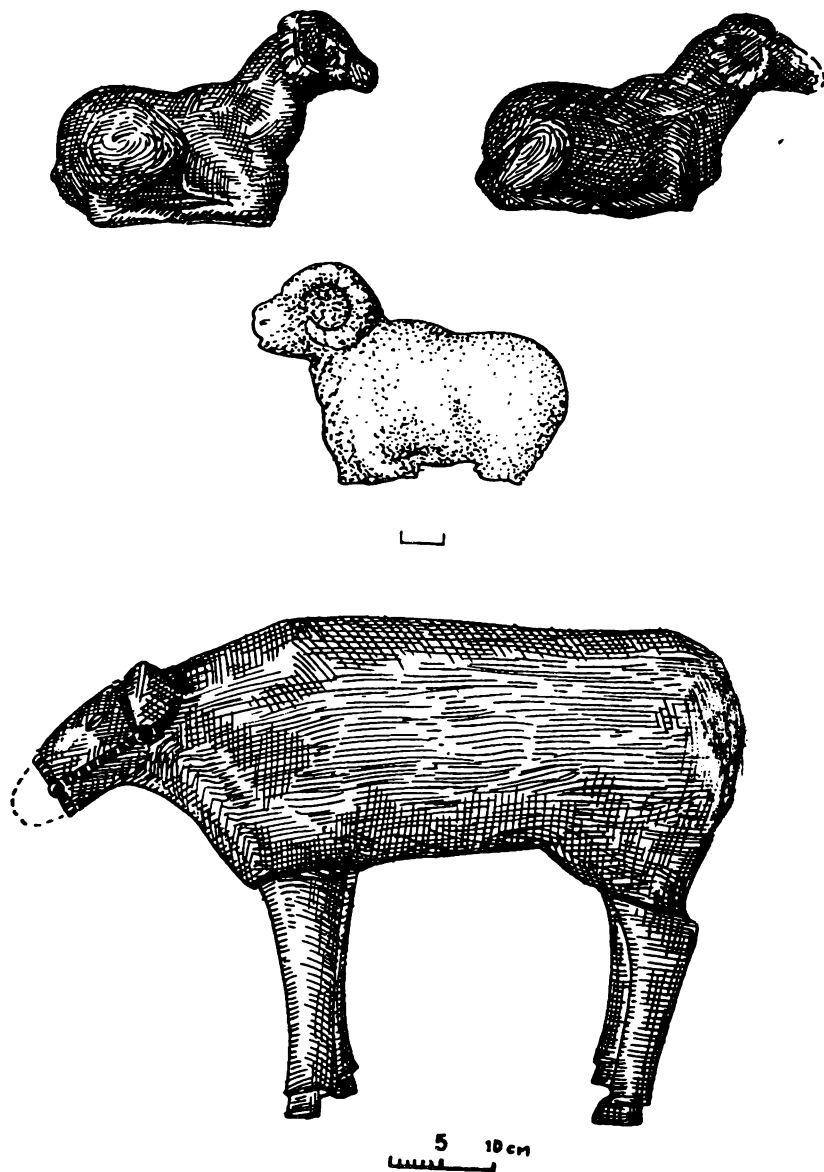

Рис. 57. Фрагменты моделей повозок. Скульптурки возничих: Уйбат I, з. к. 1, склеп 8 (4, 5), лошадей: Сыры, Уйбат (6); втулки от колес: Уйбат, склеп 7, 8, 11; Сыры (7). Аналогии из китайских могил (1—3)

с кожаными и берестяными наконечниками, обнаруженными в грунтовых могилах. Приталенные и сильно расклешенные в бедрах кафтаны тепсейских воинов пока не имеют аналогов. Красочно орнаментированы колчаны и голое тело воина. В их орнаментации геометрические узоры сочетаются с криволинейными спиральными (рис. 60—62). Местное изготовление графических изображений определяется наличием на Енисее наскальных рисунков похожего стиля. Да и на самих таштык-

ских изделиях имеются изображения, сходные с изображениями на планках. Это пока не опубликованные крупные фигуры воина на ящике-гробе (Тепсей, ск. 2) и берестяной коробке (Койбальский чаатас, ск. 4) [Грязнов, 1979, с. 145]. Кроме того, на рисунках коней и марала встречаются знаки, аналогичные тем, что на астрагалах в склепах: кресты, кресты в кругах или квадратах, «птички», а также более сложные композиции. На двух фрагментах из Ташебы под верхним слоем

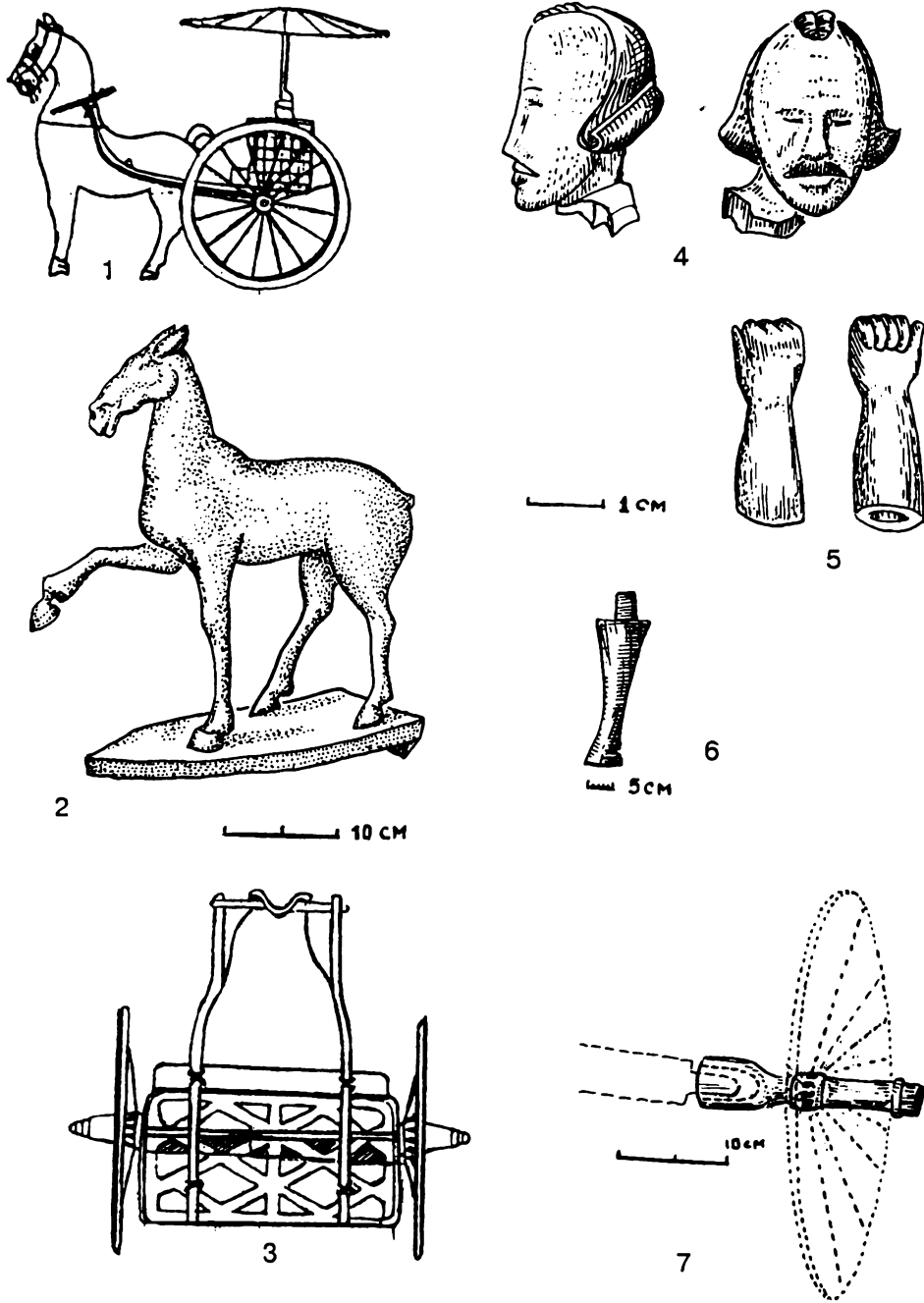

Рис. 58. Ташеба, склеп 1: рисунки с двух сторон планок 1, 2



Рис. 59. Ташеба, склеп 1: рисунки с двух сторон планок 3—5

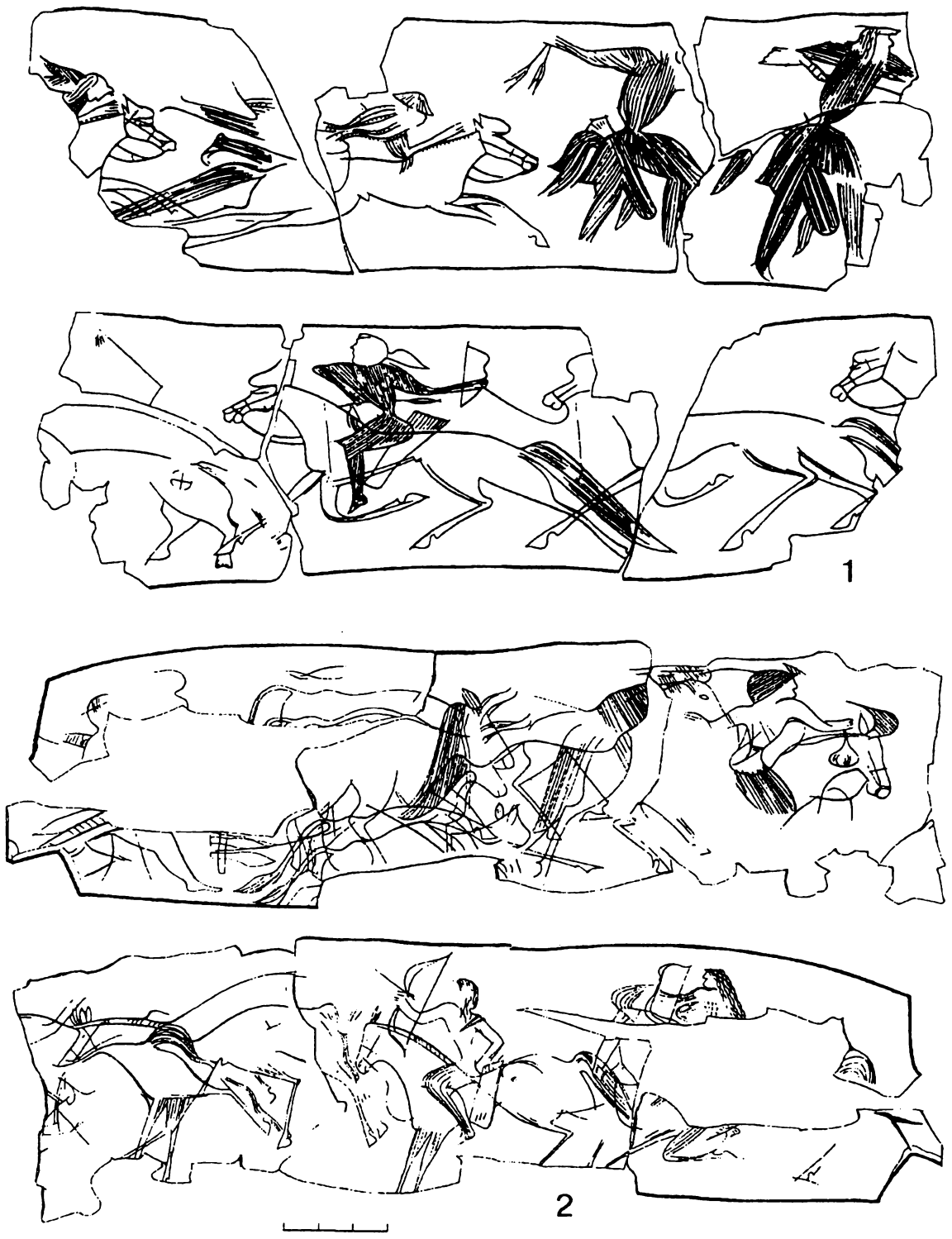

Рис. 60. Одежда и прически людей на рисунках на планках: Тепсей III, склеп 1, планки 1 (3, 5), 2 (2), 3 (6), 4 (1, 4, 7—8)

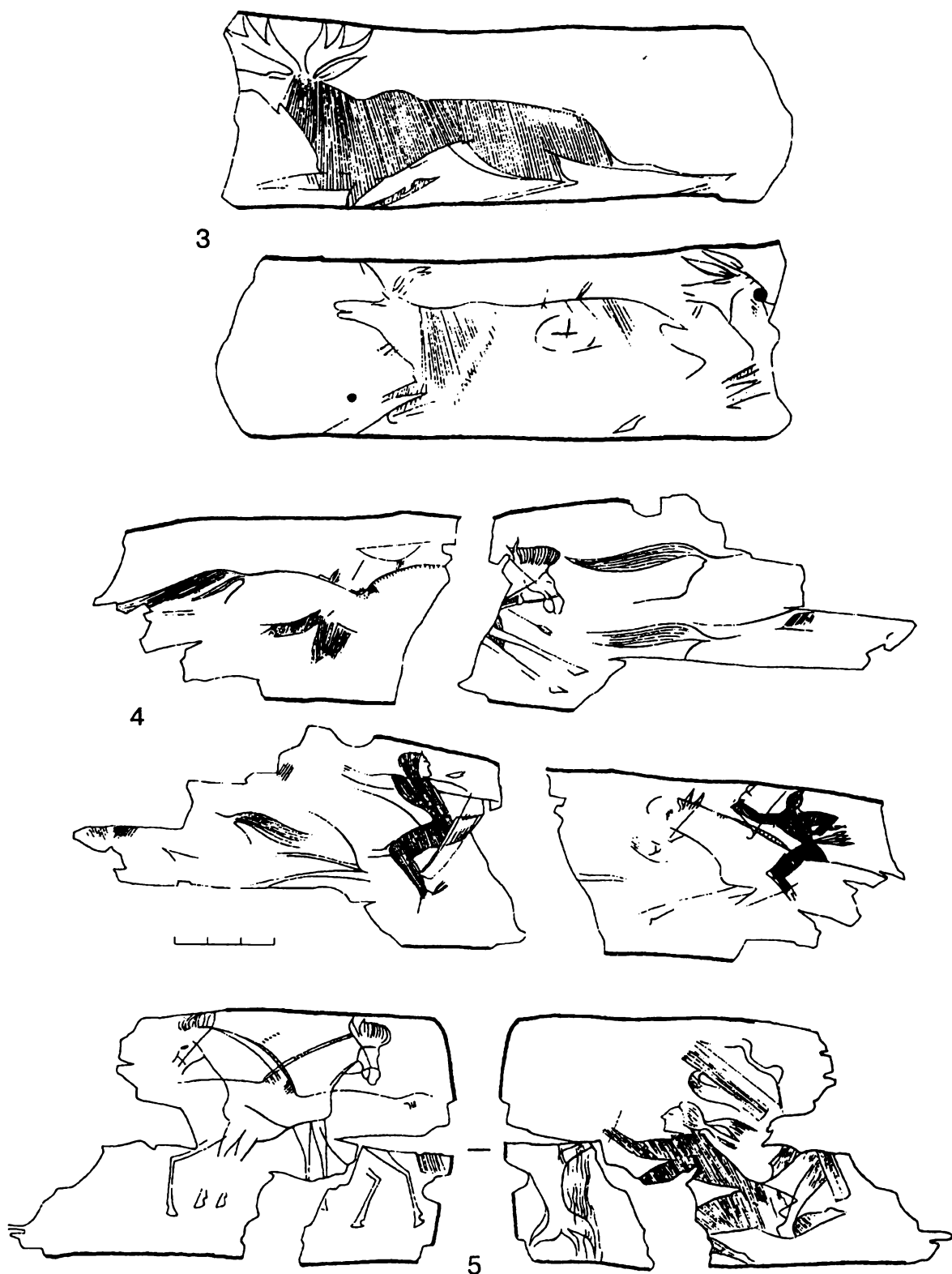

Рис. 61. Роспись тела воина и щитов на планках: Тепсей III, склеп 1

рисунков выявлены более ранние, т. е. планки использованы неоднократно местными художниками. Тем не менее обращает на себя внимание наличие в обоих склепах (Тепсей и Ташеба) трафаретных рисунков и композиций, что позволило художнику В. Войнеру, воспроизводившему последние находки (Ташеба, ск. 1), предположить, что планки являются ксилографией, появившейся впервые в Китае в VI в. К тому же среди стандартных человеческих фигурок на планках имеются единичные изображения воинов в легких конических шапочках, характерных для народов Дальнего Востока, и в мягкой обуви с загнутыми вверх мысками. Между тем, согласно анализу М. П. Грязнова, каждая из 8 тепсейских планок выполнена индивидуальным художником. Все перечисленное в совокупности свидетельствует о

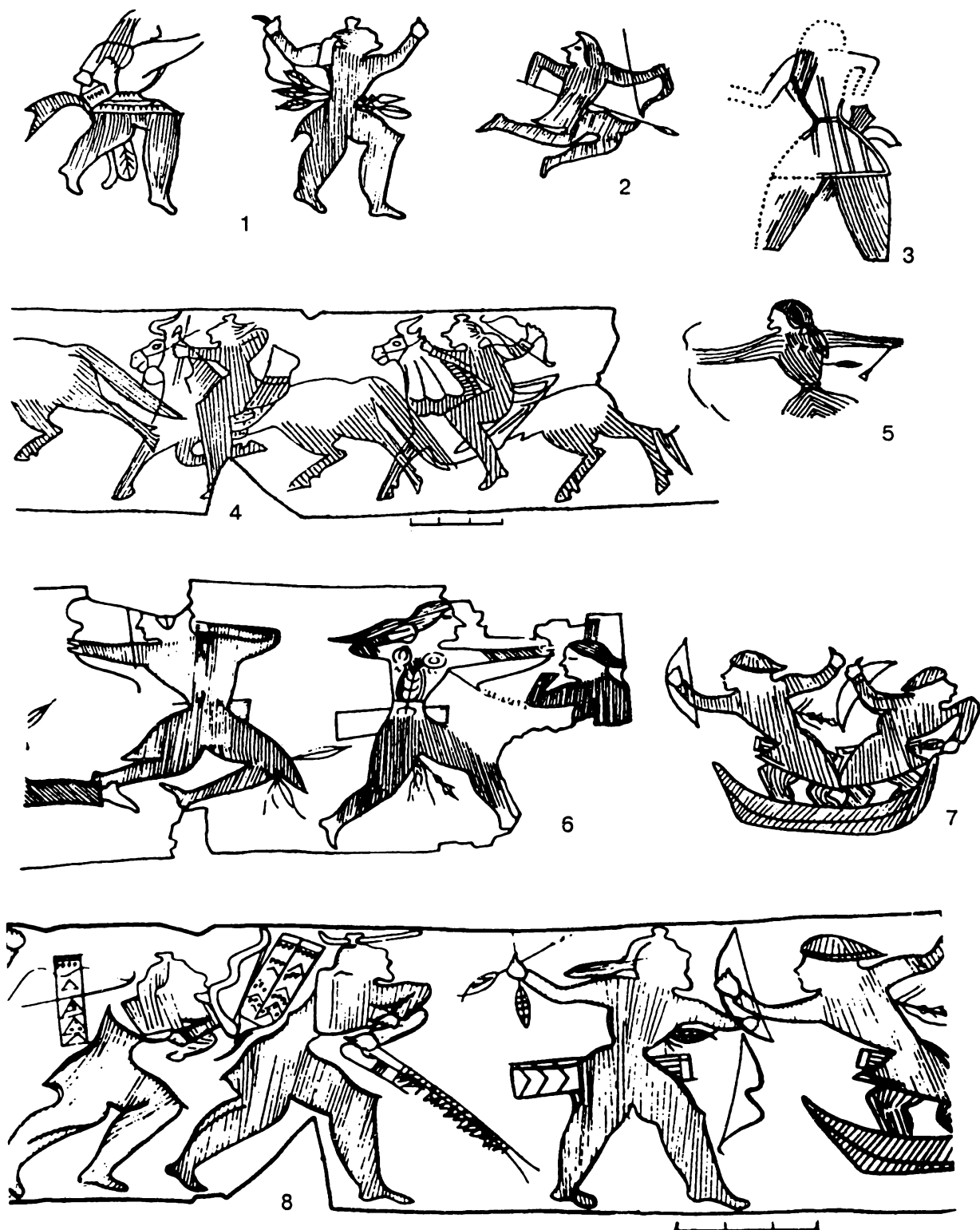
более сложном происхождении таштыкской графики, чем представлялось. Следовательно, использовать рисунки в качестве палеоэтнографического источника нужно с осторожностью.

Кости животных. Среди костей животных выделяются три группы: от мясной пищи; концы ног либо копыта и пятки; астрагалы, фаланги, лопатки. Копыта и пятки я связываю с остатками длительных поминальных циклов. Остальные кости отношу к ритуальным принадлежностям, как и прочие символы. Последние лежат у кучек пелла, вокруг «алтарей», в углах склепов, особенно много при входе в камеру. К сожалению, конкретное размещение прослежено только в нескольких склепах. Выясняется следующая закономерность. Астрагалы упаковывали вместе с другими амулетами. Если каждому покойнику клали по одному-два



Рис. 62. Основные орнаменты деревянных изделий

астрала, то много других укладывали еще в каком-то определенном месте, чаще у входа. Если покойнику клали десятки астралов, то при входе они малочисленны. Согласно старым определениям, преобладают астралы коровы и овцы. Сейчас выяснилось, что за овечьи часто принимали астралы козули. Место и количество ритуальных костей может быть как этническим, так и хронологическим признаком. Пока это не выяснено. Лопатки, чаще овцы, реже коровы, а также шлифованные астралы, со сверлиной либо

счетными знаками, принято относить к игральным костям.

Особую группу составляют астралы с рисунками и тамгами. Видов знаков на них немного: кресты, кружки, перекрещенные кружки и ромбы, скобы, изображения птиц, подковки, решетки, спаренные трезубцы. Встречается по два знака на одном астрале. Изучение таштыкских тамг было начато С. В. Киселевым, высказавшим суждение о генеалогической их эволюции и сходстве с тамгами на кыргызских вазах VII—VIII вв., а также с

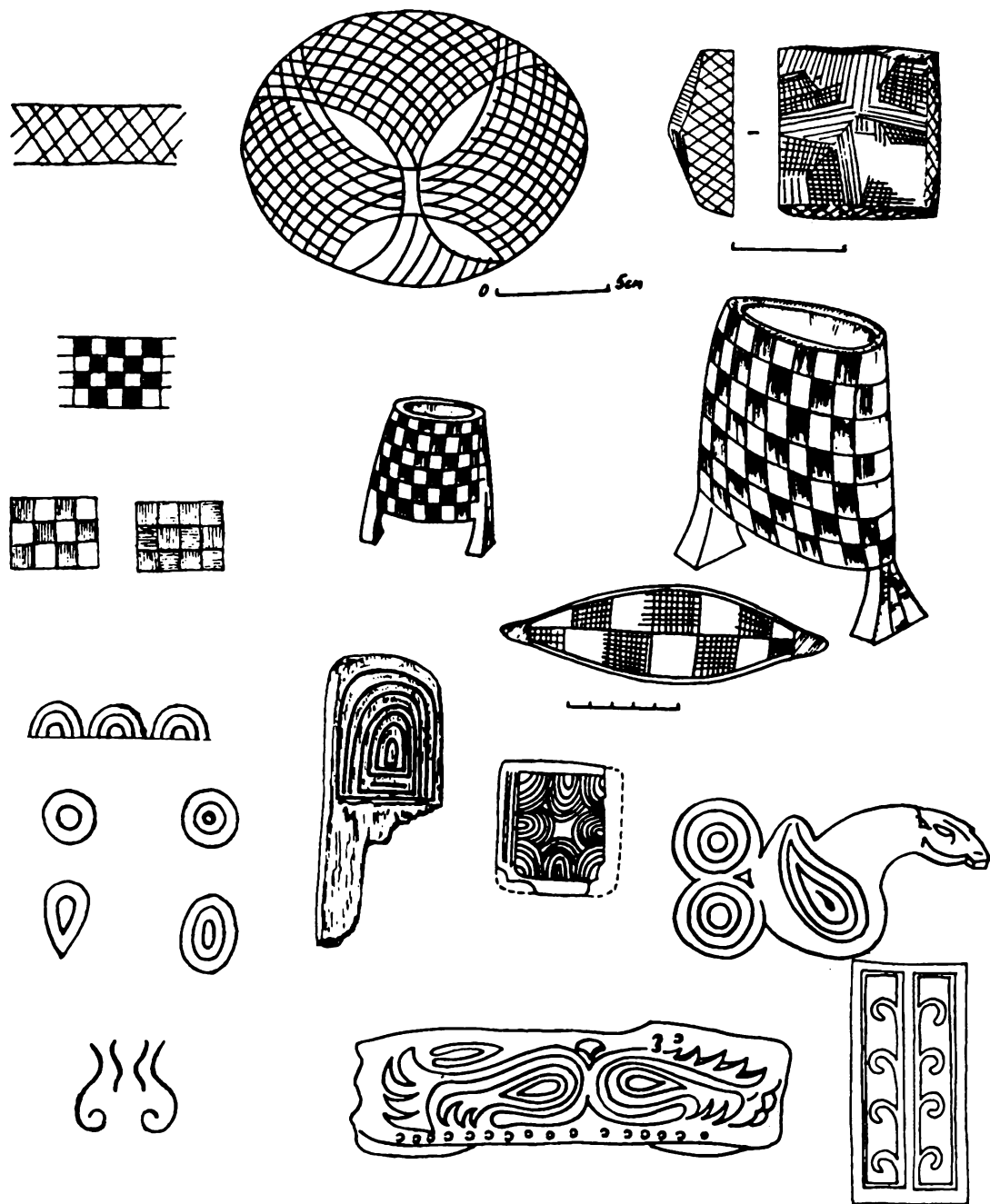
некоторыми знаками в орхоно-енисейском алфавите [Киселев, 1949, с. 258—259]. Л. Р. Кызласов счел, что изображения птиц, а однажды дерева совпадают с тамгами и пиктограммами хантов, что для него является доказательством «зарождения ранних угров» на территории Минусинской котловины [Кызласов, 1960, с. 146—147]. Это очень поверхностный вывод, на котором придется остановиться подробнее (табл. 44, 73).

Напомню, что «тамга» — название различных знаков, бытовавших у тюркских народов. В русском же приказном делопроизводстве в XVI—XVII вв. для обозначения любого знака и в разном образном применении употреблялся термин «знамя», «знамение». Он охватывал и такие понятия, как тамга, клеймо, тавро, пятно и т. д. Родовые тамги («знамения») обских угров изучены лучше других, т. к. они дольше сохранялись. В частности, у кетоязычных, самоедоязычных и тюркоязычных народов Красноярского уезда родовые тамги исчезли еще до их знакомства с русскими, а в качестве юридических знаков употреблялись только новые, личные и семейные, изображавшие оружие [Симченко, 1965, с. 51]. В небольшом количестве древние знаки, кроме угров, сохранились лишь у селькупов. Таким образом, само сопоставление таштыкских знаков только с угорскими некорректно. Тем не менее, если их сравнивать, то все, а не обозначающие лишь птиц. Но это сравнение, по рисункам тамг угров, собранным Н. Аристовым, показывает их отличие от таштыкских (рис. 92, 3). А Ю. Б. Симченко опубликованы 40 смысловых знаков обских угров, зафиксированных с XVI по XX вв. Среди них 8 пиктограмм птиц, но также нет схожих с изображениями на таштыкских астрагалах [Симченко, 1965, табл. 107—108]. Помимо птиц, на одном таштыкском астрагале имеется изображение дерева с корнями и диском наверху. Подобные тамги встречаются не только у остяков, но и у вогулов, селькупов, а как сакральное знамя — у многих народов, что связано с представлением о так называемом шаманском родовом и мировом дереве. Однако у остяков пиктограмма в виде дерева с корнями и диском сверху означала и тамги «лучших людей» [Симченко, 1965, табл. 70]. Значит, рисунки на таштыкских астрагалах могут отражать культ птиц и священного дерева, зародившийся в Сибири еще в древности, но они не являются какой-либо этнической конкретной нитью в связи с их распространенностью. В целом изучение таштыкских знаков на астрагалах, начатое С. В. Киселевым, пока не продолжено и не все, очевидно, даже зарисованы. Мною в таблицы включены опубликованные Л. Р. Кызласовым знаки с астрагалов Уйбата и Сыры, а также новые из тепсейских и ташебинских склепов (рис. 92, 1). Необходимо вновь определить астрагалы с привлечением зоологов, ибо в склепах Барсучиха IV и Тепсей III—IV все рисунки и знаки оказались (по оп-

ределению Н. М. Ермоловой) только на астрагалах косули [Грязнов, 1979, с. 104].

§ 7. Поминальные и похоронные тризны

В склепах астрагалы и фаланги лежат как группами, так и в сочленении и в большинстве случаев, как говорилось, в определенном месте камеры, чаще перед входом в нее или с двух сторон входа. Часто вместе с ними скопления лопаток, преимущественно овцы. Такое расположение позволяет отличать астрагалы и реже фаланги, клавиши индивидуально в качестве ритуальных принадлежностей, и концы ног животных (копыта и пятки), уложенные для всех после похоронных тризн. Концы ног отрезали у быков, овец, реже лошадей. Клади и мясо, но кости от него резко отличаются от ножных. Это ребра, лопатки, позвонки, трубчатые кости задних и передних конечностей. Их очень мало сравнительно с другими. Как правило, они от мяса овцы, реже косули и козы. Подсчеты ног в склепах произведены только Л. Р. Кызласовым (Сыры) и М. П. Грязновым (Тепсей). В большом склепе Сырского чаата-са были уложены нижние концы 3 конских ног и 5 копытец овцы. В одном из больших склепов на Тепсее лишь 3 пятки коровы, в другом — концы 3 ног лошади и 4 копыта овцы. Зато в малых склепах на Тепсее оказалось по несколько десятков пяток разных животных. В уйбатских крупных склепах также было небольшое количество копыт. Таким образом, чем меньше покойников, тем больше найдено костей ног в сочленении.

Костей от копыт и пяток, лежащих группами, но не в сочленении, в склепах особенно много. В связи с этим высказано предположение, что для погребения специально из жертвенных животных «выбирались кости нижнего отдела конечностей и лопатки» [Кызласов, 1960, с. 179]. Подсчет жертвенных животных правильнее производить по пяточным костям, т. к. число астрагалов всегда значительно превышает число пяточных костей, ибо среди них не только кости ног, но и отдельно положенные с ритуальными целями. Подсчеты показали, что в малых склепах под горой Тепсей для 30—40 покойников уложены пятки не менее 76 и 139 животных, а в большом склепе приблизительно для 100 человек всего не более 5 животных [Грязнов, 1979, с. 95, 112, 121]. В Изыкских склепах для 135 покойников положено всего несколько концов ног животных, а для 70 человек — свыше 20 концов ног одних только лошадей [Кызласов, 1960, с. 179]. По мнению М. П. Грязнова, при похоронных тризнах приносили в жертву столько животных, сколько в склепах положено концов ног и отдельных пяток. Для 30—40 человек в малых склепах это составляло, как говорилось,

не менее 76 и 139 туш, т. е. от 2.5 до 3.5 на каждого человека. Мною обращено внимание на то обстоятельство, что тем больше в склепах вторичных захоронений, т. е. неполных кучек пепла (в небольших емкостях), чем меньше концов ног животных как в сочленениях, так и отдельных костей. Зато много отдельных астрагалов. И напротив, в малых склепах с большим числом костей ног и пяток мало астрагалов для каждого покойника. Видимо, в склепы попадали кости от нескольких тризн, совершаемых сначала при сжигании покойника, затем когда собирали и вкладывали в куклу или бюст пепел, и наконец, когда помещали его в склеп. Напомню, что в малых тепсейских склепах много людей захоронено без кремации, т. е. сразу после первого акта из длительного цикла похоронной процедуры. Очевидно поэтому здесь наибольшее число пяток животных в сочленении. Таким образом, нельзя по подсчетам костей в склепах судить о том, сколько животных было заколото одновременно при похоронах.

Тризны совершали и после того, как покойников укладывали в склеп. Остатки этих тризн клали вдоль стен наземного входа в склеп. Как правило, здесь битые горшки, разбросанные по всей площади входа, кости от кусков мяса, угольки костра. Значительно реже сюда клали обрезанные концы ног животных. Эти тризны, вероятно, сопровождалась окончательным актом похорон, т. е. замуровкой входа и сожжением склепа.

На каждом кладбище отводился участок, где клали или прятали напитки, растительную и мясную пищу для покойников. У многих народов существовало правило неоднократно поминать умерших спустя определенные сроки после захоронения. Широко был распространен этот обычай и у народов Сибири, что отмечено этнографами.

По аналогии с этнографическими сведениями, некоторые остатки тризн и приношений на таштыкских кладбищах считаются поминальными, а участки с приношениями называются «поминальниками». Отдельные ямки, где оставлена пища покойнику, М. П. Грязнов предложил называть по-русски «помины, помин». Эти ямки обозначаются на поверхности земли по-разному: стелой, выкладкой, оградкой. Соответственно внешнему виду я их условно делю на три варианта.

1. Каменные поминальники обозначены на поверхности беспорядочно вкопанными вертикальными плитами, большинство из которых обломаны и сохранились только в основании. Их часто смешивают с рядами вертикальных стел, расположенных на окраине грунтовых кладбищ. Но помины находятся рядом со склепами. Самая крупная часть поминальника раскопана М. П. Грязновым под горой Тепсей, где на площади 530 кв. м вскрыто 65 поминов. Это небольшие ямки глубиной часто менее 1 м, заложенные плитами и расположенные под стелами, перед стелами и между

ними. Чаше в ямке положены сосуд (глиняный или деревянный) и кусок баранины, но бывают 2—3 сосуда и несколько кусков мяса — баранины, реже говядины. Стелы стоят широкой гранью на СВ—ЮЗ и З—В. На площади поминальников встречаются человеческие жертвоприношения — уложенный ничком, со связанными руками, человек или пепел человека. Вещей с ними нет. Иногда каменные стелы не сохраняются или вместо них были деревянные столбы. Ямки с приношениями в этих случаях встречаются случайно. Такие помины раскопаны у горы Суханихи. В 6 из 16 поминов, кроме сосуда и костей от баранины, встретилось небольшое количество сожженных косточек животных. Видимо, часть костей съеденных животных сжигалась. В другом поминальнике, под горой Георгиевская, либо стенки ямок были обставлены плитками, либо в них был поставлен ящик, закрытый плитой. Наконец, в отдельных случаях ямки между стелами отсутствуют. Очевидно, приношения оставляли прямо на поверхности земли. Такие стелы раскопаны мною у склепов на Красной Гриве и Терском. Судя по плану могильника Уйбат, здесь расположены несколько поминальников, один из них оказался у склепа, на месте детского кладбища (Уйбат I, з. к. 2).

2. Квадратными каменными выкладками закрыты ямы с приношениями на Уйбате II и Изыхском чаатасе. Первые работы на Уйбате проведены М. М. Герасимовым в 1936 г. и продолжены С. В. Киселевым в 1938 г. Ямы неглубокие, но в половине случаев стенки укреплены 1—3 венцами бревен, как могилы. На дне стояли 1—4 сосуда и деревянные подносы с одним или более кусками мяса. В 16 ямах никаких следов погребения, в том числе остатков кремации, не было. В трех случаях под костями животных попадались сожженные косточки. Однажды очень малая кучка косточек была у одной из стенок ямы. Из-за наличия срубов и попадающихся кальцинированных косточек уйбатские помины были отнесены к так называемому переходному типу могил, существовавших якобы после склепов и до чаатаса. Данная С. В. Киселевым в его монографии [Киселев, 1949, с. 262] характеристика поминов абсолютно не соответствует имеющимся в архиве их фотографиям и наброскам планов, которые я публикую (Уйбат II). Вероятно, помины не одновременные, т. к. различаются количеством уложенного мяса. Оригинальны и сосуды, которые я публикую, в основном, по раскопкам М. М. Герасимова. Аналогичные помины раскопаны Л. Р. Кызласовым на Изыхском чаатасе, где они, может быть частично, оказались на территории грунтового могильника. В ямках либо вообще не было пепла, либо косточки настолько малочисленны, что незаметны на фотографиях. Однако, по аналогии с ошибочно интерпретируемыми уйбатскими, они также приняты за могилы [Кызласов,

1960, с. 32, м. 1, 2, 7, 9, рис. 6]. Следует признать, что до раскопок поминов под горой Тепсей определить характер ямок с приношениями было трудно и все относили их к «могилам», полагая, что кости людей в них случайно не сохранились. В частности, за могилы были приняты помины А. Н. Липским на окраине г. Абакана (нефтебаза). Помины под каменными выкладками с сосудами, закрытыми крышками, и мясом раскопаны С. Б. Гультевым на могильнике Соколовский. Они расположены совместно с ямками, содержащими остатки похоронных тризн — головы и нижние челюсти животных.

3. Третий вариант поминов в виде колец диаметром 4—5 м, внутри которых находятся ямы с тризной, пока обнаружен лишь в одном пункте В. Г. Карцевым в 1930 г. В ямах 1—3 сосуда и много мяса, в одной значительная часть коровы. Сосуды отличаются от тех, что в могилах и склепах, более грубым тестом и толстыми стенками. Грубые толстостенные банки были и в поминах могильника Соколовский. Таким образом, добавляется еще один аргумент в пользу предположения, что таштыкские помины различаются по времени.

§ 8. Детские кладбища

Детское кладбище расположено обычно с одной-двух сторон склепа. На могильнике Тепсей III оно находилось у наиболее раннего из трех склепов (ск. 3). На могильнике Соколовский детские могилки выкапывали около того склепа, с которого уже позволительно было брать плиты для их покрытия, т. е. тоже наиболее раннего. Детские кладбища на поверхности земли практически не видны, за исключением ограбленных. Обнаруживаются они случайно при раскопках склепов или при исследовании площади кладбища большим раскопом. В могилах находят сосуды, схожие с теми, что характерны для последующих памятников чаатас: в виде грубых толстостенных банок. По аналогии с последними, детские могилы у таштыкских склепов часто неправильно относят к эпохе чаатас. Между тем в могилах неоднократно встречается смешанная керамика, т. е. таштыкская и схожая с эпохой чаатас. Во все эпохи на Енисее, начиная с ранней бронзы, при смене культур новая керамика ставилась сначала только детям. Первые детские могилы были раскопаны С. В. Теплоуховым у склепа под горой Барсучиха. По сосудам он причислил их к кыргызским, хотя в коллекции имеется и таштыкская керамика. Наиболее полно раскопаны детские кладбища на Тепсее и на Соколовском могильнике. На Соколовском могильнике курганов чаатас не было, они вообще пока неизвестны в северо-западной части Присаянья. Значит, детские могилки Соко-

ловского комплекса с керамикой, более характерной для эпохи чаатас, чем для таштыкской, отнести к эпохе чаатас нельзя.

Общая характеристика детских кладбищ сводится к следующему. Для могилки выкапывали неглубокие ямки по росту ребенка. Захоронения производили в разное время года, поэтому могилки ориентированы по-разному. Ямки обкладывали изнутри берестой, иногда стенки обставляли плитками, наподобие ящичка, реже укрепляли дно жердочками или плашками. Детей заворачивали в бересту и в зависимости от возраста клали на спине с поднятыми коленями, вытянуто или скорченно на левом либо правом боку. На могильниках Тепсей III—IV и Соколовский захоронены преимущественно дети младенческого возраста — от рождения до 1—2 лет. Значительно меньше могил детей в возрасте 3—5 лет и совсем единичны погребения детей 5—7 лет. Вещей не клали. К единичным исключениям относятся нож, 2 пряжки, булава. Только 29 младенцам из 100 под горой Тепсей и 5 из 31 на могильнике Соколовский поставлены глиняные сосуды с пищей. Детям старшего возраста придавали позу, характерную для взрослых, — на спине с приподнятой головой, под которую подкладывали плитку. Помимо растительной пищи в горшок иногда клали один-два куса мяса. В тепсейских могилах встречены 13 астрагалов овцы, косули, кабарги на 100 могил. Борта ямки оконтуривали мелкими плитками, затем ямку закрывали плитой и поверх нее складывали еще один-два ряда плит. В результате получались каменные выкладки. Иногда ямки располагались скученно, и каменные выкладки со временем сливались.

Отсутствие детей старше 7 лет означает, что для них существовали собственные, пока не обнаруженные кладбища. Кроме того, нельзя исключить, что для подростков применялся обряд кремации, так как встречены детские маски.

Сосуды в детских могилах баночной формы. Большинство их такие же, как в склепах. Но, как указывалось, имеются банки, по технологии схожие с грубыми лепными банками эпохи чаатас. Они нестандартных форм — крынкоподобные, высокие миски, высокие банки с отогнутым венчиком и т. д. Один сосуд по форме тулова схож со сферическими таштыкскими, а по тесту и орнаменту — с «кыргызской вазой» (Соколовский).

Одна могила вызывает особый интерес для палеоэтнографии. Для нее в скале прорублена ямка 55×35×30 см, на дно которой положен завернутый в бересту новорожденный. Ямка закрыта берестой, поверх которой положена «куколка» — берестяной «фунтик», заполненный травой. Эта куколка придавлена плитой (Соколовский, м. 23).

На фоне простоты похорон младенцев, тела которых не подвергали никаким процедурам, подготовка взрослых к окончательному погребению выглядит особенно сложной и длительной. Их

бальзамировали, голову моделировали гипсом и раскрашивали, после чего обряжали и хранили, пока изготавливали куклу или бюст умершего. Затем сжигали, собирали пепел в мешочек и вкладывали его в куклу или бюст. При этих процедурах совершали тризны и накапливали приношения покойнику, точнее его символу. Приношения тоже символические — концы ног (фаланги в сочетании с пяточными костями, копыта) заколотых животных. Помещение пепла в куклу или иное изображение покойника означало перемещение его души, которую продолжали «кормить». В сибирской этнографии известна практика неоднократного перемещения душ умершего в его изображение [Семейная обрядность... 1980, с. 180]. Сроки хранения кукол или бюстов неизвестны, но они исчислялись не месяцами, а годами. У нанайцев, например, между перемещениями души из одной куклы в другую проходило до 5 лет. За это время часть старых кукол, сшитых из кожи и травы на скорую руку, рассыпалась. Разбивались и многие бюсты. Мешочки с пеплом помещали во что-нибудь иное. Во что конкретно, при погребении уже не имело значения.

Для сооружения большого склепа требовалось много рабочей силы. В частности, одной земли из котлована большого склепа под горой Тепсей было вырыто 80 куб. м [Баранов, 1975, с. 164], а дерева затрачено не менее 50 кубометров [Грязнов, 1979, с. 90]. Значит, для его сооружения съезжало множество людей. Принципиальная разница в конструкции камер определялась этногенезом покойников и конкретным временем. Но в пределах этнических различий конструкция склепа зависела от числа покойников и от способа сожжения их вместе с сооружением. Например, на Тепсее в камере сложной конструкции площадью

56 кв. м было захоронено 30 человек, в аналогичной камере площадью 81 кв. м — около 100 человек, а в камере простой конструкции площадью 17 кв. м — около 40 трупов и кукол [Грязнов, 1979, с. 92—116]. Наличие наземных входов, иногда ступенек в камеру, а главное — отверстия в стене камеры при входе убедило исследователей в том, что сначала строили склеп, а затем в него последовательно в течение десятков лет, а то и столетия, вносили покойников. Когда же склеп заполнялся, его поджигали. При таком представлении не учитывается огромное количество топлива, которое следовало внести в склеп задолго до его сожжения. Что же касается размещения покойников и вещей, то это вообще не исследовалось. Суммируя все сведения и наблюдения (конструкции камер, их внутреннее устройство, размещение останков покойников разной степени сохранности и т. д.), я пришла к выводу, что все процедуры (сооружение, погребение, сожжение) производились одновременно, возможно в течение нескольких летних месяцев. Пока подобные идеи разделяются немногими [Худяков, 1980, с. 104; Баранов, 1992, с. 217]. На мой взгляд, четко прослеживается разница между собственно входами или какими-то приспособлениями для спуска в котлован с юго-западной стороны, которые использовали при сооружении камеры, и теми «входами», которые оформляли в последнюю очередь, замуравывая проходы к камере. Вероятно, этим декоративным входом полностью завершали строительство. Все конструкции закрывали плитами и дерном, оставляя при этом отверстие над крышами камеры, а иногда и входа. По сей день эти отверстия отмечены воронками в тех каменных «насыпях», которые образовались после развала конструкций.

Глава 2

ХРОНОЛОГИЯ КАМЕННЫХ ПОГРЕБАЛЬНЫХ СООРУЖЕНИЙ

В минусинской периодизации археологических культур С. А. Теплоухова таштыкские склепы стоят за периодом грунтовых могильников и тесно «примыкают» ко времени, когда начинаются могильники, известные под названием «чаа-гас», они же могилы «енисейских кыргызов». Первая датировка периода могил (I—II вв.) основывалась на предположениях о возможных контактах сибирского населения как с хуннами (II в. до н. э.—I в.), так и с сяньбийцами (II в.). Кроме того, С. А. Теплоухов не исключал возможности одновременного функционирования позднейших курганов «минусинской курганной культуры» (тагарской) и грунтовых могильников. Позднейшие же

тагарские курганы тогда датировали до III в. В том же, 1929 г. С. В. Киселев предложил датировать склепы, раскопанные им на правом берегу Енисея, VI—VII вв. и назвал их «малыми чаатасами». Для датировки он использовал бронзовые пряжки и пластинчатые амулеты, к которым подобрал аналоги в памятниках VI—VII вв. Венгрии, Северного Кавказа, Алтая. Датировка соответствовала также некоторым вещам, найденным в могилах, расположенных у склепов: железному стремени, кольчатому двухсоставному удилам с костяными псалями, крупной четырехугольной железной пряжке [Киселев, 1929, с. 156, 162]. Хронологическая близость таштыкских склепов и

чаатасов в дальнейшем неоднократно подтверждена. Во-первых, в склепах встречаются единичные вещи, характерные для эпохи чаатас: крынки, вазы, костяные обкладки колчанов и луков. А в склепе Арбан, исследованном в 1988 г., найдена миниатюрная модель стремени VI в. [Савинов, 1996]. Во-вторых, в детских таштыкских могилах, расположенных у склепов, имеются простые грубые банки типа известных в чаатасах, а в Соколовском могильнике найдена местная оригинальная форма «кыргызской» вазы. В-третьих, в самих курганах чаатас обнаружено несколько таштыкских амулетов-коньков. Тем не менее в литературе на долгое время закрепились новая хронология склепов — I—III вв., — предложенная тем же С. В. Киселевым. Она обосновывалась логически его убежденностью в синхронности склепов с грунтовыми могилами, с одной стороны, и генетической связью их с позднейшими тагарскими курганами — с другой. А последние он удревнил с I—II вв. до I в. На археологическом материале, в результате построений С. В. Киселева, возникла незаполненная лакуна, т. к. склепы датировались до III в., а чаатасы — с V в. Помины, раскопанные на Уйбате II и принятые за могилы таштыкско-кыргызского переходного типа, лишь формально датировались IV в., т. к. в них вещей, кроме таштыкской керамики, не было [Киселев, 1960, с. 262—264]. В дальнейшем же у склепа Сыры в поминках были найдены 3 вещи, также не дающие узкой даты: обломок трехлопастного наконечника стрелы не ранее IV—V вв. и мешочек с огнивом, к которому пришта железная оригинальная прямоугольная пряжка с тремя подвижными язычками. Подобные мешочки известны в VI в. и позже [Кызласов, 1960, с. 156].

Л. Р. Кызласов, стремясь обосновать заниженную хронологию склепов, предложенную С. В. Киселевым, акцентировал внимание на вещах, получивших распространение с конца I в. до н. э. и в I в., но очень длительно употреблявшихся, — круглых железных пряжках, низках из нерасчлененных стеклянных бусин. Он же первым указал на те изделия из склепов, которые были распространены в VI—X вв.: удила с добавочными кольцами, костяные навершия кинжалов, бронзовые наличники, ножи с черешком, расположенным под углом к лезвию, луки оригинальной формы [Кызласов, 1960, с. 151]. Единственной вещью, изготовленной не позже II в., является обломок китайского зеркала [Кызласов, 1960, с. 30; Коновалов, 1976, с. 204], но следы очень длительного использования не позволяют датировать памятник. Целые зеркала того же типа (ТЛВ) найдены в Западном Казахстане в сарматском могильнике II—III вв. [Мошкова, 1982, с. 85, рис. 30, л]. Л. Р. Кызласов использовал в качестве датирующего источника пряжки не новых типов, а только самые древние. Новым же пряжкам он дал дату уже по предложенной им самим хронологии склепов, основан-

ной практически на трех памятниках. В 1971 г. А. К. Амброз откорректировал относительные хронологические этапы Л. Р. Кызласова по абсолютной датировке тех таштыкских пряжек, которым имеются аналоги на других территориях. Разница между датами оказалась огромной. Самый ранний, изыхский этап по относительной хронологии (Л. Р. Кызласов) был в пределах I в. до н. э.—I в., а по абсолютным датам пряжек (А. К. Амброз) относится к V—первой половине VI в. Второй этап, сырский, по относительной хронологии относится к I—II вв. (Л. Р. Кызласов). По аналогам же абсолютные даты — вторая половина VI—первая половина VII в. (А. К. Амброз). Наконец, самый поздний, уйбатский этап по относительной хронологии — III—IV вв., а по абсолютной — вторая половина VII в. [Амброз, 1971]. Немаловажным является то обстоятельство, что А. К. Амброз уточнил даты не только таштыкских склепов, но и синхронных им памятников Западной Сибири, Алтая. Кроме того, пряжки были не единственными приведенными им вещественными аналогами. Исследователи Западной Сибири и степного Алтая давно пересмотрели и омолодили археологические комплексы, синхронные таштыкским. Применительно же к последним процесс пересмотра датировок затянулся.

М. П. Грязнов предложил по формам керамики разделить склепы на два этапа. Для первого этапа, батеневского (I—II вв.), характерны кубки и банки без орнамента и с простым бордюром по верхнему краю. В них он указал на вещи, близкие к позднетагарским: костяные булавки, круглые железные пряжки, ажурные бляхи. Но все перечисленное есть в могилах, а не склепах. Ко второму этапу, тепсейскому (III—V вв.), относятся склепы, содержащие разнообразные сосуды: бочонковидные, баночные, сосуды с выпуклыми боками, горшки с прямым высоким горлышком, со сливом или ручками для подвешивания. В инвентаре этих склепов встречены железные пряжки, близкие к средневековым [Грязнов, 1971, с. 99]. Перечисленные сосуды и вещи имеются практически во всех склепах, за исключением единичных. Таким образом, М. П. Грязнов к батеневскому этапу отнес могилы, а к тепсейскому — склепы, подержав тем самым деление на этапы, предложенное С. А. Теплоуховым. Конкретные датировки этапов предложены им в рамках относительной периодизации минусинских памятников — после тагарских и до эпохи чаатас. На основании общности изделий, существующих в склепах и памятниках Западной Сибири V—VI вв., мною было указано, что склепы могут быть датированы не только V, но и VI вв. [Вадецкая, 1986, с. 129—156; 1992]. Таким образом, относительная датировка склепов постоянно меняется в зависимости от дат поздних тагарских курганов и начала эпохи чаатас. Что же касается абсолютной их датировки, то

вещами они устойчиво определялись в пределах VI—VII [Киселев, 1929] или V—VII вв.

Датировку таштыкских склепов определяют как импортные, так и местные изделия. Малочисленность некоторых типов пряжек позволяет отнести их к привозным. Напротив, многочисленность других пряжек, а также витых цепочек для привешивания разных предметов позволяет видеть в них не только местные, но и эпохальные изделия. Задача состоит в том, чтобы выявить в отдельных комплексах взаимовстречаемость датированных импортных изделий с эпохальными и полученные результаты проверить по другим вещам в тех же комплексах.

§ 1. Поясная гарнитура

Пряжки разнообразны, но большинство типов представлены лишь одним или несколькими экземплярами. Исключение составляют местные, причем одного типа, их более ста. Привозные пряжки, а также местные древние являются поясными

пряжками. Новые местные формы использовались не только как пряжки для стягивания пояса. Большинство из них нашивали на пояс как накладку либо прикрепляли вертикально, чтобы за крючок подвешивать мелкие вещи. Таким образом, различить пряжки и псевдопряжки сложно, ибо в погребениях те и другие клались разрозненно в качестве амулетов. Лишь однажды, как упоминалось, обнаружен полный наборный пояс, состоящий из одной пряжки, 7 горизонтально нашитых накладок (из спаренных псевдопряжек с прорезными волютами), разделенных 6 накладками-пряжками, пришитыми к поясу вертикально, неподвижным шпеньком вниз. Пояс, как указывалось, был подложен под бревно, слева от входа, в камере 5 на Уйбате I (рис. 63, 1).

Первая типология пряжек сделана Л. Р. Кызласовым. Для нее использованы практически все пряжки, известные до 60-х гг., кроме нескольких, найденных на Уйбате и на Тагарском острове в 1888 г. Но именно их исключение привело к заблуждению, что привозные пряжки не встречаются в комплексах с местными классическими. Между тем на этом выводе была основана его



Рис. 63. Наборный пояс: Уйбат I, склеп 5 (1). Аналоги из Кореи (2—4), Японии (5)

периодизация склепов. Сомнение в ее правильности возникло сразу после раскопок под горой Тепсей, где пряжка позднего типа (шарнирная) найдена вместе с классическими таштыкскими. Для того чтобы избежать подобных недоразумений, я публикую пряжки из всех комплексов. Пряжки, обнаруженные собственно Л. Р. Кызласовым, взяты по его опубликованным рисункам. Некоторые типы пряжек на Уйбате восстановлены по описаниям Л. Р. Кызласова [Кызласов, 1960, с. 36—40]. Все пряжки, хранящиеся в Эрмитаже и сибирских музеях, зарисованы заново. В целом число пряжек ныне увеличилось почти наполовину. Принципиально новых типов пряжек не обнаружено, поэтому правомерно сослаться на таблицу пряжек из работы Л. Р. Кызласова [Кызласов, 1960, с. 37—38]. Но изменилась их терминология, разработанная для пряжек В. Б. Ковалевской, А. К. Амброзом, В. Ф. Генингом, Р. Д. Голдиной. За образец типологии таштыкских пряжек мною взяты отделы, типы и варианты пряжек, выделенные Р. Д. Голдиной для ломатовской культуры Прикамья [Голдина, 1985, с. 37—40].

ТИПОЛОГИЯ ТАШТЫКСКИХ ПРЯЖЕК

Отдел А. Пряжки со свободновращающейся рамкой, язычком и подвижным щитком, согнутым из пластинки, часто со специальным вырезом для язычка.

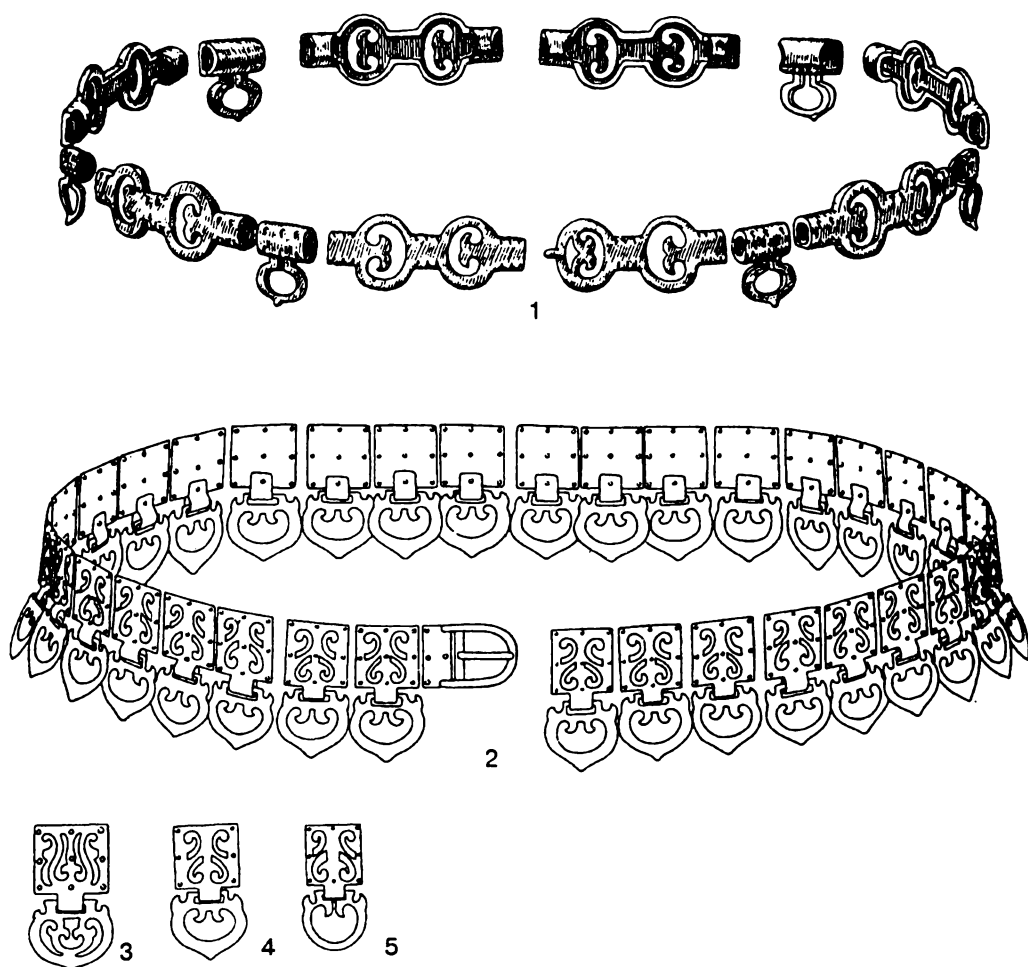
Тип 1. С овальной рамкой и прямоугольным щитком: бронзовая (Уйбат I, ск. 7); 2 железные (Усть-Тесь, ск. 1; Джесос, ск. 3). Железные пряжки имеются в условно датируемых хуннских погребениях Забайкалья [Коновалов, 1976, табл. 11, 13]. Тип бронзовых появляется во 2-й пол. III в. в Крыму, в IV в. на Украине, но чаще в V в.; в Прикамье с IV в., но чаще в памятниках V—начала VI в. [Амброз, 1989, рис. 1—19; Генинг, 1979, с. 98]. В Томском Приобье найдены в курганах V—VI вв. [Беликова, Плетнева, 1983, рис. 12, 2]. Более вероятно дата уйбатской пряжки V—VI вв.

Отдел Б. Пряжки с шарнирным соединением и подвижным щитком, вырезанным из пластинки. Щитки к ремню крепились заклепками.

Тип 1. С овальной рамкой и прямоугольным щитком, со свободновращающимся язычком: 3 пряжки бронзовые (Уйбат I, ск. 2; Тагарский остров, 1888 г., один щиток обломан). Тип пряжек распространен в V—VII вв., одновременен В-образным и геральдическим.

Тип 2. С В-образной рамкой, прямоугольным щитком, свободновращающимся язычком: 5 бронзовых (Уйбат I, ск. 6, 8, случайная находка; Сыры, ск. 1; Изых, ск. 1, один щиток обломан) и одна железная (Уйбат I, ск. 6). Имеются различия по числу заклепок (2—4), щитки гладкие и с на-

сечками. Внутри щитка вставлена железная прокладка (Уйбат, ск. 6). Распространены в Восточной Европе и Приуралье со 2-й пол. VI—VII вв. [Амброз, 1971, с. 110, рис. 6, 35; 1989, с. 76, рис. 35, 5, 7; Ковалевская, 1972, с. 106, табл. X, 8]. В Томском Приобье — в V—VII вв. [Чиндина, 1977, рис. 23, 2, 3; Беликова, Плетнева, 1983, рис. 78, 2]. На Енисее вероятно дата VI—VII вв.

Тип 3. С прямоугольной рамкой, щитком и свободновращающимся язычком: 2 бронзовые (Тепсей, ск. 2; Белый Яр). По-видимому, датируется как другие шарнирные VI—VII вв.

Тип 4. С трапециевидной или прямоугольной рамкой и неподвижным язычком-шпеньком: 2 бронзовые (Иzych, ск. 1; Сыры, ск. 1). Прямых аналогов не найдено.

Отдел В. Цельнолитые пряжки с разными рамками и щитками.

Тип 1. С В-образной рамкой, сердцевидным щитком и шарнирным соединением, бронзовая, язычок железный. Прикреплена к ремню железной пластинкой, укрепляющей конец ремня на заклепке (Иzych, ск. 1) [Кызласов, 1960, рис. 9, 2]. Относится к геральдическим, самые ранние из которых в пограничных владениях Византии во II пол. VI в. Аналогичная в VII в. на Украине [Амброз, 1981, с. 16, рис. 6, 35]. В Прикамье известны в VI—VII вв., у тюрков распространены в конце VI—VII вв. [Голдина, 1985, табл. 9, 36, 39; Генинг, 1979, с. 100]. Датируется концом VI—VII вв.

Тип 2. С трапециевидной рамкой, сердцевидным щитком и неподвижным шпеньком. Между ремнем и щитком железная пластинка [Кызласов, 1960, рис. 9, 3]. Аналогий нет, датируется по предыдущей из того же склепа.

Отдел Г. Пряжки рамчатые, ремень привязывался к рамке или обхватывал ее. Представлены не менее чем 6 типами.

Тип 1. Прямоугольные и трапециевидные с неподвижным шпеньком: одна крупная железная для сбруи (Сыры), 15 небольших бронзовых (Сыры, Усть-Тесь, ск. 1; Уйбат I, ск. 8, 11; Тепсей, ск. 2; Кривинское, ск. 1; Белый Яр). Похожие пряжки появляются на Енисее в начале новой эры. Железная пряжка аналогична тем, что в могилах со стрелами VII в. (Усть-Тесь, к. 7). Бронзовые пряжки в Томском Приобье в V—VI и VI—VIII вв. [Беликова, Плетнева, рис. 9, 6; 44, 2]. Одна из пряжек (из склепа Белый Яр III) с подвижным щитком из согнутой пополам пластинки имеет внутри железную пластинку. Щиток имеет заклепку. Таким образом, пряжки разновременные, без точной датировки.

Тип 2. Сердцевидная рамка с вращающимся язычком, бронзовая (Сыры). Похожие, но овальные в Башкирии в IV—VII вв. [Ковалевская, 1972, рис. 8; Амброз, 1989, рис. 34, 2; 35, 1]. В Прикамье с V в. [Генинг, 1976, рис. 25, 5, 6], на Север-

на Кавказе в VI—VII вв. [Ковалевская, 1981, рис. 60, 28, 40, 41].

Тип 3. Восьмеркообразная рамка с небольшим шпеньком, железная (Тепсей, ск. 1). Появляются в начале новой эры, характерны для первых веков.

Тип 4. 14 круглых и овальных рамок со свободновращающимся язычком (Изых, ск. 2; Дальняя Чая; Ташеба, ск. 2; Уйбат, ск. 1, 5, 6, 11; Усть-Тесь, ск. 1; Тепсей, ск. 4). Появляются у сарматов во II—I вв. до н. э. В таштыкских склепах распространены с псевдопряжками и пряжками отделов А и Г1.

Тип 5. Одна крупная с прямоугольной рамкой и с вращающимся язычком, железная (Изых, ск. 1). Видимо от сбруи [Кызласов, 1960, рис. 9, 5]. Находится совместно с самыми поздними пряжками (БII; ВI). Имеются аналоги в Прикамье VII—VIII вв. [Голдина, 1985, табл. 30, 1, 9], на Алтае в VII в. [Гаврилова, 1965, табл. 5, 5]. Такие же бронзовые пряжки в VII в. имеются в Восточной Европе и в Прикамье в VI—VII вв. [Амброз, 1981, рис. 6, 29; Голдина, 1985, табл. IX, 29, 30].

Тип 6. Одна оригинальная пряжка, бронзовая, с круглой рамкой, прямоугольным приемником и подвижным язычком, основание которого изготовлено в виде головки животного. Точной аналогии нет. По оформлению язычка в виде головки животного схожа с пряжкой, найденной на Алтае в одинцовской культуре V—начала VII в. [Уманский, 1974, рис. 42]. По наличию изображения на язычке схожа с хорошо датировемыми пряжками V в. Керчи, Кавказа, Новороссийска, Франции, Венгрии, но у последних головки животного имеется на острие язычка [Амброз, 1989, с. 31, рис. 5, 25, 33; 14, 23—24; 16, 3, 12; 17, 5; 18, 28]. Дата пряжки — V—VI вв.

Отдел Д. Литые и штампованные пряжки и псевдопряжки.

Составляют самую многочисленную группу. Большинство имеют прямоугольный вырез рамки у щитка и небольшой подвижный шпенок. Делятся на 4 типа.

Тип 1. Овальные рамки с прямоугольными щитками. Различаются креплением к ремню, т. е. имеют с обратной стороны либо петельку, либо одну-две обоймы, либо отверстие в щитке. Делятся на три подгруппы:

а). Щитки пряжек имеют насечки вдоль боковых сторон. Самая многочисленная группа, не менее 100. Сведения о пряжках с Уйбатского чаатаса взяты из литературы [Кызласов, 1960, с. 39]. Согласно дневникам раскопок, их больше, чем указано Л. Р. Кызласовым. Пряжки местного происхождения. Аналогами служат пряжки из Усть-Абинского могильника в г. Новокузнецке, где найдены 5 бронзовых пряжек, отличающихся от таштыкских только двумя деталями: у них нет выреза в рамке у щитка; к ремню они крепятся железным гвоздиком через дырочку в щитке. Эти

пряжки составляют лишь один из типов пряжек могильника, в котором имеются как более ранние, так и более поздние, с шарнирными соединениями. Согласно относительной хронологии могильников фоминского типа Западной Сибири, пряжки из Усть-Абинского могильника имеют узкую датировку — не ранее IV в., но до V в. [Ширин, 1994, с. 7—9]. В склепе Белый Яр III обнаружена пряжка без выреза в рамке у щитка. Она не включена в таблицу. Собственно таштыкские пряжки обнаружены в Томском Приобье, в могилах V—VI вв. [Беликова, Плетнева, 1983, рис. 4, 10]; на Алтае, V—VI вв. [Грязнов, 1956, табл. 33, 10; 41, 15; Уманский, 1974, рис. 10]; в Саянском каньоне, в могильнике Азас II, в Туве [Дьяконова, 1970, табл. XI, 54]. С учетом нахождения их за пределами Присаянья в V—VI вв., а также их прототипов ранее V в., можно предположить, что пряжки такого типа начали изготавливать с V в. Они обнаружены в 24 склепах, причем как с ранними пряжками с начала новой эры, (Г1; ГIV), так и с поздними с VI в. (Уйбат, ск. 6, 8; Тепсей, ск. 2; Белый Яр). Следовательно, период их распространения предположительно V—VI вв.;

б). Подгруппа, или вариант, отличается только гладкими щитками, т. е. без насечек. Но пряжек значительно меньше — 11 экз. К ним относится все сказанное о варианте (а);

в). Псевдопряжки, подвешенные к поясу, имеют щиток, расположенный горизонтально относительно рамки. Найдены на поясе (Уйбат, ск. 5) и 1 экз. отдельно (Ташеба, ск. 2).

Тип 2. С четырехугольными рамками, чаще имеют прорез на щитке (а). Щитки с насечками или гладкие (б). Всего 11 экз. (Изых, ск. 2; Сыры, ск. 1; Белый Яр; Уйбат, ск. 1, 8, 6). Находятся в комплексах как с ранними пряжками, так и с пряжками VI в.

Тип 3. Круглые и овальные рамки с волютами, отлиты вместе со щитками:

а). Прямоугольные и четырехугольные щитки, расположенные продольно относительно рамки. 4 экз. (Изых, ск. 1; Белый Яр; Тепсей, ск. 1, 4);

б). Овальные и прямоугольные щитки, расположенные поперек рамки. 5 экз. (Тепсей, ск. 3; Кривинское, ск. 3; Красная Грива, ск. 2; Изых, ск. 2; Соколовский);

в). Пряжки и накладки с волютами, соединенные по две — 8 экз. на одном поясе (Уйбат, ск. 5), 8 экз. по отдельности (Изых, ск. 2; Тепсей, ск. 3; Степновка II; Ташеба, ск. 2). Аналогами пряжек с волютами служат серебряные ажурные псевдопряжки Кореи и Японии V—VI вв. [Амброз, 1981, рис. 6, 43—44] (рис. 63, 2—5). Они же известны среди китайских древностей Северной Монголии [Киселев, 1929, с. 162]. Вероятно, таштыкские пояса копировали дальневосточные. Первая пряжка с волютами найдена в позднем таштыкском грунтовом могильнике Красная Грива

(рис. 15, 30). Находятся в комплексах с пряжками ДІ, ІІ. Очевидна дата с V в.

Тип 4. Округлые прорезные щитки с маленькой остроконечной рамкой: 7 экз. (Изых, ск. 2; Ташеба, ск. 2; Усть-Тесь, ск. 2; Белый Яр; Степновка II). Высказано предположение, что они воспроизводят переднюю часть ажурных блях хуннского времени [Азбелев, 1992, с. 50]. Найдены вместе с накладками типа ДІІІ (в).

Особый вариант (б) — овальная прорезная рамка с волютами, вместо шпенька «гребешок». 1 экз. (Изых, ск. 2). Встречена совместно с накладками с волютами и прорезными пряжками.

Таким образом, в склепах находятся пряжки, получившие распространение еще с начала новой эры, но преобладают типы, возникшие не ранее V в., большинство пряжек определяется в пределах V—VI вв., единичные относятся, очевидно, к VI—началу VII в. (рис. 64).

§ 2. Витые цепочки для подвешивания мелких предметов

Во многих таштыкских склепах встречаются железные, перевитые в несколько оборотов цепочки, оканчивающиеся кольцами. По внешнему виду их называют «крученными, витыми или восьмеркообразными». Назначение цепочек было установлено раскопками на Оби, в могилах, где они были подвешены к ножнам [Грязнов, 1956, с. 109—114]. Случайные находки в Минусинской котловине расширяют применение цепочек, т. к. встречены цепочки, к которым подвешены либо футляр с ювелирным молоточком, либо пинцеты, либо каменный оселок [Кызласов, 1985, с. 108—110, рис. 1—3]. В склепах цепочки, как правило, плохой сохранности, поэтому в дневниках и описях часто значатся как остатки неясных железных предметов или удила. Между тем от миниатюрных удили они отличаются четко, ибо последние изготовлены из прямой, а не перекрученной проволоки. Л. Р. Кызласов нашел 2 цепочки в склепе Сыры (длиной 3.5 и 3.7 см) и одну на могильнике Изых, ск. 2 (длиной 4.5 см, в 5 витков). При изучении музейных коллекций я определила цепочки еще в 7 склепах. Нет сомнения, что их много в склепах Уйбатского чаатаса, коллекцию из которых я изучала только по архивным материалам.

Село Лугавское, ск. 1. Две цепочки длиной 5.2 см. Одна перевита в 4 оборота, с петлями диаметром 1.5 и 1.8 см. Вторая в 3 оборота, диаметр колец 1.7 и 2.5 см. Обе составляли одну. Приняты в публикации за удила [Левашева, 1949; КМ, кол. 203, № 2]; (табл. 137).

Село Усть-Тесь, ск. 1. Две цепочки длиной 5—6 см (табл. 115).

Село Кривинское, ск. 1. Цепочка аналогична предыдущим. Обе приняты за удила [Киселев, 1929, табл. 5, 20; ММ, кол. 9776, № 6];

Тепсей, ск. 1, 4. В каждом склепе не менее двух цепочек длиной 4.5 см, диаметром колец 1.3 см. Перевиты в 4—6 оборотов [Грязнов, 1979, рис. 56, 1; 71, 11].

Уйбат, ск. 6. Часть цепочки длиной 5 см, диаметром колец 1.2 и 1.6 см. Здесь же обрывок миниатюрной цепочки длиной 1.5 см, диаметром колец 4 мм, в 4 оборота. Видимо, на них были подвешены миниатюрные ювелирные молоточки, т. к. обломки двух из них найдены вместе с цепочками [ММ, кол. 99—100] (табл. 81).

Ташеба, ск. 2. 7 цепочек, длиной 3, 4 и 5 см, диаметром петли до 1 см. Перевиты в 6—7 оборотов. Соединены по две-три цепочки. Здесь же остатки ювелирных молоточков (табл. 68).

Кроме склепов цепочка найдена в культурном слое поселения на берегу р. Ут. Вместе с ней собраны: каменный оселок, железный крюк для колчана, 3 железных наконечника стрел и костяная от них свистулька. Согласно разработанной типологии наконечников стрел, поселение датируется V—VI вв. [Худяков, 1978, с. 164—169, рис. 1, 5—7].

Таштыкские цепочки давно используются для датировки склепов по их аналогам из могил одинцовского этапа верхнеобской культуры Западной Сибири. Среди таштыкских и одинцовских изделий помимо цепочек имеются сходные железные и бронзовые пряжки, котелки-подвески, костяные наконечники стрел, железные ножи, подвески. Таким образом, сопоставление вполне обосновано. В 60-х гг. одинцовские памятники датировали II—IV вв. [Грязнов, 1956, табл. 32—34, 38—42]. После длительных дискуссий определена территория одинцовской культуры, охватившая Барнаульское, Новосибирское и Томское Приобье, и уточнена ее датировка в пределах V—VI вв. По-прежнему дискутируется лишь один вопрос: существовала ли культура в начале VII в. [Амброз, 1971, с. 121, рис. 12, 73; Чиндина, 1977, с. 70—73; Троицкая, 1981, с. 115]. Значит, датировка таштыкских склепов по цепочкам в пределах V—VI вв. может не вызывать сомнения. Но дело в том, что цепочки известны также в могилах Тувы и Горного Алтая, которые датируются по-разному. Последнее обстоятельство трактуется неоднозначно — с одной стороны, как ошибка в хронологии тувинских и горноалтайских памятников, с другой — как возможное появление вышеописанных цепочек на этих территориях раньше других, в частности одинцовских. В последнем случае эти изделия не могут привлекаться в качестве эпохальных для датировки таштыкских склепов.

	п р я ж к и						псевдопряжки				I	II	III	дата																										
	A	Б I	Б II	Б III	Б IV	В I	В II	Г I	Г II	Г III					Г IV	Г V	Г VI	Д I	Д II	Д III	Д IV																			
Изык ск.1		1		1	1	1	1						1											+		VII														
ск.2														2											13	2	1	1	1	2	3	1	+	+	+	V - VI				
Сыры ск.1		1		1				2	1																										+	+		VI - VII		
Тепсей ск.1																																			+	+		V - VI		
ск.2				1										5	1																							VI - VII		
ск.3																																						V - VI		
ск.4																																							V - VI	
Ташеба ск.1														1	1																					+		VI - VI		
ск.2								1						8																								VI - VI		
Уйбат I ск.3																																							V - VI	
ск.8																																							VI - VII	
ск.1														1																						+		VI - VII		
ск.2		2																																		+			V - VI	
ск.5														1																									V - VI	
ск.7	1																																						V - VI	
з.к.1																																							V - VI	
ск.11																																					+			
ск.6																																					+			VI - VII
ск.9																																								
Уйбат II ск.1																																								
Степновка II																																								
Лугавское к.1																																						+		
к.2																																								
к.3																																								
к.4																																						+		
Кривинское к.1																																						+		
к.3																																						+		
к.4																																						+		
Усть-Тесь к.1	1																																					+	+	
к.2																																								
Тагарский		1																																						
Михайловка ск.1																																								
ск.2																																								
Дальняя Чая																																								
Красная Гр.ск.2																																								
ск.4																																								
Хызылар																																								
Соколовский																																								
Арбан																																								
Белый Яр III																																								

Рис. 64. Хронология склепов по типам пряжек и датирующим вещам

§ 3. Проблемы датировки памятников Тувы и Горного Алтая

В 60-х гг. в Туве был раскопан огромный могильник Кокэль из более чем 400 достаточно стандартных могил с очень повторяющимся стандартным инвентарем. Это был первый крупный археологический комплекс на территории Тувы, тогда плохо изученной в археологическом отношении. Авторы публикаций использовали все возможные аналоги и определили могильник в пределах I в. до н. э. и до V или включая V в. Для аналогов во многом воспользовались таштыкской культурой. Конкретными вещественными аналогами послужили вещи из склепов (котелки-подвески, пряжка, витые цепочки, витые гривны), а косвенными — вещи из таштыкских могил (деревянная посуда, модели оружия). К тому времени для таштыкской культуры, для большинства склепов, а не только могил, была предложена дата в пределах I в. до н. э.—I в. [Кызласов, 1960]. Это и определило нижнюю дату могильника Кокэль. По тем же аналогам, с учетом изменившейся хронологии таштыкской культуры, нижняя дата Кокэля должна быть не ранее III—IV (по Оглахтинскому могильнику с моделями и деревянной посудой), а поздняя — VI—VII вв. (по подвескам, пряжкам, цепочкам из таштыкских склепов). Верхнюю дату могильника Кокэль дали наконечники стрел, сходные со стрелами из Кенькольского могильника в Средней Азии. Датировка кенькольской культуры дискуссионна: I в. до н. э.—I в. (А. Н. Бернштам); II—IV вв. (С. С. Сорокин); I—V вв. (И. К. Кожомбердиев); до VII в. (А. К. Амброз). Ю. С. Худяков и И. К. Кожомбердиев систематизировали оружие могильников кенькольской культуры и выявили широкий круг аналогов по отдельным вещам, но непосредственно кенькольский набор стрел оказался весьма отличным от тех, с какими его сравнивают: от хуннских, кокэльских, верхнеобских и таштыкских [Кожомбердиев, Худяков, 1987, с. 87, 99]. Значит, для датировки могильника Кокэль материалы из кенькольской культуры привлечены быть не могут.

В 70-х гг. разработана относительная периодизация древних культур Тувы, в том числе и хунно-сарматского времени. Ранний этап отражает хуннский могильник Бай-Даг II и некоторые местные могилы уюкской культуры, в которых впервые появляются вещи хунну: наконечники стрел с расщепленным насадом, керамика. Сюда же относится небольшое число впускных могил с хуннскими изделиями. Наиболее яркий комплекс найден во впускном погребении могильника Урбюн III (курган 1): 2 сосуда, костяные накладки на лук, железные пряжки, бронзовая ажурная пряжка [Савинов, 1969, с. 106]. Могила датируется по хуннскому могильнику Бай-Даг в Туве, но дата последнего дискуссионна. Встречающаяся в лите-

ратуре ссылка на датировку могильника Бай-Даг рубежом III—II вв. до н. э., якобы данная автором его раскопок А. М. Мандельштамом, является ошибочной [Могильников, 1992, с. 257]. Дело в том, что А. М. Мандельштам вообще к датировкам относился крайне осторожно (особенно к тем, которые основаны на хуннских памятниках), постоянно подчеркивая, что хронологическая периодизация самих памятников хунну и хуннских вещественных материалов пока не разработана [Мандельштам, Стамбульник, 1980, с. 57]. Близкие аналоги сооружениям Бай-Дага он видел только в курганах шаньюев в Ноин-Уле, поэтому первоначально предложил датировать Бай-Даг II началом новой эры. [Мандельштам, 1975]. По стратиграфическим наблюдениям Бай-Даг II древнее могил Аймырлыг XXXI, которые отражают средний этап хунно-сарматского времени. В них смешаны традиции культуры старой местной уюкской, хуннской и появляющиеся черты кокэльской. В этот переходный период, по мнению А. М. Мандельштама, произошло ограбление могильника Бай-Даг II. Позже ограбленные могилы были использованы для вторичных впускных захоронений представителями кокэльской (шурмакской) культуры постхуннского времени. Таким образом, нижняя дата культуры типа Кокэль зависит от датировки могильника Аймырлыг. В материалах последнего много вещей хуннского типа, по которым он может датироваться со II—I вв. до н. э. Более твердые даты дают импортные стеклянные бусины и обломки китайских зеркал. К сожалению, проанализированы только многочисленные мелкие обломки китайских зеркал, уложенные в качестве амулетов в берестяные коробочки с туалетными принадлежностями. В соответствии с известными типами зеркал, эти обломки принадлежат к зеркалам, изготовленным в I в. до н. э. и еще позже [Стамбульник, 1983, с. 34—41]. К сожалению, датировка поздних обломков неизвестна. Учитывая разнообразие зеркал, длительное и бережное хранение их в обломках, могильник Аймырлыг XXXI не может быть датирован ранее первых веков. Нет сомнения в том, что это подтвердится анализом его бус, ибо тождественная пряжка, видимо от колчана, синхронизирует Аймырлыг с таштыкским могильником Салбык (I—III вв.).

Таким образом, согласно относительной периодизации тувинских памятников, могильник Кокэль не может быть датирован ранее III в. Единственной ранней вещью в Кокэле является обломок амулета из китайского зеркала I в. до н. э., который не может определить нижнюю границу могильника по вышеуказанным причинам [Дьяконова, 1970, с. 195]. Все иные вещи, достаточно рано появляющиеся, типа круглых железных пряжек, ярусных наконечников стрел и ножей с кольцевидными ручками, продолжают бытовать в предтюрокское время и даже позже.

вместности, в одной из могил Кокэля они найдены вместе с удилами, имеющими крупные витые петли VII—VIII вв. [Вайнштейн, 1970, рис. 51—52]. То же касается оружия. Кокэльское оружие по типам соответствует распространенному не ранее первой половины I тысячелетия, а известные в могильниках типы наконечников стрел продолжают бытовать и дольше [Худяков, 1986, с. 74].

Среди материалов кокэльских могил есть множество появившееся на сопредельных с Тувой территориях не ранее V в. Во-первых, удила с витыми петлями, датированные монетами в погребениях Горного Алтая VII—VIII вв. [Вайнштейн, 1970, рис. 51, 8—9; Гаврилова, 1965, рис. 15, 2, 3]. Во-вторых, рамчатые пряжки трапециевидно-удлиненной формы с овалом двух типов. Одни имеют неподвижный шпенец, подобно пряжке из Тимирязевских курганов V—VI вв. на Томи [Беликова, Тютнева, 1983, рис. 13, 7], другие — обособленный ось для свободновращающегося язычка. Они тождественны японским пряжкам V—VI вв. [Сорокин, 1977, рис. 8, 1—3]. В-третьих, колчаные крючки с поперечной планкой внизу, которые датируются по горноалтайским и забайкальским аналогам V—VII вв. [Ковычев, 1983, рис. 4, 10; Васютин, Елин, 1987, рис. 1, 25]. Наконец, серия предметов из кокэльских погребений встречается в фоминском (III—IV) и одинцовском (V—VI) этапах верхнеобской культуры: витые гривны, серьги с точечным орнаментом и т. д. [Грязнов, 1956, табл. 45, 3; 47, 14; 52, 14]. Обращает на себя внимание, что именно с поздними перечисленными изделиями (а также таштыкской пряжкой из склепов) в могилах Кокэля находятся витые цепочки, соединенные по 4—5 штук [Дьяконова, 1970, табл. XI, 48, 49, 52—54; XII, 11, 12, 33, 34, 35—43, 47]. Таким образом, сохраняется закономерность синхронизации тувинских могил кокэльского типа, где найдены витые цепочки, с верхнеобскими одинцовской культуры и таштыкскими склепами. Но, соответственно, эти могилы должны датироваться с V в. и позже.

Витые цепочки, аналогичные таштыкским, найдены в погребениях Горного и степного Алтая. Первоначально они обнаружены во впускном погребении кургана Пазырык № 6 и в урочище Татарские Могилки, датированном не ранее V в. [Гаврилова, 1965, рис. 3, 5—7; Уманский, 1974, рис. 5, 2]. В могилах урочища вместе с цепочками были типичные таштыкские псевдопряжки и сбруйный тройник, отлитый вместе с таштыкской пряжкой. Подобные тройники, украшенные розетками, обнаружены только в склепах с вещами не ранее VI в. (Уйбат, ск. 6; Сыры, ск. 1; Ташеба, ск. 2; Тепсей, ск. 2). Позже цепочки были обнаружены в могильниках Булак-Кобы IV и Кок-Паш в Горном Алтае, подход к датировкам которых отражает суть современной проблемы хронологии горноалтайских памятников. Поскольку в течение длительного времени могилы Горного Алтая дати-

ровались по одинцовским курганам, таштыкским склепам и тувинским могилам типа Кокэль, то в настоящее время у исследователей сохраняется право выбора, учитывать ли новые даты одинцовской культуры или по-прежнему оперировать заниженными старыми. Авторы раскопок могильника Кок-Паш (Васютин, Елин) придерживаются новой хронологии. Вещественные комплексы из могильника они сопоставили с кокэльскими, верхнеобскими, тюркскими, таштыкскими. В результате анализа первое представление о том, что могильник в целом относится к первой половине I тысячелетия [Елин, Васютин, 1984, с. 37], сменилось выделением конкретных хронологических этапов. Вопрос о нижней дате оставлен открытым (но не ранее III в.). Основной комплекс отнесен к V в. В этих могилах находятся витые цепочки, крючки с планкой внизу, трапециевидные пряжки с овалом. Верхняя граница определена в пределах VI в. [Васютин, Елин, 1987, с. 8]. Значит, витые цепочки следует датировать V в.

Могильники Белый Бом II и Булак-Кобы IV Ю. Т. Мамадоков, напротив, датирует исключительно по старым датам. В результате витые цепочки у него оказались по-прежнему в погребениях I в. до н. э.—II в. [Мамадоков, 1990, с. 14]. Между тем в могильниках обнаружена серия явно «молодых» изделий. К ним относятся во-первых, костяная пряжка с прорезью и крючком, считающаяся тюркской, тип которых распространен не ранее V—VI вв. [Гаврилова, 1964, с. 169; Мамадоков, 1987, рис. 1]; во-вторых, В-образная пряжка с овальным щитком и вращающимся язычком (известны с V в.), а также рамчатые трапециевидные пряжки, как указывалось, аналогичные японским V—VI вв.; в-третьих, прямые концевые накладки на лук, с ромбической штриховкой поверхности, тождественные накладкам ранних тюрков могильника Берель V—VI вв. [Гаврилова, 1965, рис. 5, 6]; в-четвертых, много вещей, аналогичных могильнику Кудыргэ VI—VII вв., в виде пряжек, блоков для чумбура, крючков [Гаврилова, 1965, табл. IV, 5, 6; V, 5, 6; XXII, 11; XXIII, 3; Ковычев, 1983, рис. 4, 10]. Эти поздние находки без аргументации отнесены к III—IV вв., а о некоторых из них и вовсе в публикации умалчивается. Они указаны лишь в отчетах о раскопках [ИА, р-1, № 11276, 10430, 11617, 11975].

Следовательно, хронология могильников Белый Бом II и Булак-Кобы IV пока не установлена. Во всех же других могильниках Горного Алтая витые цепочки датированы с V в.

§ 4. Проблема классификации таштыкских склепов

Все витые цепочки, найденные за пределами Приаянья, датируются с V в. Следовательно, их мож-

но подключить к датировке таштыкских склепов. Тем более что там они найдены вместе с пряжками не ранее V в. Пока только один склеп, где нет пряжек (Сыда), можно датировать по цепочке. Часто цепочка расположена там, где имеется каменный просверленный оселок, но эти склепы и так датируются по пряжкам с V в. Таким образом, определение времени цепочек и оселков (с V в.) пока мало что изменяет. Но со временем могут быть раскопаны склепы, где сохраняются цепочки, а не пряжки. Кроме того, не исключено выявление цепочек в уже имеющихся коллекциях.

Некоторые эпохальные изделия, обнаруженные в памятниках, подтверждают, что основная группа раскопанных склепов датируется в пределах V—VI вв., а в некоторых случаях их, видимо, можно отнести и к VII в. Эти изделия встречены в 7 склепах.

Самым молодым склепом по пряжкам (рис. 64) является склеп 1 на Изыхском чаатасе, где сочетаются пряжки VI—VII (БII, III) и VII вв. (BI, GV). Здесь же бронзовый наличник VI—X вв., нож с черешком под углом к лезвию, как в чаатасах [Кызласов, 1981, рис. 27, 28]. Близкие по времени склепы: Сыры; Ташеба, ск. 2; Тепсей, ск. 2; Уйбат, ск. 1, 2, 6. В них, помимо пряжек с шарнирным соединением, датируемых VI—VII вв. (BI—IV), имеется та или иная поздняя вещь: удила с добавочными кольцами, модель лука VI—X вв. [Кызласов, 1960, с. 130]; серьга с рогувитуем верхом, как в могильнике Кудыргэ VI—VII вв. [Гаврилова, 1965, табл. 12, 4]; передняя лука седла кудыргэнского типа [Гаврилова, 1965, рис. 17, 1]; костяные эфесы кинжалов, аналогичные дальневосточным VI в.; бронзовые накладки на сумочку с огнивом, орнаментированные тройники сбруи. Все эти склепы, видимо, относятся к VI—началу VII в. (рис. 64).

Имеется группа склепов, где практически нет пряжек, но найдены поздние вещи, позволяющие их синхронизировать с периодом начала эпохи чаатас: Михайловка, ск. 1—2; Барсучиха IV, ск. 4; Арбан; Соколовский, ск. 1; Джесос, ск. 5. Видимо, это самые поздние памятники уже VII в.

В двух склепах могильника у с. Михайловка найдены стандартные вазы «классических форм и орнаментации», как в чаатасах, а также костяные обкладки луков и колчанов, соответствующие тюркам могильника Кудыргэ [Мартынова, 1985, рис. 108, 110, 111, 114]. С ними поставлены толстостенные неорнаментированные сосуды баночной формы и огромные корчаги — сосуды почти шаровидной формы, высотой и шириной 50 см, с выпуклыми боками, плоским дном и зауженным маленьким венчиком [Мартынова, 1985, рис. 110, 112]. Единственная бронзовая пряжка необычной формы — килевидная рамка с овально-выпуклыми плечиками, длиной 2 см, соединение шарнирное [Мартынова, 1985, рис. 111, 11]. Обломок «кыргызской» вазы найден в склепе под горой

Барсучиха, раскопанном С. А. Теплоуховым. В нем не было вещей, кроме масок-бюстов. Склеп Арбан отличается от других своей конструкцией, в нем пепел людей положен в сосуды и просто на дно, как в чаатасах. В склепе имеются корчаги типа тех, что в Михайловском могильнике, а также железная миниатюрная модель стремени не ранее VI в. [Савинов, 1996, с. 16—20]. У склепа Соколовского могильника в ямках с тризной найдены грубые сосуды в форме банок, очень отличающихся от таштыкских, в самом склепе обломок пряжки с волутами. В детской могиле оригинальная таштыкско-кыргызская ваза. В склепе 3 железных кованых котла [Вадецкая, 1985, рис. 4—6]. В склепе Джесос (ск. 5), раскопанном еще А. В. Адриановым, вместе с толстостенным баночным сосудом найден наконечник стрелы очень поздней формы — плоское, вытянуто-ромбическое острие, отделенное от черешка уступом (табл. 113). Подобные известны в Тюхтятском кладе VIII в.

Самую большую группу составляют склепы, в которых имеются пряжки местного происхождения с V в., иных датирующихся изделий, помимо цепочек либо оселков, нет. Условно я отношу их к V или к V—VI вв.

Небольшую группу составляют склепы простой конструкции, очень маленькие и не имеющие каких-либо датирующих вещей. По своей конструкции они схожи с таштыкскими грунтовыми могильниками, но их ямы больше и значительно мельче, чем могилы. Керамика простая (банки и кубки), не отличающаяся от тех, что в могилах. Эти склепы расположены очень близко к таштыкским грунтовым могильникам: Мысок (ск. 1—4), Терский (ск. 1—2), Новая Черная IV (м. 21), Барсучиха IV (ск. 1—2). На поверхности они плохо видны, поэтому их раскопано мало. Устойчивое отсутствие в этих склепах пряжек позволяет предполагать, что они раньше V в., но по миниатюрности и простоте конструкций возраст склепов должен определяться с осторожностью, т. к. имеются очень небольшие, но безусловно поздние сооружения. К ним относится уже упоминавшийся склеп Джесос, а также еще 2 склепа (Терский, ск. 3; Уйбат I, ск. 4). Поздний возраст Терского склепа доказывается тремя наблюдениями. Он расположен на вершине гривы. Сооружен только для одного кремированного покойника. Почти вплотную к склепу расположено несколько тюркских погребений. В одной из двух раскопанных могил захоронен воин с конем. Ему положен длинный колчан со стрелами. Склеп 4 на Уйбатском чаатасе резко выделялся среди других простотой конструкции и малыми размерами. В нем захоронены только пять остатков кремации. Кроме баночной керамики вещей не было, а в качестве мясной пищи положены почти полная туша овцы и значительная часть туши лошади. То и другое характерно для чаатасов, в один ряд с которыми и почти вплотную к ним был расположен этот склеп.

Л. Р. Кызласов сгруппировал склепы по следующим признакам: внешний вид склепов до раскопок, конструкция камер, типы пряжек, керамика, захоронения в них пепла человека или трупов. Но главный принцип классификации — по типам пряжек и, в меньшей степени, керамики. То обстоятельство, что в трех раскопанных Л. Р. Кызласовым склепах были разные типы пряжек, является случайностью. Как следует из вышеописанных типов пряжек, наиболее ранние классические таштыкские V в. встречаются и с пряжками VI в. Керамика склепов одного кладбища четко не различается, но локальна для того либо иного района. По Чулыму и левобережью Енисея была распространена керамика, как правило, без орнамента. Здесь не лепили сосудов сферических, а также со сливами или горизонтальными ручками. В других микрорайонах распространены все типы посуды, чаще нарядные. Классификационным признаком, возможно, являются сосуды котловидной формы, которых, как правило, нет в склепах простой конструкции. Возможно, это этнический признак погребенных, т. к. не лепили котлы и ранние таштыкцы. Не исключено, что таким же признаком являются конструкции камер — простые (вариант I) и сложные (вариант II), т. е. с двойными стенками из бревен или из плит, прижатых к стенкам рамой или низким срубом. Между теми и другими имеется промежуточная форма (вариант II). Что касается способа предания земле покойников, то смешанный обряд прослеживается только у населения правого берега Енисея, а в других местах всех кремировали с подросткового возраста.

Избирательность похоронной практики на правобережье пока не находит объяснения в связи с малочисленностью склепов со смешанным обрядом. Не исключена экстремальная ситуация, когда мумии и трупы не могли кремировать. Однако и палеоэтнографические отличия в деталях обрядности проявляются по многим признакам: от помещения пепла в куклу или бюст до размещения вещей и покойников. Особенно нагляден разный состав и местоположение ритуальных костей животных. Однако обрядность еще изучена крайне плохо, чтобы на ней основываться.

Только для двух датируемых групп склепов намечается закономерность между временем и типом устройства. Первая группа состоит из больших склепов с камерами сложного устройства, но стандартными. По вещам они датируются с V в. и до рубежа VI—VII вв. В них захоронен пепел в разных вместилищах, как в крупных (куклы, бюсты), так и в мелких (короба, сосуды, ящички). Эти склепы имеют по конструкции сходство с тагарскими курганами. Другая группа представляет собой склепы очень разнообразного устройства, но более сходные с простыми, чем со сложными. Склепы условно датируются с V в., но только по пряжкам и витым цепочкам, т. к. вещи VI в. в них пока не найдены. Кроме того, как указывалось, существует группа недатируемых склепов малых конструкций, напоминающих большие таштыкские могилы. В них нет ни пряжек, ни цепочек, но по косвенным признакам они могут относиться к IV в. Значит, внутренняя хронология склепов сопровождалась и этническими отличиями, что затрудняет ее разработку, т. к. склепы не отражают прямую эволюцию от простых сооружений к сложным. Время перехода таштыкцев к новым типам погребальных камер — не ранее IV в., но лишь для определенной общественной группы. В целом же второй этап таштыкской культуры соответствует одицовской Западной Сибири (V—начало VII в.).

Между таштыкскими грунтовыми могильниками и могильниками с каменными сооружениями очень большие различия. Применительно к территории Присаянья понятие «культура» условно. Тем не менее, по замыслу С. А. Теплоухова, который ввел этот термин, под культурой подразумевается определенная группа могильников или курганов. Значит, грунтовые могильники и могильники со склепами объединяются в единую культуру тем более условно. Практически население этих этапов связано лишь двумя культурными традициями. Первая проявляется в керамике, ибо наряду с новыми формами сохраняются три ранние. Вторая традиция — в продолжающемся использовании в качестве урна для пепла человека мягких кожаных-соломенных кукол, хотя чаще пепел клали в урны-бюсты.

Часть III

ПРОИСХОЖДЕНИЕ ТАШТЫКСКОЙ КУЛЬТУРЫ

Глава 1

КУРГАНЫ ТЕСИНСКОГО ЭТАПА ТАГАРСКОЙ КУЛЬТУРЫ

§ 1. Сравнительный анализ степных тагарских курганов и таштыкских склепов

Таштыкские грунтовые могильники и могильники со склепами относятся к разным историческим периодам — I—IV и V—VII вв. Происхождение тех и других — два самостоятельных сюжета, разворачивающихся на фоне разных международных событий, происходящих по соседству с Присаяньем, в Центральной Азии и Восточном Туркестане.

Во II в. до н. э. государство хуннов, объединившее кочевников разного происхождения, разрослось от современного Синьцзяна на западе до Кореи на востоке [Таскин, 1968, с. 28]. В зависимость от хуннов попали государства Западного Края (Восточный Туркестан), с которых хунны взымали подати, в том числе и то, что сами не производили. Более полувека длилось безраздельное господство хуннов в Восточном Туркестане, на территории которого еще до середины I в. до н. э. они контролировали северный отрезок шелкового пути и, очевидно, все второстепенные пути, ведущие в глубинки Сибири. Следов пребывания хуннов за Саянами нет, в отличие от Тувы и Забайкалья, на территорию которых они вторгаются, видимо, в I в. до н. э. По косвенным признакам можно предполагать и набеги хуннов за Саяны, т. к. в Присаянье начинается переселение из южных степей в северные лесостепи, а на родовых кладбищах возникают могилы с большим числом покойников. По неизвестным причинам в степи Енисея переселяются жители гор. К 60 г. до н. э. хунны были окончательно вытеснены из Восточного Туркестана китайцами и отрезаны от

земледельческих и ремесленных центров запада. Этому предшествовал раздел хуннов на северных и южных, а также признание южными зависимости от Хань и уничтожение китайцами армии северного шеньюя в Канцзюйе (Кангюй). Хунны в то время были ослаблены возникшим у них в 68 г. до н. э. большим голодом и зависимостью от продовольственных поставок из Китая. С этого времени контроль над всеми торговыми путями перешел к Китаю и осуществлялся до 20 г. н. э. Китайские чиновники обеспечивали беспрепятственное движение караванов по обоим трактам шелкового пути и, очевидно, контролировали дороги, ведущие на север. С установлением китайского протектората над государствами Западного края связаны созданные там китайские военно-земледельческие поселения. Их целью было обеспечить продовольствием войска и посольства, находящиеся на этой территории. Поселения военных землепашцев формировались из «пахотных солдат», которые привлекались к участию в военных действиях лишь в крайнем случае. Они обрабатывали землю, проводили оросительные каналы и организовывали торговый обмен с местным населением. Согласно китайским источникам, самые северные китайские государства (Северное и Южное Цзюйши) не имели постоянной резиденции правителя и в них преобладало кочевое население. Вообще же для управления кочевыми и военными поселениями учреждалась особая должность, а для резиденции человека, занимающего ее, создавалось земледельческое поселение. Иногда особо отдаленные китайские поселения оказывались в земле «варваров», контролируемой хуннами, и наоборот, хуннские гарнизоны оказывались на землях, контролируемых китайцами.

Первая китайская колонизация Восточного Туркестана длилась с 60 г. до н. э. до прекращения династии Ранняя Хань (до 25 г.). Некоторое время поселения были предоставлены сами себе, контроль над торговыми путями вновь оказался у хуннов. Новая колонизация осуществлялась с последней четверти I в. и практически завершилась в 131 г. Таким образом, хунны контролировали торговлю по большим и малым дорогам до середины I в. до н. э. и приблизительно с 25 г. по 75 г. А китайцы — с середины I в. до н. э. до 25 г. и с последней четверти I в. до конца II в. Эти сведения позволяют наметить время наибольшего поступления импорта в Присаянье. В конце II в. контроль над государствами Центральной Азии от хуннов перешел к сяньби. На этом сложном политическом фоне проявляется возможность прохуннских, прокитайских и просяньбийских версий об участии тех либо других в сложении таштыкской культуры.

С конца VI в. началось новое освоение китайцами Западного края и создание там китайских административных единиц [Восточный Туркестан... 1988, с. 250—260; 1992, с. 194—202]. В VI в. записана легенда, предположительно относящаяся к V в., о создании тюркской династией государства цигу (кыргызы). В 552 г. на месте Жужанского каганата возник Тюркский каганат, объединивший большое число разнотнических племен Алтая и Центральной Азии. На этой легенде и новых политических событиях построены версии о том, что таштыкское население второго этапа может быть кыргызами или тюрками.

Но в основу популярнейших концепций об этногенезе населения Енисея заложены не вышеперечисленные исторические факты, ранее малоизвестные, а интерпретация двух китайских источников — о якобы смешении на Енисее двух народов, динлинов и гяньгунь, и о том, что последние якобы являются предками «енисейских кыргызов». В результате все исторические события в Присаянье объясняются завоеваниями этой территории хуннами, хотя, в отличие от Тувы и Горного Алтая, на археологическом материале это не прослеживается.

Только С. В. Киселев высказал суждение о местном происхождении таштыкской культуры. Согласно его мнению, таштыкская культура является непосредственным продолжением местной, ей предшествовавшей тагарской, сохраняющей все основные особенности в керамике, в украшениях, произведениях искусства, в производственных приемах и погребальном ритуале [Киселев, 1949, с. 264]. Но в эту местную среду, как он предполагал, постепенно и без насилия проникают монголоиды, уходившие, когда распались их державы, на запад через северные районы Центральной Азии и Южной Сибири. Это были хунны, разгромленные сяньбийцами, затем сяньби, а позже жуаньжуани (Киселев, 1949, с. 264—265). Против

подобного, чисто эволюционного подхода к происхождению культур сам С. В. Киселев в других случаях возражал. В частности, он не соглашался объяснять различия между таштыкскими могилами и склепами только разницей в их времени [Киселев, 1949, с. 218]. В местном происхождении таштыкской культуры С. В. Киселева убедило сходство между раскопанными таштыкскими склепами на Уйбатском чаатасе и позднейшими тагарскими курганами. Хотя сейчас известны склепы, схожие не с курганами, а с таштыкскими могилами, возможность генетической связи склепов с тагарскими курганами остается в силе. Объяснить генетическую связь тагарцев с поздними таштыкцами С. В. Киселев мог лишь ошибочно, синхронизировав таштыкские могилы со склепами. Значит, вероятная причина сходства позднейших курганов и склепов в другом. Они близки по времени. Иными словами, позднейшие тагарские курганы функционируют одновременно с таштыкскими могилами, что в очень осторожной форме допускал С. А. Теплоухов [Теплоухов, 1929, с. 50]. Подобное суждение не нарушает традиционного эволюционного метода, свойственного периодизации минусинских культур. Оно лишь заставляет пересмотреть сложившиеся для стадий тагарской культуры даты, но тем самым вступает в противоречие с уже имеющимися работами, посвященными тагарской культуре. Сам вопрос о возможности сосуществования разных культур в степях Енисея я не считаю более дискуссионным [Вадецкая, 1992, с. 146—150], но стадии тагарской культуры требуют пояснения.

В Минусинском крае очень много курганов. О них давно сложены легенды и стихи, они стали первыми объектами археологического исследования. Из-за них местные любители сибирских древностей называют этот край «музеем под открытым небом». Но практически все эти курганы принадлежат одной культуре, которую С. А. Теплоухов так и назвал — «минусинская курганная культура». Диспропорция между численностью раскопанных этих памятников и других особенно увеличилась, когда в крае развернулись работы на новостройках. С. В. Киселевым «минусинская курганная культура» была переименована (по месту первых раскопок А. В. Адрианова на Тагарском острове в 1883 г.) в «тагарскую». По основным признакам она делится на 3 большие стадии. Для каждой в настоящее время создана собственная внутренняя периодизация из не менее чем трех этапов. Эталонные могильники первой стадии отражают индивидуальные захоронения людей в каменных ящиках (подгорновский этап). Во второй стадии (сарагашенской) индивидуально и парами хоронили лишь знатных людей, а других — совместно. Причем не в ящиках, а в бревенчатых срубках. Появляются изделия так называемого «звериного стиля» — оленьи бляхи, зооморфные украшения чеканов, ножей и т. д. К третьей стадии относятся

курганы, расположенные за пределами родовых кладбищ, поодиночке. Изменился принцип подбора покойников в кургане, их стали подбирать не по принадлежности к определенному роду, а по какому-то другому признаку. В курганах десятки и сотни мумифицированных трупов, в похоронных одеждах, украшенных бутафорией. Для них положены миниатюрные копии оружия, зеркал. Встречаются либо шлак от железных изделий, либо сами изделия. По конструкции погребальных сооружений, похоронным одеждам, моделям вещей курганы этой стадии, особенно позднейшие, схожи с некоторыми таштыкскими склепами (вариант III). С учетом этого наблюдение вероятная верхняя хронологическая граница культуры должна быть близка к датировке склепов, т. е. около V в. В целом же время тагарской культуры, с учетом всех имеющихся в литературе мнений, следует определить с VIII—VII вв. до н. э. по IV в. н. э., что на других территориях соответствует скифскому и сарматскому периодам. Безусловно, столь долгой и так значительно отличающейся своими стадиями одна археологическая культура быть не может, речь идет о трех генетически близких, но имеющих свое происхождение культурах. Соответственно, должны определяться собственные хронологические рамки для каждой. К сожалению, тагарские курганы датируются очень произвольно по двум причинам. Во-первых, собственных вещей для датировки нет, импорт изучен плохо, а множество копий импортных изделий имеют на Енисее очень длительное распространение. Имеются в виду прежде всего копии избирательных украшений хуннов и пряжек сармат. Во-вторых, по отдельным вещественным аналогам тагарскую культуру включают в общность культур «скифского мира», с которыми она ни по экономическому, ни по социальному уровню ничего общего не имела. Ее называют культурой ранних кочевников, но подразумевают пастухов. Ее относят к эпохе железа, но подразумевают не Присаянье, где изготовление железа появляется не ранее I в. до н. э., а другие районы. Сомнения скифологов о правомерности причисления тагарской культуры к скифскому миру вполне оправданны [Мелюкова, 1993, с. 25; Мошкова, 1993, с. 21]. Сходство со скифами ограничивается наличием у тагарцев кинжалов с бабочковидными перекрестиями (среди других форм) и украшениями, выполненными в зверином стиле, но по своему. При этом кинжалы такого типа возникают в первой стадии культуры, а звериный стиль — во второй, кроме того, подобные кинжалы и изделия со скульптурками зверей изготавливали и в третьей стадии культуры. Абсолютные даты курганов, предложенные по скифским аналогам, не соответствуют их относительной внутренней периодизации, обоснованной стратиграфией. Обращение к скифским и хуннским аналогам вынужденное, относительная датировка этапов культуры

тоже требует постоянной корректировки. Первоначально предлагалось принять за нижнюю условную дату VII в. до н. э., т. к. к IX—VIII вв. относятся дотагарские (позднекарасукские) курганы, а верхнюю границу определить II—I вв. до н. э., поскольку копий хуннских украшений ранее II—I вв. быть не могло. Полученный условно период культуры арифметически разделили на 4 этапа культуры, приблизительно по 1—2 века на этап [Грязнов, 1968; Вадецкая, 1986, с. 77—128]. По мере изучения памятников количество этапов увеличилось до 9—10. Пересматривается правомерность датировки курганов по копиям вещей. Например, как будет показано ниже, в могилах с местными копиями изделий хуннского типа найдены стеклянные бусины, производство которых началось в I в. до н. э. или в I в. н. э.

К проблеме происхождения таштыкской культуры имеют отношение лишь поздние тагарские курганы, у которых много наименований и датировок, что отражает историю их исследования. В разные годы их называли «курганами с масками», «коллективными могилами», «курганами с миниатюрами», «тесинскими», «тагаро-таштыкскими», «позднейшими тагарскими», «назаровскими и шестаковскими», «таштыкскими» и т. д. Под разными названиями скрываются одни и те же памятники, четкие отличительные признаки которых не позволяют спутать их с курганами второй стадии тагарской культуры. Главное, что они расположены поодиночке: либо за пределами родовых кладбищ, либо на большом расстоянии друг от друга. Кроме того, покойников снабжают моделями изделий (украшений, оружия, зеркал) вместо подлинных. То же отмечалось и в таштыкских могилах. Все остальные признаки позднеагарского обряда являются сопутствующими, поскольку они имеют местные особенности, а также связаны с лучшей или худшей сохранностью материала. К ним относятся: мумификация трупов, головы которых моделировали глиной и гипсом; украшение погребальной одежды, драпировки стен и полов глиняными и деревянными бляшками, облицованными слюдой либо золотом; монументальность камер и надмогильных сооружений. В могилах захоронены не менее нескольких десятков людей, но часто их свыше ста. Как правило, число покойников зависит от того, сколько из них захоронены первично, а сколько перезахоронены. Основным критерием, определяющим большую или меньшую древность курганов, является наличие либо крошечных бронзовых миниатюр, либо железных изделий. В наиболее ранних курганах преобладают миниатюры, а железные изделия либо отсутствуют, либо единичны. Больше всего миниатюр найдено в курганах, расположенных в северных лесостепных районах, поэтому предполагалось, что культура «бронзовых миниатюр» является локальной особенностью северной части Присаянья [Кызласов, 1960, с. 25]. Бронзо-

вые миниатюры изготовляли жители и степных районов, но здесь курганы более ограблены, а железные изделия сохранялись лучше, чем в лесостепных районах. Поэтому курганы, где сохранилось много бронзовых миниатюр, в степи встречаются реже, чем в лесостепи. Бывает, что в них помимо керамики вообще находят всего один-два миниатюрных предмета. Зато в других курганах бронзовые миниатюры встречаются с целыми железными предметами, а не их обломками, как в лесостепи. Отсутствие четкости, к какому периоду тагарской культуры относить курганы с миниатюрами, проявилось в моей монографии, где они включены во вторую стадию, или сарагашенский этап культуры [Вадецкая, 1986, с. 115—119, № 1—5, 7, 23, 41—43]. В настоящее время я придаю наибольшее значение не количеству миниатюр в кургане, а новым, не находящим объяснения в предшествующее время похоронным традициям. К ним относятся: захоронения покойников не на родовом кладбище, использование глины для обработки головы трупа и лепки многочисленных бутафорных украшений, ранее неизвестные растительные орнаменты, сакральность миниатюрных моделей. Все это, на мой взгляд, отражает постороннее влияние на местные обычаи, нарушившее нормальное эволюционное развитие тагарской культуры. Поэтому курганы с миниатюрами я отношу к позднему тагарским, к одному из ранних этапов третьей стадии тагарской культуры.

К позднейшим курганам третьей стадии тагарской культуры относятся такие, в которых миниатюрными моделями, изготовленными из бронзы, остаются только зеркала, а ножи и кинжалы сделаны из железа. Они либо реальные, либо чуть уменьшенные. Три первых подобных кургана раскопаны в 1888—1897 гг. Но вещи практически были лишь в одном, раскопанном финским ученым И. Р. Аспелиным у с. Тесь. По названию деревни эту группу курганов М. П. Грязнов назвал «тесинской». В дальнейшем это название одними исследователями перенесено на все курганы третьей стадии культуры, а другими — только на позднейшие из них. Хронологическую разницу между курганами с миниатюрами и позднейшими доказывают курганы переходного периода, в которые клали как миниатюры, так и реальные железные вещи. Они были обнаружены еще в 60-е гг. (раскопки М. Н. Пшеницыной: Разлив III, Разлив I, к. 3, м. 2), но окончательно наличие переходного этапа между курганами с миниатюрами и позднейшими, тесинскими, зафиксировано стратиграфией кургана у д. Сабинка (П. Павлов, 1983—1984). В погребальной камере кургана у д. Сабинка (автор раскопок П. Г. Павлов назвал его «Лисьим») сохранился настил, отделяющий 118 нижних покойников от 195 верхних. Нижним покойникам положены миниатюры. Среди них были только один железный нож и несколько железных пряжек. С верхними покойниками, напротив, по-

ложены все железные вещи, кроме зеркал и двух бронзовых миниатюрных ножичков. Не исключено и различие в способах мумифицирования трупов, т. к. на верхних костяках сохранились глиняные и раскрашенные гипсовые маски, а нижние их не имели. Поскольку нижние черепа, как и верхние, трепанированы и заполнены какой-то растительной массой, вероятно, что обмазка голов трупов была, но менее тщательная и поэтому не сохранилась. Таким образом, курганы третьей стадии делятся на две или три хронологические группы.

К настоящему времени достигнуты значительные успехи в изучении погребальной обрядности населения третьей стадии тагарской культуры, включая приемы мумифицирования трупов. Но датировка стадии остается неясной. Аргументированные даты были предложены лишь дважды и касались только позднейшей группы курганов, типа кургана у с. Тесь. Публикуя курган, раскопанный И. Р. Аспелиным, А. М. Тальгрэн датировал его по импортным серьгам III—IV вв. Он привел аналоги им от Скандинавии до Китая [Tallgren, 1922, p. 18]. Дата закрепилась в литературе, но постепенно курган без аргументации начали удревнять до III в. [Теплоухов, 1929; Киселев, 1929; 1935]. После раскопок китайского дворца ханьского времени С. В. Киселев предложил относить завершение тагарской культуры к I в. [Киселев, 1949, с. 163], т. к. серьги, аналогичные тесинским, были обнаружены в хуннских памятниках Забайкалья I в. до н. э.—I в. (Дырестуйский могильник). В 60-х гг. М. П. Грязнов предложил датировать позднейшие тагарские курганы с рубежа III—II в. до н. э. по I в. до н. э. по аналогии с вещами из хуннских погребений: железными пряжками, ножами и кинжалами с кольцевидными ручками. Предпосылкой служило предположение, что хуннские изделия, точнее, их копии появились в Саяно-Алтае в период наибольшего влияния в Центральной Азии хуннов. В свою очередь, многие хуннские памятники на других территориях стали датировать по тагарским. Предполагаемая датировка их по цепочке удревнила и памятники Западной Сибири [Корякова, 1988, рис. 16]. Но постепенно стали высказываться сомнения в точности датировки тесинских памятников в пределах II—I в. до н. э. Высказано суждение, что завоевание хуннами Присаянья и Тувы могло иметь место не только в период их первого продвижения на север, при шаньюе Маодуне, но и на других этапах распада державы хунну [Мандельштам, Стамбульник, 1980, с. 56]. В немалой степени этому способствовало уточнение даты китайского дворца I в. н. э. [Вайнштейн, Крюков, 1976], а также радиоуглеродные даты (II в.) могил с копиями хуннских украшений [Ермолова, Марков, 1983, с. 97] и находка берестяной коробочки с рисунком, копирующим китайское зеркало II—III вв. [Вадецкая, 1986, с. 101]. Переосмысление датировки копий хуннских изделий коснулось и других

территорий. Уже говорилось, что обломки китайских зеркал датируют содержащий классический набор хуннских изделий могильник Аймырлыг XXXI в Туве первыми веками новой эры. Корректируются даты и собственно хуннских могил. По китайским источникам уточнено, что завоевание хуннами Забайкалья имело место не ранее начала I в. до н. э. [Миняев, 1975, с. 47]. В Иволгинском комплексе Забайкалья по химическому анализу выделены бусины, изготовленные в мастерских Восточного Средиземноморья. Поскольку функционирование шелкового пути из этого района началось только с I в. до н. э., предложена новая дата комплекса, не ранее I в. до н. э. [Галибин, 1985].

Все вышеизложенное побудило меня при сопоставлении таштыкских склепов с тесинскими курганами попытаться уточнить датировку последних по двум группам вещей. Во-первых, по вещественным аналогам с таштыкскими грунтовыми могилами: сосудами, серьгами и т. д. Во-вторых, по импортным бусам, находящимся как в таштыкских, так и в тагарских могилах. Практически я выполняла две задачи: проверяла сходство тесинских и таштыкских склепов, указанное С. В. Киселевым, но на значительно большем материале, чем он, и определяла время конкретных курганов.

Для выполнения поставленной задачи потребовалось зарисовать материалы из всех курганов третьей стадии тагарской культуры, т. к. почти нет опубликованных, изучить характер конструкций памятников и обряд покойников по архивным сведениям, т. е. по отчетам, а также выделить в комплексах бусы и проанализировать их. При этом мною использованы материалы и тех исследователей, которые сами занимаются проблемами тагарской культуры, — М. Н. Пшеницыной и Н. Ю. Кузьмина. Чтобы не ущемлять их интересов, хотя материалы в той или иной степени опубликованы, а также из-за большого количества памятников я суммирую материалы двумя категориями иллюстрированных таблиц. В таблицах первой категории систематизированы основные сведения о тех или иных курганах с обозначением основных типов вещей. Вверху нарисованы стеклянные бусы и глиняные бляшки, под ними серьги, подвески, украшения одежды. Ниже изображены модели миниатюрных зеркал и иные бронзовые предметы, затем железные изделия, керамика, берестяные коробочки. Внизу таблицы дана схема конструкции кургана и условными значками помечен характер обмазки голов трупов: глиняная; глиняная, но покрытая гипсом; гипсовая. В таблицах второй категории нарисованы бусины из конкретных комплексов, сохранившиеся в коллекциях. Для удобства изложения памятники степной и лесостепной зоны сведены в разные таблицы (табл. 65, 77).

С. В. Киселев видел генетическую связь позднейших тагарцев и таштыкцев, похороненных в

склепах Уйбатского чаатаса. Конкретно для сравнительного анализа им использованы 3 тагарских кургана: Тесь, раскопанный И. Р. Аспелиным в 1889 г., Уйбат, раскопанный Д. А. Клеменцем в 1889—1890 гг., и Кызыл-Куль, раскопанный А. В. Адриановым в 1897 г. С. В. Киселевым указаны общие черты курганов и склепов: тождество устройства камер (тын и сруб) с полатами для покойников; маски на лицах трупов; сожжение камер как часть ритуала; обычай применения миниатюр. Кроме того, им отмечены одинаковые находки: глиняные банки и котловидные сосуды, бляшки с выпуклостями, бусы, пряжки со шпеньком, а также характер звериных изображений и орнаментации бронзовых пальметок [Киселев, 1949, с. 260].

В свою очередь, я могу добавить и конкретизировать эти и другие аналоги памятников степного района. Во-первых, несколько сосудов из кургана Тесь тождественны таштыкским не только формой и размерами, но и орнаментом. На них бордюры из одного-двух рядов ямок или из групп ямок. Во-вторых, в склепе на Уйбате найдены 2 серьги, аналогичные тем, что обнаружены в таштыкских могилах. В-третьих, согласно современным реконструкциям курганов, последние имели, как и таштыкские склепы, наземную камеру и наземные входы, ведущие в верхнюю часть камеры (табл. 65). К настоящему времени исследованы еще 5 позднейших тагарских курганов: Барсучиха IV, раскопки М. Н. Пшеницыной, 1971 г.; Тепсей XVI, раскопки М. П. Грязнова, 1977 г.; Новые Мочаги, раскопки Н. Ю. Кузьмина, 1983 г.; Туим, раскопки А. Н. Липского, 1951 г. и уже указанная верхняя часть камеры у д. Сабинки [Вадецкая, 1986, с. 124—128, № 5, 12, 23, 38]. Как и в первых раскопанных курганах [Вадецкая, 1986, № 26, 40—41], в них нет бронзовых миниатюр, за исключением зеркал, изредка встречающихся и в таштыкских склепах, зато имеются сосуды, аналогичные таштыкским. Особо примечателен курган Туим, где все черепки были от 13 таштыкских сосудов, украшенных бордюром из полукруглых овалов, выполненных штампом или углом палочки. Подобные стоят как в таштыкских склепах, так и в могилах. В том же кургане много астрагалов животных, что характерно для таштыкских склепов. В кургане Новые Мочаги на нескольких сосудах бордюры составлены из налепленных рассеченных валиков. Этот орнамент распространен во втором этапе таштыкской эпохи и очень редок для таштыкских могил III—IV вв. (Оглахты). Среди инвентаря в кургане Новые Мочаги были не только глиняные бляшки, облицованные золотом, но и деревянные, что свойственно таштыкским погребениям. В склепе Барсучиха IV найдены 4 уникальных миниатюрных котелка: один железный и 3 бронзовых с вертикальными ручками. Это копии так называемых «скифских котлов». Их высота без ручек 3.7—5.0 см. Котелки явно культовые. Они схожи, с одной стороны, с чуть

более крупными котелками из таштыкских мотильников (Салбык и оз. Горькое), а с другой — с котелками-подвесками из таштыкских склепов.

Конструкция кургана Барсучиха сходна со склепами Уйбатского чаатаса и большими Тепсейскими целым комплексом признаков: конструкцией наземной и подземной камер, полатями, каменной стеной. Отличие от таштыкских склепов практически состоит лишь в том, что каменная стенка вокруг камеры сложена не на земле, а на выкидах из котлована [Пшеницына, 1992, табл. 92, 13]. Кроме того, каменные наземные стенки кургана Барсучиха окружены еще каменной оградой.

Камера кургана Новые Мочаги необычная, т. к. сложена на поверхности земли из дерна, облицованного изнутри деревом, внутри камеры помещен сруб. Подобная конструкция — сруб в срубе — была у одного склепа (Думная, ск. 1). Позднее время кургана определяется его керамикой, где имеются сосуды типа крынок или грубых ваз, и орнаментом в виде наlepной веревочки. Кроме того, сохранились 2 таштыкских сосуда с подвесными боковыми ручками, поставленных за пределами дернового сооружения при совершении погребения или жертвоприношения. Эта керамика соответствует склепам V—VI вв.

Котловидные сосуды и кубки с налепным валиком-веревочкой были среди керамики кургана Тепсей XVI вместе с сосудами, напоминающими известные только в таштыкских склепах крынки или вазы. Обращают на себя внимание «маски», т. к. глиной моделированы не только головы трупов, но и шея и часть груди. Эти глиняные «нагрудники», безусловно, генетически связаны с изготовлением бюстов в таштыкских склепах (рис. 65).

Таким образом, позднейшие тагарские, тесинские курганы, раскопанные в степных районах Присаянья, действительно обнаруживают генетическую связь с таштыкскими склепами сложной конструкции (вариант III), которые датируются V—VI вв. Значит, курганы должны предшествовать склепам и относиться, как это и предполагал А. М. Тальгрэн, приблизительно к III—IV вв., синхронизируясь с таштыкскими могилами III—IV вв.

Группу курганов, хронологически близкую к позднейшим, в степях составляют такие, в которых имеются модели миниатюрных ножей, чеканов, кинжалов, зеркал и появляются первые железные изделия местного производства. Последние плохого качества, поэтому плохо сохраняются. К таким курганам относятся нижняя камера кургана Лисий (П. Г. Павлов), Тас-Хыл (Н. Ю. Кузьмин), Толстый Мыс V, к. 3 (Г. Н. Курочкин), Степновка (Д. Г. Паульс), Разлив III и Разлив I, к. 3, м. 2 (М. Н. Пшеницына), Камышта (А. Н. Липский) и др. Эти курганы одиночные, но у них только подземные камеры. В них хоронили мумифицированные трупы, обряженные в одежду с

глиняными бутафорными украшениями, хотя использование глины при мумификации трупов и изготовлении бутафории было еще не обязательным. В этих курганах на единичных сосудах встречаются украшения, схожие с простыми бордюрами раннетагытской керамики, что позволяет условно синхронизировать их с ранними таштыкскими могилами I—II вв. (рис. 65, 80).

§ 2. Сравнительный анализ лесостепных тагарских курганов и таштыкских склепов

В лесостепном северо-западном районе Присаянья среди поздних тагарских курганов хронологически различаются те же группы, что и в степи: курганы с миниатюрами, курганы с миниатюрами и железными изделиями, наконец курганы, где практически отсутствуют миниатюры. В красноярской лесостепи пока известны только курганы с миниатюрами, раскопанные в основном в конце XIX—начале XX в.: Частоостровское, к. 1, 2 (А. В. Адрианов, 1902), Сухобузимское (В. И. Анучин, 1903), Карымское (П. С. Проскуряков, 1895).

В лесостепном районе курганы с миниатюрами предложено называть «назаровскими», по месту раскопок первого у с. Назарово (Д. А. Клеменц, 1888). Позднейшие курганы предложено называть «шестаковскими» по месту раскопок у с. Шестаково. Высказывалось суждение, что они отражают особую культуру, а не тесинский этап [Мартынов, 1979, с. 85—90], т. к. вещи из них явно позже того времени (II—I вв. до н. э.), которое было принято для тесинских южных курганов.

В 70—80-х гг. под моим руководством производились раскопки в лесостепном районе у с. Шарыпово, где, в основном, исследовались тагарские курганы. Уже первые результаты позволили поставить вопрос о значительно более молодом возрасте курганов, чем это представлялось [Вадецкая, 1983, с. 50—53]. Но тогда это суждение касалось исключительно памятников лесостепного района, а не тагарских в целом, хронология которых мною не пересматривалась.

Природные условия не позволяли в лесостепи, где приходилось выкорчевывать деревья, отводить под кладбища такие большие участки земли, как на юге. Поэтому одиночные курганы с миниатюрами сооружали часто на окраине родовых могильников второй стадии культуры. Сопоставление тех и других позволяет увидеть постепенное распространение новых черт обряда в пределах родового могильника второй стадии (сарагашенский этап) и их окончательное закрепление в курганах, сооруженных за пределами могильника. В качестве примера приведу могильник, расположенный в 4,5 км от ст. Дубинино, на террасе



Рис. 65. Тагарские курганы третьей (тесинской) стадии культуры степного района

р. Береш при впадении в нее ручья Березового (Вадецкая, Субботин, 1977—1979). Могильник второй стадии функционировал несколько веков. Стратиграфическими наблюдениями доказывається, что новые могилы были выкопаны в уже расплывшихся надмогильных сооружениях курганов либо пристроены к ним. Например, в кургане 4 сооружены последовательно 3 могилы. При устройстве последней поверх бревен, закрывающих каждую, сложена общая «насыпь» из дерна, вокруг которой вкопана каменная ограда. Много позже, когда дерн развалился и полностью закрыл ограду, поверх нее сделали новую могилу (рис. 66). В других случаях новая могила вкопана в уже расплывшуюся насыпь. В более ранних могилах положены бронзовые изделия уменьшенных форм, но нет миниатюрных. Во впускных могилах появляются бронзовые миниатюрные чеканы, ножи, кинжалы, зеркала, а также глиняные и деревянные украшения, обложенные золотыми листочками. В них более разнообразна посуда, встречаются прорезные бронзовые бляшки с изображением животного, деревянная и берестяная уварь. Подобные могилы не только впущены в более древние. Для некоторых из них сооружены собственные курганы (к. 8, м. 1, 2) (рис. 67).

За окраиной Березовского могильника располагался одиночный курган третьей стадии тагарской культуры со всеми присущими этой стадии признаками. Сооружена обширная камера площадью 32 кв. м, с двумя двойными стенками (тыном и срубом). В ней не менее 110 погребенных, на лицевых костях которых сохранились остатки глиняных обмазок, а на шее — берестяные обмотки — деталь мумифицирования. Все изделия миниатюрные, много глиняных бутфорных бляшек, обложенных листовым золотом (рис. 69). Были следы единичных железных изделий, но, видимо, плохого качества. Они не сохранились, т. к. камера полностью сгорела, земля в ней прокалена. Покойники уложены в два яруса. Нижние отделены от верхних дощатым настилом. Условная дата кургана определена по берестяной орнаментированной коробочке. Ее донышко и бока покрывал криволинейный орнамент из спиралей и овалов. Эти узоры типичны для вещей таштыкской культуры, но их не использовали тагарцы. На донышке вырезана имитация китайских зеркал, копии которых были широко распространены за пределами Китая во II—III вв. (рис. 68). На позднюю находку (по имитации зеркала) мое внимание обратил А. М. Мандельштам, датировка же уточнена Е. И. Лубо-Лесниченко. Позже мною были исследованы еще более поздние тагарские курганы, поэтому ныне эта дата для курганов с миниатюрами не выглядит нереальной [Вадецкая, 1983, с. 51]. Аналогичные одиночные курганы с миниатюрами раскопаны А. И. Мартыновым в Кемеровской области, составляющей самую западную часть лесных районов Присяня, но в них нет датирову-

щих вещей. Что же касается самих миниатюр, то они продолжали употребляться в погребальной практике долгое время, в связи с чем и могут датироваться по Березовскому кургану (II в.) лишь условно. Однако такая дата для ранних курганов третьей стадии тагарской культуры вполне вероятна, т. к. известны и более поздние курганы III—IV вв.

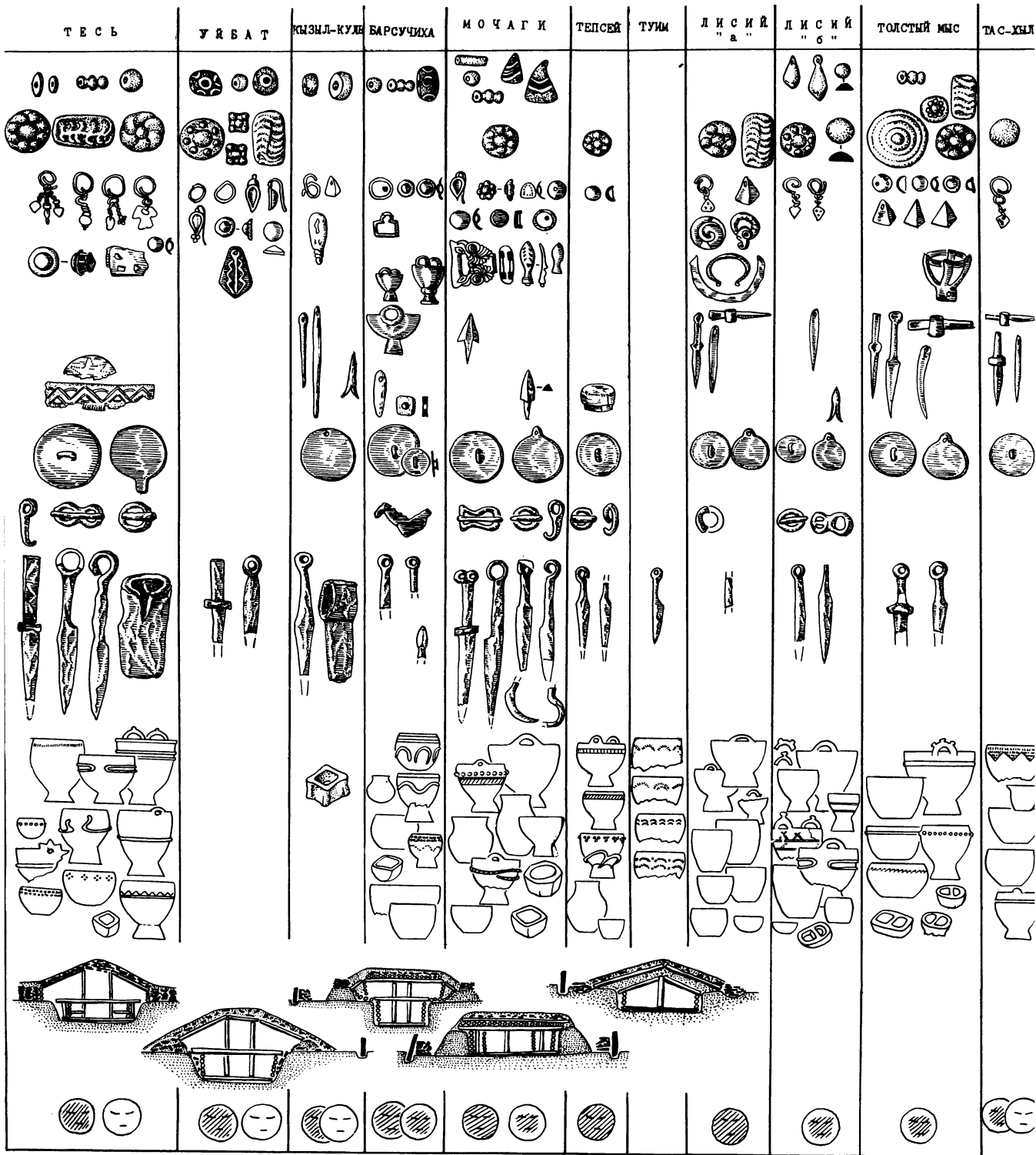
В лесостепи, как и в степи, древность кургана третьей стадии определяется по количеству найденных в нем изделий из бронзы или железа. Поскольку это в определенной степени зависит от сохранности могилы, я к этому формальному признаку добавляю наличие или отсутствие сходства памятника с таштыкскими склепами. При этом учитываются особенности лесостепных курганов. Они меньших размеров, чем степные, не имеют наземных камер, покрыты несколькими накатами бревен и берестой, как курганы второй стадии. Достаточно стандартная группа из 7 курганов, в которых преобладают железные изделия, обращает на себя внимание тем, что в них имеются сосуды, украшенные по краю бордюрами, как таштыкские. Курганы расположены в разных местах: Шестаково, к. 1—2, 6, 9 [Мартынов, Мартынова, Кулемзин, 1971]; Береш, к. 1 [Субботин, 1983]; Береш, ск. 2, Кадат (раскопки Э. Б. Вадецкой, 1982—1983). Ограничусь описанием курганов у д. Береш, которые лучше других раскопаны и имеют реконструкции.

Ограда кургана 1 не сохранилась. Могильная яма площадью 36 кв. м, глубиной 2 м. Стенки обставлены в 1—2 ряда вертикальными бревнами до верхнего края ямы. На дне сложен сруб из 5 венцов лиственничных бревен диаметром 30—40 см, соединенных в углах «в шип». Яма закрыта 4 накатами бревен, три из которых положены в одном направлении. Сверху все покрыто берестяным полотнищем, отдельные части которого сшиты волосяными веревками. Стенки ямы и дно закрыты берестой, поверх которой настланы доски. С трех сторон сруба между вторым и третьим венцами всунуты концы полатей из жердей, крытые берестой. Мумии истлели, от них остались лишь следы глины, которой моделированы головы. Сосуды схожи с таштыкскими — небольшие кубки, банки и котловидные. Один кубок типично таштыкский по форме и орнаменту: с широкой чашей на полом поддоне, украшенной бордюром из двух рядов ямок. Бронзовых миниатюр нет, кроме 5 зеркал. Ножи, пряжки и даже фигурка лошадки, обложенная листовым золотом, из железа. Но имеются и очень архаичные предметы — так называемый «штангарт» и костяной амулет в виде профильных головок коня. Копии хуннских украшений представлены пуговицами, ложковидными застежками. Курган датируют бусы (не ранее II в.) и серьга (III в.), схожая с найденными в могилах фоминского типа Западной Сибири, что не соответствует дате кургана по аналогам с хуннскими изделиями



Рис. 66. Относительная периодизация Березовского могильника по стратиграфии могил



Рис. 67. Относительная периодизация Березовского могильника по инвентарю из могил: вещи реальных размеров (1); уменьшенные и миниатюрные (2); миниатюрные — курган 21 (3)

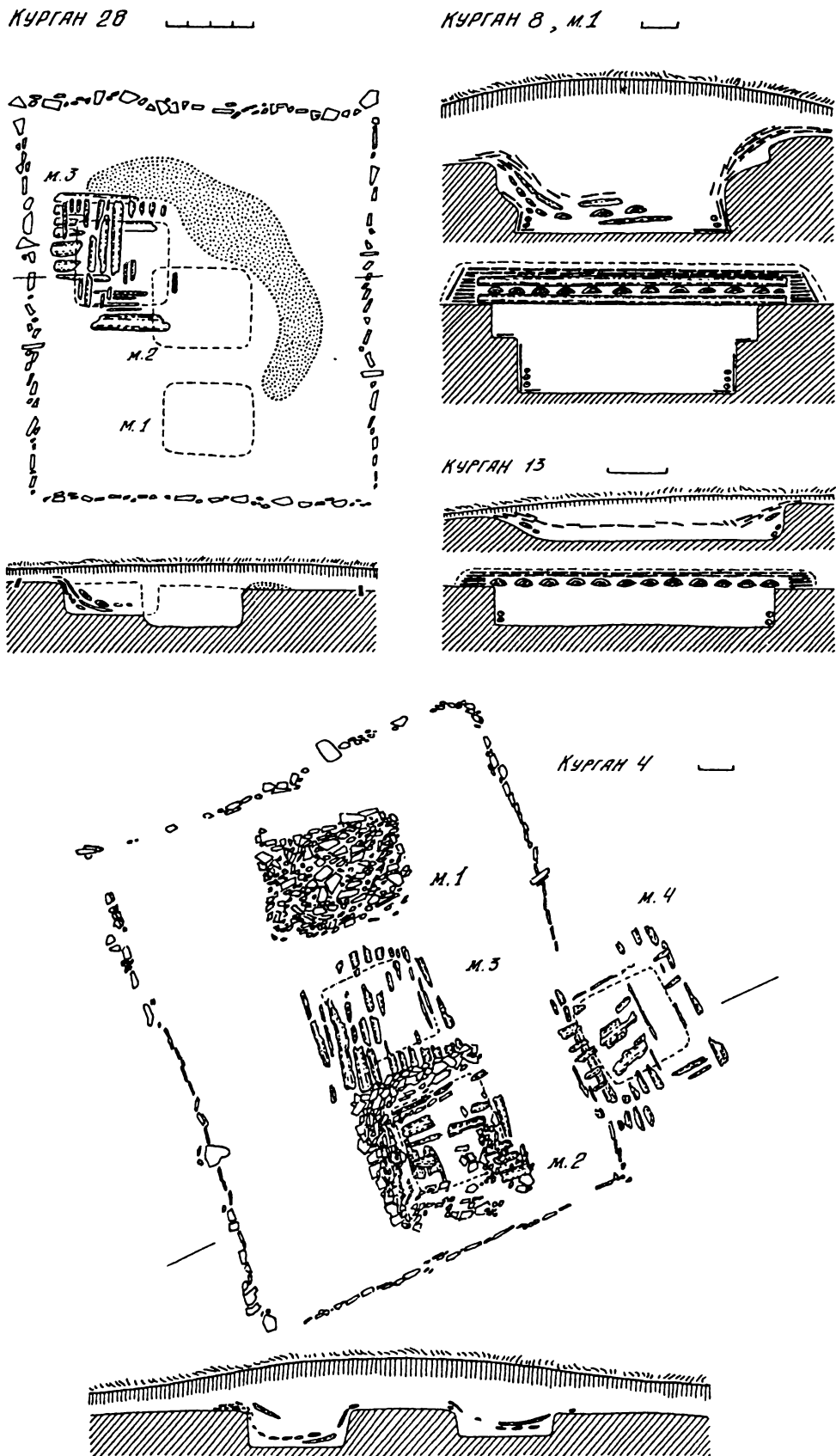

Рис. 68. Березовский могильник, курган 21: украшения, обертка шей мумий, коробочка с орнаментом. Глина (1), береста (2–3), остальное бронза

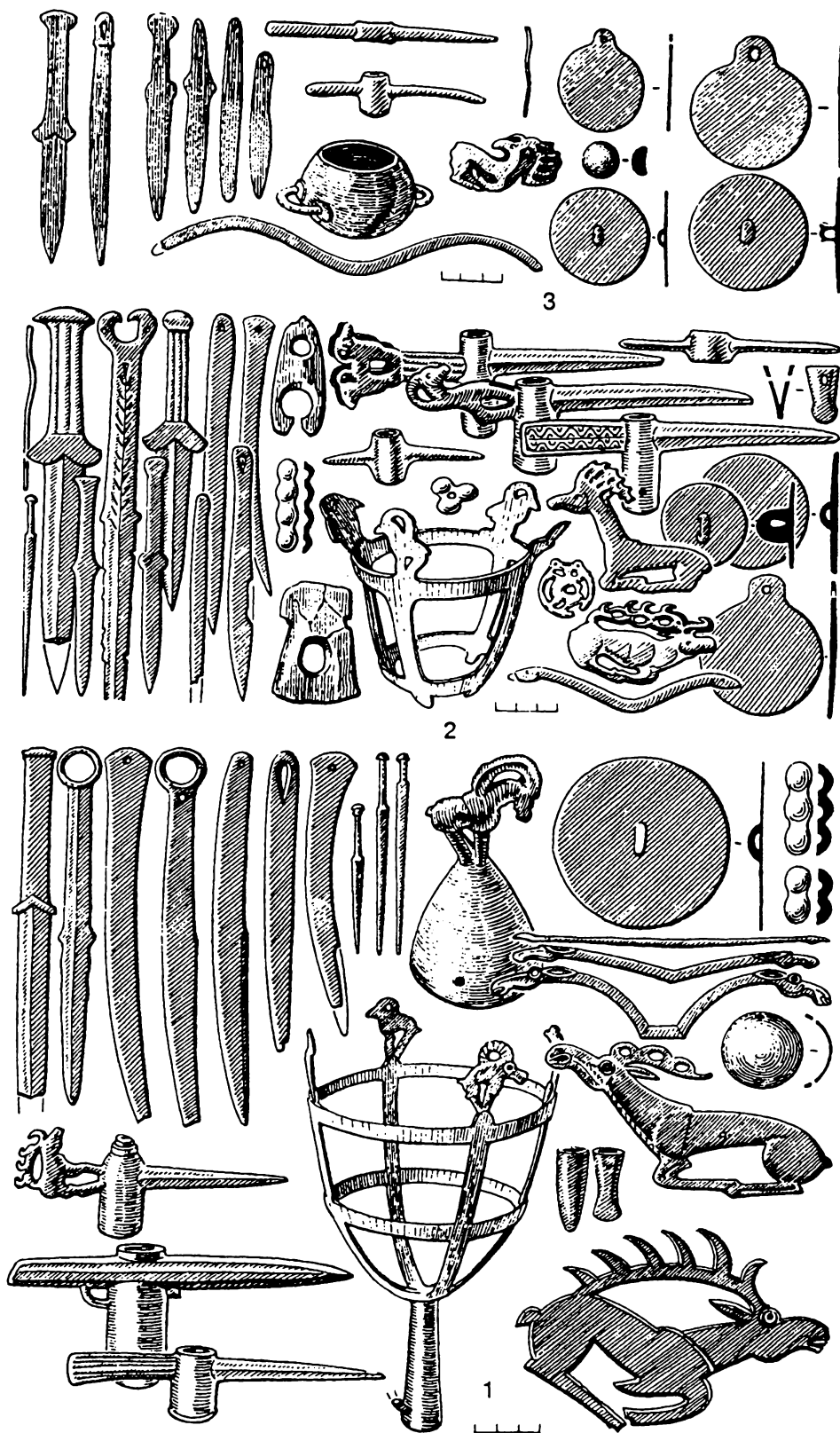

Рис. 69. Березовский, курган 21: инвентарь, керамика

[Субботин, 1983, с. 66]. Среди украшений имеют глиняные орнаментированные бляшки, обложенные золотом, и золотые нашивки с изображением хищников (рис. 70).

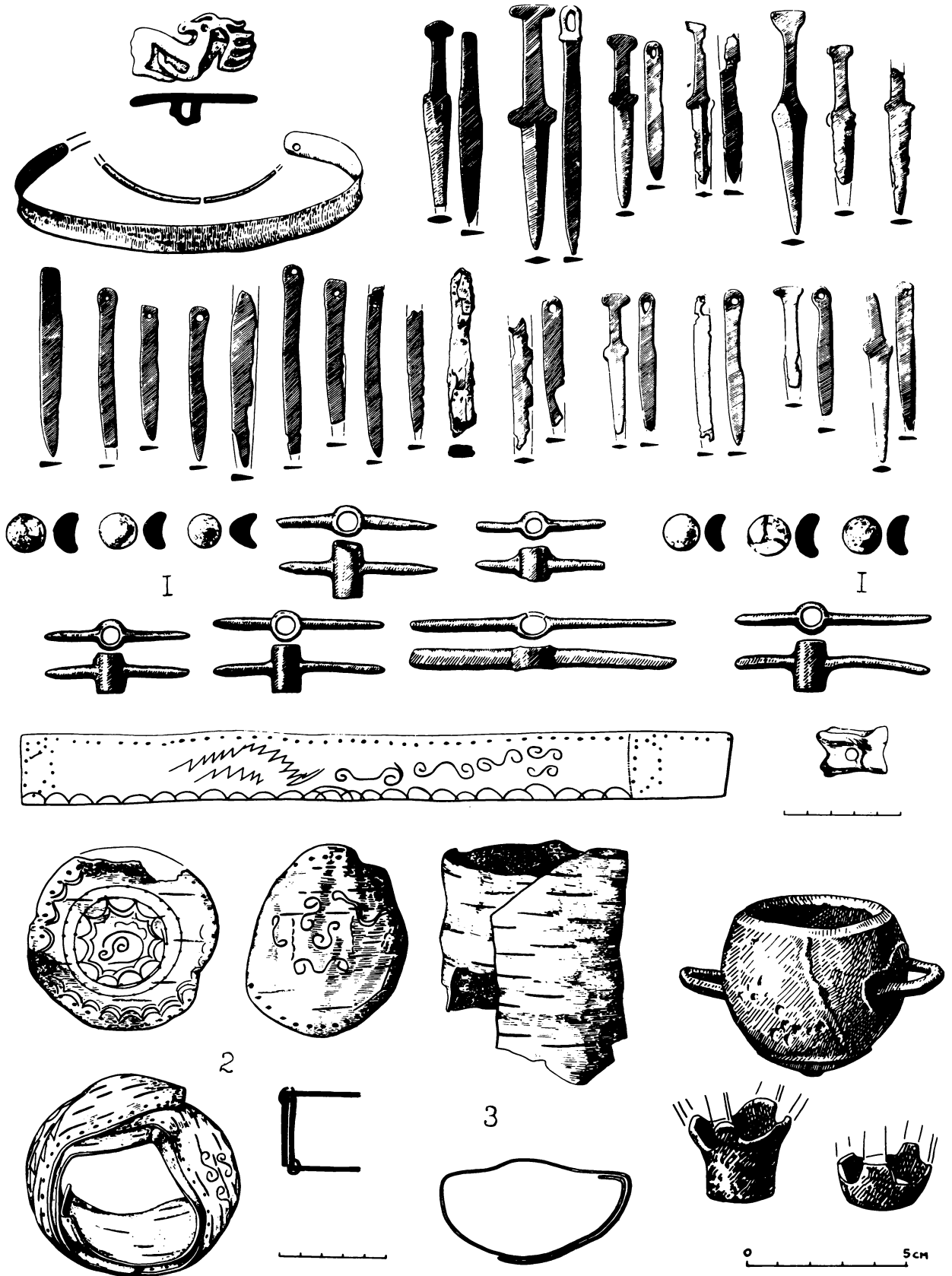
Второй курган, раскопанный мною у д. Береш в 1982 г., дал особенно много материала для сопоставления его с таштыкскими склепами. Под одним надмогильным сооружением оказалось две ямы, накат одной из которых частично закрывал другую. Обе ямы обставлены вертикальными столбиками, как тыном, вплотную к ним поставлен сруб из четырех венцов бревен, рубленный «в лапу», высотой 120 см. Мумии положили на полотах вдоль трех стен сруба главной ямы, после чего внесли в сруб бревна костра и закрыли его потолком из досок. Стенки сруба изнутри камеры и пол над покойниками украшали глиняные бляшки, облицованные золотом. Некоторые из них прилепляли к материи, другие прикрепляли острыми палочками. Поверх потолка, часть которого рухнула, но полностью сохранилась в пределах 4 кв. м, поставлены блюда, корытца и керамика для покойников. Полностью или частично сохранились 50 глиняных сосудов и приблизительно столько же деревянных блюд. Именно эти блюда сопоставлялись с таштыкскими (рис. 33). Помимо них на потолок были уложены 3 лошадиные шкуры с головами и обрезанными выше колен ногами. Блюда вырезаны (как таштыкские) из целого куска дерева, некоторые имели ручку. На одном блюде лежали части козленка (череп и кости) и двухдырчатый псалий из рога козули. Для наката на борта ямы уложены по 5—6 бревен, поверх них над самой ямой положили 3 наката бревен разного размера, чтобы придать всему сооружению форму усеченной пирамиды. Общая площадь камеры 30 кв. м, а площадь бревенчатого настила около 114 кв. м. Таким образом, надземное сооружение было значительно больших размеров, чем камера. Та же особенность прослеживается как в позднейших тагарских курганах степного района, так и в крупных таштыкских склепах. Сверху бревна закрыты полотнищами бересты общей площадью не менее 120 кв. м. Шиты разные куски, размерами от 30×30 до 60×70 см. В каждом 6—8 спрессованных слоев бересты. Поверх бересты и выкидов, разбросанных с трех сторон ямы, уложены брикеты дерна на высоту не менее метра. В результате все надмогильное сооружение превысило 2 м в высоту. Земляное сооружение закреплено каменной четырехугольной оградой 28×20 м, сложенной из плит песчаника на ширину до 1,5—2,0 м и высоту более 1 м. По углам и вдоль стен между участками ограды вкопаны 12 стел. Еще две стелы образовывали вход в ограду, площадью 8 кв. м. Вход с восточной стороны замурован плитами. К яме вел наземный проход шириной 2 м. Согласно реконструкции, его стенки были обставлены бревешками. Вход был крыт бревнами и вел на потолок сруба, за-

ставленный посудой. Ширина прорубленного в венце сруба отверстия около 1 м, а высота 30—40 см, т. к. первоначально было прорублено только одно бревно. К сожалению, в дальнейшем именно здесь прошел грабительский лаз, что отразилось на нашей реконструкции входа (рис. 71). Узкое отверстие, ведущее к потолку сруба, очевидно, имело тот же смысл, что и отверстия в одной из стен таштыкских склепов. Напомню, что последние, очевидно, прорубались для лучшей тяги огня при сожжении камер. В этой детали обнаруживается еще одно сходство со склепами.

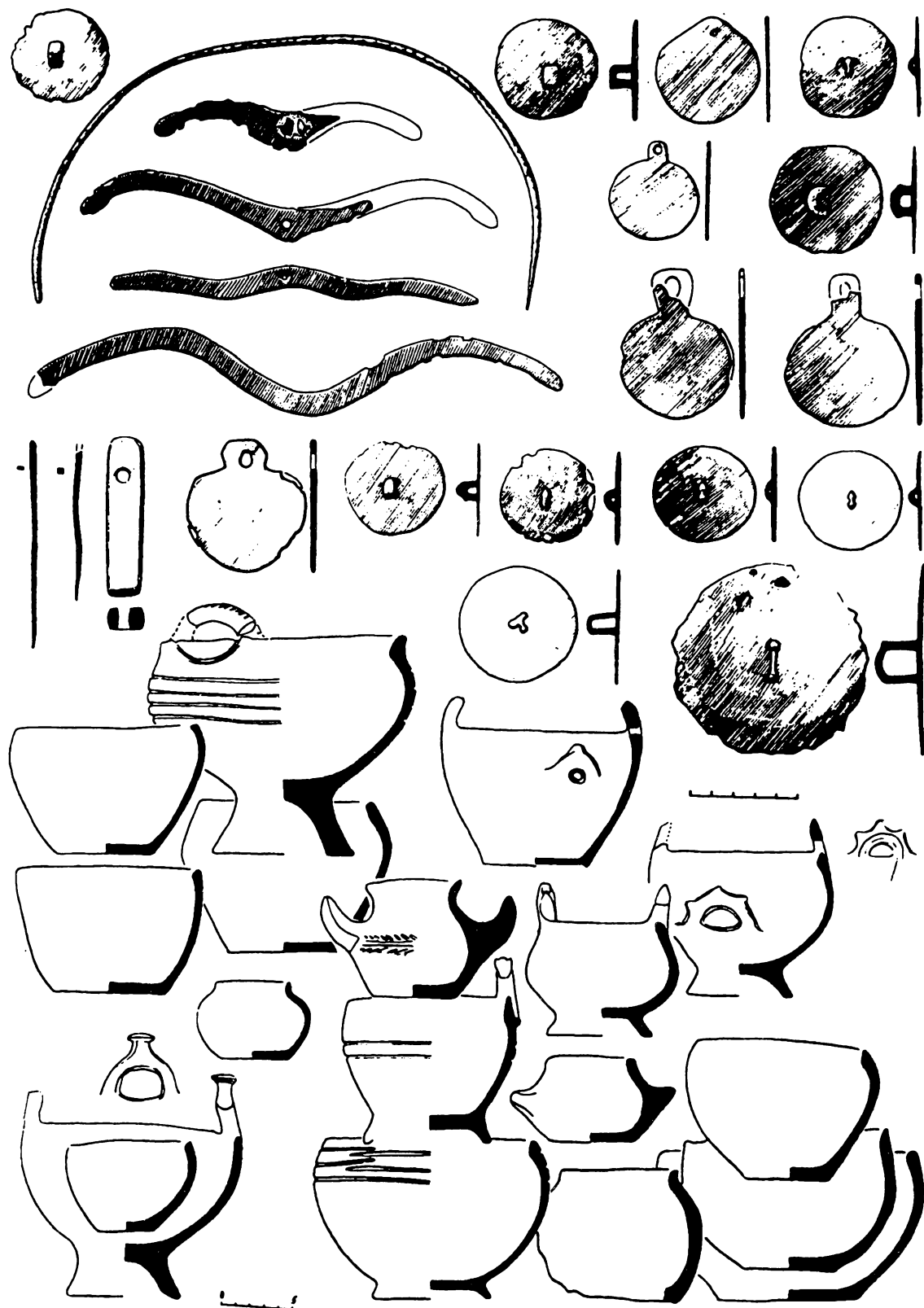
Во всех позднейших тагарских курганах найдены грубые глиняные бляшки разного размера и формы — квадратные, прямоугольные, круглые, конические. Они облицованы листочками золота и слюды, часто орнаментированы. В зависимости от своей формы бляшки служили бутафорными украшениями либо погребальной одежды (головных уборов, нагрудников, поясов), либо драпировок стен и балдахинов над покойниками. В берешском кургане собраны сотни бляшек и зафиксированы тысячи сгоревших или рассыпавшихся. Орнаментация бляшек как местная, так и явно принесенная из другого культурного мира. К последней относятся растительные узоры, розетки, кривые линии, являющиеся указателем синкретичности происхождения третьей стадии тагарской культуры (рис. 72, 73). В данном конкретном случае важно подчеркнуть безусловную генетическую связь глиняных бляшек кургана с деревянными бляшками из таштыкских склепов. Напомню, что в последних обнаружены бляшки, вырезанные из коры, круглые, не отличающиеся от тагарских, а также крупные четырехугольные и прямоугольные. В берешском кургане бляшки были плотно наклеены на ткань грубого полотняного переплетения. В таштыкском склепе круглые корьевые бляшки столь же тесно пришиты к двум кускам шерстяной ткани (см. Уйбат I, ск. 6). Места скопления бляшек в обоих случаях позволяют предположить наличие балдахинов. Таким образом, сходство таштыкцев с тагарцами не только в продолжающемся использовании бутафории для похоронных одежд, но и в одинаковом интерьере погребальных камер. Чрезвычайно важно, что на деревянных таштыкских и единичных глиняных тагарских бляшках имеются орнаменты в виде спиралей. В тагарских памятниках спирали вырезаны на бляшках из кургана Лисий [Курочкин, Павлов, 1995, рис. 2, 17—18], что еще раз подтверждает позднее время памятников, т. к. спиральные узоры появляются на Енисее только с таштыкской культурой.

Имеется еще очень оригинальная тагаро-таштыкская аналогия. Речь идет об имитации причесок на головах мужчин. В кургане у д. Береш прическа мужской мумии состояла из прижатых с правой и левой сторон головы двух массивных дугообразных пластинок, между которыми у темени сворачивалась



Рис. 70. Берш, к. 1: реконструкция камеры, вещи. Золото (1), кость (2), железо (3), бронза (4), глина (5)



Рис. 71. Береш, к. 2: погребальные камеры (реконструкции)

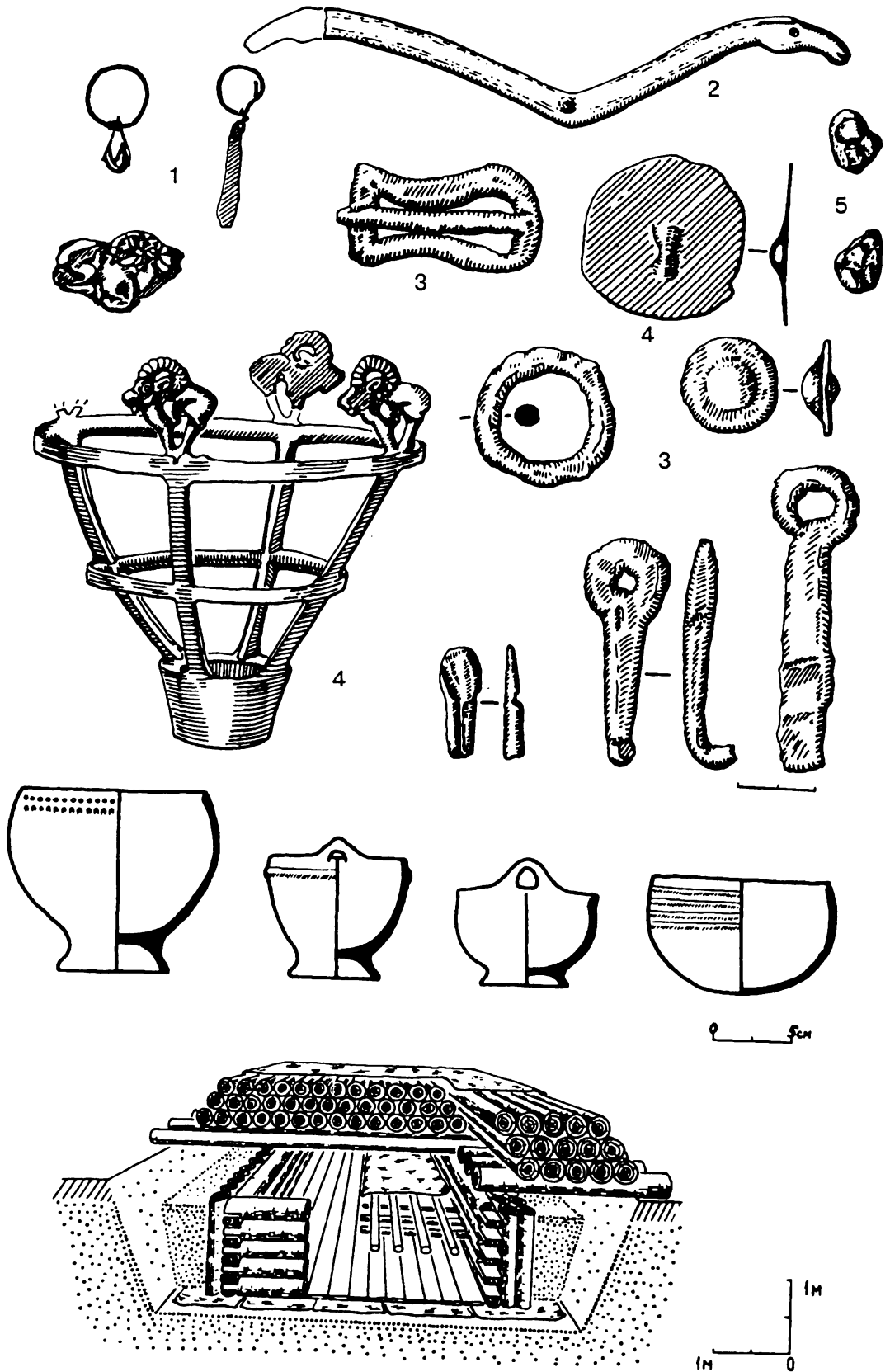

Рис. 72. Береш, к. 2, м. 1: глиняные круглые бляшки и их орнамент

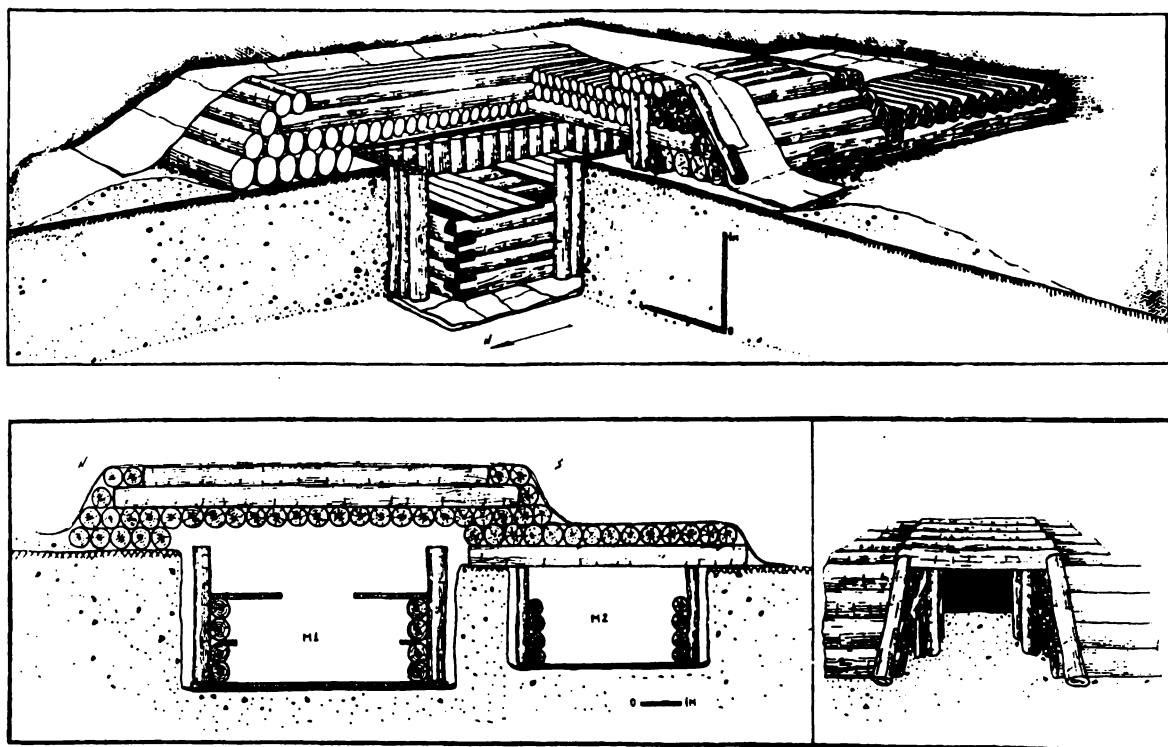

Рис. 73. Береш, к. 2, м. 1: глиняные прямоугольные и квадратные бляшки с орнаментом

собственная косица. Каркасом пластин служило ребро животного, которое обмазывалось глиной и облицовывалось слюдой. Треугольное сечение и расширение в нижней части пластины создавали впечатление подстриженных волос. Тоненькая свернутая косица на темени пряталась в кожаный мешочек или иной миниатюрный футлярчик. В нижней части пластин имеются сквозные отверстия для шнура или ремешка, которыми они крепились к голове мумии (рис. 74). В той же могиле найдено много обломков от аналогичных причесок. Точно такие же пластины от «прически» и в большом количестве были обнаружены в давно опубликованных позднейших тагарских курганах у с. Шестаково, но лишь теперь стали понятными [Мартынов, Мартынова, Кулемзин, 1971, рис. 85—86; Мартынов, 1979, табл. 38, 1—4]. Сходство прически мумии и той, что изображена на скульптурке воина из таштыкского склепа на

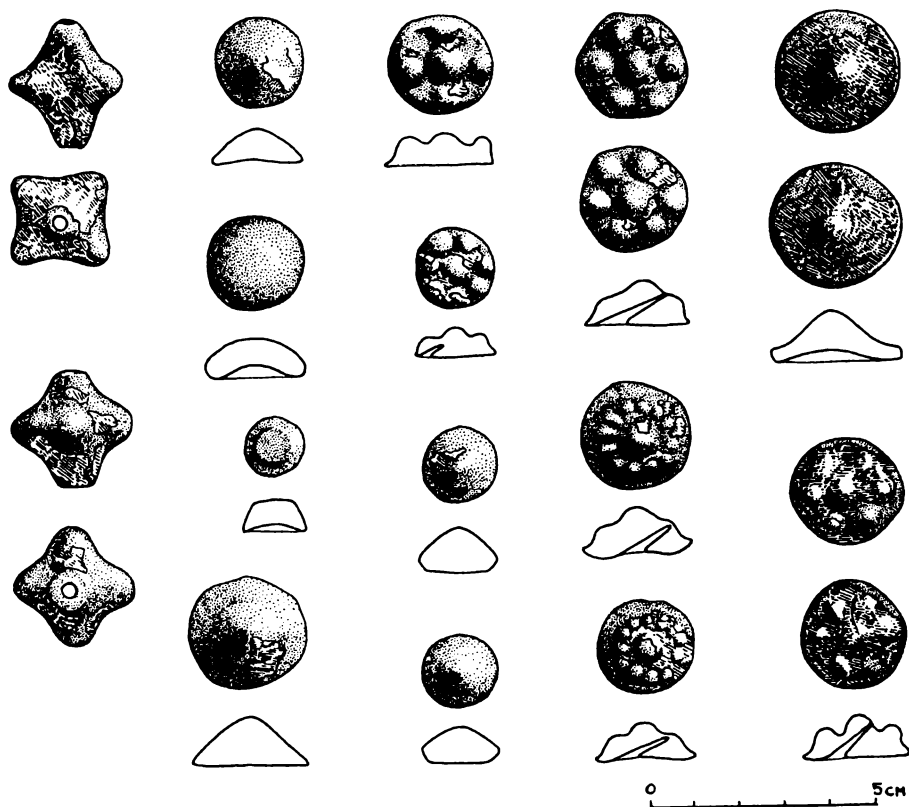
Уйбате (V—VI вв.), мною уже отмечено в литературе. На мой взгляд, глиняные пластины имитируют подстриженные волосы, изображенные на уйбатской деревянной фигурке. Но на темени у фигурки воина изображена сложенная вдоль головы коса или шиньон, у тагарских же мумий, как указывалось, косичка в чехле [Вадецкая, 1985, рис. 3, 7—8] (рис. 27, 3).

В кургане у с. Береш встречены немногочисленные миниатюрные бронзовые предметы вооружения и зеркала, но преобладают железные изделия, причем ножи, шилья и кинжалы лежат в деревянных пеналах. Имеются остатки деревянных моделей оружия. Керамика смешанных форм, тагарских и ранних таштыкских. На некоторых сосудах бордюры из простейших элементов — ямок, скобок, уголков, палочек. Среди новых форм керамики имеются такие, которые распространяются лишь в VI—VII вв., в частности одутловатые кор-

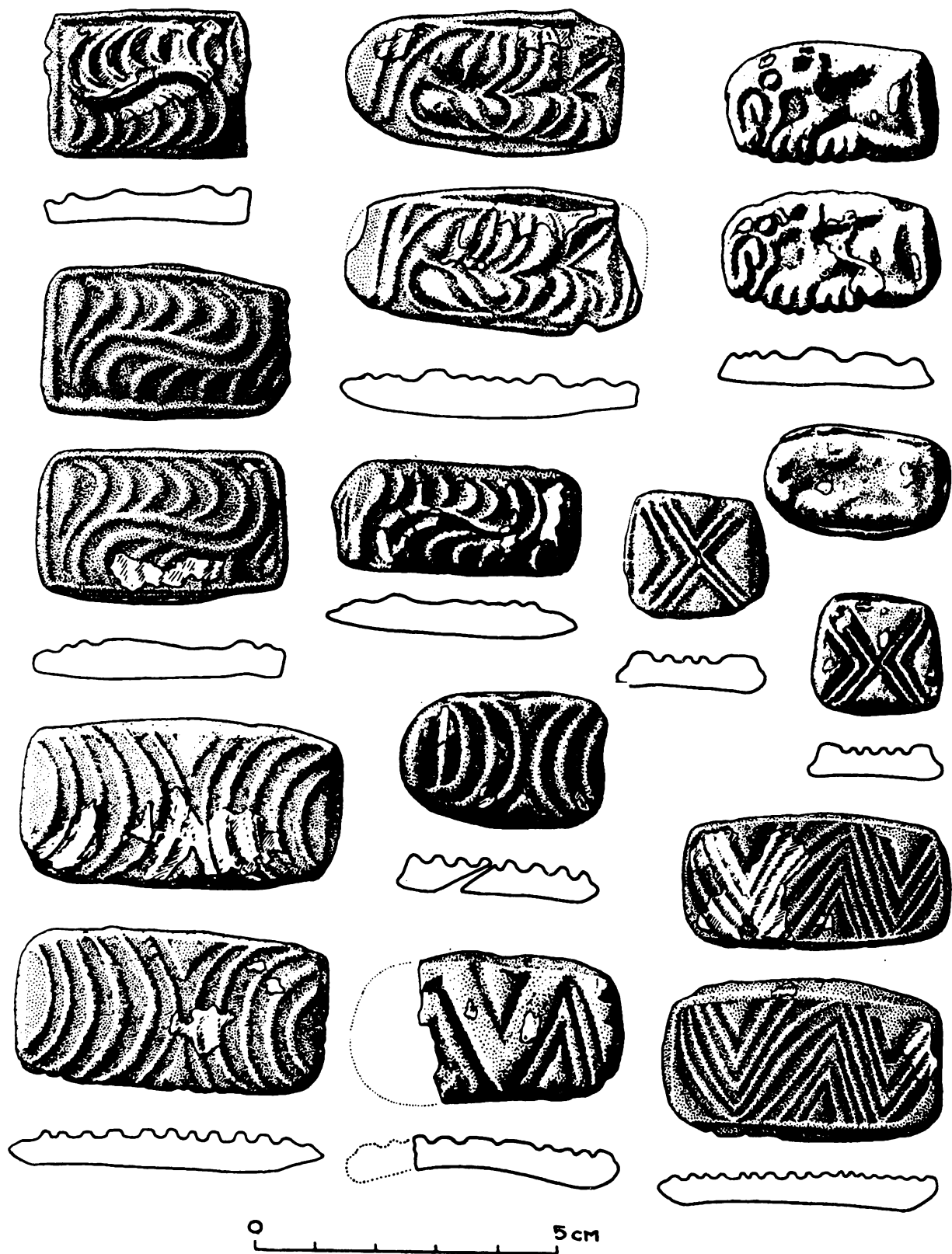

Рис. 74. Береш, к. 2, м. 1: голова мумии мужчины

зги с большим плоским дном и слабо выраженным венчиком [Мартынов, 1985, рис. 110, 123]. Найдено несколько костяных шильев и шпилек, очень схожих с таштыкскими. Таким образом, в целом курган синхронен таштыкской культуре. Датировочной вещью является серьга со свободным навесным крючком и пластинчатым щитком со штампованной имитацией зерен. Этот тип серег известен в Западной Сибири не ранее III—IV вв., но, предположительно, в V в. они не изготавливались [Ширин, 1994, с. 7]. Значит, курган чуть ранее таштыкских склепов V в. (рис. 75, 76).

К позднейшим из тагарских курганов в лесостепи, как указывалось, относится курган Кадат, раскопанный мною в 1983 г., а также несколько курганов у с. Шестаково. Кроме них, очевидно, у с. Тисуль. Их материалы изображены на таблице (рис. 77). По некоторым находкам можно предполагать, что шестаковские и тисульский курганы позже IV в., но никак не раньше. В одном кургане встречены 3 типа серег не ранее IV в. (Шестаково, к. 6). Одна серьга со свободным навесным крючком и плоским фигурным щитком. Вторая с кольцевидным крючком и спускающейся спиралью в один виток. Две серьги — с кольцевидным крючком и спускающейся вниз закрученной в несколько витков спиралью. Первые имеют аналоги в условно датироваемых памятниках фоминского этапа (III—начало V в.) [Ширин, 1994, с. 7]. Последние в комплексах Западной Сибири и Горного Алтая V—VI вв. [Гаврилова, 1965, рис. 4, 1; Чиндина, 1977, рис. 3, 5]. Поздняя дата одиночного кургана у с. Тисуль доказывается находками пряжек, две из которых, по указанию А. И. Мартынова, чисто таштыкского типа, а одна костяная — сходна с тюркской [Мартынов, 1972, с. 108—109]. В настоящее время в лесостепном районе известны памятники таштыкской культуры VI—VII вв., поэтому функционирование здесь позднейших тагарских курганов, включая V в., представляется возможным.

Таким образом, на большом материале подтверждается генетическая связь поздних тагарских племен с некоторыми из таштыкских. Следует оговорить, что связь прослеживается только с таштыкскими склепами сложных конструкций. Практически каждый из позднейших тагарских, так называемых тесинских, курганов имеет то либо иное изделие, а иногда стратиграфию, указывающие на их датировку в пределах III—IV вв. Что касается третьей стадии в целом, то по вещам, сходным с таштыкскими могилами, они могут датироваться с I—II вв. Репродукции собственно хуннских вещей в курганах находятся редко, и они специфичны. Это, главным образом, наконечники ремней, реже бляхи от уздечек или пуговицы. Значительно больше в курганах эпохальных изделий хунно-сарматского времени (II в. до н. э.—IV в.) типа пряжек, ножей, крюков. Предпологаемой новой дате для третьей стадии тагарской культуры с I—II по IV—

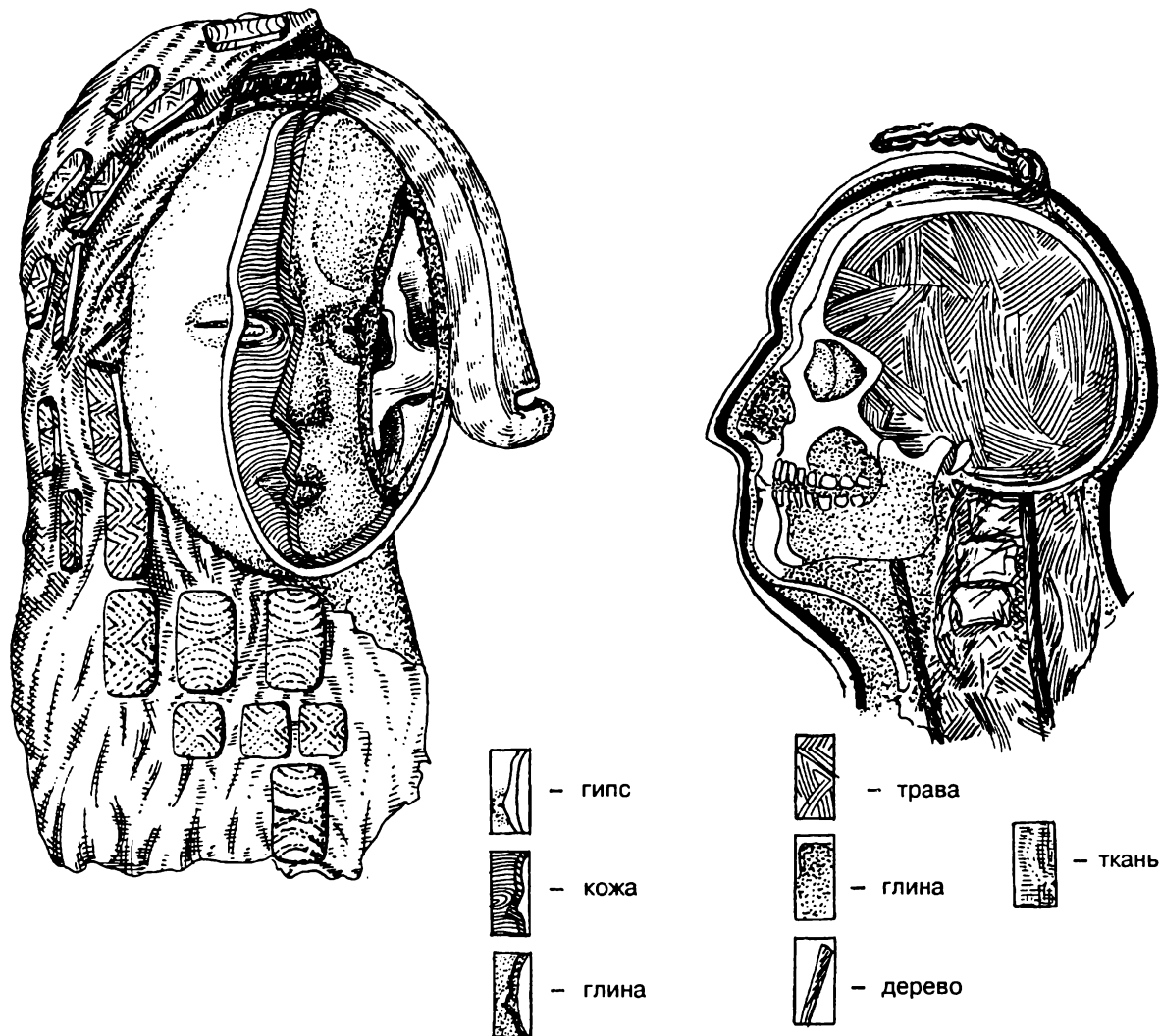
V вв. не противоречат найденные в курганах бусы. Напротив, они уточняют даты курганов в пределах предложенной хронологии. Я их использую для датировки курганов с учетом их типологии, хронологии и химического анализа бус. Коллекции бус рассматриваются соответственно предлагаемой периодизации тагарской культуры, но в обратном порядке, т. е. сначала из позднейших курганов, затем бусы из курганов с миниатюрами, наконец бусы из курганов второй стадии тагарской культуры.

§ 3. Датировка тагарских курганов по стеклянным бусам

Основой исследования являются бусы из первого кургана Береш, т. к. по ним можно сопоставить типы бус с химическим составом стекла. Их было собрано около 400, включая бисер. Для типологии использованы 285, состав стекла определен для 7 типов бусин. Бусы делятся на две группы — одноцветные и с металлическими прокладками [ММ, кол. 11002].

Среди одноцветных преобладают бусы, изготовленные по восточному рецепту в мастерских Среднего и Ближнего Востока (песок и зола растений с преобладанием натрия). По цвету большинство синих (136), меньше голубых (40) и зеленых (10), одна коричневая и одна желтая, последняя может отличаться происхождением, т. к. состав ее стекла не установлен. По типу бусы делятся на длинные и короткие цилиндрические пронизки (единичные), пронизи из трех нерасчлененных бусин (свыше 9) и отчлененные от пронизи бусины. Они круглые, уплощенные, с широким отверстием: при диаметре бусины 4—5 мм диаметр отверстия 1.6—2.5 мм. Единичные пронизи того же типа встречены в таштыкском могильнике Комаркова (II в.). Особую группу из одноцветных бусин и бисера составляют темнофиолетовые, изготовленные по особому рецепту (песок и поташ). Предположительно они из мастерских Индии, где изготавливались в I в. до н. э.—II в. Их очень много в забайкальских памятниках I в. до н. э.—II в. Возможно, что период распространения этих бус в Сибири совпадал со временем функционирования шелкового пути, одно из ответвлений которого проходило через Индию [Галибин, 1993, с. 66—68].

Бусы с металлической прокладкой двух типов (цилиндрические пронизки и пронизи из нерасчлененных бусин) одинаковы по происхождению с одноцветными, изготовленными по восточному рецепту. Но прокладки бывают золотые (4) и серебряные (1). От этих пронизей имеются в коллекции отдельные бусины: золотые (13), серебряные (23). Все такие же круглые, уплощенные, с большим отверстием, как голубые и синие. Неизвестен состав



Рис. 75. Береш, к. 2: инвентарь, керамика. Бронза (1), железо (2), кость (3), береста (4), дерево (5)



Рис. 76. Берш, к. 2, м. 1: украшение, керамика. Стекло (1), глина (2), золото (3), серебро (4), бронза (5)

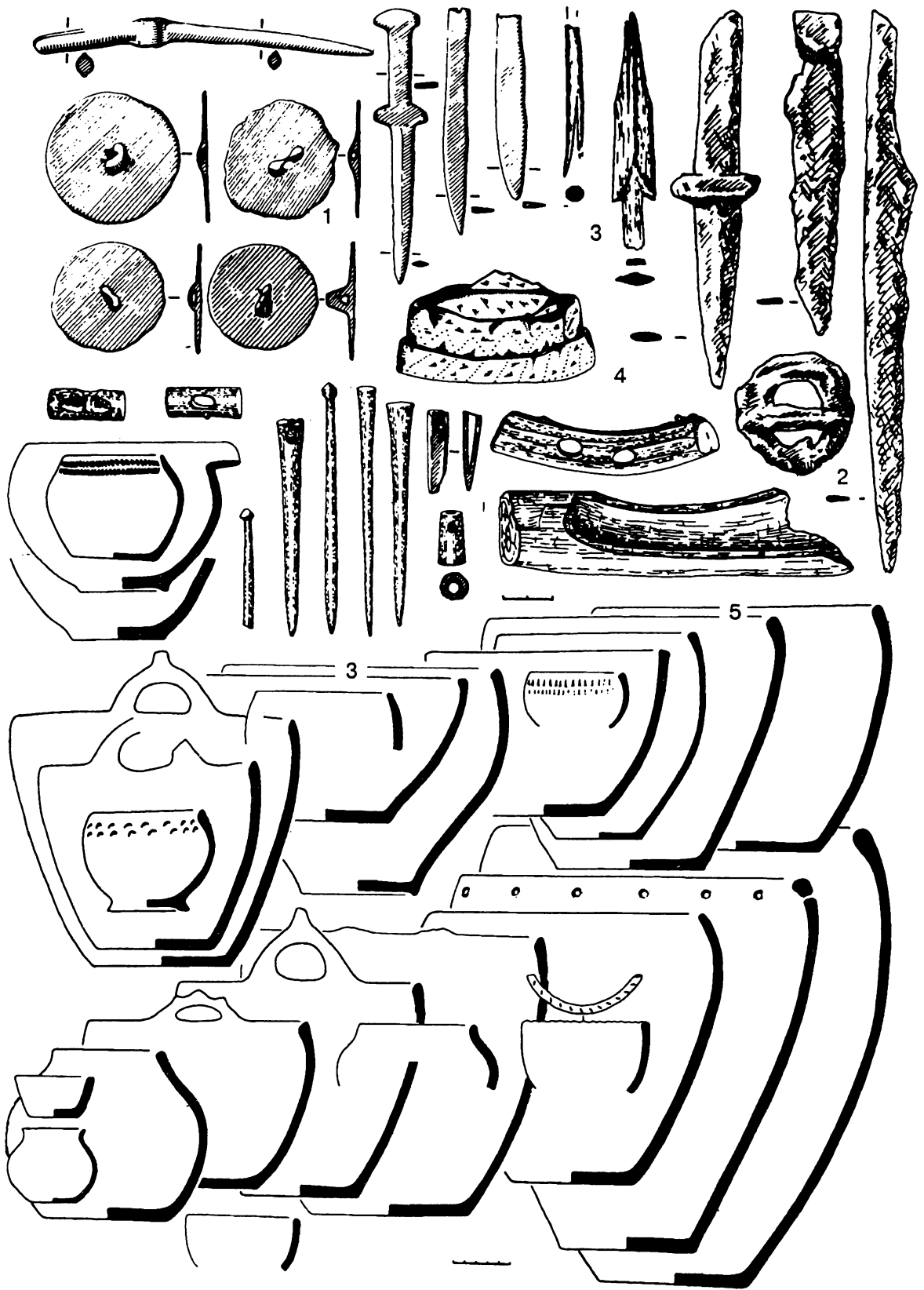

Рис. 77. Тагарские курганы тесинской стадии лесостепного района

4 крупных золоченых бусин бочонковидной формы. Подобные из содового стекла известны в могильнике Комаркова (II в.), а в Причерноморье широко распространены в I—IV вв. [Алексеева, 1978, с. 30, тип 1 «Б»]. Две бусины с золоченой прокладкой относятся к типу «катушкообразных», которые независимо от своего происхождения наиболее популярны были во II—III вв. Они известны от Индии, Средней Азии до Северного Причерноморья, где бытовали в I—III, а на Кавказе — и в IV—V вв. [Деопик, 1959, рис. 2, б—8]. Золоченые и серебряные бусины из наиболее распространенных в кургане обесцвечены марганцем, который в качестве обесцвечивателя стал применяться только со II в. [Галибин, 1983, с. 100]. Таким образом, курган не может быть датирован ранее II в. Но бусины с внутренним серебрением появляются в Северном Причерноморье только к IV в. [Алексеева, 1984, с. 239]. Таким образом, суммировав всю информацию о бусинах кургана, его, видимо, следует отнести к III в. Последнее подтверждается, как указывалось, типом золотой серьги, не встречавшейся в Западной Сибири до III в. (фоминский этап) (рис. 78).

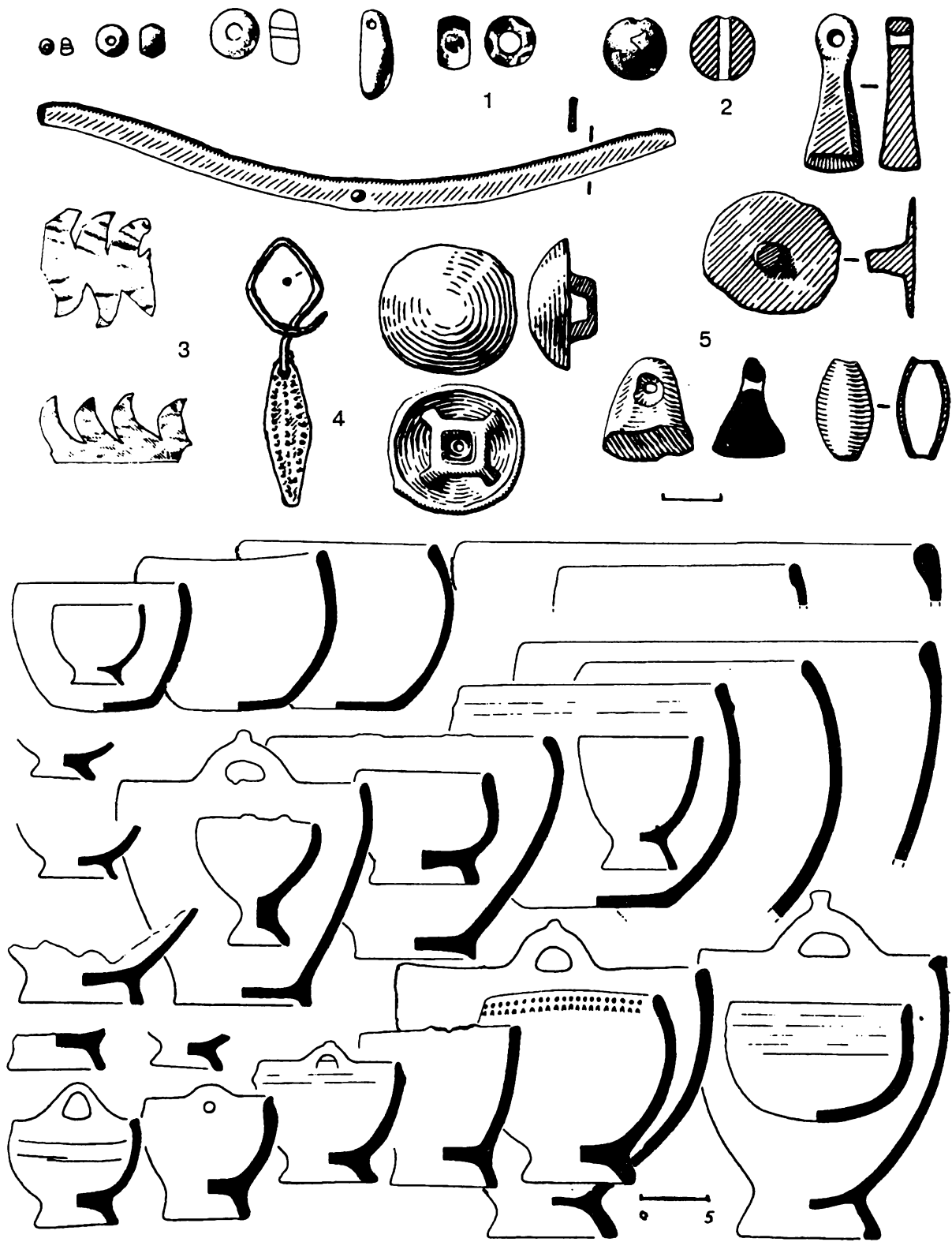
Во втором кургане найдено несколько бусин, но определяется одна глазчатая, синяя, с 3 голубыми глазами и белыми ободками, аналогичная найденным в таштыкских могилах II в. Но, как указывалось, этот курган позже первого.

Много бус (150, включая бисер) — одноцветных, с золотой прокладкой и полихромных — собрано в кургане Новые Мочаги, расположенном в степном районе. К сожалению, химический состав бусин не определен. Среди одноцветных преобладают голубые (82), цилиндрические и округлые. Одна пронизь, изготовленная из вытянутых трубочек путем отжатия щипцами, состоит из трех нерасчлененных бусин. Подобная технология появляется на рубеже I в. до н. э.—I в. н. э. Имеется несколько зеленых бусин и одна желтая, очевидно из содового стекла. 20 бусин и бисеринок фиолетового цвета аналогичны берешским. 26 бусин с золотой прокладкой. Это узкие трубочки, круглые бусины, бисер. 2 полихромные подвески имеют аналоги в Северном Причерноморье. Они треугольные, из разноцветного стекла, обе янтарно-желтые, с одной-двумя черной и коричневой полосами, разделенными белыми линиями. Появились в I в. до н. э. и были распространены по III в. [Алексеева, 1978, табл. 27, 60—65, тип 193]. Значит, по бусам дата кургана между I и IV вв. Вероятнее IV в., ибо эта дата подтверждается, как указывалось, другими наблюдениями. За пределами кургана имеются могилы. В двух могилах, расположенных около кургана и синхронных ему или датированных чуть позже, найдены бусы. В одной могиле (м. 3) они представлены голубой и тремя красными подквадратными бусинами, овальной бесцветной и гагатовой. Тип последней относится к I—II вв. Красные бусины схожи с обнаружен-

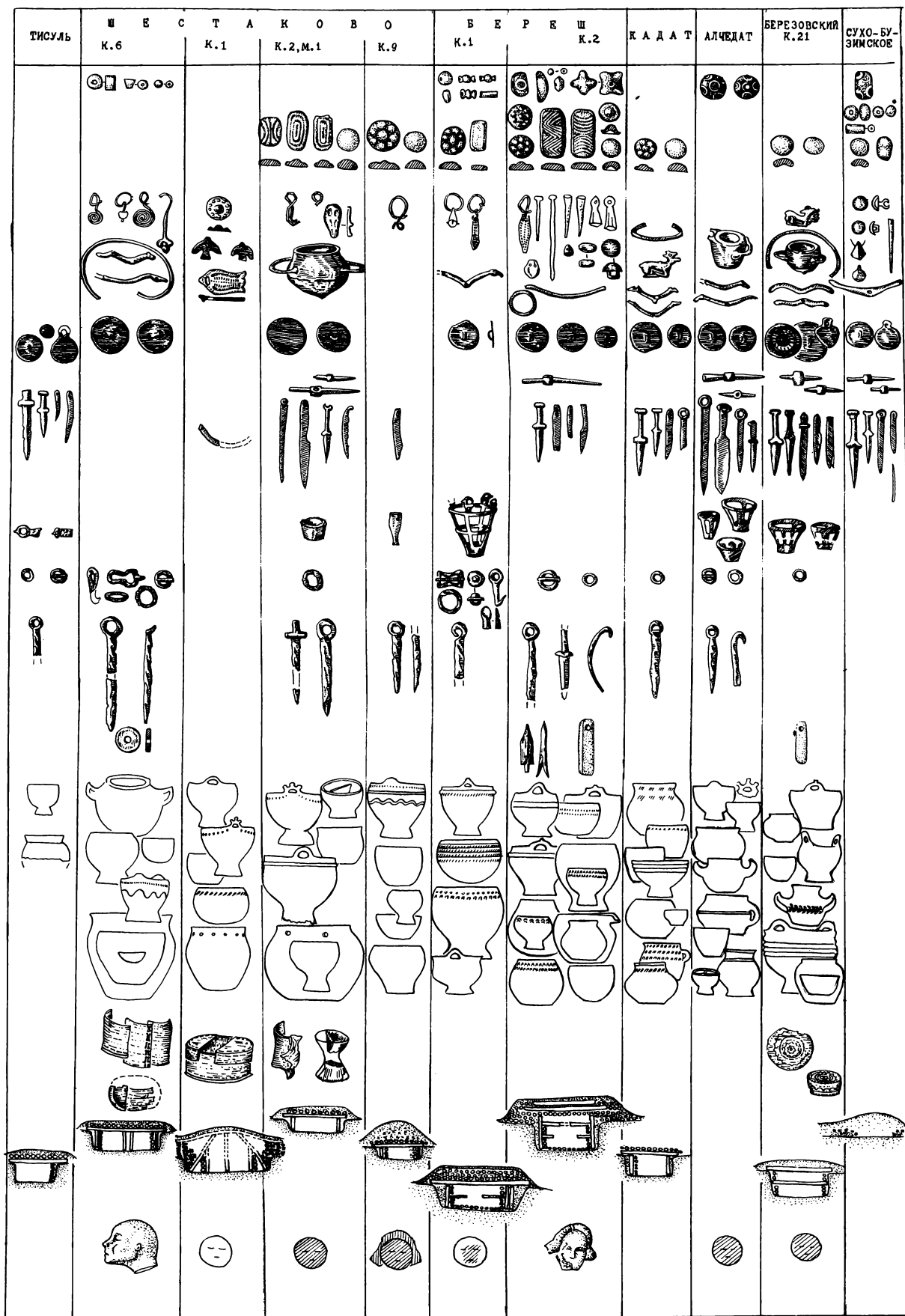
ными в могильнике Терский (II—III вв.). В другой могиле 24 голубые подквадратные бусины, не отличающиеся от бус самой камеры, и 2 цилиндрические бисеринки, видимо позолоченные (м. 6). В целом по бусам не устанавливается значительной хронологической разницы между сооружением кургана Новые Мочаги и расположенными рядом с ним могилами (рис. 78).

53 бусины одноцветные и 5 — с золотой прокладкой найдены в кургане Барсучиха. Среди одноцветных преобладают голубые (44), одна коричневая, зеленая, 3 желтых, 2 прозрачные бесцветные. Химический анализ не делался. По типологии определяется крупная синяя, характерная для античных памятников I—IV вв., и голубая пронизь из трех нерасчлененных бусин. По технологии бусы I—IV вв., как золоченые, так и одноцветные, поскольку отжаты щипцами, о чем свидетельствуют боковые закраинки (рис. 78) [ГЭ, кол. 2622]. Бусы были обнаружены также в нескольких могилах за пределами ограды кургана (м. 2, 3). Две бусины голубые, круглые уплощенные, схожи с изготовленными по восточному рецепту. Одна крупная голубая, типа, наиболее характерного в Причерноморье для памятников I—II вв. Прозрачная и голубая пронизи из двух нерасчлененных бусин с окраинками, изготовлены в пределах I—IV вв. Исключение среди серии бусин, относящихся явно к I тысячелетию, составляет одна крупная, овальная, бирюзового цвета, с нарисованным черным спиральным глазком. Подобные бусины, изготовленные по восточному рецепту, известны в конце второй стадии тагарской культуры (сарагашенский этап). Эта находка подтверждает существующее мнение, что глазчатые бусины долго использовались в качестве талисманов.

По публикациям известны бусы, обнаруженные в курганах, раскопанных в XIX в. В кургане Тесь были 4 бусины с золотой прокладкой и пронизь из 3—4 нерасчлененных бусин. Одна из бусин крупная, типа I—IV вв. Две голубые бусины найдены в кургане Кызыл-Куль. 3 глазчатые бусины найдены на Уйбате. На них по три и пять-шесть глазков. Глазки выпуклые. Аналогичные бусины в памятниках Северного Причерноморья относятся к I—II вв.

Таким образом, бусы из позднейших тагарских курганов подтверждают возможную датировку их с I в. и позже, но исключают возможность относить их ко II—I в. до н. э., как это принято в последние 30 лет.

Однако бусы, распространенные в первых веках новой эры, встречаются и в более ранних тесинских курганах, чем курганы Уйбат, Новые Мочаги, Тесь, Кызыл-Куль и др. Имеются в виду курганы с бронзовыми миниатюрами, в которых нет никаких железных изделий (Назаровский; Сухобузимский; Степновка), и курганы, в которых сочетаются миниатюры с железными изделиями (Алчедат; нижняя камера Лисьего кургана; Толстый

		Береш к.1	Барсучиха I (курган)	Барсучиха I (грунт.могила)	Мочаги (курган)	Мочаги - 81 м.3,6,7	
одноцветные	голубые	29 10 1	44 1	11 1	80 1	1	
	зеленые	10		1	1		
	синие	134 2	1	1		1	
	желтые	1	1		1		
	красные					4	
	фиолетовые	42			20	1 2 3	
	бесцветные		1	1	1	3	
	коричневые		2				
	с фольгой	золотой	22	8 1		26	
		серебряной	24				
глазчатые	голубые			1			
	зеленые				2		
другие материалы					2		
					1	1	

Рис. 78. Типы стеклянных бусин из тесинских курганов и окружающих их могил

Мыс V, к. 3). Проанализированы 10 бусин из кургана у с. Назаровское [ГЭ, кол. 1130]: костяная, 6 одноцветных стеклянных (зеленая, 2 голубые, 3 синие) и 3 стеклянные глазчатые. Одна голубая с тремя выпуклыми глазками и плохо различимыми желтыми ободками. Бусина такого типа найдена в таштыкском могильнике у оз. Горькое, в Северном Причерноморье они встречаются в памятниках I—II вв. [Алексеева, 1975, табл. 14, 28—30]. Вторая бусина синяя с тремя белыми кружками, аналогичная найдена в кургане 2 у д. Береш (III—IV вв.), но распространены они в

Северном Причерноморье еще ранее рубежа новой эры Третья бусина голубая с тремя синими плоскими глазками и широкими коричневыми ободками. На Енисее схожие встречены в ранних таштыкских могильниках у оз. Горькое и Салбык.

В кургане Сухобузимском 5 нефритовых бусин (белые и зеленые), 4 стеклянные синие и глазчатая были нашиты на сумочку [МАЭ, кол. 1010]. Синие, судя по закраинкам, изготовлены щипцами, что распространено с I в. Глазчатая бусина крупная, белая, покрыта белыми волнистыми полосами между 4 синими глазками, три из которых

выпуклые с коричневым ободком, четвертый без ободка, плоский. Комбинация в орнаменте бус глазка и волнистой линии характерна для римского времени [Деопик, 1959, с. 59]. Похожая бусина имеется в Знаменском кладе, найденном на левом берегу Енисея (I в.).

В кургане у с. Степновка найдена одна глазчатая бусина, 4 глазка которой обведены двумя ободками, такая же найдена в таштыкском могильнике у д. Комаркова. В Северном Причерноморье этот тип бус был распространен в I в. до н. э.—III в., особенно популярны бусы в I в. до н. э.—I в. [Алексеева, 1975, табл. 14, 21—23].

В кургане Алчедат найдена бусина с выпуклыми глазками, аналогичная бусине из Назаровского кургана [Мартынов, 1974, рис. 7, 19]. В кургане 3 могильника Толстый Мыс имеются пронизи с золоченой прокладкой, а в кургане Лисий грушевидные подвески, распространенные в Северном Причерноморье в I в. до н. э.—III в. Таким образом, самые ранние тесинские курганы по бусам датируются с I в. до н. э., а позднейшие, соответственно, не ранее II в. (рис. 67, 77, 88).

Рассмотрю, как эти даты согласуются с хронологией предыдущей, второй стадии (или сарагашенского этапа) тагарской культуры. Практически не вызывает сомнения, что вторая стадия разделяется на два-три хронологических этапа. С этим согласны все исследователи. На примере могильника у ручья Березового указывалось, что отличительным признаком этапов является отсутствие или наличие в могилах миниатюрных моделей в том или ином количестве. Это не является случайностью, т. к. одновременно с миниатюрами появляются новые изделия, а также некоторые новшества в проведении обряда. А именно, стенки ям начинают обставлять столбиками, т. е. появляются двойные стенки: тын и сруб. Возникает обычай после похорон сжигать могилу со всеми покойниками. М. П. Грязновым были предложены условные даты для раннего (IV в. до н. э.) и позднего (III в. до н. э.) этапов второй стадии. Они обусловлены лишь предположением, что более поздние начинают со II в. до н. э. Омоложение датировки третьей стадии (I—IV вв.) омолаживает и вторую (сарагашенскую) по крайней мере в пределах II в. до н. э.—I в. Новые даты соответствуют стеклянным бусам, имеющимся в значительном количестве во второй стадии культуры, а также подтверждаются первыми единичными находками привозных железных пряжек.

Бусы значительно отличаются от поступающих на Енисей в первых веках новой эры. Только в поздних сарагашенских могилах встречаются бусины или бисер, изготовленные по западному рецепту. Это мелкоцилиндрический бисер из голубого фаянса и единичные бусины из янтарного стекла. Их химический состав определен В. А. Галибиным в следующих сарагашенских могильниках: Медведка, к. 1—4; Медведка II, к. 1; Степ-

новка, к. 2; Ашпыл, к. 26; Березовский, к. 4, 8, 28 [Галибин, 1983, с. 88—100; 1985, с. 15]. Но большинство бус из позднесарагашенских могил и все из более ранних изготовлены по восточному рецепту. Они преимущественно бирюзового цвета, по форме овальные, биконические, короткие и длинные пронизки. Имеются пронизи из двух-четырех бусин, среди которых большинство сделано путем накручивания стеклянной массы на твердую основу. Из такого же стекла изготовлены бусины, обвитые одной или несколькими белыми или черными нитями. Глазчатые бусины бирюзовые с глазками в виде черно-желтых запятых или желтых кружков. Производят впечатление нарисованных. Кроме стеклянных бусин появляются нефритовые и сердоликовые, в том числе с вытравленным орнаментом, их считают индийскими. Датировка бус из сарагашенских могил затруднена следующими обстоятельствами. Во-первых, хронология и типология бус из Среднего Востока не разработана. Во-вторых, они стали поступать в Присаянье значительно позже их изготовления и распространения по другим странам. Исключение могут составлять лишь два типа бусин. Во-первых, длинные полихромные пронизи, обвитые одной белой нитью или двумя — белой и черной (курган Новомихайловка), появившиеся в памятниках Северного Причерноморья со II в. до н. э. [Алексеева, 1978, с. 45; Кузьмин, 1994, рис. 9]. Во-вторых, среди нерасчлененных бусин незначительную группу составляют изготовленные из вытянутых трубочек и отжатые щипцами [Курочкин, 1988, рис. 13, 13—15; 1993, рис. 22]. Эта технология возникает в Северном Причерноморье на рубеже н. э., но предположительно самая ранняя дата таких бусин в Индии и Средней Азии — со II—I вв. до н. э. [Литвинский, 1973]. Индийские сердоликовые бусины, встреченные в сибирских могилах, в том числе с бусами новой технологии, покрыты разнообразным вытравленным орнаментом: параллельные полосы поперек и вдоль отверстия бусины; восьмеркообразные фигуры, крестообразные узоры, заключенные в четырехугольную рамку. Бусины с восьмеркообразными узорами были использованы А. И. Мартыновым для датировки курганов. Поскольку они распространены в Индии с III в. до н. э., то эта дата им перенесена и на сибирские памятники [Мартынов, 1979, с. 83]. Между тем маловероятно, чтобы эти бусы поступали на Енисей ранее II в. до н. э., т. к. все торговые связи Индии с Китаем и Восточным Туркестаном велись через Бактрию (со II в. до н. э.), а на ее территории индийские бусы известны с конца I в. до н. э.—I в. [Шеркова, 1991, с. 25; Мандельштам, 1966, табл. 7, 9]. Практически не вызывает сомнения то обстоятельство, что массовый приток бусин на Енисей произошел при активно действующем шелковом пути не ранее, чем с середины II в. до н. э. А бусины из Средиземноморья попали уже с конца I в. до н. э.

В этом убеждают коллекции бусин. Они, как правило, смешаны: среди восточного стекла встречаются единичные средиземноморские и каменные индийские бусины, а также нефритовые из Восточного Туркестана. Значит, поступали бусы уже из общих торговых центров Туркестана (рис. 79).

Первая железная импортная пряжка найдена в сарагашенской могиле на территории Есинской МТС в 1952 г. А. Н. Липским (к. 3).

Курган имел насыпь высотой 50 см и ограду 8×7 м (ЮЗ—СВ). Ограда сложена из вкопанных камней и разделена пополам стенкой. Северная половина свободна, в южной яма со срубом в 5 венцов, 3×3×0.75 м. Пол был покрыт корой, накат над ямой отсутствовал. Похоронены 3 человека, кости истлели, кроме остатков черепов и ног, судя по которым, они лежали параллельно, головой на ЮЗ. Вдоль западной стенки стояли 4 сосуда, два целых, от двух обломки. В северном углу кости овцы и коровы. Находки располагались в области тела одного скелета: медная цилиндрическая пронизка, медное колечко «застежки», стеклянные пронизки и бусина. Здесь же клыки собаки, кабарги, пряжечка «с клювиком», костяное шило. Видимо, все относилось к украшению пояса. Пряжка железная, восьмеркообразная, с припаянным неподвижным крючком. Независимо от того, поступила она среди торговых изделий от хуннов или от сарматов, время ее изготовления — не ранее II в. до н. э. Целые сосуды необычной формы. Один миниатюрный на едва намеченном поддоне. Второй с высоким поддоном и прямым венчиком. Обломки сосудов от банок, украшенных коннелюрами или ямками (рис. 80). В описи Абаканского музея из этой могилы также значатся бронзовые нож и зеркало, колпачковидные нашивки [ИА, ф. 1, 956, л. 42—46].

Вторая железная пряжка найдена в сарагашенской могиле 2 Полтаковского кургана [Курочкин, 1993, рис. 22] (рис. 80). Пряжка восьмеркообразная, с подвижным язычком. У сарматов они получают распространение примерно с начала новой эры [Мошкова, 1989, с. 189]. Ввиду ценности изделия пряжка обложена листочками золота. В том же комплексе вместе с пряжкой уникальная серьга в виде полого золотого шарика, к которому припаяны капельки золота. Здесь же разнообразные бусины, некоторые в виде пронизей из нерасчлененных бусин, изготовленных из вытянутых трубочек при помощи шипцов. Весь комплект импортных вещей — бусы, серьга, пряжка — не ранее I в. до н. э. Причем, в могиле практически нет миниатюрных моделей, т. е. курган не поздний.

Омоложение дат второй стадии тагарской культуры потребует рассмотрения хронологии и первой, что давно назрело. Пока ее условно подтягивают к скифской эпохе, хотя для аналогов вещей мало, ибо весь период сибирского «звериного стиля» относится ко второй и третьей стадии. Хронологические границы первой стадии пред-

ставляются очень широкими, т. к. в Минусинском крае эталонные памятники первой стадии (подгорновский этап) составляют по численности больше всех других, вместе взятых [Вадецкая, 1986, с. 79]. Но этот вопрос не относится к теме моего исследования.

§ 4. Сравнение основных черт тагарской и таштыкской похоронной практики

Общими чертами обряда поздних тагарцев и таштыкцев являются сложная обработка покойника, чтобы сохранить тело или его заменитель до погребения, обычай накапливать покойников для совместного погребения и одноактного сожжения. Много и более конкретного сходства. Так, при мумификации и имитации тела умершего использовали общие способы (набивка травой), обряжали покойников в похоронные одежды с бутафорными украшениями, акты похоронных процедур сопровождали жертвоприношениями, в том числе человеческими.

Общие черты обрядности сконцентрированы в материалах раскопанного мною кургана у д. Береш, а частично проявляются при анализе других, тесинских. Камеры всегда сожжены, около нескольких курганов обнаружены могилы с человеческими жертвоприношениями, в курганах похоронены мумии и остатки мумий, головы которых облицовывали глиной или гипсом либо поверх глины накладывали гипс. Лица раскрашивали, хотя и иначе, чем таштыкцы.

Как описывалось, при сооружении склепов и при похоронах таштыкцы клали под ограду остатки тризн, а в могилу труп человека, часто расчлененный и разбросанный. Человеческие жертвоприношения сопровождали похороны и у тагарцев. Около ограды кургана у д. Береш в небольшой ямке лежал заколотый ножом в живот мужчина в скорченном положении. При строительстве кургана Кадат (Вадецкая, 1983) в углы ограды и между стенами положили 5 человек в скорченном положении и отдельно еще 5 голов людей [Вадецкая, 1986, с. 124, № 1, 2]. Около кургана Барсучиха люди со связанными руками и ногами были втиснуты в маленькие каменные ящики. Примечательно, что одной жертве положили остатки пиршества в виде аккуратно сложенных костей овцы, с которой предварительно было съедено мясо [Пшеницына, 1975, с. 159]. У ограды кургана Есино IV (раскопки Паульса, 1988) были в ямках под плитами уложены люди со связанными руками и ногами, ничком или в согнутом положении. Один зарезан железным ножом под лопатку. Конструкция кургана не вызывает сомнения в его отнесении к третьей стадии культуры, хотя при

		Новомихайловка			Большой Полтаковский			Толстый Мыс
		к.1 м.3	к.1 м.2	к.1 м.1	м.2	м.4	м.3	к.1 м.1,2
одноцветные	голубые							
	зеленые							
	желтые							
полихромные	глазчатые							
	полосчатые							
Другие материалы	аргиллит							
	камень	нефрит						
		сердолик						
бронза								

Рис. 79. Типы стеклянных бус из сарагашенских курганов

102 скелетах была лишь одна находка — бронзовый миниатюрный нож.

В берешском кургане впервые были замечены не только головы мумий, но и иное от мумифицирования: трава, палочки вдоль ребер, кожа. Одна лучше сохранившаяся мумия реставрирована. По ней установлен способ мумификации, заключающийся в следующем. Тело трупа от шеи и до живота разрезали, освобождали от внутренностей, вместо которых в голову и тело вкладывали особый состав травы, смешанной с угольками. Ноги, руки и туловище обертывали жгутами жесткой травы и обшивали толстой кожей, заранее скроенной для частей тела и сшитой, как таштыкские куклы, из мелких кусочков кожи швом через край. Голову обмазывали со всех сторон глиной,

ею же заполняли глазницы. Лицо моделировали глиной, в глиняные глаза вставляли бусинку, имитируя зрачок. Чтобы придать голове вертикальное положение, под нижнюю челюсть забивали глину, а вдоль позвоночника с двух сторон прокладывали прутики, верх которых втыкали в эту глину. Шею к туловищу крепили разным способом: обтягивали травой и кожаными ремешками, обертывали берестой, обмазывали, включая ключицы, глиной. В последнем случае это уже напоминает дальнейшие таштыкские бюсты на подставках. Глиняная голова берешской мумии была обшита, как и все тело, кожей. Она очень похожа на кожаные лица таштыкских погребальных кукол — со впадинами для глаз, скулами и нашитым кожным носом. Так же выглядели болванки, на которых лепили головы

РАЗЛЫБ III	КАМЫШТА	СТЕПНОВКА	БСИНСКАЯ МТС	Б Е Р Е З О В С К И Й к.4, м.2	К.28, м.3	НАЗАРОВО	Б О Л Ъ Ш О Й ПОЛТАКОВСКИЙ М.2	Т О Л С Т Ы Й М И С к.1, м.1-2	Т И С У Л Ь к.17, м.2

Рис. 80. Курганы с бронзовыми миниатюрами

для таштыкских бюстов. Лица раскрашивали, для чего сначала наносили на них тонкий слой глины и гипса. Оформление лица было индивидуальным. В частности, одни лица гипсовые, другие глиняные. На мумиях из кургана Новые Мочаги гипсом в одних случаях подкрашены только глаза и губы, а в других гипсовую массу наносили полностью и затем окрашивали в желтый или серый цвета. На лица этих мумий нанесены черные полосы либо красные точки и трилистники [Кузьмин, Варламов, 1988]. В кургане Кызыл-Куль на части гипсовых масок были кружки на щеках, а на других та же роспись, что у мужчин из таштыкских могил, т. е. лицо окрашено красным и поверх этого фона нанесены черные полосы. На месте глаз тагарские скульптуры, как и таштыкские, имеют прорезы, имитирующие сомкнутые веки. Значит, в приемах моделирования лица трупа и его росписи проявляется связь между тагарскими и таштыкскими традициями.

Мумии обряжали и сооружали на голове прическу. Пока известен один вариант мужской прически, схожий с прическами таштыкских воинов: подстриженные волосы с косичкой на темени. Выше эта прическа была описана (рис. 74). Состав одежды на берешской мумии одинаков с той, которая сохранилась на таштыкских мумиях из эглахтинского могильника. Нижнюю одежду составляла рубаха из грубой ткани, поверх нее надевалась кожаная. Обе с треугольным вырезом на груди. Края выреза кожаной одежды обработаны подогнутой полоской кожи, обшивка и швы вдоль выреза и на плече выполнены швом через край, как у таштыкцев. Верхняя одежда состояла из двух меховых шуб (одна мехом наружу, а другая мехом внутрь) и мехового нагрудника. К одежде пришиты глиняные пуговицы, а к поясу одной из берешских мумий подвешена вырезанная из бересты фигурка человека (рис. 81—83).

На мой взгляд, при мумифицировании тело человека клали в соль, обмазывали смолой, как это практиковалось в Сибири и Монголии, но специально мясо с трупа не снимали. Обмазка лица, а не черепа подтверждается разными наблюдениями. Так, в одном склепе под обмазкой шеи оказались бусы, частично застрявшие в глине (Уйбат), под другими масками сохранились следы волос и сами волосы (Барсучиха, Кызыл-Куль) либо отпечатки бровей. На фрагментах глины внутри рта сохраняются отпечатки не только зубов, но и складок десен, неба. Трупы не членили, поэтому у них имеются стопы и кисти рук. Тем не менее в литературе бытует суждение, что сначала труп человека превращали хирургическим вмешательством в чистый скелет, а затем по нему восстанавливали из травы и глины тело. Аргументируется это суждение наличием глины в глазницах и в полости рта. Но кроме глины нельзя было приспособить иной пластический материал для имитации глаза, чтобы укрепить в нем бусинку-

зрачок, а также чтобы воткнуть в голову концы прутьев, проложенные вдоль позвоночника. С превращением трупа в скелет путем хирургических операций трудно согласиться, но возможно, что голову при мумифицировании временно отделяли. Кроме того, известны наблюдения, когда пытались реставрировать мумию или тело после того, как оно естественным образом превратилось в скелет. Наблюдения относятся к костным остаткам одного из курганов, раскопанных в конце XIX в. (Кызыл-Куль). Антрополог Г. Горощенко на 55 черепах из 109 обнаружил посмертную трепанацию, а также остатки обмазки глиной. Причем некоторые черепа были трепанированы вскоре после смерти людей, а другие — на уже истлевшей голове, т. е. по сухому черепу. Сохранность тонких косточек носа показывала, что череп был естественно обнажен от всех мускулов, без хирургического вмешательства [Горощенко, 1899, с. 178—179]. Черепа были обмазаны либо глиной, либо глиной и гипсом, либо еще одним слоем глины поверх гипса. Последнее обстоятельство объясняется разной степенью сохранности покойников при похоронах. Как следует из дневников А. В. Адрианова, целые мумии были размещены вдоль стен камеры, а в углах положены кучами одни черепа [Адрианов, 1902—1924, с. 60]. Вероятно, от этих мумий остались только головы, облицовка которых уже растрескалась и ее закрепили, вновь обмазав череп свежей глиной. Таким образом пытались реконструировать внешний вид к моменту захоронения, как это делали при погребениях таштыкских мумий [Вадецкая, 1980, с. 114—115]. Бюсты со следами починки новыми кусками гипса встречены и в таштыкских склепах (Тагарский остров).

При описании погребального обряда у таштыкского населения, генетически связанного с поздними тагарцами, я подчеркивала аргументацию обычая производить одновременное захоронение и сожжение всех положенных в склепы. Напомню, что об этом свидетельствуют единичность сооружения камер и каменных стен склепов, интерьер внутри камер (полаты, алтари, пологи, место для костра), способ сожжения; заполнение ям при входе сосудами, разная степень сохранности человеческого пепла к моменту погребения, что объясняет разнообразие используемых для него емкостей, и т. д. Многое из перечисленного касается и тагарских камер. То обстоятельство, что в кургане у д. Береш потолок сруба сплошь заставлен посудой и заложен шкурами животных, не оставляет сомнения в одноактности произведенного в нем погребения 63 человек. Особенно четко прослеживаются в тагарских камерах различия в физическом состоянии похороненных людей, т. е. полные или неполные трупы, части трупов, отдельные черепа и кости скелетов. Это порождает разнообразие точек зрения относительно совместности или индивидуальности



Рис. 81. Береш, к. 2, м. 1: мумия мужчины, обшитая кожей (реконструкция)



Рис. 82. Береш, к. 2, м. 1: мумия мужчины: верхняя часть, под тканью с бляшками (1); средняя часть (2), нижняя часть (3)

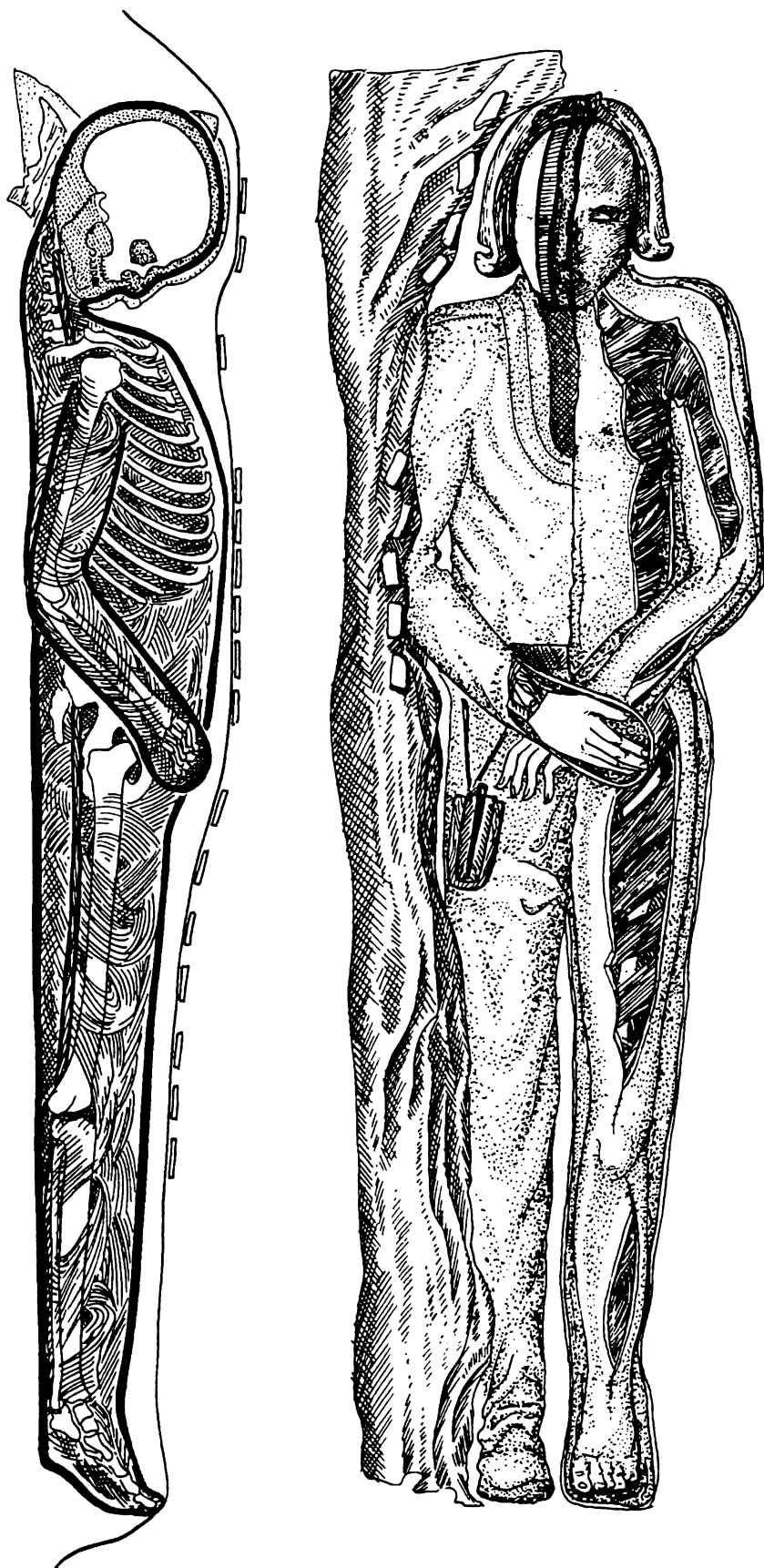

Рис. 83. Береш, к. 2, м. 1: фрагмент спрессованной одежды — шерстяная ткань (1), кожа (2), мех (3)

предавания людей земле [Вадецкая, 1986, с. 84]. Нельзя категорически утверждать, что все тагарские коллективные могилы являются родовыми склепами, куда в течение длительного времени, ста и более лет, вносили покойников, а через эти сто лет вносили топливо, сжигали и возводили над могилой массивное сооружение. Между тем именно так объясняли происхождение коллективных могил Г. Мергарт и М. П. Грязнов. И это простое, но ничем не доказанное объяснение стало шаблоном. Фактические наблюдения свидетельствуют о разных правилах обряда для различных групп общества, а также о захоронениях и перезахоронениях в процессе очень длительных ритуалов. На примере берешского кургана, где было 2 могилы, можно сказать, что одна из них была использована для захоронения откуда-то извлеченных остатков, т. е. черепов и небольшого числа костей скелетов, а вторая — для мумий, изготовленных в разное время [Вадецкая, 1995, с. 100—105].

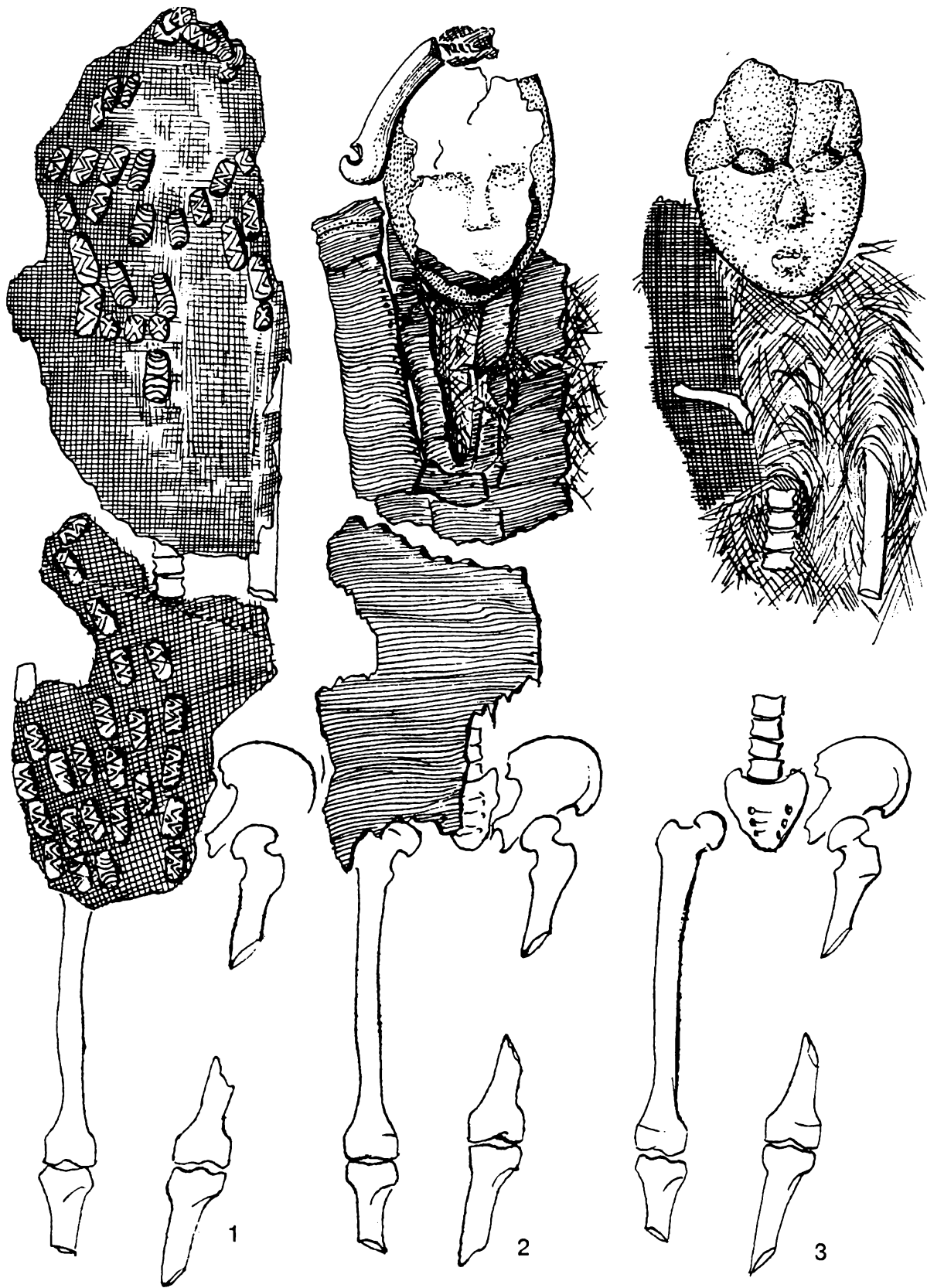
Наибольшее сходство прослеживается между позднейшими тагарскими курганами (Уйбат, Тесь, Кызыл-Куль, Барсучиха, Новые Мочаги, Береш)

и достаточно стандартными таштыкскими склепами сложной конструкции, вариант III (Уйбат, ск. 1—3, 5—8, 11; Тепсей, ск. 1, 2; Ташеба, ск. 1; Изых, ск. 1, 2; Сыры). Имеются основания предполагать, что некоторых людей поздние тагарцы начали кремировать. Такие сведения содержатся по раскопкам Уйбатского склепа и Барсучихи. В склепе у с. Шестаково найдена глиняная голова, которую привязывали к какой-то имитации туловища [Мартынов, 1979, с. 132]. Уже в тагарских курганах начинают заменяться глиняные бутафорные бляшки на деревянные.

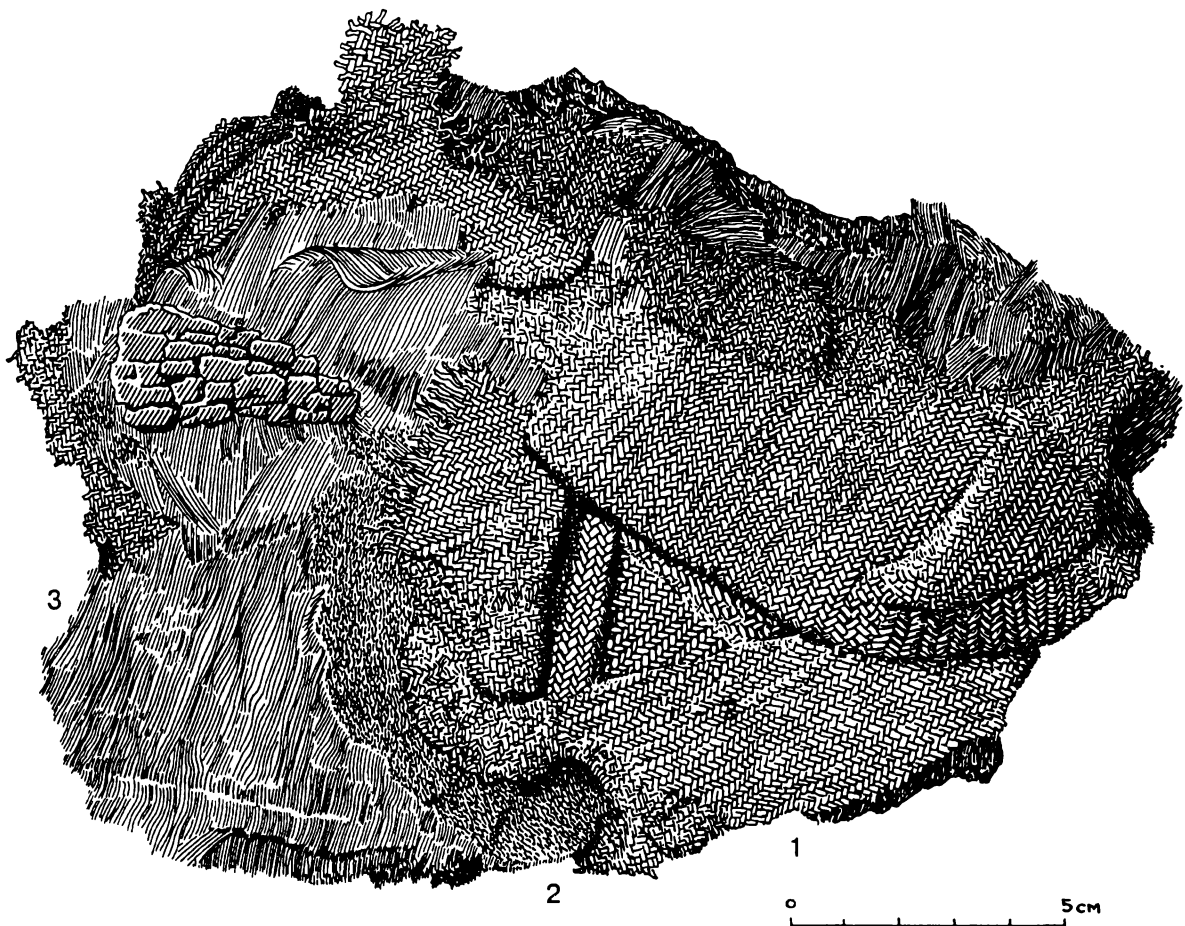
Сходство таштыкских склепов индивидуальных конструкций (вариант II) с тагарскими прослеживается только в общем: монументальные камеры, способ их сожжения, обычай устраивать человеческие жертвоприношения, наличие среди форм керамики тагарских котловидных сосудов.

Между таштыкскими склепами простой конструкции (вариант I) и тагарскими курганами нет общего. Напомню, что это небольшие и неглубокие котлованы со стенками, укрепленными плитами, к которым прижато по одному-два бревна. В них положены куклы с пеплом, а не бюсты.

Покойники закрыты бревнами и сожжены. Эти склепы похожи на некоторые из таштыкских могил, где больше обычного собрано остатков погребенных, например на могилу 33 на могильнике Новая Черная IV, где сруб был надстроен несколькими рядами плоско уложенных плит, а изнутри обставлен вкопанными на ребро плитами. В могиле были перезахоронены кости 8 человек и остатки кремации еще от двух. Пока мало обнаружено как подобных могил переходного типа к склепам, так и миниатюрных склепов. Последние на поверхности отмечены еле приметными каменными выкладками и как таштыкские склепы не воспринимаются, поэтому их часто называют то могилами, то склепами (Новая Черная IV,

м. 21; Барсучиха IV, м. 1—3). Миниатюрные склепы расположены в непосредственной близости от таштыкских могил. Выявление таких склепов лишь вопрос времени. Ранние склепы сожжены. Этот обычай возникает еще в период поздних грунтовых могильников типа Таштык, Красная Грива. Наконец, обращает на себя внимание то обстоятельство, что ни в миниатюрных, ни в иных склепах простой конструкции нет котловидных сосудов. Они, как подчеркивалось, отсутствуют и в грунтовых таштыкских могилах.

Таким образом, генетическая связь тагарцев прослеживается хотя и значительная, но лишь с одной весьма представительной группой позднего таштыкского общества.

Глава 2

ИНОКУЛЬТУРНЫЕ МОГИЛЬНИКИ

В лесостепях Присаянья не обнаружены какие-либо грунтовые могилы, в том числе таштыкские, хотя раскопаны остатки культурного слоя с таштыкской булавкой, астрагалами, черепками. Остается открытым вопрос, проживали ли здесь одни тагарцы или могилы другого населения запаханы. В степях тагарцы проживали совместно не только с ранними таштыкцами, но и с другим народом, происхождение которого не менее загадочно, чем таштыкцев. Высказаны противоречивые суждения о культуре этого населения и его взаимоотношениях с тагарцами и таштыкцами. К сожалению, могильники, как правило, не опубликованы, хотя имеются давно раскопанные, поэтому о них высказываются версии, не подтвержденные документально, т. е. графическими таблицами, позволяющими их сравнивать. История изучения могильников отражает суть основных проблем, связанных с этими памятниками.

С. А. Теплоухов, давая характеристику таштыкскому переходному этапу (времени сосуществования грунтовых таштыкских могил с позднейшими тагарскими, тесинскими курганами), предположил, что в «эту таштыкскую эпоху, как переходную, сооружались, должно быть, могилы и уклонявшиеся от стандартного типа» [Теплоухов, 1929, с. 50]. Иными словами, он ожидал появления могил самых ранних среди таштыкских. В 1938 г. на Уйбате II антрополог Г. Ф. Дебец раскопал 4 могилы, схожие с таштыкскими срубам, но под каменными выкладками. В них похоронено по одному человеку, без кремации, и 5 сосудов, среди которых, по мнению С. В. Киселева, были тагарские и таштыкские. Эти могилы С. В. Киселев отнес к тагарскому рядовому населению, т. е. к доташтыкским грунтовым мо-

гилам [Киселев, 1949, с. 165]. Анализ сохранившегося материала из могил на Уйбате II позволяет уточнить, что могилы относятся не ранее чем к I в. (по золоченой катушкообразной бусине) и два сосуда украшены таштыкскими бордюрами. Таким образом, они могут быть ранее классических таштыкских.

С 60-х гг. началось исследование могил, отличающихся как от тагарских курганов, так и от таштыкских. Сейчас они раскопаны приблизительно в 30 пунктах и составляют более 500 могил, которые преимущественно образуют компактные изолированные кладбища. Иногда они расположены около тагарских курганов, но чаще прямо на древних курганах. Подробный анализ этих кладбищ, раскопанных в 60—70-е гг., сделан М. Н. Пшеницыной, которая отнесла их к одной культуре с позднейшими тагарскими, тесинскими курганами. Предполагается, что они отражают либо беднейшую часть общества, либо какую-то новую этническую группу [Пшеницына, 1979, с. 70—88]. В них единый с курганами местный инвентарь в виде ножей, пряжек, а также копии нареченных застежек и блях хуннского типа. Иногда могилы находятся рядом с тесинскими курганами. Мною обращено внимание на то, что эти могилы не имеют с тагарской культурой ничего общего, кроме эпохальных предметов, поэтому я поставила вопрос о выделении новой культуры, которую предложила назвать «каменной», по месту раскопок крупнейшего могильника [Вадецкая, 1986, с. 99—100]. Название не закрепилось, поэтому для отличия памятников от тагарских я их именую «инокультурными». Предлагаю таблицу, отражающую сходство и различие инвентаря в тесинских курганах и инокультурных могилах. Она включает

материалы из основных известных инокультурных могильников либо могил. Для таблицы использованы архивные материалы (Каменка III, V; Тепсей VII; Оглахты V; Мохов I, II; Уйбат II, Есинская МТС), публикации (Корова, Разлив II; Барсучиха IV, Калы), собственные раскопки (Красный Яр). Информация по каждому могильнику унифицирована: вверху показаны бусы и детали одежды либо головных уборов, затем ножи, кинжалы, наконечники стрел, ниже формы керамики, виды погребальных сооружений, единичные маски на лицах покойников (рис. 84).

Могильники трудно исследуемые, т. к. каждый содержит разнообразие могилы. Тем не менее, на мой взгляд, выделяются общие для всех признаки. Для кладбища выбирали возвышенности — склоны логов и берегов рек либо насыпь, образовавшаяся от развалившихся древних погребальных сооружений. В последнем случае кладбище размещалось поверх более древнего кургана, и плиты древних оградок либо ящиков использовались для новых могил. Кладбища небольшие по площади, поэтому могилы располагали очень тесно друг к другу. Новые могилы устраивали не только между старыми или вплотную к ним, но часто в одну яму подхоранивали несколько ящиков один на другой. Таким образом, скученность могил образовывалась их ростом как по горизонтали, так и по вертикали. Захоронения производили в разное время года: зимой — на поверхности земли, с весны по осень — в ямах. Это объясняет различную позу и ориентировку покойников, т. к. для зимних могил использовали уже имеющиеся ящики, иногда по размерам подходящие только для скорченных покойников. Разная численность покойников объясняется обычаями первичных и вторичных захоронений. Для совершения последних собирали кости неполного скелета. Покойников в первичных погребениях обряжали в одежды, украшенные подлинными пряжками, пуговицами, а не бутафорными. Их закрывали шкурой овцы. Иногда шкуру подкладывали под голову или в ноги. Мумификация и кремация покойников производилась только на тех кладбищах, которые синхронны таштыкским либо являются ранними таштыкскими, т. е. эти обычаи не были связаны с правилами похорон инокультурного населения. Вышеизложенное показывает, что данные могильники не имеют каких-либо общих признаков по обряду погребения с тагарцами. Последнее суждение дополняет характеристика найденных в них вещей. В могилах полностью отсутствуют характерные для тагарских курганов глиняные бляшки, бронзовые пирамидальные подвески (какие-то престижные знаки покойников), миниатюрные бронзовые копии оружия. Практически нет и миниатюрных зеркал. Найдено всего 4 экземпляра на все могилы, т. е. столь же мало, как в таштыкских грунтовых могилах и склепах. Это явно тагарские изделия. В то же время в

поздних могилах имеются костяные булавки для одежды и шпильки, отсутствующие в курганах, но многочисленные в таштыкских могилах. Керамика состоит из сосудов новых форм — небольших банок и кубков, не отличающихся от таштыкских, а также сферических и геометрических сосудов. Сосуды преимущественно без орнамента, реже имеют волнистый наклепной валик. Последняя деталь специфична именно для инокультурных могильников. В поздних могилах встречаются кубки и банки, украшенные простейшими таштыкскими бордюрами. Геометрические плоскодонные сосуды (низкие, прямоугольные, четырехугольные, пятиугольные, квадратные) также являются индикатором культуры именно этого населения. К тагарцам и таштыкцам попадали единичные экземпляры. Котловидные сосуды, столь характерные для тагарцев, в могилах практически отсутствуют. Таким образом, собственная керамика отличается от тагарской. Наконец, выявлено некоторое различие между физическим типом погребенных в тагарских курганах и на инокультурных кладбищах. Характеристика дана по наиболее крупному могильнику, расположенному на правом берегу Енисея в урочище Каменка. Население слабо монголизировано, не тождественно тагарскому, хотя и близко к нему. Более того, черепа инокультурного населения более отличаются от тагарского, чем таштыкские [Алексеев, Гохман, Тумэн, 1987, с. 234]. Последнее наблюдение станет понятным, когда я буду приводить доводы о том, что среди таштыкцев проживали тагарцы.

Таким образом, между инокультурным и тагарским населением нет ничего общего, кроме того, что и те и другие использовали эпохальные изделия хунно-сарматского времени (II в. до н. э.—IV в.). Было бы правильно выделить инокультурные могильники в отдельную культуру по тем же принципам, по которым их выделил С. А. Теплоухов: термин «культура» введен как классификационный для определенной группы могил, объединенных внешним видом, типом погребальных сооружений, похоронным обрядом и в меньшей степени вещами [Теплоухов, 1927, с. 61]. Однако С. А. Теплоухов выделял культуры на основании только стандартных, эталонных могил или курганов. Среди же инокультурных могил пока не выделены эталонные, но на трех могильниках четко прослеживаются две группы, вероятнее хронологические, но, возможно, с социальной окраской. Перед тем как приступить к их анализу, выскажу суждение относительно отличающихся от тагарских, но расположенных около тагарских курганов могил Барсучиха IV, Тепсей XVI, Новые Мочаги.

Для этих могил вокруг кургана Барсучиха использованы оградки и погребальные ящики имевшегося здесь могильника эпохи бронзы (карасукской культуры). Согласно их публикации, выделяются семантические группы могил: детские.

БАРСУЧИКА		РАЗЛИВ	КАРАСУК	КОРОВА	КРАСНЫЙ ЯР	МОХОВ		ЕСИНСКАЯ МТС	КАМЕНКА		ТЕПСЕЯ	УРБАТ	ОЛХУГО	КАЛЫН
4	1	2	5			1	2		3	5				

Рис. 84. Инокультурные могильники степного района

преобладающие; ритуальные и неопределимые [Пшеницына, 1975]. Дети захоронены в каменных ящичках, без инвентаря. Так хоронили детей тагарцы вокруг курганов во все времена. К кургану Тепсей XVI были пристроены 23 каменных ящика, в которых похоронены дети и 2 подростка. Вещей не было, лишь наиболее взрослый подросток имел пояс с пряжкой и железный нож. Эти детские могилы тоже тагарские. Вторую группу погребений составляют человеческие жертвоприношения, тоже обычные вокруг тесинских курганов. Среди могил у кургана Барсучиха наиболее выразительными являются 4 могилы, где в небрежно сложенные ящики втиснуты покойники со связанными ногами и руками. Одному из них, как уже упоминалось, положена символическая тризна — аккуратная стопка костей овцы, с которых съедено мясо. Были ямы непонятной культовой символики. Например, в ящике площадью 4 кв. м уложены трупы младенцев, заложенные шкурами овец, лошадей, деревянными блюдами с говядиной и бараниной, а также 10 поясами, украшенными пряжками, бусами, к которым подвешено по ножу. Один угол ящика забит не менее чем 39 глиняными сосудами, не считая деревянных [Пшеницына, 1975, с. 159]. Среди ритуальных ямок вокруг кургана Есино IV со скорченными и убитыми людьми обнаружена одна ямка с 4 колленными чашечками человека и частью позвоночника собаки. Видимо, иногда полное погребение принесенного в жертву человека или животного заменялось частью жертвы. Если анализировать могилы вокруг тагарских курганов по их семантике, то захоронения, произведенные по обряду инокультурного населения, оказываются очень малочисленными. Тесинских курганов пока лишь два — Барсучиха и Новые Мочаги.

Таким образом, могилы около тесинских курганов должны рассматриваться как единый с ними археологический комплекс, а представления о другом населении с иной культурой должны складываться на анализе только их могильников, т. е. древних специфических кладбищ. Сравнительный анализ инокультурного и тагарского населения указывает на разное их происхождение.

§ 1. Могильники Каменка III, V (характеристика и датировка по бусам)

По формальным археологическим признакам инокультурные могильники делятся на две группы. Первая группа не имеет с грунтовыми таштыкскими ничего общего, за исключением иногда бордюров на керамике, косвенно указывающих, что некоторые из могил могут быть близки по времени таштыкским: Красный Яр, Корова, Мо-

хов II, Разлив II, Есинская МТС, Калы. Вторая группа могильников имеет часть могил, схожих с таштыкскими по двум-трем признакам (вещи и обряд либо вещи, обряд и тип сооружения): Каменка III, Тепсей VII, Мохов I, Уйбат II, Есино III.

Могильник в урочище Каменка на правом берегу Енисея раскопан Я. А. Шером в 1964—1967 гг. Ему посвящены лишь краткие публикации [Шер, Хлобыстин, 1966, с. 11; Шер и др., 1967, с. 146; Шер и др., 1968, с. 150; Немировская, 1979]. С разрешения Я. А. Шера, на основе его отчета, анализа инвентаря и бус я предлагаю собственную интерпретацию этого древнего кладбища [ИА, р-1, 1964, д. 2957; 1965, д. 3167; 1966, д. 3965; 1967, д. 3525; ЛОИА, ф. 35, оп. 1; 1964, д. 50; 1965, д. 66; 1967, д. 115; 1966, д. 43].

Две группы могил, разделенных участком менее 30 м, автор относит к двум кладбищам, с чем трудно согласиться, ибо в пункте V всего 3 могилы с вещами и 10 без них, а в Каменке III раскопаны свыше 100 могил, в 84 были вещи. Основной тип могил составляют каменные ящики, которые ставили на дно ям и прямо на поверхность почвы, часто в яме один ящик поверх другого. В глубоких ямах до 3 и 5 ярусов ящиков. К одному ящику не только надстраивали другой, а и пристраивали, причем не только на поверхности земли, но и расширяя для этого уже имевшуюся яму. Могильник расположен на месте древнего, андроновского (эпоха ранней бронзы), состоявшего из цист, т. е. ящиков, сложенных из плит. Иногда новые захоронения произведены в этих цистах. Первые погребения, т. е. нижние, произведены в летнее время. Похоронено, как правило, по одному человеку, иногда с ребенком, и редко по два. Их поза и ориентировка устойчивы — в вытянутом положении на спине, головой на З, ЮЗ. Детей и подростков, в отличие от взрослых, клали в скорченном положении на боку. Покойников прикрывали шкурой овцы. Ящики закрывали плитами, поверх которых на поверхности земли устраивали выкладку из камней. При подзахоронении кладку разбирали и на старый гроб-ящик ставили новый. В верхних ящиках захоронения произведены в разное время года, когда хоронили не только трупы, но чаще кости скелетов. Количество вторичных захоронений в могилах разное, до 5—8 взрослых людей. Их не закрывали шкурами. Поскольку в могилах в основном остатки одежды — застежки, пряжки, ножи от пояса и костяные булавки-застежки, то во вторичных могилах этих находок мало. Не было обычая класть покойнику мясо, как это было принято на Енисее. Среди вещей многочисленны берестяные туески или коробки с культовыми предметами. Роль последних выполнял кусочек краски в миниатюрном сосудике или астрагал овцы. Другие культовые символы не сохранились. Сосудики четырех-пятигранной формы, а также плоские прямо-

утольные миски, разделенные пополам перегородкой (рис. 84). Часто от нескольких покойников имеется очень небольшое количество костей, что объясняют ограблением ямы. Но небольшие размеры ящиков-гробов были рассчитаны на захоронение костей. Например, в одну яму захоронили пять раз. Всего 18 взрослых и 4 детей. Между тем размеры ящика рассчитаны только для двух-трех трупов, а высота ящика не превышает 60—70 см. Значит, перезахоронены кости. Причем наибольшее число костей в верхних погребениях. В могильнике Каменка и Красный Яр ящики закрыты плитами, поэтому даже в спрессованном виде верхние и нижние погребения различаются. Но в других местах нижние ящики закрывали не плитами, а досками, на которые ставили новый ящик. Со временем доски не только проваливались, но и сгнивали. В результате при раскопках фиксируются кости большого числа захороненных и в очень низких небольших сооружениях.

Согласно моему видению, кости скелетов захоронены и в могильнике на увале горы Корова, раскопанном Ю. С. Худяковым, что осталось незамеченным автором раскопок. Дело в том, что в больших ящиках было по одному, реже два скелета, а в коротких (длиной до 1 м) всегда кости от двух человек [Худяков, 1987, рис. 2, 3] (рис. 84).

В Каменке, кроме ящиков, 9 срубов, очень схожих с таштыкскими. Они поставлены на дно глубоких ям, состоят из одного-трех венцов бревен, иногда вдоль стен ямы обставленных плитами. В них одновременно положено по одному, два, три и пять человек. Лежат по-таштыкски: параллельно друг другу, на спине, головой к З. При пяти погребенных параллельно уложены четверо, а пятый в ногах, как у таштыкцев. Мертвые не закрыты, как в ящиках, шкурой. Головы приподняты, есть черепа с посмертной трепанацией и со следами моделировки глиной и гипсом. Несколько целых глиняных голов сочетают признаки как тагарские, тесинские (погрудные, с глиняной обмазкой), так и таштыкские (гипсовые, расписные). На лбу какие-то золотые листочки, видимо от бутафорных украшений. В этих срубах встречаются таштыкские вещи-кубки и банки с бордюром по краю сосуда, а также костяные шпильки со шляпками. От таштыкских эти срубы отличаются лишь тем, что в них подлинны пряжки, бляхи, застежки от одежды, а также ножи, а не деревянные копии. При ярусных погребениях ящики расположены в ямах ниже срубов. Значит, последние более позднего происхождения, чем большинство погребений могильника (рис. 84, 85).

Могильник датируют по копиям ременных наконечников хуннского типа и костяным наконечникам стрел с расщепленным основанием. Предполагается, что местное изготовление этих изделий началось, как у хуннов, во II—I вв. до н. э. Но бусы из могильника значительно моложе. В первой группе могильника найдено свыше

70 стеклянных бусин, 10 каменных и одна костяная, имитирующая глазчатую (Каменка III). Во второй группе могильника в 3 срубах собрано около 50 стеклянных и 10 каменных бусин. Из бус составляли браслеты. Большинство бус из срубов. Химический анализ стекла не сделан [ГЭ, кол. 25, 83, 2620, 2621]. Среди бусин преобладают одноцветные, чаще голубые (70), малочисленны синие (10), зеленые (8), по одной из желтого и прозрачного бесцветного стекла. Одна бусина в виде длинной цилиндрической пронизки, остальные преимущественно отрезаны от таких же пронизок. Они короткие цилиндрические. Выделяются две крупные бусины — голубая и синяя, тип которых характерен для памятников Северного Причерноморья I—IV вв. Имеются бусины с золотой прокладкой двух типов: узкие длинные цилиндрические, встречающиеся в черноморских могильниках III в. до н. э., но более всего — II в. до н. э.—I в. [Алексеева, 1978, табл. 26, рис. 21, 22, тип 4], и короткие цилиндрические (II в. до н. э.—I в.), наиболее распространенные в I в. до н. э. [Алексеева, 1978, табл. 26, рис. 19, тип 5]. Самые примечательные — 2 круглые полихромные бусины зеленого или сероватого цвета, покрытые голубыми или синими косыми линиями. Аналогичные бусы появляются в Северном Причерноморье в конце I в. до н. э., массовое распространение приходится на I—II вв., но их продолжают изготавливать и в III в. [Алексеева, 1978, табл. 29, рис. 50—52]. Кроме стеклянных бусин имеется костяная, имитирующая глазчатые с выпуклыми глазками I в. до н. э.—II в. По бусам самая ранняя дата срубов могильника — I в. Соответственно, основные погребения (ящики) не ранее I в. до н. э. (рис. 86). Более точную дату могли бы дать химический анализ стекла бус.

Захоронения в каменных ящиках, очень похожие на каменные, обнаружены в том же микрорайоне, на правом и левом берегах Енисея: Черемушный лог II, Тепсей I, III; Красный Яр, Карасук V, Мохов I, Разлив II, Корова. Обращает на себя внимание бедность могильников, не содержащих ни обломков блях хуннского типа, ни бусин, что, возможно, не случайно. Исключение составляет одна могила, разрушенная Красноярским водохранилищем под горой Оглахты у бывшего улуса Красный Яр [Вадецкая, 1986, с. 16]. Из нее собраны 2 позолоченные бронзовые прорезные бляхи и 24 бусины: 5 голубых, 2 прозрачные, 15 с золоченой прокладкой, полихромная и костяная, имитирующая глазчатую. Хотя химический анализ бусин не делался, по аналогии с уже известными выделяются бусины из Среднего Востока: длинные биконические и плоские колечки с широким отверстием. К бусинам западного происхождения, видимо, относится грушевидная подвеска, 2 крупные округлые синие бусины, наиболее распространенные с I в. [Алексеева, 1978, с. 65, тип 162]. Позолоченные бусины тоже по имеющимся



Рис. 85. Глиняная голова мумии: Каменка III, м. 71 Б (1); Новые Мочаги (2)

		Каменка III и V		Красный Яр		Трояк-81 м.32,34	Тепсей VII	
О Д Н О Ц В Е Т Н Ы Е	голубые	 70		 1		 8	 25	
		 1		 1	 1		 3	I-IV вв. (I-II вв.)
		 1	I-IV вв.	 2	I-IV вв.		 1	
	зеленые	 8					 10	
	синие	 10	I-IV вв.				 3	I-IV вв.
	красные						 2	II в. до н.э. - IV в.
	желтые	 1						
	фиолетовые						 26	I в. до н.э. - II в.
	бесцветные	 2		 2	II в. до н.э. - IV в.		 5	
	с золотой фольгой	 3 6	III в. до н.э. - II в. II в. до н.э. - I в.	 7 8	III в. до н.э. - IV в.	 18	 16 13 1	I-IV вв. II в. до н.э. - II в. II-I вв. до н.э.
глазчатые						 1 1	I в. до н.э. - II в.	
полихромные	 2	I в. до н.э. - III в.	 1	I в. до н.э. - III в.		 1 1 1 1	I в. до н.э. - III в.	
другие материалы	кость	 1		 1		 сердолик	 1 1	

Рис. 86. Типы стеклянных бусин из инокультурных могильников

аналогам, видимо, изготовлены по восточному рецепту. Типология отсутствует. А в Причерноморье они чаще со II в. до н. э.—I в. Полихромная бусина вытянутой биконической формы, с фестообразным орнаментом, выполненным голубыми нитями. Известны аналоги в Северном Причерноморье с I в. до н. э. по IV в., но самые популярные относятся к I в. до н. э.—I в. [Алексеева, 1978, табл. 29, рис. 21—22, 24, тип 290—291]. Костяная бусина имитирует глазчатую с плоским глазком, обведенным одним ободком. Такие подлинники бусины известны в могильнике Тепсей VII (I—II в.). В целом по бусам наиболее вероятное время могильника Красный Яр — I в. н. э., но никак не ранее конца I в. до н. э. [ГЭ, кол. 2623].

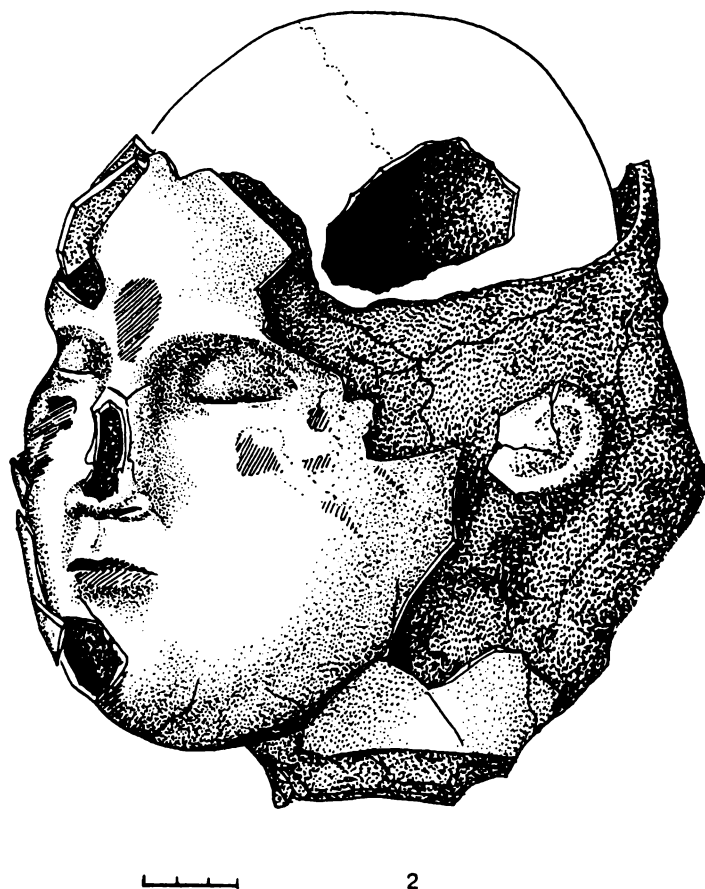
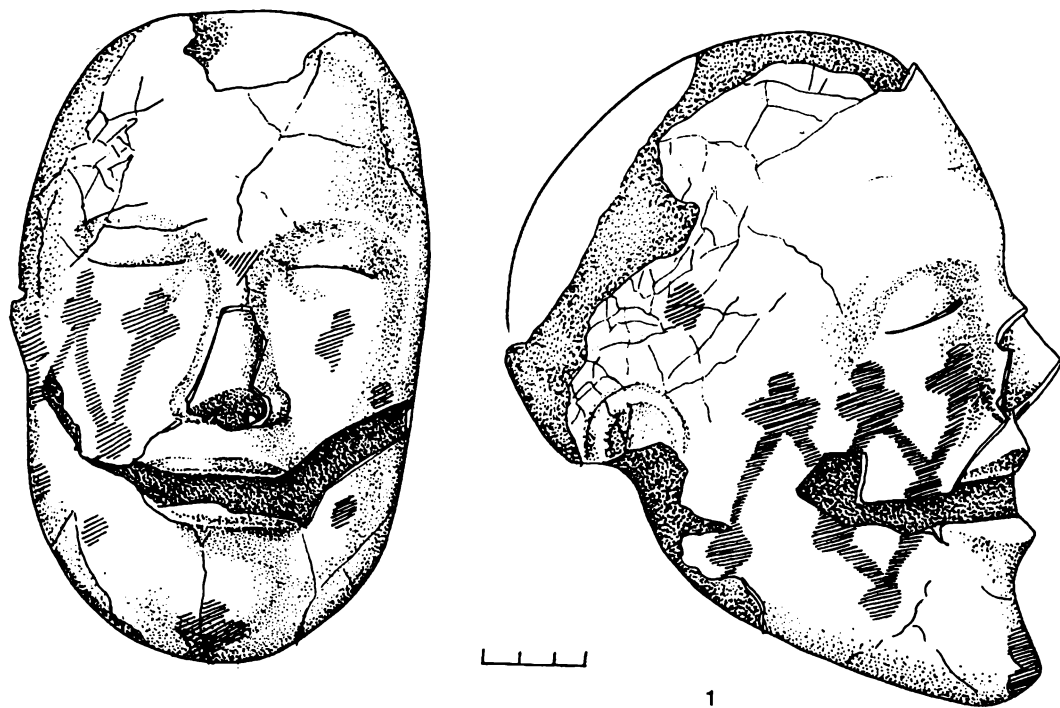
§ 2. Могильник Тепсей VII (характеристика и датировка по радиоуглероду и бусам)

Вдоль подошвы горы Тепсей, на правом берегу Енисея, обнаружены несколько инокультурных могильников, четко различающихся по типу погребальных камер — ящики и срубы. Раскопаны они неравномерно: несколько могил, около 10 и свыше 100. Последние расположены на участке древнего кладбища 200×30 м, который вскрыт сплошным раскопом. В результате замечены и те могилы, которые иным способом не были бы обнаружены. Могильник раскопан М. П. Грязновым в 1968—1970 гг. и в 1975 г., частично опубликован. Акцент в публикации сделан на разнообразии могил и сопроводительном инвентаре [Пшеницына, 1979, с. 77—80]. Но значение могильника в ином. Во-первых, на нем есть могилы, близкие к таштыкским. Во-вторых, бусы позволяют уточнить датировку памятника. В-третьих, могильник, возможно, отражает сам механизм сложения таштыкской культуры. Поэтому мой анализ памятника основан на плане могильника и каждого комплекса по отдельности, что стало возможным благодаря подробным отчетам М. П. Грязнова, рисункам вещей, с которыми меня ознакомила М. Н. Пшеницына, и хранящейся в Эрмитаже коллекции [ИА, р-1, 1968, д. 3922; 1969, д. 4085; 1975, д. 5735; ЛОИА, ф. 35, оп. 1, 1968, д. 72; 1969, д. 391; 1970, д. 397, 1975, д. 50].

Раскопанная часть древнего кладбища отражает, видимо, социально-этническую структуру поселка. Каждому покойнику регламентировано определенное место, характер погребения и тот или иной ритуал. Раскопано 100 могил, включая несколько ямок ритуального характера. Около 20 могил в виде каменных ящиков, сложенных на поверхности земли, не имели вещей и, возможно, содержали временные захоронения. В 85 могилах — 45 детских и 40 взрослых — были вещи.

Почти половина могил со взрослыми покойниками, а также большинство детских расположены в центральной и северной частях кладбища. Все схожи с таштыкскими могилами, но мельче, их срубы заложены плитами, на земле поверх могил сложены каменные вымостки. Конструкция же срубов как у таштыкцев: сложены в 1—2 венца бревен или жердей, рублены в углах в лапу, обставлены снаружи вертикальными плитками. Под венцами сруба иногда плитки, бревна окутаны берестой, на дне горбыли и береста. Срубы рассчитаны на одного-двух человек. На исследованном участке только однажды захоронены двое, в других срубах по одному человеку. Захоронения произведены в летнее время, погребенные уложены в вытянутом положении, но, в отличие от таштыкцев, головой не на 3, а в противоположном направлении — В, ССВ, СВ. В 5 могилах захоронены останки кремированного человека. Судя по расположению пепла и вещей, похоронена кукла с пеплом, как в таштыкских могилах. Куклы принадлежали мужчинам, что устанавливается по сопровождавшему их инвентарю. А в одной могиле Н. М. Ермоловой определены кальцинированные кости. Они принадлежат взрослому мужчине (м. 92). Следы посмертной трепанации или каких-либо масок на черепах отсутствовали. Вещи в срубах смешанного характера. К таштыкским можно отнести ножи с черешковыми ручками, бронзовые пряжки с припаянным к рамке крючком, костяные шпильки, деревянные модели оружия, кубки с таштыкским бордюром из рядов «жемчужин», ямок, группок ямок, полулунных оттисков. В некоторых могилах был набор тех же кусков мяса овцы, как у таштыкцев. Срубы со взрослыми покойниками окружены детскими могилами. Последние выкопаны и среди взрослых, т. е. определенных мест для детей на кладбище нет.

В середине южной части могильника расположены лишь 2 сруба. Каждый из них окружен детскими могилками и ритуальными ямками. С двух сторон от этих срубов, по окраинам кладбища, были какие-то временные или вторичные захоронения. Здесь раскопаны 13 ямок глубиной 30—60 см, прикрытых плитками. Они беспорядочно ориентированы и, видимо, выкопаны в разное время года. Только в одной могилке похоронен труп девушки 14—15 лет, уложенный с приподнятой головой, а в других, очевидно, кости скелетов женщин, иногда с ребенком. В этих небрежных вторичных захоронениях нет никаких таштыкских изделий.

Юго-западную часть кладбища занимало культовое место, под которое приспособлена естественная возвышенность. Здесь были захоронены особо важные лица, внутренности людей, извлеченные при бальзамировании, человеческие жертвоприношения. На этом участке кладбища раскопан единственный кенотаф, или имитация куклы, но без пепла человека. Определено это по разме-

шению вещей в срубе — остаткам частей пояса (ложечковидная застежка, кольцо, пряжка, бляшка, пуговицы), к которому подвешены нож и кинжал в ножнах, покрытых лаком. По мнению М. П. Грязнова, была захоронена кукла воина, уложенная головой на Ю. В ногах ей поставлены 2 банки. От других срубов могильника кенотаф отличался местом расположения, более внушительной каменной выкладкой на поверхности и ориентировкой — не З—В, а С—Ю [Пшеницына, 1979, с. 77—80].

На многих инокультурных кладбищах встречаются небольшие ямки, в которых находятся остатки отщепленных от трупа костей: обломок височной кости, края нескольких ребер, отростки позвонка, кусочек крестца. Эти ямки были выделены Н. Ю. Кузьминым в особый тип захоронения, который он назвал «частичным». Этот тип погребения опубликован им на могильнике Калы [Кузьмин, 1988, с. 79]. Смысл этих захоронений раскрывается анализом их на Тепсее VII, хотя авторами раскопок, М. П. Грязновым и М. Н. Пшеницыной, они не были поняты. На культовом месте кладбища раскопаны 7 прямоугольных ям глубиной 90—150 см, с подбоем, в одной было 2 подбоя. Подбоя стандартные: овальные, 170—190×60—100 см, высотой до потолка 55—90 см. Они закрыты плитками, облицованными снаружи берестой либо столбиками. Содержание семи из восьми подбоев одинаковое. В глубине подбоя, по углам, ставили 2 сосуда — банку и сферический с четким горлом. Плотнo к ним ставили берестяной кошель или короб с ритуальными принадлежностями, роль которых выполняли астрагалы или пяточная кость овцы, кусочек краски или просто камушек. Их клали внутрь обломанного поддона от сосуда или в миниатюрную коробочку, иногда с отделениями для кусочка краски с пяточными костями овцы и для камушков (м. 72). Ближе к краю подбоя помещали один-два свертка из толстой кожи, обернутых в бересту, а поверх — еще одну берестяную коробку или свертok с частью одежды покойного. Очевидно, это был пояс (судя по сохранившейся пряжке, кольцо, застежкам) с подвешенным к нему ножом, иногда и шилом, а также какими-то украшениями. Сохранились ремешки, крученые нити, низки бус с привязанными к ним обломками прорезных блях-амулетов, рассыпанные бусины от вышивки. Все положенное в подбой, т. е. сосуды, свертки, коробки, закрывали сверху куском берестяного полотна. Ни в публикации двух могил, ни в отчете об остальных не сказано, что хоронили, но описаны содержащиеся в кожаных свертках косточки. Остановлюсь на полностью непотревоженных свертках.

В северо-восточном подбое могилы в свертке были следующие кости взрослого человека, по определению М. П. Грязнова: обломок височной, подъязычная, обломки 8 ребер в анатомическом

порядке, конец крестца, 2 коленные чашечки и отдельно завернутая челюсть ягненка.

В юго-восточном подбое той же могилы в свертке находились: подъязычная кость, гортанный хрящ, обломки нескольких ребер, лопатки и крестца старого человека, 2 коленные чашечки.

В могиле 73 в одном и том же подбое лежали 2 свертка. В одном — 3 обломка черепа, подъязычная, фрагмент крестца, 2 коленные чашечки, в другом — фрагмент черепа, подъязычная, обломки ребра и крестца. Здесь же одна коленная чашечка человека и пяточная кость овцы.

В могиле 72 был свертok, также никем не тронутый и особо крупный, 155×95 см, но в нем костей человека не оказалось, лежали только 2 голени новорожденного парнокопытного.

Состав костей убеждает, что в свертках были упакованы внутренние органы человека: язык, горло и весь органокомплекс тела. Судя по застрывшим при операции кусочкам костей, совершалась полная эвисцерация, т. е. извлечение всех органов шеи, груди, живота и таза. Места рассечения реберных хрящей, судя по остаткам ребер в сочленении, соответствовали одному из принятых способов вскрытия трупов [Дерман, 1936, рис. 12]. При очень искусном удалении органов косточки могли не оказываться вместе с ними, за исключением гортани и подъязычной, которые часто не замечают, как в случае с могилкой 72. Обломок височной кости свидетельствует об извлечении не столько мозга, сколько глаз.

Сложнее объяснить наличие коленных чашечек, которые обычно сохраняются в частичных захоронениях, даже без других отщепленных косточек. Их присутствие в частичных захоронениях позволило Н. Ю. Кузьмину высказать суждение, что они и другие части тела принадлежали мумифицированным покойникам, полные мумии которых захоронены в тесинских курганах. Поводом для подобного предположения явилось отсутствие коленных чашечек в склепе Новые Мочаги [Кузьмин, Варламов, 1988, с. 150]. Но мне представляется, что коленные чашечки имели иной смысл и среди человеческих органов оказывались случайно в качестве каких-то символов, наряду с астрагалом, пяточной костью, челюстью или голенью новорожденных животных. Дело в том, что, по наблюдениям Н. Ю. Кузьмина, коленные чашечки бывают не только от взрослых, но и от детей, которых, видимо, не бальзамировали. В одной могилке они встречаются в разном количестве, от одной до трех, часто не составляют пару, т. е. по косточке от двух людей. Самостоятельный смысл коленных чашечек подтверждается наличием их в ямках с жертвоприношениями. Например, у кургана Есино IV, как говорилось, 4 коленные чашечки уложены вместе с частью туловища собаки. Под горой Тепсей были раскопаны две ямки глубиной 60—80 см, ритуального характера (Тепсей I, м. 2, 4). На дне одной находились остатки триз-

ны — кости животных, обломки сосуда, угольки. На дно второй положена окрашенная охрой плита и на ней 2 коленные чашечки человека [Пшеницына, 1979, с. 71].

Таким образом, на могильнике Тепсей произведены захоронения несколькими способами: первичные труположения и трупосожжения в кукле, вторичное захоронение костей скелетов, погребения одних органов человека и захоронение кукол воина, без остатков его частей тела, т. е. пепла. При этом каждый способ погребения сопровождается разным видом могил. Трупы и куклы с пеплом клали в срубах, куклу-кенотаф в более монументальном срубе, чем другие; кости людей в мелких ямках, а органокомплексы в подбоях. Для определения существования разных способов погребений особое значение приобретает датировка могильника (рис. 84).

Для датировки могильника имеются монета ушу, обломки бронзовых блях хуннского типа, радиоуглеродные даты и стеклянные бусы. Монета ушу была привязана вместе с бляшкой-колесиком на кожаном ремешке к поясу ребенка, захороненного в восьмом подбое. Видимо, подбой использован вторично и неоднократно, т. к. сначала похоронили подростка 13—14 лет, затем ребенка 7 лет, а затем уже на поверхности земли новорожденного в ящике и еще позже взрослого человека. Монета стерта от длительного употребления и указывает лишь на то, что древнее I в. до н. э. могильник быть не может. Обломки бронзовых блях местного изготовления датируют эпоху с I в. до н. э. и позже. Радиоуглеродные даты получены для 7 могил со срубами. Они устойчивы — середина—вторая половина II в. Для точности анализа взяты образцы от двух-трех бревен из каждой могилы [Ермолова, Марков, 1983, с. 97]. Но с учетом геологических особенностей Саяно-Алтая радиоуглеродные даты не могут быть признаны безусловным источником датировки, поэтому я их проверила возможной хронологией стеклянных бусин, которых было очень много, но преимущественно в срубах. Чаще всего бусины использованы для браслетов, надеваемых на правое запястье. Одиночные бусины на ремешке служили талисманами. Кроме того, низки бус с обломками бронзовых блях украшали пояса, уложенные поверх «частичных» захоронений. Мною учтены и зарисованы 120 бусин из коллекции в Эрмитаже (кол. 2627, 2757). Химический анализ не сделан, но типы бус известны в других памятниках. Делятся на 4 группы: одноцветные, бесцветные с золотой прокладкой, полихромные и глазчатые (рис. 86).

Среди одноцветных бусин преобладают голубые: овальные, укороченные цилиндрические и бисер. Той же формы зеленые (10), единичные прозрачные и красные (2). Голубые, синие и зеленые, очевидно, изготовлены в мастерских Среднего Востока. Почти так же много, как голубых,

фиолетовых бусин и бисера в виде плоских колечек. Они одинаковы с теми, что в кургане Береш (III в.). Как указывалось, предполагается их индийское происхождение и изготовление со II в. до н. э.—II в. н. э. 3 голубые бусины имеют слом вокруг отверстия, т. к. изготовлены из вытянутых трубочек с последующим отжатием шипцами. Аналогичные в памятниках Северного Причерноморья I—III в. [Алексеева, 1978, с. 62]. Одна бусина тождественна черноморским, особенно популярным в I—II вв. Она голубая, ребристая, крупная, с дольками мягких очертаний [Алексеева, 1978, табл. 33, 47, 49].

Бусы с золотой прокладкой семи типов: удлиненные (2) и овальные (2) пролизи, короткие цилиндрические (16), крупные бусины бочонковидные (13), катушкообразные (4), ребристая и бугристая. Последняя, с квадратным сечением, самая древняя, т. к. схожие с ней имеются в Северном Причерноморье во II—I вв. до н. э. [Алексеева, 1978, табл. 26, 57, тип 18, 19]. Бусина с ребристой поверхностью и мягкими дольками схожа с бусами I в. до н. э.—I в., но подобные известны как раньше, так и позже, во II—III вв. [Алексеева, 1978, с. 31, табл. 26, 43—44]. Лучше других датируются катушкообразные бусины, т. е. с валиками по краям, широко распространенные в первых веках от Индии до Северного Причерноморья и Кавказа, где продолжают в IV—V вв. Известны бусины не только из стекла, но и из фаянса [Шеркова, 1991, табл. V]. Наиболее популярны они в Причерноморье во II—III вв., на Енисее известны также в могильниках II в. и позже.

Полихромных три бусины: треугольная подвеска из прозрачного желтого стекла с двумя лиловыми полосами, разделенными белыми линиями; круглая бусина с голубовато-синими косыми полосами, удлиненная бочонковидная с 3 желтыми поперечными полосами. Две первые аналогичны подвескам I в. до н. э.—III в. и бусам I в. до н. э.—II в. [Алексеева, 1978, табл. 27, 63—64, тип 193]. На Енисее подвески найдены в кургане Новые Мочаги (III—IV вв.), а полосатые бусины — в могильнике Есинская МТС, Каменка (I—II вв.).

Глазчатые бусины двух типов: синяя с тремя белыми ободками и 2 желтые с оранжевыми пятнышками.

За исключением одной-двух бусин, производство которых прекратилось в I в. до н. э., остальные изготавливались с I в. Но некоторые бусины, отчлененные от цепей, производство которых началось лишь с I в., имеют заглаженные сколы от долгого употребления. Это обстоятельство, а также наличие катушкообразных бусин позволяет согласиться с датировкой, полученной радиоуглеродным способом, т. е. II в., хотя нельзя исключать вторую половину I в. для функционирования кладбища. Срубы по материалу выглядят более поздними, чем частичные захоронения в подбоях,

т. к. в срубах имеются таштыкские вещи, а в подбоях их нет. Однако бусы по времени не различаются. Так, в подбое (м. 59) была низка из 26 бусин, среди которых треугольная подвеска (I в. до н. э.—III в.) и 3 катушкообразные (I—III вв.). Четвертая такая бусина была в детском ящике. Она составляла браслет вместе с другими золочеными бусами. Таким образом, все 40 могил со взрослыми покойниками, захороненными разным способом, сооружены практически в один период. Значит, разные обряды сосуществовали для разных этнических групп. Следует отметить, что тех, чье тело мумифицировали, а захоранивали внутренние органы, хоронили богаче. Дело в том, что не только в тепсейских, но и в других «частичных» могилах на других могильниках фигурные бляхи и импортные бусы встречаются чаще, чем в обычных. Возможно, что этих знатных покойников куда-то вывозили после бальзамирования. В свою очередь, погребения в срубах по материалу богаче, чем могилы-ящики. Это прослеживается не только на Тепсее, но и в могилах Каменки III, V. Следовательно, можно предполагать выборочное распространение черт таштыкской культуры на привилегированное общество. Такие особо отличительные инокультурные могилы с чертами таштыкской культуры уже встречались. В частности, еще в 1938 г. около бывшего с. Мохово В. П. Левашевой была раскопана необычная могила. В древней карасукской ограде переиспользован ящик для женщины, уложенной по диагонали, с высоко приподнятой головой, с раскрашенной гипсовой маской на лице. Из вещей были железный нож с кольцевидной ручкой, шило, костяная булавка для одежды. За пределами ящика, вплотную к стенке ограды, пристроены 3 ящичка с погребениями младенцев, в них по банке и кубок, украшенный таштыкским бордюром из ряда вдавленных палочки [Левашева, 1958, с. 171—181].

Третьим могильником, кроме могильников Каменка и Тепсей VII, где совместно расположены инокультурные могилы с переходными к таштыкским, является Есино III, недавно кратко опубликованный Д. Г. Савиновым. На его территории частичные захоронения в круглых ямах и разнообразные погребения в ящиках (на поверхности и дне ям) четко отделены от срубов. На окраине кладбища был ряд стел — коновязь, как у таштыкских. Таким образом, определенная связь между инокультурными и таштыкскими могилами начинает вырисовываться [Савинов, 1994, с. 63—68].

Таштыкские черты прослеживаются в двух каменных оградах с ящиками под каменными выкладками, раскопанными Л. Р. Кызласовым в 1969 г. на горе Оглахты. В некоторых был пепел человека, в других усажены по-таштыкски трупы. Инвентарь обычен для инокультурных памятников, за исключением железного черешкового ножа. Датируется комплекс, как и могилы на Уйбате II, золоченой катушкообразной бусиной (I—III вв.),

наиболее распространенной во II—III вв. [Вадецкая, 1986, с. 126, № 17; ИА, р-I, 1969, д. 4010].

Таким образом, все могилы переходного типа от инокультурных к классическим грунтовым таштыкским датируются по бусам не ранее I и, вероятно, II вв. Значит, период сложения или распространения таштыкской культуры был кратким. Последнее обстоятельство осложняет вопрос происхождения таштыкских традиций на Енисее.

§ 3. Бусы из клада у с. Знаменка

Клад обнаружен М. Л. Подольским в 1978 г. у с. Знаменка, на левом берегу Енисея. Он был зарыт в ямку, почти вплотную к ограде уже существовавшего кургана. Но рядом расположено сооружение, возможно относящееся ко времени клада. Оно окружено валом, изнутри укрепленным бревенчатой стенкой и рвом глубиной 2 м. Культурного слоя внутри рва и вала не было, поэтому неясно, была ли крепость диаметром 60 м или что-то иное. Это предположительно оборонительное сооружение сгорело при пожаре, в связи с чем и могли зарыть клад. К этому времени, по мнению М. Л. Подольского, стенки рва несколько оплыли, т. е. само сооружение древнее клада. Согласно анализу органики на дне ямки, вещи были упакованы в кожаные мешочки, помещенные в лаковую шкатулку. Небольшое отверстие сверху в ямке прикрыто куском очень крупного тонкостенного сосуда из серой глины с наlepным чуть выпуклым полусферическим узором. Сосуд неместного изготовления, но принадлежал ли он инокультурному или таштыкскому населению, неясно, т. к. сохранилась лишь часть узора. Клад содержал много ювелирных золотых и серебряных изделий, а также заготовки из серебра и золота, о которых была краткая информация в печати [Подольский, Тетерин, 1979], и множество бус. С разрешения М. Л. Подольского они осмотрены мною и частично зарисованы для сопоставления с другими сибирскими бусами и бусами из памятников Северного Причерноморья [ГЭ, кол. 2715; рис. 87].

Мой анализ этих бус носит предварительный характер, задачей его было установить взаимосвязь бус знаменского клада с бусами из тагарских, таштыкских и инокультурных памятников.

Каменные бусы клада — сердоликовые, нефритовые (белые и зеленые), розовые коралловые, агатовые, бирюзовые, янтарные. Среди них несколько жемчужин и одна агатовая бусина. Из нефрита не только бусы, но и 2 подвески ногтевидной формы, аналогичные найденной во дворце под г. Абаканом. Каменные бусины отшлифованы, много граненых, из сердолика имеются подвески в виде стилизованных амфорок, имитирующих стеклянные. В античных комплексах

Знаменский клад

О Д Н О Ц В Е Т Н Ы Е	синие голубые зеленые				I - IV вв.		
	синие красные желтоватые		1 в. до н.э. - II в. 	I - II вв.		II - III вв. II - I вв. до н.э.	
	фиолетовые				1 в. до н.э. - II в.		
	бесцветные						
стекло с золотой фольгой						II - I вв. до н.э.	
	полихромные		IV-II вв. до н.э. II - I в. до н.э. II в. до н.э. - II в. 	1 в. до н.э. - III в. 		55 10 	I-II вв.
глазчатые		III в. до н.э. - II в. 	II в. до н.э. - I в. 				
	другие материалы	сердолик					
янтарь							
	гагат						
	нефрит						

Рис. 87. Типы стеклянных бусин из Знаменского клада

Причерноморья такие имитации относятся к римскому времени и лишь единичные встречаются в I в. до н. э. [Алексеева, 1982, с. 16, табл. 39, 1, 2, тип 26].

Стеклянные бусины делятся на одноцветные, прозрачные с золотой прокладкой, полихромные и глазчатые. Общее число бусин и бисера около 10 000. Самые многочисленны бусины и бисер (2430 бусин и 4098 бисеринок) двух типов — округлые и короткоцилиндрические. Они преимущественно голубые, значительно меньше зеленые и синие. К особому типу относятся фиолетовые плоские, схожие с теми, что считаются на Енисее индийскими. Четвертый тип — трубочки голубоватого цвета. К пятому относятся разнообразные подвески в виде стилизованных амфорок (26), преимущественно голубых из глухого стекла, единичны красные (2), бесцветные (2), желтоватые (3). Они распространены в Северном Причерноморье в III в. до н. э.—II в. [Алексеева, 1978, табл. 34, 32, тип 192]. К шестому типу относятся 2 подвески в виде стилизованных сосудов синего цвета второй половины I в. до н. э.—II в. [Алексеева, 1978, табл. 34, 34, тип 193а]. Седьмой тип составляют синяя и 2 голубые грушевидные подвески, особенно характерные для II—III вв. [Алексеева, 1978, табл. 33, 67, тип 162]. Восьмой тип представлен лишь одной бусиной «глобoidalной» формы, из бирюзового стекла. Они распространены в III в. до н. э.—II в., но их больше всего производилось до I в. [Алексеева, 1978, табл. 33, 23, тип 79—83]. К девятому типу относится одна голубая бочонковидная бусина с валиком у одного края, такие изготовлялись в I—IV вв., особенно в I—II вв. [Алексеева, 1978, табл. 33, 75, тип 170]. Два последних типа (десятый и одиннадцатый) составляют пронизи из трех голубых (28) и мелких белых (15) бусин. Они уплощены, кольцевидные, с широкими отверстиями, такие, как из мастерских Среднего Востока (курган Береш). Таким образом, все бусины могли быть изготовлены в I в.

Бусы с золотой прокладкой делятся не менее чем на 11 типов, но очень непропорционально. Самые распространенные с широкой датировкой: округлые, овальные, короткоцилиндрические, бочонковидные (типы 1—4). Пятый тип — пронизи из бусин, отжатых щипцами. Шестой — единичные небольшие бусины, объединенные по две-три в столбике. Распространены в Причерноморье со 2-й половины I в. до н. э. по 1-ю половину II в. [Алексеева, 1978, табл. 26, 73, тип 32]. Седьмой тип — единичные крупные круглые бусины, восьмой — одна бочонковидная с валиком по краю. Те и другие I—IV вв. Несколько типов более ранние: короткоцилиндрические с двумя поперечными рядами бугорков, расположенных по краям цилиндров (12 экз.), характерные для черноморских памятников II—I вв. до н. э. (тип 9); одна аналогичная бусина, но с поперечным поя-

ком из бугорков и валиком вокруг отверстия датируется с конца II в. до н. э.—I в.; мелкие короткоцилиндрические бусинки, объединенные по 2—4 в одном столбике, распространены во II—I вв. до н. э. (типы 10—11) [Алексеева, 1978, табл. 26, 18, 54, 55, типы 5, 16, 19]. Таким образом, среди бусин больше распространенных до I в. и меньше с I в.

Полихромные бусины из клада очень разнообразны. Поэтому мною подобраны аналоги только тем, что помещены в свод античных бус Северного Причерноморья. Тип 1. Треугольные подвески прозрачного темно-синего и янтарно-желтого стекла, а также двух цветов — желтого и лилового, красного и синего и т. д. Участки разделены узкими белыми полосами (7 экз.). Распространены в I в. до н. э.—III в., особенно в I в. до н. э.—I в. [Алексеева, 1978, табл. 27, 61—65, тип 193]. Тип 2. Стрелковидные подвески, на которых белая полоса разделяет две зоны: серую и синюю, оранжевую и зеленую и т. д. (9 экз.). Изготовлялись в I в. до н. э.—IV в., особенно популярны с конца I в. и во II в. [Алексеева, 1978, табл. 27, 73—75, тип 197]. К ним же относятся мелкая стрелковидная и 2 грушевидные подвески. Тип 3. Веретеновидная с продольными полосами (IV в. до н. э.—II в.). Тип 4. Крупные веретеновидные бусины зеленого цвета с желтыми полосами, образующими треугольники (7). Известны в I в. до н. э.—III в. [Алексеева, 1978, табл. 29, 21, тип 290]. Тип 5. Округлые и цилиндрические, покрытые поперек полосами (2), известны со II в. до н. э. и в I в. [Алексеева, 1978, табл. 27, 30, тип 180а]. Тип 6. Округлые бусины с косыми полосами: синие с желтыми, зеленые со светло-зелеными, фиолетовые с желтыми полосами (55 экз.). В черноморских комплексах они датируются I—II вв. [Алексеева, 1978, табл. 29, 50—52, 11, тип 251]. Тип 7. Синие крупные и мелкие с белой полосой поперек ядра (10). Датируются II в. до н. э.—II в. [Алексеева, 1978, табл. 27, 3—5, тип 141].

Глазчатых бусин немного. Аналоги имеют три типа. 3 бусины красные с синими глазками и синими и белыми ободками, I—II вв. [Алексеева, 1975, табл. 14, рис. 70, тип 27а]. Голубые бусины с глазками, расположенными парами, глазки коричневыми, ободки белые. Схожи с зелеными античными II в. до н. э.—I в. [Алексеева, 1975, табл. 14, 31, 38, 40]. 3 круглые белые бусины с тремя синими глазками и синими ободками, II в. до н. э.—II в., но чаще в I в. [Алексеева, 1975, табл. 14, 2—4, тип 26а, б].

По опыту сочетания типов бус и состава стекла можно утверждать, что в кладах имеются бусины из Восточного Средиземноморья, Среднего Востока и Индии. Согласно своду бус из античных памятников, в кладах находятся преимущественно бусины, производство которых налаживается с I в., но имеются и такие, производство которых прекратилось в I в. или даже к I в. Очень

единичны бусы, изготавливаемые со 2-й половины I в. С учетом старых и новых типов, вероятная датировка клада — конец I в. Однако конкретные бусины, аналогичные знаменским, встречены и позже, во II—III вв., например в могильниках Тепсей VII и Новые Мочаги. Уточнение возможно по химическому анализу. Пока Знаменский

клад выглядит позже сибирских коллекций бус II—I вв. до н. э. (вторая стадия тагарской культуры) и раньше классических таштыкских могильников и позднейших тагарских курганов (II—III вв. до н. э.). Сравнение типов бус из разных культурных комплексов таштыкского переходного периода подтверждает их синхронность (рис. 88).

Глава III

ВЕРСИИ О ПРОИСХОЖДЕНИИ ТАШТЫКСКОЙ КУЛЬТУРЫ

Гипотеза С. В. Киселева о том, что таштыкская культура является продолжением тагарской, подтверждается только частично, т. к. позднейшие курганы имеют сходство лишь с одним типом таштыкских склепов. Таким образом, можно говорить о генетической связи тагарского населения с одной из этнических групп таштыкского общества V—VI вв.

Более ранние памятники — грунтовые таштыкские могильники отражают очень сложную мозаику культур и традиций. По формально-типологическим археологическим признакам они не только не связаны с местной, более древней (с периода сарагашенского этапа), тагарской культурой, но как бы нарушают закономерное развитие тысячелетних традиций. К таким признакам относятся все, касающееся устройства кладбищ: расположение на склонах возвышенностей, планиграфия могил в шахматном порядке или рядами, вкопка рядов плит для привязывания коней. Никогда ранее не делали глубоких ям с низкими срубам-гробовищами, закрытыми крышками и засыпанными землей. Всегда срубы у енисейского населения были полыми, т. е. землей не засыпались. Во все времена сооружали внушительное каменное или бревенчатое надгробие. Таштыкцы же обозначали могилку лишь небольшим земляным холмиком. Для каждой культуры четко регламентировалось, какие куски мяса класть покойнику, но не было тех сочетаний, что у таштыкцев: один-два куска от бока овцы с лопаткой.

Наиболее отличительные инновации одновременно являются этническими, по ним фиксируются две группы таштыкцев, захороненных на одних кладбищах и даже в одних могилах. Напомним, что разделение между ними идет по способу погребения и, предположительно, по физическому типу населения, а также по одежде, прическам, традиционному способу разделки туши животного, символике похоронных культовых принадлежностей, связанных с земледельческим миром или жизнью коренных скотоводов, по местному геометрическому и неместному криволинейному орнаменту. И эти этнографические различия соответствуют четким правилам, согласно которым

определено место в срубах для мужской куклы с пеплом и для женщины местного тагарского антропологического типа. Наиболее яркими чертами новой похоронной практики являются изготовление соломенных манекенов-имитаций покойника, моделировка голов трупов гипсом и замещение для похорон реальных предметов их деревянными моделями. Поскольку обычай моделировки голов покойников появился у тагарцев и таштыкцев практически одновременно, новые культурные признаки могли отражать заимствование и влияние культур народов, проживающих за пределами Минусинских степей, одновременно как на тагарцев, так и на таштыкцев. Самой показательной инновацией обряда является кремация определенной категории населения, постепенно распространяющаяся на все его слои. Зачастую только по этому признаку таштыкские могилы отличаются от других сибирских хунно-сарматского времени. Четкое сочетание разных культурных традиций, а не только их синтез, позволяет предполагать, что в таштыкских могильниках захоронены представители двух одновременно проживавших групп населения, отличавшихся как антропологически, так и этнически. Местными были тагарцы, захороненные на таштыкских кладбищах.

§ 1. Наличие тагарцев среди таштыкского населения

Даже если конкретные даты таштыкских могильников и позднейших тагарских курганов определены неточно, сосуществование тагарцев и ранних таштыкцев доказывается массовым распространением в тех и других памятниках одинаковых бус, поступавших в Сибирь сравнительно недолго — не ранее I в. и не позже III в. Кроме того, к таштыкцам проникают единичные тагарские вещи — миниатюрные зеркала и котловидные сосуды. У тагарцев, в свою очередь, встречаются деревянные модели оружия, сосуды с таштыкскими бордюрами по краю, гипсовые, а не глиняные маски. Существенным доводом в пользу сосуществования

	Знаменский клад	Курганы с миниатюрами	Тесинские курганы	Инокультурные могильники	Таштыкские могильники	Северное Причерноморье	Даты
Одноцветное стекло							I - II в.
							I - II в.
							I - II в.
							I - III в.
							I - II в.
							I - IV в.
							II - III в.
							I - II в.
						I в. до н.э. - II в.	
						III - I в. до н.э.	
Стекло с металлической прокладкой							I - III в.
							I - III в.
							I - III в. (со II в.)
							I - III в. III - I в. до н.э.
							III - I в. до н.э.

Рис. 88. Типы бус Восточного Причерноморья в могилах на Енисее

культуры является загадочное практически полное отсутствие некремированных мужчин в таштыкских могилах и в то же время единство физического типа всех женских и единичных мужских таштыкских черепов с черепами позднего тагарского населения. Напомню, что физический тип некремированного населения особенно схож с погребенными в одном из позднейших тагарских курганов Кызыл-Куль [Алексеев, 1975, с. 109—119; Алексеев, Гохман, 1984, с. 69]. Между тагарцами и таштыкцами устанавливается цепочка общих этнографических черт, которые выглядят единственно сибирскими в таштыкской культуре. К ним относятся, как указывалось, сосуды кубковидной формы, появившиеся у тагарцев еще во

второй стадии культуры, элементы геометрического орнамента, способ изготовления деревянной посуды и берестяных туесков, расчленение туш животных по суставам. В результате анализа поздних тагарских курганов это уже ранее отмеченное сходство может быть расширено. В частности, у тагарцев, как и у таштыкцев, для определенной группы людей практиковались многоактные похороны, а также совершались первичные и вторичные захоронения. Покойников задолго готовили к погребению и где-то хранили. У таштыкцев этот обычай связан именно с местным населением. Для мумификации трупов (тагарцы) и изготовления соломенных кукол (таштыкцы) использовались общие приемы обшивки кожей

	Знаменский клад	Курганы с миниатюрами	Тесинские курганы	Инокультурные могильники	Таштыкские могильники	Северное Причерноморье	Даты
Полихромные							I в. до н.э. - III в.
							I в. до н.э. - III в.
							I в. до н.э. - III в.
							II в. до н.э. - II в.
Глазчатые							I в. до н.э. - I в.
							III в. до н.э. - II в.
							I - II в.
							I - II в.
							I в. до н.э. - III в. (I в. до н.э. - I в.)
							I - II в.

Рис. 88 (продолжение)

жестких жгутов травы. Сопоставление мумий из огластинского могильника и кургана Береш показывает, что они имели одинаковый состав одежды в виде двух меховых шуб (сшитых мехом внутрь и наружу) и мехового нагрудника. Одинакова и манера шитья — швом через край, с использованием мелких лоскутков.

Как указывалось, многие местные этнографические черты таштыкцев характерны в целом для народов севера Сибири. Это изготовление деревянной и берестяной посуды, геометрические элементы орнамента, обычай заворачивать покойников в бересту, закрывать лицо трупа. Когда-то эти общие сибирские черты культуры были идентифицированы Л. Р. Кызласовым только с уграми, а точнее с восточными хантами. Дело в том, что он, как и многие другие, будучи введен в заблуждение А. В. Адриановым, считал, что кремнированные

остатки человека и погребальные куклы принадлежали разным людям. Но, в отличие от А. В. Адрианова и С. В. Теплоухова, истоки происхождения погребальных кукол он искал не в китайских древностях, а у народов Сибири, которые изготовляли заменителей мертвого после смерти последнего. Таких заменителей умершего чаще изготовляли в виде фигурки человека. Ее одевали в одежду покойника, кормили, о ней заботились, ибо она должна была заменять живого человека. Были куклы, которые считались вместилищами души покойного, но и они олицетворялись с самим умершим, поэтому помимо одежды им стремились придать больше черт покойника, а также сажали на его место (ханты и манси), вкладывали в фигурку кусочек черепной кости от сожженного покойника, остатки его волос (нивхи). Они известны не только у хантов, но и у самодийцев и

народов Дальнего Востока. Наряду с фигурками, у тех же народов, а также у многих тюркоязычных, существовали и более символические вместилища души умершего. В частности, изображение человека заменяли его одежда, подушка, камень, лошадиная бабка, деревянный шест и т. д. Заменителей умершего изготавливали только тогда, когда мертвеца считали мертвым, а эти представления у разных народов не совпадали. Для одних смерть наступала с физической смертью, для других — когда покойника клали в гроб, для третьих — лишь спустя значительный срок после похорон, иногда только когда гроб разрушался и скелет истлевал. «Жизнь» изготовленной «куклы мертвого» также различалась по длительности, иногда душу умершего переселяли из куколки в куколку (народы Амура). Но в конце концов после «окончательной» смерти покойника ее либо уничтожали (сжигали, хоронили), либо навечно убирали (хранили на чердаке, в специальных домиках, замуровывали в дупле) [Семейная обрядность... с. 98, 142, 182, 192 и др.].

Л. Р. Кызласов выбрал в качестве аналогов к таштыкским куклам обычай лишь одной конкретной родовой группы хантов бросать куклу покойника через 4—5 лет после его смерти под дощатый амбарчик, который устраивали поверх гроба покойника. Выбор пал на эту группу хантов, т. к. предполагалось, что таштыкские куклы лежали поверх пепла другого покойника. Как известно, это не подтвердилось. У той же группы хантов было правилом после смерти перевязывать покойному голову наглухо платком или тряпкой, иногда зашивать мешком, поверх чего к глазам пришивали серебряные монеты [Бартенев, 1895, с. 488—491]. Эти покрытия Л. Р. Кызласов семантически связал с гипсовыми масками на лицах таштыкских трупов. Но эта конкретизация некорректна, т. к. не только ханты, но и многие другие народы Сибири покрывали лицо мертвеца платком, тканью, куском шкурки. На лицевых покрытиях не только угров, но и самодийцев на месте глаз, а иногда и рта либо носа, нашивали бисеринки, пуговицы, монеты. Нивхи Амура, напротив, на покрывалах вырезали отверстия для глаз, рта, носа. Смысл этих покрытий различен, но существует мнение, что некоторые из них являются реликтами древних погребальных масок [Семейная обрядность... с. 188]. В Томском Приобье повязки найдены в могилах XIV—XVIII вв. как угров, так и селькупов (могильники Басандайка и Тискинский). В могилах угров IX—X вв., распавшихся в Среднем Поволжье и на Каме, обнаружены как лицевые повязки, так и металлические личины с прорезьями для глаз и рта, нашитые на кусок шелка [Казаков, 1968, с. 236]. Еще более древние маски-личины на «куколках» найдены в томских могильниках самодийцев V—VIII вв. [Чиндина, 1977, с. 33, рис. 34; Беликова, Плетнева, 1983, с. 112, рис. 51, 3]. Напомню, что под маска-

ми лица таштыкских мумий покрывали шелковой тканью, а гипсовое раскрашенное лицо одной из них было закрыто куском шкурки, пришитым к шапке. Значит, обычай закрывать лицо мертвого имеет очень глубокие и неидентифицированные корни. В настоящее время известно, что погребальные куклы таштыкцев изображали самих покойников, служили их своеобразными урнами. А гипсовые покрытия были не масками, а скульптурой поверх головы трупа или куклы. Тому и другому в Сибири нет аналогов. В качестве третьего общего таштыкско-хантского элемента похоронной обрядности Л. Р. Кызласов указывал завертывание покойного в берестяной чехол и захоронение в ямах со срубам [Кызласов, 1960, с. 167]. Но, во-первых, у хантов не было строгого ритуала погребения. Они укладывали мертвого в яму без сруба, заворачивая его в шкуру или бересту [Семейная обрядность... с. 132], хоронили завернутыми в бересту в наземных срубам, без бересты в ящиках, а особенно часто в гробах трех видов — колода, лодка и дощатый гроб [Семейная обрядность... с. 130]. Во-вторых, в шкуры или в бересту завертывали покойников большинство народов Севера Сибири, часто для этого использовали پوستели, т. е. выделанные шкуры или покрышки чумов. Захоронение в земле или на ее поверхности зависело от географических условий и времени года. В частности, ненцы, как и ханты, хоронили покойников на земле в срубе, ящике-гробу или лодке, а летом в неглубоких ямках без гроба [Семейная обрядность... с. 144—146].

Таким образом, все отмеченные Л. Р. Кызласовым детали погребальной практики (завертывание покойников в бересту, захоронение в срубам, использование лицевых покрытий и изготовление заменителей покойного) не являются специфическими только для хантов или в целом угров. Это широко распространенные явления, наряду с использованием деревянной и берестяной посуды, которая также была им отмечена как исключительное изобретение древних угров. Поэтому проведенные им археологические и этнографические параллели с одинаковым правом могут быть использованы для сопоставления ранних таштыкцев, похороненных обрядом трупоположения, как с уграми, так и с самодийцами и даже с народами Амура [Липский, 1966, с. 109]. Для Л. Р. Кызласова таштыкско-угорские аналоги служили доказательством того, что погребенные в грунтовых могилах были древними уграми. Но все вышесказанное это не доказывает.

Сопоставление таштыкцев с уграми по их конкретным элементам культуры ограничилось у Л. Р. Кызласова утверждением, что те и другие носили замшевые куртки, имели костяные булавы либо шпильки, мужчины и женщины носили косы [Кызласов, 1960, с. 167]. К сожалению, о куртках на таштыкских куклах пока мало сведений, но таштыкские шубы резко отличаются от

одежды угров способом скрепления пол. Ношение мужчинами кос у угров, как и у большинства народов, введено в XVII в., а ранее восточные ханты ходили с распущенными волосами. В качестве специфического орнамента хантов Л. Р. Кызласовым отмечены вписанные друг в друга треугольники [Кызласов, 1960, с. 167]. Этот орнамент характерен для многих сибирских народов, а в древности на Енисее был известен у тагарцев, карасукцев, пазырыкцев Горного Алтая, в Китае эпохи Хань и т. д. Но как раз у восточных хантов, судя по альбому, собранному по орнаментам Н. Л. Лукиной, их наименьшее количество [Лукина, 1979]. Допущенные Л. Р. Кызласовым поверхностные сопоставления культуры ранних таштыкцев и хантов вызвали возражения со стороны как этнографов [Липский, 1966], так и археологов [Худяков, 1985, с. 53]. Но тем не менее следует признать, что Л. Р. Кызласов практически первым попытался широко использовать палеоэтнографический материал для изучения проблемы происхождения сибирских аборигенов.

В отличие от Л. Р. Кызласова, я, сопоставляя на материале как могил, так и склепов орнамент, жилище и похоронный обряд таштыкцев и сибирских народов, пришла к выводу об их наибольшем сходстве с тюркоязычными народами [Вадецкая, 1969]. На результаты исследования повлияло то обстоятельство, что больше фактических дан-

ных было использовано из второго этапа культуры (склепы). Позже, определяя этногенез местных погребенных только в таштыкских могильниках, я указала на их возможную генетическую связь с южными самодийцами, чего придерживаюсь и ныне. Главным аргументом этой связи является одежда на таштыкских мумиях, сходная с самодийской по составу, покрою шуб и штанов, стыковкам пол, оторочкам воротника и подола (рис. 30). Обнаруживается сходство с одеждой не только самодийцев (ненцев, энцев, нганасан), но и тех народов, в этногенезе которых принимали участие самодийцы: качинцев, северо-восточных тувинцев. Вторым аргументом является этническая близость не только части таштыкского, но и тагарского населения с самодийским по этнографическим признакам. Кроме уже вышеперечисленного (орнаменты, покрой одежды, наложение швов, технология берестяной и деревянной посуды и т. д.) обращают на себя внимание тагарские налобные повязки с украшениями и прикрепленными к ним низками бус. Практически все тагарцы второй стадии культуры, как мужчины, так и женщины, носили на лбу кожаные повязки с пришитыми к ним медными бляшками. К некоторым повязкам крепились низки бус. Представляю реконструкцию такого женского и мужского головного убора (рис. 89). Сходные головные уборы сохранились у нганасан в качестве свадебных (рис. 90).



Рис. 89. Тагарские погребальные головные уборы: могильник Биджа — женский убор (1), мужской убор (2)



Рис. 90. Старинные женские погребальные (свадебные) головные уборы: нганасан (1) и ненцев (2)

Правда, повязки у них металлические, но совпадают все детали, вплоть до способа крепления низок бус через кольцо, прикрепленное к повязке [Прыткова, 1970, рис. 59—61]. Обнаруживается физическое сходство некремированных таштыкцев не только с погребенными в поздних тагарских курганах, но и с современными представителями уральского типа [Алексеев, Гохман, 1984, с. 69]. Серьезным доводом тагарско-самодийской версии служат этнографические, лингвистические, топонимические и мифологические гипотезы о том, что Присяянье было одной из прародин южных самодийцев. С одной стороны, это подкрепляется исторической реальностью XVII—XVIII вв., когда здесь еще проживали самодийцы и кеты. С другой стороны, это соответствует и археологическим гипотезам, связывающим население не только тагарской культуры, но и эпохи бронзы (окуневской, карасукской) с южными самодийцами. Факты связей и передвижения этих племен к северу зафиксированы реликтовыми южносибирскими изделиями, обнаруженными у самодийцев Западной Сибири как в IX—XI вв., так и в этнографический период. Специфические украшения древнего населения Присяянья (окуневцев, лугавцев и тагарцев) сконцентрированы именно у самодийцев и стали прототипами их украшений либо частью одежды. Имеются в виду крупные нагрудные луновидные украшения, лапчатые подвески, лучевидные бляхи, нашивки из спаренных блях, игольники, зеркала, головные повязки (рис. 91). О неслучайности их заимствования свидетельствуют находки в средневековых могильниках Западной Сибири. Отдельные изделия явля-

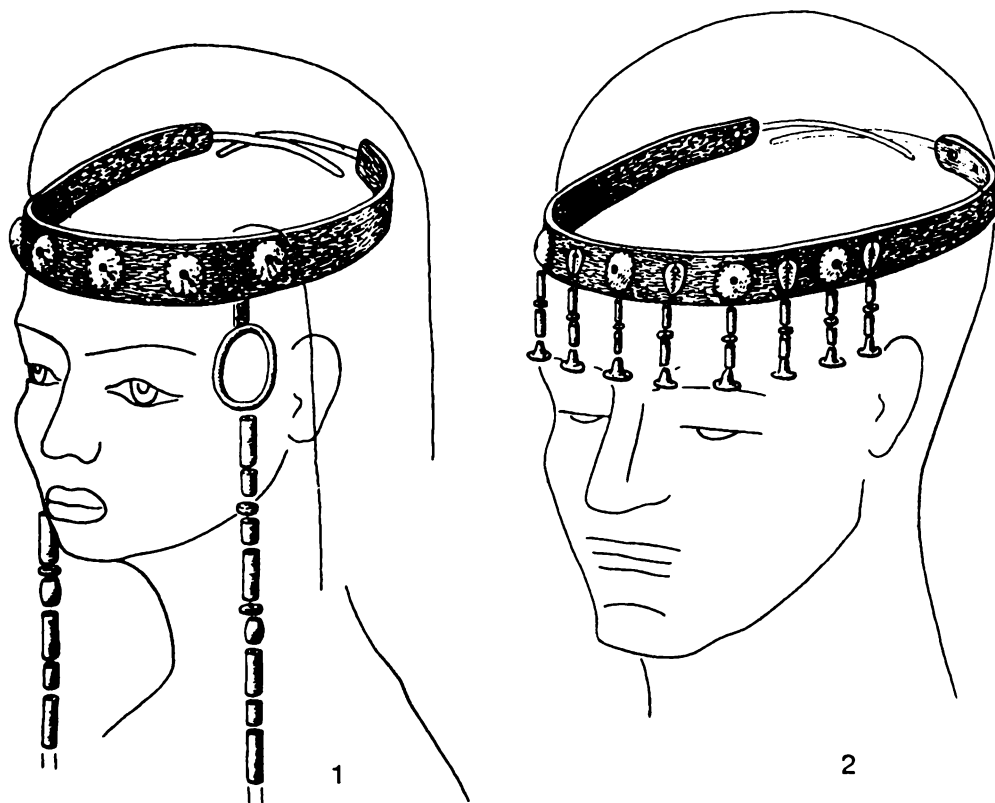
ются как бы промежуточной формой между более древними минусинскими и этнографическими. На угро-самодийском кладбище Басандайка (XIV в.) много украшений тагарского или таштыкского типов [Басандайка, 1947, табл. 45, 23; 62, 41, 258; 72, 210—213], лапчатые подвески и спаренные бляшки — на р. Томи в VI—VIII вв. Наконец, в самодийском могильнике XII в. на р. Оби (Нижневартовский район Тюменской области. Раскопки А. М. Тереховой в 1982—1983 гг.) найдены 2 типично тагарских бронзовых амулета в виде изогнутых пластинок с головками лошадей на концах (рис. 91). Много сходных черт между минусинскими археологическими культурами и самодийцами прослеживается и в погребальной обрядности [Вадецкая, 1990, с. 71—80; 1992, с. 40—41; 1993, с. 14—20].

§ 2. Участие инокультурного населения в формировании таштыкских традиций

Локальные особенности ранней таштыкской керамики на левом берегу Енисея могут объясняться длительностью проживания здесь инокультурного населения, которое ранее тагарцев было ассимилировано таштыкским. Возможное сосуществование инокультурного и таштыкского населения доказывается элитарностью таштыкских черт у первого. С этим населением, появившимся в степях до сложения таштыкской культуры, возможно,

Народы Севера
СибириЗападная Сибирь
VI—XI вв.Присяянье
II тыс. до н.э.—I в.

Рис. 91. Реликтовые изделия народов севера Сибири: якутов (1), нганасан (2), энцев, ненцев, нганасан (3—4), кетов (5). Реликтовые изделия из могильников VI—XI вв. Западной Сибири: Релка (6), Тимирязевский, Релка (7), Кинтусовский, Сайгатинский I (8). Изделия из разновременных могил Присяянья: окуневских (9, 10), позднекарасукских (11), тагарских и таштыкских (13—15)

связано распространение на Енисее сферических, а также геометрических форм сосудов. Обычай таштыкцев класть в могилу один-два астрагала овцы или козули также, возможно, исходит от инокультурного населения, у которого в качестве амулета выступали астрагал овцы, пяточная кость овцы, коленная чашечка человека. Наиболее ранние таштыкские могилы сооружены, как и инокультурные, в насыпях древних курганов. Но в целом участие этого населения в сложении таштыкской культуры мало ощущается, что может быть объяснено двояко. Во-первых, культурные и этнические признаки памятников плохо исследованы. Во-вторых, этнически это население могло быть близким к местному. Второе объяснение противоречит версии о приходе этого населения откуда-то с юга, возможно из Тувы или через Туву. Версия основана на типе погребального сооружения — каменном ящике, имевшем распространение в Туве. На Енисее такие ящики использовались только для детских захоронений, а могилы для взрослых были все же в виде срубов. Кроме того, сферические сосуды появляются в Туве и Горном Алтае много раньше, чем в Минусинском крае; их распространение на Енисее связывают с инокультурным населением. И наконец, в этих могилах больше, чем в тагарских, украшений хуннского типа, а Тува входила в ту область, где проживали хунны. Правда, в Туве существовала длительная традиция захоранивать как в ящиках, так и в срубах (II—I вв. до н. э.), причем тувинские ящики не отличаются от срубов ни по инвентарю, ни по обряду покойников [Мандельштам, 1992, с. 196]. Следовательно, нелогично предполагать, что через Саяны перевалили именно те, кто практиковал ящики.

В настоящее время намечены два направления поисков происхождения инокультурного минусинского населения. Первое предложено Д. Г. Савиновым, который по типу погребального сооружения, т. е. ящика, объединяет минусинские памятники с тувинскими, горноалтайскими и западно-монгольскими приблизительно одного времени. Все культуры с ящичными погребениями он относит к единой общности, сложившейся в результате предполагаемого расселения на этих территориях либо гянгуней, либо динлинов, известных по китайским источникам, но без каких-либо сведений об их обычаях и обрядах [Савинов, 1984, с. 17; 1987, с. 37—39]. Пока нет подтверждения культурного единства, за исключением сходства сооружений между «ящичными захоронениями» Саяно-Алтая. Второе направление предложено мной. Я не вижу сходства даже в конструкциях ящиков и не отождествляю сибирские племена ни с динлинами, ни с гянгунями. Поэтому предлагаю не обобщать «ящичные захоронения», а, напротив, максимально конкретизировать их для каждой территории. Отличительными признаками минусинских инокультурных могильников, на

мой взгляд, является их необычность для степей и естественность для лесной и горной местности с ограниченным свободным пространством. Отсюда чрезвычайная скученность могил, лепившихся друг к другу, их вертикальное расположение, использование камня, небрежность при сооружении, разнообразие, зимние и летние захоронения как в земле, так и на ее поверхности. Практика перезахоронения неполных скелетов вызывает множество ассоциаций с лесными племенами Сибири, у которых труп был спрятан на деревьях или подвешен. Покойникам не клали мяса, но закрывали шкурой (овцы или козы). Этот обычай выше отмечался у народов севера Сибири. Среди утвари явно преобладали берестяные короба, кошель, коробочки. Погребения отражают горно-лесной характер исконной территории этого населения, которая составляет 2/3 части Присяянья. Хотя лесные предгорья Присяянья в археологическом отношении не изучены, нет сомнения в том, что они были обитаемы и туда вытеснялись и переселялись разные племена из степей в течение тысячелетий. Последним объясняется неожиданное возвращение древнего антропологического типа у жителей степей спустя много веков. В частности, антропологический тип тагарцев первой и второй стадии культуры очень близок к степному энеолитическому населению афанасьевской культуры, но генетически не связан с населением бронзы: окуневцами, карасукцами. Что касается «ящичного» (инокультурного) населения степей, то у него обнаруживается некоторое сходство с населением раннего бронзового века окуневской культуры. Те и другие имели монголоидную примесь, хоронили покойников в каменных ящиках, дно которых настилали плитками. Окуневцы клали покойников с поднятыми вверх коленями и приподнятой головой. То же встречается у инокультурного населения. Среди всех древних племен только окуневцы лепили геометрические сосудики и клали в могилы астрагалы козули. Перечисленные общие черты окуневского и нового населения наиболее отчетливо прослеживаются в могильниках, расположенных ближе к Восточным Саянам, где сохранились самодийские топонимы [Вадецкая, 1983, с. 20—23; 1986, с. 98—100]. По своим локальным особенностям инокультурные могильники делятся на две группы, что соответствует и их территориальному размещению. Одна группа населения спустилась с предгорий Восточных Саян на правобережье Енисея, а другая — с Западных Саян на р. Абакан.

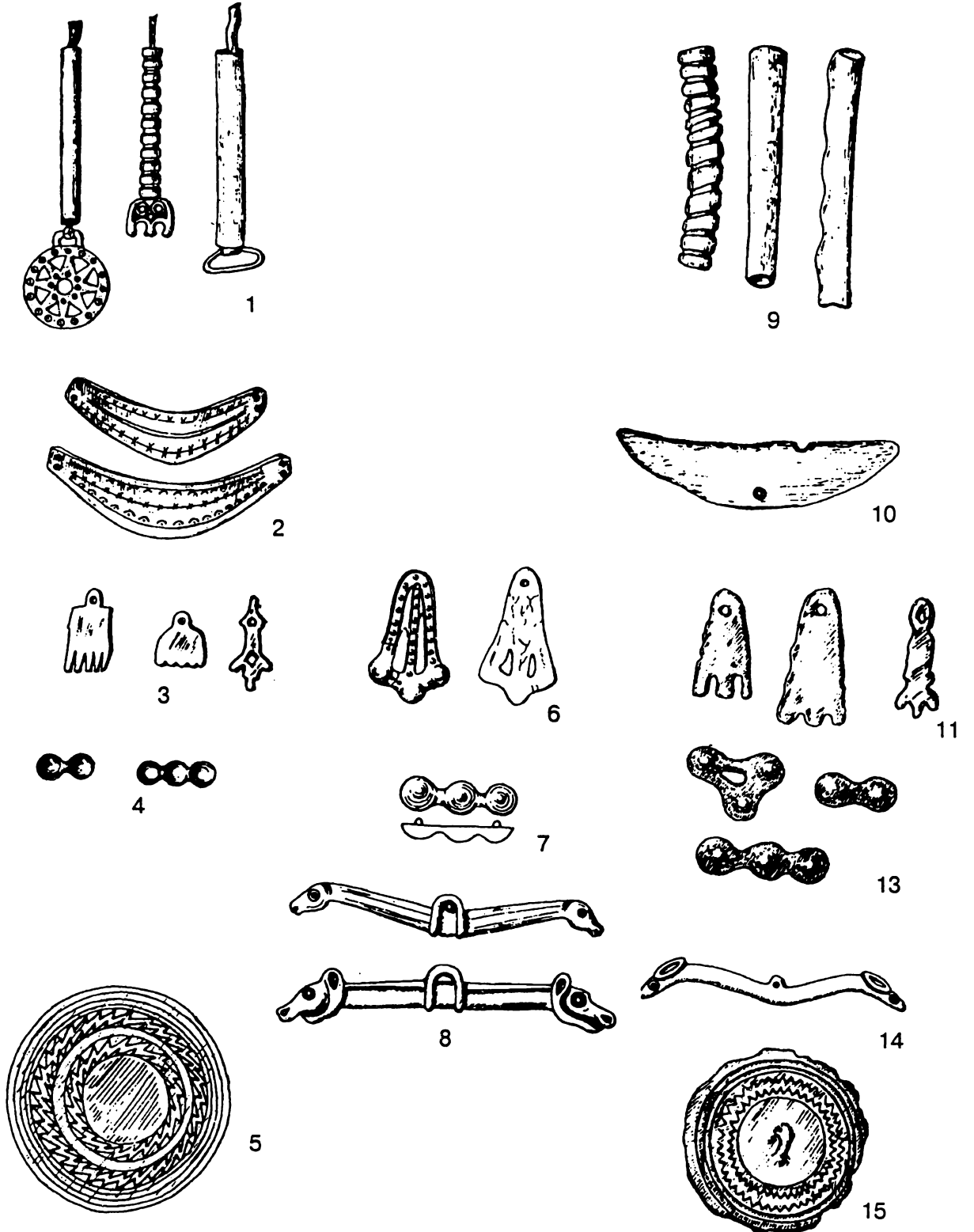
По сложившейся в сибирской историографии традиции этих людей рассматривают как вынужденных переселенцев в результате завоеваний хуннов. В китайских хрониках мелькают сообщения о том, что при завоевании Западного Края (Восточный Туркестан) хунны сгоняли и переселяли отдельные племена со своих земель. Но, видимо, так было, если эти земли подходили хуннам

для кочевания или торговых операций, а, как указывалось, ретроспективно, по обряду, «ящичные» могильники отражают территорию, малопригодную для проживания хуннов. Да и первые памятники инокультурного населения относятся к периоду уже начала распада державы Хунну (I в. до н. э.—I в.). Между тем именно в «ящичных и частичных захоронениях» находится наибольшее количество предметов роскоши в виде импортных бус и обломков не только копий, но, возможно, и подлинных хуннских блях. Иными словами, переселение этих людей не выглядит вынужденным. Что же привлекло их из предгорий Саян в степи в то время, когда горные тропы через Саяны стали служить второстепенными отрезками шелкового пути, объединяющими основную трассу с сибирскими глубинками? Возможно, торговля. Главных торговцев, а ими с середины I в. до н. э. были китайцы, прежде всего в Сибири интересовала пушнина, особенно соболь, мех которого им до этого времени приходилось вывозить из таких отдаленных мест, как Южное Приуралье [Лубо-Лесниченко, 1988, с. 370]. Соболя в Саянах в древности водилось множество, и его мех всегда пользовался большим спросом у иностранцев, чем у коренного населения. Доказательством чрезвычайного изобилия зверька в эпоху ранней бронзы являются кожаные туфельки, расшитые 70—160 зубами соболя, причем использованы только особые зубы — правый третий коренной верхней челюсти [Вадецкая, 1986, с. 32]. В таштыкском могильнике собольим мехом окаймлен перед детской шубки, шкурка соболя пришита к шапке, чтобы закрыть лицо в маске, мех соболя использован для рукавиц, т. е. для самых простых одежд. Хотя само русское правительство в XVII в. именно соболями брало налог (ясак) с коренного населения, сами русские переселенцы тогда же в Сибири истребляли соболей тысячами, причем били их простыми дубинками или коромыслами у своих жилищ [Ядринцев, 1882, с. 227]. Не исключено, что таежные охотники спустились с гор для прямого обмена своих меховых шкурок, а не через посредников.

§ 3. Динлино-гяньгуньская гипотеза в истории археологии Сибири

Сто лет назад древние могилы степей Енисея связывали с предками населения, проживавшего в крае в XVII—XVIII вв., — самодийцами, кетами, кыргызами и иными тюркоязычными. После публикации китайских источников [Бичурин, 1851] стали искать могилы древних тюрков, уйгуров, динлинов. Динлино-гяньгуньская гипотеза оказалась особенно популярной и надолго закрепила

некоторые представления о политической истории Саяно-Алтая, особенно в хунно-сарматский период и позже. Среди лингвистов и археологов многие разделяли мнение о приходе в Сибирь с востока так называемой «белокурой расы», т. е. нечерноволосях племен, известных у китайцев как «рыжие» [Грум-Гржимайло, 1909, с. 185]. Но каждая конкретная версия, отождествляющая динлинов или гяньгуней с сибирскими народностями, содержит противоречивую аргументацию, часто не соответствующую логике исторических концепций тех же авторов. Кроме того, из нескольких предпосылок, на которых основываются поиски ди, ди-ли, динлинов на территории Сибири (европеоидный тип, места обитания, сходство с обычаями или культурой), во внимание принимается что-то одно и в привлекательной интерпретации. Наибольшую субъективность при использовании гипотезы проявляют археологи, которые интересуются динлинской проблемой только в контексте собственных построений. Впервые динлинская гипотеза сложилась, когда лингвистические и антропологические исследования опережали археологические и палеоантропологические, поэтому для удобства изложения я выделяю 3 аспекта этой проблемы: антропологический, лингвистический и археологический.

Антропологический аспект. Главным признаком динлинов считается их европеоидность, т. к. в ранних хрониках сообщается, что народное название чи-ди (красные ди) было ди-ли («Бейши»). Кроме того, иногда упоминаются китайские императоры и вожди хуннов с высокими носами, бородами, бакенбардами. Однако, по мнению С. В. Киселева, это не исключает наличие среди них людей с монголоидными чертами, в том своеобразном виде, каким характеризуется северокаитайский тип [Киселев, 1949, с. 106]. Хотя европеоидный тип динлинов не доказан, он явился причиной поисков следов «белокурой расы» среди смешанного с европеоидами современного монголоидного населения Казахстана, Средней Азии и Сибири. Изучение родовых названий саяно-алтайских народностей, имевших в своем типе европеоидную примесь и депигментацию (посветление), также привело Н. Аристову, Г. Е. Грум-Гржимайло, В. В. Радлова и других к признанию несомненного участия динлинов в их образовании. Позже С. А. Теплоухов как антрополог предположил, что именно тагарцы могли быть той голубоглазой и светловолосой расой, которая, судя по китайским источникам, могла проживать на Енисее [Теплоухов, 1929, с. 46]. Против этого выступил А. И. Ярхо, предполагавший в тагарском типе ответвление общего длинноголового элемента, распространенного по Евразии. А. И. Ярхо указал на невозможность увязывать современную депигментацию с доисторическими расами [Ярхо, 1947, с. 118—119]. Ныне не только установлен факт устойчивости европеоидного типа древнего

населения Енисея (с эпохи энеолита), но и расширен ареал европеоидной расы в Азии, т. к. в Туве и Западной Монголии найдены как долихокранные, так и брахикранные черепа эпохи бронзы и железа [Алексеев, Гохман, 1984, с. 38]. Таким образом, предполагаемый европеоидный тип динлинов не является более главным аргументом их пребывания в Сибири.

Лингвистический аспект. Наиболее часто динлины упоминаются в китайских хрониках с конца III в. до н. э.—III в., но указания конкретных мест их обитания единичны и неоднозначно истолковываются. Ко II в. до н. э. относятся сообщения как бы о двух группах динлинов: восточной и западной. С восточными хунны встретились на юго-западе от Северного моря (Бехей, Байкал). Западные упоминаются среди государств, покоренных шаньюем Моде (201). Среди них было и государство Гэгунь («Исторические записки» Сыма Цяня). Представляет особую важность уточнение, что динлины, проживающие у Северного моря, были не теми динлинами, которые проживали на западе от усуней (справка из «Вейлию»). В связи с этим указанием одни исследователи помещают во II в. до н. э. западную группу динлинов от Урала до Алтая, а восточную — между Обью и Байкалом [Аристов, 1894, с. 322], другие же — всех динлинов, не разделяя, от Иртыша и до Байкала [Бичурин, 1950, ч. I, с. 50; Бернштам, 1951, с. 239; Савинов, 1987, с. 37] и др.). Третьи указывают их только от Байкала и до Алтая [Таскин, 1968, с. 136]. В динлинах ищут арийцев, угров, кетов, даже тюркоязычное кочевническое население (Аристов, Грум-Гржимайло, Таскин, Л. Р. Кызласов). Дополнительная сложность локализации динлинов в том или ином месте состоит в том, что китайцы под Северным морем подразумевали не только Байкал, но и отдаленные северные земли [Малявкин, 1989, с. 323, примеч. 951]. Значит, под названием «динлин» может скрываться как определенное государство, так и обозначение варваров на северных перифериях хуннских владений. Это тем более вероятно, что в дальнейших источниках земли динлинов устойчиво помещаются рядом с землями гэгуней и усуней. Так, к I в. до н. э. относится сообщение о новом покорении хуннами динлинов и гэгуней (49) и о новой ставке шаньюя Чжичжи в землях цзянькуней (гэгуней), расположенной в 5000 ли к северу от Чэши. Оттуда Чжичжи неоднократно посылал войска на усуней, а сам отправился в Канцзюй. Земля динлинов теперь определяется у оз. Алаколь, а цзянькуней — к юго-востоку от них, что подтверждается и определением места новой ставки с учетом дорожного расстояния и имевшихся караванных путей [Боровкова, 1989, с. 62]. Приблизительно то же место древнего государства Гэгунь указывает источник IX в. — на запад от Иу (Хами), на север от Яньци (Карашар) [Таскин, 1968, с. 281]. Таким образом, оба госу-

дарства расположены где-то на юго-востоке Казахстана или северо-западе Восточного Туркестана, но много западнее Саяно-Алтая. Тем не менее в сибирской историографии сложилось устойчивое мнение, что эти государства были на среднем или верхнем Енисее или поблизости. Н. Аристов «поместил» гэгуней в верховьях Енисея по созвучию с названием реки (Кемь, Гянь), а также потому, что чистых динлинов видел в кетах Присаянья, проживающих (согласно китайским источникам) к северу от гэгуней. Кеты отождествлены им с «чистыми динлинами» из-за своеобразия своего языка, которое ныне связывается с некоторыми их антропологическими признаками, сходными с китайскими и тибетскими [Аристов, 1894, с. 322; Алексеев, Гохман, 1984, с. 131]. В. В. Бартольд предположил, что место новой ставки шаньюя Чжичжи, т. е. земли гэгуней, располагалось на территории Северо-Западной Монголии. Он нашел, как предполагалось, точку пересечения двух указанных в источнике I в. до н. э. расстояний: от Турфана строго на север по меридиану и к западу от бассейна р. Толы, где могла быть старая ставка хуннов [Киселев, 1949, с. 315]. Это выглядело убедительным, хотя не были учтены реальный маршрут и близость гэгуней от усуней, которые также оказались на востоке [Боровкова, 1989, с. 62]. Локализацию гэгуней на Енисее закрепил китайский источник IX в. о государстве хагас (кыргызы). В нем, как указывалось, говорится о древней земле гэгуней на территории юго-востока Восточного Казахстана, но лингвисты считают, что названия гэгунь, гянь-гунь, цзянь кунь, сэгу, хакас и т. д. — разные транскрипции одного и того же этнонима «кыргызы». А согласно одной тюркской легенде, записанной в VI в., государство Цигу (сэгу) находилось между Гянь и Абу, что расшифровывается как реки Енисей и Абакан [Киселев, 1949, с. 276].

Обращает на себя внимание то обстоятельство, что ни границы описанного в хронике Тан государства «кыргызы», ни природа, ни животный мир, ни образ жизни людей не соответствуют тем условиям, в которых жили племена, условно именуемые «енисейскими кыргызами». Государство «кыргызы», по источнику, граничило на юге с Тибетом, на юго-западе с Казахстаном или Киргизией (Гэлोलу), на востоке почти с Байкалом (Гулигани), и лишь его северная граница, возможно, проходила по Туве или южной части Присаянья. Китайцами отмечены на этой территории болотистые почвы, большие снега, среди основных животных тарпаны, верблюды, черные крупные козлы с длинными хвостами, среди деревьев преобладание высоких елей, илема, ивы. Население занималось преимущественно земледелием, сеяло хлеб уже в апреле (пшеницу, гималайский ячмень, просо), вино квасило из каши, расстояние измеряло верблюдскими тропами, напрямую торговало с населением Средней Азии и арабами [Бичурин,

1950, с. 352—353]. Эти и многие другие подобные сведения о земле «кыргызы» абсолютно не соответствуют территории Присаянья. В Минусинской котловине сухо и малоснежно, поэтому скот пасты круглый год. Кроме березы и сосны главные деревья кедр и лиственница. Не было никогда черных крупных коз, диких лошадей, ни разу не обнаружены кости верблюдов. Земледелием занимались мало, поэтому традиционным было изготовление вина из молока. Расстояние измерялось конскими тропами, прямой торговли с западными странами не вели. Описания одежды населения страны «кыргызы», их любимые игры и многое другое только увеличивает уверенность в том, что описаны западные границы этого огромного государства, по условиям близкие к казахстанским.

Археологический аспект. Динлино-гяньгуньская гипотеза используется археологами при малочисленности или загадочности археологического материала. С ее помощью пытаются найти простое объяснение сложным явлениям. По мере накопления материала и собственного его осмысления интерес к этой гипотезе исчезает. Сведений об обычаях динлинов и гяньгуней нет, поэтому они предполагаются. Первым попытался сопоставить похоронные ритуалы поздних тагарцев (как динлинов) с потомками южных динлинов, ди, Г. Е. Грум-Гржимайло. Тагарцев, одновременно хоронивших людей, умерших в разные сроки, он сопоставил с племенами мяо юга Китая XIX в., которые оставляли непогребенными гробы до 12 лет, а потом вносили до ста гробов в общий дом предков. К динлинским он отнес и таштыкский обычай захоранивать сожженных покойников, и тюркский ставить бюст умершего на его могилу [Грум-Гржимайло, 1899, ч. II, с. 262; 1909, с. 172—173]. Ныне эти сопоставления забыты, т. к. многие считают, что тагарские камеры использовались для погребений неоднократно. Л. Р. Кызласов предположил, что древние гяньгуни имели обычай трупосожжения (I в. до н. э.), потому что он был у их потомков в IX в. [Кызласов, 1960, с. 162]. Но в IX в. кремация была распространена повсюду, а до IX в. зафиксирована у тюрков [Бичурин, 1950, с. 230] и в Восточном Туркестане в государстве Янци [Крюков, 1988, с. 288]. По комплексу формальных признаков таштыкские могилы могут быть сравнимы с могилами Ташкуртанского могильника, находящегося на юго-восточных склонах Памирского нагорья. Здесь в ямах поставлены низкие срубы, 18 могил с «труположением» и 19 с остатками кремации, есть кенотафы. Практическое отсутствие в могилах орудий труда и оружия косвенно указывает на замену его несохранившимися моделями. Датировка могильника широкая — VIII—III вв. до н. э. [Погребова, Раевский, 1988, с. 180—181]. Следуя логике тех, кто ищет родину таштыкцев по ритуалу сожжения трупов, их миграция осуществлялась с центральных территорий Восточного Туркестана.

на. Но более вероятно, что сходство между азиатскими и сибирскими памятниками объяснялось аналогичностью исторической ситуации, когда по какой-то причине на той или иной территории часть этнически смешанного населения по религиозным или социальным мотивам перешла на ранее не практиковавшиеся способы захоронения.

Не менее притянутыми выглядят археологические версии, в которых используется лингвистический аспект динлино-гяньгуньской гипотезы. С. В. Киселев обосновал восточное происхождение карасукцев-«динлинов», совместив территорию распространения изделий этой культуры (по его датам XIII—XII вв. до н. э.) с территорией расселения динлинов II в. до н. э. [Киселев, 1949, с. 165]. Л. Л. Кызласов использовал версию о восточном проживании динлинов и гяньгуней и на этом основании датировал китайский дворец под г. Абаканом началом I в. до н. э., что совпало с возможностью (по годам) проживания в нем китайского полководца, ставшего хуннским наместником Ли-Лина. Уже на основании этого он датировал вещи из дворца, поздние тагарские курганы, аскыровский клад и т. д. Теперь, когда дворец датируется I в., а впускные в холме дворца могилы — IV в., он упрекает лингвистов в «неисторичности», незнании китайских источников и в том, что они не учитывают его собственных датировок [Кызласов, 1992, с. 55—61]. Сравнительно недавно динлино-гяньгуньская гипотеза была использована Д. Г. Савиновым при попытке интерпретации захоронения в ящиках Саяно-Алтая и Восточного Казахстана. Примечательно, что сначала он использовал версию о расселении гяньгуней в верховьях Енисея и на северо-западе Монголии в I в. до н. э., поэтому предложил считать эти памятники гяньгуньскими [Савинов, 1984, с. 17]. Затем он использовал данные о расселении динлинов во II в. до н. э. от Байкала до Иртыша и те же могилы отнес к динлинам [Савинов, 1987, с. 38]. Таким образом, он невольно показал очевидную зависимость археологических концепций от выбора той либо иной лингвистической версии [Вадецкая, 1995, с. 19—23].

§ 4. Местное возникновение обряда кремации

Никаких следов мигрантов с обрядом «трупосожжения» на подступах к Саяно-Алтаю не обнаружено. В 1975 г. в предгорьях Саян на правом берегу Енисея был обнаружен могильник Хадынских I с обрядом трупосожжения. Раскопаны 3 каменных ящика, в двух содержался пепел одного человека, в одном — трех. Еще две кучки пепла лежали на земле, прикрытые плитками. Обломки банок и две целые схожи с таштыкской простой керамикой, поэтому предполагалось, что могиль-

ник отражает передвижение носителей таштыкской культуры из Тувы в Хакасию [Семенов, 1979, с. 87—89]. Но кроме керамики найдена железная восьмеркообразная цепочка типа таштыкских, датирующая комплекс не ранее V в. А в это время обычай кремировать покойников был распространен уже не только у таштыкцев. Он становится характерен для населения Западной Сибири (в междуречье Оби и Томи) и где-то в III—IV вв. появляется на верхней Оби [Ширин, 1994, с. 12—15]. Предполагается, что обряд кремации населения Алтая и Западной Сибири заимствовало от таштыкцев. Сторонники местного происхождения таштыкской культуры от тагарской истоки обычая сжигать на стороне труп связывают с более древней традицией сжигать целиком срубы с трупами [Сосновский, 1933, с. 39]. Но эти обряды отражают различные религиозно-идеологические нормы. Первые остатки кремации, произведенные на стороне, т. е. не в срубе, обнаруживаются в самых ранних таштыкских могилах, что определяется по двум признакам: они нестандартны и всегда вгущены в насыпи тагарских курганов. К таштыкским их можно отнести только по сосудам. В них бывают захоронены младенец или взрослые без кремации либо только пепел человека [Вадецкая, 1986, с. 146—156, № 1, 4—5, 63, 73, 80, 88—89]. Наибольшее число нестандартных таштыкских могил встречено в тагарских курганах, получивших единое название как могильник Абаканская Управа. К типу ранних таштыкских могил относится сруб с китайским зеркалом I в. до н. э. (Есинская МТС). Укажу и на нестандартную могилу с пеплом человека. Она выкопана в северной части насыпи тагарского кургана второй стадии (сарагашенский этап) в 1,5 км к З от ст. Камышта (А. Н. Липский, 1949). Ямка 130×100 см глубиной 150 см, стенки ничем не укреплены, ориентирована на С—Ю, что резко отличает ее от таштыкских (З—В). Покрыта лиственничной дранкой и берестой, а поверх них плитняком. На дне кучка пепла человека, кости овцы, 2 сосуда. Последние определяют культурную принадлежность могилы, т. к. являются типичными таштыкскими по форме и орнаменту. Один сосуд в форме банки, украшен бордюром из трех рядов ямок. Второй сосуд сферический с высоким горлом, украшен бордюром из резных треугольников, заполненных ямками (табл. 58, 3) [Вадецкая, 1986, с. 153, № 80]. Таким образом, нет серьезного основания считать, что обряд трупосожжения занесен в Минусинскую котловину с какой-либо иной территории. Выборочность этого обряда для мужчин-воинов зафиксирована в лучше сохранившихся таштыкских могильниках Комаркова (II в.) и Оглахты (III—начало IV в.), а также в позднем инокультурном могильнике Тепсей VII. В могильнике Тепсей VII отражено зарождение нового обряда, т. к. только в 5 срубках захоронен пепел, судя по расположению, уже внутри мягкой куклы. Вещи богаты и

принадлежат мужчинам. В качестве иллюстрации приведу две могилы, выкопанные на месте древнего тагарского кургана (м. 87, 92). В одной яме, 210×140×115 см, ЗЮЗ—ВСВ, сруб в 3 венца бревен внутренними размерами 165×70 см. Сруб с деревянным полом и потолком, поверх которого уложен слой бересты и плиты. «Кукла» с пеплом взрослого человека уложена головой на СВ, т. е. не так, как таштыкцы. От пояса сохранились детали и украшения: 2 бронзовых кольца и железное, а также пластины, бронзовая и железная пряжки, 8 стеклянных бусинок, костяная и железная ложечковидные застежки — наконечники ремня. К поясу подвешены шило и черешковый нож в ножнах, с костяной обкладкой. На ней вырезан циркулярный орнамент, раскрашенный краской. Здесь же кубок с бордюром из группок ямок. Сосуд, черешковый нож и бронзовая пряжка с небольшой прорезью и припаянным шпеньком относятся к таштыкским предметам. Для второй могилы (м. 92) выкопана яма, 225×140×100 см, ЗЮЗ—ВСВ, на дно которой положена рама, 190×90 см, обложенная с внешней стороны кладкой из плит высотой 20 см. Пол и потолок из бревен. Пепел крупного мужчины помещен, видимо, в кукле, головой на ЮЗ. От пояса остались железная пряжка, костяная застежка, пластины-накладки с заклепками, 3 стеклянные бусины. К поясу были подвешены 2 ножа, один черешковый, а также лук с роговыми концевыми накладками, колчан со стрелами. Здесь же найдены корьевые бляшки, сходные с теми, что на деревянных моделях ножен в таштыкских могилах. В ногах 2 кубка с бордюром из «жемчужин» [Пшеницына, 1979, рис. 47, 26]. Сосуды и остатки моделей определяют хронологическую близость могилы к таштыкским. Дата ее по методу радиоуглерода — 140—170 гг. Могилы с пеплом воинов — самые богатые на Тепсей VII. Еще более престижное изделие — кинжал в лаковых ножнах — был только в кенотафе того же могильника (рис. 50, 27). Таким образом, местное возникновение обряда кремации аргументируется его постепенным и выборочным распространением.

§ 5. Происхождение кукло-манекенов

Долгое время считалось, что таштыкские куклы изображают людей, сопровождающих покойников в загробный мир. Подобные погребальные обычаи широко распространены в Китае и отражены в археологических материалах, письменных источниках, в китайской этнографии. А. В. Адрианов и С. А. Теплоухов считали, что этот ритуал проник в Сибирь из Китая.

А. В. Адрианов ссылаясь на этнографические сведения. Первоначально добродетельные китай-

ские жены по смерти мужа кончали самоубийством, а затем чаще стали бросать в могилу какой-нибудь символ жены, в частности соломенный манекен [МАЭС, 1948, д. 55]. С. А. Теплоухов свое мнение не аргументировал, но, очевидно, имел в виду многочисленные изображения слуг в китайских могилах. Для бедных могил ханьского периода изготавливали деревянные фигурки, для богатых — глиняные [Терехова, 1959, с. 34]. Наибольшую известность получили тысячи керамических воинов, обнаруженных у гробницы императора Цинь Шихуана (III в. до н. э.) и рядом с гробницами военачальников эпохи Западная Хань в местечке Янцевань [Кожанов, 1985, с. 112—113; Вяткин, 1986, с. 73]. Поскольку глиняные фигурки лепили на соломенном каркасе, который затем выжигали, можно предполагать, что не только в этнографическое время, но и в древности наибольшее число фигурок изготавливали из травы и соломы. Косвенно подобные можно предполагать и в гробницах шаньюев в горах Ноин-Улы в Монголии. В трех курганах Ноин-Улы найдены 14, 21 и 85 кос, большинство из которых в шелковых, иногда орнаментированных футлярах. Об их смысле уже высказаны два суждения. По мнению С. А. Теплоухова, хуннские женщины после смерти своего повелителя срезали косы в знак траура и клали в могилу умершего, что символизировало следование этих женщин в потусторонний мир за своим повелителем [Теплоухов, 1925, с. 20; Руденко, 1962, с. 91]. Поскольку захоронения исключительно женских кос выглядят сомнительно, А. Н. Бернштам предложил иное объяснение: косы уложены сяньбийцами как своеобразное приношение со стороны подчиненных народов [Бернштам, 1951, с. 46—47]. Однако известно, что члены только одного из родов сяньбийцев (тоба) носили косы. Кроме того, существует версия, что названия «хунну» и «сяньби» являются синонимами [Сухэбатор, 1975, с. 12—15].

На мой взгляд, вероятно, были положены не одни косы, а куклы, от которых остались косы, т. к. кроме кос (без футляров, кос в футлярах и одних футляров) были пучки волос, имитирующие иную прическу, и даже скальп с косой, как на одной таштыкской кукле. Обращает на себя внимание то обстоятельство, что число кос, найденных во внутренней камере и между стенками внешнего и внутреннего сруба в гробницах, соответствовало реальной возможности размещения определенного количества кукол в рост человека. Так, в самой большой внутренней камере было 20 кос (14 кос и 6 пустых футляров), а остальные 77 кос и футляров расположены в трех коридорах (к. 6). В других курганах во внутренних камерах найдены волосы от трех-пяти человек, а в коридорах их размещалось 6 и 15 (в к. 1) либо 12 в трех коридорах (к. Кондратьевский) [Козлов, 1925]. По сведениям китайских источников, при похоронах шаньюев «из приближенных вельмож и наложниц соумирающих

бывает от ста и до нескольких сот человек» [Бичурин, 1950, ч. I, с. 50]. Возможно, что эти сведения относятся к периоду наибольшего могущества хуннов — II—I вв. до н. э., а курганы в Ноин-Улы уже отражают их постепенный упадок с начала новой эры. Логично думать, что реальные жертвоприношения стали заменяться символическими.

В Китае погребальные изображения заменяли реальные жертвоприношения, которые практиковались в этой стране с древних времен, видимо, шире, чем у других народов. Имеется название даже для ямы, в которую клали жертву, в том числе человека (дяньцзикэн), когда строили жилое помещение (перед началом строительства, при закладке столбов, дверей и т. д.) или соорудили могилу. Такие ямы обнаружены в западночжоуском памятнике Бэйяоцунь, в жилище X в. до н. э. Здесь же во всех могилах имеется яокэн — яма в центре могилы под покойником, в которой захоранивали собаку, иногда человека, чтобы охранять умершего. Данный обычай был очень распространен в Шань-Инь и сохранился в Чжоу. На территории иньской столицы в Аньяне и в других местах Китая, входящих в состав государственного образования Шань-Инь, найдено немало свидетельств сопогребения людей или принесения их в жертву [Кучера, 1986, с. 29, 33, 57, примеч. 18, 19]. На Енисее подобные обычаи возникают много позже. Наиболее четко они фиксируются в хунно-сарматское время, когда туда проникает влияние китайской культуры. Поэтому таштыкские погребальные манекены не только по идее, но и по форме исполнения выглядят заимствованными из Китая.

Но функциональная семантика у таштыкских кукол-манекенов иная, чем в Китае, т. к. они изображают не людей, сопровождавших на тот свет покойников, а самих захороненных. Поэтому их смысл может быть сопоставляем, с одной стороны, с кенотафами, а с другой — с заменителями покойного.

Кенотаф — это, в буквальном значении, пустая могила, пустой гроб, а также надгробный памятник покойнику, но не в том месте, где он погребен. Первоначальный смысл кенотафов — импровизированные похороны того, чье тело по какой-либо причине не могло быть на этом месте похоронено, но часто заменено его символом. Обычай универсальный, особенно долго сохранялся у дальневосточных народов. Например, вместо утонувших и пропавших людей нивхи, нанайцы и орочи захоранивали куклу из багульника, которую обтягивали тканью, вышивали лицо и на которую надевали одежду покойного [Семейная обрядность... с. 192].

В Саяно-Алтае кенотафы обнаруживаются редко и не ранее хунно-сарматского времени. Пока их больше известно на территории Горного Алтая: 3 кенотафа в чистом виде и в трех могилах сочетались захороненные трупы и символические куклы [Кубарев, 1985, с. 135; 1987, с. 30; 1991, с. 41]. Кроме детской куклолки, одетой в капор, кожаную

куртку и меховые сапожки, предположительно более древней, чем другие, остальные имитации, судя по вещам, олицетворяли мужчин-воинов с III по I в. до н. э. [Кубарев, 1985, с. 137; 1987, с. 132; 1991, с. 133—134]. В Туве заменителем покойного был его «портрет» на роговом медальоне [Грач, 1980, с. 76]. На Енисее кенотаф зафиксирован на могильнике Тепсей VII [Пшеницына, 1979, с. 77—78]. Енисейский кенотаф не может быть сооруженным ранее I в. Таким образом, с учетом редкости подобных захоронений и более раннего появления их в Туве и Горном Алтае, чем на Енисее, можно предполагать, что обычной символического захоронения воинов зародился за пределами Саяно-Алтая и был занесен в Минусинские степи. В одной из работ я указала на Центральную Азию как возможную исходную территорию символических воинских погребений, что закрепилось в литературе [Вадецкая, 1986а, с. 39; Кубарев, 1991, с. 167]. Но я имела в виду территорию, расположенную южнее Саяно-Алтая, от Восточного Туркестана до Монголии и Северного Китая, а не что-то конкретное.

На Енисее кукла воина, очевидно, была мягкой, соломенной, подобно таштыкским, т. к. на том же могильнике Тепсей VII в нескольких могилах был захоронен пепел, требующий именно мягких упаковок в виде соломенного человекоподобного чучела. Таким образом, символические захоронения воинов, сожжения воинов, своеобразные стандартные имитации их в виде соломенных кукол-урн — все это как-то связано между собой, но не находит объяснения в местных древних ритуалах.

§ 6. Происхождение глиняных и гипсовых масок (скульптур)

Исследователи Сибири сопоставляли тагарские и таштыкские «маски» либо с масками в Крыму или у римлян, либо с лицевыми покрытиями народов Севера и Дальнего Востока. Причем неоднократно отмечалось, что маски неизвестны восточнее Енисея [Теплоухов, 1929, с. 50]. Сейчас значительно расширились как территория, где обнаружены маски, так и время их изготовления. Глиняные маски-накладки найдены в катакомбной культуре на Украине, золотые маски — в Киргизии IV—V вв., металлические, нашитые на шелк, — в могилах IX—X вв. в Среднем Поволжье и на Каме [Новикова, 1991, с. 27—29; Казаков, 1968, с. 236]. В конце прошлого века погребальные маски собраны на территории Восточного Туркестана [Восточный Туркестан... 1988, с. 19, 34, 58]. Но по-прежнему они не найдены на Востоке.

Однако и сибирские изображения не являются масками, ибо маска-вещь воспринимается как образ-накладка, выполненная в любом материале и приспособленная для ношения на лице или на го-

лове человека [Новикова, 1991, с. 12]. Тагарские и таштыкские «маски» — это глиняные или гипсовые скульптуры, вылепленные по голове трупа или куклы в 3/4 головы или целые головы, несъемные, глухие. Значит, их нужно сопоставлять не с масками, а со скульптурами. Использовали ли для скульптуры глину, окрашенную гипсом, или один гипс, не имеет значения. Это, очевидно, зависело от способа мумификации трупов, качества глины и гипса, находящегося поблизости. На гипсе лучше видна роспись, поэтому тонким слоем гипса покрывали глиняное лицо. С той же целью поверх обшитого кожей глиняного лица клали тонкий слой глины, а затем гипса. Таштыкские мумии, видимо, бальзамировали, но не мумифицировали столь сложным способом, как тагарские. Не было необходимости использовать такое свойство глины, как пластичность. Достаточно было вяжущих свойств гипса, который, будучи высушен и растворен в воде, обладает способностью схватываться [Кулькова, 1975, с. 52].

Сибирские скульптуры могут быть сопоставляемы как с китайскими керамическими фигурками воинов, так и со среднеазиатской светской и религиозной скульптурой. Китайские статуэтки раскрашены разными красками, на них изображены одежда, доспехи, прически, головные уборы. Изображение волос имеется на таштыкских бюстах, на них иногда нарисованы или приклеены бусы. Головные уборы (из глины) обнаружены в курганах у с. Берещ, Шестаково. Всегда лица сибирских скульптур раскрашены, иногда ангобированы. Размеры статуй пеших китайских воинов разные. Например, в тоннеле к гробнице Цинь Шихуана они высотой 170—180 см, а в ямах у гробниц военачальников в Янцзевань всего 44.5—48.5 см [Вяткин, 1986, с. 73; Кожанов, 1985, с. 112—113]. Наиболее изучены в Средней Азии глиняные фигуры во дворце Халчаян середины I в. до н. э., расположенном на территории Северной Бактрии. Размеры скульптур достигали от половины до 2/3 натурального роста человека. Фигуры разнообразны по характеру (светские, царей, богов), индивидуальны, портретны. Представляют различные антропологические типы населения. Каркасом для скульптур служили камышовые жгуты. Слои глины при лепке последовательно наращивали. Тем же способом лепили глиняные и гипсовые сибирские скульптуры. Халчаянские скульптуры окрашивали; краску наносили по тонкому белому грунту — природному гипсу [Пугаченкова, 1966, с. 153—154]. Таким образом, и в этом технология среднеазиатских и сибирских изображений совпадает. Нет сомнения в том, что подобными фигурами украшались дворцы и в Восточном Туркестане, где в случайных находках много глиняных человеческих фигур [Восточный Туркестан... 1988, с. 49]. А с этой территорией были у минусинцев особо оживленные связи.

То, что истоки обычая лепить глиняную или гипсовую голову мумиям или куклам как-то могут быть связаны с влиянием восточно-туркестанской или китайской цивилизации, подкрепляется и другими наблюдениями. Во-первых, ранее в При-саянье глина использовалась только для керамики, а с началом ее использования для голов трупов появились всевозможные бутафорные глиняные украшения — бусы, бляшки, пластины. Во-вторых, на них много орнаментов неместного происхождения, в том числе китайских. Например, на круглых бляшках несколько штампов, схожих между собой. Это центральная выпуклость, вокруг которой размещены еще 6 крупных или 12 мелких. Штамп явно имитирует центральную часть концевых дисков ханьских черепиц, широко распространенных и за пределами собственно Китая [Киселев, 1959, с. 160—161, рис. 1, 1, 3]. Орнамент четырехугольных бляшек разнообразнее. Неместными сюжетами являются силуэт животного кошачьей породы, грифона, спираль, а также растительные узоры. На последних изображены какие-то растения, иногда с листьями типа ивы и зернами (рис. 73) [Курочкин, Павлов, 1995, рис. 1, 2]. В-третьих, обращают на себя внимание росписи глиняных и гипсовых лиц. К сожалению, полностью они сохранились лишь на единичных мумиях. Две женские мумии из могильника Каменка имели одинаковую роспись лица поверх гипсового покрытия. У каждой от уха до носа нарисован красный зигзаг с трилистником на верхних углах и кружком на нижних. Трилистник изображен и на подбородке, на лбу треугольник, на висках по небольшому полуовальному значку (рис. 85). Части узора с красными трилистниками или кружками сохранились на лицах мумий в кургане Новые Мочаги [Кузьмин, Варламов, 1988, с. 149—152]. Росписи таштыкских мумий уже подробно описывались. Напомню, что на носу женщины были нарисованы завитки, на правом виске две парные спирали, на левом — спираль или кружок. На лбу тройная концентрическая спираль. Роспись в виде завитков и спиралей, безусловно, имитирует те, что отлиты на личинах от дверных ручек китайского дворца под Абаканом (рис. 37). В-четвертых, китайская колонизация Восточного Туркестана (с середины I в. до н. э. до конца II в.) совпадает со временем появления разнообразного использования глины на Енисее. Таким образом, обозначается конкретная территория заимствования китайских обычаев — от китайцев Восточного Туркестана.

§ 7. Участие хуннов в сложении таштыкской культуры

Отличаясь от местных, таштыкские могильники имеют определенное сходство с расположенными за пределами Саян, как с теми, где всегда покой-

ников хоронили в срубках (Горный Алтай, Тува, Западная Монголия, Китай), так и с теми, где срубы стали использоваться с появлением хуннов (Восточная Монголия, Забайкалье). Особенно много сходства с позднепазырыкскими могильниками Горного Алтая, на которых имеются коновязи и ямки с тризнами. Совпадают глубина ям, размеры и конструкция срубов, внутренняя драпировка стен тканью, крепившейся деревянными колышками, забитыми в пазы между бревнами, ориентировка срубов 3—В. На Алтае под головы покойников подкладывали кожаные и каменные подушки, четко регламентировалось место для мужчины и женщины в парных погребениях, в качестве мяса клались определенные куски баранины. Наконец, покойников захоронивали с бутафорными украшениями и специально изготовленными моделями, чаще деревянными. Из дерева делали модели конской сбруи, луков, накладок на пояс. Как у таштыкцев, для причесок использовали наконечники, но не берестяные, а деревянные. Встречаются одинаковые по форме с таштыкскими шпильки с округлым навершием, гривны из круглой бронзовой проволоки, очень похожие модели ножен для кинжалов, кинжалов в ножнах. На деревянных поясных накладках и наконечниках преобладают орнаменты, аналогичные тем, что на тагарских глиняных бляшках (геометрический орнамент), на таштыкских изделиях (полусферические выпуклости) и керамике (скобки, вписанные треугольники, кресты) [Кубарев, 1987, рис. 28, 4, 5, 8, 9, 13, 21, 22, 27; 1991, рис. 17, 21; 21, 6—10, 15]. При этом обращают на себя внимание резкое этническое отличие горноалтайцев от таштыкцев и принципиальные отличия в обряде погребения. В Горном Алтае продолжали класть мертвых в скорченном положении на боку, головой на восток, часто хоронили вместе с конем. Мужчинам и женщинам отведены, в противовес таштыкцам, противоположные места в срубках (мужчинам южное, а женщинам северное), вход в могилу (как и в жилище) был с западной, а не с восточной стороны, камни для привязи коней вкапывали у каждого кургана, а не на окраине кладбища для всех и т. д. Сходство между горноалтайскими и таштыкскими могилами проявляется в тех чертах обряда и в тех изделиях, которые для самих племен Горного Алтая не являются исконными, а возникли под влиянием иной культуры, в результате контактов с другим населением. Особенно ярко это прослеживается в появившейся моде красить черной краской волосы, носить пояса с накладками, заменять бронзовые и железные копии предметов деревянными. Если бы могильники типа Уландрык действительно датировались раньше таштыкских, то можно было бы говорить об участии населения Горного Алтая в сложении таштыкской культуры. Но их предполагаемые даты устанавливаются либо по старым датам могильника Аймырлык (II—I вв. до н. э.), либо по малона-

лежным радиоуглеродным датам. Ошибочность большинства физических дат определяется при сопоставлении их с материалом из курганов, т. к. наиболее древние (V—IV вв.) по радиоуглероду курганы (Уландрык I, к. 7) по вещам моложе (Уландрык II, к. 5, 11) даже тех, которые датированы II в. до н. э. и 10 г. до н. э. [Кубарев, 1987, табл. 16, 42, 48]. Ошибочность радиоуглеродных датировок связана с ограбленностью курганов и природными особенностями Саяно-Алтая. Как уже говорилось, структура юрских отложений здесь содержит много урансодержащих элементов, на пластовых выходах пород зафиксировано проявление радона, что влияет на достоверность физических датировок. Для датировок комплексов служат деревянные копии ажурных пряжек хуннского типа, с одной стороны, и прототипы поясов древних тюрков IV—V вв. — с другой [Кубарев, 1987, с. 82]. Хуннские прототипы недатируемые и по ближайшим аналогам из могильника Аймырлыг XXXI в Туве могут быть отнесены не ранее чем к первым векам. Относительно синхронен с горноалтайскими таштыкский могильник Оглахты, модели оружия которого часто сопоставляются с горноалтайскими. Как указывалось, новая дата могильника III—начало IV вв. Таким образом, памятники Горного Алтая приблизительно синхронны с позднейшими тагарскими курганами и могилами типа Оглахты, и население этого времени там и тут уже испытало влияние со стороны какого-то общего третьего населения или территории. Исследователи Горного Алтая предполагают, что ими были области расселения хуннов [Кубарев, 1987, с. 77—78].

Могила или следов какого-то пребывания на Енисее хуннов нет. Однако культура хуннов ощущается за пределами Саян, в Туве и Горном Алтае до середины первого тысячелетия. Керамическая мастерская хуннов открыта в Горном Алтае и условно, по радиоуглеродным датам, относится к 120 г. [Кубарев, Журавлева, 1986]. Безусловно хуннским является в Туве могильник Байдаг, датируемый ранее могильника Аймырлыг. Таким образом, хунны расселились вокруг Саян в какой-то период своей истории, поэтому их влияние можно ожидать и при сложении таштыкской культуры. Самые распространенные могилы хуннов, в виде срубов с гробами или одних гробов, не имеют ничего общего с таштыкскими. Реже встречающиеся захоронения хуннов в срубах без гробов (на 6 могильниках Забайкалья и нескольких в Монголии) имеют сходство с таштыкскими. Особенно те хуннские срубы, которые сложены из двух-четырех листовенных бревен, стесанных с внутренней стороны и скрепленных по углам вырубками на концах длинных венцов, куда вставлены коротки. Некоторые из них бывают ориентированы не обычно, С—Ю, а как таштыкские — на 3 и ЮЗ [Хамзина, 1982, с. 70—84; Давыдова, 1982, с. 132—135]. При сравнении позы покойников

хуннов и таштыкцев их отличает ориентировка, положение рук, места размещения мясной пищи. Но в тех и других могилах обязательно положена баранина, причем один кусок от бока. У хуннов встречаются модели конской сбруи, очень редко деревянные пряжки, зерна проса. Очевидно, последнее не вызвано собственными похоронными ритуалами хуннов, а заимствовано, т. к. зерна найдены только в редких и богатых погребениях [Руденко, 1962, с. 121; Гришин, 1978, с. 100; Давыдова, 1982, с. 69; Кубарев, 1987, с. 78].

Хотя хуннских могил на Енисее не обнаружено, мною на основании косвенных признаков было высказано суждение, что они принимали участие в сложении таштыкской культуры. Такими признаками послужили, во-первых, специфические таштыкские изделия, которые могли быть прототипами хуннских, но попавшими не путем торговли, а вместе с хуннами, во-вторых — общая особая почитаемость у таштыкцев и хуннов левой половины жилища [Вадецкая, 1984, с. 80—84; 1986, с. 40—41]. Среди предметов, украшавших пояса хуннов в могильниках Забайкалья, имеются сделанные из камня. Это пластины — пряжки, крупные кольца, когтевидные и коромыслообразные подвески [Давыдова, 1985, табл. 16, 1, 4, 7; 1968, рис. 18, 34—37; Давыдова, Миняев, 1993, рис. 3, 12]. Когтевидные и коромыслообразные подвески схожи с металлическими в таштыкских могильниках, где имеются также подвески и иных очертаний — подкововидные, змеевидные и т. д. (рис. 16). Хотя памятники забайкальских хуннов не имеют еще четких дат, ибо для этого не учитываются импортные стеклянные бусы, таштыкские медные подвески безусловно моложе. Трудно себе представить, чтобы грубые каменные подвески представляли интерес с точки зрения торговли ими. Следовательно, знакомство с ними могло означать непосредственные контакты минусинцев с хуннами. Другую категорию общих изделий составляют роговые булавки с просверленной дырочкой и шпильки со «шляпкой». Но у хуннов подобные булавки и шпильки единичны, встречены только в Иволгинском городище. На Енисее они многочисленны и разнообразны. Булавки со сквозными дырочками специфичны для инокультурного населения, у которого, видимо, использовались с разными целями — как застежки для одежды, заколки для высоких причесок, иглы для вязания сетей и грубых тканей. Сейчас мне представляется, что костяные булавки попали в Забайкалье от саянских племен, а не наоборот. Я, видимо ошибочно, к хуннским отнесла ювелирные изделия. Имелись в виду шитки для серег и брошь, к которым припаяны «зернышки» золота [Коновалов, 1976, табл. XIX, 20]. Как и стеклянные бусы, ювелирные изделия могут быть импортными как для таштыкцев, так и для хуннов, поступавшими по шелковому пути. В частности, помимо импортных бус в знаменском кладе было много се-

ребристых и золотых украшений, выполненных в той же технике.

В плане этногенетических связей хуннов и таштыкцев-воинов обращает на себя внимание расположение в могилах мужской таштыкской куклы слева от женщины. В парных погребениях северная половина сруба с мужчиной является левой, если судить по положению покойников, ориентированных затылком к западу, но правой по отношению ко входу в яму. Китайские источники сообщают, что у ханьцев и хуннов восточной стороной считалась левая, она же старшая и почетная. Хунны носили серьгу в левом ухе, «левой» делали старшую супругу, левыми именовали самые почетные должности, левая сторона в их юртах считалась мужской, а правая женской [Кюннер, 1961, с. 78; Руденко, 1962, с. 30]. В «Исторических записках» («Шицзи») Сыма Цяня (I в. до н. э.) о хуннском правителе (шаньюе) указано, что в жилище «он сидел на левой стороне, лицом к северу» [Бичурин, 1950, т. I, с. 50]. Левое положение мужской куклы относительно мумии женщины сочетается с явной привилегированностью первой. Кукол практически не перезахоранивали. При парных захоронениях момент похорон женщины приурочивался к погребению куклы. Куклам чаще, чем трупам, клали мясо барана. Размещение сосудов с пищей и напитками для погребенных без кремации регламентировано. Их сосуды ставили в ногах, а куклам более разнообразно — у головы (как у хуннов), у руки, в ногах.

Китайские историки подчеркивают, что хунны ходили «с неуложенными волосами» [Таскин, 1989, с. 234]. Под таким указанием может скрываться многое: распущенные волосы, косы, обстриженные пучки волос или подстриженные волосы, т. е. все, отличающееся от причесок самих китайцев, туго уложенных из пучков волос, прядей волос и кос. Ношение хуннами кос не исключается, судя по некоторым их изображениям [Гумилев, 1960, с. 192], а также по косе, найденной в мужском погребении в Монголии, в местности Гол-мод [Доржсурен, 1962, с. 43]. Таким образом, прототипы медных таштыкских подвесок, регламентированное левое место мужчины-воина в могилах и, возможно, какое-то сходство в мужских прическах позволяют высказать версию о расселении незначительной группы хуннов на территории Присянья.

§ 8. Участие ханьцев в сложении таштыкской культуры

Самую простую версию происхождения таштыкской культуры выдвинул А. Н. Бернштам. Найденные в могилах Оглахты косы и «проследиваемое влияние китайской культуры» привели его к мысли, что здесь похоронены сяньби, с

которыми связан обычай ношения кос мужчинами-кочевниками [Бернштам, 1951, с. 47] и которые, появившись на исторической арене еще в I в. до н. э., в конце II в. захватили все северные земли хуннов. Поскольку китайцами никогда не разделялись похоронные ритуалы сяньби и хуннов, вероятно, они мало отличались между собой, но, значит, отличались от таштыкских. Что же касается кос, то они были в разных вариантах распространены на Енисее и ранее. Иными словами, версию А. Н. Бернштама нельзя ни поддержать, ни опровергнуть, но безусловно правильно отмечено, что оглахтинский могильник в целом отражает нехарактерные для местного населения традиции.

Значительный вес китайской культуры в таштыкской отмечал С. В. Киселев. По его мнению, дворец под г. Абаканом построен непосредственно китайскими строителями. Личины от дверных ручек выполнены хотя и местными ремесленниками, но в китайском стиле. Образцы и других китайских изделий, известные в таштыкских памятниках, отражают не только торговые связи и опосредованное влияние китайской культуры через хуннов или алтайские племена, но и сам факт проживания китайцев на Енисее [Киселев, 1949, с. 268]. На мой взгляд, его вывод можно аргументировать множеством дополнительных наблюдений, т. к. проживание китайцев на Енисее нашло отражение в архитектуре городища, расположенного возле абаканского дворца, в появлении свиноводства, земледелия, ирригационных систем, в росписи гипсовых масок, в сходстве китайских и таштыкских верований.

К сожалению, раскопана была лишь часть дворцового комплекса, окруженного глиняной стеной с башнями у въездных ворот. Стены дворца глиняные, толстые. Дворец аналогичен китайским на других территориях. Так, по ханьскому образцу был построен дворец в середине I в. до н. э. в государстве Куча, расположенном на «северном шелковом пути» в Восточном Туркестане. Остатки этого дворца принято связывать с глинобитными развалинами на городище Пилян [Восточный Туркестан... 1988, с. 283]. Известно, что этот дворец поражал современников своим великолепием. Резиденция китайской администрации в Лоулане также имела толстые стены из сырцового кирпича, а весь жилой комплекс, построенный в первые годы пребывания китайского гарнизона, был огорожен глинобитными стенами [Восточный Туркестан... 1992, с. 91]. Для китайцев вообще было характерно обносить городские постройки внутренними и внешними стенами [Таскин, 1989, с. 27]. Обычные китайские дома имели каркасно-столбовую конструкцию с земляными стенами. Традиционные жилища в ряде стран Западного Края (Восточный Туркестан) по своей архитектуре резко отличались от китайских образцов как дворцовых, так и обычных построек. Их строили из де-

рева, деревянные каркасы оплетали камышом, крышу засыпали землей. Такие строения раскопаны в Лоуляне и Нии [Восточный Туркестан... 1988, с. 25, 44, 284].

Все эти сведения я привожу в связи с тем, что теперь обнаружено городище, расположенное рядом со стенами, окружавшими дворцовый абаканский комплекс, возможно вплотную к ним. На нем произведена шурфовка в 1987 г. Л. Р. и И. Л. Кызласовыми [ИА, р-1, д. 12653]. Центральную часть ограждения, выглядевшего как вал, составляла тонкоотмученная глина серого цвета, из которой изготовлена черепица дворца. Очевидно, это развал глиняной стены вокруг поселения. Аэрофотосъемка выявила необычные для Сибири следы наземных глинобитных сооружений. При осмотре поверхности они не различались, а все обнаруженные ямы были исключительно хозяйственного назначения, содержали баночные сосуды с простейшей таштыкской орнаментацией и без орнамента. Неожиданностью оказались в этих ямах кости от мяса свиньи, т. к. местные жители свиноводством ранее не занимались. Дело в том, что свиноводство в древности зависело от уровня производства зерновых, ибо на корм свиньям шли отходы от зерна. На примере китайского хозяйства прослеживается закономерность: чем более развито коневодство, тем менее — свиноводство. Так, лошадей разводили в северо-западных районах Китая, где были условия для пастбищного содержания скота. В остальных районах лошадей нужно было кормить зерном, что было роскошью, но в тех районах, где возделывалось много зерновых, было и значительное поголовье свиней [Кульпин, 1990, с. 148—150]. На Енисее много пастбищ, но первые следы земледелия (а не использования дикорастущих злаков) относятся к таштыкскому переходному периоду. Об этом свидетельствуют подсыпанные под головы покойников (могильники Оглахты, Салбык) мелкие семена типа проса или, по мнению А. В. Адрианова, «китайской чумизы». В Китае до сих пор под просо отводят наибольшие площади. Свиноводство в Сибири имело экспериментальный характер и не получило дальнейшего развития. Кости свиньи встречены еще лишь на двух объектах. Во-первых, около таштыкского могильника Новая Черная IV, на месте стоянки или жертвоприношения [Вадецкая, 1986, с. 124, № 4]. Во-вторых, на одном из двух городищ, расположенных на левом берегу Енисея у с. Знаменка, рядом с древним оросительным каналом. Это городище (Усть-Ерба I) осмотрено С. В. Киселевым в 1931 г. Оно имело диаметр 200 м и было окружено рвом глубиной до 2 м, а снаружи оплывшей стеной или валом, в южной части которых располагались ворота. Ров сообщался с оросительным каналом. Раскопок не производилось. Собран подъемный материал: черепки от баночных сосудов, иногда украшенных полоской «жемчужин», кости коро-

вы, лошади, овцы, свиньи. Никаких впадин от жилищ не обнаружено. Без достаточных оснований С. В. Киселев отнес городище к первой стадии тагарской культуры, что вошло в литературу [Вадецкая, 1986, с. 109, № 37]. Второе городище, меньшего размера (диаметром 60 м) осмотрено в 1978 г. М. Л. Подольским. Его глиняная стела укреплена бревенчатой стеной, уничтоженной пожаром, и окружена рвом глубиной 2 м. Рядом с городищем обнаружены пятна от жилищ, с которых собрана таштыкская керамика, а также знаменитый клад ювелира не ранее I в. н. э. Пожар, возникший на укреплении, видимо, как-то связан с зарытым кладом [Подольский, Тетерин, 1979, с. 266].

Два городища поблизости от первых, у с. Троицкое, осмотрены в 1983 г. И. Л. Кызласовым. Рядом были древние каналы. На меньшем из них произведены работы: защищена стена, сложенная из глины и гальки, поблизости собраны черепки от таштыкских и кыргызских сосудов [Кызласов, Кызласов, 1985, с. 220].

Таким образом, прослеживается определенная закономерность между строительством городища у китайского дворца и появлением в других местах городищ и укреплений, обнесенных широкими стенами, для которых использовалась глина. Население, имевшее отношение к этим сооружениям, знало свиноводство и проводило оросительные каналы.

Принято считать, что оросительные системы возникли в степях Енисея еще чуть ли не в V—IV вв. до н. э. Причем это были разветвленные системы и вода для каналов иногда проводилась за 10—15 км. При устройстве каналов проводились очень большие земляные работы. Местами канаву приходилось вести по скале, выламывать камень на значительном протяжении и строить подпорные стенки. Все это подробно описано С. В. Киселевым, видевшим в малых городищах, типа городища у с. Знаменка и Троицкое, «сторожевые укрепления» в районе каналов [Киселев, 1949, с. 149]. Но никаких доказательств, что каналы относятся к тагарской культуре, ни в этом районе, ни в других не имеется, кроме предположения о тагарской дате вышеописанных городищ. Утверждение о наличии земледелия у племен тагарской культуры также основывается на случайно найденных бронзовых серпах неясного назначения [Киселев, 1949, с. 146—149]. Между тем даже в Китае значительные ирригационные системы были созданы лишь в III в. до н. э. Причем оказалось это по силам только государству Цинь. Однако в целом размеры орошаемых массивов в Китае в прошлом были очень незначительны, составляя всего 7% поливной площади. И именно неспособность всех остальных государств создать ирригационные системы стала причиной нехватки зерна к началу н. э. [Кульпин, 1990, с. 52, 81]. Возникновение ирригации в Восточном Туркеста-

не было связано с появлением там китайских военно-земледельческих поселений [Восточный Туркестан... 1992, с. 206]. Поэтому практически невероятно появление оросительных систем в Сибири ранее, чем в Китае, цивилизация которого зарождалась на территории пшеничного пояса. Реальнее их возникновение связывать с влиянием земледельческой цивилизации.

О сходстве орнаментальных таштыкских и китайских мотивов упоминалось неоднократно. Имеется в виду криволинейный узор в виде параллельных спиралей, концентрических кругов, полуovalов и т. д. Они нанесены при росписи гипсовых масок, вырезаны на костяных, деревянных и берестяных изделиях, которые сами по себе составляют инновации в материальной культуре енисейцев. Это колчаны, бутафорные бляшки, модели кинжалов.

По вполне понятным причинам в похоронных обрядах китайцев отражены земледельческие культы. Тело мертвого, перед тем как положить в гроб и поместить в погребальную камеру, обматывали растениями, заворачивали в ткань, в рот клали яшму. Во многих случаях они совершали жертвоприношения духам земли и злаков [Таскин, 1989, с. 40, 109, 203]. Существовало представление о связи проса и усопших. Прежде по всему Северному Китаю в праздник Поминовения усопших был обычай поклоняться просу и конопле. Стебли проса клали у дверей, очага, семейного алтаря, а снопы у ворот. Их раскладывали на семейном кладбище, жгли и т. д. В китайском фольклоре мертвые, возвратившись в лоно земли-матери, оберегают семена новой жизни [Календарные обычаи... с. 39, 79]. Объяснить же подобные представления у таштыкского населения, клавшего в могилы стебли проса, можно лишь контактами последних с земледельческими цивилизациями.

Культ предков известен у всех народов, но до сих пор наиболее сильно проявляется в верованиях китайцев. Примечательно, что предков до пятого поколения поминают индивидуально, и среди них более древних особо, но всех разом, ибо они уже теряют свою индивидуальность. В году было три праздника, связанных с поминанием усопших, и некоторые из них упоминаются в древних китайских хрониках. Примечательно то, что многие обряды сопровождаются изготовлением не только человечков, преимущественно бумажных, но и вещей. При этом ритуальным цветом остается красный. Таштыкские погребальные деревянные модели кинжалов в ножнах, луков, древки стрел тоже окрашены в красный цвет. Одним из популярнейших оберегов для детей у китайцев являются расшитые мешочки с благовоениями. Их шили из красного шелка и вешали ребенку на шею [Календарные обычаи... с. 53—95]. Просаленные миниатюрные мешочки, найденные в огластинских могилах, А. В. Адрианов называл «ладанками». Может быть, они тоже были на ше-

ях мумий. Таштыкские кладбища расположены на сухих склонах гор, логов. Китайцы в древности выбирали для кладбищ сухие склоны возвышенностей, отчего у них до сих пор похороны называются «возвращением в гору». У них, как у таштыкцев, существовал обычай производить вторичные захоронения предков. Совершалось это в особый праздничный период, связанный с представлениями о возвращении душ умерших в мир людей [Календарные обычаи... с. 39, 84].

Таким образом, новшества в строительстве городов, хозяйстве (свиноводство, земледелие — просо), возникновение ирригации сочетаются с новшествами похоронной практики (погребальные модели вещей, имитации покойников, скульптуры на лицах трупов) и фиксируются в появлении новых орнаментов, связанных с китайским искусством и сооружением дворца китайской архитектуры. Наконец отмечу, что китайцы, как и хунны, почитали левую сторону, туго заплетали для прически косичку. Эти параллели, проводимые с хуннами, не исключают возможности в куклах воинов видеть представителей ханьцев.

Тем не менее на Енисее не обнаружено собственно китайских могил, как и хуннских, нет «чистых» китайских обычаев и заимствований. Таштыкские ритуалы имеют сходство с ритуалами разных народов, хотя китайских признаков и больше. Аналогичное наблюдается при конкретном сравнении таштыкских погребальных срубов со срубам у хуннов Забайкалья или пазырыкцев Горного Алтая. Таштыкские срубы значительно разнообразнее, чем на других территориях. Для них использованы разные породы дерева (лиственница, сосна, береза), бревна по-разному обработаны (целые круглые, обтесанные с одной или двух сторон, брусья, плахи, горбыли), срубы по-разному скреплены в углах («в обло», «в лапу», «в шип», без крепления). Крышки срубов чаще сколочены из поперечных полубревен, горбылей, досок, как у хуннов, но около 10% составляют покрытия из продольных бревен, как в Горном Алтае. В отличие от хуннских и горноалтайских срубов, таштыкские всегда плотно окутаны полотнищами вываренной бересты. Изготавливали их заранее, а ставили летом. Они устойчиво ориентированы на ЮЗ. Это давние местные традиции. Значит, способы сооружения срубов для захоронений складывались из разных навыков обработки дерева и архитектурных приемов. То же касается обрядов, где смешаны и творчески переработаны разные обычаи. Эти наблюдения не позволяют считать, что таштыкцы пришли со сложившейся культурой с какой-либо определенной территории. Вероятнее, что она сложилась на месте, но истоками культуры явились представители нескольких этнических групп, по той или иной причине оказавшиеся на Енисее, — хунны и китайцы из Восточного Туркестана, а также здесь проживающие тагарцы и инокультурное население.

§ 9. Интерпретация китайского дворца под г. Абаканом

Нет сомнения в том, что дворец является по архитектуре типичным китайским зданием ханьского времени. Среди малочисленных находок, которые как-то культурно идентифицируются, преобладают китайские: обломки сосудов, сделанных на гончарном кругу, железная «пешня», вазочка и подвеска из зеленого нефрита, коралловая бусина, перламутровые раковины. Но встречены также обломки двух хуннских сосудов и нескольких, к сожалению плохо определимых, местных. Судя по малочисленности находок и отсутствию костей животных, здание было не частным жильем, а резиденцией. Но это было не единственное здесь здание, а одно, раскопанное в «усадебке», окруженной глинобитными стенами, как китайский гарнизон в Лоулуне (Восточный Туркестан). Все исследователи согласны с тем, что дворец был построен именно для китайцев. Когда здание датировалось широко эпохой Хань, С. В. Киселев предполагал, что в нем жил какой-то китайский вельможа I в. Затем в него «поселили» в I в. до н. э. китайского полководца Ли-Лина, находившегося на службе у хуннов. Согласно новой датировке строительства здания (9—23), предложено поместить в нем принцессу Имо, у которой была китайка мать и хунн, шаньюй, отец. Имо вышла замуж за наместника «правых земель» Сюйбудана, сторонника примирения Хань с хунну [Киселев, 1949, с. 267; Кызласов, 1960, с. 163; Вайнштейн, Крюков, 1976, с. 146]. Минусинские степи предполагаются в качестве места постоянной ставки Сюйбудана, т. е. за пределами основной территории хуннов, отрезанной от нее Саянами, и в окружении многочисленных враждебных хуннам тагарских племен. Это маловероятно. Общей предпосылкой разных суждений о проживающем хозяине-китайце является предположение, что территория Присаянья находилась под властью хуннов в период их наибольшего могущества, т. е. во II—I вв. до н. э. Предположение связано не с конкретными фактами, а лишь с одной версией размещения племен динлин и государства гяньгунь на Енисее. Теперь на эту версию опираться нельзя. Тем не менее вполне вероятно, что хунны совершали набеги за Саяны, т. к. контролировали ведущие туда торговые пути. Именно со II—I вв. до н. э. начинают в значительном количестве поступать в Присаянье бусы из городов, расположенных на основных трассах Восточного Туркестана, находящихся под властью хуннов. Одновременно с этим часть тагарских племен переселяется севернее, в лесостепи. На родовых кладбищах возникают могилы со множеством погребенных. Появляются погребальные камеры нового типа с двойными стенками (тын и сруб), как в гробницах хуннских шаньюев. Эти новшества со-

ответствуют второй, сарагашенской стадии тагарской культуры. Но хунны не расселялись за Саянами, что доказывается отсутствием четких следов их культуры, а также выборочностью заимствованных хуннских вещей — только деталей украшения пояса. В Горном Алтае и Туве, напротив, имеются не только чисто хуннские памятники и могильники местного населения, смешанного с хуннами, но и полные наборы специфических хуннских изделий, сохраняющиеся здесь до средневековья. Если не хунны, то кто же жил на городище у дворца под г. Абаканом?

Дворец построен в 9—23 гг. Значит, после разделения хуннов на северных и южных (середина I в. до н. э.), после того, как хунны проиграли войну китайцам, потеряли контроль над всеми торговыми дорогами и сами попали в зависимость от Хань. Южные хунны признали зависимость добровольно, а северные — после их полного разгрома тремя китайскими армиями в Канцзюйе (Казахстан). Возникший у хуннов голод (68 г. до н. э.) и их отрезанность к 60 г. до н. э. от земледельческих и ремесленных центров Восточного Туркестана поставила их в зависимость даже от продовольственных поставок из Китая. Для империи Хань к этому времени положение в Западном Крае (Восточный Туркестан) сложилось благоприятное. С установлением китайского протектората над Восточным Туркестаном (с середины I в. до н. э.) и до 20—30-х гг. китайцы осуществляли контроль над всеми участками шелкового пути, а постепенно, видимо, и над второстепенными, ведущими в глубинки Южной Сибири. Они создавали не только гарнизоны, но и особые военно-земледельческие поселения из «пахотных» солдат, которые обрабатывали землю, проводили оросительные каналы, организовывали торговый обмен с местным населением. В конце правления династии Ранняя Хань, что совпадает со строительством китайского дворца под г. Абаканом, китайцы проложили в Восточном Туркестане новый тракт, соединяющий их юго-восточные и северные колонии, что позволило им передвинуть свои посты к северу, где они постоянно сталкивались с хуннами. Борьба китайцев с хуннами за торговые пути, очевидно, была перенесена на территорию северного Синцзяна и сибирских окраин. Китайские источники упоминают как самые северные государства, созданные китайцами, Северное и Южное Цзюйши, где-то за северными пределами уже созданного ранее государства Дальнего Цзюйши, у Монгольского Алтая. В новых государствах преобладало кочевое население и не было постоянной резиденции китайского правителя [Восточный Туркестан... 1988, с. 250—260; 1992, с. 194—202]. Возможно, что не все китайские колонии попали в исторические хроники, т. к. самые северные крупные колонии, организованные китайцами в Западном Крае, могли иметь и свои более мелкие колонии, расположенные за преде-

лами Монгольского Алтая. Косвенным подтверждением служат находки ханьской черепицы, изготовленной китайскими мастерами. В Туркестане ее относят к китайским колониям, а в Монголии и на Енисее связывают с хуннскими городищами. Между тем, как уже указывалось, орнамент на концевых дисках ханьской черепицы [Киселев, 1959, рис. 1] закрепился в виде имитаций на таштыкских и тагарских изделиях Присаянья, а также в поздней пазырыкской культуре Горного Алтая. Обращает на себя внимание, что на Енисее наибольшее влияние китайской атрибутики и культуры совпадает с периодами первой китайской колонизации Восточного Туркестана, с конца I в. до н. э.—II в. и в VI в., с конца которого началось новое, второе освоение китайцами Западного Края. Освоение сибирских окраин было нужно китайцам для торговли через многочисленные и разнообразные рынки, среди которых были не только городские и иноземные, но и рынки на заставах и лагерные. Свидетельством непосредственных контактов населения Китая и Сибири является сложившаяся в первых веках гибридная сибирско-китайская форма зеркала, с приподнятым бортиком и шишкой-петлей в центре. Такие зеркала найдены на северных границах Китая [Восточный Туркестан... 1988, с. 377—378], а на Енисее в таштыкскую эпоху как в могилах, так и в склепах.

С. В. Киселев объяснял проявление китайской культуры в таштыкской тем, что на Енисее проживали китайские вельможи-эмигранты, ремесленники и мастера, взятые в плен [Киселев, 1949, с. 268], но новшества в хозяйстве говорят о наличии среди них не только ремесленников, воинов, но и земледельцев, свиноводов, строителей оросительных систем. В этих условиях абаканский дворец интерпретируется уже не как хуннский, а как китайский гарнизон. Такая версия предполагает наличие в Сибири одного из самых северных от китайского Синцзяна ханьского гарнизона с земледельческим и торговым военным поселением в районе, удобном для торговли с еще более северными таежными племенами, а также для земледелия при условии искусственного орошения. С помощью этой версии я попытаюсь объяснить этническую и политическую ситуацию, сложившуюся в Присаянье в I—II в. н. э.

Население в китайских колониях было немногочисленным. В частности, в Западном Крае в ханьский период в них было от 500 до 1000 человек. В Присаянье кроме китайцев-туркестанцев, вероятно, в составе поселенцев были хунны или иные тюркоязычные группы. Номинальная власть Китая, дипломатическое поведение колонистов, подкуп ими местной тагарской власти, а главное, посредничество в торговле обеспечили мирное существование поселения под г. Абаканом и, возможно, в других местах, расположенных на главном пути — по Енисею на север, к таежным племенам, и на юг, по верховьям р. Абакана через

перевал в Саянах, известный в XIX в. как арбатская тропа [Вадецкая, 1986, с. 5]. Очевидно, для обмена предметов роскоши на собольи шкурки часть саянских охотников спустились с гор и расселились в степи. Это население я называю «инкультурным» по отношению к главному, тагарскому. Как показывает история китайских колоний в Восточном Туркестане, китайцы оказывали значительное культурное влияние, но при этом оставляли наименьший след в этногенезе народностей, среди которых проживали. В то же время их самих не обошло влияние последних. Так, известно, что китайская колония в Гаочане испытывала влияние многочисленных групп некитайского происхождения. В частности, мужчины-китайцы одевались на «варварский» манер [Восточный Туркестан... 1992, с. 205—206]. «Варваризация» быта, одежды, пищи коснулась, видимо, и колонистов Сибири, тем более что жен они брали из местного населения. Собственно колонизация, поддерживаемая колониями из Восточного Туркестана, была, очевидно, кратковременной (вторая половина I в. до н. э.—25 г. н. э.), т. к. после смерти Ван Мана хуннам опять на время удалось захватить контроль над торговым путем, проходящим через Турфан, и они начинают постепенно расселяться у Саян. Оказавшись отрезанными от других китайских колоний, колонисты должны были вживаться в местную среду, приспосабливаться к местным условиям, менять похоронные правила. По своим религиозным убеждениям китайцы должны были хоронить покойников на родине. В исторических хрониках часто сообщается, как те или иные исторические персоны отправлялись из Китая в Западный Край за телом своего умершего сына, брата, отца и даже за костями родственников [Таскин, 1989, с. 97, 36, 235]. Этот обычай приносит много хлопот до сих пор, особенно беднякам, умершим не на родине и не имеющим прав на захоронение в чужой земле [Алексеев, 1958, с. 162]. Не исключено, что китайцы отправляли бальзамированные трупы через Саяны в Туркестан, а внутренние органы погребали на местном кладбище. Указывалось, что так называемые частичные захоронения богаче других, а ямы для них были с подбоями, что абсолютно нехарактерно для местных форм погребальных ям. Для китайцев еще более обязательным, чем захоронение на родине, было само предание покойника земле, ибо душа мертвых без погребения «плачет», «блуждает» и вызывает к живым всяческими способами [Таскин, 1989, с. 60, 63, 72]. К новым формам обряда, т. е. кремации, легче всего могли перейти эмигранты, оказавшись перед невозможностью вывезти труп на родину, а многие народы верили, что при этом обычае душа найдет родные места. Менее вероятно, что обряд был результатом знакомства с буддизмом, который проник в Китай в I в. через Восточный Туркестан [Алексеев, 1958, с. 193; Восточный Туркестан

... 1992, с. 271]. Хотя официально трупосожжение было разрешено на территории Северного Китая лишь в начале IV в. (императором Ши-Лэ), однако есть свидетельства, что обычай сжигать трупы пришел в Китай вместе с буддизмом [Тасман. 1990, с. 25] и первыми стали сжигать воинов (т. е. как таштыкцы). Версия о существовании китайской колонии на Енисее (со второй половины I в. до н. э. по 25 г.) объясняет инновации в похоронных ритуалах и поздних тагарцев, т. е. изготовление сакральных погребальных крошечных моделей оружия и зеркал, глиняных скульптур по голове трупа, а также бляшек с растительной орнаментацией и той, что на ханьской черепице.

С конца I в. возобновляется китайская колонизация современного Синьцзяна и с особой активностью разворачивается торговля между сибирскими окраинами и Восточным Туркестаном, а также Китаем. Из Китая через туркестанские колонии поступают шелковые ткани, лаковые изделия, зеркала. Из торговых центров Восточного Туркестана, где сосредоточивались товары из разных стран, на Енисей шли избирательно бусы и ювелирные изделия. Характерно, что каждая низка бус, найденная в минусинских могилах, состо-

ит из бусин различного происхождения — Восточного Средиземноморья, Среднего Востока, Индии. Возможно, что бусы поступали в Присаянье россыпью или уже смешанными. Характер бус значительно отличается от бус II—I вв. до н. э.

Эталонные таштыкские могильники хронологически делятся на две основные группы: первые — не ранее второй половины I—II в., вторые — III—середина IV в. Значит, сложение культурогенеза таштыкцев из осевших китайцев-туркестанцев, хуннов и части местного населения позже временных китайских поселений. Обряд кремации мешает «прочитать» физический облик таштыкцев. Однако присутствие китайской популяции подтверждается находками двух черепов дальневосточного типа в таштыкском склепе IV—V вв. (Тепсей, ск. 4). Вероятно, связи потомков колонистов (таштыкцев) с китайскими колониями Восточного Туркестана практически сохраняются до существования последних. О том свидетельствует единая полихромная ткань из единых мастерских, обнаруженная в таштыкском могильнике Оглахты и в китайской колонии Лоулань (Восточный Туркестан) (III—начало IV в.).

ЗАКЛЮЧЕНИЕ

Основным результатом исследования явилось укрепление за двумя видами таштыкских кладбищ их хронологических границ, что уже было сделано С. А. Теплоуховым, но требовало подтверждения на большом материале.

Вторым результатом является разделение таштыкской эпохи на 2 периода. Первый период, или таштыкский переходный этап, по С. А. Теплоухову, характеризуется одновременным проживанием на Енисее нескольких народностей, среди которых различаются поздние тагарцы, таштыкцы и население, условно именуемое инокультурным. Роль последнего в сложении таштыкской культуры и его ассимиляция пока неясны из-за малочисленности датированных погребений. Но по формальным типологическим признакам именно поздние могилы инокультурного населения могут быть в дальнейшем определены как ранние таштыкские.

Побочным результатом исследования является выявление единства типов импортных стеклянных бус для всех групп могильников первого этапа таштыкской эпохи: таштыкцев, тагарцев и инокультурного населения. Сочетание определенных типов бус с их химическим анализом открывает дальнейшие перспективы в уточнении датировки сибирских могил со второй (сарагашенской) стадии тагарской культуры. Но анализ бус, сделанный в этой работе, первичен и требует дальнейших исследований.

При раскопках под горой Тепсей М. П. Грязнов впервые поставил вопрос о вероятной этнической разнице между погребенными в малых и больших таштыкских склепах. Основными показателями этнических признаков явились следующие наблюдения. В одних склепах хоронили только пепел человека, в других — также трупы и кости скелетов. Одним покойникам в склепы клали пятки животных, другим — копыта. Но смешанный способ погребения прослежен лишь на правом берегу Енисея, в то время как отличия между малыми и большими склепами видны и в других районах при

единстве обряда для всех покойников. Подтверждается множество сходных черт, от конструкции до ритуалов, между тесинскими курганами и таштыкскими склепами сложной конструкции, датированными V—VI вв. Но теперь выяснилось, что простые склепы очень близки по своему устройству к поздним таштыкским могилам. Первые раскопки подобных под горой Барсучиха вызвали сомнения, к какой категории памятников их относить, т. к. наземные стены не раскапывали, а котлованы были сходны с большими таштыкскими могилами. Среди склепов простой конструкции имеются такие, в которых нет характерных для второго этапа эпохи вещей типа амулетов-коньков либо пряжек, а керамика не отличается от той, что в могилах. Можно предположить, что это самые ранние склепы. Но в других, аналогичных им, найдены вышеуказанные вещи, в том числе пряжки не ранее V в., а керамика разнообразная. Следовательно, к V в. уже относятся склепы разных конструкций, одни из них происходят от таштыкских могил, другие — от позднейших тагарских курганов. Выявление двух культурно-исторических традиций таштыкского общества на втором этапе эпохи составляет третий результат данного исследования. Уже сейчас можно предполагать различия в похоронной практике людей, погребенных в склепах простой или сложной конструкции, но конкретные особенности могут быть выявлены при дальнейших раскопках, когда на этом будет сконцентрировано внимание археологов. Пока к конструктивным отличиям можно добавить лишь еще один вещественный признак — керамику. По предварительным наблюдениям, в склепах таштыкского происхождения отсутствуют сосуды котловидных форм, которых не имели ранние таштыкцы. И напротив, эти сосуды, очень характерные для тагарцев, найдены в склепах, генетически связанных с тагарскими курганами. Возможно, не случайно, что все таштыкские склепы на северо-западе Присяня (Ачинско-Мариинская лесостепь) хотя и небольшого размера, но слож-

ной. т. е. тагарской конструкции, т. к. здесь следов проживания ранних таштыкцев пока не обнаружено. В междуречье Чулыма и Енисея зафиксировано наибольшее количество поздних таштыкских могил, а среди склепов большинство — простой конструкции. На правом берегу Енисея долго проживали тесинцы и ранние таштыкцы, возможно поэтому здесь наиболее четко различаются малые и большие склепы не только по конструкции, но и по иным этническим признакам. В определенной степени преобладание европеоидного или монголоидного населения в разных районах в V—VI вв. отражают гипсовые маски из склепов. На правом берегу больше изображено европеоидов: со слабой изогнутостью, длинными с горбинкой или слегка вздернутыми прямыми носами. Меньше смешанных типов, с широким лицом и прямым носом [Киселев, 1935, с. 5] (рис. 50—54). На левом берегу Енисея маски передают широкое, иногда плоское лицо с широким носом, у которого часто весьма низкое переносье [Теплоухов, 1929, с. 51] (рис. 48). Маски по притокам р. Абакана изображают смешение европеоидных и монголоидных черт, напоминая больше всего современных шорцев и хакасов [Дебец, 1948, с. 129—135] (рис. 49). К сожалению, маски сохраняются, как правило, в склепах сложной конструкции, ибо в малых склепах почти все сожжено. Тем не менее со временем по маскам может быть выявлена этническая разница не только между населением микрорайонов, но и между погребенными в разных типах сооружений. Очевидно, этническим признаком окажется наиболее популярный амулет — металлические профильные изображения двух конских головок, т. к. они отличаются между собой не только типологически и технологически (литье,ковка), но и семантически. В частности, в одних случаях их, заворачивая в фольгу или тряпицу, клали, как амулет, в шкатулке, а в других, видимо, нашивали на берестяной доске с амулетами или на иной берестяной предмет. Подробный анализ амулетов мною не делался, однако практически все изображения нарисованы и публикуются полностью по комплексам, за исключением Уйбата, где их все учесть не удалось.

Многие черты таштыкской культуры второго этапа заимствованы как от ранних таштыкцев, так и от тесинцев-тагарцев, а также выработались в процессе их длительного совместного проживания на одной территории. К таким чертам относятся: архитектура камер, обряд, маски-бюсты, древние формы керамики, характер бутафорных украшений. Тем не менее некоторые инновации не воспринимаются в качестве эволюционных изменений, что ставит вопрос об очередном влиянии на сибирское население чужих обычаев в результате контактов либо прямого вторжения на Енисей новых, южных групп населения. К таким инновациям похоронных правил относятся планиграфия кладбищ, каменные наземные широкие стены, окружающие котлованы-могилы, обычай обрезать при признах концы

ног животных и класть лопатки для гадания. Многие новые формы керамики основаны на предыдущих типах сосудов, но наряду с ними имеются явно привозные сосуды, вылепленные из другого теста, а для парадной посуды откуда-то заимствованы детали типа «сливов» и боковых подвесных ушек. Значительные изменения касаются религии, что отражено не только в новых ритуальных принадлежностях, клавшихся с покойниками, но и в их семантике.

Происхождение таштыкских склепов требует самостоятельного исследования, которое станет возможным по мере источниковедческого анализа всего, в них находящегося. Пока же семантика большинства вещей не понята. Тем не менее уже сейчас можно предполагать два источника заимствований — культура тюрок и культура китайцев.

Напомню, что склепы на кладбищах построены в ряд. Это совершенно несвойственно местным племенам, в то время как вытянутыми цепочками расположены курганы Горного Алтая и ритуальные оградки тюрок-тюгу VI—VIII вв., открытые на огромной территории от Монголии и Алтая до Киргизии и Центрального Казахстана [Худяков, 1985б, с. 183, рис. 1, 3, 8]. От тюркских поминальных оградок, как правило, сохраняются забутованные плитами оградки, внутри которых вкопаны столбы с тамгами или скульптуры, а также имеются следы жертвоприношений. Первоначально это были, видимо, постройки. В частности, в Монголии при тщательной расчистке плит двух оград выявлены основания каменной стены шириной 1,5 м [Худяков, 1985б, с. 170]. Некоторое сходство малые таштыкские склепы обнаруживают с миниатюрными храмами предков, которые в Китае с эпохи Хань ставили между курганом и воротами его ограды. Такие миниатюрные домики, в которых проводились церемонии жертвоприношения, имели с трех сторон стены и открытый фасад [Терехова, 1959, с. 45]. Напомню, что таштыкские склепы тоже в процессе их сооружения и проведения церемоний стояли с тремя стенками, а четвертая надстраивалась позже. Первые каменные стены на Енисее стали складывать для склепов, датируемых предположительно IV в. из-за отсутствия в них вещей V в. (Терский, ск. 1, 2; Мысок, ск. 1—4). Приблизительно тогда же этот конструктивный элемент появляется при сооружении позднейших тагарских курганов, где внутри традиционной каменной ограды на бортах ямы выкладываются каменные стенки (Барсучиха, Туим, Тесь).

Среди стандартных, хотя и разнообразных сосудов в склепах имеются оригинальные, единичность которых позволяет предполагать, что они привезены с другой территории. Это чашки, кружки, биконические сосуды. Вазы, именуемые «кыргызскими», в склепах не отличаются от чаатасов, технология изготовления которых, по мнению С. В. Киселева, зародилась под влиянием Китая [Киселев, 1949, с. 232, 239]. Очевидно, нет основа-

ния предполагать, что привозные сосуды имели отношение к тюркам, керамическое производство которых было слабо развито, судя по сосудам из их могил в виде простых банок, вылепленных из грубого теста с примесью дресвы.

Анализируя предметы искусства из склепов, С. В. Киселев отметил, что они изготовлены под большим влиянием китайского искусства. В частности, обращает на себя внимание манера изготовления деревянных скульптурок лошади с одной приподнятой ногой. Схожи также и изображения возниц в модельках повозок, клавшихся в склепы. Тем самым подтверждается и некоторое заимствование из китайских погребальных обычаев. Возможно, будет выявлено китайское влияние на таштыкские графические миниатюры, т. к. на деревянных планках изображены люди с прическами и в одеждах, которые трудно сопоставить с местными сибирскими, а отдельные персонажи явно дальневосточного облика. Они одеты в халаты, на ногах легкие остроносые туфли, на голове легкие конические шапочки (рис. 58). Дошечки, по мнению М. П. Грязнова, выполнены разными художниками. Тем не менее обращает на себя внимание, что большинство фигурок трафаретные, а сами изделия переиспользованы, т. е. поверх старых рисунков нанесены новые.

Практика гадания на бараньей (овечьей) лопатке у тюрков Южной Сибири имела универсальный характер [Сагалаев, Октябрьская, 1990, с. 138—139]. Сравнительный анализ тамг на астрагалах из склепов с тюркскими знаками выглядит перспективным. Это исследование было начато С. В. Киселевым и прервано Л. Р. Кызласовым, который рисунки на астрагалах связал с тамгами угров. Доказывая, что это заблуждение, я даю таблицу, где тамги на таштыкских астрагалах сравниваются с пиктограммами и тамгами угров (рис. 92). Следует обратить внимание не только на своеобразие таштыкских знаков, но и на то, что большинство из них изображено на астрагалах косули. Сохраняет свое значение мнение Л. Р. Кызласова о том, что наиболее стандартная группа таштыкских амулетов-коньков имеет свои прототипы в Центральной Азии или Ордосе [Кызласов, 1960, с. 90]. То же касается восточных типов таштыкских пряжек, наборных поясов, эфесов кинжалов.

Тюркские черты в таштыкской культуре могут быть объяснены непосредственным проживанием последних среди таштыкцев. Об этом свидетельствует наличие за оградами таштыкских склепов (т. е. на одних кладбищах) могил человека с конем, с характерным для тюрков набором оружия. Однако время этих тюркских захоронений дискутируется. Возможность проживания китайцев среди таштыкцев выглядит менее вероятной, хотя в одном из склепов 2 монголоидных черепа людей, по мнению И. И. Гохмана, скорее дальневосточного, чем центральноазиатского облика (Тепсей IV).

Китайские историки сообщают, что древние тюрки сжигали покойника прямо на лошади, затем в могиле строили помещение, в котором рисовали портрет умершего, а также сцены борьбы из его жизни. Поскольку тюркских сожженных людей не обнаружено, принимаются попытки сопоставить этот описанный обряд с похоронной практикой таштыкцев [Добжанский, 1989, с. 176—177]. Но сходство прослеживается лишь в одной детали — в изготовлении «портрета умершего», в котором можно усматривать куклу или бюст с пеплом человека. Напомню, что таштыкцы после кремации помещали пепел в изображение мертвого, накапливали эти изображения и затем совместно погребали в одном сооружении, которое сжигали. Среди кальцинированных костей в склепах пока не выявлены принадлежащие коню или иному животному. Значит, либо сообщения китайцев о похоронах ранних тюрков сильно искажены, либо они не имеют ничего общего с таштыкскими. Тем не менее участие тюрков в сложении таштыкской культуры второго периода или этапа представляется вероятным. Возможно, неслучайно, что, судя по погребальным маскам, еще в VI в. в более лесных районах правого берега Енисея преобладало европеоидное население, но в степных районах левого берега и в междуречье Абакана и Енисея проживало больше монголоидов. К сожалению, хронологические границы второго этапа пока условны в пределах V—VII вв. Напомню, что к V в. я отношу склепы, в которых имеются вещи не ранее V в., но отсутствуют появившиеся с VI в., что может быть случайным, а к VII в. — склепы, в которых присутствует керамика, более характерная для последующей эпохи чаатас. Но, очевидно, новые кладбища какое-то время функционировали одновременно с таштыкскими склепами, т. к. и в курганах чаатас встречаются единичные таштыкские изделия типа амулетов-коньков и деревянных фигурок баранов. Более всего период сосуществования склепов и части чаатасов доказывают детские могилки вокруг тех и других, в которых встречается керамика двух культур — таштыкской и эпохи чаатас.

Уточнение хронологии таштыкских склепов, в пределах второй половины V в. и включая весь VII в., было осуществлено еще в 1971 г. А. К. Амброзом. Но к этому времени, на основании интерпретации нескольких письменных источников, в минусинской историографии сложилось представление о том, что таштыкцы являются предками так называемых «енисейских кыргызов», которые проживали на Енисее с VI в. и оставили после себя могильники, именуемые чаатасами. Новые даты, предложенные А. К. Амброзом, этой версии не соответствовали.

Могильные культуры чаатас на Енисее сменяют таштыкские. Некоторые чаатасы расположены на местах таштыкских кладбищ, сохраняют отдельные таштыкские элементы в устройстве надмогильных сооружений и керамику, продолжающую

Знаки на таштыкских астрагалах

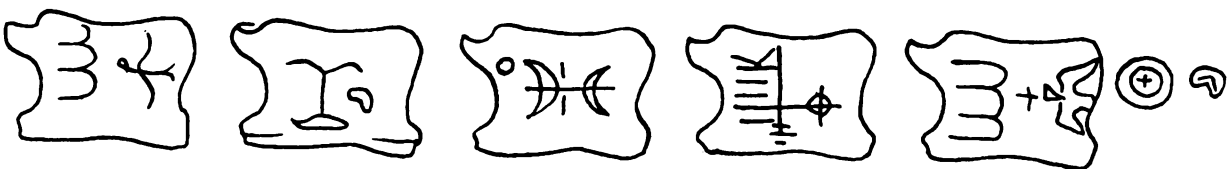
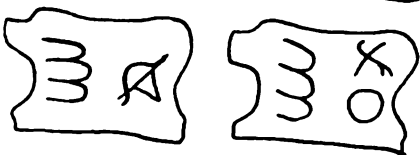
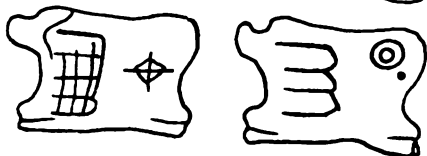
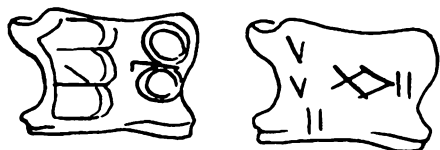
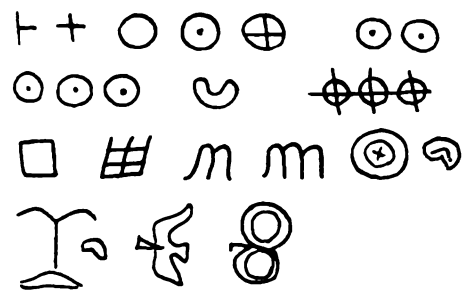

Пиктограммы угров XVI—XX вв.

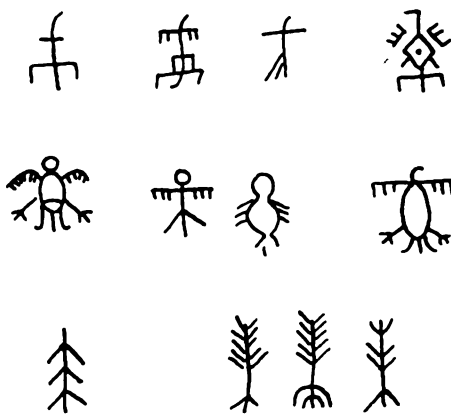

Тамги



Рис. 92. Различия между таштыкскими знаками на астрагалах животных и тамгами либо пиктограммами угров

таштыкские традиции [Кызласов, 1981, с. 48—49]. Таким образом, они по косвенным признакам должны датироваться не ранее VII в. Есть малые склепы переходного типа к чаатасам, в частности один склеп на Уйбатском чаатасе (Уйбат I, ск. 4) и на могильнике Терский (Терский, ск. 3). Однако время появления ранних чаатасов не установлено, ибо собственных дат они не имеют, а датируются условно по концу таштыкской культуры. Между тем в чаатасах встречаются единичные ножи, пряжки, амулеты и деревянные фигурки баранов, не отличающиеся от таштыкских VI—VII вв. В свою очередь, в поздних таштыкских склепах и детских могилах имеется керамика, схожая с керамикой эпохи чаатас. То и другое свидетельствует о наличии периода одновременного функционирования таштыкских склепов и чаатасов. Относится этот период к VII в. или контакты между разным населением возникли еще в VI в. — пока определить трудно.

Публикуемые в книге материалы таштыкских склепов убеждают в том, что мнение о генетической преемственности между ними и чаатасами сильно преувеличено. Сходство ограничивается тем, что часть населения кремируют, курганы сооружают в ряд, на бортах ям складывают каменную стенку. Но и эти традиции, учитывая все прочие отличия похоронной практики, могут быть самостоятельными, а не заимствованными у таштыкцев. Наибольший контраст прослеживается между большими таштыкскими склепами и чаатасами. В связи с этим можно говорить лишь о частичной ассимиляции или взаимоассимиляции старого и нового сибирского населения и о крушении пышной таштыкской культуры в результате появления на Енисее новой народности.

Интерпретация письменных источников надолго закрепила версию о том, что население Енисея с первой половины I тысячелетия имело название «кыргыз», объединившую три гипотезы: о смешении таштыкцев-гяньгуней с тагарцами-динлинами в Присаянье; о государстве Кыргыз (Хягас) IX в. на месте древнего сибирского государства Гяньгунь; о том, что в VI в. владения между реками Абаканом и Енисеем принадлежали одной из династий тюрков и назывались Цигу. В 1970 г. С. Е. Яхонтовым высказано получившее широкое распространение суждение, что названия гэгунь, гяньгунь, кигу, цигу, хэгусы, хягасы и т. д. представляют собой разновременные фонетические варианты одного этнонима «кыргыз» [Савинов, 1984, с. 13]. Это, казалось бы, подкрепило указанные концепции, однако главное в них — места обитания народов — осталось более чем спорным. В настоящее время практически нет сомнения, что государство Гяньгунь было расположено много западнее Саян. Мною в данной работе указано на то, что все сведения, изложенные в китайском источнике IX в., не могут быть отнесены к сибирской территории, а речь идет о Вос-

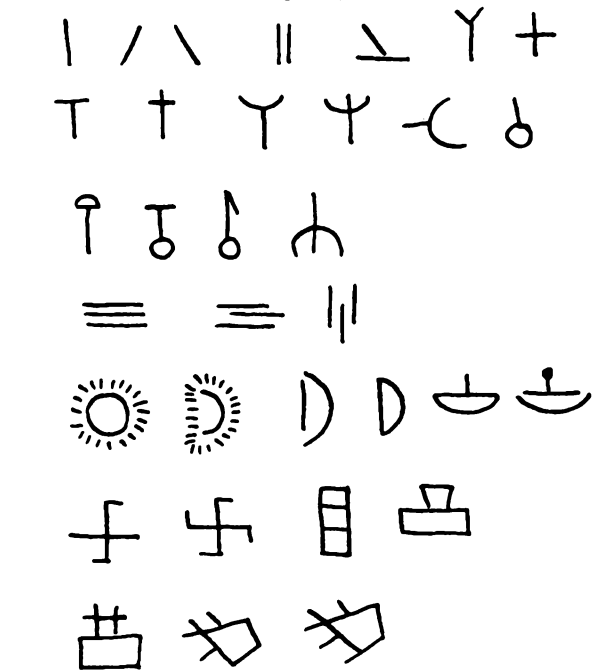
точном Туркестане. Государство тюрков Цигу — соответственно лингвистической гипотезе — должно находиться там же. Тем не менее явное влияние тюрков на таштыкскую культуру V—VI вв. требует рассмотреть аргументацию последней гипотезы. Она основана на одной древнетюркской легенде, по которой 4 родных брата-тюрка имели владения по соседству. Локализация географических названий, упомянутых в легенде VI в., принята в конце прошлого века Н. А. Аристовым. Два владения помещены им на территории Северного Алтая, одно в Горном Алтае, четвертое, между реками Афу и Гянь, расшифровано им как находящееся между Абаканом и Енисеем. В настоящее время применительно к Алтаю это опровергается на археологическом материале. Не менее спорно все, что касается Абакана и Енисея [Савинов, 1984, с. 34]. Установлено, что с раннетюркского времени и до прихода русских Енисей был известен под названием Кем. В частности, этот гидроним упомянут в надписи середины VIII в. (памятник Моюн-Чуру, Селенга). «Кем» и его фонетические варианты «гем», «хем» являются довольно обычными компонентами названий многих речек Алтая, Саян, Тувы. Термин «бу» в названии Афу, или Абу, южносамодийского, т. е. дотюркского, происхождения [Розен, Малолетко, 1986, с. 28, 133—134]. Таким образом, локализация государства Цигу по географическим названиям сомнительна. Установлено, что на территории племен цзегу (цигу) было создано управление дуду Цзяньгунь. Судя по тому, что в 648 г. оно было подчинено наместнику провинции Яньшань [Малявкин, 1989, с. 118, примеч. 33], земли цигу расположены южнее Саян. В том же году к китайскому двору впервые направляются послы от кыргызов. Китайские источники сообщают, что кыргызы жили за северо-западными или северными китайскими владениями, пригоняли в Китай лошадей для обмена или выкупа попавших в плен соплеменников, имели родственные связи с царствующим домом Тан через далекого предка, полководца Ли Лина, а главное, что дружеские визиты их к китайцам для участия в традиционных торжествах совершались обычно в конце или начале года [Супруненко, 1975, с. 80—81], когда всякое сообщение через заснеженные саянские перевалы невозможно. Снежный покров толщиной 150—200 см лежит в горах с октября до середины июня. Глубокие снега в перевальных участках Саянского хребта до сих пор являются препятствием для движения по редким дорогам и горным тропам Западного Саяна [Суслов, 1954, с. 277—294]. Поскольку, с одной стороны, в указанное время года невозможен переход через Саяны, а с другой — присутствие кыргызов на Енисее в VII в. не доказывается какими-либо руническими надписями, мы можем утверждать, что первые послы кыргызов в Китай шли не из Присаянья, а с какой-то иной территории.

ПОСЛЕСЛОВИЕ

Таштыкская культура чрезвычайно оригинальна, но главными особенностями эпохи являются следующие. Во-первых, порядок обрядовых действий при совершении похорон, при которых лепили маску на лице покойника, кремировали труп, изготовляли куклу или бюст с его чертами, строили обширные камеры, напоминающие жилые дома, которые сжигали вместе с коллективными захоронениями. Во-вторых, характерное изобразительное искусство, скульптура и миниатюрная графика, воплощенные преимущественно в дереве, глине и гипсе. В-третьих, этническая смешанность населения, что определяется преимущественно по скульптуре. Напомню, что маски отражают европеоидов, монголоидов и метисов. Смешанность типов главным образом механическая, но, по мнению Г. Ф. Дебеца, уже формировался метаморфный уральский тип населения, характерными представителями которого являются шорцы, барабинские татары и большинство обских угров [Дебеч, 1948, с. 134]. Население было, безусловно, многоязычным. С наибольшей вероятностью можно говорить о преобладании самодийцев (потомков тагарцев) и тюркоязычных народностей.

В эпоху чаатас, судя по наскальным изображениям, сохраняется некоторая преемственность в искусстве, но в погребальных ритуалах она практически отсутствует. Очевидно, основная масса коренного сибирского населения покидает территорию южной части Присаянья. Поиски его следов могут вестись в двух направлениях. Во-первых, при сопоставлении таштыкской культуры позднего периода с археологическими культурами сопредельных с Присаяньем территорий. Во-вторых, при сопоставлении ее особенностей с традициями этнографических народов Сибири. По предварительному наблюдению, основное наследие минусинского населения таштыкской эпохи в целом прослеживается у народов Западной Сибири и у северных народностей. Направление миграции объясняется наличием прохода в Западную Си-

бирь и этнической близостью населения с большинством таштыкских родов. Этническое единство зародилось еще в предыдущее время, о чем свидетельствуют культовые вещи древних южных сибиряков (с эпохи ранней бронзы), ставшие реликтовыми украшениями у самодийцев, кетов, угров (рис. 91). Что же касается коренного населения Присаянья в таштыкский переходный этап, то его общие с самодийцами генетические корни подробно разбирались в этой работе по покрою и составу одежды, способам изготовления деревянной и берестяной посуды и т. д.

У одних и тех же племен, оказавшихся в разных географических условиях, изменялся не только хозяйственный уклад жизни, но и возможные способы погребения мертвых. Значит, разыскивая потомков таштыкцев, можно рассчитывать на выявление в лучшем случае реликтов наиболее устойчивых таштыкских традиций и предпочтительно у тех народов, связи с которыми прослеживаются у таштыкцев и по другим археологическим или этнографическим материалам. С учетом длительности сосуществования поздних тагарцев с таштыкцами, пережитки обрядов тех и других следует ожидать прежде всего у самодийцев и тюркоязычных народов Сибири и, в меньшей степени, у кетов и обских угров.

Первыми в цепи сопоставлений являются раннесредневековые могильники в междуречье р. Томи и Оби (Тимирязевский I—II, Рёлка). В могилах V—VIII вв. найдены изделия, сходные с тагарскими и таштыкскими: крючки от колчанов, бляшки, пряжки, серьги, подвески. На керамике часто встречаются енисейские орнаменты — бордюр из «жемчужин», заштрихованные косые углы и треугольники, скобки, рассеченные валики. В таштыкской манере украшены изображения птиц (хвост и крылья), среди находок имеются миниатюры ножей и долот. Погребенных хоронили в срубках-рамах, укладывая их на бересту и берестой же закрывая, саму могилу сжигали. Среди новых

черт обряда предполагаются вторичные захоронения, кенотафы, а с VI в. трупосожжения на стороне [Чиндина, 1977; Беликова, Плетнева, 1983]. Могильники принадлежали этнически неоднородному населению, но среди покойников преобладали самодийцы, а возможно конкретно селькупы [Чиндина, 1977, с. 139—140; 1979, с. 88]. Последнее подтверждается материалами Тискинского проселькупского и селькупского могильника XII—XVIII вв., где среди украшений и изображений имеются аналоги более древним [Боброва, 1982, с. 42, рис. 5; 1984, с. 147]. У селькупов на протяжении нескольких веков сохранялся обычай хоронить мертвых в наземных деревянных и берестяных сооружениях, которые сжигали во время похорон. Отголоски длительности актов погребения и сожжения могил сохранялись еще в XIX в. [Семейная обрядность... с. 154].

У обских угров, как, видимо, и у таштыкцев, была устойчивая вера в то, что жизненная сила тесно связана с телом и душа погибает вместе с его разложением и что окончательная смерть наступает не только с разложением тела, но и с уничтожением его иным способом, особенно сожжением [Кулемзин, 1984, с. 155]. Реликт древнего обычая сожжения покойников, очевидно, отражает обычай класть в кулак мертвому уголь, когда труп заворачивают в бересту или шкуру [Семейная обрядность... с. 132]. Следы миграции южносибирского населения прослеживаются на Оби, в Тюменской области, где в 1982—1983 гг. в Киндусовском и Сайгатинском могильниках XII в. найдены 2 бронзовых изделия, аналогичных поздне-тагарским амулетам-пластинкам с головками лошади на концах (рис. 91). Под Томском украшения, сходные с тагарскими и таштыкскими, найдены в могильнике Басандайка XII—XIV вв. [Басандайка, 1947, табл. 45, 13; 62, 41; 72, 210—213].

Идея заместителя покойника его символом является универсальной, и семантика подобных заместителей различна. В одних случаях заместитель покойника изготавливали, чтобы похоронить вместо умершего, а в других в него временно вселяли его душу. В одних случаях душа покойного помещалась в его изображение, в других сами изображения должны были включать частицу покойника — волосы, пепел, одежду и т. д. В частности, в XIX в. торгоуты Монголии на месте сожжения трупа, а калмыки в надмогильные сооружения ставили как изображения покойника, так и его символический заместитель, вылепленный из остатков сожжения трупа и глины [Ивановский, 1892, с. 184—185, 404].

Среди таштыкских изображений преобладают куклы или бюсты с пеплом, но были уже и отдельные бюсты, поставленные в склепы. Значит, возникла вера в раздвоение души покойника, одна из которых воплощена в его изображении. Обращает на себя внимание то обстоятельство, что

прототипы угро-самодийских заместителей умершего, так называемых кукол мертвого, предполагаются в средневековых могилах Западной Сибири, где прослеживается влияние минусинского населения таштыкской эпохи. Первые из них найдены в упоминавшихся могильниках V—VIII вв. (Релка, Тимирязевский I—II) и имеют вид миниатюрных бронзовых антропоморфных фигурок или одних личин, которые пришивались нитками к тряпичной или деревянной кукле [Чиндина, 1977, с. 97; Беликова, Плетнева, 1983, с. 112]. В 1986 г. куколки найдены Л. М. Тереховой в могильнике IX—X вв. Сайгатинский III, а также поблизости от могильника Сайгатинский I с уже упоминавшимися тагарскими амулетами. Две куколки впушены в могилы, группки из двух и пяти куколок захоронены самостоятельно. Куколки сделаны из прутиков, обложенных мхом или травой и обшитых кожей. На месте головы привязана деревянная или бронзовая личина, к которой прикреплена прядь человеческих волос. Завернуты куколки в мех и бересту (описания даны автору Л. М. Тереховой). Логично предполагать, что прототипами этих изображений являются таштыкские куклы. Миниатюрные личины, нашитые на средневековых куколок, могут быть сопоставляемы, с одной стороны, с более древними таштыкскими масками, с другой — с теми лицевыми покрытиями, на которых имитированы черты лица. Это металлические личины на шелке в могилах угров IX—X вв. в Среднем Поволжье и на Каме [Казаков, 1968, с. 226], а также пластины, бисеринки, пуговицы, монеты на месте глаз и рта в могилах угров, селькупов и других самодийцев XIV—XVIII вв. и позже. Все вышеперечисленное, от сходства культовых изделий до разнообразных реликтов обрядности, на мой взгляд, может свидетельствовать об участии таштыкцев в этногенезе не только самодийцев, но и, частично, обских угров.

Поиски традиций таштыкского населения среди тюркоязычных народов затруднены многочисленными параллелями в культуре «енисейских кыргызов» и саяно-алтайских тюрков. Тем не менее есть основание предполагать, что идею изготовления заместителя умершего тюркоязычные народы заимствовали также от таштыкцев. В одной из древнетюркских эпитафий, обнаруженных в Туве, от имени умершего говорится: «На шестидесятом году [жизни] я на голубом небе не стал видеть солнца. Моя княжна в тереме сделала тул». Тул расшифровывается как символическое изображение умершего. Пережитки этого обычая зафиксированы и в Средней Азии, где символом покойника служила его одежда или приметная вещь, например пика. То и другое представляло только покойных мужчин [Шишло, 1975, с. 248—250]. У тюркоязычных народов Сибири изображения вместилища души покойника известны у томских и тарских татар, а также у якутов. Татары на могиле ставили деревянный шест или столб.

верхняя часть которого оформлялась в виде человеческой головы. Якуты изготовляли куклу из нижней части лошадиной или коровьей бабки, окутывали шкуркой дорогого зверя, украшали бляхами [Семейная обрядность... с. 98]. В культуре якутов много общих черт с тюркоязычными и отчасти монголоязычными племенами Южной Сибири и Центральной Азии, поэтому этнографы считают, что они пришли с южной территории, однако многое отличает их от тюркоязычных сибирских народов и сближает с таштыкцами. Якуты не были кочевниками, разводили крупный рогатый скот и коней, всегда занимались охотой, как мясной, так и пушной. Помимо кожаной, берестяной и деревянной посуды имели примитивную глиняную. Кромку берестяных туесков обшивали, как народы Присяянья и Севера. Голенища их сапог завязывались тесемками, их древняя распашная одежда была без запаха, т. е. борта сходились встык. Якуты имели не только геометриче-

ские, но и криволинейные узоры в орнаменте, схожие с таштыкскими. Наконец, у якутов долго сохранялся обычай сжигать мертвых прямо в юртах, а если человек умирал вдали от родных мест, то его кремировали. Реликт древнего способа «трупосожжения» проявился при новом, воздушном погребении, когда пространство между гробом и срубом заполняли углем, а крышку гроба замуровывали наваром из бересты. Еще в XVII—XVIII вв. якуты обертывали гроб берестой, снятой с юрты [Семейная обрядность... с. 97]. Археологи связывают якутов генетически с курыканами, тюркоязычным населением Западного Прибайкалья IX—X вв. Но, с учетом многих параллелей в культуре якутов и таштыкцев, возможно, что в Прибайкалье предки якутов пришли из Присяянья.

Таким образом, таштыкская эпоха Южной Сибири не только оставила значительный след в этногенезе сибирских народов, но и внесла в него вклад в качестве культурного наследия.

ПРИЛОЖЕНИЕ

МАТЕРИАЛЫ РАСКОПОК ТАШТЫКСКИХ МОГИЛЬНИКОВ

Памятники бассейна р. Чулым

На р. Чулым склепы раскапывались в четырех пунктах: на правом и левом берегах его притока р. Кии, у оз. Белое, в междуречье Чулыма и Енисея. Самым известным является Михайловский могильник, раскопанный Г. С. Мартыновой в 1959—1971 гг. Он расположен на левом берегу р. Кии, в 2—3 км от с. Михайловка. Материалы из 11 склепов опубликованы и нуждаются лишь в некоторых комментариях [Мартынова, 1985].

Подземные камеры, несмотря на сравнительно малые размеры (от 10—18 до 30—38 кв. м), имели сложную конструкцию, включавшую высокий сруб и вертикально установленные бревешки вдоль его стен. Ширина каменных стен вокруг котлованов 60—120 см, высота — 60 см. В камерах похоронено по 6—12 человек. Подсчеты скелетов могут быть случайными, т. к. при определении обряда погребения допущено много неясностей. В частности, автором раскопок указано, что похоронены кости трупов, сожженных на стороне. На планах же склепов изображены крупные кости, даже находящиеся в сочленении. Возможно, остатки кремаций не зафиксированы. В могильнике найдены вещи, широко распространенные в эпоху чаатас. «Кыргызские» вазы, железные палаши, костяные орнаментированные пластины, служившие обкладками колчана и лука, костяные накладки с косыми насечками на обратной стороне, а также обломок бронзовой пряжки с шарнирным соединением позволяют датировать склепы не ранее чем VI в. Помимо стандартной таштыкской посуды (банки, кубки, котлы, горшки) встречаются толстостенные корчаги с выпуклыми боками, плоским дном и небольшим венчиком-бортиком.

На правом берегу р. Кии в 300—600 м от с. Шестаково раскопаны 4 склепа А. И. Кулемзиным (в 1976 и 1981 гг.) и один М. Б. Абсолямовым (в 1978 г.). К сожалению, лишь один из них не потревожен силосной ямой (Шестаково II, ск. 4). Камера его, 3,6×3,2×0,6 м, состояла из сруба, окруженного тыном. На бортах сложены каменные стенки шир. 80—100 см, выс. до 60 см. Они окаймлены деревом, уложенным в раму. Все сооружение было подквадратным, 4,0×3,5 м, с закругленными углами. По количеству обломков масок (22) и сосудов (23) можно предположить, что на берестяном дне камеры находились 22—23 кучки пепла, расположенные преимущественно вдоль трех стен. В центре камеры, где нет пепла, находились бронзовое зеркало и сосуд. Аналогичное встречено мною на могильнике Терский. Остальные камеры Шестаково II имели ту же конструкцию, площадь — 10—13 кв. м, глуб. 50—60 см от современной поверхности. В одном склепе под углом сруба жертвенное захоронение человека и головы лошади, около другого обнаружены ямки с головой лошади. Маски не сохранились. Среди более чем 40 сосудов преобладают кубки, меньше котлов и банок, чаще без орнамента.

Поблизости от могильника, в 2,0—2,5 км от с. Шестаково, в течение многих лет раскапывалось А. И. Кулемзиным таштыкское поселение, в котором присутствуют изделия не ранее VI—VII вв. [Кулемзин, 1977, с. 212—213; ИА, р-1, № 7102, 7804].

В 2 км от с. Когунек на юго-зап. склоне возвышенности Дресвяный Мысок расположены 4 склепа и ямки с тризнами. 2 склепа и 1 ямка раскопаны в 1977—1978 гг. Ю. С. Худяковым. Опубликованы. Оба склепа простой конструкции, т. е. стенки котлованов укреплены плитами, на дне сруб в 1 венец. В одном случае плиты поставлены на сруб и отчетливо прослеживаются на поверхности, создавая впечатление четырехугольной оградки. В камерах сохранились 8—9 кучек пепла, видимо в малых упаковках,

т. к. около кучек лежат астрагалы, реже сосуды. Вероятно, пепел был упакован в берестяные свертки либо туески. В одном склепе (ск. 4) похоронен человек с трепанированным черепом. Здесь собраны 24 астрагала коровы, 10 — овцы и 1 — лошади. В другом склепе (ск. 3) собраны 10 астрагалов, 8 эпифизов и пяточная кость коровы и 10 астрагалов овцы. Керамика — банки и кубки, без орнамента, котловидный сосуд и очень редкий острореберный горшок, аналогичный обнаруженному под горой Барсучиха. Кроме них — клепаный целый железный котел и обломки второго. Железные котлы найдены еще лишь однажды в могильнике Соколовский Разъезд. Из других вещей — две классические таштыкские пряжки, обломок от шарнирной пряжки, а также фигурное основание бляхи или пряжки, не имеющей аналогов (табл. 9, 1—6). В раскопанной ямке уложена голова коровы, как в ямках на могильниках Красная Грива и Шестаково II [Худяков, 1980, с. 102—104; 1985, с. 182—185] (табл. 9, 1—3, 6—8).

На Июсском могильнике, расположенном между с. Кобяково и Июс, в 1991 г. Н. А. Боковенко раскопан небольшой склеп простой конструкции, на дне камеры которого 9 кучек пепла. Рядом с ними сосуды (кубки и банки) и по 2 астрагала. Сочетание указанных предметов с кучками пепла свидетельствует о том, что пепел был в малых вместилищах. Кроме пепла обнаружены остатки жертвенного захоронения — несколько костей женского скелета. Здесь же похоронен младенец. Найдены 2 пряжки и 4 амулета (табл. 9, 5).

Около склепа раскопаны 6 детских могил. Керамика в них не отличается от простой таштыкской, за исключением банки, характерной для эпохи чаатас. 2 ребенка захоронены вместе с бараном. На поясе одного железная полуовальная накладка с прорезью (табл. 9, 7). Подобные накладки были широко известны в раннетюркское время [Могильников, 1981, табл. 20, рис. 70].

1. СОКОЛОВСКИЙ РАЗЪЕЗД

Раскопки С. Б. Гультова, 1987 г.; Э. Б. Вадецкой, 1988 г.

Между самыми северо-западными таштыкскими (Михайловские и Шестаковские) и восточными по Чулыму (Дресвяный Мысок, Июские) склепами расположен могильник Соколовский Разъезд, раскопавшийся в 1987 г. С. Б. Гультовым, в 1988 г. — мной. Он находится на безымянной гриве, окруженной с севера и юга болотистыми поймами ручья Олбик и р. Шушь, в 4—5 км к ЮЗ от д. Косонголь и в 8 км к З от оз. Белое. Недалеко от могильника проходит железная дорога из Красной Сопки в г. Шарыпово. Могильник получил название по проезду, называвшемуся у местных жителей «50-й км» или «Соколовский». На поверхности земли были видны две невысокие, сильно задернованные каменные насыпи диам. 9—10 м. Обе, как выяснилось, по краям могильника. Расстояние между ними — 200 м. Все другие сооружения практически незаметны, поэтому третий склеп, а также 28 детских могил были обнаружены сплошным раскопом площадью 455 кв. м у склепа 2. Склеп 1 раскопан С. Б. Гультовым. Склепы 2—3 и детские могилки — мной (табл. 1).

Склеп 1. Имел вид каменного круга выс. 30—40 см с западиной диам. 1.5, глуб. 50 см. Стена котлована была сложена из рваных камней, без связывающего материала, ниже камни более массивные, верхние камни сползли. Ширина развала стены до 2.8—3.0 м, высота сохранившейся части — 60—80 см. Углы закруглены. Стена сложена на борту ямы с трех сторон кроме юго-западной, куда был выброшен весь грунт. От края могилы до верха выкида остались доски шир. 20—30 см, дл. до 2.5 м. Котлован, 300×315×40 см, глуб. 40 см, ЮЗ—СВ, вырыт в почве до скальных выходов. На дне рама, 310×280 см, из досок дл. до 3 м, шир. до 30 см. Верхняя поверхность досок обуглена. Вдоль юго-зап. стенки на доску помещены крупные плиты. В южном углу остатки бруса, поставленного вертикально. Под провалившимся однослойным каменным покрытием — слой сторевшей древесины и бересты, возможно специально принесенной для сожжения камеры.

Количество погребенных не установлено. Встречались разрозненные кости двух взрослых людей и множество остатков кремации в двух скоплениях костей, а также кости ног овцы и фрагменты 6 сосудов — 4 банок, миниатюрного сосуда с округлым туловом и сосуда на поддоне. В заполнении бронзовое колечко, бляшка с отверстием в центре и насечками по краю, выпуклая пластинка, обломок пряжки, 2 обрывка золота, просверленный астрагал овцы, более 200 костей коровы, лошади, овцы. В самой насыпи собраны: железный кольчатый крюк, костяной наконечник стрелы, 2 бронзовые зооморфные бляшки, одна из которых изображает птицу с распростертыми крыльями. При зачистке ограды и около нее собрано около 600 костей животных и 120 черепков, видимо остатков тризн.

Вдоль южн. и вост. сторон склепа под каменными выкладками раскопаны могилы детей грудного возраста, без вещей (м. 8, 11, 17), а также остатки тризн. Под 10 (из 17) выкладками ничего не сохранилось. Под одной из выкладок (м. 3), 120×80 см, ЮЗ—СВ, была кучка пепла человека толщ. до 9 см. С зап. и южн. сторон ее лежали слегка обожженные челюсти от 16 коров. 2 челюсти просверлены. На эту выкладку частично сползли камни склепа, а ранее она была потревожена, о чем свидетельствует

наличие нескольких несожженных костей, видимо от скелетов из камеры склепа. Здесь же железная пластинка-стяжка для ремонта керамики.

Тризны делятся на две группы. К первой относятся кости, лежавшие на земле под выкладками. Так, под выкладкой 7 (диам. 80 см) было 88 костей животных, среди них челюсти 3 коров, 3 лошадей и 1 овцы, а под выкладкой 13 (диам. 60 см) — разрубленная на части полная туша овцы. При разборке выкладки найдена бронзовая подвеска. Ко второй группе тризн относятся вкопанные сосуды. Вкопанный сосуд баночной формы, не отличающийся от керамики из склепа, найден под тремя камнями (м. 4). Под выкладкой 14 (диам. 1.5 м) в миниатюрном каменном ящичке, 95×35 см, ЮЗ—СВ, поставлены 2 сосуда, значительно отличающихся от погребальной таштыкской керамики. Сосуды толсто-стенные, вылеплены из грубого теста. Один со сливом, он имеет процарапанный орнамент по венчику, шейке, плечикам. Второй — с округлым туловом. На нем черной краской нанесен орнамент в виде спускающихся треугольников. Под выкладкой 16 (диам. 1.5 м) в ямке, 50×35×10 см, С—Ю, были, видимо, деревянный или берестяной и глиняный сосуды. Последний — с округлым туловом, орнаментирован черной краской, накрыт тонкой плиткой-крышкой. От второго сосуда сохранилась только такая же крышка (табл. 7, 4—5; 8, 1—4, 6—9).

Склеп 2. Сильно задернованная круглая каменная насыпь выс. 50 см, диам. 10 м, с западиной в центре. После расчистки оказалось почти квадратное сооружение, 8.0×7.5 м, ЗЮЗ—ВСВ. Стена сложена на бортах котлована из плит разной толщины, снаружи ровно подобранных и уложенных поверх выходов скальника, а местами — на подсыпке красной материковой глины. Сохранилось от 1 до 4 плит выс. 20—30 см.

Котлован, 4.5×4.5×0.60—0.70 м, частично вырублен в скальнике. Стенки обставлены тыном из вертикально поставленных бревен толщ. 10 см, к которым прижат сруб, 4×4 м, из бревен толщ. 25 см в 1 венец. Первоначально был закрыт бревнами, 3—В. Сруб обуглен. Предполагаемый проход к яме — с юго-зап. стороны. Кучки пепла человека расположены группками вдоль трех стен камеры: по 3 кучки у юго-зап. и сев.-зап. углов, по 2 кучки напротив вост. стены. Пепел был, видимо, в малых упаковках — сохранились фрагменты свернутой бересты, 4 сосуда. Пятый сосуд стоял на венце сруба. Все сосуды в виде банок, без орнамента. В заполнении камеры собраны черепки еще от 2 банок, бронзовая бляшка, обломки черепов коровы и медведя. Наибольшее скопление костей от тризны расположено в 2 м к В от стены, рядом с двумя ямками, где встречались угольки. Здесь, видимо, клали части животных неоднократно. В слое древней почвы находились обломки верхней и нижней челюстей коровы, фрагмент черепов и ребер двух овец, фрагмент черепа с зубами верхней челюсти лося, клык медведя. Выше, на древней поверхности, под упавшими с ограды плитами, собраны обломки не менее трех черепов коровы, обломки диафиза метаподии лося (табл. 2; 7, 1).

Склеп 3. Обнаружен при сплошном раскопе площадью около 500 кв. м. Камни склепа практически полностью разобраны. Судя по южн. части, стена была шир. до 2 м. Размер сооружения — 8×8 м, ЮЗ—СВ. 3 стенки сложены на древней поверхности, а на зап. борту под стеной была подсыпка из материковой глины, что обусловило разную глубину котлована от основания каменных стен: 90—100 см и 120 см (с подсыпкой глины). Стенки ямы обставлены тонкими плитами выс. 40—50 см, толщ. 4—6 см. Вплотную к ним на дне ямы положено по толстому бревну, поверх которых сложены в 1—2 ряда небольшие плитки. На эти плитки поставлены вертикальные бревешки. Вдоль одной из четырех стенок, между плитками и вертикальными бревешками, уложено еще одно бревно. Вход в камеру с ЮЗ, где поверх искусственной подсыпки из материковой глины уложены ступеньками 4—5 бревен. Пол выстлан берестой, поверх которой уложены горбыли. В середине камеры сохранились в двух местах основания столбов неясного назначения. 14—15 кучек пепла человека расположены группами вокруг центра, где выступала ровная плита скального выхода. Вокруг плиты лежали обломки миниатюрных удил, железный крючок, деревянные изделия типа моделей кинжалов, древко стрелы, 3 «капельки» бронзы. Можно предполагать, что пепел был помещен как в куклы, так и в малые упаковки. В южн. половине камеры, перед входом, поставлены малые емкости с пеплом. Об этом свидетельствует расположение в юго-зап. углу трех кучек вокруг глиняного сосуда и двух железных котлов. К тому же, часть одной из кучек оказалась в первичном состоянии, т. е. без земли, из чистых косточек. Она плотно придавлена плиткой. Под пеплом, южнее котла, остатки изделия, в которое был насыпан пепел. Остатки деревянных подносов, в виде струганых палочек, и половина плоскости прослежены под пеплом в юго-вост. углу. Рядом — древки стрел, деревянные модель оружия и миска. Пепел не насыпали на «поднос», а клали в мешочках. Среди пепла очень много костного шлака с отчетливыми отпечатками ткани этих мешочков. Вид вместилищ пепла для вост. половины ямы не устанавливается, но по косвенным признакам можно предположить, что были берестяные куклы. Во-первых, крупный кусок свернутой бересты, внутри которой были пепел и трава, лежал на сильно расплывшейся кучке пепла. Во-вторых, у кучек пепла не было сосудов, астрагалов либо иных предметов. Помимо перечисленного в камере найдены: обломок баночного сосуда (на зап. венце сруба), сферический сосуд со спи-

ральным орнаментом (на вост. венце сруба, под костным шлаком и плитами), 2 обломка от двух ба-
ночных сосудов (у входа в камеру и на ступеньке) (табл. 2; 7, 2; 8, 10—11, 13, 14).

Детские могилы. На поверхности не видны, обнаружены к С от склепа 2 и к ЮВ от склепа 3. Безусловно, составляют лишь часть детского кладбища. Из 27 раскопанных могил только в 3 похоро-
нены дети 5 лет, а в остальных — новорожденные или младенцы от 6 месяцев до 1.5—2 лет. Для них
вырыты неглубокие ямки, изредка обставленные тонкими плитами, образующими ящичек. Ямки на
поверхности земли закрывали одной или несколькими плитами, поверх которых укладывали еще 1—2
ряда ровных более мелких плит выс. 20 см. Эту выкладку оконтуривали по кругу или прямоугольнику
брусковидными обломками плитняка. Все нижние ряды плит расположены на древней почве, но мно-
гие ямки размещены близко одна от другой, поэтому из-за развала верхних плит выкладки «слились».
Предугадать, сколько могил окажется под той или иной выкладкой, было нельзя, это оправдывает раз-
ную нумерацию близких могил, а также дополнительные буквенные обозначения. Описание могил да-
ется по территориальным группам. Кроме того, оно унифицировано. Например, при описании ямки
данные «70×40×30 см, 3—В» следует понимать как указание на длину, ширину и глубину от древней
поверхности, а также ориентировку по более длинным стенкам. Практически все ямки овальные, по-
этому указываются только отличительные формы.

Могила 1. В 5.5 м к ЮВ от склепа 3. Ямка, 80×30×40 см, ЮЗ—ЮВ. Закрыта 3 плитами, окон-
туренными прямоугольной оградкой, 160×110 см. На дне скелет младенца, головой на СЗ (табл. 4).

Могила 2. В 50 см от предыдущей. Ямка 70×35×30 см, 3—В. Заполнена обломками плит. По-
крыта выкладкой, 120×100 см. На дне следы костей младенца.

Могила 3. В 5 м к С от склепа 2. Прямоугольная ямка, 60×25×50 см, СВ—ЮЗ. Вырублена в
скальном выходе. Закрыта плитами. На дне пустой каменный ящик.

Могила 4. В 6 м к ЮВ от склепа 3, вместе с шестью другими (4а, 5—6, 6а, 8, 8а), выкладки над
которыми слились в одну, размером 4.0×5.5 м. Выкладка диам. 2 м. Ямка, 80×50×50 см, ЗЮЗ—ВСВ.
На дне пятиугольный ящичек со скелетом новорожденного, на спине, ЗЮЗ (табл. 3).

Могила 4а. Выкладка, 200×100 см. Ямка, 70×40×40 см, ЗЮЗ—ВСВ. На дне скелет ребенка
0.5 года, на левом боку, ЗЮЗ. У черепа сосуд.

Могила 5. Выкладка, 180×120×40 см. Яма, 80×40×40 см, 3—В. На дне скелет ребенка 1.5—2 лет,
на правом боку, 3. Перед лицом сосуд.

Могила 6. Выкладка, 140×100×20 см. Яма, 80×35×40 см, ЗЮЗ—ВСВ. На дне скелет ребенка
0,5—1 года, на спине, ЗЮЗ.

Могила 6а. Выкладка, 130×120 см. Яма, 65×30×30 см, ЗЮЗ—ВСВ. На дне ящик со скелетом ре-
бенка до 1 года, на левом боку, ЗЮЗ.

Могила 8. Выкладка, 140×120 см. Под ней плиты, окруженные оградкой. Яма, 60×30×30 см,
ЗЮЗ—ВСВ. На дне новорожденный, ЗЮЗ.

Могила 8а. Выкладка, 100×120 см. Яма, 60×30×20 см, ЗЮЗ—ВСВ. На дне новорожденный, на
левом боку, ЗЮЗ.

Могила 11. В 13 м к ЮВ от склепа 2, в одной цепочке с могилами 12—14, поблизости от моги-
лы 1. Выкладка, 200×180 см. Яма, 90×40×30 см, 3—В. На стенках следы бересты (табл. 4, 5).

Могила 12. Выкладка нарушена. Яма, 95×40×30 см, 3—В. На дне скелет ребенка 0.5 года, В. У
черепа сосуд. В заполнении встречены кальцинированные кости.

Могила 13. Выкладка, 140×120 см. Яма, 70×45×30 см, 3—В. На дне кости младенца 2—3 ме-
сяцев.

Могила 14. Выкладка, 200×100×25 см. Трапециевидная ямка, обставленная плитками наподобие
ящичка, 60×40—30×60 см, ЗЮЗ—ВСВ. На дне скелет ребенка до 0.5 года, на правом боку, ЗЮЗ.

Могила 15. В цепочке выкладок (м. 15—17, 19, 19а), параллельной вышеописанной. Выкладка,
200×180 см. Яма, 60×30×40 см, 3—В. На дне скелет новорожденного, на спине, с согнутыми в коленях
ногами, 3. Голова приподнята.

Могила 16. Выкладка диам. 2 м. Яма, 80×50—35×80 см, ЗЮЗ—ВСВ. На дне скелет ребенка 5—
6 лет, на левом боку, ЗЮЗ. У черепа сосуд.

Могила 17. Выкладка, 150×100 см. Яма, 50×30×40 см, ЗЮЗ—ВСВ. На дне голени новорожден-
ного.

Могила 19. Выкладка, 180×140 см. Яма, 90×65×60 см, 3—В. На дне скелет ребенка, 1.5 лет, на
спине, 3.

Могила 19а. Выкладка, 200×120 см. Яма, 100×35×40 см, С—Ю. На дне ребенок 2—3 месяцев, С.

Могила 18. Параллельна могиле 19а. Выкладка, 180×100 см. Яма, 115×70×50 см, 3—В. На дне
скелет ребенка 2 лет, на спине, 3. У левой руки 5 ребер овцы.

Могила 9. В 8 м к С от склепа 2, среди цепочек из выкладок 24, 26, 27. Выкладка, 200×120 см.
Под ней 3 плиты, оконтуренные прямоугольной оградкой из обломков плит. Яма, 85×40×40 см, ЗЮЗ—
ВСВ. На дне скелет ребенка до 0.5 года, ВСВ.

Могила 24. Выкладка, 200×200 см. Ямка, 110×65×40 см, ЮЗ—СВ. На дне скелет ребенка 5—6 лет, на спине, ЮЗ. Голова приподнята, т. к. под черепом плитка. Справа у пояса круглая железная пряжка, а у кисти руки — железный нож. У левой руки кости двух правых ног овцы, с куском бедра, т. е. мясо двух овец (табл. 6; 8, 5, 12).

Могила 26. Выкладка, 200×100 см. Яма, 80×35×40 см, ССЗ—ЮЮВ. На дне скелет ребенка около 2 лет, на спине, ССЗ.

Могила 27. Овальная оградка, 200×140 см. Яма, 95×35×60 см, ССВ—ЮЮЗ. На дне скелет ребенка до 0.5 года, ССВ.

Могила 24а. В цепочке выкладок (23, 22, 25), параллельных вышеописанным. Ямка, 75×30 см, ССВ—ЮЮЗ. Почти на поверхности выхода скалы кости новорожденного.

Могила 23. Ямка, 55×35×30 см, ССЗ—ЮЮВ, вырублена в скальнике. На дне новорожденный, завернутый в бересту и закрытый берестой. На могилу положена «куколка» из травы и бересты. От нее остался берестяной сверток типа «фунтика» со стебельками травы. Длина свертка 22 см, диаметр верхней части 16, нижней 5—6 см. Сверток покрыт берестой, поверх которой уложена плита, 120×80 см, обложенная мелким плитняком.

Могила 22. Выкладка, 220×150 см. Яма, 80×35×50 см, СЗ—ЮВ. На дне скелет ребенка до 0.5 года, СЗ.

Могила 25. Выкладка, 160×120 см. Яма, 95×65×40 см, ЮЮЗ—ССВ. На дне скелет ребенка около 5 лет, на спине, ЮЮЗ. Череп приподнят, под ним плитка. Слева в ногах стоял сферический сосуд с узкой шейкой. По орнаменту и тесту он схож с вазами эпохи чаатас (табл. 7, 4).

Могила 20. Параллельна предыдущим, между могилами 22 и 25. Ямка, 100×35×50 см, СЗ—ЮВ, под разрушенной вымошкой. На дне скелет ребенка около 2 лет, СЗ.

Под выкладками 10, 21, 24б пусто.

Характеристика могильника. Камеры сложной конструкции, хотя небольшого размера. Основная часть сооружения, видимо, была на поверхности. В склепах преобладают сосуды баночных форм: 8 целых (ск. 2—3) и черепки не менее чем от 7 (ск. 1—3). В детских могилках сосуды нестандартные: горшок, банка, 3 кринковидные, ваза с раздутыми плечиками. Кринки и горшок из детских могил по тесту и небрежной лепке схожи с сосудами из чаатасов. Ваза по тесту и орнаменту аналогична вазам из чаатасов. Она вылеплена из серого хорошо отмученного теста. На поверхности нанесен прокатыванием цилиндрического штампа орнамент в виде полосы гребенчатого штампа и спиралей. Форма вазы и налепы поверх орнамента отличаются от кыргызских ваз. В склепах были обломки сосудов как в могилах. В суловине склепа 1 найден крупный обломок горшка с высоким горлом и раздутыми боками, изготовленного из грубого теста с примесью дресвы. Горшки из тризн формой и тестом отличаются от керамики из могил и склепов. Очевидно, они предназначены для кухни. На них похож по форме горшок с врезанными концентрическими кругами из склепа 3 (табл. 7). К редким находкам относятся 2 железных кованых котла, подобных котлам из могильника Дресвяный Мысок.

Вокруг склепа 1 обнаружены следы ритуала, связанные с захоронением голов жертвенных животных. Самой интересной из детских могил является та, на поверхности которой лежала под плитой «куколка». Она вызывает ассоциации с захоронением «куклы мертвого» у народов севера Сибири. Могильник опубликован в кратком изложении [Вадецкая, 1995, с. 163—172].

Памятники левого берега Енисея

2. КРАСНАЯ ГРИВА

Раскопки Э. Б. Вадецкой, 1986—1988 гг.

Могильник расположен на склоне вост. гривы горы Красная, в 1.0—1.5 км к югу от с. Новоселово. Протяженность могильника свыше 1 км. Локализуется в 4 самостоятельных кладбища. Нижним является грунтовый могильник и ямки с тризнами. Выше по склону группа из 6 склепов. Еще выше, на расстоянии 300 м от первой группы, расположены другие 6 склепов. На вершине гривы, на расстоянии 150 м от второй группы склепов, заметен одиночный склеп очень малого размера. В нижней части могильника за его восточной окраиной вкопаны ряды стел С—Ю, занимающие территорию протяженностью не менее 50 м. Ряды стел расположены поперек гривы. На гриве имеются захоронения более позднего времени (XI—XVII вв.), а также ритуальные ямки неопределенной культурной принадлежности. На поверхности они выглядят плоскими задернованными каменными выкладками (табл. 10).

Таштыкский грунтовый могильник. Были видны 20 овальных впадин, 3—В, глуб. 20—50 см, diam. 1.5—2.0 м. Под ними раскопаны 14 могил и 3 ямки с тризнами, 3 впадины ложные. Вся площадь могильника была перерезана траншеями, других ям не найдено.

Могила 1. Яма, 280×250×180 см, ЮЗ—СВ. Стенки обложены берестой. Сруб из бревен в 2 венца, выс. 30 см. Верхний венец обуглен. На нем, на сев. и южн. частях, поставлены плиты. Покрытие из поперечных бревен обуглено. На глуб. 1 м плиты, 4 обломка черепа коровы и челюсти лошади. Под плитами сосуд. На глуб. 130 см сохранились столбики — по одному в сев.-зап. и юго-зап. углах и два в середине ямы. Последние прикрыты двумя перпендикулярно уложенными плахами. Видимо, был настил на столбиках, вкопанных в дно ямы на глуб. 15 см. В зап. углу могилы сложены кости женщины 50—60 лет и ребенка 7—8 лет. Они были во что-то завернуты. Кости того же ребенка сложены и у зап. стенки, около вост. угла. Между этими свертками костей скелетов находились большая кучка пепла и, вплотную к ней, ключица и 3 ребра ребенка, возможно, вытасненных из указанных свертков с костями. Среди пепла были черепки сосуда. Возможно, пепел был помещен в сосуд. Сверху свертки костей скелетов были закрыты другими погребениями. В юго-зап. углу поверх костей женщины были 3 кучки пепла, возможно высыпавшиеся из одной упаковки, т. е. принадлежавшие, судя по зубам, одному взрослому человеку. Поверх костей ребенка расчищена кучка пепла диам. 20 см и недалеко от нее — обломок гипсовой маски. У сев. стенки, ближе к зап. углу, на дне 2 кучки пепла диам. 10—15 см и выше них — скопление сожженных косточек на площади 60×50 см, принадлежавших, видимо, не одному человеку. Никаких прослоек между ними нет. Возможно, высыпался из двух и более упаковок, уложенных друг на друга. Рядом с одной из них — сосуд (табл. 11).

Могила 2. Полностью уничтожена грабительским шурфом. На глуб. 90 см мелкие щепки от сруба, 2 ребра овцы, несколько сожженных косточек человека. На глуб. 60 см — нижняя челюсть лошади. В земле, выброшенной грабителями из ямы, найдены бронзовая пряжка (с волотами) и железный крючок (рис. 15, 29—30).

Могила 3. Сруб, 240×240×40 см, ЗЮЗ—ВСВ, на глуб. 120 см, в 1 венец затесанных бревен толщ. 30 см. Венцы окутаны берестой. Покрыт накатом из полубревен толщ. 10—15 см и берестой. Пол дощатый. У южн. стенки сохранилась кучка пепла от куклы, ЗЮЗ, с маской, лежавшей внутренней стороной вверх. Значит, голова куклы была приподнята. Поверх ног куклы положены 2 куса баранины (лопатка и 4 ребра), а также 2 окрашенных астрагала одной особи. У сев. стенки 2 кучки пепла от двух кукол, уложенных параллельно южной. В ногах одной из них, в сев.-вост. углу, 2 сосуда и кусок баранины (ребро). Слева от южн. куклы находилась, предположительно, четвертая, которой поставлен в ноги сосуд; у вост. стенки — мясо (ребро барана) (табл. 11).

Могила 4. На глуб. 110 см. Сруб, 260×260 см (внешние размеры), ЗЮЗ—ВСВ, в 1 венец затесанных бревен, толщ. 20—25 см. Под углы сруба подложены камни. Бревна скреплены в углах «в лапу». Покрытие — горбыль, береста (до 10 пластов) и кора. Сруб сожжен, покрытие обуглено. На глубине 50—90 см найден целый череп коровы и часть второго, а также 3 нижние челюсти коров, черепок сосуда. Покойники были вынесены до сожжения сруба, только под вост. венцом завалился амулет-нашивки на одежду (табл. 11).

Могила 5. Глуб. 150 см. Сруб, 270×250×35 см, ЗЮЗ—ВСВ, в 1 венец затесанных бревен толщ. 25 см. Стенки ямы обложены до выс. 55 см берестой. Вдоль стен, поверх сруба, поставлены плиты песчаника, частично свалившиеся на бревенчатое покрытие сруба. Сруб сожжен. На глуб. 70 см, поверх обломков плит, кости лошади (обломки черепа, нижняя челюсть, грифельная и фрагменты плечевой кости), двух молодых коров (фрагменты плечевой кости и эпифиза бедра), фрагмент крестца овцы. Вдоль зап. стенки 5 кучек пепла от параллельно уложенных ЗЮЗ кукол. 4 кучки диам. 25—30 см, пятая рассыпалась по площади 30×50 см. В центральной кучке кусок свернутой бересты, 25×12 см. Возможно, это был мешочек с пеплом внутри куклы. В ногах южн. куклы сосуд. На дне ямы, на равном расстоянии от зап. и вост. стенок следы столбиков и основание одного из них диам. 13 см у юго-зап. угла. Очевидно, над покойными был настил, на который складывались бревна для костра (табл. 11).

Могила 6. Глуб. 120 см. Сруб, 300×300×30 см, внутренние размеры 270×270 см, ЗЮЗ—ВСВ, в 2 венца затесанных бревен. Венцы окутаны берестой. Крепление в углах такое же, как в могиле 4. На глуб. 70 см обломки черепов, двух рогов и 4 нижние челюсти коров. Покойники вынесены. У южн. стенки от трупа сохранилась фаланга, завалившаяся под венец сруба. Она не обгорела, хотя сруб сожжен. У сев.-зап. угла (сев. стенка) осталось от куклы несколько кальцинированных косточек. В ногах трупа — кубок, в заполнении сосуд-банка.

Могила 7. Сруб, 240×200 см, ЗСЗ—ВЮВ, на глуб. 150 см, в 1 венец бревен. У южн. стенки снаружи укреплен вертикальной плитой, под сев.-зап. угол подложены мелкие плитки. На глуб. 60 см обломки сосуда и кости коровы от запястья, метаподия задней конечности, грифельная. Чуть выше dna челюсти двух овец. Покойники вынесены. На дне лишь несколько сожженных косточек.

Могила 8. Яма 250×250×140 см, З—В. Облицована изнутри берестой и плахами, сколоченными в виде ящика выс. 60—70 см. По углам и посередине каждой стены плахи подпирали тонкие вертикальные плиты, выс. 120 см, вкопанные в дно ямы на глубину 10—15 см и укрепленные в основании мелкими плитками. Первоначально ящик был закрыт досками шир. 12 см, толщ. 3 см. Выше покрытия деревянная облицовка стен ямы продолжена крупными, но тонкими плитами песчаника, которые позже

свалились и прикрыли ее стенки. Вдоль зап. стенки было 5 кукол, от которых сохранились кучки пепла диам. 20, 25 и 30 см, одна кучка овальная, 40×15 см. Куклы параллельны друг другу, 3. Сбоку от южной куклы стояла высокая миска, у ног центральных кукол — сосуд и черепок второго. Шестая кучка пепла расположена в сев.-вост. углу. В отличие от других, косточки в ней очень мелкие, собраны вместе с золой. Был ли пепел помещен в куклу или в иную упаковку, неясно. Над кучкой собраны амулет из пластинки и обрывок золота. У основания двух плит, поддерживающих сев. и зап. стенки ящика, лежало по астрагалу овцы (табл. 12).

Могила 9. На поверхности, видимо, имела оградку, от которой сохранились две плиты. Другие плиты сброшены грабителями в яму. Сруб 190×180 см, ЗЮЗ—ВСВ. Снаружи в двух углах укреплен вертикальными плитами. Покрыт поперек досками. Сожжен. 3 кучки пепла диам. 20—25 см, в сев.-зап. части могилы 2 параллельные стенки и одна в центре. Юго-зап. часть разрушена, а в юго-вост. стояли 2 банки и кубок, украшенный налепными расщепленными валиками. Этот орнамент характерен не для могил, а для склепов. В заполнении найден железный крюк для подвешивания к поясу мелких вещей (табл. 12).

Могила 10. Сруб, 250×250 см, в очень плохой сохранности. На глуб. 80—120 см собраны кости коровы (череп, обломок нижней челюсти, метаподия передней конечности, 2 передние фаланги, 11 неопределимых), лошади (2 обломка бедра, метаподия задней конечности), овцы (обломки бедра, ребра, кости запястья). Погребенных не было.

Могила 11. Сруб, 280×200 см, ЗЮЗ—ВСВ, на глуб. 130 см, в 1 венец бревен. Дно застлано корой. Стенки ямы обложены берестой, местами — плитами. У сев. стенки, близко к зап. углу, кучка пепла диам. 20—25 см. Среди косточек попадались угольки. В юго-зап. углу сосуд. В заполнении встречались мелкие сожженные косточки. Сруб обуглен, покойники вынесены.

Могила 12. Сруб, 210×180 см, ЗСЗ—ВЮВ, на глуб. 160 см, в 1 венец подтесанных с боков бревен 20×30 и 20×40 см. Вост. стенка и углы укреплены плитами. Покрыт двумя полотнищами бересты, нижнее — в 4 слоя, а верхнее — в 6 слоев. Стенки ямы обложены двумя полотнищами бересты, в 2 слоя каждое, начиная с глуб. 1 м. На глуб. 50—100 см 4 зуба и обломок верхней челюсти коровы. Вдоль зап. стенки развезан пепел не менее чем двух человек. У южн. стенки 2 кучки пепла диам. 20—40 см, между ними небольшое количество костей женщины 45—55 лет и ребенка 7—8 лет.

Могила 13. Яма, 180×170×100 см, ЗЮЗ—ВСВ. От сруба остались обломки плашек. У южн. стены рассыпано немного пепла, перемешанного с землей. Сохранился юго-вост. угол могилы, где упал труп, усаженный с вытянутыми ногами и сложенными перед лицом руками (табл. 13).

Могила 14. Сруб, 220×220 см, ЗЮЗ—ВСВ, на глуб. 150 см, в 1 венец бревен. Обуглен. Стенки ямки покрыты берестой и частично обставлены плитами. На глуб. 40—50 см угольки, кости животных, бронзовая нашивка. Поперек зап. стенки, на расстоянии около 50 см от сруба, уложены 4 куклы, от которых сохранились параллельные кучки пепла. Под головы двум (южным) подложены плитки. Между ними и стенкой сруба положены еще 3 покойника. Пепел одного из них, возможно, был в сосуде, т. к. среди сожженных косточек найден черепок. Поверх кучки пепла сложены кости скелета и череп, принадлежавший женщине 20—25 лет. За головой южной куклы скелет (17—20-летняя женщина) лежал ничком, со связанными руками, о чем свидетельствует неестественно близкое расположение кистей рук за спиной. Правая нога закрыла упоминавшуюся выше грудю костей с черепом. Между бедер какая-то палочка. Вдоль той же зап. стенки, за головой третьей куклы, миниатюрный туесок, череп и лопатка коровы. Поверх второй куклы лежал скелет человека 30—40 лет. Голени переброшены грабителями, а на их место сброшены 2 сосуда, череп женщины старше 50 лет и железная пряжка. Третий сосуд был у головы южн. куклы. В сев.-вост. углу под упавшими сверху плитами лежала шестая кучка пепла в берестяной упаковке (табл. 13).

Ямки с тризнами. На территории грунтового могильника и за его пределами производились поиски едва заметных впадин, большинство которых оказались случайными либо полностью уничтоженными ямками. В них обломки плит, дерева, иногда костей животных и таштыкской керамики. Сохранились лишь 3 ямки. В первой, 140×70×60 см, в развалившемся каменном ящике находились 2 нижние левые челюсти коров. Во второй, 190×100×80 см, на раздавленном большом сосуде лежали 5 нижних челюстей от 5 коров, 6 зубов и череп старой больной комолой коровы. Ее нижняя челюсть была просверлена. Сосуд в виде очень крупной банки с широким пояском штампованного орнамента под венчиком. Аналогов в таштыкских могильниках не имеет. В третьей ямке (по отчету № 5) был черепок с орнаментом из полуовальных оттисков (табл. 18, 17).

Каменные стелы. За вост. окраиной грунтового могильника были видны 2 ряда стел на расстоянии 45 м один от другого. Раскопом протяженностью 21 м в первом ряду выявлено 17 стел, целых или переломанных в основании. Высота самых крупных стел — 1.5—2.5 м. Камни в зависимости от размеров вкопаны в ямки глуб. от 20 до 60 см и укреплены в основании мелким плитняком. Узкие грани стел ориентированы на З—В, а ряд — на С—Ю с небольшим отклонением к З. Промежутки между стелами чаще — 1 м, реже — 50 см. Малые и большие стелы чередуются. Остатков тризн не было, но обнаружены 2 ямки культового характера. В одной, диам. 40 см, глуб. 30 см, были астрагалы овцы и

мелкие осколки нескольких косточек. Ямка обложена и закрыта мелкими плитками. В другой, диаметром 30 см, глуб. 30 см, вкопан камень. Вокруг него несколько осколков костей и мелкий черепок. Во втором раскопанном участке, протяженностью 8 м, выявлено 7 стел высотой до 1.5 м. Ориентированы так же, следов жертвоприношений нет.

Характеристика могильника. Могил мало. Большинство срубов сожжены. Для костра, очевидно, над покойниками сооружали настил. При засыпке ямы клали шкуры лошадей и коров, без копыт, но с головами. Поверх них насыпали земляной холмик. Иногда шкуры прикрывали плитками. Эти остатки тризн в дальнейшем проседали вглубь ямы и оставались на глубине 30—60 см. Такие тризны обнаружены и над срубами, откуда покойники вынесены до того, как труп разложился, а кукла рассыпалась. Значит, тризну совершали и при перезахоронении покойников. Из 14 могил покойники определены в 8. Не менее 35 человек кремированы; 7 женщин, преимущественно пожилые, и дети не кремированы. Могилы коллективные, в них перезахоронены кости скелетов и полуразложившиеся трупы. Некоторые могилы имеют сходство с малыми склепами: вокруг них сложены оградки, котлованы поверх сруба обставлены плитками, срубы сожжены. Среди керамики преобладают банки, кубков всего 5, на одном орнамент, характерный для керамики из склепов. Дата могильника определена по пряжке, выброшенной из могилы 2. Подобные пряжки появляются в Восточной Азии не ранее IV в. Культовые ямки на окраине могильника содержат черепа и челюсти лошадей, коров, возможно оставшиеся от шкур.

СКЛЕПЫ

Выше указывалось, что на Красной Гриве имеются 2 кладбища, содержащих по 6 склепов. Самый большой, по внешнему виду, склеп расположен в верхней группе. На плане могильника он обозначен № 7 (табл. 10). Склеп был раскопан в 1928 г. Г. П. Сосновским, который смог определить лишь размеры каменной «насыпи» (10.7×7.5×1.20 м), дна котлована (5.25×4.50×1.30 м), покрытого берестой и имевшего обугленный сруб, а также наличие сожженных косточек и сосуда [Вадецкая, 1986, с. 146]. 3 склепа в первой группе раскопаны мною.

Склепы 1 и 2 образовывали пару. В 5 м от склепа 1 была самая крайняя таштыкская могила № 5.

Склеп 1. До раскопок имел вид широкого каменного кольца диам. 9—10 м, выс. 50 см, с западной в середине диам. 4 м, глуб. 50—80 см, практически без камней. Размер всего каменного сооружения 8.5×8.0 м, ЗЮЗ—ВСВ. Стена четырехугольная с закругленными углами, шир. 180 см, из 10—12 рядов плит, сохранившихся на выс. 35—50 см. Снаружи плиты аккуратно подобраны, изнутри — разного размера и очертаний, сложены небрежно, т. к. эта сторона стены закрывалась бревенчатой конструкцией. От нее сохранились столбики, стоящие вплотную к стене со всех сторон. Они, видимо, поддерживали кровлю. Первоначально стена на юго-зап. борту ямы отсутствовала. Здесь было положено бревно, обозначающее проход к яме. Оно было засыпано землей, поэтому в дальнейшем не сгорело. Каменную стенку сложили после произведенных захоронений, очевидно до сожжения склепа. Стена сложена не на борту котлована, как другие, а на расстоянии 1 м от его края. На дне котлована сруб, 4.0×3.7 м, ЗЮЗ—ВСВ, на глуб. 1 м, из 1—2 бревен толщ. 25 см, обложенных берестой. В вост. части сруба вкопаны 2 столба для лаги — массивного бревна крыши. Полная реконструкция сооружения описывается в специальном разделе работы. На дне сруба расчищено 8 кучек пепла, очевидно от 8—10 покойников. Около некоторых кучек астрагалы овцы и коровы. Сохранилось лишь 2 целых и 2 раздавленных сосуда, поставленных на венцы сруба. При входе, под зап. венцом сруба, найдена бронзовая изогнутая пластинка-нашивки на одежду или иное изделие (табл. 14; 18, 18; 47, 5).

Склеп 2. Расположен в 10 м от первого. Имел вид круглой каменной насыпи диам. 12—15 м, выс. до 1 м, с провалом в середине диам. 4 м, глуб. до 70 см. После раскопок выявилось прямоугольное сооружение, 10×8 м, ЗЮЗ—ВСВ, с закругленными вост. и прямыми зап. углами. Почти вся зап. сторона котлована использовалась как проход к камере, для чего прямо на дерн были уложены параллельно на расстоянии 2 м два бревна диам. 30 см и с трех сторон сложены стены шир. 2 м, выс. около 1 м из 14 рядов плит песчаника, аккуратно подобранных снаружи. По завершении похорон проход закрыли третьим бревном, диам. 40 см, и замуровали отдельной каменной надстройкой поперек уже имевшихся стен. При массивной ограде-стене площадь котлована всего 12 кв. м (4×3 м), глуб. 50 см. Стенки камеры оформлены по-разному. Боковые от входа обставлены двумя рядами плоских плит, прижатых у дна уложенными плашмя плоскими же плитами и бревном. Вдоль стенки напротив входа уложено бревно, выше вырублена приступка шир. 40 см, на которой до верха ямы уложены плиты. Входная стенка сложена только из каменных плит до верхнего края ямы. Камера сильно горела, подожжена сверху, часть плит расплавлены.

В склепе у юго-вост. угла скелет подростка, на левом боку, СВ. Кости частично смещены. В его ногах скелет ребенка, на правом боку, ЮЗ. За черепом подростка сползшая гипсовая маска, рядом на венце сруба половинка бронзового амулета-пластинки с сильно загнутыми краями. На черепе ребенка остатки маски и костяная бусина. В середине сруба, по диагонали от сев.-вост. угла к юго-зап., лежал полный скелет взрослого человека, а также колючка от железных миниатюрных удил, скобочка, проводочка. Все скелеты обуглены. Центральный скелет во многих местах перекрыт кучками пепла, видимо от погребальных кукол. Последнее обстоятельство, с учетом необычного положения трупа, позволяет предполагать, что захоронен человек, являвшийся при сооружении камеры объектом жертвоприношения. Вдоль стен камеры и в центре расчищено 27 условных кучек пепла. Среди них слившиеся и находящиеся одна под другой. Очевидно, похоронено не более 18 кукол с пеплом, рассаженных вдоль стен, а в середине камеры уложенных друг на друга. Обломки трех масок найдены дважды между кучками пепла и однажды на кучке. Покойники закрыты полотнищем бересты, от которой сохранились в разных местах крупные фрагменты. Поверх берестяного покрытия установлены столбики, сохранившиеся в трех местах в центре камеры. Два столба, судя по основанию, массивные. В третьем месте вместо одного столба вкопаны вплотную друг к другу 2 столбика небольшого диаметра. В промежутках между столбиками обрубки бревен, видимо для костра. В заполнении камеры найдены черепки от 5—6 сосудов, из которых склеен один кубок, и половинка банки без орнамента. Над черепом ребенка найдены обломки двух амулетов, а у входа — оригинальная подвеска с тремя вырезанными ножками. При зачистке стены снаружи склепа найдена бронзовая пряжка с прорезанными волютами (табл. 15; 18, 19; 47, 5).

Склеп 4. Составляет пару с оставшимся нераскопанным склепом 3. Размещен в 15 м к 3 от склепа 3 и в 65 м к 3 от склепа 2. Таким образом, вторая «пара склепов» находилась на расстоянии 50 м от первой. До раскопок склеп выглядел как оплывшее прямоугольное каменное сооружение с отчетливой западиной диам. 4 м, глуб. 1 м. После частичной зачистки камней сооружение, 13×9 м, ЗЮЗ—ВСВ, приняло подтрапезиевидные очертания за счет большой трапезиевидной пристройки к первоначальной четырехугольной стене вокруг котлована. Стена шир. 160—180 см сложена на древней поверхности из 10—12 рядов плит, ровно подобранных снаружи. Сохранившаяся выс. 1 м, первоначальная — не менее 1.5 м. В дальнейшем с зап. стороны были сложены участки стены с двух сторон наземного прохода к камере, затем проход был замураван, для чего сложили пристройку дл. 8 м и шир. не менее 5 м. Наземная конструкция не выяснена, т. к. камера сильно горела, частично оплавилась камни на поверхности, а котлован площадью 25 кв. м заполнен шлаком, горелыми плитами и кусками обугленного дерева. Вдоль почти всей юго-зап. стены был вход в виде 4—5 круто спускающихся ступенек, на которые положено по бревну, укрепленному по бокам тонкими вертикальными плитками. Стенки котлована обставлены плитами, которые прижаты бревнами. Вдоль боковых стен бревна положены на плоские плитки, уложенные на дне. Вдоль стены напротив входа бревно положено на материковую подсыпку. Под левое бревно сруба подложены косточки ребенка.

В камере сохранилось всего 3 пары кучек пепла, диам. 10—15 см, и много костного шлака. Видимо, пепел был в малых вместилищах, т. к. около кучек лежат культовые предметы. Слева от входа, рядом с кучкой пепла, остатки мехового изделия, обломки кольца удил и деревянной плашки с деревянным гвоздиком, палочка типа модели лука, а также 19 астрагалов от 11 коров. Поблизости от кучки пепла, у сев.-зап. угла, собраны обломок маски, 5 астрагалов от 3 овец, астрагал жеребенка. Здесь же ручка от котловидного сосуда и фрагмент очень большого тонкостенного сосуда. Схожий сосуд найден в склепе под горой Барсучиха. В заполнении, над кучкой пепла в юго-вост. углу, 3 обрывка золота. На ступеньках входа и под ними лежали бронзовая обкладка с бронзовыми же гвоздиками, обломок маски, 2 астрагала коровы. Слева от входа, в заполнении, найдена бронзовая пряжка (табл. 16; 18, 20; 47, 6).

Каменные стелы. Между 4-м и 5-м склепами прослеживались верхушки обломанных плит, часть которых закрыты более поздней каменной могилой. На площади 10×2 м выявлены 8 расположенных в 2 ряда стел, ориентированных на С—Ю, узкими гранями — на З—В. Вкопаны в ямки глуб. до 50 см, где укреплены мелким плитняком. Самые крупные стелы выс. 80—120 см. Никаких ямок или следов тризн не обнаружено.

3. МЫСОК

Раскопки Э. Б. Вадецкой, 1968 г.

Могильник расположен вдоль высокого узкого увала (местное название «Мысок»), выступающего над левым берегом Енисея в 5 км южнее нового с. Аешка. Раскапывался мной в 1968 г. Ныне наполовину разрушен Енисеем. На центральной и северной частях увала, 500×120 м, насчитано около 100 впадин, 1.5×3.0 м и 2×3 м, глуб. 10—25 см. Здесь же 2 каменные выкладки, под которыми ничего не оказалось.

Раскопаны 33 впадины, среди них 3 пустые. Вдоль южного края увала расположены цепочкой 4 склепа. Все исследованы. Юго-вост. окраина могильника занята рядами вертикальных камней, оказавшимися между двумя склепами (табл. 19).

Все видимые на поверхности могилы граблены, глубина ям измерена от современной поверхности, определены внутренние размеры срубов и ориентировка по длинным венцам. Антропологические определения сделаны И. И. Гохманом, зоологические — Н. М. Ермоловой. Вещи переданы в ГЭ.

Могила 1. Сруб, 215×185×20—40 см, ЗЮЗ—ВСВ, на глуб. 110 см, в 2 венца. Снаружи укреплен 1—3 рядами вкопанных плит, на которых покрытие из горбылей. Среди камней найдены черепки сосуда, астрагал и ребро барана. В сруб уложены 4 куклы, 3, от них сохранились параллельные кучки пепла. В ногах южной и северной поставлено по сосуду, у головы северной — 3 сосуда. Обломок маски с южн. куклы был у зап. стенки. Пятая кучка пепла расположена у южн. стенки, ближе к вост. углу сруба. Возможно, здесь кукла была усажена. В центре сруба и в заполнении 2 плюсны и ребро молодой коровы (табл. 20; 24, 7, 18, 20, 25, 31, 34).

Могила 2. Борта ямы на глуб. 20—30 см оконтурены 2—3 рядами плоских плит. Стенки обложены берестой. Сруб, 180×180×20 см, 3—В, на глуб. 140 см. Внутри подобие ящика из вкопанных плит, 150×65×40 см, С—Ю. В нем кучка пепла человека и сосуд. В заполнении лопатка овцы.

Могила 3. Сруб, 250×220 см, 3—В, на глуб. 120 см, в 2 венца. Зап. и вост. стенки обставлены 1—2 рядами вкопанных плит. Покрывает горбылями шир. 20—25 см, С—Ю. Вдоль южн. стенки 4 кучки пепла, возможно от трех человек. Поверх первой (западной) лежали обломки маски, у второй 2 сосуда и лопатка овцы; у третьей — сосуд вверх дном, обломок второго и 3 ребра овцы. Под сосудом бронзовое проволочное кольцо. Вдоль сев. стенки пятая кучка пепла, сосуд и сложенные кости скелета ребенка 5—6 лет, с черепом. В заполнении 3 ребра овцы (табл. 24, 17, 29, 39, 41, 42).

Могила 4. Сруб, 190×160×10 см, 3—В, на глуб. 120 см, в 1 венец. Места трех кучек пепла не устанавливаются. У вост. стенки 2 сосуда, третий у сев. стенки, близко к вост. углу (табл. 24, 9, 13, 28).

Могила 5. Сруб, 190×160×30 см, 3—В, на глуб. 150 см, в 3 венца. Вместо нижнего бревна на сев. стенке использована доска. Над срубом, на глуб. 70 см, обломки черепа лошади. В середине сруба и вдоль сев. стенки по кучке пепла. В юго-зап. углу сосуд (табл. 20; 24, 45).

Могила 6. Следы сруба, 200×160 см, 3—В, на глуб. 170 см. В середине четкое пятно жженой травы, 150×75 см, ЗЮЗ—ВСВ, в зап. части которого сосуд вверх дном, лопатка и 3 ребра овцы (табл. 24, 40).

Яма 7. Окружена плитами, пустая.

Могила 8. Сруб, 250×230×55 см, 3—В, на глуб. 160 см, в 3 венца. Стенки ямы обложены берестой. В середине скелет взрослой женщины, 3. Голова и плечи приподняты. Справа от скелета сложены кучкой череп и кости скелета ребенка 6—8 лет. Слева от скелета, на уровне груди, кучка пепла (табл. 20).

Могила 9. Сруб, 240×175×20 см, 3—В, на глуб. 180 см. За сев. и южн. стенками вкопано по камню. Над срубом, на глубине 100 см, обломки черепа и зуб лошади, зуб коровы. У середины зап. стенки остатки кучки пепла и 2 астрагала барана. В заполнении фаланга и позвонок второго покойника, 4 ребра овцы, обрывок золота.

Могила 10. Сруб, 205×175×20 см, 3—В, на глуб. 140 см, в 2 венца обтесанных бревен. Стенки ямы и венцы сруба обложены толстым слоем бересты. Покрытие сколочено из полубревен, С—Ю, крытых берестой. Вдоль южн. стенки скелет женщины 50 лет, 3. Череп и плечи приподняты. В ногах сложены череп и кости второй женщины — 35—40 лет. По остальной части зап. половины сруба насыпан пепел не менее чем от двух человек. Здесь были положены две-три куклы. У середины вост. стенки два сосуда. В заполнении черепки третьего (табл. 20; 24, 14, 33).

Могила 11. Борта ямы на глуб. 30 см обложены плитами. Сруб, 210×200×60 см, 3—В, на глуб. 130 см, в 3—4 венца. Покрытие из полубревен, С—Ю. Над покрытием найден резец лошади. Вдоль зап. стенки 4 кучки пепла. Южная, видимо, случайно разделилась на две, по 10 см в диам. каждая. В юго-вост. углу шестая кучка пепла, с астрагалом коровы и овцы. Под тремя кучками плоские плиты (табл. 21).

Могила 12. На поверхности незаметна. Яма, 110×55 см, на глуб. 100 см, покрыта плитой 130×120 см, на уровне древней поверхности (глуб. 45 см). На дне кусочки дерева, обломок маски (ухо), кучка пепла взрослого человека, а также череп, ключица и ребро ребенка 6—8 лет. Выше на 30 см — скелет второго ребенка и пепел (табл. 21).

Могила 13. Яма глуб. 90 см. На дне, под бревном, пепел, 80×70 см.

Могила 14. Яма глуб. 85 см. На глуб. 30 см нижняя челюсть коровы. На дне жженная земля, кусочки дерева, угольки, несколько кальцинированных косточек, астрагал коровы.

Могила 15. Яма, 240×240 см, 3—В, на глуб. 190 см. На выс. 60 см от дна обложена слоем бересты. Сруб из 1 венца обтесанных со всех сторон бревен. Дно дощатое, крытое берестой. Покрывает горбылями, С—Ю, закрытыми берестой. Вдоль зап. стенки сложены кучки костей с черепами двух жен-

щин, у каждой слева — кучка пепла от кукол. Черепа обращены затылком к 3. В каждой кучке длинные кости скелета, таз и немного мелких, т. е. позвонков, ребер, лопатка, фаланги и т. д. (табл. 21).

Яма 16. Под впадиной, 300×200 см, на древней поверхности круглая каменная вымостка, рядом яма глуб. 200 см. В ней камни, обломки 4 черепов коровы и одной старой лошади.

Могила 17. Остатки сруба, 190×180 см, ЗЮЗ—ВСВ, на глуб. 165 см. Над срубом на глуб. 110 см нижняя челюсть коровы. В середине сруба сложены череп и кости женщины до 40 лет. Справа от нее — череп и кости ребенка 4—5 лет. Слева от женщины, у сев. стенки, кучка пепла от куклы. У вост. стенки, напротив покойников, 3 сосуда (табл. 21; 24, 1, 3, 11, 24).

Могила 18. Яма, 170×110 см, СЗС—ВЮВ, на глуб. 90 см, в скальной породе. От сруба лишь щепки. Под дерном зольное пятно с зубом лошади. В юго-зап. часть ямы сдвинуты кучки костей скелетов двух женщин — до 40 и старше 40 лет. Рядом с ними 2 сосуда. Слева от них кучка пепла диам. 30 см, за ней — правая лопатка козы. В заполнении черепки третьего сосуда и правое ребро козы (табл. 21; 24, 5, 6, 19, 44).

Могила 19. Сруб, 270×250×30 см, 3—В, на глуб. 110 см, в 2—3 венца. За сев. и южн. стенками укреплен вкопанными плитами. Под зап. и вост. нижние венцы подложены плиты. Покрыт горбылями шир. до 35 см и берестой. В середине была усажена мумия женщины до 40 лет с трепанированным черепом. С лица к ногам упала маска со следами красной и черной краски по белому фону. Справа от нее кучка пепла диам. 35 см, из которой часть пепла высыпалась в южн. угол сруба. Слева от женщины 3 параллельные кучки пепла от кукол, одна из которых, возможно, находилась под женщиной. У головы сев. куклы было помещено мясо овцы (3 ребра, лопатка), а у ног — 2 сосуда. Поблизости кости еще от двух кусков: правая лопатка и 2 левых ребра овцы. Третий сосуд стоял на месте ног самой южн. куклы (табл. 22; 24, 21, 23, 26, 35).

Могила 20. Ямка, 160×100×110 см, выкопана между выходами скалы. На глуб. 60 см нижние челюсти молодой коровы и овцы. Ямка закрыта досками. На дне кучка пепла и черепок сосуда (табл. 22).

Могила 21. Сруб, 200×175×20 см, 3—В, на глуб. 110 см, в 1—2 венца, укрепленных снаружи вкопанными плитками. Покрыт горбылями, С—Ю. На глуб. 60 см плечевая кость лошади и обломок верхней челюсти коровы. В зап. половине вдоль южн. стенки разворошена кучка костей скелета женщины 40—60 лет с трепанированным черепом, а у сев. — кучка пепла диам. 15 см и 3 сосуда (табл. 22; 24, 2, 16, 30).

Могила 22. Сруб, 220×210×20 см, 3—В, на глуб. 180 см, в 1 венец. Покрыт горбылями, С—Ю. Погребенные вынесены. В сев.-зап. углу кости от трех кусков баранины: лопатка, 4 ребра и 3 ребра.

Могила 23. Сруб, 210×160×15 см, 3—В, на глуб. 170 см, в 1 венец. У южн. стенки, ближе к зап. углу, уложены две кучки костей скелетов с черепами женщин 35—40 и 40—60 лет. Череп старшей женщины трепанирован. Рядом с кучками сосудов. Вдоль южн. и сев. стенок по две кучки пепла. Характер упаковки пепла неясен. Пятая кучка пепла, у середины зап. стенки, помещена в кукле (табл. 22; 24, 27).

Могила 24. Сруб, 190×155×25 см, ЗЮЗ—ВСВ, на глуб. 160 см, в 2 венца. По углам сруба и снаружи зап. стенки вкопаны плиты. Покрыт горбылями, С—Ю, и берестой. Над срубом плечевая кость и фаланга лошади. В середине сруба скелет женщины 45—50 лет. Череп трепанирован, плечи приподняты и упираются в стенку сруба. У левого плеча 2 костяные шпильки. Справа от женщины, у южн. стенки, скелет ребенка в том же положении. Череп трепанирован, у правого плеча и в области таза куски свалившейся маски. С левой стороны таза — остатки железа. Слева от женщины и параллельно ее груди расположена кучка пепла, 40×30 см, от куклы, в головах которой лопатка овцы, а в ногах сосуда. У левой ноги женщины второй сосуд (табл. 23; 24, 15, 22).

Могила 25. На глуб. 20 см зольное пятно с обломками 2 костей коровы или лошади. На глуб. 85 см кучка пепла диам. 30 см.

Могила 26. Сруб, 200×220×10—20 см, 3—В, на глуб. 100 см, в 1 венец. Под зап. и вост. венцы подложены плитки в 3—4 ряда. Сев. и южн. венцы на земле, но для них использованы более толстые бревна. Снаружи, по углам сруба, вкопаны плиты. Покрытие из горбылей, С—Ю. От скелета у южн. стенки череп, лежащий вплотную к зап. венцу. Слева от него 2 параллельные кучки пепла: в середине сруба и у сев. стенки. У последней кучки астрагал и лопатка овцы. У вост. и южн. стенок по сосуду (табл. 23; 24, 8, 10).

Могила 27. Сруб, 180×160×20 см, 3—В, на глуб. 140 см, в 2 венца. За зап. и вост. стенками вкопаны плиты. Между ними и срубом попадались кусочки бересты. Вдоль сев. и южн. стенок скелеты двух женщин — 25—30 и 40 лет. Плечи приподняты, черепа упираются в зап. стенку сруба, под головы положено бревно. У правого плеча южн. скелета бронзовое колечко, в ногах сев. — 2 сосуда. Между ног женщин был ребенок 3—4 лет, поверх которого, видимо, уложены 2 куклы с пеплом. От одной осталась кучка пепла диам. 20 см, оказавшаяся между плечами взрослых трупов, от второй — кучка пепла

диам. 20—30 см на месте отсутствующей верхней части скелета ребенка. На верхнем зап. венце сруба найден кусочек шерстяной материи (табл. 23; 24, 12, 32; рис. 14).

Могила 28. Сруб, 160×150×20 см, 3—В, на глуб. 130 см, в 2 венца. Снаружи местами укреплен плитами. Для сев. стенки вместо бревна использована плаха, поставленная затесанной стороной к стенке ямы. Вдоль зап. стенки уложены 3 куклы, от которых сохранились параллельные кучки пепла диам. 25—30 см. Четвертая кучка либо переброшена из средней, либо принадлежала четвертой кукле, уложенной на центральную. В ногах южн. и сев. кукол по сосуду. Пятая кучка пепла в юго-вост. углу сруба рядом с третьим сосудом. Характер ее упаковки неясен (табл. 23; 24, 36—38).

Могила 29. Ямка, глуб. 100 см, среди скальных выходов. В ней под камнями обломки черепа и трубчатых костей человека.

Яма 30. Полукруглая вымостка из плит на глуб. 150 см. Под ними череп взрослой коровы. В заполнении 9 астрагалов коровы и один овцы.

Яма 31. Пустая ямка, 140×65 см, выкопанная среди выходов скалы на глубину 60 см.

Могила 32. Сруб, 200×180—150×25 см, 3ЮЗ—ВСВ, на глуб. 120 см, в 2 венца. 3 стенки обставлены одним, восточная — тремя рядами вкопанных плит. У середины зап. стенки разворошенная кучка пепла, 30×10 см. В каждом из зап. углов лопатка и 3—4 ребра овцы.

Могила 33. Сруб, 160×170×15 см, 3—В, на глуб. 160 см, в 1 венец полубревен, поставленных затесанной стороной к стенке ямы, обложенной берестой. Дно дощатое. У середины южн. стенки сложены череп и кости скелета женщины до 40 лет. Слева от нее, посередине сруба и у сев. стенки 2 кучки пепла диам. 30 и 20 см от кукол. У вост. стенки сосуд (табл. 23; 24, 4).

Характеристика могильника. 7 могил выкопаны в неглубоких ямках, закрытых плитами или досками. В каждой кучка пепла от одного человека, однажды несколько костей скелета. Эти захоронения производят впечатление временных (м. 12—14, 20, 25, 29, 31). Во всех других оказались квадратные или почти квадратные срубы с разницей между короткими и длинными бревнами 10—30 см. Внутренние размеры срубов — от 160×150 до 270×250 см. Используются чаще незатесанные бревна, единичны полубревна, бруски, плаха (м. 33, 15, 28). Покрывают, как правило, широкими горбылями, реже полубревнами, уложенными поперек сруба и крытыми берестой. Для прочности срубов, подпорок, выравнивания дна ямы, заполнения пространства между стенками ямы и сруба часто использован камень. Глубина ям зависит от глубины выхода материковых плит песчаника, но только 2 сруба сравнительно высокие (60 см) и на небольшой глубине (м. 8, 11). Высота остальных — 20—30 см, что составляет от 1/5 до 1/9 общей высоты засыпанной землей ямы. Срубы двух видов. Чаще из одного-двух венцов, причем концы длинных бревен упираются в стенки ямы, а концы коротких обрублены и подогнаны к длинным без крепления. Реже сруб сооружен в виде клетки из двух длинных и одного короткого бревна. Больше ориентированных строго на 3—В, меньше — на 3ЮЗ.

Не менее 47 человек кремированы и только 23 — без кремации. Среди последних 5 детей в возрасте 4—8 лет и 17 женщин до 40 и после 40 лет. Пепел принадлежал взрослым людям, в трех случаях М. П. Грязновым установлены мужчины. Пепел одного был уложен вместе с перезахороненными женщиной и ребенком в могиле 17, двое кремированных мужчин были захоронены с перезахороненными скелетами двух женщин в могиле 18. Размер определимых костей в кучках пепла — от 3 до 8 см. В срубах перезахороненных больше, чем первично похороненных. Легче устанавливаются перезахороненные скелеты по аккуратно сложенным костям: череп затылком к западу, ниже параллельно длинные и крупные кости, а между ними мелкие (м. 8, 10, 33). Однажды кости уложены вокруг черепа (м. 23). В этих кучках имеются все крупные кости скелета, но отсутствует большинство мелких. Сложнее определить перезахоронения полуразложившихся трупов, которые клали в мешки. В таких кучках костей присутствуют почти все, даже мелкие, кости (м. 17).

В 6 могилах похоронен только пепел человека от одного (м. 2), трех (м. 5) пяти (м. 1, 3, 11, 28) покойников. В остальных обряд смешан. В преобладающих случаях нет сомнения, что пепел помещен внутри куклы в рост человека. Об этом свидетельствует расположение кучек пепла относительно скелетов и сосудов. Тем не менее иногда по размещению сосудов вокруг кучек пепла и положению последних на плитках можно предполагать существование и иных малых упаковок для пепла (м. 2, 3, 21). В могилах со смешанной обрядностью захоронено от двух до семи человек, при этом чаще 3—4 человека — в 10 могилах из 13. Состав погребенных в них следующий: женщина и кукла, иногда с ребенком (3 могилы), женщина и 2 куклы (2); 2 женщины и кукла (1), 2 женщины и 2 куклы (4). Все расположены параллельно друг другу, причем кукла или куклы занимают северную половину сруба, а женщины и дети — южную. Исключение составляет одна могила, где куклы и женские скелеты чередуются, но сохраняется тот же принцип — женщина справа, а кукла слева. Сосуды поставлены у ног трупов или кучек костей скелетов, с куклами они помещены по-разному — в ногах, у головы, сбоку.

10 черепов посмертно трепанированы, 7 без трепанации, 2 неопределимых. Трепанованы не только первично погребенные, но и перезахороненные. Трепанация обнаружена на черепах не только взрослых, но и ребенка. Последнее наблюдение касается и обломков от трех гипсовых масок (м. 23, 24).

Мясо положено в 11 срубках. Это один-два куска баранины, реze козлятины или говядины, всегда лопатка и ребра. Выше покрытия 8 срубов собраны обломки черепов лошади и коровы. Тот же состав костей в отдельных ямах могильника (м. 16).

СКЛЕПЫ

Склепы сооружены, видимо, в то время, когда еще были заметны могильные холмики кладбища, чем объясняется выбор места на неудобном южном склоне увала, где близко подходят скальные породы. До раскопок все склепы выглядели как широкие задернованные каменные кольца диам. 8—12 м, выс. 40—50 см. В середине воронки, без камней, диам. 2.5—3.0 м. Камни склепов разбирались местными жителями для строительства кошар.

Склеп 1. Четырехугольное сооружение, 6.5×7.5 м, с прямоугольным выступом, 4.2×1.5 м, на вост. стороне. Сложено из 8 рядов плит. Котлован, 380×380 м, глуб. 40—50 см от древней поверхности. Стенки обставлены вертикальными плитами, к которым прижато на каждой стороне по бревну. На бортах котлована, между ним и каменной стеной, с сев. и южн. сторон сохранились на выс. 10 см 3—6 обугленных столбиков диаметром 20 см. Они были частью невыясненной наземной конструкции. Посередине вост. борта ямы уложены 2 широких бревна, обозначивших проход к ней. Для спуска в яму устроен порог-бревно, опирающийся на столбики. Снаружи проход к яме замурован крупными плитами и дополнительной пристройкой. Стена склепа квадратная, шир. 1.5—2.0 м. Камера заполнена обожженной красной землей и шлаком, на фоне которых резко контрастировали белизной 3 скелета, детские и взрослый, лежащие в юго-зап. углу вплотную друг к другу. Судя по хорошей сохранности костей, эти покойники были впущены в уже сгоревший склеп и отношения к нему не имели. Четвертый ребенок лежал рядом с другими, но вдоль южн. стенки, под слоем горелой земли и кучками пепла — его захоронили вместе с кремированными останками других покойников. Число последних не устанавливается, сохранились остатки 13 кучек пепла, главным образом вдоль южн. стенки, 2 кучки помещены в сосудах. Рядом с кучками собраны 5 лопаток овцы, астрагалы овцы и коровы. Справа от входа лежали ребра коровы. Все сосуды склепа (2 целых и 3 в обломках) баночной формы, без орнамента. Под бревном наземного прохода к камере найден амулет — обломок бронзовой пластинки (табл. 25; 27, 1—5; 47, 2).

Склеп 2. Четырехугольный, с сильно закругленными углами, 7.5×7.0 м. Стена сложена из 5 рядов плит, сохранилась на выс. 30 см. Котлован, 300×300×60 см. Стенки обставлены тонкими вертикальными плитами, к которым прижато по толстому полубревну. На них встречались остатки кремации. На дне кучки пепла сохранились в трех местах. Около одной астрагал коровы и лопатка овцы. Еще 2 астрагала коровы найдены в заполнении (табл. 26).

Склеп 3. Четырехугольный с округлыми углами. Стена сохранилась в юго-зап. части. Котлован, 400×300×60 см, 3—В. Стенки обставлены вертикальными плитами, которые прижаты плоскими плитками, уложенными по дну камеры. На последние положено по бревну. От наземного прохода к камере сохранились бревна, оконтуривающие вход, несколько массивных плит, лежавших между бревнами, и основания двух столбиков изнутри котлована. Кроме того, в середине камеры были 5 столбиков неясного назначения. Пол покрыт берестой. 10—13 кучек пепла, возможно от кукол, расположены рядами преимущественно в вост. половине, у входа 9 астрагалов коровы и овцы. Почти в центре крупный сосуд в виде банки, а в заполнении черепки двух других меньшего размера (табл. 26; 27, 2).

Склеп 4. Четырехугольный с закругленными углами, 4×4 м, сложен из 8 рядов плит. Стена по углам и в середине длинных сторон снаружи разделена тонкими вертикальными плитами. Котлован, 340×280×100 см. К стенкам прижато по бревну, на которых поставлены вертикальные плиты. С зап. стороны проход к камере выложен мелкими плитками, поверх которых настланы крупные. От наземной конструкции остались 6 столбиков — 4 по углам и 2 у вост. стенки. На дне лишь 2 сосуда, черепки двух других в заполнении (табл. 27, 6—8).

Ряды стел. На юго-вост. окраине грунтового могильника видны местами выступающие на высоту 10—20 см вкопанные плиты. На участке основного скопления камней заложен раскоп 20×6 м, выявивший 2 ряда из 14 и 20 стел, сохранившихся высотой от 30—60 до 80—180 см. Учитывая разное расстояние между плитами (от 50—80 до 120—220 см), можно предположить, что ранее их было больше. Стелы ориентированы узкими гранями на 3—В. Они вкопаны в материковые ямки и укреплены мелкими обломками песчаника. В основании одной был ящичек 50×30 см. В нем баночный сосуд и кости от двух кусков баранины: лопатка и ребра. В трех других случаях кости барана были в самих ямках, в которые вкопаны стелы, т. е. поминальные тризны связаны с сооружением стел. Последнее удалось выяснить, углубив раскоп на 60 см ниже древней поверхности земли (табл. 27, 3а).

4. ТЕРСКИЙ

Раскопки Э. Б. Вадецкой, 1987—1989 гг.

Могильник расположен на восточной гриве безымянной горы, напротив Сарагашенского залива, образованного Красноярским водохранилищем. Ориентиром древнего кладбища служит ряд из 25 каменных стел протяженностью 40 м, расположенный под склоном гривы слева от шоссе Абакан—Красноярск, на 136—137-м км. Рядом обширный тагарский могильник. Таштыкский могильник назван мною по хутору Терский, который был на месте берега современного залива. Грунтовые могилы расположены в основном по северному и южному склонам гривы и лишь единичные — на хребте. Прослеживаются небольшими западинами только грабленые, преимущественно в северной части могильника. Непотревоженные ямы не видны. Я их «прочитывала» при косых лучах солнца. Вдоль хребта гривы расположены 4 склепа. Вокруг центрального имеются каменные выкладки тюркского времени, а к югу от самого крупного и дальнего склепа видны ряды вкопанных плит (табл. 19). В 1987—1989 гг. мною были раскопаны 11 таштыкских и 2 тюркские могилы, все 4 склепа и часть каменных стел. Антропологические определения А. В. Громова.

4 могилы расположены на восточной части гривы, в 12—20 м к 3 от склепа 2. На поверхности впадин не было, могилы предположены либо по более интенсивной растительности, либо, напротив, по пролысине.

Могила 1. Сруб, внутренние размеры 200×180 см, ЗЮЗ—ВСВ, на глуб. 140 см от современной поверхности, в 1—2 венца. На глуб. 70 см нижняя челюсть коровы. Вдоль южн. стенки скелет женщины 45—55 лет, ЗЮЗ. Голова и плечи приподняты, руки за спиной, видимо связаны. В ногах 2 сосуда, обломок ножа или шила, 2 астрагала от двух овец. Справа от таза женщины череп и ноги ребенка 4 лет. Видимо, он был похоронен в мешке, когда труп полуразложился. Слева от женщины 3 параллельные кучки пепла от кукол размерами 20×30, 25×30, 20×20 см. В заполнении костяная шпилька (табл. 28; 34, 13, 14).

Могила 2. Сруб, 200×180 см, ЗЮЗ—ВСВ, на глуб. 135—165 см, практически истлел. Стенки и дно ямы обложены берестой. Вдоль южн. стенки скелет женщины 50—60 лет. Не потревожен, но при этом руки заброшены за спину и локти почти смыкаются, таз вывернут, левая берцовая кость перевернута и все кости как бы сползли. Труп, видимо, был до погребения спелёнат и где-то подвешен, а захоронен уже в полуразложившемся состоянии, когда связки ног подгнили. У правого запястья астрагал овцы, в ногах 2 сосуда и астрагал второй овцы. Слева от скелета 5 частично развеванных кучек пепла, возможно от 3 кукол. Одна кучка лежала вплотную к черепу и частично под ним. Она покрыта хрупкой гипсовой маской. Кусочек маски найден и во второй кучке пепла слева от скелета. Возможно, пепел был помещен в голову куклы. В головах сев. куклы, у сев.-зап. угла, лопатка овцы (табл. 28; 34, 8, 12).

Могила 3. Сруб, 190×130 см, ЗЮЗ—ВСВ, на глуб. 200 см, в 1 венец подтесанных бревен выс. 20 см, толщ. 15 см. Стенки ямы обложены берестой. Покрыт поперек 6 горбылями шир. 25 см и полотнищем спрессованной бересты. В сев.-вост. углу на покрытии был сосуд, а в противоположном — астрагал овцы. Полom сруба служила плита девонского песчаника, застланная берестой. Вдоль южн. стенки истлевший скелет, ЗЮЗ. На месте черепа мелкие обломки маски. Слева, на уровне таза, плотная кучка пепла, 25×20 см, от куклы. Сев. край ямы нарушен вкопанным каменным ящичком, 50×35 см, С—Ю. В нем берестяной сверток с крупным пеплом человека. Поскольку у сев. стенки сруба ничего не было, возможно, что пепел планировали подхоронить, но помешало покрытие, придавившее покойников (табл. 28; 34, 11).

Могила 4. Значительно отличается от рядом расположенных (м. 1—2) и производит впечатление временной. Овальная яма, 160×85, 3—В, глуб. 60—75 см. На дне, под плитами, кости женщины 30—35 лет.

Могила 5. Сруб, 190×140×20—25 см, ЗЮЗ—ВСВ, на глуб. 180—190 см, в 1 венец бревен. Покрыт двойным накатом из поперечных и продольных бревен и берестой. Вдоль южн. стенки скелет женщины, ЗЮЗ. Череп трепанирован, с него свалилась белая гипсовая маска. У левого колена сосуд. На уровне плеча слева кучка пепла диам. 20 см. За ней, в середине сруба, скелет второй женщины — 55—65 лет. Щиколотки были чем-то связаны, т. к. сохранилась органика от ремня или веревки. Туловище скособочено на правую сторону. Женщина была либо убита, либо погребена после того, как часть связок подгнила. Череп трепанирован, на лице почти полная белая маска. У левого колена сосуд. Параллельно туловищу слева, у сев. стенки сруба, кучка пепла от второй куклы (табл. 29; 34, 5, 15).

2 могилы раскопаны посередине гривы, западнее склепа 3, на расстоянии 5 м одна от другой.

Могила 6. Хотя не была заметна, оказалась потревоженной. Посередине сруба пробит шурф, кости нескольких костяков (от таза и ниже) выброшены выше дна могилы. Следы сруба, 220×200 см, ЗЮЗ—ВСВ, на глуб. 165 см. Местами обставлен плитками. Южная часть могилы занята трупами. Вдоль южн. стенки целый скелет женщины 40—50 лет, ЗЮЗ. Очевидно, труп был связан и во что-то плотно упакован, т. к. позвоночник изогнут, плечи расположены неестественно близко одно к другому, рука

под тазом. Поверх голеней сосуд и правая лопатка овцы. Слева от женщины положена другая — 16—20 лет, затем 2 ребенка, друг на друге, 8 и 6—7 лет. Частично молодую женщину и детей закрывала женщина 30—40 лет. Замыкала ряд женщина 40 лет, уложенная с высоко приподнятыми плечами и головой. Ее позвоночник сильно изогнут. Слева от нее, у сев. стенки, две кучки пепла от кукол, одна из которых уложена параллельно трупам. Под костями верхней части скелетов собраны обрывки золота, 2 каменные и 13 стеклянных бусин (табл. 29; 34, 16).

Могила 7. Сруб, 180×150 см, ЗЮЗ—ВСВ, на глуб. 160 см, в 1 венец подтесанных бревен толщ. 20 см. Сев. стенка обставлена плитами. Покрыт поперек бревнами и берестой. Над срубом, на глуб. 60 см, нижняя челюсть коровы. Вдоль южн. стенки скелет женщины 40—50 лет, ЗЮЗ, уложенной с упором в стенку сруба. Плечи и голова высоко приподняты. Череп трепанирован. На лице белая маска, у головы костяная шпилька, поверх голеней лопатка и 4 ребра овцы. Слева параллельно женщине осталась от куклы кучка пепла диам. 20 см. За ней, у сев. стенки, положена вторая женщина 40—50 лет, с высоко приподнятой головой, ЗЮЗ. Череп трепанирован, с лица сползла маска, на стопах сосуд. Слева от женщины, вплотную к сев. стенке сруба, от второй куклы кучка пепла 25×15 см. Здесь, возможно, мумия женщины лежала поверх куклы. У вост. стенки в ноги покойникам положен в какой-то упаковке полуразложившийся труп молодого человека. Ноги сжаты, как бы связаны, кости от таза и ниже в анатомическом порядке, но ребра и другие кости от верха туловища перепутаны. В ногах сосуд и амулет — бронзовая подковка, перевязанная веревочкой. У скелета 2 астрагала овцы (табл. 31; 34, 4, 7).

Сев. группа могильника насчитывает несколько десятков видимых впадин — следов ограбления. Раскопаны крайняя сев.-зап. ямка (м. 11) и 3 рядом расположенные, нижние по склону (м. 8—10).

Могила 8. Сруб, 170×150×20 см, ЗЮЗ—ВСВ, на глуб. 150 см, в 1 венец. Стенки сруба и ямы окутаны берестой. Вдоль сев. стенки уложена кукла, ЗЮЗ, от которой сохранилась кучка пепла под берестяным покрытием. В юго-зап. углу первоначально лежали череп и кучка костей женщины. Грабители перерубили южную часть зап. венца сруба и сдвинули череп к середине, а кучку костей (в свертке) к сев.-вост. углу. В юго-вост. углу сосуд и 2 костяные шпильки, перемещенные сусликами. В заполнении еще 1 шпилька (табл. 30; 34, 6).

Могила 9. Сруб, 180×170×30 см, ЗЮЗ—ВСВ, на глуб. 160 см. Использованы плахи толщ. 12 см. Дно и стенки ямы покрыты берестой. Сруб был первоначально закрыт поперек плахами и двумя плотнищами бересты, нижнее из которых покрывало накат с С на Ю, а верхнее — с З на В. Каждое плотнище состояло из 5 слоев бересты толщ. до 1 см. Грабители прорубили вост. половину покрытия и сдвинули к зап. стенке 2 сосуда и кости ног двух человек, положенных параллельно вдоль южной стенки. На месте остались пястные косточки. Один череп трепанирован, на втором остатки красной гипсовой массы. Часть ребер в сочленении. Значит, ограбление произведено до полного разложения связок. У середины зап. стенки кучка пепла диам. 50 см. Вдоль сев. стенки следов покойников нет. В заполнении лопатка, 6 ребер, 2 астрагала от двух овец (табл. 30; 34, 10, 17).

Могила 10. Сруб не сохранился. Яма, 225×225×120 см, обложена берестой и обставлена вертикальными плитками. Вдоль зап. стенки 5 кучек пепла от трех-пяти кукол, переверорощенных грабителями. У вост. стенки, ближе к юго-вост. углу, сложены кости скелета подростка не более 14 лет. Череп трепанирован, на нем следы маски. Около черепа сосуд. Часть костей смещена. В заполнении бронзовая лапчатая подвеска, амулет-нашивка и обломок второго, кусочек фольги, обрывок прошитого берестяного изделия, кости двух овец — молодой (лопатка, 4 ребра) и взрослой (лопатка, 5 ребер) (табл. 30; 34, 18).

Могила 11. Расположена на сев.-зап. части гривы, рядом с курганом тагарской культуры. От сруба, 200×200 см, З—В, на глуб. 170 см, лишь плашки. На глуб. 130 см на берестяном покрытии захоронен мужчина старше 60 лет, монголоидного облика (по черепу). Погребение нарушено ранее полного разложения связок, о чем свидетельствует положение голени в сочленении со стопой под другими костями. Нижняя часть могилы не потревожена. У южн. стенки сложены кости и череп ребенка 8—9 лет. Рядом кучка пепла диам. 20 см. Параллельно им у зап. стенки сложены кости с черепом мужчины около 50 лет. Череп трепанирован. Рядом 2 сосуда. За мужчиной кучка пепла диам. 20 см, параллельно ей, ближе к сев. стенке, сложены кости скелета женщины 30—35 лет. Череп трепанирован, рядом сосуд. У сев. стенки кучка пепла, 30×20 см, и сосуд. Все кости скелетов сложены одинаково: параллельно крупные кости (бедрa, плечи, голени), между ними и сверху мелкие. Череп как бы зажат крупными костями, но лежит сверху, затылком на З (табл. 31; 34, 1—3, 9).

Характеристика могильника. Преобладают непо потревоженные могилы, в которых представлены все известные варианты совместных захоронений: мумия и кукла; 2 мумии и 2 куклы; кучки костей скелетов и малые упаковки с пеплом. Имеются захоронения одних кукол, к которым подложены полуразложившиеся трупы пожилых женщин. Четко регламентировано место мумии вдоль южн. стенки и место куклы с пеплом вдоль сев. стенки. Срубы низкие, в один венец подтесанных бревен. Среди 17 сосудов 11 кубков и 6 банок. Только один с орнаментом.

СКЛЕПЫ

2 склепа расположены ниже грунтового кладбища, по хребту гривы. На поверхности чуть приметны западины, окруженные задернованными камнями.

Склеп 1. Котлован, 240×210×80 см, ЗЮЗ—ВСВ. Стенки обставлены плитами, опирающимися на плитки, лежащие на дне. Сруб в 1 венец. Дно покрыто березовой корой. На бортах котлована сложена стена выс. 40 см из 6 рядов плит. Шир. стены 70—100 см, общие размеры сооружения 4.5×4.2 м. Вдоль зап. и сев. сторон котлована по 4 кучки пепла, у южной две, у восточной одна. В кучке у юго-зап. угла астрагал коровы. Между восточными и южными кучками скелет подростка, около шеи которого собраны пастовая и сердоликовая бусины, а также 3 непросверленных шарика: 2 пастовых, один из горного хрусталя. Труп захоронен в полусидячем положении (по крестцу) с опорой на земляную подсыпку. Принадлежность скелета к основной камере сомнительна, т. к. камера горела, а скелет не обуглен. У сев. и сев.-зап. стенки сруба по сосуду. Входа в камеру не было (табл. 32, 1, 2; 34, 1, 4).

Склеп 2. В 35 м от первого. Котлован, 320×320×70—80 см, ЗЮЗ—ВСВ. Обставлен плитами, прижатые срубом в 1 венец. У юго-зап. борта ямы был вход: две параллельно лежащие плиты на расстоянии 150 см одна от другой. Вход замурован третьей плитой, площадь входа 150×100 см. На бортах котлована три стенки, выс. 30 см, шир. 130—150 см, из 3—5 рядов плит. Проход был замурован дополнительной стенкой пирамидальной формы шир. 250 см. Все сооружение, 7×6 м, имело очертания шестиугольника. В центре камеры, в ямке, кучка пепла. Здесь же бронзовый амулет-конек и железная пряжка. Пепел, очевидно, был внутри мешочка или туеска. Вокруг ямки разбросаны астрагалы коровы. У вост. стенки две кучки пепла, около каждой 1—2 астрагала. Третья кучка в сев.-зап. углу. Около нее 5 астрагалов. Посередине южн. стенки 2 сосуда, в одном астрагал. Всего на дне и в заполнении камеры собран 41 астрагал коровы: 22 правых и 19 левых (табл. 32; 34, 5, 7).

Склеп 3. Посередине гривы, в 120 м от склепов 1—2. Почти вплотную к нему каменные выкладки. Котлован, 300×250×60 см, ЗЮЗ—ВСВ. Для выравнивания дна подсыпан и утрамбован слой глины толщ. 10—15 см. С зап. стороны в яме выкопана приступка или ступенька, заложенная до верха ямы стенкой из плит. Изнутри котлован обставлен плитами толщ. 8—10 см. Плиты выступали из ямы до верха сложенной на ее бортах стенки. Наземная стена четырехугольная, шир. 110, выс. 25 см, сложена из 4—5 рядов плит. Ее складывали по частям, для чего против углов котлована сначала вкапывали тонкие вертикальные плиты. Под одной из них была кость овцы. Покрытия не было, но вдоль сев. и южн. стенок камеры сохранились куски бревен, придерживавших каменную облицовку. Камера не граблена. В ее центре кучка пепла, помещенная внутри предмета восьмеркообразной формы длиной около 1 м. У вост. стенки сосуд-банка. В юго-зап. углу левое бедро, правое плечо и 2 ребра взрослой овцы (табл. 32; 34, 2).

В 3 м к 3 от склепа расположены параллельно 3 овальные каменные выкладки. 2 из них раскопаны, под ними прямоугольные ямы, 220×110×100 и 200×95×100 см, 3—В. Обе потревожены впускными захоронениями. На дне одной ямы вдоль сев. стенки скелет женщины 50 лет монголоидного облика, 3. Вдоль южн. стенки скелет жеребенка, положенного на спину, 3. В заполнении горшок из грубого серого теста, с небольшим венчиком. На дне второй могилы скелет мужчины 25—30 лет монголоидного облика, В. Под черепом плитка, у головы 2 курдюка овцы. Вдоль левой руки длинный берестяной колчан с 5 крупными железными наконечниками стрел и 2 костяные накладки лука. Датируются могилы не ранее VI—VII вв.

Склеп 4. Обособлен от грунтового могильника и других склепов. Находится в 90 м от склепа 3, у подножия безымянной горы. Отличается от других склепов более сложной конструкцией. Первоначально на бортах котлована от каждого его угла были вкопаны в ямки глуб. 70 см массивные плиты выс. не менее 1.5 м. Между ними сложены из 7 рядов плоских плит участки стены выс. 60—70 см. Ширина трех стен 1.5—2.0 м, зап. стена шире, т. к. надстроена после замуровки входа. Котлован, 4.7×5.1×1.0 м, ЗЮЗ—ВСВ. На дне сруб, 400×400 см (внутренние размеры 350×350 см), в 6 венцов бревен, каждое из которых обернуто берестой. Срублен «с остатком»: концы бревен выступали на 60—70 см. В каждом бревне предусмотрена выемка для закрепления следующего бревна. Нижние углы сруба поставлены на застланные берестой плиты. Расстояние между стенками котлована и сруба — 1 м. Сверху этот промежуток закрыт массивными плитами. Вход в камеру был с зап. стороны. Он начинался с поверхности земли и постепенно понижался к камере. Для него была прорыта неглубокая ямка с заплечиками, на которых сложены из плит боковые стенки хода, облицованные снаружи тонкими вертикально вкопанными плитами. Вдоль длинных стен на дне входа лежало на плитах по бревну. Концы бревен входа были, видимо, вставлены между верхними венцами сруба. В камеру вела ступенька в виде большой плиты, закрытой берестой. На ней лежали 8 астрагалов коровы. Снаружи вход закрыт несколькими плитами. Размер входа 200×120 см. Сверху вход был перекрыт бревнами (сохранились их остатки) и плитами. Предполагаемая высота входа чуть больше 100 см. Конструкция бревенчатого надмогильного сооружения не выяснена, известно лишь, что оно было закрыто плитами внахлест, т. к. они падали вниз «черепицеобразно». Плиты, свалившиеся в камеру, сильно обожжены только снаружи. Значит, огонь для сожжения камеры был разведен сверху.

В склепе расчищено 17 условных кучек пепла разного размера и плотности. Некоторые развезены. Они явно более чем от 10 человек. Кучки расположены рядами вдоль трех стен сруба, около них нет сосудов, вещей или астрагалов. Поэтому очевидно, что пепел был внутри уложенных или рассаженных вдоль стен кукол. В сев.-зап. углу лежала маска от головы одной куклы. Она почти полная, белая, нос и щеки окрашены красной краской. Внутри маски под заполнившей ее землей были остатки жесткой травы от головы куклы-манекена. Поверх некоторых кучек пепла лежали обрывки бересты от кукол или мешочков для пепла. 2 кучки пепла были под венцами сруба, а одна лежала между стенкой ямы и юго-вост. венцом. Очевидно, пепел этих людей был в каких-то небольших упаковках. В сев.-вост. углу поверх пепла лежал сгоревший скелет человека. Кости его разбросаны. На черепе расслоившаяся от огня маска. В центре камеры костей не было. Здесь лежало небольшое бронзовое зеркало. У входа, видимо, первоначально была посуда. Один сосуд переброшен к южн. стенке, второй — за сев. венец сруба, поддон от третьего сосуда был в заполнении. На ступеньке входа в камеру кроме астрагалов коровы лежали обломки двух гипсовых масок (табл. 33; 34, 3, 6, 8).

Каменные стелы. В 12 м к ЮВ от склепа торчали задернованные края обломанных плит. Раскопом, 15×5 м, выявлены 2 ряда упавших плит разного размера. Они обращены острыми гранями на 3—В. Первоначальная высота стел более 1 м. В их основании и между ними никаких следов тризн не обнаружено.

5. НОВАЯ ЧЕРНАЯ IV

Раскопки Э. Б. Вадецкой, 1967 г.

Могильник был расположен между правым берегом р. Черновой и высокой террасой левого берега Енисея. Состоял из двух групп. Первая на краю террасы рядом с бывшей д. Новая Черная. Вторая на склоне безымянной горы, обращенной к деревне (табл. 35). Ныне это устье Сарагашенского залива.

Могильник раскапывался мною в 1966—1967 гг. На его исследовании неблагоприятно сказались несколько обстоятельств. Во-первых, некоторые могилы уже частично были размыты Енисеем. Во-вторых, встретились поздние впускные захоронения как людей, так и животных. В-третьих, территория могильника сильно перекопана. Много ямок пустых. В-четвертых, метод моих раскопок практически не отличался от метода моих предшественников С. А. Теплоухова и С. В. Киселева, т. к. это были мои первые раскопки таштыкских могил. В результате многое было не понято.

В прибрежной группе могильника раскопаны 24 впадины. Пять из них у берега разрушены Енисеем и впускными захоронениями. Лишь в одной (м. 4) сохранилась часть ямы со скелетом ребенка, в ногах которого стоял сосуд на поддоне. 2 ямы были пустыми (9, 14), под одной из впадин оказалась могила тагарской культуры (м. 20), под другой — скелет молодого барашка (м. 16). 3 ямки содержали остатки приношений, тогда принятые за могилу. В ямке 11 на глуб. 60 см было четкое пятно, 300×200 см, а под ним, на глуб. 85 см, сосуд-банка и позвонки животного. В ямке 15 на глуб. 85 см кости крупного животного, обломки раковины, угольки. В ямке 17 на глуб. 150 см сложены кучкой кости коровы: предплечье, обломок плечевой кости, 3 трубчатые. Выше их, на глуб. 85 см, захоронена лошадь.

Могила 6. Сруб, 200×160×20 см, ЗЮЗ—ВСВ, на глуб. 130 см, в 2 венца. На глуб. 40—50 см лопатка крупного животного. В центре сруба сосуд. Следов погребенного нет.

Могила 7. Следы сруба на глуб. 150 см. На глуб. 40—50 см лопатка крупного животного. В заполнении локтевая кость и ребра человека.

Могила 8. Сруб, 170×150×30 см, 3—В, на глуб. 150 см, в 3 венца. Края ямы на уровне древней поверхности (глуб. 60 см) обложены плитами. На глуб. 80 см лопатка крупного животного. Вдоль южн. стенки сруба скелет молодого человека, 3, с приподнятыми плечами. У головы 2 ребра овцы и железный крючок, в ногах сосуд и ребро овцы. У сев. стенки, параллельно скелету, кучка пепла от куклы. В сев.-вост. углу у головы куклы второй сосуд. Среди кальцинированных косточек обломок поясной бляхи хуннского типа (табл. 36).

Могила 10. Следы сруба на глуб. 150 см. Погребенного нет.

Могила 12. Сруб, 200×160×30 см, 3—В, на глуб. 140 см, в 3 венца. Обставлен плитами. На дне поддон от сосуда.

Могила 13. Следы сруба, 240×220 см, на глуб. 160 см. По его сторонам вкопаны плиты. На глуб. 50 см берцовая кость и 2 плюсны лошади. Вдоль зап. стенки 4 кучки пепла от трех-четырех кукол. В ногах одной (южн.) кубок. У южн. стенки, ближе к вост. углу, еще 2 кучки пепла. В одной из кучек М. П. Грязновым определен пепел мужчины (табл. 37; 40, 15).

Могила 18. Сруб, 240×200×15 см, ЗЮЗ—ВСВ, на глуб. 190 см, в 1 венец. У южн. стенки похоронена женщина 40—60 лет, ее разрозненные кости и обломки черепа найдены в заполнении этой час-

ти могилы. У середины зап. стенки кучка пепла от куклы, 30×20 см. В сев.-зап. углу разворошенный пепел одного-двух человек на площади 90×35—20 см. В заполнении обломки 2 сосудов, черепа овцы, астрагал коровы, фаланга лошади (табл. 37; 40, 7, 24).

Могила 19. Сруб, 200×190 см, 3—В, на глуб. 200 см. На глуб. 70 см верхняя челюсть лошади и обломки черепов двух жеребят. От погребенных остались в юго-зап. углу, под берестой, череп и кучка пепла. У вост. стенки сосуд. В заполнении черепки еще двух сосудов (табл. 40, 2, 19).

Могила 31. Сруб, 210×170 см, ЗЮЗ—ВСВ, на глуб. 140 см. С сев. и южн. сторон вкопаны камни. Вдоль зап. стенки, почти параллельно ей, 3 кучки пепла диам. 30 см, от кукол. В ногах сев. куклы сосуд. В всех кучках пепел (по определению М. П. Грязнова) принадлежал мужчинам (табл. 37; 40, 22).

Могила 32. Сруб, 210×170 см, ЗЮЗ—ВСВ, на глуб. 160 см. Обставлен 5 камнями выс. до 50 см. Вдоль южн. стенки скелет женщины 40—60 лет, 3. Череп трепанирован. На лицевых костях и подбородке остатки маски. В ногах сосуд. На уровне груди слева кучка пепла диам. 25 см, от куклы. В сев. половине могилы переброшенный таз второго скелета. Размеры сруба позволяют допустить, что был еще один покойник. Сев.-зап. часть могилы нарушена впускным одиночным погребением, без вещей. Покойник монголоидного облика (табл. 36; 40, 20).

Могила 33. Сруб, 230×210×50 см, 3—В, на глуб. 170 см, в 3—4 венца. Верхние венцы надстроенные рядами плоских плит до высоты 70—80 см. Внутренние стенки сруба прижаты большими вертикально поставленными плитами. Покрытие из бревен, С—Ю, обернутых берестой, уложенных поверх каменных стенок камеры. Возможно, сооружение перестраивалось, т. к. между сев. стенкой сруба и прислоненной к ней плитой стоял кубок. Кости 8 человек разбросаны по всей могиле, но большинство переброшено в юго-вост. угол. Это были кости подростка 11—12 лет (череп трепанирован), 4 женщин 25—40 и 40—60 лет (один череп трепанирован) и 3 мужчин — 25—40 лет и старика (2 черепа трепанированы). В зап. половине сруба, у сев. и южн. стенок, разбросан пепел, видимо двух людей. Здесь же 2 медные пластинки-амулета, обломки масок и двух сосудов. В вост. половине сруба третья кучка пепла (табл. 40, 14, 35).

Могила 34. Сруб, 190×160×10 см, 3—В, на глуб. 185 см. Покрыт бревнами шир. 10 см, С—Ю. Посередине, у зап. стенки, сложены кости взрослого человека. Череп трепанирован, на нем обломки маски. Согласно определению И. И. Гохмана, кости принадлежали мужчине. Однако у черепа лежала костяная шпилька, обычная для женской прически. Слева от взрослого 2 параллельные кучки пепла диам. 20 см. Справа — скелет ребенка двух лет, 3. Череп трепанирован. В ногах 3 куски баранины: одно ребро, лопатка и 4 ребра. Сюда же перенесены грызунами 3 костяные шпильки, еще две найдены в заполнении (табл. 37). Выше сруба, на глуб. 70 см, впускная могила, окруженная каменной оградой. В ней скелет монголоидного облика.

Могила 35. Под камнями и деревом на древней поверхности кости новорожденного и обломки сосуда.

Во второй группе могильника, расположенной на склоне горы, раскопаны впадины № 22—30, 36—38.

Могила 22. Сруб, 250×210×20 см, ЮЗ—СВ, на глуб. 210 см. Сев. стенка прорублена. Сохранились разрозненные кости лишь одного скелета, лежавшего (судя по стопам) вдоль южн. стенки, ЮЗ. В заполнении черепки двух кубков.

Могила 23. Сруб, 175×150×30 см, ЮЗ—СВ, на глуб. 170—230 см. Покрыт продольными бревнами. Вдоль сев. стенки скелет мужчины, вдоль южной — женщины, ЮЗ. Обоим по 50—60 лет. В ногах женщины сосуд, на стопах мужчины лопатка и ребро овцы. Еще 2 ребра в заполнении (табл. 40, 4).

Могила 24. Сруб, 190×170×40 см, 3—В, на глуб. 225 см, в 3 венца. Покрыт горбылями шир. 15 см, крытыми берестой, С—Ю. Пол дощатый. В сруб уложены параллельно друг другу 3 взрослых человека, 3, от которых ноги или только стопы. В ногах кости ребенка до 7 лет и младенца 6—7 месяцев. Около них астрагал овцы, 2 лопатки и 2 ребра. В ногах южн. покойника 3 сосуда, вложенных один в другой. В ногах сев. покойника один сосуд. Вдоль сев. стенки поверх трупа уложена кукла. От нее кучка пепла в области груди скелета. Сбоку куклы, у сев. стенки, пятый сосуд. Два верхних венца сруба обгоревшие. Выше них (над углом сруба) на глуб. 75 см слой прокаленной зольной земли толщ. 20—30 см (табл. 40, 9, 17, 18).

Могила 25. Сруб, 180×90×15 см, ЗЮЗ—ВСВ, на глуб. 190 см, в 1 венец. Покрыт поперек горбылями и толстым слоем бересты, спускавшейся до низа стенок ямы. Дно ямы было закрыто берестой, перекрывавшей также и часть стенок до выс. 30 см. Вдоль южн. стенки сруба скелет подростка 7—14 лет, ЗЮЗ. В ногах, в юго-вост. углу, кучка пепла и сосуд. В заполнении плечо взрослой женщины и обломок бронзовой бляшки (табл. 37; 40, 3).

Могила 26. Сруб, 190×110×20 см, 3—В, на глуб. 200 см. Дно берестяное. За срубом, на глуб. 70 см, обломок таза лошади. В юго-вост. углу кубок и миниатюрный кувшинчик, в сев.-зап. — обломок бронзового предмета (табл. 40, 11, 23).

Могила 27. Зольное пятно диам. 140 см, толщ. 20—30 см, на глуб. 50 см. В нем несколько сожженных косточек. Рядом сосуд (табл. 40, 1).

Могила 28. Сруб, 190×190×10 см, ЗЮЗ—ВСВ, на глуб. 180 см, в 1 венец. В середине скелет женщины 25—35 лет, ЗСЗ. Справа от груди костяная шпилька. Справа же вплотную к женщине и частично на ней скелет мужчины 60 лет. Анатомический порядок верхней части скелета и голени нарушен. Поверх голени сосуд. Вдоль сев. стенки, параллельно скелету мужчины, кучка пепла. Рядом костяная шпилька. Вдоль южн. стенки скелет ребенка 6 лет, ЗЮЗ. Плечи и голова приподняты. Справа у плеча костяная шпилька, у стопы обломок белой маски (со следами раскраски охрой), лопатка и 4 ребра овцы. В ногах сосуд (табл. 36; 40, 16).

Могила 29. Сруб на глуб. 140 см, истлел. В заполнении, на глуб. 90 см, обломок черепа коровы, бедро и большая берцовая кость человека. На дне костяная шпилька.

Могила 30. Сруб, 170×150×15—20 см, З—В, на глуб. 180 см, в 1 венец. Покрыт горбылями, С—Ю. Кости от двух взрослых скелетов на разных уровнях, в беспорядке. В сев.-зап. углу медная бляшка и кожаная пряжка, в сев.-вост. — сосуд, в юго-зап. — заколка с фигурным навершием в виде двух козлов. Напротив нее, в вост. углу, кучка пепла мужчины (по определению М. П. Грязнова). В заполнении сруба 3 астрагала овцы и один — козы. В юго-зап. части над срубом, на глуб. 100 см, зольное пятно, 150×100 см, толщ. 40—50 см. В нем угольки, кусочки дерева, обломок бронзового предмета, несколько сожженных косточек (табл. 40, 21).

Могила 36. Сруб, 185×125×30 см, З—В, на глуб. 170 см, в 3 венца. Покрыт бревнами, С—Ю. В зап. половине разбросаны кости взрослого человека — женщины 20—30 лет, ребенка 2 лет и ребенка 5—7 лет. У зап. стенки сосуд. В заполнении лопатка и 2 ребра овцы.

Могила 37. Сруб, 230×170 см, на глуб. 220 см, истлел. На глуб. 100 см зольное пятно диам. 100 см, толщ. 50 см. Под ним кости лошади: лучевая, плечо, верхний эпифиз, плечевой.

Могила 38. Сруб на глуб. 210 см, истлел. На глуб. 100 см челюсть, лопатка, берцовая кость крупного животного.

На юго-зап. окраине могильника, между могил двумя группами вкопаны ряды стел, от которых сохранились лишь основания. Окопаны сев. (ямка 40) и южн. (ямка 39) стелы, образующие ряд дл. 60 м. Около южн. стелы пустая ямка. У сев. стелы выс. 30—40 см поваленная плита 150×100 см. В основании камня на глуб. 100 см кубок и кость овцы (см. план могильника).

Характеристика могильника. Глубина ям 140—230 см в зависимости от расположения по склону. Срубы низкие, в 1—3 венца, выс. 20—30 см, что составляет от 1/5 до 1/8 глубины ям. Покрыты горбылями и бревнами поперек сруба. Одно покрытие из продольных бревен (м. 23). Срубы прямоугольные, от 150×75 до 280×220 см, с разницей сторон до 60—70 см, и подквадратные, от 170×150 до 230×210 см, длинные стенки превышают короткие на 20—40 см. Ориентированы на З, с отклонениями как к Ю, так и к С. Резко отличается по конструкции м. 33. Индивидуальных могил нет, с двумя взрослыми — 3, с двумя взрослыми и детьми — 2, с тремя-четырьмя взрослыми — 9 могил. Лишь в м. 33 не менее 10 перезахороненных. Преобладают могилы с первичными погребениями, количество трупов кремированных (23) и без кремации (29) приблизительно равное. Чаще оба обряда сочетаются в одной могиле. Из 29 взрослых определены 10 женщин, 6 мужчин и 2 подростка 7—14 лет. Среди определенных черепов 7 трепанированы, на трех из них остатки гипсовых масок. Пепел только взрослых людей, в 4 кучках определен как мужской.

Среди керамики преобладают кубки, банки единичны. Дополняют их 8 кубков, собранных из полностью уничтоженных водохранилищем могил. Куски мяса, положенные покойникам, единообразны: лопаточная часть и грудинка овцы. В специальных ямках и выше срубов найдены кости лошадей и коров, преимущественно черепа.

Склеп (могила 21). Расположен в 50 м к ЮЗ от вереницы стел, за окраиной кладбища. На поверхности прослеживалась впадина диам. 2 м, окруженная кольцом задернованных камней. Ограда сложена из 1—2 рядов плоских плит шир. 40—50 см. Котлован, 300×280×60 см, ЗЮЗ—ВСВ. На дне сруб из 2 венцов бревен, поверх него поставлены вертикальные плиты. Сруб обуглен, на дне много костного шлака. Пепел человека разбросан в сев.-зап. части сруба, а кости женщины 30—40 лет и молодого человека 14—17 лет преимущественно у южн. стенки. В сев.-зап. углу две банки. Одна из них перевернута, под ней 2 обломка (лоб и нос) белой гипсовой маски (табл. 36; 40, 26).

6. НОВАЯ ЧЕРНАЯ V

Раскопки Э. Б. Вадецкой, 1968—1969 гг.

Расположен в 300—350 м к ЮЗ от могильника Новая Черная IV, на высоком склоне горы, затопленном к 1969 г. Рядом с таштыкским кладбищем расположен могильник чаатас. Обнаружено около 100 впадин диам. 1.5—2.0 м, глуб. 20—50 см. Одна раскопана Г. П. Сосновским в 1929 г. и 20 — мною

в 1968—1969 гг. Определения скелетов сделаны И. И. Гохманом, остатков сожжений — М. П. Грязновым (табл. 35).

Могила 1. Сруб, 180×150×45 см, 3—В, на глуб. 245 см, в 3 венца. Покрыт двумя настилами, один сколочен из коротких, другой — из длинных плах. Верхний покрыт полотнищем бересты, спускающимся по стенкам ямы. Другим полотнищем бересты выложены дно и стенки ямы. Выше бересты кости лошади. В середине сруба скелет женщины 60 лет, 3. Верхняя часть в анатомическом порядке, а ноги сдвинуты к тазу. Впечатление, что в мешке похоронен полуразложившийся труп. На черепе следы маски, под тазом миниатюрное бронзовое зеркальце и обрывок золота. Вдоль южн. стенки скелет мужчины 60 лет, 3СЗ. На черепе следы маски. Он уложен поверх куклы, от которой под грудью скелета сохранилась кучка пепла взрослого человека с косточками до 4—6 см. Вдоль сев. стенки, параллельно скелетам, вытянутая кучка крупного пепла до 4—10 см, принадлежавшего взрослому мужчине (табл. 38).

Могила 2. Сруб, 180×150×35 см, 3СЗ—ВЮВ, на глуб. 145 см, в 2 венца. Покрыт поперек плахами, закрытыми берестой. Стенки ямы обложены берестой. Вдоль южн. стенки скелет старой женщины, 3СЗ. Череп приподнят. В ногах сосуд. В угол сруба завалился обломок железного крючка. Слева от женщины, параллельно ей, большая кучка пепла, очевидно от двух кукол. Размер костей до 10 см. Принадлежал взрослому человеку. Между кучками пепла и черепом лежали 2 костяные шпильки (табл. 38).

Могила 3. Сруб, 200×110×30 см, СЗ—ЮВ, на глуб. 210 см, в 2 венца. Покрыт поперек бревнами. Вдоль южн. стенки скелет взрослого человека, СЗ. В ногах сосуд. Вдоль сев. стенки скелет женщины 40—60 лет, черепки сосуда, лопатка овцы (табл. 38; 40, 27).

Могила 4. Сруб, 210×180 см, 3—В, на глуб. 220 см, в 3 венца. Покрыт поперек бревнами и берестой. У зап. стенки разворошенная кучка пепла, а к вост. переброшены кости подростка 12—14 лет и женщины 30—40 лет. Здесь же черепки кубка (табл. 38).

Могила 5. Сруб, 180×160 см, 3СЗ—ВЮВ, на глуб. 170 см, сохранился нижний венец. Вдоль южн. стенки череп и разворошенные кости человека зрелого возраста, среди них бронзовое острие и железный крючок. В середине сруба на площади 50×20 см разворошенная кучка пепла взрослого человека с костями до 1—4 см. Ближе к сев. стенке вторая кучка пепла диам. 10 см. Посередине сруба верхняя часть скелета женщины, С. Череп трепанирован, около него обломки маски и бронзовой бляхи (табл. 39).

Могила 6. Сруб, дл. 220 см, 3—В, на глуб. 180 см, истлел с двух сторон. Над ним фрагмент таза лошади. В сев.-зап. углу кучка пепла с костями размером 3—6 см. Сюда же переброшен череп женщины 40—60 лет. Череп трепанирован, внутри выбитый кусок. У вост. стенки кубок и вторая кучка пепла (табл. 40, 28).

Могила 7. Сруб, 170×160 см, 3ЮЗ—ВСВ, на глуб. 230 см, в 1—2 венца. Покрыт поперек плахами и берестой. Дно ямы и стенки высланы берестой. В юго-вост. части покрытия 2 черепа жеребят. Отсюда же на дно сруба переброшены еще 1 череп жеребенка и 2 лошадиные челюсти. В могиле переброшены кости двух женщин (25—35 и 40—50 лет) и старого мужчины. В заполнении обломок бронзовой поясной бляхи, амулет, 2 костяные шпильки, лопатка овцы (табл. 39).

Яма 8. На глуб. 150 см лопатка овцы и сосуд.

Яма 9. На глуб. 40 см ребро крупного животного. На глуб. 200 см пятно углистой земли толщ. 5 см.

Ямы 10, 15, 17 — пустые.

Могила 11. Сруб, 190×190×35 см, 3—В, на глуб. 150 см, в 3 венца бревен, поставленных впри-тык друг к другу. Бревна сев. стенки затесаны. Под углы нижних южн. венцов подложены булыжники. Покрыт бревнами, С—Ю. На дне следы досок. Над срубом, на глуб. 40 см, обломок кости крупного животного и лопатка овцы. Вдоль южн. стенки скелет женщины 20—22 лет, похороненной в полуразложившемся состоянии. Большинство костей в сочленении, а часть перепутаны: левая лопатка под правым плечом, на ее месте часть таза, правая бедренная кость перевернута и т. д. Череп трепанирован, в ногах кубок. Параллельно была уложена женщина зрелого возраста, 3, на месте голени и стопы. Посередине зап. стенки кучка пепла, 40×30 см, а вдоль сев. стенки еще 2 кучки пепла диам. 30 см. Видимо, уложены друг на друга куклы. Пепел крупный, взрослого человека (табл. 39).

Яма 12. На глуб. 80 см череп и ребра лошади, а также 2 вкопанных камня.

Могила 13. Сруб не сохранился; яма 220×180×220 см, 3ЮЗ—ВСВ. На дне и стенках горелая береста. Вдоль южн. стенки скелет молодой женщины, 3. Череп трепанирован. Справа у локтя бронзовая имитация клыка марала, между ног — обломки железного предмета, в ногах кубок. Вдоль сев. стенки левое предплечье и кисть взрослого человека, остальные его кости в куче в сев.-зап. углу. Здесь же обломки черепа и таза ребенка. Посередине сруба разрозненные позвонки молодой женщины, а также костяная шпилька и миниатюрное зеркальце диам. 3.7 см. Остальные кости переброшены к вост. венцу сруба (табл. 39).

Могила 14. Следы сруба, 250×200 см, ЗЮЗ—ВСВ, на глуб. 200 см. Над ним, на глуб. 60 см, трубчатые кости лошади. В сруб положены параллельно 3 трупа взрослых людей, ЗЮЗ. Все кости перевероршены. От южн. скелета на месте стопы, рядом 2 астрагала овцы. Череп и кости сев. скелета в беспорядке у сев. стенки. Сюда же переброшена нога второго скелета. Еще часть костей переброшена к вост. стенке. Часть костей в сочленении. Значит, ограбление совершено до полного разложения трупов. В заполнении пластинка-амулет и черепки двух сосудов.

Могила 16. Сруб, 230×210 см, З—В, на глуб. 200 см. В углах вкопаны плитки. Вост. венец положен на ряд плоских плит. Покрыт плахами и мощным слоем бересты. Сруб горел, береста обуглена. Над ним, на глуб. 60 см, кость крупного животного. У юго-зап. угла кучка пепла и сосуд. В сев.-зап. углу пепел перемешан с костями скелета. У сев. стенки 3 сосуда, 2 астрагала овцы и 1 коровы. В 2 сосудах было немного пепла, возможно попавшего из основных кучек, которые лежали на толстой бересте и принадлежали взрослому мужчине и старику. В заполнении амулет-пластинка (табл. 39).

Могила 18. На глуб. 50 см череп и несколько костей лошади. Сруб глуб. 200 см, истлел. Под куском плахи покрытия несколько сожженных косточек, фаланга и зуб человека.

Яма 19. Глуб. 150 см, диам. 160 см. На глуб. 130 см пятно черной земли толщ. 5 см. На глуб. 60 см позвонок лошади.

Могила 20. Яма, 240×200×250 см, ЗЮЗ—ВСВ. Дно и стенки покрыты берестой. На глуб. 175 см челюсть, на глуб. 110 см — кости лошади. В могиле уложены параллельно друг другу 3 трупа, ЗЮЗ, четвертый труп в их ногах, вдоль вост. стенки, С. Черепа трепанированы, принадлежали 3 женщинам, молодой и 35—40 лет, и мужчине 40—45 лет. Женщина, уложенная вдоль южн. стенки, похоронена в виде полуразложившегося трупа. Ее позвоночник в сочленении, голени сдвинуты на бедра, обе лопатки и половина таза сложены друг на друга (табл. 39).

Могила 21. Раскапывалась Г. П. Сосновским в 1929 г. Сруб и дно ямы не прослежены. В заполнении шурфа кальцинированные косточки, черепки кубка, медный амулет, ребро крупного животного [ЛОИА, ф. 42, д. 119, л. 22].

Каменные стелы вкопаны на западной окраине могильника. На поверхности заметен ряд из 3 стел на расстоянии 5 и 10 м друг от друга. Две из них упали. Раскопками обнаружены основания еще двух стел. Все стелы ориентированы узкими гранями на З—В. В основании одной стелы обломки костей животных, вокруг другого черепки сосуда и кость овцы.

Характеристика могильника. Все ямы глубокие, часто более 200 см. Срубы низкие, в 2—3 венца, выс. 35—45 см, что составляет от 1/4 до 1/6 глубины ям. Дно и стенки покрыты берестой, за исключением могилы 1, где было 2 наката бревен. Размер полотнищ бересты превышает размер бревенчатой крыши срубов. Лишь один прямоугольный сруб рассчитан на двух человек, в других (квадратных и подквадратных) по три-четыре человека. В 12 могилах похоронено более 40 человек, сожжено не менее 15, без кремации 25 человек. Среди них определены 14 женщин, 2 подростка и 3 мужчин. Черепа трепанированы у 7 женщин и 1 мужчины, независимо от срока погребения после смерти. На многих черепах следы белого вещества, но безусловно маска была на мумии в могиле 5. Куклы с пеплом уложены вдоль сев., женские скелеты и один мужской — вдоль южн. стенки (м. 1, 2, 4, 11, 13). В одном случае определен пепел мужчины (м. 16). Сосуды стоят в ногах трупов. Кукле (м. 6) сосуд поставлен у головы. Преобладают сосуды на поддоне, единичны банки. Мяса в могилах мало, сохранились главным образом лопатки овцы. Выше покрытий часто кости и остатки черепов лошадей, реже коров. В могиле 16, где сруб сгорел, кремированные покойники расположены не в зап., а в вост. половине и, видимо, в упаковках, отличных от мягких кукол в рост человека.

6а. БАРСУЧИХА II

Раскопки Л. П. Зяблина, 1960 г.; Е. Ф. Седякиной, 1961 г.; Л. Л. Барковой, 1967 г.; М. Л. Подольского, 1976 г.

Сарагашенский увал, являющийся краем древнего русла Енисея, в 4 км от бывшего пос. Сарагаш, почти на всем своем протяжении (около 2 км) покрыт надмогильными сооружениями разных веков. Среди них в трех пунктах отмечены памятники таштыкской культуры. Ориентиром для таштыкского грунтового могильника Барсучиха II, расположенного на юго-зап. части увала, является гора Барсучиха, у подножия которой он расположен. Таштыкские могилы разбросаны среди оградок эпохи бронзы (карасукская культура). На поверхности прослеживались около 30 ямок. Раскопано 14 могил (Л. П. Зяблин, 1960 г., м. 1—2; Е. Ф. Седякина, 1961 г., м. 3—6; Л. Л. Баркова, 1967 г., м. 7—9, 11, 13, 17, 18; М. Л. Подольский, 1976 г., м. 19). Опубликованы, поэтому отмечу лишь их особенности.

Поздними признаками памятника являются небольшое количество могил, сожжение некоторых срубов, наличие вокруг них следов оградок (м. 6). В срубах захоронено около 57 человек — остатков кремации (20), трупов и костей скелетов (37). Почти в половине могил захоронено по 3 человека (м. 1—2, 4, 7, 5). В них куклы с пеплом положены вдоль сев. стенки. Определены 13—14 женщин зрелого и старческого возраста, 3 мужчин, 2 подростка 12—15 лет, 3 ребенка 7—9 лет и 1 ребенок 3—4 лет. Черепа 4 женщин трепанированы. На 5 черепах, в том числе нетрепанированных, были обломки белых гипсовых масок со следами красной краски.

Крепление по углам срубов весьма разнообразно: «в лапу», без остатка, «в обло» с остатком, «в шип». Для строительства применялись целые круглые или стесанные бревна, широкие брусья, плахи и доски. Выс. срубов 20—40, а вместе с покрытием — до 60—70 см. Глубина ям в пределах 140—230 см. Накаты находились на глуб. от 100 до 200 см от современной поверхности. Мясо покойникам не положено. Сосуды всегда в ногах покойников. Из 14 сосудов больше кубков, единичны банки и 2 котловидных. Последние, возможно, принадлежат тагарцам, а не таштыкцам, т. к. в других грунтовых могильниках отсутствуют. Остальные вещи: 12 костяных булавок-шпилек, железный крюк для подвешивания колчана, 2 бронзовых колечка, пластинки-нашивки [Седакина, 1965; Баркова, 1975; Подольский, 1976].

7. БАРСУЧИХА IV

Раскопки С. А. Теплоухова, 1923 г.; Е. Ф. Седакиной, 1960 г.;
А. А. Гавриловой и М. П. Грязнова, 1967 г.

Могильник, очевидно, состоял из нескольких таштыкских кладбищ, планы которых отсутствуют. Первая группа расположена в Барсуцином логу Сарагашенского увала, где на поверхности видны впадины, окруженные кольцом задернованных камней. 3 из них раскопаны Е. Ф. Седакиной в 1960 г.

Склеп 1. На поверхности впадина диам. 4 м, глуб. 45 см. Вокруг нее задернованный кольцевой вал диам. 13 м. Не расчищался. Котлован, 6×4 м, 3ЮЗ—ВСВ, на глуб. 120 см. На дне сруб, 300×260×50—60 см, с пристройкой-входом, 180×250 см. Стенки обставлены плитами. Сруб в 2—3 венца бревен диам. 20—25 см. Бревна обернуты берестой, в углах зарублены «в обло», т. е. в каждом нижнем бревне предусмотрена вырубка для закрепления верхнего. Пол берестяной. Сохранилась часть перекрытия из 8 бревен, ЮЗЗ—ВСВ. В пристройке, в сев.-вост. углу, основание опорного для покрытия столба. На полу в 5 местах пепел человека. В юго-вост. и сев.-зап. углах одинаковые кучки костей овцы: лопатка, 4 ребра, нога, в зап. — банка и 20 астрагалов коровы. В пристройке слева от входа 3 сосуда, два вложены друг в друга, третий рядом. Сосуды мискообразные, низкие, гладкие, с округлыми боками, отогнутым венчиком, с широким горлом, черного цвета — результат употребления смолистого топлива во время обжига. Выс. первого 9,7 см (диам. по краю 18, дна — 10 см), второго — 13 см (диам. по краю 13, дна — 5,5 см), третьего — 11 см (диам. по краю 12, дна — 6 см) (табл. 41, 1).

Склеп 2. В 25 м от первого. На поверхности видны две плиты выс. 48 см, толщ. 12 см, стоящие параллельно, на расстоянии 3 м. С глуб. 20 см между плитами обнаружилась кладка — часть стены склепа на месте наземного входа. Котлован обставлен по стенкам плитами, к которым прижат сруб, 300×300×60 см, СЗ—ЮВ, на глуб. 60 см от древней поверхности, в 2 венца. Крепление бревен — «в лапу». Под углы нижних венцов подложены плиты. Потолок из бревен, уложенных вдоль камеры. Бревна крыши и стенок сруба гладко обтесаны, толщ. бревен 40×20 см. Следов огня нет. В сев. половине сруба сдвинуты кости двух мужчин — 60—65 и 20—30 лет, между ними 2 кучки пепла. Кости от неполных скелетов. Под костями одного кусочек гипсовой маски. Черепа трепанированы. Ближе к сев.-вост. углу сосуд в форме банки, второй — раздавленный сферический. У юго-вост. стенки красный сосуд с узким горлом и острым плечиком. Дно широкое и плоское. Сосуд той же формы найден в могильнике Дресвяный Мысок (табл. 41, 2).

Склеп 3 (по отчету могила 5). Склепом называется условно из-за видимого на поверхности кольцевого вала сильно задернованных камней диам. 10 см. В яме глуб. 100 см сруб, 210×210×50 см, ЮЗ—СВ, в 2—3 венца березовых бревен диам. 20 см. Бревна в углах зарублены «в обло». Под углы подложены плитки. Сруб покрыт поперек березовыми бревнами. Бревна стен и потолка не очищены от коры. Пол выстлан берестой. Две стенки сруба снаружи укреплены плитами. В юго-зап. углу кучка пепла, у сев. стенки лопатка и 2 ребра овцы [ЛОИА, ф. 35, оп. 1, 1960, д. 88] (табл. 41, 3).

Вторую группу памятников составляет большой склеп, окруженный детскими могилами. Он расположен на увале, между Мельничным и Барсуциным логами. Раскопан С. А. Теплоуховым в 1923 г. Сведения даются по дневникам раскопок и описям коллекции, хранящейся в ГЭ [ГМЭ, ф. 3, оп. 1, д. 50, 52, л. 61, 81; ГЭ, кол. 4134].

Склеп 4 (по дневнику могила 52). На поверхности земли видна четкая квадратная насыпь 8×8 м. Стена шир. до 1 м и выс. до 70 см сложена из нескольких слоев плит. Котлован, 6.0×6.0×1.5 м (глубина от «насыпи»), обставлен вертикальными жердями диам. 12—15 см, к которым вплотную прижаты бревна сруба диам. от 25 см, сложенные клетью. Бревна обуглены. Наземная часть склепа была покрыта бревенчатым накатом и берестой, рухнувшими в яму. Пол камеры покрыт корой, лежавшей на толстых балках. Неясной деталью являются 6 перекладин, расположенных на высоте 70 см выше дна по всей площади камеры, на расстоянии 1 м. Вероятнее всего, это остатки полатей. На дне зафиксировано не менее 15 кучек пепла, размещенных вдоль трех стен. При входе и в середине камеры их не было. Кучки пепла «подостланы» [Теплоухов, 1929, с. 51] обуглившейся подкладкой из травы, в которой среди сожженных косточек иногда можно различить обуглившиеся кусочки тканей. В коллекции имеется кусочек ткани, состоящий из шести разных спрессованных шерстяных лоскутков (два вида плетения), обернутых вокруг спекшихся косточек. Очевидно, пепел был либо всыпан в мешочек, сшитый из нескольких лоскутков двух тканей, либо завернут в несколько различных лоскутков (рис. 42). Помимо шерсти есть кусочек свернутой бересты, тоже от упаковки пепла. На кучках пепла лежали обломки гипсовых масок. В коллекции 20 масок (целых и в обломках). Все они закреплены в бюстовые подставки, имеющие вид нагрудников. Формованы на кожаных болванках, раскрашены красной, голубой и черной красками. Изображены широкие, иногда плоские лица с широким носом, часто с весьма низким переносьем. Сочетание бюста, пепла (в шерстяном мешочке) и травы свидетельствует о том, что мешочки с пеплом помещены в заполненные травой бюсты, служившие урнами. Отмечено: «большое количество жженных человеческих костей у стен сруба, собранных в кучки» [Теплоухов, 1929, с. 51]. Непонятно отсутствие сосудов и астрагалов. Кроме масок имеются лишь кусочек охры и черепок грубого сосуда, подобного керамике эпохи чаатас.

Около склепа раскопано 13 небольших ямок под каменными задернованными выкладками. С. А. Теплоухов принял их за могилы. Две пустые (м. 38, 47). 4 ямки содержали следы тризн: 3 горшка, кости животных (м. 44); лопатка овцы (м. 45); один горшок и кости нескольких животных (м. 48); грубого сосуда (м. 50). В шести ямах захоронено по ребенку, иногда с горшком и мясом овцы (м. 39—42, 43—49). В одной яме на глуб. 110—120 см уголь, пепел, обугленные кости (м. 43). Сосуды вылеплены из грубого теста, различаются по форме: банки, горшки, крынкообразные, одна ваза. Напоминают керамику из могил эпохи чаатас.

Третью группу составляют 2 склепа, расположенные в 90—100 м к ЮЗ от склепа С. А. Теплоухова. Раскопаны А. А. Гавриловой и М. П. Грязновым в 1967 г.

Склеп 5 (по отчету ограда 15). На поверхности плоская прямоугольная насыпь, 14.0×12.0×0.30 м: большой, но мелкой (глуб. 20 см) западиной. Впервые все камни были зачищены по внешней стороне и сооружение приобрело форму удлиненной трапеции дл. 11 м (ЮЗ—СВ), шир. в сев.-вост. части 7.5 м, в юго-зап. — 5.5 м. Такая форма сооружения возникла в связи с пристройкой к южн. части дополнительной стены (125×100×100 см). Она сложена из 9—10 рядов крупных плит песчаника. Характер кладки, разделенной на части вкопанными плитами, свидетельствует, по мнению А. А. Гавриловой, о том, что стена складывалась разными мастерами, т. е. коллективом людей. С внешней стороны стены края плит тщательно выровнены, внутренние края неровные. Котлован, глуб. около 1 м, обставлен тыном из бревен диам. до 15 см, к которым прижат сруб, сложенный клетью в 5 венцов бревен диам. до 20 см. Просветы между бревнами заполнены обрубками бревен и каменной кладкой. Чтобы ширина просветов была одинаковой, комлевые концы бревен обтесывались и слегка углублялись в нижележащие бревна. Площадь камеры 16 кв. м (4×4 м), пол застлан берестой. Вход в склеп с юго-зап. стороны. Он сложен на древней поверхности и постепенно понижается наклонно на уровень 2-го верхнего венца сруба, т. е. он вел на покрытие ямы или в ее верхнюю часть. На верхнем венце южн. стенки стояли два параллельных столбика. Возможно, это косяк двери (2×2 м), ведущей в верхнюю камеру. Пол камеры выстлан плитами, боковые стенки обставлены тыном из бревен диам. до 15 см. От наземной конструкции склепа сохранились столбики, стоявшие в разных местах на провалившемся верхнем венце сруба. На двух из них сделана снизу выемка для подгонки к нижележащему бревну сруба. Опорами для крыши служили столбы, вкопанные в дно камеры. 4 столба стояли с каждой стороны большой плиты, лежащей в центре сруба, 2 столба были вкопаны ближе к сев.-зап. и сев.-вост. углам. Бревна крыши, застланные вдоль и поперек листами бересты в 3—5 слоев, провалились на дно. Середина камеры была предназначена для каких-то ритуальных действий и, видимо, для костра. Здесь под бревнами крыши лежали крест-накрест обрубки дерева. Склеп горел изнутри, т. к. обуглились сруб, тын и нижняя часть упавшей крыши, а верхние бревна, береста, камни не обгорели. Вплотную к середине вост. стенки сруба стоял на плите седьмой сохранившийся столбик. По мнению А. А. Гавриловой, он поставлен при починке покрытия как подпорка, чему нет никаких доказательств. Вероятнее предположение, что он служил подпоркой полатей, на которых были размещены покойники.

В склепе 14 расплывшихся кучек пепла, одна из них была во входе, у зап. стенки. Кроме того, в отчете о раскопках отмечены разбросанные по всей камере разрозненные кости трех человек, похоро-

ванных несожженными (взрослый, юноша, подросток), обломки не менее 3 масок, черепки 4—5 сосудов, в том числе 2 крупных, бронзовая полоска-нашивка. Бронзовая накладка, украшенная конскими головками, обнаружена в дерновом слое. Больше всего найдено астрагалов: 16 — целых и обломков копыт. 9 — козы, 1 — кабарги, 10 — коровы, 2 — быка. Астрагалы косули просверлены сверху для подвешивания, иногда украшены крестиками, кружочками, точками. В склеп положено мясо овцы, козы и косули. Как правило, положена левая часть туши — левая нога с лопаткой. Около ограды, видимо, остатки тризн — единичные кости овцы, косули, коровы, лошади.

Планы склепа позволяют дополнить некоторые детали, упущенные при составлении отчета. В частности, кости несожженных людей разбросаны по углам камеры и представлены неполными скелетами. Очевидно, это не погребение, а обряд, как в других склепах. Кучки пепла крупные и слившиеся, принадлежат, очевидно, более чем 14 кремированным покойникам. Черепки сосудов и астрагалы находятся поверх кучек пепла или среди сожженных косточек. Значит, пепел был помещен не в куклы. Так, среди обломков от 5 сосудов встретились очень крупные банка и широкогорлый сосуд с раздутыми плечиками, которые могли служить урнами для пепла. С пеплом человека связаны маски, расположенные у сев., вост. и южн. стенок. От вост. и южн. маски сохранились малоинформативные фрагменты — остатки носа с красной краской или очертания рта. Сев. маска являлась бюстом (кусоч подбородка с губами и бюстовая часть). Ее обломки лежали на кучке пепла рядом с астрагалом. Подобное сочетание позволяет предполагать, что пепел был внутри бюста.

К сев.-вост. стенке склепа пристроен каменный ящик с ребенком 7 лет, уложенным на спину, ЮЮЗ [ЛОИА, ф. 35, оп. 1, 1967, д. 104, л. 73] (табл. 42; 44; 45, 3; 47, 3).

Склеп 6 (по отчету ограда 16). На поверхности каменная насыпь. После зачистки выявлено прямоугольное сооружение с округленными углами, 7.8×6.2 м, ЮЗ—СВ. Ширина стены 125 см. Сохранились два-три слоя плит, уложенных в основании стены. Котлован 350×310×70 см. Стенки обставлены плитами, к которым прижато по бревну. Склеп не сожжен. Проход к яме с юго-зап. стороны, обозначен одним бревном, уложенным на расстоянии 1 м от борта ямы. Аналогичная разметка прохода была у одного из склепов на горе Красная Грива. На дне 14 условных кучек пепла разных размеров. 8 из них расположены в центре вокруг сосуда и костей животных. В самой большой кучке пепла был раздавленный сосуд-банка, с двух сторон которого по кучке из трех астрагалов (5 коровы и один овцы). Значит, либо сосуд стоял на пепле, либо пепел был в сосуде. Последнее вероятнее. Остальные кучки пепла расположены у стенок склепа, при них не было сосудов, астрагалов и т. д. Вероятно, были усажены куклы с пеплом. В восточном углу склепа, на 20 см выше дна, погребение молодого человека, уложенного на правом боку, с согнутыми ногами, В. Отсутствуют череп и одна нога, смещена грудная клетка. По мнению авторов раскопок А. А. Гавриловой и М. П. Грязнова, это, возможно, впускное погребение. Но, с учетом аналогов, можно предполагать и жертвенное захоронение. Около ограды остатки тризн — кости овцы, коровы, косули [ЛОИА, ф. 35, оп. 1, 1967, д. 104, л. 73—79] (табл. 43; 45, 2).

8. ГОРЬКОЕ

Раскопки С. А. Теплоухова, 1924 г.

Два могильника расположены у с. Первомайское (бывший Конезавод), близ оз. Горькое, на расстоянии около 300 м друг от друга. Один из них влево от дороги на оз. Шира, другой в урочище Копи. Антропологические определения С. А. Теплоухова.

Раскопки на первом могильнике проводил С. А. Теплоухов в 1924 г. Раскопаны 3 могилы и склеп. Могилы все граблены, заметны по заросшим впадинам глуб. 60—100 см.

Могила 1 (по дневнику 11). Яма, 230×190×200 см, ЮЗ—СВ. На дне березовые бревна сруба, обернутые в бересту. Пол берестяной. В верхней половине захоронение лошади, возможно не связанное с могилой человека. В срубе нарушенный скелет женщины, прикрытый слоем бересты или в берестяном чехле. У черепа костяная шпилька, в сев.-вост. углу сосуд (табл. 46, 12).

Могила 2 (по дневнику 12). В 4 м от могилы 1. Яма глуб. 140 см, ЮЗ—СВ. Стенки обставлены плитами выс. 60 см. Поверх них вдоль длинных стенок уложены брусья («лежаки») и сделан накат из жердей. Вдоль южн. стенки размещены параллельно два скелета, один из них женский. Черепа были настолько близко расположены к стенкам могилы, что погребенные казались похороненными в сидячем положении. У сев. стенки, параллельно костякам, пепел человека и 2 черепка сосуда (табл. 46, 8).

Могила 3 (по дневнику 13). Яма, 300×200×400 см. На дне сруб выс. 50 см, ЮЗ—СВ. На глуб. 70 см кости и зубы лошади, а на глуб. 200 см впускное захоронение ребенка. Кости погребенных истлели. Найдены обломки покрытого лаком деревянного изделия, гипсовой маски, кусочка шелка, костяной шпильки, медных накладок, а также сосуд «бомбовидной» формы, золотая серьга, обрывки золота, 10 бусин (целых и в обломках). Бусины стеклянные: 3 синие, 3 голубые, 2 белые, 1 с золотой

прокладкой. Здесь же лучевая кость птицы и 2 ребра овцы. В коллекции золотая серьга отсутствует (табл. 46, 2Л).

Склеп на поверхности земли имел вид каменной насыпи 9×8×1 м. Каменная стена шир. 1.0—1.6 м, выс. 1 м, сложена из хорошо пригнанных плит. В середине провал, под которым яма, 4.0×4.0×0.8 м. Пол и потолок из лиственничных бревен. Потолок покрыт берестой. Камера сожжена, в ней много пепла человека, угольков, железного шлака, черепков горшков, костей животных. Определены кости овцы (5 лопаток, 2 таранные, обломок берцовой, 11 ребер), лошади (обломок таза, таранная, скуловая, 2 зуба), коровы (3 ребра, берцовая, фаланга), птицы. Сосуды: котловидный, кубок, широкая миска. От других мелкие фрагменты. Кроме того, найдена медная пластинка-амулет в виде коромысла с двумя отверстиями, обломок проволочной гривны, «дужка от медного котелка-подвески» [ЛОИА, ф. 2, оп. 1, 1924, д. 55; ГМЭ, ф. 3, оп. 1, д. 56—57; ГЭ, кол. 4319—4320] (табл. 45, 1; 46, 18, 20, 47, 1).

9. КОПИ

Раскопки С. А. Теплоухова, 1926, 1928 гг.

На втором могильнике, в урочище Копи, кроме таштыкских могил находится чаатас и видимый на поверхности ряд из 8 стел. Насчитывал большое количество впадин, от малозаметных до гл. 1 м. С. А. Теплоуховым раскопано 5 впадин в 1926 г. и 6 в 1928 г. Нет сведений о 3 могилах (по дневнику № 17, 32, 35). Из одной могилы (17) имеется сосуд, видимо тагарской культуры [ГЭ, кол. 4379/28]. Иных сведений нет. Из другой могилы (32) хранятся кубок без орнамента, лопатка барана, бронзовое кольцо, стеклянная позолоченная бусина, 2 бусины с синими глазками, деревянная дугообразная пластинка, обрывок золота. Здесь же были остатки лака на бересте, лепестки красной краски. Других сведений нет. В третьей могиле (35) на глуб. 135 см найдены кости животных, среди них лопатка овцы и бусина. В коллекции их нет. Под двумя впадинами (13 и 15) поблизости от ряда стел находились ямки с приношениями и ритуальные. В яме 13, обложенной дерном, на глуб. 70—90 см были кости лошади, барана и раздавленный плоскодонный сосуд, грубо вылепленный. В яме 15, 300×280 см, расположенной к Ю от стел, на глуб. 120 см находились 3 черепа и челюсть лошади, череп коровы, 2 астрагала овцы. Таким образом, таштыкскими могилами являются две из раскопок 1925 г. (м. 12, 14) и 4 из раскопок 1928 г. (м. 30, 31, 33, 34).

Могила 1 (по дневнику 12). Впадина диам. 300 см, глуб. 80 см. Окружена пятью другими. На глуб. 100 см 2 астрагала овцы, на глуб. 30 см выброшенные из могилы кости человека, ребро животного, 2 черепка сосуда на поддоне.

Могила 3 (по дневнику 14). Одна из впадин рядом с могилой 12, в 3.5 м от нее. Диам. впадины 270 см, глуб. 70 см. Сруб, 215×165×40 см, З—В, на глуб. 260 см. На глуб. 165 см 4 черепа и нижние челюсти лошади. К восточной стенке переброшены черепа, кости разбросаны по могиле. К нижней челюсти одного скелета плотно прилежала золотая пластинка, а на ребре сохранилась красная лаковая краска. У вост. стенки 2 сосуда — банка и кубок. Оба с орнаментом. У зап. стенки миниатюрный медный котелок на полой ножке. В заполнении круглая золотая пластинка диам. 1 см с углублением в центре; 2 серебряные пластинки дл. 3 см, шир. 1 см; кусочек красного лака; медная бляшка с кусочком кожи; дугообразный амулет с тремя отверстиями; обломок железного предмета; 6 кусочков смолы (табл. 46, 1, 4, 16).

Могила 6 (по дневнику 30). Сруб, 200×100 см, ЗЮЗ—ВСВ, на глуб. 200 см. В длинные бревна диам. 25 см вставлены концы коротких, закрепленные деревянными «шпильками». В срубе скелет женщины, на спине, ЮЗ, и пепел второго человека. На женщине маска. В ногах у нее сосуд на поддоне, с орнаментом. В заполнении обломки двух костяных шпилек и черепки второго сосуда (табл. 46, 7).

Могила 7 (по дневнику 31). Яма, 220×120 см, ЗЮЗ—ВСВ, на глуб. 250 см. На дне ящик из тонких досок, покрытый поперек досками. Высота ящика 80 см. Пол дощатый. На глуб. 70 см, у края ямы, захоронен ребенок. На глуб. 100 см 4 зуба лошади, на глуб. 190 см часть нижней челюсти лошади. Захоронены ребенок и 1 или 2 взрослых человека (обломки черепов значатся в описи ГЭ), а также пепел человека. Трупы положены на ЮЗ (по ногам), но переброшены к вост. стенке. Вдоль южн. стенки 3 сосуда, два других в середине ямы. В заполнении обломки еще 2 сосудов. У сев. стенки найдены золотая серьга и бусины: сердоликовая, каменная розовая, 4 стеклянные, 2 позолоченные и глазчатая. Позолоченная и глазчатая бусины сохранились. Кроме того, на дне или в заполнении собраны золотая пластинка, обломки костяной шпильки, наконсника и бронзового кольца, осколки красного лака (табл. 46, 5—6, 9, 13—14, 17, 19).

Могила 9 (по дневнику 33). В заполнении ямы найдена нижняя челюсть лошади. На глуб. 200 см — кости ребенка. Здесь же 2 сосуда: кубок и сферический. В могиле собраны обрывок зо-

дета, кусочек красной краски и часть «мастиковой» бусины, очевидно фаянсовой. Она светло-зеленая, с коричневыми глазками, обведенными черными ободками (табл. 46, 2, 15).

Могила 10 (по описи 34). Сруб, 214×100×20 см, ЮЗ—СВ, на глуб. 280 см. Срублен «в лапу». На глуб. 100 см и ниже череп лошади и обломки второго. Дно покрыто досками, на них по всей могиле пепел и кости человека. Часть костей переброшены почти на поверхность (на глуб. 10 см) вместе с половинкой нижней челюсти лошади. В могиле собраны обломок венчика от кубка, сердцевидная деревянная пластинка, золотая серьга, обрывок золота, куски краски, синяя и позолоченная стеклянные бусины, железная окалина. Часть из них в музей не поступили [ГМЭ, ф. 3, оп. 1, 70, 105; ГЭ, кол. 4379, 4887] (табл. 46, 3).

Сильная ограбленность могильника и недостаточность сведений не позволяют дать ему характеристику, но бросаются в глаза следующие особенности. Во-первых, преобладание срубов на очень большой глубине, в среднем 170—350 см от древней поверхности. Во-вторых, разнообразие конструкции сооружений (сруб, высокий дощатый или каменный ящик), крепление углов «в лапу» и «в обло», использование деревянных шпилек, окутывание бревен срубов берестой. В-третьих, богатство могил, насыщенность их импортными изделиями (лаковые, стеклянные и фаянсовые бусины, украшения из серебра и золота). В-четвертых, устойчивый обычай класть в могилы выше покрытия шкуры преимущественно лошадей, очевидно, вместе с головой. В-пятых, присутствие в могильнике женских скелетов, о чем свидетельствуют антропологические определения, а также находки у черепов (костяные шпильки от головных уборов), и отсутствие мужских. В-шестых, в качестве основной формы керамики наличие в могильниках у оз. Горькое кубков, аналогичных найденным в других могильниках, хотя 2 из них оригинальных форм: плоскодонный сферический и бомбовидный с наклепными спиралями.

10. ТАШТЫК

Раскопки С. А. Теплоухова, 1925 г.; Э. Б. Вадецкой, 1969, 1981 гг.

Могильник расположен на юго-вост. склоне горы Чалпан, у левого берега р. Таштык, впадающей в Енисей. На склоне видно 20 впадин: овальных, от 150×70 до 300×200 см, 3—В, и круглых диам. 100—200, глуб. 10—40 см. Раскопаны 4 впадины С. А. Теплоуховым в 1925 г. [ГМЭ, ф. 3, оп. 1, д. 70; ГЭ, кол. 4369] и 6 мною в 1969, 1981 гг. На сев. окраине могильника заметен ряд стел. Между некоторыми ямками видны одиночные стелы (табл. 35).

Под тремя впадинами найдены: в ямке 3 на глуб. 120 см кости животного (ребро, обломок пяточной и фаланга), в ямке 4 на глуб. 35 см обломок большой берцовой кости лошади, а на глуб. 60 см — лопатка барана и кусочек обгорелого дерева. В помине площадью 4 кв. м, раскопанном С. А. Теплоуховым, на глуб. 100 см были угольки, ребро овцы, фаланга лошади, обломки трех правых нижних челюстей быка.

Могила 1 (1969). Сруб, 280×180×25 см, на глуб. 110 см, ЮЗ—СВ, в 2 венца. Сожжен, покрыт поперек бревнами. Вдоль зап. стенки 3 кучки пепла, судя по размерам, от двух кукол. Четвертая кучка у южн. стенки, ближе к зап. углу. В юго-вост. углу большая кучка пепла и кусок бересты, возможно от куклы. В ее ногах сосуд.

Могила 5 (1925; по дневнику 5). Сруб выс. 30 см на глуб. 100 см, в 3 венца. В углах камни. В нем кости скелета, черепки 2 сосудов, 10 астрагалов коровы; остатки мяса (4 ребра и лопатка овцы) (табл. 46, 5).

Могила 6 (по дневнику 6). Яма, 200×120 см, С—Ю. По углам плоские плиты, на которых остатки кольев-столбов. Обуглены. Посередине ямы (с 3 на В) перекладина от покрытия. В юго-зап. части пепел, в центре 2 сосуда: банка и кубок (табл. 46, 23, 27).

Могила 8 (по дневнику 11). Яма, 200×180×125 см, С—Ю. Стенки обложены берестой. Поперек ямы в двух местах параллельные обугленные перекладины. В сев.-зап. углу и у середины вост. стенки кучки пепла. В одной обломок медной пластинки-амулета. В юго-вост. углу 3 сосуда и 7 астрагалов овцы. 2 сосуда на поддоне, один в виде банки. Заполнение могилы — жженная земля (табл. 46, 22, 24—25).

Могила 9 (1981). К 3 от ряда стел, на наиболее высоком склоне горы. На поверхности обширная впадина диам. 10 м, глуб. 10—20 см. Сруб, 260×210×60 см, С—Ю, на глуб. 120 см от древней и 150 см от современной поверхности. Сложен из 6 бревешек, покрыт тонкими плахами и берестой. На дне 6 кучек пепла и в двух местах кости овцы: лопатка, 8 ребер (табл. 43, 2).

Могила 10. Расположена еще выше по склону, в 20 м от предыдущей. Обозначена пролысиной. Яма, 320×190×115 см, ЗСЗ—ВЮВ, выявлена по мелким фрагментам бересты и дерева от сруба. На дне обломки костей животных и пластинчатый змеевидный бронзовый амулет (табл. 43, 2).

Каменные стелы на сев. окраине могильника раскопаны на участке дл. 11 м. Расстояние между 7 сохранившимися камнями 1 м. Первоначальная выс. стел до 3 м, ориентированы узкими гранями на

С—Ю. Раскопаны также одиночные стелы, стоящие между могилами 5 и 6 и к Ю от могилы 8. Культурных ям или остатков приношений не было.

Характеристика могильника. Таштыкский могильник отличается от других разнообразием погребальных конструкций и их ориентировки. Почти все покойники кремированы, срубы имеют легкие покрытия, сожжены, малочисленны. Найдены амулеты, по форме близкие амулетам из склепов, группы астрагалов.

11. ОГЛАХТЫ I—II

Раскопки А. В. Адрианова, 1903 г.

Особое место в изучении раннего периода таштыкской культуры принадлежит могильнику, случайно обнаруженному в 1902 г. в горах Оглахты. Он расположен в 6 км от фермы Оглахты (бывший улус Анкашев) и в 3 км от фермы Комсомольская. Осмотр могильника, произведенный мной в 1969 г., позволил определить его протяженность приблизительно в 500 м и наметить три основных таштыкских кладбища. Первое насчитывает около 50 впадин, расположенных пятью параллельными рядами у подошвы горы Оглахты. Непотревоженные могилы практически не видны. Здесь А. В. Адрианов в 1903 г. раскопал 9 могил (Оглахты I). Второе кладбище, на склоне горы Комсомольская, насчитывает 40 впадин. А. В. Адрианов раскопал 12 впадин на юго-зап. части склона, где, видимо, ему встретились не только могилы, но и малые склепы (Оглахты II). Между указанными склонами вдоль и поперек проселочной дороги, на дюнах, еще около 150 ямок диам. 70—100 см — третье кладбище. А. В. Адрианов, согласно его сообщению, заложил шурфы по центру 4 впадин на глуб. 1 м (на самом деле, вероятно, значительно больше, т. к. следы неглубокой шурфовки имеют около трети ямок). Так как покрытий на этом уровне обнаружено не было, он предположил, что ямки имели какое-то хозяйственное значение, например, использовались под хранилище хлебных запасов [ЛОИА, ф. 1, 1903, д. 33, л. 22]. В 1969 г. я произвела в этом логу разведочную раскопку одной впадины. Выяснилось, что покрытия срубов находятся на глубине около 150 см [Вадецкая, 1975, рис. 3]. В 1969—1973 гг. в разных местах Оглахты и лога Л. Р. Кызласов раскопал еще 7 могил и 2 помина.

Таким образом, на очень крупном могильнике, состоящем, вероятно, из нескольких различающихся хронологически кладбищ, произведены очень незначительные работы. Между тем 4 сруба уникальны, т. к. в них естественно законсервировались мумии людей, сохранилась одежда, утварь из дерева, бересты, кожи. Уникальность находок (в 3 могилах) побудила А. В. Адрианова составить подробную опись вещей, проанализировать их, сделать предварительные наблюдения, дать тщательное описание каждого лоскутка кожи, наложенного шва и т. д. Такая работа требовала времени, поэтому сначала он дал в местной газете информацию о раскопках и отправил в Императорскую археологическую комиссию предварительный отчет. Постепенно его дополняя, А. В. Адрианов через пять лет сам напомнил: «Кстати, прошу Археологическую комиссию считать меня своим должником. Я до сих пор не представил отчета о последних своих раскопках 1903 г., а между тем материал этот стоит особняком в ряду раскопок моих во все годы и представляет выдающийся интерес. Во всяком случае, хотя и с большим опозданием, но я сделаю этот отчет; слыхом малый досуг от моих служебных работ и необходимость разбрасываться в моих внеслужебных занятиях — причина моей неисправленности» [ЛОИА, ф. 5, д. 6, л. 21, письмо А. А. Спицыну от 29 ноября 1908 г.]. Неизвестно, был ли написан отчет. Пока в архивах А. В. Адрианова я его не обнаружила, хотя имеются копии высланного в Комиссию предварительного отчета и описей вещей [МАЭС, папка 5, л. 108—114]. Материалы раскопок находятся в трех музеях — Историческом, Антропологическом МГУ и Красноярском, описи в четырех, а самая подробная — в МАЭС. Фотографии предметов осуществлены Археологической комиссией в 1904 г. и остались в Петербурге. Большинство предметов уже в плохой сохранности, особенно обрывки кожи, о которых можно судить лишь по описям А. В. Адрианова. Часть материалов перепутаны, поэтому при ссылках на них в литературе много противоречий [Сосновский, 1933; Tallgren, 1937; Киселев, 1949; 1951; Кызласов, 1960]. Ниже излагаются сведения, которые удалось суммировать по каждой могиле Оглахты I.

Могила 1 (1902—1903). Особенно сильно перепутаны материалы из могил 1 и 2. Могила 1 стала известна по сообщению местной жительницы Д. И. Хубековой, которая извлекла из сруба маску и меховые кошелек и куртку. Осенью 1902 г. А. В. Адрианов разыскал вещи, а в 1903 г. раскопал сруб, шир. 147 см, из обтесанных листовенничных бревен, толщ. до 45 см каждое, в 3 венца. Бревна обтесаны и рублены узкими кельтами с полукруглым лезвием. Сруб закрыт поперек обтесанными бревнами толщ. до 22 см и берестой, спускающейся снаружи венцов сруба. Под нижние венцы подложены плитки. В срубе, на настиле, похоронены мужская и женская мумии, а также 2 куклы. Конструкция настила: на 4 деревянные тумбы выс. около 70 см уложены деревянные поперечины, а сверху настланы дос-

Предположительно мумии были помещены напротив друг друга, с высоко поднятыми головами и руками, т. к. у Д. И. Хубековой сложилось впечатление, что они сидели [ЛОИА, ф. 1, 1903, д. 33, л. 7, 11]. Черепа трепанированы, на обоих гипсовая маска поверх зеленой шелковой ткани. У женщины сохранились лицевые покровы, ухо, шея, половина плечевого пояса, руки, одна грудь с соском, коса. У мужчины глаза, некоторые лицевые покровы, шея, остатки мышц, ткани, сосудов на позвонках. Возможно, что мужчине принадлежала сложенная ложная коса. За женским черепом лежал берестяной накосник в виде обшитого шелком туюска, в который были воткнуты 3—4 деревянные шпильки. От кукол остались отдельные руки и ноги — кожаные мешочки, набитые травой и сшитые жилами. Внутри одной куклы мешочек из овчины, с остатками сожженных косточек. От другой хорошо сохранилась голова, обтянутая спереди тонким красным шелком, а сзади — толстым полихромным. Из могилы взяты 4 деревянных блюда, черпак, модель лука, бронзовый пластинчатый амулет, а также 2 кожаных мешочка-накосника, часть меховой шапки, меховая куртка, часть шубы с кожаной пелериной, фрагмент другой шубы, узкие ремешки, остаток оборок одежды, шерстяная и меховая сумочки. Керамика: два кубка, один украшен бордюром; банка; черепки еще двух (№ 36, 47) не найдены [КМ, кол. 24, № 24, 36, 47, 118; кол. 8 и 24/6; ГИМ, кол. 4393] (табл. 49, 5, 8; 50, 1, 3; рис. 5; 7; 8—10; 14; 26, 1; 27, 1; 28, 4—6).

Могила 2 (1903). Похоронены 2 женские мумии [Дебеч, 1948, с. 131; Алексеев, 1961, с. 322] и 2 куклы, от которых сохранились пепел и 2 обрывка шелка от «накосников». За черепами лежали берестяные туюски-накосники. Один обшит плотным шелком, в другом накоснике обломки двух деревянных шпилек. На лицах белые гипсовые маски со следами красной росписи. Толстая гипсовая маска закрывала лицо одной из кукол. От одежды собраны лоскутки кожи и прямоугольные полосы шир. 7 см, а также деревянная пуговица. В ногах покойников лежали 2 окрашенные деревянные модели кинжалов, вложенные в ножны, древки стрел, обломки моделей луков. Вся часть сруба у ног погребенных от пола до потолка заставлена посудой, преимущественно деревянной: сосуд с боковой ручкой, изготовленный из корня дерева, в нем колотушка; 2 блюда с ложкой; бочонок со вставленным днищем; ведро с носиком; грибовидная втулка. Сохранились берестяная овальная орнаментированная коробочка и донышко от второй. 2 сосуда глиняные — сферический и кубок [ГИМ, № 18; КМ, кол. 24; АМ МГУ, кол. 31, № 6, 12] (табл. 49, 2, 5, 12; 50, 4; 51; 52, 2; рис. 20, 10; 22, 1, 3, 4, 6, 7, 12, 13, 15, 16; 26, 2; 27, 2, 7).

Могила 3. Наличие двух скелетов определяется мужским черепом [Алексеев, 1961, с. 316] и нижней челюстью второго взрослого, хранящимися в Красноярском музее. Здесь же была кукла, т. к. остались завернутые в кожу сильно слежавшиеся комки травы, а также куски кожи, сшитые жилами через край. За черепом одного из скелетов, видимо женщины, туюсок-накосник, в ногах обломки сосуда. Известен по описи КМ/87. Не найден. На черепах маски. От одной мелкие обломки, от другой часть лба, правый глаз до виска. На лбу и висках красная спираль. Глаза изображены полулунной чертой [МА МГУ, кол. 31-7; КМ, кол. 24/81] (табл. 49, 4; рис. 27, 4).

Могила 4. Похоронены кости взрослого скелета, без маски, «искусственно уложенные», и кукла. От нее пепел, остатки травы, завернутые в кожу, а также кусок кожи от лица. На этом куске, 18×15 см, сделан прорез для одного глаза, в углу второго, оборванного, торчит крученая жильная нить и узелки. На коже следы черной краски. В ногах покойников 2 сосуда. Один сферический, с высоким горлом и плоским дном. По плечам двойной бордюры: 2 параллельные линии, между ними оттиски палочек, а ниже заштрихованные треугольники. Второй — кубок, без орнамента (КМ, кол. 24, № 39, 125).

Могила 5. Похоронена кукла, от которой сохранились пепел и фрагмент кожи с остатками шва по краю. В сгиб кожи вложен жгут из ремня, прошитый жилами. Здесь же 2 сосуда: сферический с резным орнаментом и кубок без орнамента [ГИМ, № 5; КМ, кол. 8, № 27; Сосновский, 1936, с. 37] (табл. 49, 1, 3).

Могила 6. Похоронены 2 женщины [Дебеч, 1948, с. 131; Алексеев, 1961, с. 322]. На черепах маски. Здесь же черепок сосуда и костяное изделие. Черепок с резным орнаментом по краю — из линий и «елочки», не найден [КМ, кол. 8, № 39].

Могила 7. Прямоугольный сруб из 2 венцов лиственничных бревен. На дне, по определению А. В. Адрианова, параллельно лежали скелет мужчины и подростка 10—12 лет, головой на СВ. Но по светотени на фото они ориентированы на ЮЗ. У подростка сохранилась половина ступни. На черепах маски, одна белая с красной росписью, другая темно-красная [Адрианов, 1903, № 249]. На уровне черепов в пазы между длинными бревнами сруба вбиты заостренные на обоих концах деревянные спицы дл. 30 см. Их три в одной стенке и одна в другой. Под головы покойников подсыпано мелкое семя. В ноги мужчине поставлен глиняный кубок (без орнамента) с деревянным черпаком внутри, а в ноги подростку — деревянная миска и глиняный сферический сосуд со спиральным орнаментом. Из этой могилы, помимо перечисленного, в музеях хранятся: сумка (мешочек) из длинных кусков кожи длиной 25 см, ручка от деревянной ложки, 2 модели кинжалов в ножнах, обломок круглой железной пряжки диам. 27—37 мм, костяная пряжка, обломки древков стрел. Имеется миниатюрный берестяной накос-

ник, кусочек сотканного вроде «рогожки» буро-красного шелка, видимо от обшивки накосника, и 3 деревянные шпильки дл. 6 см. Накосник и шпильки обычно находят рядом с женщинами, что позволяет сомневаться в правильности антропологических определений для взрослого скелета, на лице которого, к тому же, была женская, т. е. белая с красной росписью, маска [ЛОИА, ф. 1, 1903, д. 33, фото 101—102; ГИМ, кол. 43931; КМ, кол. 24; АМ МГУ, кол. 31, № 3] (табл. 49, 9—11; 50, 2; 52, 1; рис. 6, 3; 20, 6, 12; 22, 5). По мнению М. П. Грязнова, сумка перекроена находчиком. Значит, она могла быть в могиле 1, а не 7.

Могила 8. Похоронены женщина без маски и кукла. У черепа берестяной туесок-накосник diam. 7.5 см. В ногах раздавленный сосуд [КМ, кол. 24, 86; Адрианов, 1903, № 254].

Могила 9. Похоронены женщина без маски и кукла. За черепом берестяной накосник, в ногах банка с орнаментом [ГИМ, кол. 43931; АМ МГУ, кол. 31, № 6] (рис. 27, 3).

Хорошая сохранность дерева позволила А. В. Адрианову составить следующую обстоятельную характеристику могил: на дне обширных прямоугольных ям на глуб. 60—160 см поставлены срубы, 170—240×97—167 см, в 2—3 венца, из бревен лиственницы или сосны, соединенных «в лапу». Сверху накат из бревен с округлыми концами, положенных поперек длинных венцов. Внутренняя сторона бревен и накатника, как правило, гладко обтесана. Щели и швы в углах и между венцами сруба забиты плитками, если бревно лежало неплотно на дне ямы, под него подложены плитки. В целом эта характеристика правильная, но обобщенная, т. е. без учета встречающегося разнообразия. В частности, глубина ям зависит от характера грунта: в щебенке мельче, в песке глубже, около 2 м. С учетом позже раскопанных Л. Р. Кызласовым 8 могил, можно констатировать, что бревна срубов, как правило, соединены «в лапу», но бывает и «в обло». Срубы встречаются невысокие, в 1—2 венца, один обутлен. Ориентировка покойников А. В. Адриановым ошибочно определена на В и СВ вместо 3 и ЮЗ. Это было очевидно еще по фотографиям раскопок 1903 г. и доказано дальнейшими. В мягком грунте глубокие ямы выкапывали с заплечиками, как, например, в могиле 3, раскопанной мною в 1969 г. (табл. 48). Яма выкопана орудием шир. 22—23 см, что прослежено по ее незаглаженным стенкам, на глубину 130 см. По краям ямы оставлены заплечики шир. 40 см, после чего она углублена еще на 50 см. В нижнюю поставлен сруб, 210×120×30 см и 160×85 см, ЮЗ—СВ, в 1 венец, из обтесанных со всех сторон бревен. Концы длинных бревен имеют выемку, в которую уложены концы коротких бревен. На длинных бревнах есть вырубки, куда положены в поперечном направлении горбыли шир. от 15 до 40 см. Горбыли застланы широкими кусками бересты, не сшитыми друг с другом. Берестяное покрытие, 220×150×4 см, больше бревенчатого наката. Покрытие нарушено, на бересте костяная шпилька и астрагал овцы. Вдоль сев. и южн. стенок сруба рассыпан узкими полосами пепел, частично прикрытый свернутым обрывком бересты. Видимо, пепел был в узком длинном берестяном мешочке или кукле, сшитой из бересты. Вероятнее, судя по размещению сосуда в юго-вост. углу и пепла посередине южн. стенки, в кукле, в ноги которой поставлен сосуд (табл. 48) [Вадецкая, 1975, рис. 3]. На одних участках могильника были захоронены по 2 человека, на других — по 3—4. Общую характеристику могильника не изменили дополнительные раскопки Л. Р. Кызласова. Исключение составляет один сруб, рассчитанный на четырех покойников, в котором похоронены кучки костей и черепа 5 женщин и пепел от 7 человек (ИА, р-1, 4242, м. 8). Такие единичные, видимо случайные, незапланированные погребения встречены мною на могильниках Новая Черная IV и Терский.

Одна из могил, исследованных Л. Р. Кызласовым (м. 4, 1969 г.), представляет исключительную ценность тем, что позволяет понять находки раскопок 1903 г. Сруб полностью, включая бревна, кукол, мумии и вещи, передан в ГЭ, где экспонаты постепенно реставрируются. Предварительные публикации материалов из могил широко используются в данной работе. Поэтому сознательно не касаясь других могил, исследованных Л. Р. Кызласовым, я суммирую все источники по этой для удобства ссылок на них в тексте.

Могила находится на кладбище Оглахты I между тремя аналогичными, раскопанными А. В. Адриановым. Но пункт переименован Л. Р. Кызласовым в Оглахты VI. Сруб, 230×150 см, 3—В, на глуб. 140 см, в 2—3 венца, сложен из бревен лиственницы, обтесанных маленьким топориком и соединенных в углах «в лапу». Крыша собрана из уложенных поперек сруба 9 бревен лиственницы, каждое из которых отмечено счетными зарубками, от одной до девяти. С внешней стороны и сверху сруб изолирован пластинами бересты в 4—5 слоев. Пол берестяной. Под нижние бревна сруба подложены плитки. Поверх берестяного покрытия остатки тризны — 2 обломка сосуда, 2 лопатки и обломки ребер овцы, астрагал коровы.

Вдоль южн. стенки сруба естественная мумия мужчины с сохранившимися сухожилиями и частью кожных покровов. Его голова приподнята, под нее подложены камень и чурбан, а под плечи — детская шубка из овчины, выкроенной из целого куска. Перед окаймлен мехом собаки или волка и украшен узкой полоской из меха соболя. Покрой шубки исследован в Эрмитаже и опубликован. Череп мужчины трепанирован. Имеет европеоидные черты. На лицо наложена шелковая зеленая ткань, затем тонкий слой гипсовой смеси (гипс, известняк и небольшое количество кварцевого песка), поверх которой

лицо моделировано чистым гипсом. Маска покрывала половину головы, включая уши. На темени имела вырез, откуда выбились каштановые волосы, плотно прилегала к черепу у темени и левой ушной раковины и не могла сдвигаться. Глаза обозначены прорезью. Гипсовая смесь заглажена чистым гипсом и окрашена красной железной краской. На эту основу нанесена роспись черной краской из древесного угля: две полосы от правого виска ко лбу и носу и полоса с разветвлениями от левого виска к глазу. Гипс растрескался до окраски и некоторые трещины залиты краской. На голове надета меховая шапка-ушанка со шкуркой соболя, пришитой снаружи мехом внутрь. Она закрывала гипсовое лицо трупа. На мужчине были надеты штаны из овчины, две сшитые из овчины шубы, нагрудник из белчиного меха, длинные меховые рукавицы, отороченные пушистым мехом, меховые сапоги. Состав и постройку одежды частично исследован и опубликован, как и маска.

Вдоль сев. стенки сруба, параллельно мужчине, кукла — подобие человеческого тела, сшитая из кожи и набитая сухой травой (листьями перистых ковылей). Она одета в меховую куртку, на голове человеческий скаल्प с волосами. Подробно не исследована, предположительно была в меховых носках, сапогах и штанах. Под головой куклы кожаная подушка, положенная на плитку. Внутри куклы сожженные косточки человека, собранные в мешочек. Поверх куклы, частично ее закрывая, лежала высушенная мумия женщины. Она была одета одинаково с мужчиной, но отличалась маской. Череп трепанирован в области темени. Прямо на лицо, без ткани, наложен тонкий слой гипса, тщательно заглаженный чистым гипсом и моделированный по форме лица. Маска плотно прилегала у темени и на ушных раковинах. На гипсовую поверхность нанесена красная роспись — лоб, нос, щеки, губы, уши окрашены красной краской. Только закрытые глаза с прорезью обозначены черной краской. Под головой женщины подложен чурбан. Рядом коса-шиньон. Над лицом, на уровне крыши, деревянная спица, вставленная концом под край покрытия. Посередине камеры, ближе к мужчине, вторая кукла, аналогичная по изготовлению первой, в рост человека. Внутри мешочек с пеплом. Лицо обшито красной тканью, по которой нанесен черной краской рисунок, как на мужской гипсовой маске. Под головой две набитые травой кожаные подушки, уложенные на плитку. К темени пришиты тоненькая подковообразно уложенная косичка и кусочек полихромного шелка, 9.0×3.5 см. Кукла одета в соболью дошку, меховые штаны, носки, сапожки, рукавицы.

В ногах покойников кости ребенка, посуда и вещи: глиняные сосуды, деревянные блюда, мутовки, черпаки, модели трех уздечек с миниатюрными железными удилами и деревянными псалиями, неопознанные предметы с кусочками золота, кроме того, астрагалы овцы и коровы, кости овец. Целым оказался меховой колчан, обшитый по краю шелковой тканью. В нем находились модель лука, 5 древков стрел с раскрашенными черной и красной красками концами и с оперением. Здесь же модель нагайки (табл. 49, 7). Для обшивки колчана сшиты вместе четыре куса одной ткани. Помимо шелковых кусочков, на головах двух кукол и на колчане, в могиле найдены еще 5 фрагментов от четырех разных полихромных тканей с неразличимым рисунком. Колчан положен вдоль ноги второй, т. е. нижней, куклы. Ей же, по мнению Л. Р. Кызласова, положили модель лука, конской узды, железные удила и деревянные псалии. Таким образом, кукла, видимо, изображала мужчину. Мужской мумии, кроме посуды, положены железные псалии [ИА, р-1, 4010; Кызласов, 1969, с. 93—97; 1971, с. 174—176; 1971а, с. 517—522; Рибо, Лубо-Лесниченко, 1973, с. 272—281; Коваленко, 1972, с. 77—79; Frosen tombs, 1978, № 128—130, 136; Завитухина, 1976, с. 86, 98—102; Вадецкая, 1992, табл. 99, 24; 100, 1, 2] (рис. 6, 1, 2; 22, 2, 11; 29, 1).

На склоне горы Комсомольская, в пункте Оглахты II, А. В. Адрианов раскопал 12 впадин. Две из них, по его словам, напрасно, в двух других содержались лишь шлак и обожженная земля. Судя по пряжке, хранящейся в Красноярском музее, это были склепы. Под 8 впадинами могилы, аналогичные могилам Оглахты I, но более глубокие и хуже сохранившиеся. Из краткого отчета А. В. Адрианова следует, что в срубах было по 1—3 покойника, а в одном — пять человек. Всего 18 скелетов и неясное число кремаций. К сожалению, музейные коллекции мало добавляют к этим сведениям.

Могила 1. Скелет взрослого с маской. Кроме того, черепки двух сосудов, один без орнамента, другой украшен бордюром из ямок и оттисков короткого прямоугольного штампа [КМ, кол. 24].

Могила 2. Женский и 2 мужских скелета [Дебеч, 1948, с. 131; Алексеев, 1961, с. 316], а также пепел. За одним из черепов берестяной накосник выс. 9.5 см, диам. 7.2 см. Кроме того, черепки банки, украшенной по венчику параллельными арками из оттисков плоского штампа [КМ, кол. 24].

Могила 4. 2 мужских скелета [Алексеев, 1961, с. 316] и кукла, от которой несколько сожженных косточек и слипшиеся комочки узких полосок кожи. Антропологические определения вызывают сомнение из-за обрывка берестяного туеска, который может быть женским накосником. Хранятся черепки сосуда без орнамента, обломки ребер и кусок плюснево-костной кости барана, сточенной для шила [КМ, кол. 24].

Из могил 3, 5 хранятся только обломки масок. Из могил 6, 7 ничего нет и отсутствуют сведения о скелетах. Вероятно, был только пепел.

Могила 8. Среди погребенных были мужчина и женщина. Глиняный сосуд с костью животного (табл. 49, 13).

Большое количество вещей хранится в музеях без указания номеров могил и пунктов. В музее антропологии МГУ имеются стеклянные и каменная бусины, сотни обломков масок, обрывки кос в двух «сумочках», ткани, остатки кукол, зерна. В Красноярском музее много остатков от кукол, грубо обшитых кожей: узкие мешочки, набитые травой; обрывки шерсти, слежавшиеся с мехом; семя, обломки масок, деревянных стерженьков. В последних А. В. Адрианов видел древки стрел, но большинство палочек чуть изогнуты и, возможно, имели иное назначение. Черепки сосудов, без орнамента, частично перепутаны с сосудами из тагарских курганов, которые А. В. Адрианов раскопал в том же, 1903, году недалеко от Оглахтинского могильника. Помимо Эрмитажа коллекции из раскопок Л. Р. Кызласова переданы, видимо, музею при кафедре археологии МГУ. Таким образом, теперь вещи из могильника Оглахты находятся в пяти музеях.

12. САЛБЫК

Раскопки С. В. Киселева и Л. А. Евтюховой, 1956 г.

Могильник расположен рядом с большим курганом Салбык, в одноименном урочище. Раскапывался С. В. Киселевым и Л. А. Евтюховой в 1956 г. с помощью бульдозера. На поверхности обозначились 17 овальных и круглых впадин диам. 3—6 м, глуб. 40—60 см. Под 13 оказались потревоженные могилы. Под другими пятно исчезло с глубины 20—25 см, они остались неисследованными. При описании могил используются дневник, рисунки вещей и полевые чертежи Л. А. Евтюховой. Чистовые чертежи скопированы с полевых [ИА, ф. 12, д. 45]. Опубликованы антропологические данные, но без указания могил [Залкинд, 1959, с. 61—66].

Могила 1. Сруб, 250×200×45 см, ЮЗ—СВ, на глуб. 205 см, в 2 венца, сложен из лиственничных бревен диам. 25—30 см. Срублен «в лапу», покрыт 11 плахами шир. 17—20 см и 3—4 слоями бересты. Дно устлано берестой. Вдоль длинных стен кости двух скелетов с черепами и несколько сожженных косточек. На дне след от деревянного сосуда диам. 12 см. Под бревнами южн. стенки обломки сферического сосуда, пятигранный миниатюрный сосудик, бронзовый котелок, обломки деревянной ложки и плоской заостренной палочки со сквозным отверстием. В заполнении деревянные пуговицы, бляшки, от них золотые накладки; обломок кубка (табл. 53; 55, 1, 4, 5).

Могила 2. Сруб, 260×220×60 см, ЮЗ—СВ, на глуб. 315 см, в 2 венца. Рублен «в лапу», покрыт плахами и берестой. На глуб. 120 см 10 плиток, под ними выброшенные из сруба обломок таза человека, ворворка, 2 лопатки и ребра овцы. По дну разбросаны кости человека. У зап. стенки череп с остатками белой маски. У его нижней челюсти стеклянные бусины — большая в виде двух усеченных конусов, 2 черные, желтая, сиреневая, янтарная, глазчатые. В зап. углу миниатюрный сосудик в виде «солонки» (выс. 2 см), обломки железного предмета и «гвоздь». В сев. углу обрывок кожи и деревянные бляшки, обтянутые золотом. В южн. углу (на нижнем венце сруба) перевернутый кубок и медная пряжка на полу (табл. 53; 55, 2).

Могила 3. Сруб, 260×200 см, ЗЮЗ—ВСВ, на глуб. 190 см, в 3 венца, бревна диам. 30—40 см обернуты берестой. Срублен «в лапу». Накат из 10 плах, шир. 20 см, крытых берестой. Пол из 5 плах, под берестой. Вдоль южн. стенки кости пожилого человека, ЗЮЗ. На темени следы ранения — 2 рубца. В ногах палочка дл. 5 см, окрашенная красной краской, и бляшки из листового золота — 12 круглых, гладких и с концентрическим рельефом, 9 полулунных. В сев.-зап. углу пепел от куклы, сердоликовая и несколько стеклянных бусинок, а также обрывки берестяного изделия. Ближе к сев.-вост. углу переброшена маска, на одном обломке красная краска. Между стенкой сруба и плахой пола 2 деревянные фигурки «коньков», обтянутые золотом. В заполнении медное колечко, скрепляющее 2 половинки кожаного ремешка (табл. 53; рис. 16, 13—16).

Могила 4. Сруб, 180×140 см, ЮЗ—СВ, на глуб. 130 см, в 2 венца, из бревен диам. 20 см. Рублен «в лапу». Покрыт плахами шир. 20 см и берестой. Дно берестяное. В разных местах и уровнях кости двух пожилых людей (по зубам) и пепел. В юго-вост. углу поддон от сосуда и обломок бронзового кольца (табл. 53).

Могила 5. Сруб, 240×140×45 см, ЗЮЗ—ВСВ, на глуб. 150 см, в 2 венца, бревна диам. 20 см соединены «в лапу». Дно выстлано досками, крытыми берестой. Вдоль южн. и сев. стенок вытянутые кучки пепла от кукол. Между ними у зап. стенки сосуд на поддоне из красновато-коричневой глины. Второй сосуд, серовато-черный, в головах куклы, в юго-зап. углу (табл. 53).

Могила 6. Сруб, 280×180 см, ЗЮЗ—ВСВ, на глуб. 120 см, в 3 венца. Дно покрыто двумя кусками бересты. У вост. и зап. стенок береста загибается вверх по стенкам ямы на 10 см. Длинные нижние

венца сруба положены на дно ямы, а короткие поверх них, пространство между бревнами 10 см. Вдоль южн. стенки кости взрослого человека. В сев.-зап. углу пепел. Сюда же переброшен череп молодого человека, с еще не прорезавшимися зубами мудрости. У сев. стенки 2 астрагала барана, железный миссильонный ножичек и стерженек. У середины зап. стенки бронзовый котелок на поддоне, выс. 15 см (табл. 53; 55, 3).

Могила 7. Сруб, 230×170—160 см, ЗЮЗ—ВСВ, на глуб. 160 см, в 3 венца. Срублен «в лапу». Покрыт поперек 10 бревнами диам. 12—18 см и берестой, дно берестяное. Вдоль южн. и сев. стенок скелеты подростков, ВСВ, что необычно. В ногах южн. скелета лопатка и 3 ребра барана, а также кубок, бердюк которого состоял из двух рядов дугообразных линий. В ногах сев. скелета днище тусека и берестяной футляр либо коробка, прошитая крупными стежками. Это мог быть колчан. С трех сторон на нем рисунки из углов, дуг, кривых линий. У колена обломки железных удил и обрывки шелковой ткани типа тафты. Около черепа кусочек войлока и бронзовая бляха с рельефным орнаментом (табл. 54, см. рис. 15, 12).

Могила 8. Сруб, 210×160—150×50 см, ЗЮЗ—ВСВ, на глуб. 190 см, в 2—3 венца. Покрыт поперек плахами шир. 16—20 см, толщ. 7—8 см и берестой. Дно берестяное. Скелеты двух старых людей (по зубам), ориентированы, судя по черепам, на ВСВ. В ногах южн. сосуд с крутыми боками, высоким горлом и спиральным орнаментом. Около сев. скелета обломки железного ножа (табл. 54).

Могила 9. Сруб, 210×130×38 см, ЗЮЗ—ВСВ, на глуб. 130 см, в 3 венца. Покрыт плахами шир. 15—17 см и берестой. Дно выстлано продольными плахами шир. 15 см и берестой. В заполнении кости человека и часть черепа. У зап. стенки несколько кусков прошитой бересты. У сев.-зап. угла обломки бортика деревянной чаши (табл. 54).

Могила 10. Сруб, 240×170×65 см, ЗЮЗ—ВСВ, на глуб. 260 см, в 4 венца, бревна соединены «в лапу». Покрыт поперек 9 плахами и берестой. Дно выстлано продольными плахами шир. 15, толщ. 5 см. В сев.-зап. углу на покрытии нижняя челюсть лошади. У сев.-вост. угла сруба вытянутая кучка пепла. Среди косточек побывавшие в огне железная пряжка и обломки предметов, а также бусины. Рядом остатки берестяного изделия. На одном из двух черепов, переброшенном к вост. стенке, остатки красной гипсовой маски. У той же стенки, рядом с костями ног человека, длинный узкий мешочек из шелковой ткани типа тафты. Вместе с ним кусочки красного лака, обломок древка стрелы и украшения: резные деревянные бляхи в форме сердечка, с изображением зверя и др.; 3 пуговицы; обрывки золота; стеклянные бусины. Обрывки золота, бусины из стекла и сердолика встречались также в щелях пола. В центре сруба сосуд на поддоне. Рядом с ним астрагал, лопатка, ребра барана (табл. 54).

Могила 11. Сруб, 225×195—186 см, ЗЮЗ—ВСВ, на глуб. 240 см, в 3 венца, из бревен диам. 20—25 см. Дно и стенки ямы выстланы берестой. У зап. стенки, выше дна, несколько костей скелета, на дне золотая обкладка круглого деревянного предмета. Под зап. концом нижнего сев. бревна бронзовое зеркало диам. 4.5 см, с петелькой выс. 0.5 см (табл. 54).

Могила 12. Сруб, 240×145—125×40—45 см, ЗЮЗ—ВСВ, на глуб. 280 см, в 3 венца, бревна соединены «в лапу». Покрыт 11 лиственничными бревнами диам. 12—18 см и толстым слоем бересты. Дно выстлано толстым слоем бересты. У сев. и южн. стенок по кучке пепла диам. 20 см. Судя по их расположению, сев. кукла лежала головой на ЗЮЗ, а южн. — на ВСВ. В вост. половине сруба большое количество зерен злака, гречихи или проса. Здесь же бронзовый псалий. У вост. стенки выше дна собраны обрывки ткани типа тафты, бронзовый пластинчатый амулет — парные головки коней. На верхний сев. венец выброшены обломок черепа и большая берцовая кость третьего покойника (табл. 54, рис. 16, 17).

Могила 13. Сруб, 220×130×55 см, ЗЮЗ—ВСВ, на глуб. 205 см, в 3 венца, из бревен диам. 20—25 см. Покрыт 11 плахами шир. 20—22, толщ. 8 см. Пол берестяной. У южн. стенки череп и деревянная резная бляха типа ворворки. У сев. стенки череп второго человека, а в щелях пола 3 стеклянные бусины. В заполнении обломки небольшого плоского круглого предмета (табл. 54).

Характеристика могильника. В 13 могилах похоронено 19—20 трупов и 9—10 кремированных останков, помещенных в куклу. Для антропологического определения переданы 10 черепов взрослых и несколько детских. Последние в дневниках не значатся. Определены 4 мужских черепа (3 взрослых, 1 старик), 4 женских (молодые и подросток), 1 юношеский. Все черепа европеоидные, различия между мужскими и женскими нерезкие [Залкинд, 1959, с. 61—66].

Преобладают могилы с двумя-тремя погребенными, причем при смешанном обряде. Куклы всегда размещены у сев., а трупы — у южн. стенки. Имеются случаи ориентировки покойников на ВСВ. Все срубы сооружены из бревен лиственницы, в 3—4 венца, одним способом. В могилах много предметов роскоши. К сожалению, материал могильника воспроизведен мною только по рисункам Л. А. Евтюховой. Он перемещался из музея в музей, не был опубликован, многое утеряно. Нет сомнения в том, что в этом пункте еще может быть обнаружено много могил. Обращает на себя внимание большое количество вещей не только импортных (шелковых тканей, лака, стеклянных бус), но и нигде более не найденных, типа бронзовых псалия, амулета-«конька», пряжки от колчана.

Памятники р. Абакана

13. АБАКАНСКАЯ УПРАВА

Раскопки А. В. Адрианова, 1898—1899 гг.

В окрестностях и на территории г. Абакана (бывшая Абаканская Управа) все таштыкские могилы обнаружены в насыпях тагарских курганов. Самый крупный из известных расположен на СЗ города, на краю гривы, уходящей от левого берега Енисея в низину. Здесь в 2 верстах от Абаканской Управы в насыпях 8 (из 23) тагарских курганов А. В. Адрианов в 1898—1899 гг. обнаружил 18 таштыкских могил. Он заметил различия между таштыкскими и тагарскими могилами, но опубликовал свои дневники раскопок суммарно по курганам, не разделив описание тех и других могил, что затрудняет пользование этой работой, ставшей к тому же библиографической редкостью [Адрианов, 1902—1924, с. 69—75]. Более подробные сведения изложены в рукописном отчете А. В. Адрианова, к которому приложены план могильника и некоторые рисунки вещей, хранящихся в ГИМе и в Минусинском музее [ЛОИА, ф. 1, 1898, № 74, л. 29—31, 44—50, 89а; 1899, № 85; ММ, кол. 9764; ГИМ, кол. 40211, 39951].

Тагарские курганы относятся ко второй стадии культуры или к саргашенскому этапу. Таштыкские могилы выкопаны после того, как тагарские были ограблены, вновь заполнились землей и развалившиеся над ними надмогильные сооружения приобрели вид земляной насыпи. Значит, со времени ограбления тагарских курганов и сооружения в них таштыкских могил прошло много времени. Таштыкские могилы выкопаны в разных местах насыпи, чем объясняется различие в их глубине. Таштыкские срубы стандартны, срублены «в лапу», ориентированы на ЮЗ—СВ, дно берестяное. А. В. Адриановым даны как внешние, так и внутренние размеры срубов. Антропологическое определение погребенных мумий и костей скелетов выполнено им самим.

В насыпи самого большого кургана, раскопанного в 1898 г. (диам. 25 м, выс. 108 см), было не менее 8 таштыкских могил, 6 из которых были глубокими, поэтому их покрытие появилось на глубине 140 см от насыпи. От более мелких (глуб. до 1 м) остались в одном случае кучка пепла и черепки сосуда [ММ, кол. 9764, № 14], в другом — обломки детского черепа.

Могила 1 (1898, к. 1, м. А). В юго-зап. части насыпи. Сруб, 233×115 и 196×80 см, выс. 40 см, в 1 венец, сложен из бревен и брусьев (короткие стенки). Покрыт поперек сплошь бревнами. На дне похоронены череп и кости женщины (многие мелкие кости отсутствовали) либо собранный в мешок полуразложившийся труп. У черепа костяная шпилька дл. 7.1 см, диам. 4 мм, с круглой сплюсненной головкой, известная только по рисунку А. В. Адрианова [ЛОИА, ф. 1, 1898, 74, л. 29, № 9]. У правой ноги кубок [ММ, кол. 9764-1, по отчету № 5] (табл. 57, 1).

Могила 2 (Б). В сев.-зап. части насыпи. Сруб, 235×140 и 185×95 см, выс. 20 см, в 1 венец, из сосновых бревен диам. 25 см. Покрыт поперек сплошь досками, перекрытыми берестой. В юго-зап. углу сруба кучка пепла, а в середине обломки челюсти, бедра и большой берцовой кости скелета. В вост. углу кубок [ММ, 9764-4, по отчету № 6] (табл. 57, 2).

Могила 3 (В). В сев.-зап. части насыпи. Сруб, 230×130 и 200×100 см, выс. 25 см. Покрыт поперек сплошь бревнами и берестой. На покрытии кости ребенка, закрытые досками. В середине сруба кучка пепла, поблизости астрагал овцы. Ближе к южн. углу кубок [ММ, 9764-2; ЛОИА, д. 74, л. 31, № 11] (табл. 57, 3).

Могила 4. В юго-зап. части насыпи, параллельно предыдущей могиле. Сруб, 255×220 и 200×105 см, выс. 30—45 см, в 2 венца, бревна изнутри стесаны. Покрыт поперек бревнами и берестой. Вдоль южн. стенки полуистлевший скелет пожилого человека, ЮЗ. В ногах кубок [ММ, 9764-3] (табл. 57, 4). Сев. половина сруба пустая, т. к. кости истлели.

Могила 5 (м. 3). В юго-вост. углу кургана, почти вплитык к могиле 1. Сруб, 200×150 и 190×100 см, выс. 20 см. Покрыт досками и берестой. Вдоль южн. стенки скелет женщины, ЮЗ, череп вплотную к срубам. Все кости на месте, кроме берцовых, находящихся между бедренными. Очевидно, был похоронен (в мешке) труп со сгнившими связками, в результате чего бедра осели на голени. Справа у бедра лопатка и 3 ребра овцы. У сев. стенки кучка пепла от куклы, в углу кубок с отломанным поддоном [ММ, 9764-5; по дневнику 1, ЛОИА, ф. 1, 1898, № 74] (табл. 57, 5).

Могила 6 (К). В юго-вост. части насыпи, всего на глуб. 35 см. Сруб, 198×85 см, выс. 30 см, в 2 венца, бревна стесаны с внутренней стороны. Покрыт поперек бревнами. У южн. стенки кости и череп ребенка. Посередине скелет взрослого человека, ЮЗ, под головой обрубок дерева. На лицевых костях белая с красной росписью маска [ГИМ, 39951—79]. На груди костяная булавка, у правой голени сосуд. Слева от скелета, параллельно его плечу, кучка пепла (табл. 57, 16).

Насыпь второго кургана, видимо, была использована под детский таштыкский могильник. От одной могилы встречены кости ребенка, овцы, а также таштыкский сосуд и черепки второго [ММ, 9764-7].

В насыпи кургана 3 (диам. 12 м, выс. 45 см), в 30 м к 3 от кургана 1, раскопаны 4 таштыкские могилы. Их покрытия находились на глуб. до 1 м от насыпи.

Могила 1 (1898, к. 3, м. В). В вост. части насыпи. Сруб, 180×90×45 см, 3—В. Покрыт бревенчатый настилом, 220×120 см, сколоченным из длинных бревешек. В зап. части сруба череп и кучка пепла. У вост. стенки кубок, лопатка и ребро овцы [ММ, 9764-9] (табл. 57, 6).

Могила 2 (Д). В центре насыпи. Сруб, 180×80×33 см, в 1 венец. Покрытие 210×110 см из уложенных продольно бревешек. В середине сруба «кучка сожженных человеческих костей с золой».

Могила 3 (Н). В зап. половине насыпи на глуб. 45 см. Сруб, 153×85 см, ЗЮЗ—ВСВ, покрыт продольно бревнами. В срубe 2 подростка, лежащие близко друг к другу, черепа приподняты. Между плечевыми костями, в ногах, кубок [ММ, 9764-12; по отчету № 4] (табл. 57, 7).

Могила 4 (С). Смежная с могилой 1. Сруб, 90×50×25 см, СЗС—ЮВЮ, из тонких бревен. Покрытие продольно бревнами. В срубe скелет ребенка.

В кургане 4, в 35 м от кургана 1, обнаружена в вост. углу ограды, на глуб. 70 см, одна таштыкская могила. Сруб, 205×105×30 см, из сосновых бревен. Покрытие 225×150 см из сколоченных поперек бревен. Вдоль южн. стенки скелет молодого человека, на лице остатки гипсовой маски, окрашенной красной краской. У левой ноги кубок [ММ, 9764-9, по отчету № 8]. У сев. стенки скелет более взрослого человека, предположительно женщины. В ногах, у вост. стенки, сферический орнаментированный сосуд (по отчету № 7, в коллекции нет). Черепа приподняты, под них подложены куски дерева. Костяки лежат настолько близко друг к другу, что расстояние между головками их плечевых костей не более 1 см [ЛОИА, № 74, л. 49; ГИМ, 39951, 45-60] (табл. 57, 8, 17).

Насыпь кургана 5 слилась с насыпью кургана 4. В ней раскопаны 3 таштыкские могилы.

Могила 1 (к. 5, м. А). В юго-вост. части кургана. Сруб, 247×180 см, 170×120 см, выс. 50 см. Покрытие 247×180 см из 7 бревен, уложенных поперек. У южн. стенки скелет женщины, ЮЗ. Под черепом обрубок дерева, придавший ему приподнятое положение. На лице маска с росписью. Женщина положена со связанными за спиной руками, т. е. левое плечо и предплечье хотя и в правильном порядке, но близко к позвоночнику. Труп, очевидно, частично свалился на левый бок, ибо хотя положение костяка горизонтально спинное, костяк изогнут и таз перевернут к северу, т. е. налево. Под тазом кучка пепла от куклы, уложенной параллельно женщине, ближе к северной стенке. Голова и плечи куклы были приподняты как у трупа, поэтому в кучке пепла оказались кусочки маски, свалившиеся с лица куклы (по отчету маска № 5). В ногах женщины череп и несколько костей ребенка.

Могила 2 (В). В зап. половине насыпи над тагарской могилой. Сруб, 225×145 и 175×105 см, выс. 30 см, в 1 венец, из бревен диам. 27 см. Длинные бревна изнутри стесаны, а снаружи обставлены плитками. Покрытие 225×145 см из бревен, уложенных поперек. У южн. стенки аккуратно сложены кости скелета с черепом. «Каждая кость положена как бы отдельно, костяк уложен в таком положении искусственно» [ЛОИА, д. 74, л. 50]. Вдоль сев. стенки полный скелет, ЮЗ, трепанирован череп. Под черепом камень. Слева от него, между предплечьем и тазом, бронзовая фигурка козлика с подогнутыми ножками [ГИМ, кол. 40211-25, по отчету № 5]. Против правой голени бронзовая проволока (по отчету № 12) и кубок [ММ, 9764-11, по отчету № 10] (табл. 57, 9).

Могила 3 (С). В сев.-вост. части насыпи. Сруб, 260×163 и 195×113 см, выс. 35 см, в 1 венец, из тонких бревен. Покрытие 163×250 см из 6 бревен, уложенных поперек. Вдоль южн. стенки сруба скелет женщины, ЮЗ. «Под черепом чурка, на лице хорошо заглаженная гипсовая маска с закрытыми глазами». Рассыпалась при извлечении, взяты кусочки (по отчету маска 4). Слева от женщины и параллельно ее черепу кучка пепла от куклы. У ног женщины сферический сосуд с шейкой выс. 13 см (в коллекции нет). Вдоль вост. стенки, в сев. углу, скелет ребенка, С. На лице маска (по отчету № 7). Справа от черепа лопатка, слева — 3 ребра овцы. Обе маски белые со слабыми следами красной росписи [ГИМ, 40211, 27-3].

Очевидно к таштыкским относится детская могила, размещенная между могилами 1 и 3. Сруб, 135×95 см, в 1 венец, из брусков. В нем 2 ребенка, параллельно, ЮЗ.

В 1899 г. в насыпях 3 тагарских курганов обнаружены таштыкские могилы. В кургане 1 (в 15 м к ЮЗ от кургана 3) была одна могила (м. 3), выкопанная на глуб. 63 см от насыпи, над основной тагарской могилой. Сруб, 220×160×40 см, с одной из сторон обставлен плитками. У сев. стенки и в середине зап. стенки по кучке пепла от кукол. Между ними кусочки маски и железного предмета (по отчету № 11, 12). В южн. углу сферический сосуд с высокой шейкой [ММ, 9764-2, по отчету № 9] и лопатка овцы (табл. 57, 10). В заполнении позвонки и 2 обломка ребер человека.

В кургане 2 (насыпь которого почти смыкалась с курганом 1) 2 таштыкские могилы на глуб. всего до 50 см от насыпи.

Могила 1 (1899, к. 2, м. 2). В южн. половине насыпи, над двумя тагарскими могилами. Сруб, 263×213 и 195×150 см, выс. 50 см, в 2 венца, из обтесанных изнутри бревен диам. 26 см. Снаружи короткие бревна обставлены плитками. Дно дощатое, крытое берестой. У южн. угла кучка пепла на площади 30 кв. см. Рядом сферический сосуд, лопатка, ребро и астрагал овцы. Вдоль вост. стенки скелет старого человека, ЮВ. У черепа костяная шпилька и черепки сосуда. На лице и вокруг обломки раскрашенной маски. Скелет мужской, чему противоречит наличие шпильки от головного убора

[Алексеев, 1961, с. 322]. В насыпи обломки железного наконечника плоской лопатчатой стрелы и деревянной модели ножен [ГИМ, 39951, 70, 94—95, 97, 99; ММ, 9764-10] (табл. 57, 11).

Могила 2 (5). В сев. половине насыпи, над тагарской могилой. Сруб, 205×138 см, в 1 венец, из бревен. В юго-зап. части сруба кусок ребра человека и гипсовой маски. В вост. углу обломанный кубок (по отчету № 28) (табл. 57, 12).

В кургане 5, в 20 м от кургана 3 (1898), обнаружена на глуб. 60 см от насыпи одна таштыкская могила, частично перекрывающая тагарскую (м. 1). Сруб, 227×146 и 188×100 см, выс. 48 см. Покрыт поперек бревнами и берестой. Почти посередине сруба лежали один на другом два скелета, ЮЗ. Нижний — молодого мужчины [Алексеев, 1961, табл. 18], верхний — нестарого человека. Часть черепа верхнего скелета покрыта краской со следами красной краски. От пояса сохранились железная пряжка и бронзовый амулет-пластинка. В сев. углу 2 сосуда (кубок и банка, один отсутствует), между которыми 2—3 ребра, лопатка и 33 астрагала овцы. В середине и в вост. углу сруба остатки железных изделий [ГИМ, 39951, 96, 98; ММ, 9764-14] (табл. 57, 14, 15).

Поскольку насыпи курганов не снимались, обнаружены не все впускные таштыкские могилы. Однако нет сомнения в том, что могильник является эталонным для ранней группы памятников. В срубках преобладают парные погребения, реже индивидуальные. Конструкция срубов стандартная. Из 31—33 покойников лишь около 10 кремированы. Мало перезахоронений. Основными формами керамики являются кубки и сферические сосуды с высокой шейкой, чаще с орнаментом.

14. ОТКНИН

Раскопки Г. Мерхарта, 1920 г.; В. Г. Карцева, 1930 г.; В. П. Левашевой, 1938 г.; А. Н. Липского, 1948 г.

Таштыкские могилы обнаружены на насыпях тагарских курганов, расположенных на левом берегу р. Абакана, по южную сторону железной дороги Ачинск—Абакан, между ст. Абакан и улусом Откниным (Откнинским). В настоящее время находятся в черте г. Абакана. В 1938 г. это был участок между нефтебазой и элеватором. В 1920 г. 2 кургана из 77 сохранившихся раскопал Г. Мерхарт, в 1930 г. — 11 курганов В. Г. Карцев. К 1938 г., по сведениям В. П. Левашевой, могильник насчитывал 40—50 тагарских курганов, два из них были ею раскопаны. Бесспорно таштыкские могилы обнаружены в двух курганах из вост. группы тагарского могильника.

В кургане 1, раскопанном Г. Мерхартом в 1920 г., таштыкская могила частично разрушила тагарскую. Сруб, 150×80 см, ЮЗ—СВ, в 2 венца, из бревен диам. 17 см. Покрыт 4 плоскими четырехгранными плахами, положенными поперек длинных венцов. На покрытии сохранился кусок бересты 130×52 см, завернувшейся внутрь ямы. У середины зап. стенки кучка пепла от куклы, а в юго-вост. углу небольшой сосуд кубковидной формы, без орнамента (КМ, кол. 122, 1920 г., № 627). Опубликовано [Merhart, 1924, S. 7, Zeichn. 4; S. 11, Zeichn. 6a] (табл. 58, 2).

В кургане 1, раскопанном В. П. Левашевой в 1938 г., 2 таштыкские могилы.

Могила 1. Яма, 200×100×30 см. Сруб, ЮЗ—СВ, в 1 венец, покрыт поперек толстыми плахами. В юго-зап. части сруба кучка пепла от куклы [ЛОИА, ф. 35, 1938, № 42, л. 36].

Могила 2. Сруб, 230×130 и 185×80 см, ЗЮЗ—СВС, выс. 30 см. В нем кукла и женщина в масках. Голова женщины приподнята, у локтя астрагал овцы; в ногах лопатка и ребра овцы, а также железный нож и шило с деревянными ручками, кубок. У головы куклы остатки мяса — лопатка, ребра овцы. По неподтвержденным данным (нет плана или фото), кукла лежала вдоль южн. стенки, а скелет женщины вдоль сев. стенки, что необычно [Левашева, 1949, с. 91]. (Раскопки производились для Абаканского музея.)

В зап. группе памятников Г. Мерхарт нашел в насыпи тагарского кургана на глуб. 25 см среди человеческих костей круглую железную пряжку со свободновращающимся язычком [КМ, кол. 122, 1920 г., № 633; Merhart, 1924, S. 11, 15]. В. Г. Карцев раскопал 4 впускных погребения в двух курганах.

В первом кургане (к. 5, 1930) на плитах, закрывающих тагарскую могилу, вниз лицом лежал скелет женщины с согнутыми в коленях ногами. Ее первоначальная поза, по мнению автора раскопок, была сидячая с подогнутыми ногами, лицом на ЮЗ. Череп определен Г. Ф. Дебецем как «таштыкский» [Дебец, 1948, с. 348].

Во втором кургане (к. 6) были 3 предположительно таштыкские могилы. От одной остались лишь следы сруба и скелета. Вторая детская, со срубом 120×55×20 см, СЗ—ЮВ. В ней кости ребенка и в сев.-зап. углу сосуд-банка, без орнамента. Третья могила устроена на плите покрытия тагарской. Здесь вплотную друг к другу лежали параллельно 2 скелета, ЗЮЗ, различавшиеся положением рук. У сев. скелета правая рука вытянута, а левая согнута, кисть на тазе. От пояса сохранились железное кольцо и

с неподвижным язычком. Рядом обломок железного крюка для колчана. На голених у стоп обуви — следы круглых железных бляшек [ГЭ, кол. 1253, 35—40]. У южн. скелета обе вытянуты. От пояса остались 2 железные пряжки, круглая и подпрямоугольная [ГЭ, кол. 1253, 35—40]. По определению Г. Ф. Дебеца, один из черепов был мужским «таштыкского типа» [Дебеч, 1954, с. 34].

Около вост. части тагарского могильника, на территории нефтебазы, разрушены таштыкские погребения. Сведения о них скудные. В 1948 г. 6 ямок обнаружены при проведении работ на площади 5 кв. м. 5 опубликованы [Липский, 1956, с. 126—129]. В двух скелеты подростков с двумя-тремя сосуда. 3 ямки были поминальными. В них на дне поставлено по 2—4 сосуда, вокруг которых положено несколько кусков мяса овцы и коровы (табл. 59). Ямки с тризнами покрыты бревнами и берестой. Между сосудами встречалось немного золы и угольков, но не было человеческих костей. Сосуды по деминам более схожи с керамикой из склепов, чем из могил.

г. АБАКАН

Раскопки А. Н. Липского, 1951 г.

В центре г. Абакана при строительстве обнаружены на различных улицах таштыкские могилы. Из них в Абаканский музей чаще всего поступают одни сосуды [Вадецкая, 1986, с. 152, № 67—69]. Непотревоженная могила раскопана в 1951 г. А. Н. Липским в насыпи тагарского кургана у здания городской больницы. Сруб в 2 венца, выс. до 70 см, ЮЗ—СВ, покрыт горбылями и берестой. В нем вдоль сев. стенки скелет мужчины 30—40 лет, ЮЗ. На черепе маска, в ногах 2 сосуда. Вдоль южн. стенки параллельно скелет женщины 30—40 лет. В ногах сосуд (табл. 58, 1). Расовый тип погребенных европеоидный [Алексеев, 1954, с. 53; Вадецкая, 1986, с. 152, № 66; ИА, р-1, 573, с. 86—92].

Самая оригинальная в г. Абакане могила со знатыми покойниками раскопана на ул. Советской. Сруб площадью 9 кв. м, выс. более 100 см, на глуб. 200 см. Потолок бревенчатый, крытый берестой. На дощатом помосте, от которого в центре и по углам сохранились подпорки-столбики, вдоль сев. стенки скелет мужчины, ЮЗ, справа от него скелет женщины. На черепках маски. В ногах мужчины 4 сосуда, у правого бедра кучки астрагалов. В ногах женщины 3 сосуда и кости от части туши овцы. Вдоль южн. стенки, видимо, положена шкура лошади с черепом. По шкуре разложены кучки астрагалов, по парам и более. Всего собран 51 астрагал овцы. Вдоль вост. стенки, в ногах покойников, помещена в скорченном положении вторая женщина. Расовый тип покойников европеоидный [Алексеев, 1954, с. 53—54]. Сосуды: кубки, банка, бочонковидные, сферические с высоким горлом. Могила имеет некоторые признаки склепов: плиты на венцах сруба, кучки астрагалов, наклепанные рассеченные валики на двух сосудах [Липский, 1956]. Возможно, она отражает переход от могил к склепам, с первоначально инновационными социальными признаками.

16. ТАШЕБИНСКИЙ ЧААТАС

Раскопки Е. Д. Паульса, 1990 г.

Таштыкский могильник на окраине чаатаса, на левом берегу р. Ташебы, в 3 км от г. Абакана, южнее ТЭЦ. Состоит из расположенных цепочкой 3 склепов, один из которых раскопан давно (кем — неизвестно), два других — в 1990 г. Е. Д. Паульсом. Е. Д. Паульс разрешил мне предварительную публикацию и передал все планы склепов. Мной, в свою очередь, организована зарисовка всех вещей из могильника. Поскольку отчеты о раскопках пока не подготовлены, описания склепов произведены по их чертежам.

Склеп 1. Каменное прямоугольное сооружение, 15×11 м, ЮЗ—СВ, с провалом посередине, практически без камней. Стены из трех рядов плит, с трех сторон окружающие котлован, имели шир. 1.5 м и сохранились на выс. 20 см. Зап. стенка сложена вокруг наземного входа, ее шир. до 6 м. В начале прохода к яме лежала плита, 2.0×1.5 м. Очевидно, она первоначально была вкопана и замуровывала вход. Котлован, 9×9 м, глуб. 110 см от древней поверхности. На дне сложенный клетью сруб 7.2×7.2 м (полезная площадь 50 кв. м), в 4 венца, из окутанных берестой бревен диам. 40—50 см. Толщина бревен указывает на то, что 2 нижних венца первоначально стояли на дне котлована, а 2 верхних выступали над поверхностью. 3 стенки котлована обставлены изнутри обтянутыми берестой бревешками, тесно прижатыми друг к другу и стоящими под наклоном, на расстоянии от сруба 20—30 см. Верхние концы бревешек были прижаты к верхним венцам сруба. По мнению Е. Д. Паульса, они представ-

ляли собой облицовку всей камеры (подземной и надземной ее частей) и были первоначально наклонены. В других склепах аналогичный наклон бревешек принято рассматривать как возникший в процессе разрушения конструкции (Тепсей, ск. 1, 2). Посередине венцов сруба, в просветах между бревнами, стояли обрубки бревешек — подпорки, затесанные с двух сторон. Зап. стена котлована обставлена бревешками только по краям, т. к. здесь сруб соединен со входом в камеру. Вход трапециевидной формы, в виде длинного пологого спуска, $340 \times 500 - 200$ см, в начале спуска углублен в землю не более чем на 20 см, глубина у камеры не более 50 см. Выстлан поперек 13 бревнами, на которые наклонно поставлены вдоль каждой стенки бревешки, аналогичные обкладке основного сооружения. От крыши ничего не сохранилось. С камерой вход соединялся дверным проемом, для чего посередине нижнего зап. венца сруба, на выс. 50 см от пола, в специальные прорезные углубления вставлены столбиком косяки двери, расположенные параллельно и на расстоянии 160 см друг от друга. Для двери прорублены второе и третье бревно, с каждой стороны которых имелся шип, вставлявшийся в косяки. От надземной крыши склепа в яму провалились толстое бревно-матица (лага), диам. 40—50 см, ЮЗ—СВ, и поверх нее 10 коротких бревен, крытых берестой, СЗ—ЮВ. Возможно, крыша опиралась не на одну, а на две параллельные матицы, т. к. за серединой вост. бревна на расстоянии 1 м от сохранившейся матицы стоял массивный столб, на который могло быть положено второе потолочное бревно (матица) крыши.

Дно сруба выстлано бревнами, но по-разному. Вдоль сев. венца уложены короткие бревна, с С на Ю, причем их сев. концы подложены под венец сруба. Остальная площадь сруба покрыта (в его пределах) длинными бревнами с З на В. Бревна разной толщины, поэтому некоторые для обеспечения единой толщины настила стесаны с одной или двух сторон. Разное направление бревен пола создает впечатление «отсека» вдоль сев. стенки, назначение которого неясно, хотя возможно, что таким способом выравнивали дно котлована или высоту венцов сруба. Выше пола с трех сторон сруба, исключая западную, были полати, которые спрессовались и показались сразу же за упавшими бревнами крыши. Полати сколочены из 7 длинных бревен, по бокам и посередине скрепленных поперечными планками из коротких бревешек. Размер полатей напротив входа, вдоль вост. стенки, 7.0×1.5 , а боковых — приблизительно 4.0×1.5 м. По углам рухнувших полатей лежали резные столбики с прорезью в наверху. Высота целых столбиков (с двух сторон сев. конца зап. полатей) 80—100 см, прорези на выс. 60—80 см от основания столбиков. Нет сомнения, что это были ножки, в которые каким-то образом вставляли полати, имеющие вид своеобразных кроватей. Настил этих «кроватей» был на выс. 60—80 см от пола. Площадь камеры между полатями забита широкими досками, брусьями, обрубками дерева, прогоревшими только в центре сруба. Большинство досок лежат в беспорядке, причем поверх вещей и покойников. Очевидно, это горючий материал для костра, устроенного в камере. В нескольких случаях брусья образуют подобие рамы. Возможно, что для костра были брошены части ломаной мебели (табл. 60—62).

В склепе захоронены только остатки кремации, т. е. во что-то помещенные мешочки с пеплом человека. Общее число помеченных на планах кучек не менее 75, из них 30 под полатями, около 40 на дне и 6 на венцах сруба. Пронумерованы 47 кучек (к.), видимо наиболее крупных. На первоначальном месте находились лишь несколько кучек на полатях и на венцах сруба и большинство у зап. стенки, при входе. Основная масса костей к моменту раскопок свалилась с полатей либо просыпалась через щели между их бревнами. Обломки гипсовых масок в 52 местах, многие не связаны с кучками пепла. Маски пока не проанализированы, они плохой сохранности, но среди них имеются подставки и шеи от бюстов. Диаметр подставок бюстов 20—22 и 27—30 см. У стенки входа в камеру и слева от входа кучки пепла расположены, как отмечалось, в первоначальном виде. Они скученны, окружены вещами, часто придавлены маской. Среди сожженных косточек находятся черепки раздавленных сосудов. Значит, пепел был помещен в сосуд. Здесь собрано много вещей: железные миниатюрные удила, амулеты-коньки, деревянные изогнутые палочки (видимо модели луков), обломки деревянной посуды. В углу, слева от входа, пепла не было, только маски, удила, сосуды. У стенки входа много пепла и вещей, видимо, они лежали в 2 слоя, т. к. некоторые кучки пепла на 20 см выше дна. Одна кучка пепла прикрыта чем-то деревянным (к. 13), другая была под донышком берестяной коробочки. Около нее маска и деревянные плашки (пл.), на одной из них прочитываются рисунки (к. 14, пл. 2). Верхние венцы сруба использованы как полочки для сосудов, коробочек с ритуальными принадлежностями и ящичков. Кучки пепла редки, большинство предметов свалились за сруб. Находки были на всех венцах сруба, но более всего на зап. и на южн. венцах. Прямо у входа лежали: кучка пепла диам. 10 см; лопатка и ребро овцы; амулет-конек, удила, обломок сосуда. Ближе к углу, на каменной плите, обломок маски и котловидный сосуд с пеплом (к. 3). С угла сруба свалились туски и маски, одна из которых имела подставку, т. е. маска-бюст (№ 51). На южн. венце сруба, ближе к юго-зап. углу, маленькая кучка пепла, окруженная с двух сторон обломками масок (маски 53, 57) и сосуда, а с третьей — остатками деревянных предметов. Среди них шкатулка и несколько дощечек, видимо от ящичка. На двух дощечках прочитывались рисунки (пл. 9—10). За дощечками стояли 2 туски с выпавшими из них украшениями. Посере-

дне южного венца осталось доньшко деревянного круглого сосуда и 3 дощечки, очевидно от ящичка. На двух рисунки (пл. 7, 8). Между ними модель лука, обломки маски, кости овцы. Характер находок на дне основной части камеры отличается от описанных при входе и на венцах сруба. Здесь много остатков травы, как с кучками пепла, так и без них. Кучки пепла от каждого покойника расположены приблизительно рядами, на расстоянии не менее 40—60 см друг от друга и в 50—60 см от стенок сруба. Немногочисленные черепки сосудов, амулеты-коньки, пряжки чаще лежали не рядом с пеплом, а в кучках травы. Обломки масок расположены отдельно от кучек пепла, иногда на остатках травы. Хотя первоначальное место кучек пепла на дне устанавливается в единичных случаях, вполне вероятно, что пепел был помещен внутри травяных кукол, головы которых облицованы гипсом (масками). От куклы, очевидно, найден в вост. половине ямы свернутый кусок прошитой кожи (видны швы) дл. 14 см, шир. 4 см в верхней части, 2 см в нижней.

Вдоль стенок надземного входа разбросаны остатки тризн: мясо и разбитые сосуды. В разных местах положено по 2—3 куса баранины, от которых остались либо несколько ребер, либо ребра и лопатка, либо несколько ребер и 2 лопатки. Вдоль сев. стенки около остатков мяса черепки 6 разбитых сосудов, а у сев. стенки — от двух сосудов. Иногда под костями животных находились неопределимые обожженные косточки. Одна из них (справа у входа в камеру) могла принадлежать погребенному человеку, но вероятнее, что пепел высыпался из какой-либо упаковки, вносившейся в склеп. В разных местах входа найдены: обломки железных предметов, удила, железный нож, 5 бронзовых амулетов-коньков, 3 подвески в виде изображений уток, обрывки золота, 2 стеклянные бусины, 15 астрагалов овцы. Один астрагал с рисунком.

Самыми оригинальными находками являются дощечки, на которых острием ножа вырезаны рисунки, покрытые мелкой штриховкой. Их 10, две, найденные парами, на мой взгляд, украшали ящички. Они были на венце сруба. Первоначальное место определяется еще одной дощечкой, лежащей в камере у входа. Она имела ручку, на дощечке изображение лося (пл. 2). Остальные дощечки найдены в разных местах: у юго-вост. угла, параллельно вост. стенке (пл. 1) или у того же угла, но у южн. стенки (пл. 6); у вост. стенки ближе к центру сруба (пл. 4); в щели бревен пола у середины южн. стенки. Возможно, эти дощечки брошены в качестве топлива, т. к. все поломаны. Прочитаны и скопированы рисунки на 6 дощечках (художник В. Войнер). Они же называются либо планкетками, планками, либо плашками.

Самая крупная дощечка, 34×10 см, состоит из трех стыкующихся фрагментов. Первоначальная ширина дощечки около 15 см. На одной стороне нарисованы всадник и часть второго. Они преследуют пеших воинов. Всадник скачет почти лежа на коне. На его голове легкая коническая шапочка, голова, видимо, обрита. На ногах легкие остроносые туфли с загибающимися вверх носками. Пешие воины одеты в расклеванные длинные кафтаны, волосы распущены до плеч, в руках стрелы, к поясу привязаны широкие длинные колчаны и по лошадиному хвосту. На второй стороне дощечки нарисован всадник, угоняющий коней. У него волосы связаны на затылке, в руках лук, к крупу лошади привязан колчан. На лошади, идущей впереди всадника, изображено клеймо в виде круга с прямым крестом в середине (рис. 58, 1).

Рисунки на второй крупной дощечке, 28×8 см, плохо прочитываются. Они местами выгорели, но главное — наслаиваются друг на друга, т. е. дощечка неоднократно использовалась художником. Лучше всего прочитываются 2 быка в упряжке, тянущие плуг, за которым идет человек. Впереди, среди нескольких наслонившихся силуэтов коня, прочитывается фигура оголенного до пояса человека. На нем, видимо, плотно облегающая голову шапка с козырьком, в руке грушевидный предмет. На обратной стороне 2 всадника, в руках натянутые луки, на лошадях колчаны. Волосы одного всадника распущены до пояса. На теле татуировка. Впереди всадников незаконченный рисунок коня. Обращает на себя внимание тот факт, что кони изображены в разном стиле. На незаконченном рисунке изображено клеймо — крест (рис. 58, 2).

На обломке самой узкой дощечки, 13.5×4.5 см, изображены на одной стороне скачущий лось, на другой — 2 лани. На теле одной клеймо — крест в круге. Имеются 2 точки неясного смысла (рис. 59, 1).

Четвертая дощечка состоит из двух нестыкующихся фрагментов, 10—15×6 см, поэтому здесь могут быть обломки 2 дощечек. На одной стороне каждого обломка изображен всадник, оглядывающийся назад. Один с натянутым луком, на поясе стрелы, волосы связаны на затылке. У второго всадника колчан, волосы подстрижены до шеи. На обратных сторонах фрагментов изображены кони, в уздечках и с поводьями. На дощечках имеются знаки, аналогичные тем, что изображены на астрагалах из таштыкских склепов (рис. 59, 2).

Обломок пятой или шестой дощечки, 13.5×7.5 см, состоит из двух приблизительно стыкующихся фрагментов. На одной стороне 2 рисунка коней наложены друг на друга. В результате получился конь с двумя головами, обращенными в разные стороны. Поскольку бронзовые изображения профилей двух коней, обращенных в разные стороны, составляют самые распространенные амулеты в таштыкских склепах, не исключено, что рисунки наложены не случайно. На обратной стороне обломка изображен

падающий на колени человек с разрезанной грудью. Волосы связаны на затылке. На одну его ногу наступил воин с колчаном на поясе. Перед раненым нарисован силуэт антропоморфного существа, но с хвостом (рис. 59, 3).

К уникальным находкам относятся 3 бронзовые подвески в виде стилизованных уток. Редкими являются антропоморфная подвеска, полушарная пуговица, пластинчатая нашивка с изображением утиных голов на концах, 2 стеклянные бусины (синяя и с золотой прокладкой), модели луков. Остальные находки: более 40 амулетов-коньков, обломки миниатюрных копий железных удил, 14 пряжек, нож, 5 деревянных сосудов, несколько туесков и берестяных коробочек, деревянные крышки, обрывки золотых обкладок, обломки деревянных изделий. Амулеты-коньки разные по технологии и стилю, некоторые со следами их прикрепления к берестяным предметам. 12 бронзовых пряжек стандартных, с овальными рамками и прямоугольными щитками. Одна пряжка без щитка; одна рамчатая пряжка железная с неподвижным крючком (табл. 66; 67; 68, 1; 69, 2). В склепе мало керамики, которая преимущественно представлена обломками, в том числе от котловидных сосудов.

Склеп 2. Почти квадратное каменное сооружение, 17×16 м, ЮЗ—СВ. Середина стены разобрана. Судя по сохранившимся внешнему и внутреннему контурам, стена была шир. до 2 м, выс. 50 см, из 7 рядов плит. Котлован, 8×8 м, глуб. 80—90 см от древней поверхности, на дне сруб полезной площадью 49 кв. м. Бревна обложены берестой, под углы и некоторые венцы подложены плитки. Сруб сложен клетью в 3 венца бревен, сохранившихся частично вдоль вост. и сев. стенок. В нескольких местах на борту ямы стояли на плитках столбики от наземной конструкции. Большинство из них обломилось и закрыли собой сруб и упавшие с его нижних венцов сосуды. 5 сосудов находились на месте сгнившего зап. венца сруба. Рядом с ними обломок, видимо, деревянного сосуда с железной пластинкой-заклепкой, а также удила. Под сев.-зап. углом сруба пепел человека, черепа ребенка и животного. У того же угла 2 конусовидные золотые обкладки, амулет-конек, восьмерковидная цепочка и поддон сосуда. На месте зап. венца у юго-зап. угла лежали обломки 2 сосудов, за углом 3 сосуда, один из которых перевернут. Посередине южн. венца стояли 3 сосуда. За сев. стенкой, у сев.-вост. угла бронзовое зеркало и 2 позвонка животного, посередине того же бревна кучка пепла, а за бревном удила. Еще одна кучка пепла лежала посередине вост. стенки сруба. Таким образом, нижние венцы сруба использовались в качестве полочек (табл. 63—64).

В срубе находились 26 кучек пепла, приблизительно от 20 человек, 7 скелетиков детей, присыпанных землей, и 12 отдельных черепов младенцев. Кроме того, разбросаны части трупа взрослого человека, очевидно в качестве жертвоприношения. В центре вкопан пень с обрубленными корнями, видимо служивший чем-то вроде алтаря. С трех сторон от него в радиусе 2 м лежали приношения всем погребенным: черепки сосудов, отдельные вещи и кости животных в виде лопаток, астрагалов, фаланг, нижних челюстей. Как правило, кости расположены у сосуда и не в сочленении. Пятки и копыта единичны. Почти у каждого сосуда и, реже, у группки из нескольких астрагалов находился какой-либо из следующих предметов: амулет-конек, удила, пряжка, крючок. Среди скоплений перечисленных находок лежали изогнутые палочки неясного назначения, может быть остатки деревянных блюд. У зап. стороны пня лежали в ряд кучки пепла от трех-четырех человек. Часто пепел находился на крупных обломках сосудов или между ними. Вероятно, он был насыпан внутри этих сосудов. Здесь же, рядом с пеплом, положены фаланга с несколькими астрагалами и лопатка овцы. Вплотную к одной из кучек пепла положен амулет-конек, а у второй — удила. Другие кучки пепла расположены в зап. углу и вдоль вост. и южн. стенок. Кучки плотные, сохраняют очертания мешочков, в которые был насыпан пепел. У сев. стенки, ближе к зап. углу, мешочки с пеплом диам. 10—15 см, видимо, были вложены в крупные сосуды, т. к. пепел лежал поверх раздавленных горшков. Одна из кучек пепла (п. 26) окружена группками из 16 астрагалов овцы и коровы. Они, очевидно, были отдельно во что-то упакованы парами. Астрагалы вложены в один сосуд с пеплом. В другом сосуде кроме пепла только пара астрагалов (овцы и коровы). Остальные кости расположены между сосудами. В вост. углу пепел также помещен в сосуд, но без каких-либо ритуальных костей. Рядом кучка пепла 30×20 см, помещена на деревянное блюдо дл. 70 см, от которого сохранилась половина бортика. Наиболее разнообразны очертания 4 кучек пепла вдоль южн. стенки, они все неровные, зауженные с одной стороны. Одна из них (п. 16) придавила лопатку для гадания (назначение лопатки определено по наличию на ней насечки). Лишь 2 кучки пепла, расположенные у вост. стенки, могли быть помещены как в небольшую емкость, так и в куклу. Они расположены на расстоянии 40—50 см друг от друга, имеют одинаковые размеры, 40×25 см, около них нет ничего кроме пряжки либо ножа, лежащего поверх костей.

Среди детских захоронений различаются обычные и, по-моему, ритуальные. К обычным относятся захоронения трупиков детей малого возраста. В сев. углу, ниже пола сруба, уложена часть туши овцы, без головы и голени. Рядом, у вост. стенки, на том же уровне 2 ребенка, плотно прижатых друг к другу, но головой в разные стороны. У головы одного (ск. 2) 2 астрагала, под черепом бронзовое украшение, у пояса пряжка. У головы другого (ск. 3) сосуд, у пояса бляшка. Ближе к тому же углу, но у сев. стенки захоронен третий ребенок (ск. 1). За его спиной поставлены 2 сосуда, положено мясо

4 ребра, лопатка), а также астрагал, фаланга, бронзовая фигурка «козлика», амулет-конек. Четвертый ребенок положен слева от входа, у зап. стенки (ск. 4). Поверх таза сосуд, у плеча лопатка, ребро, астрагал, 2 фаланги животного, на шее украшение. К ритуальным погребениям относятся, видимо, одни детские черепа, преимущественно младенцев. Один подложен под зап. венец сруба, около южн. угла. Второй лежит у сев. стенки, параллельно черепу животного. 4 черепа расположены вдоль вост. стенки, между кучками пепла взрослых людей. Один из них вложен в сосуд (23). Другие 5 черепов лежат по краю места с приношениями, т. е. вокруг пня. На этом «культовом» месте они сопровождаются вещами и костями животных. В других случаях им ничего не положено. Помимо черепов «культовое» место окружали остатки 3 трупиков младенцев или их уложенные кости, а также кости одной собаки. Черепа и остатки трупиков либо присыпаны землей, либо лежали чуть ниже пола (табл. 65).

В склепе очень много изделий, среди них более 50 сосудов, 90 железных вещей, свыше 70 бронзовых, несколько сотен астрагалов и т. д. На 15 астрагалах имеются рисунки (табл. 73). Среди керамики преобладают банки и сферические сосуды. На одном из последних имеется бордюр, чаще встречающийся на керамике из грунтовых могильников. Это полоса заштрихованных треугольников. 2 сосуда со ступом, на одном, кроме того, боковые наклепные ручки. Несколько сосудов миниатюрных (табл. 74—76). Железные изделия представлены обломками удила и несколькими целыми, крючками для подвешивания к поясу мелких предметов, 2 миниатюрными ножами и 3 витыми цепочками в 2—3 звена, а также круглой железной пряжкой со свободноповорачивающимся язычком и прямоугольной пряжкой с неподвижным крючком. Среди бронзовых изделий более 20 амулетов-коньков, 13 пряжек с овальной рамкой и прямоугольным щитком с насечками, 3 такие же пряжки, но без насечек, пряжка и 2 псевдопряжки, спаренные с прорезными волютами, пряжка с прорезами на щитке и маленьким носиком-рамкой. К редким находкам относятся 2 подвески в форме котелков, бляха-распределитель ремней, 2 миниатюрных зеркала — тагарское и сибирско-китайского типа, фигурка козлика, нефритовая фигурка орла, 2 бронзовые подвески и 1 костяная, шпилька, 2 наконечника стрелы, 3 блок-эфеса мечей и 3 кинжала, 3 костяные прорезные пластины, золотые обкладки деревянных пронизок, конических бляшек и пуговиц (табл. 68, 2; 69, 1; 70—72).

7. КИТАЙСКИЙ ДВОРЕЦ

Раскопки В. П. Левашевой, 1940 г.; В. П. Левашевой и Л. А. Евтюховой, 1941, 1945 гг.

В 1940 г. при прокладке шоссе в 8 км к ЮЗ от г. Абакана строители затронули у пос. Чапаева (бывший колхоз «Сила») холм diam. 50—60 м, выс. 60 см, но снести его, к своему удивлению, не смогли, т. к. он состоял из спрессованной глиняной черепицы. Вызванные из трех музеев археологи (В. П. Левашева от Минусинского музея, З. И. Глузская от Красноярского и П. Коралькин из Абаканского) за 8—9 дней произвели аварийные раскопки и остановили строительство. На площади холма сняли культурный слой площадью 468 кв. м, а вокруг холма заложили шурфы общей площадью 130 кв. м. Кроме обломков черепицы были обнаружены: большое количество жеванных костей животных (лошади, коровы, овцы) от поминальных тризнов, обломки черепов и нижних челюстей лошадей, множество неопределимых железных предметов, среди которых были проушной топор и наконечник стрелы. Еще один трехгранный наконечник изготовлен из кости. Тогда же на территории раскопа В. П. Левашева исследовала 2 могилы. Для них вырыты ямы, 230×65 и 280×130 см, глуб. 90—100 см, на дне и в заполнении которых много черепицы. Ямы, овальная и прямоугольная с закругленными углами, ничем не укреплены вдоль стенок. В одной похоронена женщина, поверх ног которой сложены кости ребенка двух лет. В другой мужчина. Оба покойника уложены на спину, в вытянутом положении, головой на В. У ног женщины, на «уступе», поставлен сферический сосуд с высокой шейкой, вдоль которой прочерчены 3 горизонтальные линии, а ниже по плечикам фестоны — по пять овалов. Подобные сосуды известны в оглахтинском могильнике, а орнаменты на сосудах — из склепов (Михайловка, ск. 2; Арбан) и позднеташтыкского поселения у с. Шестаково. У головы мужчины стояли 2 неорнаментированных сосуда в форме кубка и банки, у левой ступни лежала костяная пряжка от сбруи, близкая к типу пряжек из чаа-гасов. Кроме того, на месте сохранились части пояса — круглое железное кольцо и железные наличники: прямоугольные и «сегментовидные». К сожалению, из вещей к настоящему времени найден только сферический сосуд [ИИМК, ф. 35, оп. 2, 1940 г., 426/13; ГИМ, д. 390, л. 1—7; КМ, кол. 202, № 96].

В 1941, 1945 и 1946 гг. раскопки холма продолжены Минусинским (В. П. Левашева) и Историческим (Л. А. Евтюхова) музеями. В Исторический музей были переданы дневники предыдущих раскопок (1940). Теперь холм снимали по квадратам, с указанием глубины находок, документировали чертежами и фотографиями, хотя о двух впускных могилах только упоминается. Это были нарушенные индивидуальные погребения взрослых людей в грунтовых ямах, на участках 22а (м. 3) и 21у (м. 4). Один из скелетов лежал на спине в вытянутом положении, головой на СЗ. Вещей при покойниках не было

[ГИМ, д. 213, л. 88]. Время захоронения неясно. В холме найдены: железные черешковые и с кольцевидным навершием ножи, скобы, пластины, копье, крючок, пешня, обломки сосудов, точильный брусок, 3 бронзовые ручки от дверей, пряжки, подвеска и блюдо из нефрита, коралловая бусина, золотая серьга. Холм образовывался постепенно, по мере разрушения глинобитного здания. Сначала рухнула кровля с черепицей, затем обвалились глиняные стены. Позже их покрыли другие напластования. Определить, какие из находок относятся к зданию, а какие связаны с более поздним кладбищем и местом ритуальных поминаний, достаточно сложно. С наибольшей вероятностью ко времени существования постройки относятся находки из нижних слоев, на глубине 90—100 см. Это один из ножей, длиной 19 см, с массивным кольцом на рукояти и односторонним лезвием, железный крючок с петлевидным верхом, железная втулка конической формы, длиной 23,5 см, названная автором раскопок «пешней». т. е. земледельческим орудием, а также, предположительно, нефритовые ногтевидная подвеска и половинка блюда, обломки перламутровых раковин и бусина из отрезка ветви розового коралла. Среди найденных пряжек сохранилась и указана лишь одна: бронзовая фигурная, с прорезями и неподвижным щитком (рис. 37). На дне здания собраны обломки двух сосудов хуннского типа, двух ваз неизвестного происхождения, изготовленных на гончарном круге, а также местная лепная керамика. Сосуды местного изготовления находились не только на полу, но и внутри печи в здании. Их однозначно называют таштыкскими раннего типа в своих публикациях С. В. Киселев и Л. А. Евтюхова, а также принимавший участие в раскопках Л. Р. Кызласов [Киселев, 1949, с. 270; Кызласов, Мерперт, 1952, с. 108; Евтюхова, 1954, с. 205]. Позже Л. Р. Кызласов стал считать их не таштыкскими, а тагарскими. т. к. на одном из баночных сосудов был накладной валик. Сосуды с наклепным валиком характерны для «ящичных» погребений. В 1987 г. у дворца, на пашне, вместе с черепицей Л. Р. Кызласовым собраны черепки таштыкских сосудов. Им же в хозяйственных ямах поселения, составляющего единый комплекс с дворцом, обнаружены таштыкские баночные сосуды с простейшими бордюрами [ИА, р-1, д. 12653, рис. 53, 54, 71]. Таким образом, наличие простейшей таштыкской керамики во дворце подтвердилось.

Л. А. Евтюховой и С. В. Киселевым произведена реконструкция раскопанного здания и высказаны суждения о том, что его окружало. До сих пор эта реконструкция никем не оспаривалась. Под холмом скрывались развалины глиняного дворца общей площадью 1500 кв. м. Усадьба дворца, включающая еще какие-то постройки, окружена глиняной стеной с башнями у въездных ворот. Дворец представлял собой типичное сооружение древнекитайской архитектуры, размерами 46×35 м. Центральную часть занимал квадратный зал площадью 132 кв. м, с семью дверями, ведущими в анфилады комнат, расположенных со всех сторон зала. Все 20 комнат сообщались между собой дверьми. Двери зала украшали массивные бронзовые ручки в виде горбоносых человеческих лиц в трехрогой короне, с бакенбардами, усами, оскаленными зубами. Найдены одна ручка на полу здания и две в холме. Такие ручки, с духами-охранителями, были широко распространены в Китае в ханьское время. Но абаканские личины реалистичнее китайских и на них отлиты, видимо, европеоидные лица. Поэтому, предположительно, они не привозные, а изготовлены по китайским копиям (рис. 37).

Дворец согревался жаровнями и горячим воздухом, поступающим из отопительной печи по каннам — узким канавкам, расположенным под глиняным полом. Стенки канавок обложены плитками. Сверху канавки также закрыты плитками. Глиняные стены дворца массивные, толщ. до 2,2 м, особенно в центральной части, где они были выше боковых и сохранились до выс. 2 м. Именно разная высота центрального и боковых помещений послужила основанием реконструкции двухъярусной четырехскатной крыши, крытой черепицей. Дворец имел один вход с южн. стороны. Стенки входа облицованы глиняными плитками со штампованным елочным узором. Черепица представляла собой четырехугольные слегка вогнутые диски, стыки между рядами которых прикрывали выпуклые полуцилиндрические диски. Края крыши, а также концы предполагаемых стропил закрывали круглые диски с одинаковой надписью китайскими иероглифами, оттиснутой двумя штампами по сырой глине, из которой изготовлена черепица. Она дважды переведена в научной литературе. Первоначально датирована эпохой Хань в целом. В 1976 г. опубликован анализ палеографических особенностей надписи и ее уточненный перевод: «Сыну неба тысячу осеней и десять тысяч лет вечной радости без горя». Начертание иероглифа «чан» позволяет отнести надпись к эпохе императора Ван-Мана (9—23 гг.) [Киселев, 1949, с. 268—270; Евтюхова, 1954, с. 202—203; Вайнштейн, Крюков, 1976, с. 146; Вадецкая, 1986, с. 152; 1992, с. 8—11]. Материалы хранятся в Историческом музее и в Абаканском и Красноярском музеях. Подробнее о дате сооружения дворца и проживавших в нем людях — в соответствующих главах работы.

18. САПОГОВ

Раскопки В. Г. Карцева, 1930 г.

Поминальник на левом берегу р. Абакана, в 5 км от улуса Сапогова и в 12 км от г. Абакана. На поверхности видны 9 колец, выложенных из крупной речной гальки. 2 кольца раскопаны в 1930 г.

Э. Г. Карцевым. Одно из них овальное, диам. 4.4 и 3.4 м, другое круглое, диам. 5.4 м. Шир. оградок 30—40, толщ. 30 см. Внутри каждого кольца яма, 180×125 и 210×190 см, ЮЗ—СВ. В первой яме были сосуд и неполная туша коровы, во второй — 3 сосуда и куски баранины. Сосуды грубые, крупные, отличаются от большинства таштыкских как в погребениях, так и в поминах. Некоторое сходство с керамической поминов обнаружено только на Уйбате II [ГЭ, кол. 1259/1-4 и прилож. 13 к акту от 4.11.1931 г., т. 15—16; Вадецкая, 1986, с. 152] (табл. 58, 4).

По аналогии с этим памятником В. Г. Карцев отнес к таштыкской культуре группу из 51 ограды на правом берегу Енисея, в 2—2.5 км от улуса Маткетчик, на склоне горы. В 1958 г. им раскопаны 3 кольца диам. 1.8—3.4 м. В них ямы, 100—180×60—80×130—145 см, под берестой либо плитами. В ямах грубы, без погребения. Кроме костей овцы и коровы в них найдены 3 сосуда, костяной нож, обломок железной пряжки. Вещи, видимо, утеряны, поэтому отнесены к таштыкским поминам лишь предположительно [Вадецкая, 1986, с. 156].

19. КАМЫШТА

Раскопки А. Н. Липского, 1949 г.

Таштыкская могила впущена в насыпь тагарского кургана второй стадии (сарагашенский этап) в 1.5 км к 3 от ст. Камышта на 179 км железной дороги. Раскопана А. Н. Липским в 1949 г. Яма 130×100×150 см, С—Ю, покрыта лиственничной дранкой и берестой, а поверх — плитами. В яме пепел человека, 2 сосуда, кости овцы. Сосуды типичные для грунтовых могильников. Первый сферический, с высокой шейкой. Украшен в верхней половине туловища крупными нарезными треугольниками, заполненными вдавлениями палочки. Второй сосуд баночной формы, имеет бордюр из трех прерывистых полосок, нанесенных палочкой. Хранятся в Абаканском музее (табл. 58, 3) [ИА, р-1, д. 763, с. 66—67; Вадецкая, 1986, с. 153].

20. ЕСИНСКАЯ МТС

Раскопки А. Н. Липского, 1956 г.

Разновременный могильник на первой террасе, у слияния р. Есь и Тея, на территории строительства площадки МТС, относящейся к пос. Есинского совхоза (улус Полтаков). Здесь в 1952 и 1956 гг. А. Н. Липским раскапывались могилы от эпохи ранней бронзы до начала новой эры, о разрушении которых становилось известно [Вадецкая, 1986, с. 40, 72, 115, 122, 128]. В 1956 г. раскопана могила, видимо впускная в тагарский курган. На поверхности она обозначена кладкой диам. 12 м, выс. 25 см, из булыжника. В яме сруб, 375×350 см, на глуб. 250 см, в 6 венцов, бревна лиственничные, толщ. 25—28 см, в углах соединены «в лапу». Пол из материкового галечника, крыт берестой. В зап. половине параллельно друг другу 3 либо нарушенных скелета, либо кучки сложенных костей скелетов, 3. В области шеи центрального покойника разбросано много стеклянных бусин. У середины вост. стенки 2 сосуда, баночной формы, без орнамента. В сев.-зап. углу костяная втулка и миниатюрный пятигранный сосудик. У середины сев. стенки обломок гипсовидной маски и китайское зеркало, изготовленное из желтого металла, диам. 8.5 см, с маленькой петлей в центре, окруженной тройным квадратным пояском. Поясок заполнен иероглифами, образующими надпись: «Когда смотрю на небо, постоянно думаю о правителе». В завале камней, заполнивших яму, плита с изображением человеческих фигур [ИА, р-1, д. 1477, л. 16—27; Лубо-Лесниченко, 1975; Вадецкая, 1986, с. 156]. План могильника публикуется по схеме, имеющейся в отчете, рисунки вещей выполнены с их фотографий. Хранятся в экспозиции Абаканского музея (табл. 95).

21. УЙБАТ I

Раскопки В. П. Левашевой, 1936 г.; С. В. Киселева, Л. А. Евтюховой, 1936, 1938 гг.

Могильник в 6.5 км к Ю от ст. Уйбат, между р. Уйбат и Бея. Известен в литературе под названием Уйбатский или Бейский чаатас. Впервые частичное описание могильника и его план были сделаны финским ученым И. Р. Аспелиным в 1887 г. В 1889—1890 гг. на могильнике производил раскопки Д. А. Клеменц, в 1928 — С. А. Теплоухов, в 1936 — С. В. Киселев, Л. А. Евтюхова, В. П. Левашева, М. М. Герасимов, в 1938 — С. В. Киселев и Л. А. Евтюхова.

На могильнике обнаружены таштыкские памятники и чаатасы. К более древним (поздним тагарским) предположительно относятся 2 земляных кургана. Один расположен в центре могильника, не раскопан. На нем видны стелы, обычные для тагарских оград. Второй на юго-вост. окраине, раскопан Д. А. Клеменцем. Он считается тагарским, тесинским, хотя отличается от них. Центральную часть могильника занимает таштыкское грунтовое кладбище площадью 350 (С—Ю)×200 (З—В) м. Вдоль зап. и вост. его границ видны ряды вкопанных стел. Западный ряд не исследован, только на плане могильника отмечены редкие высокие стелы. Восточный ряд привлекал внимание исследователей с XVIII в., поскольку среди стел имеются переиспользованные антропоморфные скульптуры эпохи ранней бронзы (окуневские). Они же были в ограде нераскопанного тагарского кургана [Вадецкая, 1980, с. 83—84]. К 1936 г. в ряду восточных стел насчитывалось уже только 34 камня. На месте других остались рывины. а сев. участок вереницы камней затерялся среди курганов чаатас [Киселев, 1949, с. 228]. Антропоморфные изваяния Уйбата I после их неоднократных зарисовок были вывезены в музей — Минусинский. Абаканский, Эрмитаж.

Грунтовый могильник со всех сторон окружен таштыкскими склепами, образующими отдельные группы. Условно территория разделена полевой дорогой на 2 части — северо-западную и юго-восточную. Первые раскопки произвелись в юго-западной части, где в 1928 г. С. А. Теплоухов раскопал 4 могилы и заложил шурф посередине одного склепа. Сведения о раскопках ограничиваются небольшим количеством находок, характерных для склепов: грубые банки как в чаатасах, амулет-конек, астрагалы овцы и коровы [ГЭ, кол. 4898, м. 29, кол. 4899, м. 24].

В 1936 г. в этой группе С. В. Киселев раскопал 5 склепов (ск. 1—5), 3 детские могилы, 3 могилы с пеплом одного человека, ямку с тризной. По внешнему виду он именовал склепы подквадратными насыпями (п. н.) либо земляными курганами (з. к.). Все, касающееся внешнего вида насыпи и глубины камер, надо воспринимать условно, т. к. они не исследовались, а «полностью снимались». Метод раскопки «на снос» объяснялся убежденностью, что никакого сооружения над могилой не было, просто поверх ямы насыпали курган, по кубатуре равный погребальной камере [ИА, ф. 12, д. 9, л. 155]. Метод раскопки уничтожал все надземные конструкции склепов и в то же время позволил впервые исследовать котлован широкой площадью, благодаря чему были выявлены облицовка стенок ям вертикальными бревешками, вещи, стоявшие на венцах срубов и свалившиеся за сруб, но главное — входы в котлованы, идущие с поверхности земли. Впервые раскопки склепов документированы, т. е. сделаны планы и разрезы, а для нескольких склепов — графическая реконструкция камер. Работа осталась незавершенной. Подробный отчет о раскопках не подготовлен. Имеющиеся единичные наброски планов в чистовом виде не сделаны. Находки на дне камер не фиксировались, но подробное описание в дневниках мест их нахождения показывает, что такие планы намечали сделать. Единственный склеп, о котором представлен отчет с полным описанием и документацией, раскопан в 1936 г. В. П. Левашевой на сев.-зап. части могильника. Метод раскопки склепа позволяет утверждать, что при его исследовании большую помощь В. П. Левашевой оказала Л. А. Евтюхова, которая выполняла роль не только археолога, но и художника.

В 1938 г. С. В. Киселев раскопал еще 3 склепа (ск. 7, 8, з. к. 1) на той же части могильника и 4 — на сев.-зап. его окраине (ск. 9, 10, 11, з. к. 2). Полагая, видимо, что конструкция камер уже известна, планов и разрезов при раскопках не делали, кроме тех, что позволяли дополнить уже имеющиеся представления. Так, для одного склепа сделан план развала надмогильного сооружения, выявивший каменную стенку вокруг котлована (з. к. 1), а на дне двух склепов, по квадратам, обозначены кучки пепла человека, маски, вещи, астрагалы (ск. 7, 8).

Вместо подробных полевых отчетов Саяно-Алтайской археологической экспедиции 1936 г. о раскопках каждого памятника С. В. Киселев подготовил краткие научные выводы, разделив склепы на две группы и дав каждой из них характеристику. Аналогичную информацию за 1938 г. он дополнил лишь некоторыми наблюдениями [ИА, ф. 12, д. 9, л. 149—159; д. 10, л. 104—112]. Представления о двух группах склепов опережали не только источниковедческий анализ материалов, но и ход самих полевых работ. В частности, в отчете 1936 г. он к группе склепов особо сложной конструкции заранее отнес склеп 9, что не подтвердилось его раскопками 1938 г. Визуальные характеристики склепов, иногда противоречащие документации, хранящейся в архиве исследователя, полностью повторены в его разделе «Таштык на Енисее» в монографии «Древняя история Южной Сибири» [Киселев, 1949, с. 227—234]. Кроме того, много важных наблюдений попросту неправильно истолкованы, хотя и закрепились в литературе. Например, помещение человеческого пепла в «гнездышках» из осоки и камышей, многообразные подхоранивания кучек пепла, могилы переходного этапа и т. д. В то же время остались неизвестными конкретные наблюдения С. В. Киселева о характере находок вокруг кучек пепла, о предпочтении, которое отдавалось при захоронении астрагалам тех либо иных животных. Между тем практически никто более не фиксировал столь тщательно места расположения кучек пепла и вещей. При этом давались зоологические определения костям животных. К сожалению, документального под-

тверждения не было. Это привело в дальнейшем к ошибочному мнению о том, что пепел захоранивали исключительно внутри кукол в рост покойника.

Таким образом, необходимо сопоставить опубликованные суждения о склепах Уйбатского чаатаса с тем, как они отражены в дневниках, описях находок, полевых чертежах. Для информации по каждому склепу привлекаются также описи Исторического музея, где хранятся материалы, и черновые рисунки вещей и керамики, сделанные Л. А. Евтюховой (табл. 79).

Описание склепов я начинаю с сев.-зап. группы могильника, т. к. здесь, на сев. окраине, расположен исследованный в 1936 г. В. П. Левашевой склеп (№ 6), по которому представлен единственный отчет о раскопках Уйбата I. План могильника сделан тогда же Л. А. Евтюховой.

Склеп 6. Имел вид кольца диам. 13 м, шир. 3—4 м, выс. 30 см. Первоначально было прямоугольное сооружение с закругленными углами. Стенки котлована, 5,9×5,75×1,2 м, обставлены вертикальными бревешками («частоколом»), к которым прижата кость в 3—4 венца площадью 25 кв. м. Пол выстлан бревнами. На зап. борту ямы был вход, 2,0—1,5×1,0 м, ведущий к яме почти без уклона, «как бы широкой ступенькой», оконтуренной с боков бревнами и частоколом. В середине зап. стенки частокол отсутствовал, второе и третье снизу бревна сруба были прорублены, а на нижнее поставлены 2 параллельных столба, образовавших отверстие 75×80 см. Между бревнами стенки входа был порожек из короткого бревна. Все бревна, в т. ч. бывшие первоначально выше уровня ямы, спрессованы. О том, что была надземная часть камеры, свидетельствуют длина бревешек частокола, превышающая глубину ямы (150 см), и вертикальные столбы, упавшие в разных местах поверх покрытия ямы. В камере отмечены 23 кучки пепла, целая маска и обломки от 19 масок. Без кремации захоронен младенец до 1 года, у вост. стенки, в сев.-вост. углу. У его ног поставлен сосуд. Остальная утварь, в том числе керамика, заполняла зап. половину камеры, а также стенку при входе, включая венцы бревен, использованных как полки. Практически все вещи, типа амулетов-коньков, пряжек и удила, расположены у стенки входа, а слева от него, в сев.-зап. углу, лежало скопление костей барана (лопатки) и 19 коровьих «лодыжек». Большинство кучек пепла (19 из 23) расположены рядами в вост. половине камеры. Пепел, возможно, был помещен в куклы, т. к. кучки размещены редко, около них только маски, часто лицом вниз, т. е. упавшие с лиц сидячих кукол, вещей и костей животных нет. От всех масок отличался бюст, изображающий голову человека, лежащего с высоко приподнятой головой. Размер головы 16×15, а подставки — 23×17×1 см. В подставке предусмотрено отверстие для закрепления шеи. Бюст вылеплен из твердой серой глины [ММ, кол. 9864, № 67]. Стоял на расстоянии 1 м от вост. стенки, рядом с пеплом человека. Емкость бюста позволяет использовать его как урну для пепла. Для зап. половины склепа помещение пепла в куклах исключается, поскольку кучки пепла стиснуты посудой. В одном случае пепел был под горшком, в другом — под опрокинутой берестяной чашей диам. 20 см. Около кучек пепла встречались остатки баранины, однажды несколько удила, бляха. Кучка пепла в какой-то малой емкости лежала вместе с маской на нижнем зап. венце сруба, а над ними, на следующем бревне, только маска. Размещение сосудов позволяет говорить об одновременности помещения кучек пепла в камеру. Косвенно о том же свидетельствует наличие полога над всеми покойниками. От него сохранилась вышивка — бляшки из коры, облицованные золотом. Скопления бляшек найдены у входа на площади 120×100 см, на южн. венце сруба, вдоль вост. стенки и за ней. У входа лежали 30 целых и множество обломков бляшек, а также золотые обкладки. Вдоль вост. стенки, на расстоянии 1 м от нее и в 2 м от южн. стенки, полоса позолоченных окрашенных деревянных бляшек. Среди них одна стеклянная бузина. В двух местах под скоплениями бляшек сохранились обрывки шерстяной ткани, 30×10 и 25×10 см. Бляшки расположены густо в шахматном порядке, по мнению В. П. Левашевой, они составляли «вышивку» покрывала. Остатков покойников (пепла) под «вышивкой» не было, хотя сохранились какие-то тонкие палочки. Под южн. стенкой, на расстоянии 10 см от юго-вост. угла, лежала параллельно стене, но с небольшим наклоном, доска, 120×40 см. На ней бляшки и кусок ткани с бляшками. Возможно, и палочки и доска являлись деталями крепления полога. Бляшки, как правило, круглые и конические. Исключение составляют 4 крупные, лежащие на вышеуказанной доске. Две из них трапециевидные, одна продолговатая с фигурными концами, одна квадратная. Все орнаментированы завитками и обтянуты золотом.

В Минусинском музее хранятся: 44 целых и обломки от 7 сосудов; бюст и обломки 2 бюстов; 5 целых и мелкие обломки от 7 масок; 3 бронзовые и железная пряжки; прорезные бляхи — одна из бронзы и 3 деревянные; 4 пластинчатых амулета; железные пуговицы, 2 ювелирных молоточка, 2 витые цепочки, удила и их обломки, скоба, пластинка; деревянные бляшки, 44 бляшки, взятые куском из земли и облицованные золотом, основания древков стрел; кусочек шерстяной ткани; 20 лошадиных астрагалов; астрагал с рисунком (табл. 80—82) [ММ, кол. 9864, оп. 3, д. 285; ЛОИА, ф. 35, 1936, д. 255].

Рядом со склепом В. П. Левашева раскопала 5 впадин диам. 2—5 м, глуб. 15—20 см. Две пустые, в третьей кости животного. Под двумя детские могилы.

Могила 1 (по отчету А). Почти вплотную ко входу в склеп. Яма, 220×140×100 см, 3—В. Длинные стены покрыты вертикальными, а короткие — горизонтальными плахами. На дне 2 нарушенных скелета, 3. В ногах черепки сосудов, 2 ребра, лопатка, астрагал барана.

Могила 2 (по отчету Б). К С от первой. Яма, 210×170×120 см, покрыта жердями и берестой. На дне плахи. Кости ребенка в зап. половине, череп переброшен на вост., где 2 сосуда, остатки телятины и баранины (5 лопаток, 2 голени, 3 ребра). Сосуды — грубые банки без орнамента [ИИМК, ф. 35. 1936 г., д. 255; ММ, оп. 3, д. 285, кол. 12488, 12490].

Земляной курган 2. Под таким названием раскопан склеп диам. 25 м, в 40 м к 3 от склепа 6 (Киселев, 1938 г.). Сведений нет, кроме описи Исторического музея, согласно которой, в склепе найдены черепки сосудов (№ 8614, 8619; два из них зарисованы Л. А. Евтюховой), 2 бронзовые пряжки, 2 амулета, медное изображение лошадки, удила, крючок, астрагалы — 4 затесанных и один с насечками [ГИМ, оп. XXII/806, кол. 79956]. На полях насыпи 4 каменные вымостки, видимо пустые.

С вост. и южн. сторон склепа под прямоугольными каменными вымостками раскопаны 4 детские могилы. Под дерном, над каждым могильным пятном, вкопана плита, ребром на С—Ю. Плиты могут относиться к поминальнику, расположенному поверх детского кладбища. Сведения о могилах имеются в дневниках Л. А. Евтюховой [ИА, ф. 12, д. 10]. Коллекция не найдена. На плане могильника обозначены могилы 3—6.

Могила 1 (по дневнику А). Яма, 150×70×110 см. На дне дощатый гроб с ребенком, ЮЮВ. У головы 3 баночных сосуда, без орнамента (л. 94—95).

Могила 2 (по дневнику Б). Яма, 170×80×110 см. На дне ребенок, ЗСЗ. На шее бусины из меди. Кости, горного хрусталя. У таза обломки железных колец, пряжки. У бедра горшок из грубого теста. Плохого обжига (л. 93).

Могила 3 (по дневнику В). У юго-вост. части насыпи склепа. Яма, 100×45×90 см. На дне завернутый в бересту ребенок, ЮЮВ. За головой 2 маленьких баночных сосуда, без орнамента (л. 91—92).

Могила 4 (по дневнику Г). В 20 м к Ю от могилы 3. Яма, 200×95×80 см. На дне подросток 16—17 лет, ССЗ. У головы 2 банки, на тазе железная пряжка. Руки, видимо, связаны: правая на груди, левая согнута в локте, пальцы засунуты в сосуд у головы (л. 90).

Могила 6 (по отчету 1, по дневнику 18). В 25 м к 3 от тагарского кургана, в середине таштыкского грунтового кладбища. Раскопана в 1938 г. Л. А. Евтюховой. Значительно отличается от могил, находящихся у склепов. Яма, 290×235×140 см, 3—В. На дне сруб в 1 венец. Вдоль сев. стенки и посередине 2 скелета, 3. Между ними уложен баран. На лице сев. скелета маска, у черепа и левой руки обрывки золота, облежавшие глиняные бляшки. У головы второго скелета туесок, на дне которого пунктиром пятиконечная звезда-орнамент либо следы аппликации. На тазе четырехугольный сосудик. Третий скелет вдоль южн. стенки, В. Верхняя часть нарушена, сюда переброшены 2 сосуда и 2 медные ворворки с остатками шерстяных нитей [ИА, ф. 12, д. 10; ГИМ, д. 77, 155].

Могила 7. К Ю от склепа 6, между ним и склепом 11. Овальная яма, 185×75 см. На дне подросток, ССЗ. У головы банка без орнамента.

Склеп 11. На зап. окраине могильника, в 60—70 м к Ю от склепа 6. Раскопан С. В. Киселевым в 1938 г. Дневников и чертежей нет. Насыпь, 13.0×15.0×0.40 м, с котлованом 7.0×7.0×1.9 м. На дне клетка из 3—4 бревен, обставленная вертикальными бревешками. Стенка у входа в камеру заставлена разнообразной посудой, во входе собрано 276 черепков, в камере — около 600 [ГИМ, кол. 79956, № 5001—10690]. Вдоль трех стен камеры сооружены полати шир. 150 см, выс. 60 см от пола. Они сколочены из отесанных лиственничных досок, видимо поперек, т. к. уложены на горизонтальные слепы, которые опирались на кольца, вбитые между бревнами пола. Очевидно, пепел людей был помещен в небольшие емкости, о чем свидетельствуют бюсты и множество деревянных шкатулок с вещами, поставленных около кучек пепла. В склепе 11 лучше, чем в других, сохранились маски, среди которых преобладают бюсты с росписью, проколами в ушах для серег, с накладными черными и рыжими косами, с деревянными и прилепленными к шее глиняными бусами. 40 масок взяты для реставрации в Исторический музей. Пепел человека обнаружен в корытце (в углу камеры), а также в ящике при входе. В нем же были 2 шкатулки с культовыми предметами. В одной завернутые в шелковую ткань фаланга лошади и астрагал овцы, в другой астрагал коровы и овцы, а также предмет в виде юлы. Шкатулки имели массивные орнаментированные крышки. Поскольку в ящике находились обломки 4 масок и каких-то «идольчиков», предположено, что в него ссыпан пепел четырех человек (Киселев, 1949, с. 257). Обе крышки — круглая с грибовидной ручкой и квадратная с пирамидальным верхом — имеются в зарисовках Л. А. Евтюховой. В ее же дневниках зарисованы 11 целых сосудов, один из которых имеет роспись — зигзаг. Среди деревянных предметов в коллекции, кроме орнаментированных шкатулок, имеются пластинка с рельефной головкой барана, около 50 окрашенных либо оклеенных золотом бусин, обломки сосудов. Сохранились берестяная сумка и днище туеска, ткань, волосы. Из редких находок — синяя стеклянная и каменная бусины. Обычные вещи — каменный оселок, железные витые цепочки и удила, 3 бронзовые пряжки, пластинка с заклепками, 10 амулетов-коньков, более 60 астрагалов овцы, фаланги и копыто лошади, фаланги овцы [ИА, ф. 12, д. 10, л. 104—112; ГИМ, кол. 79956].

Склеп 10. На краю пашни в 90 м к Ю от склепа 11. Раскопан С. В. Киселевым в 1938 г. Дневников и иной документации нет. Информация С. В. Киселева о том, что склеп имел более простое

устройство, чем другие, и содержал лишь около 10 кучек пепла, ничем не подтверждается. Более того, она противоречит указанным размерам склепа: насыпь 12×12 м, котлован 6.5×6.5×1.75 м. В склепе, у входа в камеру лежал на боку вдоль южн. стенки скелет с маской на лице. На боку у него другая маска и кучка пепла [Киселев, 1949, с. 232; ИА, ф. 12, д. 10, л. 11]. Л. А. Евтюховой зарисованы 4 целых и черепки 3 сосудов. Три сосуда оригинальные: кувшин со сливом, но без орнамента, сосуд с боковыми ручками, украшенный резными арками вокруг налепов, трапециевидный сосуд с такими же резными арками [ИА, ф. 12, д. 9, л. 10, 61, 81, 124—125]. В Историческом музее только черепки сосудов [ГИМ, 79956].

Склеп 9. На сев.-вост. окраине могильника, далеко от других склепов. Раскопан С. В. Киселевым в 1938 г. Дневников и иной документации нет. Сведения С. В. Киселева о склепе вызывают сомнения по тем же соображениям, что и сведения о склепе 10, т. е. большая насыпь (11×11 м) и крупные размеры котлована (6.5×5.7 м) при наличии всего около 10 кучек пепла. Неясно, была ли клеть окружена неполным тыном или вообще без него [Киселев, 1949, с. 231—232]. В кратком отчете о раскопках указано, что в камере встречались «отдельные необожженные сочленения (руки и ноги) костяков» [ИА, ф. 12, д. 10, л. 11]. В опубликованных же сведениях указан один скелет мужчины с маской на лице и кучкой пепла на боку, т. е. как в склепе 10 [Киселев, 1949, с. 233]. По описи Исторического музея в склепе найдены обломки масок и сосудов [ГИМ, кол. 79956, № 4001—4572]. Целые сосуды представлены тремя банками, две из них схожи с грубыми банками из чаатасов.

Склеп 3. Образует пару со склепом 2 в юго-вост. части могильника, самый северный в этой группе. Раскопан С. В. Киселевым в 1936 г. Сведений о конструкции склепа в дневниках нет, но имеется план камеры со входом, разрез котлована, а также указаны места находок. Согласно чертежам, на насыпи 13.75×13.75×0.35 м, в выкиде земли из котлована 7.6×7.6 м, вкопана стела выс. 3 м. Ее назначение неясно. «Сруб, сложенный клетью в 2—3 венца», был обставлен бревешками, но сохранились лишь 6 столбиков за южн. частью вост. венца. Вход в склеп, трапециевидной формы, выложен 11 горизонтальными бревнами. Он начинался с зап. стороны на древней поверхности (глуб. 15 см) и шел под очень плавным уклоном на глуб. 50 см (глуб. древней поверхности 75 см). Южн. половину камеры разрушил грабительский шурф. В сев. половине сохранился настил, окруженный с трех сторон грудами камней. Находки располагались вокруг настила в 9 местах: по срединам стен, у входа, слева и справа от входа. В центре ямы обломки бюста. Перед входом пепел, видимо, он был сыпан в шелковый мешочек и помещен в орнаментированную берестяную коробку. Рядом лежали амулет-конек и деревянная модель кинжала оглахтинского типа. Слева от входа 2 скопления вещей, в первом — обломки маски, двух сосудов, деревянного предмета и амулет-конек; во втором — обломки маски и древки стрел, обложенные золотом. Справа от входа обломки маски, сосудов, деревянных предметов, обложенных золотом; бронзовая пряжка с язычком в виде головы лосихи. У середины сев. стенки обломки 2 масок, удила, пластинчатое изображение лошади. У середины вост. стенки обломки сосуда, железных удила или витых цепочек, бронзовая бляшка. Обращает на себя внимание полное отсутствие костей животных. Численность покойников определена С. В. Киселевым, очевидно, по месту находок, т. е. около 10 сожжений. Ничего неизвестно о сожжениях, находящихся на помосте или под ним. В коллекции Исторического музея имеются обломки 2 масок, более 60 черепков от сосудов, пряжка. Один сосуд (с налепными валиками) зарисован Л. А. Евтюховой [ИА, ф. 12, д. 9, л. 5, 19, 54; ГИМ, кол. 78 558, № 3346—3410].

Склеп 2 (по С. А. Теплоухову кольцо 2, по С. В. Киселеву п. н. 2). Расположен на расстоянии менее 10 м от склепа 3 и параллельно ему. С. А. Теплоухов начал раскопки шурфом. Сведений о них нет. Продолжил раскопки в 1936 г. С. В. Киселев, в архиве которого имеются схема-план камеры, без обозначения находок, и разрез котлована. По указанию С. В. Киселева, насыпь, 13×13×0.35 м, с котлованом, 7.4×7.4 м. Согласно чертежу, котлован выявлен условно. Сруб был в 1 венец, площадью 36 кв. м, обставлен высокими бревнами, частично сохранившимися за всеми стенками, кроме восточной. Вход не исследован. Установлено только, что он был обозначен на поверхности 3 вертикальными плитами выс. 1.15 м, и зап. концы бревен входа лежали на венце сруба. В дневнике подробно описаны места находок. Маски, сосуды, кости животных и прочее расположены по углам и посередине каждой стены, но больше всего у зап. стенки, при входе. Наборы вещей стандартные, за редким исключением. Так, слева от входа положены: маска, сосуды, костяная бляха с прорезью, говядина (обломки лопатки и крестца), баранина (ребро, 3 «ножных» кости), 3 астрагала коровы, астрагал лошади, 7 астрагалов и 2 фаланги овцы (п. 5). Рядом у входа — маска, сосуды, железная фибула, баранина (3 «ножных» кости, 9 ребер, лопатка, 3 позвонка), 4 астрагала и малая фаланга коровы, астрагал и пятка лошади, 2 астрагала овцы (п. 7). Перед входом было значительно больше, чем в других местах, ритуальных костей без кучек пепла, только с сосудами: 41 астрагал коровы, 2 астрагала и пяточная кость лошади, 3 астрагала, 2 фаланги и 2 лопатки овцы (п. 12). С масками и сосудами лежал какой-нибудь из следующих предметов: рог от деревянной фигурки животного, обтянутый золотом, костяная бляха, фибула, амулет-конек, бронзовая пряжка, железный крюк, удила. В коллекции Исторического музея находятся обломки 5 ма-

сок (из 9 найденных), около 40 сосудов, 10 овечьих астрагалов с крестами, зарубками, отверстиями Л. А. Евтюховой зарисованы орнаменты на 10 сосудах с простыми бордюрами, а также с резными треугольниками, заполненными такими же мелкими треугольниками [ИА, ф. 12, д. 9, л. 4, 17—18, 57—58, 65, 108, 171, 130, 196; ГИМ, кол. 78 558, № 976—1238 и др.] (табл. 86; 87, 1).

Склеп 4. Значительно отличался от других на могильнике. К В от склепа 2, в цепочке курганов чаатас. Имеются схемы-планы, где обозначены кучки пепла и разрез. Развал каменной насыпи. 7.5×7.5×0.20 м. С зап. стороны обозначен вход двумя вкопанными плитами длиной около 1 м, между которыми лежала плита 150×100 см, очевидно закрывавшая вход и позже упавшая. Вход прямоугольный, ближе к камере не прослежен. Сруб, 3.5×3.5 м, в 1 венец, на глуб. 70 см. В нем 5 кучек пепла вокруг центра, на расстоянии 1 м от стенок. У середины сев. и зап. стенок, а также в юго-вост. углу по сосуду: кубок и 2 банки. В том же юго-вост. углу были положены части овец (16 ребер, 14 позвонков, обломки таза, 8 «ножных» костей) и лошади (6 ребер, 2 позвонка, 2 ноги с астрагалами). Очевидно, сосуда найдены и в заполнении, т. к. в описи Исторического музея помечены обломки 6 сосудов. 3 из них зарисованы Л. А. Евтюховой [ИА, ф. 12, д. 9, л. 21, 22, 168, 202; ГИМ, кол. 78 558, № 3411—3720] (табл. 86; 87, 4).

Склеп 1. К 3 от цепочки из трех склепов (5, 7, 8). Раскопан С. В. Киселевым в 1936 г. Исследование конструкции камеры легло в основу представлений о других, хуже сохранившихся. Хотя все бревна, упавшие в котлован, отнесены к нижнему помещению, планы позволяют увидеть и остатки наземного сооружения. С трех сторон вокруг котлована, 9×9 м, на выброшенной из ямы земле сложена стена, надстроенная позже с зап. стороны на величину не менее площади входа — 1.75×2.3—3.0 м. Таким образом, в целом сооружение было подпрямоугольным (14×14×0.35 м), а не квадратным, как указано С. В. Киселевым. На дне котлована клеть в 3—5 венцов лиственничных бревен диам. 20—25 см. Концы бревен без зарубок, обрублены топором с небольшим округлым лезвием длиной 3.0—3.5 см. Под концы бревен подложены плиты. Посередине, между бревнами сруба, поставлены подпорки — чурки (южн. и сев. венцы) и камни (вост. венцы). Венцы сруба расположены на разной глубине, поэтому два верхних бревна могли принадлежать надземной части камеры. Сруб (клеть), обставлен бревешками, превышающими его и выступающими из ямы. С каждой стороны клетки было от 41 до 46 столбиков диам. 10—15 см, обложенных берестой. Посередине нижнего зап. венца подложены четыре обрубка дерева, второе верхнее бревно прорублено над ними, а между первым и третьим вставлены подпорки-косяки. Шир. проруба 1.6 м, выс. до 60 см. За косяками между первым и вторым венцами зажаты концы бревен, уложенных на поверхности земли вдоль входа в камеру. Вход соединялся с камерой в ее надземной части. Он трапециевидной формы, сложен клетью и обставлен тыном. От стенок сохранились по два венца бревен и основания столбиков. С поверхности земли вход замурован 2 рядами плит и большой вкопанной на ребро плитой (1.15×0.1 м), упавшей ко времени раскопок (табл. 84). Пол входа выстлан 9 горбылями лиственницы, уложенными на древнюю поверхность. Лишь у края камеры бревна пола лежали как бы на специальной «засыпке между стенками сруба и котлована».

Сверху в яму упали 2 бревна, уложенные С—Ю, и поверх них бревна диам. 20—30 см, уложенные 3—В. Верхние бревна покрыты 3—5 слоями бересты, обгоревшей снизу. Поверх верхних бревен, вдоль зап. и вост. стенок, упали ряды вертикальных бревешек, это столбы надземной половины камеры, возможно верхние части бревен тына.

Пол камеры покрыт бревнами лиственницы диам. 12—20 см и слоем пережженной травы толщиной 10—20 см. На дне есть 2 специальных проруба, не считая грабительского. Один в центре, где в грунт вкопан плоский камень 65×65×25 см, покрытый корой. Поскольку камень обожжен, С. В. Киселев называет его «алтарем». К С от камня обломки сосудов и какие-то облицованные золотом деревянные предметы. Чуть западнее камня второе отверстие — 2.0×0.8 м, вымощенное камнем с двух сторон. На прорубах много пепла от сжигания каких-то предметов, поэтому С. В. Киселев посчитал их «местом ритуальных сожжений». В центре камеры не было покойников, так что использование его под культовое место не вызывает возражений.

На плане камеры не обозначены кучки пепла либо вещи, но в дневниках указаны места нахождения масок, вещей, костей животных. Все они составляют 63 комплекта находок, среди которых 26—30 масок. Значит, предположительно было 30—60 кучек пепла. Ориентируясь на указания в дневниках, можно сделать лишь общие выводы. Если маски сопровождали кучки пепла человека, то последним ставили сосуд и клали какую-нибудь вещь: удила, древки стрел, амулет-конек, пряжку, модель лука или кинжала, фигурку барана. Пряжки и бляхи обычно деревянные, древки обложены золотом либо окрашены красной краской, амулеты завернуты в фольгу. Покойников помещали вдоль трех стен, а при входе ставили только сосуды. В самом же надземном входе остатки тризн (битые горшки, куски мяса) и 13 астрагалов лошади, один — овцы. Компактное расположение находок с масками позволяет предполагать, что пепел был помещен в небольших упаковках. В трех местах сохранились кусочки шерстяной ткани как от мешочков с пеплом, так и от лоскутков, в которые была завернута реликвия. Так, с кусочком ткани, кроме маски и сосуда, находились в одном случае — деревянная фигурка бара-

на, бляшка, обложенная золотом, пряжка, астрагал, копыто и пятка лошади (п. 10), в другом — 3 пары удила (п. 19). Очевидно, бляшки и удила были завернуты в ткань. Но в третьем случае найдена ткань от мешочка с пеплом, т. к. рядом были маска и кучка пепла. Маски расположены сравнительно далеко (на расстоянии 60—70 см) от стен. Возможно, что в склепе были полаты, на которые помещали сожжения.

Наиболее редкими находками являются зерна, берестяная обкладка луки седла, бронзовое зеркало. Кучки зерен отмечены в двух местах, первая — вместе с обломком маски (ухом), луком и стрелами (п. 16), вторая — с обломками нескольких масок, сосудом, удилами, астрагалами (5 коровы, 2 лошади), фалангами (жеребенка, барана), остатками мяса (обломками бедра и лопатки лошади, берцовой кости и 2 лопаток овцы) (п. 44). Обкладка луки седла сохранилась потому, что оказалась под бревнами пола, в 1 м от южн. стенки. Зеркало лежало у входа, видимо в резной деревянной шкатулке. Здесь же сосуд, удила, 10 астрагалов коровы, 4 астрагала и 2 пятки лошади, 2 астрагала, копыто и 14 лопаток овцы (п. 47). Кучки пепла человека отличаются между собой не столько наличием той или иной вещи, сколько числом положенных ритуальных костей: от одного до 10 и от 20 до 35 астрагалов. В склепе собраны более 800 черепков приблизительно от 60 сосудов. Целый и черепки 20 орнаментированных сосудов имеются в рисунках Л. А. Евтюховой. Наиболее интересен орнамент сферических сосудов — заштрихованные или заполненные мелкими косыми уголками треугольники. Собраны обломки не 30, а 40 масок. Среди неопознанных предметов — усеченные палочки. Среди астрагалов два с изображением — тамга и счетные знаки [ИА, ф. 12, д. 6, л. 12—12, 36—197; ГИМ, кол. 78 558] (табл. 88, 1).

Склеп 5. Самый северный в группе из трех склепов. Раскопан С. В. Киселевым в 1936 г. Сделаны план камеры с провалившимися бревнами крыши и реконструкция стенки камеры у входа, а также самого входа. Опубликованные размеры «насыпи» — $12.75 \times 12.75 \times 0.25$ м — и котлована — 7.2×7.2 м — преувеличены. Полезная площадь камеры 36 кв. м. Конструкция: клеть в 4—5 бревен, обставленная столбиками; в зап. стенке прорублены 2 бревна (второе и третье сверху), получено отверстие длиной около 2 м, выс. 1 м. В центре камеры столб, на который опиралась массивная перекладина — матица. Поверх нее бревна крыши, концы которых опирались на борта ямы. Вдоль сев. и южн. стенок короткие обрубки досок, возможно остатки полатей. Вход на земле начался двумя вертикальными, вкопанными параллельно плитами. К ним изнутри прижато по горизонтальному бревну. Пол входа настлан уложенными поперек бревешками. С. В. Киселев и Л. А. Евтюхова восприняли пол как потолок входа, на основании чего сделали нереальную реконструкцию входа. Согласно ей, потолок входа расположен на древней поверхности и частично под каменной стеной склепа, и вход имеет вид узкого лаза высотой у поверхности до 20 см, а у камеры 60—70 см. Эта реконструкция явилась результатом того, что стена не была исследована (табл. 85).

Камера склепа забита вещами и заполнена пеплом многих покойников. На планах они не обозначены. В описи отмечены 67 мест находок, а С. В. Киселевым указаны 60 сожжений [ИА, ф. 12, д. 9, л. 157]. Многие кучки условно отнесены к одному покойнику. По маскам же фиксируется 50 сожжений. Однако маски необожженные, поэтому плохо сохранились; из 50 сохранившихся удалось извлечь обломки только 20—25 масок. По-видимому, покойников было больше 60, т. к. маски с вещами расположены повсюду: вокруг центрального столба, по углам камеры, вдоль стен, на венцах сруба, в самом входе. Пепел человека был помещен в малых упаковках, т. к. около каждой кучки пепла много предметов, особенно костей животных. В частности, число астрагалов при каждой кучке пепла достигало 10—20. Помимо них у сожжений находились сосуды, обломки масок, а также одна, реже две вещи: удила, амулеты-коньки, фигурка лошади, подвеска в виде котелка или ковшичка, древки стрел, пряжка, крючок, пуговица. В одном месте кучку пепла покрывал плоский деревянный предмет, а под костями были обрывок прошитой бересты и кусочек дерева. Очевидно, пепел был помещен в берестяную коробку с деревянными дном и крышкой. Рядом лежали обломок маски, медная пластинка, палочка, фаланга лошади, позвонок коровы, кости птицы (п. 4—6). В другом места пепел, видимо, был в ящичке, от которого сохранились обломок доски с зарезом и часть поперечной доски. Рядом лежали обломки сосудов, древко, неопознанное изделие, остатки мяса и ритуальные кости коровы (21 астрагал), лошади (астрагал, 3 пятки), овцы (20 астрагалов, фаланга, пятка) (п. 17). Полностью сохранилось корыто во входе, где были обломки маски, сосудов, 6 астрагалов коровы и овцы. Обращает на себя внимание, что в местах, где ритуальных костей особенно много, обычно захоронен детский череп или имеются следы иных культовых действий. Детские черепа были в центре камеры, а также в юго-вост. и сев.-вост. углах. В центре (в 60 см от большого столба) лежал большой камень, на нем котловидный сосуд и 2 астрагала (коровы и овцы). Между камнем и столбом череп ребенка (п. 25). Столб окружен остатками мяса, астрагалами (3 — коровы, 10 — овцы), здесь же пятка овцы и копыто ягненка. В 45—50 см от столба разбросаны черепки сосудов и различные мелочи: 2 подвески-кувшинчика, 2 костяные пластинки, пряжка, браслет. В юго-вост. углу вместе с детским черепом обломки сосудов и маска, скопление ритуальных костей и немного костей от пищи: 98 астрагалов, лопатка, ребро и 2 позвонка коровы; 11 астрагалов, 4 пятки, 2 фаланги, копыто, лопатка и нога лошади; 19 астрагалов, пяточная кость, позвонок,

2 ребра, 4 «ножных» кости барана; кости птицы (п. 2). Череп ребенка у сев.-вост. угла камеры нарушен сусликом, поэтому часть его (нижняя челюсть и обломки) были на 30 см выше пола, в 20 см от норы, в которую были затащены 20 бляшек из коры и много их обломков. Что лежало на месте детского черепа, неясно. Но эта ситуация важна по другим причинам. Нора суслика прошла по обвалившейся предположительно из-за сгнившей балки потолка, земле и нарушила одну кучку пепла, которая в результате оказалась разделенной рыхлой землей на 2 горизонта. Последнее в дальнейшем было использовано С. В. Киселевым в качестве доказательства, что в камере производили подхоранивания [Киселев, 1949, с. 233], т. к. о наличии сусличьей норы и указанных в дневнике последствиях этого (п. 8, 9, 25) было забыто.

Бляшки из коры, обтянутые золотом, найдены скоплениями в разных местах камеры: в «устье входа», под вост. венцом сруба, в 4 местах поверх сев. венца и за ним, дважды у южн. стенки. Л. А. Евтюховой зарисован кусочек ткани, плотно «расшитый» 60 бляшками. Наличие бляшек там, где не было покойников, позволяет предполагать, что они не от одежды, а от драпировки стен либо полога над покойниками. По форме бляшки не только круглые и конические, как в склепе 6, но и квадратные, в виде четырех лепестков или с пятью выпуклостями.

Венцы сруба использованы как полочки, некоторые вещи и маски лежат на них, другие свалились внутрь или за сруб. Так, за сев. венец свалились деревянная фигурка барана, 2 деревянных амулета-конька, обложенных золотом, сосуды, кости животных (п. 46). Под вост. венец свалились положенные вместе железные удила, фигурка животного, подвеска-котелок. Очевидно, с ними же была берестяная коробочка со стеклянными бусинами: 3 синие и 2 нерасчлененные позолоченные бусины (п. 32—33). Под зап. бревном (в 1 м от юго-зап. угла) полный поясной набор, а поблизости — кучка древков, раскрашенных красной и черной красками, 3 железных крючка, удила. Наборы вещей на венцах сруба отличаются от тех, что положены покойникам (табл. 89, 2; рис. 63).

Самой редкой вещью, найденной с пеплом человека, является железная скоба с 8 четырехгранными бронзовыми колокольчиками, которую С. В. Киселев считал принадлежностью шаманского костюма. Это погребение положено у входа, в 50 см от зап. стенки. Здесь же 3 котловидных сосуда, а также сосуд с двумя «подвесными» боковыми ручками и редким орнаментом (выпуклости). Шаману положили завернутый в фольгу амулет-конек, неясное деревянное изделие, окрашенное красным, 2—3 куса баранины (лопатка, 5 обломков ребер), кусок конины (ребро), 12 астрагалов коровы, 5 астрагалов, фалангу и 2 пятки лошади (п. 50). В камере достаточно хорошо сохранились деревянные копии изделий, которые обычно находят в металлических образцах. К ним относятся деревянные пряжки, 9 амулетов-коньков. В склепе были 2 деревянные плашки — в виде рыбы, украшенной по верхней плоскости коническими золочеными шишечками, и четырехугольная с изображением борьбы грифона со львом. Последняя опубликована [Киселев, 1949, т. 38, 5].

Наземный вход в склеп заполнен преимущественно остатками тризны: обломками горшков и костями животных. То и другое уложено вдоль стенок, а устье входа заполнено черепками одного, но очень крупного сосуда с высоким горлом. Кроме тризн, во входе было 76 астрагалов коровы, 22 — овцы, 1 — лошади. В целом в склепе коровьи астрагалы преобладали над другими (их было более 400). Вещи во входе единичны: амулет-конек, удила, древки стрел, 3 маски — одна в корыте, две одна над другой у сев. стенки входа. Они разделены слоем женой травы, значит, одна маска облицовывала травяную голову куклы или бюста (п. 61—63).

В склепе собраны черепки около 150 сосудов, в дневниках Л. А. Евтюховой имеются рисунки 3 сосудов и орнаменты более 50 [ИА, ф. 12, д. 7—11, 24—28, рис. на л. 11—180; ГИМ, кол. 78558].

Склеп 8. Расположен в 10 м к Ю от склепа 5. Раскопан С. В. Киселевым в 1938 г. Сведения в дневниках краткие, а на плане только дно камеры с нанесенными по квадратам находками. Сохранилась лишь вост. часть каменной стены дл. 14 м, выс. 30 см. Вертикальные столбики, обложенные берестой, обставляли не сруб, а стенки котлована, 8×8 м. От сруба остались части вост. бревна диам. 45 см. Поперек ямы лежали матица диам. 35 см (С—Ю), а также бревна диам. 30 см (3—В). Сверху провалившаяся крыша закрыта слоем бересты. Вход не прослежен. Дно камеры разделено на квадраты 1×1 м, на них отмечены кучки пепла, маски и их обломки, сосуды и их обломки, вещи, астрагалы. Вещи нарисованы и подписаны, все остальное обозначено условными значками. По горизонтали квадраты обозначены буквами от «Б» до «И», а по вертикали — цифрами от 3 до 10. Этот план заменяет опись вещей с указанием их мест, какую делали при работе в других склепах. Он позволяет точнее определить сочетания кучек пепла с масками и вещами. К сожалению, на нем трудно разобрать рисунки вещей и подписи. Кроме того, не указаны масштабы и ориентировка. Поэтому моя расшифровка плана носит предварительный характер.

Остатки кремации размещены по камере относительно равномерно, но между кучками пепла имеются свободные квадраты, где находятся только обломки сосудов или кости животных, либо то и другое вместе. Часть кучек без ритуальных костей или вещей, расположены редко, другие — близко друг к другу, вплотную окружены чем-нибудь. В первом случае можно предполагать, что пепел был помещен

в кучках. Они прочитываются вдоль двух стен, где сохранилась трава. От одной куклы ткань и мех прослеживались на площади более 1 кв. м. Поверх ткани с мехом были кучка пепла, маска, обломок сосуда. Рядом, в следующем квадрате, деревянные кубок и модель ножен. Другие кучки пепла от кукол вообще не сопровождалась вещами либо около них стоял только сосуд. Пепел других людей помещен в какие-то небольшие емкости. В целом вещи при кучках стандартные, но отличается число положенных к ним ритуальных костей: одним до 10 астрагалов, другим более 10 и несколько десятков. По углам камеры поставлены сосуды и положены астрагалы без человеческого пепла. Видимо, это места каких-то ритуалов. Всего зафиксировано более 30 скоплений пепла и около 25 масок. У входа в камеру лежали 2 миниатюрные деревянные втулки, окруженные 10 изогнутыми палочками-обручами разного размера, а в 10—15 см от них — рука от миниатюрной костяной фигурки человека. Втулки интерпретированы С. В. Киселевым как церемониальные «зонты». Я же высказала мнение, что это детали моделей повозок [Вадецкая, 1986, с. 139], т. к. совместно расположены втулка, обручи и фигурка человека. Кроме того, указывалось, что рука изображена со сжатыми в кулак пальцами, как руки возничих, держащих поводья и сидящих в моделях китайских повозок (кв. 4—53—И). Можно добавить, что из этого склепа в коллекции Исторического музея хранятся целая деревянная фигурка лошади и обломки от еще нескольких: морда, нога, обломки нескольких ног, копыто, а также ступня от человеческой фигурки. Из них на плане дна «прочитывается» рядом с неопознанным деревянным изделием морда лошади в окружении 20 астрагалов (6 с отверстиями), и еще одна втулка, окруженная тремя небольшими группками астрагалов (кв. 5Ж; 6—7Д). Значит, моделей повозок было положено несколько. Вдоль одной из стенок пепла не было, но осталась кромка жженой травы. Здесь на протяжении 3 м лежали длинные четырехугольные палочки, а также одна изогнутая, заостренная на одном конце, с отверстием, срезанная на 4 грани. В этом месте была ткань, единичные обломки масок и сосудов, один астрагал коровы и лошади. Возможно, ткань и палочки были остатками полога. Кроме того, наличие травы, при отсутствии покойников, позволяет предполагать, что трава в склепах не только относилась к наполнению кукол или бюстов, но и служила подстилкой поверх бревенчатого пола. Наконец отметим, что в одном углу сруба было 2 скопления корьевых блюшек, лежавших так же плотно, как на «вышивке» пологов других склепов (кв. 3—43—И).

На плане камеры обозначено значительно меньше предметов, чем указано в описи Исторического музея. Особенно это касается деревянных предметов: корыто, обломки посуды, кубок, ложка, палочки с отверстием, древки стрел, блюшки или пуговицы, облицованные золотом; 4 красные бусины, орнаментированные плашки, шаровидные навершия с резными пазами, крестообразное навершие, пирамидки с круглым навершием, части фигурок лошади, утки, покрытые штриховыми рисунками, резные миниатюры, названные «пряжками». Среди обычных изделий: 11 бронзовых пряжек, 12 амулетов-коньков, пластинка с изображением грифона, 5 железных удил, костяная подвеска-кружок с елочным орнаментом; глиняные бусины, куски шерсти и войлока, зерно, астрагалы, среди которых один с рисунком. В коллекции Исторического музея обломки приблизительно 160 глиняных сосудов (№ 477—1649, 8643—8737), среди них преобладают орнаментированные накладными валиками. Рисунки 5 целых сосудов и обломки 12 сделаны Л. А. Евтюховой [ИА, ф. 12, д. 10, л. 32, д. 11; ГИМ, кол. 78856] (табл. 87, 3).

В 1936 г. С. В. Киселев раскопал 7 могил в юго-вост. части могильника. На опубликованном плане Л. А. Евтюховой [Евтюхова, 1948, рис. 19] все они обозначены между вост. частью насыпи склепа 8 и чаатасами, но без нумерации. Еще одна могила, с номером 1, указана у самого южного склепа, т. н. земляного кургана № 1. На рабочем плане могильника 1936 г., хранящемся в архиве В. П. Левашевой, те же могилки, причем с номерами, указаны у вост. стороны склепа 5, а не 8. Поэтому мною перенесены обозначения могил с плана В. П. Левашевой на план Л. А. Евтюховой. Сведения о могилах взяты из дневников или рисунков в альбоме Л. А. Евтюховой [ИА, ф. 12, д. 9, альбом; д. 10, л. 100—104].

Могила 2. Расположена ближе к чаатасу. Яма, 325×225×145 см, ЗЮЗ—ВСВ, со срубом в 2—3 венца, из бревен диам. 30 см. Покрытие из бересты, 260×140 см. На покрытии, на глуб. 113 см, кучка пережженных костей. На глуб. 196 см в юго-зап. углу маска, от центра сруба до сев. стенки рассыпан пепел человека. В вост. углах по сосуду баночной формы [ИА, ф. 12, д. 9, л. 124] (табл. 83).

Яма 3. Чуть к С от могилы 1. Яма, 268×160×120 см, ЮЗ—СВ. На глуб. 115 см скелет задней части барана. На глуб. 135 см обломки сосуда. В грабительском шурфе обломки того же и второго сосуда.

Могила 4. К СЗ от могилы 3. Яма, 225×150×120 см, ЮЗ—СВ. На дне скелет ребенка, обломки сосуда.

Могила 5. Параллельно могиле 4, но ближе к склепу 8. Яма, 200×130×85 см, ЗЮЗ—ВСВ. На дне кучка пепла, в сев.-зап. углу обломок маски. В грабительском шурфе обломки сосуда. В кол. Исторического музея обломки от 4 сосудов.

Могила 6. У сев.-вост. угла склепа. Яма, 180×130×90 см, ЮЗ—СВ. У южн. стенки скелет ребенка, ЗЮЗ; без черепа, ноги согнуты, кисти рук перед животом. В сев.-зап. углу 3 сосуда: две банки, один сферический (по фото в д. 10).

Могила 7. Параллельна могиле 6, чуть к Ю. Яма квадратная, 190×190×75 см, ЗЮЗ—ВСВ. На дне верхняя часть скелета ребенка, ЗЮЗ, и сосуд. В грабительском шурфе нож. В альбоме Л. А. Евтуховой, а также в описи Исторического музея имеются 2 баночных сосуда из этой могилы [ИА, ф. 12, д. 9, л. 128; ГИМ, кол. 78558].

Могила 11. Предположительно рядом с другими. Яма, 145×145×70 см, под-подквадратной каменной выкладкой, 2,5×2,5 м. На дне сруб в 3 венца, 130×130×50 см. В юго-зап. углу пепел человека, у середины вост. стенки 2 астрагала коровы и сосуд.

Могила 1. К Ю от склепа под названием «з. к. 1». Яма, 175×60×60 см, ЗЮЗ—ВСВ. На дне пепел человека. В Историческом музее обломки 3 сосудов.

Могила 8. В 14 м к В от могилы 1, в юго-вост. части насыпи кургана, раскопанного в 1890 г. На поверхности каменная кладка, 3,5×3,5 м. Под ней яма, 200×100×85 см, СЗ—ЮВ. Кости скелета в беспорядке. Судя по положению ног, покойник был уложен на боку, СЗ. В яме железный нож и костяная пуговица.

Могилы плохо документированы, сведения о них в дневниках, на планах в альбоме Л. А. Евтуховой и в описи коллекции Исторического музея часто не совпадают. Возможно, нумерация могил менялась. Материалы из некоторых (№ 8) не сохранились. Нет сомнения, что среди раскопанных были не только могилы, но и ямки с поминальными приношениями (ямка 3). Характер большинства сосудов (в виде банок) позволяет относить могилы как к таштыкской культуре, так и к культуре чаатас. Лишь один черепок из могилы 5, найденный в грабительском лазе, безусловно таштыкский, но периода склепов. На нем прочерчены арки вокруг выступов. Орнамент аналогичен орнаменту на сосуде из склепа 10. По конструкции сооружения (сруб) и наличию маски лишь одна могила (м. 2) схожа с таштыкскими. Она может быть древнее склепов, т. к. наличие на этой территории таштыкского могильника до сооружения склепов установлено при раскопках склепа, названного земляным курганом 1 (см. ниже).

Сведения о могилах 9—10 отсутствуют.

Склеп 7. Расположен в 10 м к Ю от склепа 8 и параллельно ему. Раскопан С. В. Киселевым в 1938 г. В дневниках краткие сведения без планов за исключением плана дна камеры, где обозначены сожжения, маски, вещи, кости животных. Плоская каменная насыпь, 11×11 м, ЗЮЗ—ВСВ, с закругленными углами. Котлован, 7,6×7,45 м, обставлен столбиками, частью сохранившимися. Их «удерживала» клеть из 4—5 бревен диам. до 30 см, сложенных по углам без зарубок. Бревна в просветах местами скреплены столбиками с шипами, вставленными в специальные выдолбленные пазы. В камеру провалились перекида крыши — бревно диам. более 50 см, С—Ю — и накат из толстых лиственничных бревен, 3—В, покрытых берестой. Надземный вход, ЗЮЗ, выложен камнями в виде лестницы. Пол камеры покрыт толстым слоем выгоревшей и невыгоревшей травы. Его расчистка велась по квадратам. Кучки пепла в вост. половине размещены редко, в южн. половине — скудно, как в склепе 6. Центральная часть склепа пустая. Около одной вост. кучки пепла сосуд, около другой — деревянная лопатка, удила, древки, рядом с остальными нет ничего, кроме обломков масок. Пепел, очевидно, был помещен внутри куклы. В двух местах под сожженными косточками сохранились значительные куски ткани. В одном случае около кучки пепла вместе с тканью лежала «плетенка из соломки». Возможно, это часть обшитой материей соломенной куклы. Южные, тесно расположенные кучки сопровождалась не только обломками масок, но и сосудами, вещами, костями животных, хотя в целом астрагалов при пепле мало (от одного до трех штук). Пепел, очевидно, был помещен в сосуды, туески, коробки. В одном случае среди пепла найдены обломки сосуда. Другие вместилища определяются косвенно. Например, одна кучка пепла лежала под маской и смолой, очевидно от туеска. Чаше от упаковки пепла ничего не сохранилось, но он, безусловно, был не в кукле, а в чем-то ином. В частности, однажды на маске, находящейся рядом с пеплом, лежал амулет-конек. Видимо, маска и амулет положены покойнику как равноценные культовые принадлежности.

Большая часть вещей, сосудов и ритуальных костей положены при входе, т. е. у зап. стенки. Преобладали обломки деревянных изделий и модели, лучше сохранившиеся справа от входа и в юго-вост. части камеры. Это крупные вещи типа корытца и ящичков, с распавшимися стенками, дощечки, воронки, втулки, грибовидные навершия от крышек шкатулок, ложка, модель лука, а также мелкие деревянные модели котелков-подвесок и бус. Здесь и в других местах камеры много деревянных предметов не опознано. Среди них вырезанный из дерева и окрашенный предмет, схожий с моделью чекана, а также часть предмета, похожая на оглаhtинские кинжалы. Непонятно назначение лежащих тремя параллельными рядами обтесанных граненых палочек (кв. ЗД—Е). К редким находкам относятся: костяная дисковидная подвеска с орнаментом, костяная палочка с рядом отверстий, 2 медные подвески-котелка, медная фигурка лошади, бусины. Среди обычных находок — амулет-конек, 2 пары удил, 11 фрагментов масок, 500 обломков сосудов и донышко овальной берестяной коробочки [ИА, ф. 12, д. 10, л. 20—21; ГИМ, кол. 79956] (табл. 87, 2).

Земляной курган 1. Так назван самый южный склеп на юго-вост. окраине могильника, обожженный поверх каменного сооружения толстым слоем дерна. Раскопан в 1938 г. «Насыпь» частично исследована перед снятием ее «на снос». Имеется план развала стены вокруг котлована и ее описание. Стена, выс. 50 см, шир. до 4—5 м, сложена на земляной подсыпке из выкида ямы. Плиты уложены в 3 слоя. Высота сооружения вместе с дерном была не менее 1.5—2.0 м. С трех сторон котлована первоначальная ширина каменной стены до 2.5 м. Часть стены, особенно с юго-зап. стороны, где она шире из-за входа, разобрана, поэтому размеры сооружения устанавливаются приблизительно: по сведениям С. В. Киселева — 24×18, по плану — 21×17 м. В двух местах, вплотную к внешней стороне стены, вкопаны узкими гранями тонкие широкие плиты непонятного назначения. Под юго-вост. углом стены обнаружена могила, засыпанная землей из котлована, т. е. могила древнее склепа. В ней «с глубины 15 см встречались обломки пережженных костей человека и глиняного плоскодонного сосуда» [ИА, № 12, д. 10, л. 5]. Напомню, что обряд трупосожжения возник в период таштыкских грунтовых могильников. Значит, имеется стратиграфическое подтверждение того, что грунтовые таштыкские кладбища уже существовали, когда делали склепы. Вход в склеп обозначен плитой, 2.5×1.5 м, лежащей на поверхности земли. Проследить его конструкцию не удалось (табл. 85).

План камеры отсутствует, но она очень подробно описана в дневнике раскопок. Яма, 10.6×9.5 м, ЗЮЗ—ВСВ, на глуб. 2 м от «вершины кургана», т. е. больше 1 м от древней поверхности. Деревянное сооружение состояло из сруба, обставленного бревешками. Сруб в 5 венцов толстых бревен, рубленных «в лапу» с остатком, ибо каждое бревно выступало на 30—35 см. К моменту раскопок вертикальные бревешки, диам. 20—30 см находились вплотную к срубам, но, по мнению С. В. Киселева, первоначально они размещались на разном расстоянии от его стен: от сев. — до 50 см, от вост. — до 90 см, от южн. — до 70 см, от зап. — от 35 до 50 см. Пространство между стенками ямы и вертикальными бревешками заполнено камнем, плитами, обожженной землей. Видимо, стенки котлована выявлены неточно, но без чертежей это не доказывается. Камера, 8×8 м, перекрыта накатом из лиственничных бревен, которые были гораздо длиннее сооружения и опирались «на камни засыпки ямы, почти у самого ее края». Из этого описания следует, что концы бревен крыши опирались на камни вплотную к стене склепа и находились выше древней поверхности. Накат опирался на 3 «переводины» диам. 30 см, ЗЮЗ—ВСВ, опорами которых служили 3 столба, диам. 40—50 см. Основания столбов сохранились у зап. и вост. стенок и в 2 м от южн.

Внутреннее устройство камеры менее понятно. В середине сруба, по направлению к стенке входа, были столбы в 2 ряда на расстоянии 1.5 м друг от друга. Они, по мнению С. В. Киселева, отмечали стенки входного коридора внутри камеры. Но помимо столбов, на расстоянии 50—65 см от них, внутри сруба сложены «стенкой 4 горизонтальных бревна», не получивших объяснения. По аналогии со склепами на Красной Гриве, можно предполагать, что бревна сложены между столбиками для костра.

Пол камеры настлан из лиственничных бревен, обтесанных сверху на 1/4 их ширины (от 15 до 30 см). Поверх пола остатки горелой травы. Пол расчищался по квадратам 1×1 м. Плана с обозначением находок не делали. Скопления вещей у кучек пепла отмечены не от стенок сруба, как в других склепах, а от профиля всей насыпи (по «пикетам» А—П и 1—19). Из-за отсутствия разреза насыпи реконструировать места находок невозможно, поэтому отмечу главное. В камере было приблизительно 30 кучек пепла и 25 масок. Они чаще поверх пепла, реже рядом. Кроме масок около кучек пепла сосуды и астрагалы — до 5 астрагалов коровы и до 10 — барана. Значительно больше их не с кучками пепла, а в определенных местах — у входа, около опорных столбов. У входа собрано более 500 астрагалов овцы, 120 — коровы, 16 — лошади, а также 6 пяток лошади. Многие кости найдены под полом. Столбы для опорных балок покрытия — матиц стояли на плитках. Под одной из таких плит были 52 астрагала барана, 6 — коровы. С двух сторон той же плиты по кучке пепла. Около одной 15 астрагалов коровы, около другой 75 астрагалов барана (кв. М—Л17—18). В камере лежали на полу еще 2 плиты без следов столбов. Поверх одной плиты уложен камень, под которым 3 ребра овцы. Вокруг камня пепел человека, 9 астрагалов коровы и 3 — барана; с вост. стороны обломки маски и сосуда. Под самой плитой пепел человека (кв. М—Л15—16). Другая плита занимала всю юго-вост. часть квадрата (кв. К—Л16—17). С одной ее стороны лежали обломки сосуда, с другой — 5 астрагалов коровы, 10 — барана, а вокруг пепел. Нет сомнения в том, что пепел в склепе помещен в малых упаковках, например в ящичках. В частности, в одном случае кучку пепла закрывали кусочки дощечки (кв. З—И14—15), в другом у кучки пепла лежали две доски (дл. 20 см южная и 120 см западная) от ящика (кв. К—Л16—17). Пепел человека в этом склепе обнаружен под сухим пнем, обработанным топором, с обожженными обрубками корней (кв. Н—М14—15).

Кроме остатков кремации в могилу уложен скелет человека. Очевидно, это было ритуальное захоронение, т. к. найдены остатки костяка, «сложенного уже из распавшихся костей. Череп разбросан, обломки плеча положены вместо бедра» (кв. П—О16—17).

Редкими находками в склепе являются: покрытая красным лаком пластинка от китайского панциря, деревянная головка от фигурки мужчины, свернутый вдвое луб, обмотанный лубом же, положен-

ным на ложную косу. В 20 см от головки мужской фигурки лежали обломки «головки коня» (М18). Если это была фигурка лошади, то можно предполагать наличие модели повозки с возничим. Накладная коса, видимо, была на бюсте, а не на кукле, ибо для помещения пепла определенно устанавливаются малые емкости, а не куклы. Из склепа извлечены (по описи Исторического музея): 15—20 сосудов, деревянная чашка, фигурка утки, 8 бронзовых амулетов-коньков, подвеска-котелок, 2 пряжки, обломок костяной пряжки, 2 пары удилищ, обрывки золотых обкладок бляшек, кусочки ткани. Два целых сосуда (сферический и кувшин) и несколько орнаментированных черепков зарисованы Л. А. Евтюховой [ИА, ф. 12, д. 10, л. 2—19; альбом, л. 22, 74, 32, 84; ГИМ, кол. 79 956] (табл. 89, 1).

ЗАКЛЮЧЕНИЕ

Раскопки производились с большой тщательностью, за исключением того, что было над ямой. Изучались конструкции камер, делались реконструкции их отдельных стенок и входов. Исследовалось расположение кучек пепла в сочетании их с масками, сосудами, культовыми изделиями и костями. Фиксировалась каждая кость животного и указывался его вид. При подготовке полного отчета Л. А. Евтюхова рисовала наиболее интересные сосуды и вещи. Но объем раскопок превышал физические возможности исследования, ибо склепы оказались богаты как стандартными, так и необычными предметами. С. В. Киселев же, помимо таштыкских памятников, в те же годы на Уйбате I и поблизости проводил большие раскопки могил других культур, а именно карасукской и культуры чаатас. Поэтому тщательная фиксация и графическая документация была избирательной, а не для всех склепов. Это выглядело логичным, т. к. у С. В. Киселева еще в первый год раскопок сложилось убеждение о наличии лишь двух типов склепов. Но на Уйбатском чаатасе сконцентрированы почти все разновидности склепов, известных на других могильниках. В настоящее время архитектуру Уйбатских склепов уточняют другие, полностью исследованные. Самым же ценным из раскопок до сих пор представляются наблюдения о содержании самих камер и методика их расчистки по квадратам.

22. УЙБАТ II

Раскопки С. В. Киселева, Л. А. Евтюховой, 1936 г., 1938 г.; М. М. Герасимова, 1936 г.

Могильник в 1.5 км к В от Уйбатского чаатаса (Уйбат I), в 5.5 км к ЮВ от улуса Чаркова, на мысу. Количество памятников неизвестно. Раскопан склеп с каменными выкладками, под которыми детские могилы и ямы с поминальными тризнами. Здесь же курганы чаатас.

Склеп 1. Раскопан С. В. Киселевым в 1938 г. Сведения о склепе ограничиваются его особенностями, отмеченными С. В. Киселевым в кратком научном отчете о раскопках и в публикации. В камере для покойников устроены полаты, от которых сохранились бревенчатые перекладки и столбы. По мнению С. В. Киселева, полаты были при этом «земляные», т. е., очевидно, на доски был уложен дерн. Весь надземный вход в камеру и примыкающая к нему часть камеры у зап. стенки сплошь заставлены сосудами, от которых более тысячи черепков [ГИМ, № 9507—11701]. Л. А. Евтюховой зарисованы 6 сосудов и 5 орнаментированных черепков. На одном черепке изображены арки как на сосуде из склепа 10 на Уйбате I. Отобраны 3 овечьих астрагала. Один с нарезками, другой просверленный, третий с рисунком [ИА, ф. 12, д. 9, л. 7; д. 10, л. 104—112; ГИМ, кол. 79 956] (табл. 88, 2).

Каменные выкладки. Их расположение по отношению к склепу неизвестно. 4 раскопаны в 1936 г. М. М. Герасимовым. Сосуды из них, а также отчет о раскопках хранятся в Эрмитаже. Во всех 4 ямах не было следов трупосожжений, что подчеркнуто антропологом М. М. Герасимовым.

Яма 1. Камни выкладки, 6.2×6.0 м, лежат в 2 ряда, заполняя яму на глуб. 135 см. Яма, 165×165×140 см, дно и стенки покрыты берестой. На дне сруб, в 1 венец, выс. 45 см, сложен «рамой». В нем 3 сосуда и обломки еще одного, а также часть туши коровы: в сочленении 30 ребер и 7 позвонков (табл. 78, 3).

Яма 2. Камни выкладки, 4.5×4.3 м, лежат в 3 ряда, заполняя большую яму, 450×430×175 см. Под камнями слой бересты толщ. 35 см и сруб в 1 венец бревен толщ. 45 см. В нем 2 сосуда, ребра и позвонки животного (табл. 78, 1).

Яма 3. Камни в один слой, 3.0×2.7×0.20 м. Под ними яма, 145×100×70 см, укрепленная рамой из тонких горбылей лиственницы. В ней 2 глиняных сосуда, обломки деревянного с медными заклепками, 4 ребра коровы, 6 позвонков барана.

Яма 4. Под кладкой, диам. 2.9 м, сруб, 120×100×100 см, из 4 бревен, на глуб. 70 см. В нем 2 сосуда, часть туши барана: бедро, 6 позвонков, кости таза [ГЭ, отчет М. М. Герасимова об археологических работах на Абакане в 1936 г.; кол. 1664/15—25] (табл. 78, 2).

В 1936 и 1938 гг. раскопки были продолжены С. В. Киселевым. Отчеты о раскопках не подготовлены. Сведения имеются в полевых дневниках. Некоторые ямки зарисованы или сфотографированы. Как

правило, имеется либо описание могилы, либо ее изображение. Одинаковые выкладки называются либо позднеташтыкскими могилами, либо «переходными» (от таштыкской культуры к чаатас). В Исторический музей поступила неполная коллекция сосудов. План могильника отсутствует. Расположение ямок относительно друг друга, а также относительно курганов чаатас либо склепа неизвестно.

Яма 9. Раскопана в 1936 г. Каменная выкладка, 3×3 м, под ней яма, 160×138×68 см, покрытая деревом и берестой. На дне сруб, 116×96×30 см, в 2 венца. В центре сруба груды костей коровы (6 ребер, ноги, обломки лопаток) и истлевший деревянный предмет с железным крючком. В сев.-зап. и сев.-вост. углах по сосуду (банка и кувшин). Под костями животных и вокруг них «попалились сожженные косточки человека». На фото они отсутствуют [ИА, ф. 12, д. 9, л. 117; д. 10].

Яма 10. Под кладкой, 3×3 м, яма, 175×150×100 см. На дне сруб, 160×135×40 см, в 2 венца, покрыт плашками. В срубке 10 ребер коровы, кости барана, обоймочка. В юго-зап. углу банка. Под костями животных единичные сожженные косточки [ИА, ф. 12, д. 9, л. 119—120] (табл. 77).

Яма 10А. Раскопана в 1938 г. Имеет один номер с предыдущей. Описания нет, но сохранился рисунок. Яма, 125×95 см, закрыта плитой. В середине 2 сосуда — банки, поверх которых лежат 6 ребер крупного животного. Рядом с сосудом позвонок животного [ИА, ф. 12, д. 10, л. 120; фото в д. 11].

Яма 11. Имеется лишь фото. Квадратная яма, в ее центре сосуд.

Яма 12. Под выкладкой яма, 270×270×80 см. На дне сруб в 3 венца. В юго-зап. углу — кувшин. В дневнике отмечена как могила Уйбата I [ИА, ф. 12, д. 9, л. 122].

Яма 13. Имеется лишь фото. Под каменной выкладкой яма, 175×175×80 см. В центре немного костей животного. Вокруг 4 сосуда: сферический, 2 банки и кубок. Около кубка вторая кучка костей животного.

От ям, названных «переходными могилами», имеются рисунки и иногда фото.

Яма 14 (переходная А). Под выкладкой яма, 180×170 см. Закрыта бревнами, 2 из которых частично сохранились. Яма заполнена 10 деревянными блюдами и 7 глиняными сосудами. Размер блюд от 20×30 до 35×80 см. На двух крупных блюдах части коровы и барана. У середины одной стенки ямы обозначена кучка сожженных косточек диам. 10 см [ИА, ф. 12, д. 10, 11а] (табл. 77).

Яма 15 (переходная В). Под выкладкой яма, 150×110 см. В середине 2 деревянных блюда; рядом кости крупного животного. В углу 2 сосуда [ИА, ф. 12, д. 10].

Яма 16 (переходная С). Под выкладкой яма, 120×100 см. В середине сосуд и кость животного [ИА, ф. 12, д. 10, л. 133].

Яма 17 (переходная Д). Под выкладкой яма, 190×175 см. В середине 2 сосуда, третий у стенки. Между ними кости животного: части таза и позвоночника, 6 трубчатых, обломок ребра [ИА, ф. 12, д. 10, л. 134].

Яма 18 (переходная Е). Под выкладкой яма, 130×130 см. В середине сосуд и лопатка крупного животного [ИА, ф. 12, д. 10, л. 138].

Яма 19 (переходная Д). Под выкладкой яма, 170×150 см. В двух местах, ближе к углам, 3 сосуда: кувшин, кубок, банка. Между ними много костей животных [ИА, ф. 12, д. 10, л. 138; д. 11] (табл. 77).

Яма 20. Имеется фото, без номера «могилы». Квадратная яма. Вдоль двух стен положены крупные части туш животных. У середины двух стен — один и два сосуда [ИА, ф. 12, д. 11а].

Все раскопанные ямы не содержали погребения. В нескольких встречены под костями либо среди костей животных неопределимые разрозненные малочисленные сожженные косточки. Ямы схожи с открытыми в 60-х гг. на таштыкских могильниках поминами, т. е. ямками с поминальными тризнами. Исключение составляет яма 14, где очень небольшая кучка сожженных косточек положена у стенки, отдельно от посуды и мяса. Именно она дала повод воспринимать поминки как могилы. Среди сосудов преобладают банки, которые, как и несколько горшков, одинаковы в таштыкских склепах и чаатасах. Типично таштыкскими оказались 4 кувшина с носиком, но без ручки, а также сферические сосуды с высоким горлом. В целом по керамике ямы относятся к периоду позднейших склепов [Киселев, 1949, с. 264].

В 1938 г. Л. А. Евтюхова раскопала 4 могилы под каменными выкладками, которые на рисунках помечены как Уйбат II. По рисункам эти могилы очень схожи с теми, что описаны в дневниках как могилы А, Б, Г у земляного кургана на Уйбате I, однако не тождественны им. Полагаю, что это одни и те же могилы, ошибочно указанные на Уйбате II. Тем не менее даю их описание.

Могила А. Яма, 175×90 см, облицованная деревом. В ней ребенок, на спине, у головы 3 сосуда [ИА, ф. 12, д. 10, л. 128].

Могила Б. Яма, 170×60 см. На дне остатки сруба или гроба, в котором скелет человека, на спине. У пояса остатки железа, у правой руки позвонки барана, у колена обломок сосуда [ИА, ф. 12, д. 10, л. 130].

Могила Г. Овальная яма, 260×110 см, со скелетом человека, на спине. У головы 2 сосуда [ИА, ф. 12, д. 10, л. 129].

24. ИЗЫХСКИЙ ЧААТАС

Раскопки Л. Р. Кызласова, 1951 г.

3 склепа, раскопанные на Абакане в 50-е гг. Л. Р. Кызласовым, послужили основанием разделить все известные к тому времени склепы на три хронологические группы. В каждом из трех склепов были пряжки, не встречавшиеся в двух других. Они и стали хронологическим признаком. Крайней важностью этих склепов в истории изучения таштыкской культуры объясняется помещение их в «Приложении» к данной книге (с моими комментариями), хотя они опубликованы.

Изыхский чаатас расположен под г. Абаканом, на правом берегу р. Абакана, в горах Изых. Впервые описан в отчете о разведке Л. А. Евтюховой в 1940 г. [ЛЮИА, ф. 35, 1940; д. 75, л. 90—92; д. 36, л. 14—15]. В 1951 г. раскопаны 2 четко видимых склепа, 14 каменных выкладок, а также могилы эпохи чаатас, устроенные по краям заплывшей насыпи склепа 2. Раскапывались только камеры, без изучения надземных сооружений. Поскольку, по мнению Л. Р. Кызласова, склепы относятся к разным периодам, я даю их сравнительный анализ.

Склепы близки по размерам, их площадь 30 и 25 кв. м. Камера и вход склепа 1 в виде клетки, обставленной вертикальными бревешками. Камера склепа 2 в виде клетки, укрепленной с трех сторон срубом в 2 венца. Вход в виде бревенчатой ступеньки. В том и другом склепе похоронены только остатки кремации, соответственно, от 135 и от 70 человек. Но в склепе 2 еще был усажен трупик ребенка и разбросаны части трупа умерщвленной женщины. Ее кости найдены вдоль стенки сруба, за срубом и под бревнами пола [Кызласов, 1960, с. 76]. Нет сомнения в том, что это не погребение, а ритуал. Расположение кучек пепла не выяснено, но можно предполагать, что пепел каждого человека в каждом склепе помещен в малые емкости, а не в куклы. Об этом свидетельствуют группки астрагалов, лежавшие у кучек пепла. Разница лишь в том, что в склепе 1 их было по 5, а в склепе 2 — по 8, 10, 14 экземпляров. В склепе 1 на 6 астрагалах были либо ямки, либо «просверлины», либо рисунки. В склепе 2 один астрагал просверлен и один с рисунком. Захоронение пепла в обычной утвари подтверждено находкой берестяного короба с пеллом (ск. 1) [Кызласов, 1960, с. 141, примеч. 2; рис. 53, 2—6, 11, 17].

В склепе 1 было 35 сосудов, в склепе 2 — около 47. Там и здесь половина сосудов в виде банок, не менее 4—6 котловидных и лишь по одному кубку. Но из других форм в склепе 1 были только горшковидные сосуды, а в склепе 2 разнообразные: сферические, горшковидные, бочонковидные, чашка, плошка, бутылкообразный и биконический сосуды. Фрагменты 26 масок лежали на кучках пепла в склепе 2. Массовый инвентарь, за исключением пряжек, не отличается — амулеты-коньки, витые цепочки, удила, оселки, крюки для колчанов. В склепе 1 найден железный нож полного размера и 3 миниатюрных, в склепе 2 — один миниатюрный. Оригинальны тонкие бронзовые штампованные бляшки из склепа 1. Они круглые с выпуклостями, одна из которых в центре и 5—6 по окружности. Такие бляшки, но вылепленные из глины, известны в позднетагарских курганах. Подвески из склепа 2 — в виде фигурки гуся и гриба, а из склепа 1 — в виде ковшичка. В склепе 1 сохранился фрагмент деревянной фигурки барана, оклеенной золотом [Кызласов, 1960, с. 140]. Таким образом, определенные различия имеются, но скорее этнические, а не хронологические. Но пряжки свидетельствуют о другом. В склепе 2 пряжки V—VI вв.: цельнолитые, со щитками и прорезями либо волютами в рамках. В склепе 1 две пряжки не ранее VII в.: литая геральдическая из бронзы и крупная железная в виде квадратной рамки со свободновращающимся язычком. Но пока подобные не найдены в других склепах. Остальные 4 бронзовые пряжки с шарнирным соединением — V—VI вв., они имеют в других склепах аналоги только по типам, но не по тождеству. Таким образом, по пряжкам склеп 1 пока уникален, а по всем иным признакам аналогичен уйбатским. Но разная датировка склепов не ослабляет впечатления, что они оставлены этнически различными группами таштыкцев.

Под овальными и квадратными каменными выкладками на могильнике содержались мелкие ямы, закрытые досками или горбылями. В нескольких из них стенки укреплены бревешками, а под одной сложен каменный ящик. В каждой яме положены либо часть туши животного, либо значительные куски мяса, а также 1—3 сосуда. Судя по фотографиям и планам ям, в них не было погребения (ямы 1, 2, 7, 9, 11, 12). Это не могилы, а ямы с тризнами. Но, возможно, ямки с тризнами иногда перекрыты более поздними могилами с трупосожжениями, что отражено в стратиграфии данного участка могильника, зафиксировано на плане, но не понято при раскопках [Кызласов, 1960, с. 31—33]. В ямах были сосуды, характерные для склепов, и — единичные — типа, близкого к чаатасам. Кроме того, найдены обломок трехлопастного черешкового наконечника стрелы и оригинальная пряжка с тремя подвижными язычками на мешочке-огниве [Кызласов, 1960, с. 152—156] (табл. 90—91).

24. СЫРСКИЙ ЧААТАС

Раскопки Л. Р. Кызласова, 1950 г.

Расположен на левом берегу р. Малые Сыры, левом притоке р. Абакана, в 1 км к СВ от ул. Малые Сыры. Здесь видны чаатасы, 2 склепа и поминальник таштыкской культуры. Большой склеп раскопан

Л. Р. Кызласовым в 1950 г., малый — в 1956 г. О последнем до сих пор нет никаких сведений за исключением того, что несколько сосудов хранятся в музее МГУ. Они типичны для склепов V—VI вв. Большой склеп обстоятельно опубликован, что избавляет от необходимости его подробного изложения [Кызласов, 1955, с. 197—241]. Однако результаты раскопок настолько важны, что к ним еще неоднократно будут возвращаться исследователи, переосмысливая их. В частности, мной сделаны первые рисунки масок из склепа (рис. 49), а также реконструирован опубликованный план дна камеры. На нем совмещены опись находок, маски и кучки пепла, что позволяет заметить в их расположении систему (табл. 92).

Склеп, 14×14 м, со стеной шир. до 2 м, сохранившейся на выс. 10—15 см. Котлован, около 90 кв. м, ЗЮЗ—ВСВ, содержал сруб, 62 кв. м, плотно обставленный вертикальными бревешками. Аналогична конструкция надземного входа с зап. стороны. От надземной бревенчатой конструкции сохранились 3 массивных столба: один в сев. половине камеры, второй в вост. углу, за тыном; третий стоял в углу, справа от входа, поверх верхнего венца сруба. Определено условно 120 кучек пепла и обломки 108 масок, которые чаще расположены поверх пепла или вплотную к нему. Среди отдельных масок встретила группа из 8 масок, находящихся в месте, где погребений костей не отмечено. Кучки пепла вдоль вост. и южн. стенок лежат рядами, на определенном расстоянии друг от друга. Около них не было сосудов либо костей животных. Здесь могли быть усажены куклы с пеплом человека. Наличие кукол подтверждают найденные фрагменты кожаных мешочков, заполненных травой, а также узких свернутых в трубку кож, возможно от рук или ног кукол. Помимо этого найдены остатки овчины и войлока от одежды. Обрывки же кос могли быть пришиты к головам как кукол, так и бюстов. В других местах, ближе к центру и входу, кучки пепла расположены скученно, вплотную к ним стояли сосуды и шкатулки с бронзовыми и деревянными изделиями, а также лежали один или несколько астрагалов, реже фаланга. Здесь пепел мог быть помещен в малых упаковках. Когда пепел лежит среди черепков сосуда, можно предполагать, что мешочек с пеплом находился внутри сосуда. Но особенно часто на расплывшейся кучке пепла находятся обломки бюста, а под пеплом — трава, остатки кожи, косички. Косы, очевидно, были на головах бюстов, куда, возможно, помещен и пепел.

В надземный вход уложены вместе с битыми сосудами остатки тризны. Остатками с углями костра и битыми сосудами заполнена правая стенка входа. Снаружи, у плит, которыми замурован вход, битая посуда лежала с сожженными косточками. Они могли принадлежать животным. Во входе копыта и фаланги лошадей, астрагалы коровы и овцы. Вдоль левой стенки входа и в середине кроме посуды были 6 кучек пепла, которые, вероятно, принадлежали людям, т. к. около них находились либо амулеты, либо обломки масок.

По мнению Л. Р. Кызласова, для костра, сложенного в камере, использованы не только бревна, но и ломаная мебель, в частности перевернутые «полати», поверх которых валялись обломки деревянной фигурки лошади, части модели колесницы, одна из двух скульптурок оленя. Склеп не граблен, но центр его пуст. Можно предполагать, что в этом месте был «алтарь» или костер, как в большинстве таштыкских камер. На перевернутых «полатях» маски, кучки пепла, амулеты. Их значение неясно.

В склепе 51 сосуд, из которых 40 в форме банок, а среди остальных котлы, кубки, сферические, горшковидные. Очень много предметов из дерева: шкатулки, резные плашки и фигурки, сосудики, кубок на ножках, корытца, втулка, колотушка, совки, модели лука, псалиев, наконечников стрел. Много непонятных изделий. Особо примечательны среди деревянной скульптуры статуэтки двух верховых оленей. Типы пряжек имеют аналогии как в склепе 1, так и в склепе 2 на Изыхском чаатасе. К редким находкам относятся реальные удила той же формы, что миниатюрные, и удила с добавочными подвижными кольцами на концах. Серию стандартных вещей составляют амулеты-коньки, витые цепочки, миниатюрные удила. Очень хорошо сохранились 13 масок, 5 из них бюсты, от остальных сохранилось только лицо. Шеи бюстов не закреплены в подставку, как в других склепах, а расширены для устойчивости. На шее одного бюста красной краской нарисованы 2 ряда бус с треугольными подвесками. Две маски, по мнению Л. Р. Кызласова, принадлежат детям. Коллекция в Абаканском музее (табл. 93—94).

24а. КОЙБАЛЬСКИЙ ЧААТАС

Раскопки Л. Р. Кызласова, 1970 г.

Могильник на правом берегу р. Ут, впадающей в р. Абакан, а 3,5 км к В от д. Койбалы. Состоит из 3 таштыкских склепов, поминальника. Здесь же каменные курганы чаатас и другие могилы того же времени. В 1970 г. Л. Р. Кызласов раскопал камеру одного склепа и часть поминальника. Склеп прямоугольный со скругленными углами. Стены шир. 115 см, выс. 40—53 см. Сложены из плоских плит,

сохранившихся в 6 слоев, предположительно были высотой 70 см. Площадь котлована около 60 кв. м (8,4×7,8 м), глуб. 1,3 м от современной поверхности. Котлован обставлен вертикальными бревешками диам. 12—25 см, вплотную к которым поставлен сруб в 2—3 венца, сложенный клетью из бревен диам. 25—30 см. От крыши сохранились центральный столб в камере, поставленный на плиту, закрытую берестой, и матица (переводина). С поверхности земли к камере шел вход дл. 3,9 м. Он трапецевидной формы. Ширина у начала входа 1,15 м, у самой ямы — 5,7 м. Боковые стенки входа сложены клетью, обставленной вертикальными столбиками. Вход первоначально был крыт поперек лиственничными бревнами.

Размещение кучек пепла и их упаковка остались невыясненными, Л. Р. Кызласов отметил лишь, что было около 200 погребенных в виде кучек пепла, которые лежали среди «венков» травы — сухого обожженного сена. На них были положены маски, модели вещей, обломки сосудов, иногда астрагалы, копыта. По косвенным признакам, следуя этому сообщению, здесь не могли быть положены куклы. Вероятнее всего, мешочки с пеплом были помещены в небольшие емкости.

За сев.-вост. стенкой склепа, на глуб. 33 см, под плитами, обнаружено погребение взрослого человека с железной пряжкой на поясе, сосудом и лировидными серьгами с шаровидным завершением, датирующим погребение не ранее VI—VII вв., что, очевидно, близко к дате сооружения склепа.

Поминальник приметен на поверхности земли рядом из 9 вкопанных стел, сохранившихся на выс. 22—110 см. На этой территории заложен раскоп 13,4×3,75 м. Напротив каждого камня, обращенного узкой гранью на ВСВ—ЗЮЗ, к В от него, была ямка или каменный ящичек с остатками поминальных тризн. В большинстве случаев это два и более куска баранины, реже добавлен сосуд. Исключение составила одна ямка с почти целой тушей барана, а также один ящичек, в который, помимо бараньего мяса с застрявшим в нем обломком железного ножа, поставлены два глиняных сосуда и туесок с рисунком воина. Среди битой посуды, использованной при поминках и обнаруженной под дерновым слоем, имеются обломки т. н. кыргызских ваз, датирующих время поминок не ранее VI—VII вв. [ИА, р-1, д. 4242; Вадецкая, 1986, с. 156].

Памятники правого берега Енисея

25. УСТЬ-СЫДА

Раскопки С. В. Киселева, 1929 г.

Таштыкские памятники исследовались вдоль правого берега Енисея от р. Сыды до р. Лугавки. Самым северным памятником является склеп, окруженный 5 каменными выкладками, в 0,5 км к С от бывшего с. Усть-Сыда, у подножия горы Гладкой. В 1929 г. С. В. Киселев раскопал склеп и 3 выкладки. Сведения о раскопках извлечены из полевых дневников и описи вещей, составленной для Минусинского музея. На поверхности земли была видна каменная насыпь диам. 10 м, выс. 50 см. Развал каменной стены окапывался кольцевидной траншейкой, в результате чего у автора раскопок сложилось ошибочное мнение о наличии вокруг котлована круглой стены. Развал стены шир. 130 см, первоначальная стена, предположительно, 80 см. Внутри кольца котлован площадью 18 кв. м (4,5×4,5 м), глуб. 1 м от современной поверхности. В нем на глуб. 50 см захоронение в гробу XVIII в. Котлован обставлен плитами, прижатыми на дне срубом в 1 венец лиственничных бревен, скрепленных «в лапу». В нем «сплошная прослойка массы остатков сожженных костей человека», под углисто-золистым слоем толщ. 20 см, со множеством углей, кусков шлака, обломков плитняка. Основное количество костей было у сев. стенки и посередине сруба, здесь же вещи и сосуды. В середине сруба не менее 3 сосудов, маска, бронзовый амулет, 2 костяные стрелы. У сев. стенки обломки третьей костяной стрелы и 3 сосудов. По дну в разных местах лежали 16 астрагалов коровы, 4 астрагала и 3 лопатки овцы. В заполнении найден изогнутый бронзовый стержень дл. 6,4 см, с 2 отверстиями, названный С. В. Киселевым «копалкой для трубки». Указанные в дневнике вещи соответствуют описи Минусинского музея, но сосуды представлены черепками от 6 банок и ручкой от котелка. 12 обломков гипсовых масок не сохранились.

Кольцо 2. Расположено около склепа. Диам. 3,5 м, выс. 35 см. Яма, 170×85×60 см, С—Ю. На дне скелет ребенка, на правом боку, С.

Кольцо 3. Около склепа. Диам. 3,5 м, выс. 30 см. Яма, 80×45×30 см. На дне скелет ребенка.

Кольцо 4. Около склепа. Диам. 4,5 м, выс. 55 см. Яма, диам. 1,5 м, глуб. 1 м. На глуб. 80 см кости передних ног овцы, угли. На дне кучка сожженных костей [ИА, ф. 12, д. 1а, л. 128; ММ, кол. 9789, № 1—9] (табл. 96, 1).

25а. СЫДА

Раскопки С. В. Киселева, 1929 г.

В 1929 г. С. В. Киселев раскопал 2 таштыкских склепа против седла горы Бычиха, у с. Сыда. Имеются дневники раскопок и опись вещей, составленная С. В. Киселевым.

Склеп «с двумя камерами». На поверхности каменная насыпь диам. 10—11 м. Стена сложена из камней, сохранившихся на выс. 40 см, поверх тагарской оградки, дл. 11.2 м и шир. 7.15 см, с крупными угловыми камнями. В двух расположенных рядом углах (сев.-вост. и юго-вост.) выкопаны 2 ямы, 4.5×3.8 и 4.0×3.1 м, глуб. 60 см. По их краям на поверхности врыты ребром плиты. На дне каждой в «углисто-золистом слое» обломки сожженных костей человека. В середине первой ямы обломки сферического сосуда с высокой шейкой. В заполнении (на глуб. 15 см) обломки 4 сосудов. Во второй яме разбросаны по всему дну черепки от сосудов, а у середины юго-юго-вост. стенки — бомбовидный сосуд и поддон от кубка. Согласно описи, в первой могиле 3 банки или бочонковидных сосуда, 2 из них орнаментированы, и 2 сосуда сферических с высокой шейкой. Один целый сферический сосуд в музее отсутствует, хотя особенно важен, т. к. был украшен по плечам двумя горизонтальными линиями, просветы между которыми заполнены заштрихованными треугольниками. Сосуды с таким орнаментом чаще встречаются в могилах, а не в склепах. Во второй могиле, согласно описи, поддон, обломок гладкого темного баночного сосуда, целый сосуд в виде серой банки выс. 11.5 см [ИА, ф. 12, д. 1, л. 12]. Помимо перечисленных сосудов хранится рисунок еще одного баночного сосуда со следующим бордюром: вдоль бортика полоска из округлых вдавлений, ниже которых группки из 3—4 таких же вдавлений [ИА, ф. 12, д. 4, л. 212] (табл. 96, 2).

Вполне вероятно, что было не две ямы, а одна, около 16 кв. м, глуб. 60 см, т. к. если сопоставить размеры тагарской оградки, 7 м, к которой пристроены короткими стенками 2 таштыкские ямы, 3.8 и 3.1 м, то получается, что между ними была узкая перемычка земли, не более 15 см, что маловероятно.

Около трех углов склепа раскопаны 2 могилы и ямка.

Могила 1. У юго-зап. угла. Яма, 150×150×75 см, под каменной вымосткой, диам. 4 м, выс. 35 см. На дне «небольшой грудкой лежали отдельные пережженные кости человека». В заполнении на глуб. 15 см железный черешковый наконечник стрелы, а на глуб. 50 см кольчатые двусоставные железные удила.

Могила 2. У юго-вост. угла. На поверхности впадина. В ямке колода дл. 1.2 м, выдолбленная из бревна лиственницы диам. 45 см. В ней кости ребенка 4 лет и обломки сосуда, украшенного по плечикам бордюром из перекрещивающихся линий. В Минусинском музее отсутствует.

Могила 3. У сев.-вост. угла. Пустая яма 150×90 см.

К ЮВ от склепа, на холме, раскопано еще одно кольцо с ямой, 180×150, ССЗ—ЮЮВ, глуб. 1 м. В ней обожженные кости человека, 4 астрагала коровы и 3 овцы, черепки сосуда. В Минусинском музее отсутствует.

Склеп на горе Бычиха, или Сыда III. В том же, 1929 г. С. В. Киселев раскопал склеп на горе Бычиха, под писаницей. Высота каменных стен 50 см, котлован, ЗЮЗ—ВСВ, заполнен горелой землей, обломками плит, множеством углей. На поверхности обозначен вкопанными плитами. Очевидно, плиты стояли на венцах непрослеженного сруба. На дне, в углистом слое толщ. 25 см, «прослойка из множества обломков пережженных костей людей». По описи находок, где указаны места нахождения изделий, прочитывается следующее. Гипсовые маски были у стен камеры и по углам. У середины вост. стены было 7—8 масок, у зап. стенки — 3 маски, в юго-вост. и сев.-зап. углах по одной маске, в юго-зап. углу 2 маски. Посередине ямы, в разных местах, 4 маски. Здесь, видимо, было ритуальное место, где стояли сферический сосуд и 2 банки. Рядом лежали обугленные дощечки. На одной из них замечены штриховые рисунки и дырочки. По углам, рядом с масками, стояли 2 сосуда. Рядом с одной маской лежала часть витой цепочки, которую С. В. Киселев принял за звено миниатюрных удил. Рядом с другой маской 3 глиняные бляшки, облицованные золотом, и кусочки золотых обкладок. В описи Минусинского музея значатся обломки от 10 масок, большинство из которых принадлежат бюстам, судя по обломкам шейных частей, крепившихся к подставкам, а также по наличию самих подставок. С внутренней стороны масок прослеживаются отпечатки кожи или грубой материи. На одном из фрагментов подставки сохранились отпечатки травы. Значит, кожаные болванки под гипсовыми обкладками были заполнены травой. Маски лежали лицом как вверх, так и вниз. Одна из них, рядом с удилами, оказалась на «груде пережженных человеческих костей», т. е. на пепле. Если это была маска лица, то она свалилась с сидячей куклы. Если бюст, то, видимо, пепел находился внутри него. Ближе к вост. стенке лежали «2 лопатки барана и 2 астрагала коровы».

В коллекции Минусинского музея хранятся 6 сосудов: банка, украшенная ломаными линиями, промежутки между которыми заполнены точками; обломки трех банок с орнаментом и одной без орнамента, обломок сферического сосуда с накладными нарезными валиками (табл. 96, 3).

В том же, 1929, году поблизости раскопана яма под каменной выкладкой диам. 2.5 м. Из нее имеется банка, выс. 16 см, без орнамента. Возможно, это была ямка с тризной [ИА, ф. 12, д. 1, л. 53—59. д. 1а, л. 128; ММ, кол. 9790].

26. ТЕПСЕЙ III—IV

Раскопки М. П. Грязнова, 1968—1970 гг.

Могильник под горой Тепсей состоит из двух групп склепов, расположенных на расстоянии 100—150 м друг от друга. В первой группе (Тепсей III) пара из большого и малого склепов, а рядом, в 35 м, второй крупный склеп. Здесь в 1968—1970 гг. М. П. Грязнов раскопал все склепы, а также часть детского кладбища и поминальника (табл. 97). В те же годы во второй группе (Тепсей IV) раскопаны один малый склеп, часть детского кладбища и поминальника, а в 80-х гг. исследована Э. А. Севастьяновой нижняя часть камеры второго малого склепа, разрушенного Красноярским водохранилищем. Количество сооружений в пункте Тепсей IV не установлено, т. к. склепы находились под дюнами. О раскопках имеются отчеты и неполная публикация [Грязнов, 1979, с. 89—146], во многом изменившая более ранние представления об архитектуре склепов и погребальном обряде таштыкцев. Многие новые суждения оправданны, но слишком категоричны, т. к. не учитывают систему наблюдений, содержащихся в полевых дневниках С. В. Киселева. Между тем тепсейские памятники позволяют лучше понять уйбатские и наоборот. По этой причине, а также из-за чрезвычайной важности результатов раскопок под горой Тепсей для изучения таштыкской культуры целесообразно кратко повторить и прокомментировать основные результаты анализа таштыкских могил и склепов.

Большие склепы имели вид прямоугольного возвышения, 13×14 и 13×16 м, и близкую конструкцию. На бортах котлованов сложены сухой кладкой (без раствора) стены из плитняка, первоначальной выс. 1—2 м. Стены котлованов, 8×7 и 9×9 м, глуб. 120—130 см, плотно обставлены бревешками диам. 18—20 см (тыном). К тыну прижаты срубы-клети в 4—5 венцов лиственничных бревен. Двойные стенки камеры покрыты слоями бересты. Чтобы бревна не провисали, между ними вставлены чурки. Камера погружена в котлован лишь наполовину, т. к. высота сруба и тына больше глубины котлована. Последнее наблюдение позволило сделать реконструкции камер, у которых 2 венца сруба находились в яме и 2—3 — над землей. Потолок опирался на тын и столбы, стоящие в середине сруба, и находился на той же высоте, что каменные стенки склепа. Предполагается, что потолок закладывали кусками дерна и в целом сооружение в виде усеченной пирамиды возвышалось на 2.5 м над землей. Склепы отличаются между собой оформлением входа в камеру и ее интерьером. То и другое лучше прослежено в склепе 2 (табл. 99—102). Вход трапециевидной формы, 3.5×4.5—2.5 м, сложен, как и клеть с тыном, на древней поверхности. В юго-зап. части он соединялся с камерой проемом шир. 1.3 м, выс. до 80 см. Прорублены 2 верхних бревна камеры и с двух сторон вставлены на расстоянии 1.3 м 2 столба, образующие вход в камеру. Справа и слева от входа между двумя бревнами клетки положены концы бревен входа-коридора. Внутри камеры вдоль трех стен устроены в 2 яруса полати шир. 130 см. Они сколочены из длинных продольных бревен. К моменту раскопок полати опустились до самого пола, верхние лежали на нижних, спрессовав все, что на них находилось. Первоначально же нижний ярус полатей был на выс. 60 см от пола, а верхний — на уровне верхнего края ямы. В центре камеры, помимо двух массивных столбов-подпорок матицы крыши, вкопаны двумя параллельными рядами 10 столбиков, между которыми лежали крест-накрест бревна [Грязнов, 1979, рис. 64]. На мой взгляд, они от настила для костра или от самого костра. Вход в другой склеп (ск. 1) обозначен на поверхности двумя вкопанными поперек камеры плитами. За ними к камере выложено 5 ступенек шир. 2 м, облицованных плитами. Нижняя ступенька расположена на уровне верхнего края ямы. По бокам лестница обложена плитками, а сами боковые стенки входа не сохранились. В этой камере, по моему мнению, вдоль стен были полати в один ярус, сколоченные из коротких поперечных бревен. Один их край зажат между венцами сруба, а другой прибит к длинному продольному бревну, опирающемуся на столбики, поставленные на пол камеры (табл. 98). Полати подобной конструкции обнаружены С. В. Киселевым на Уйбатском чаатасе (ск. 11). Однако М. П. Грязнов предложил иное объяснение столбикам, сохранившимся по 4 и 6 вдоль двух стен камеры. По его мнению, вдоль стен шла как бы галерея шир. 1 м [Грязнов, 1979, с. 92, рис. 54].

В склепе 1 на полу, у входа, разрозненные кости мужчины, а у южн. стенки череп. Это ритуальное захоронение одного либо двух человек. Зафиксировано 33 кучки пепла, приблизительно от 30 человек. Пепел каждого занимал площадь от 15×15 до 50×30 см. В 17 кучках был пепел взрослых людей, но и в других нельзя заподозрить наличие животных либо детей. Собраны обломки не менее 20 масок, связь которых с кучками не установлена. Эта коллекция осмотрена мною, что позволило уточнить следующее: в склепе находилось не менее 40 масок, среди них 3 маленькие, возможно детские. Значит, пока

нельзя утверждать, что детей никогда не сжигали. Пепел был в мешочках, от которых остались кусочки ткани. Сами же мешочки с пеплом помещали, видимо, в куклы. От кукол, предположительно, сохранились остатки набитых травой кусочков кожи и одна кожаная «трубка» диам. 6 см, дл. 20 см, набитая травой. К сожалению, при раскопках редко фиксировали места находок, что могло бы подтвердить или опровергнуть версию о том, что пепел был помещен только в погребальных куклах. В частности, ритуальные кости животных (23 лопатки, чаще овцы, 7 астрагалов овцы и 45 косули, 4 пятки коровы) отмечены преимущественно в средней части склепа. Только на астрагалах косули были «просверлины» (9 экз.), знаки (3 экз.), зарубки (1 экз.). Из 19 сосудов место указано лишь для 4 — по углам сруба и у вост. стенки.

Большинство предметов из дерева: части двух скульптурок (одна оленя), 2 корыта; бочонок и часть второго; кубок на двух треугольных ножках и ножка от второго; стойка от ложа; 3 шестигранные ножки, предположительно от столика; скульптурное навершие какого-то предмета; 3 донца от круглых и овальных шкатулок; обломки от крышек 4 шкатулок, 2 чаш и множества неопознанных изделий. Впервые были прочитаны рисунки на 8 планках. К редким находкам относится берестяной кошель. Остальные вещи стандартные: 23 амулета-конька, 3 бронзовые и железная пряжки, бронзовое кольцо и колесико, железные крючок, витая цепочка и не менее 10 удила, костяной наконечник стрелы, каменные грузило и пряслице [Грязнов, 1979, рис. 55—62; 66, 4—5, 9—10] (табл. 104).

Полезная площадь склепа 2 (50 кв. м) лишь немногим больше площади склепа 1 (42 кв. м), но число покойников здесь почти в 5 раз больше — 136 кучек пепла вместо 33. Они преимущественно в середине камеры (под настилом для костра), слева и справа от входа, под нижними полатами, напротив входа. Значительно меньше их на нижних полатах и совсем мало на верхних. Подобное расположение означает, что судить о первоначальном положении покойников невозможно, ибо их пепел свалился с полатей или просочился между рухнувшими бревнами. По подсчетам М. П. Грязнова, на полатах могли разместиться не более 50—60 кукол в рост человека, а остальные должны были находиться на полу. Суждение о куклах высказано на том основании, что многие кучки находятся среди обугленной травы. Кроме того, М. П. Грязнов считал кукол единственным вместилищем пепла. Относительно склепа 2 последнее маловероятно по следующим причинам. Во-первых, кучки пепла различаются по величине. В некоторых по 1—2 кг косточек, а в 53 — по 400 г или чуть более. Причем пепел принадлежал только взрослым. Значит, он не полностью сохранился к моменту погребения и его помещали в небольшие емкости. Во-вторых, в склепе найдены маски-бюсты, всегда сопровождающие пепел в малых емкостях либо служившие урнами. Безусловных облицовок голов кукол нет. Правда, маски сохранились плохо. Они извлечены из 123 разных мест, где был пепел, хотя, по предположению М. С. Грязнова, их было не более 50. Таким образом, пепел, видимо, был положен не только в куклах, но и в других упаковках. К сожалению, на планах не отмечены места каких-либо находок, кроме масок и приблизительно 20 сосудов, что позволило бы более четко определить, во что еще был помещен пепел. В склепе захоронены кости ребенка 10 лет, а также разбросаны кости взрослого: череп, обломки бедра, плечевой кости, позвонок, большая трубчатая. Однако возможно, что кости взрослого оказались в склепе случайно. Кости же ребенка были в ящике, поставленном на полатах. В том же ящике находились: горшочек и черепки еще двух, железное колечко, 3 просверленных астрагала косули, бабка (фаланга) овцы, деревянная палочка, похожая на детскую игрушку, кости от 2—3 кусков баранины. На стенке ящика-гроба вырезана фигура воина, оставшаяся до сих пор незарисованной. Что же касается костей взрослого человека, то они связаны с человеческим жертвоприношением.

Скопления костей животных не обозначены. Костей немного: 10 астрагалов косули с отверстиями; 26 овечьих лопаток, 4 комплекта фаланг овцы, видимо, концы ног и отдельные фаланги в 8 местах; от лошади найдены только фаланги, в 3 случаях это полные комплекты в сочленении, т. е. концы ног. Много деревянных вещей: кубок на 2 ножках, украшенный шахматным узором (одни квадратики окрашены, другие оклеены соломкой), 2 скульптурки барана, окрашены красной краской и покрыты тонким золотом; деревянная орнаментированная подушечка, остатки деревянной и берестяной утвари. Многие вещи, типа столиков или ложа, вместе с брусками, дощечками, ломаными предметами лежали поверх покойников и, очевидно, использовались в качестве топлива для костра. Среди украшений редкими являются бляха в виде колесика с розетками внутри и впервые встреченная серьга, аналогичная тюркским с Алтая. Стандартные изделия: 2 бронзовых амулета-конька, 8 пряжек трех типов, заклепки, бронзовый и нефритовый кружки, пряслице, кружочки из твердой смолы. Многие вещи из склепа 1—2 еще не реставрированы [Грязнов, 1979, рис. 63—67; ГЭ, кол. 2616] (табл. 105).

Малые склепы (ск. 3—4) опубликованы хуже, чем большие. Публикация склепа 3 содержит один из двух планов, а планы склепа 4 вообще не опубликованы. Отсутствие полной документации требует некоторых комментариев с учетом публикаций.

Склеп 3 образует пару со склепом 2, не отличаясь от него вещами, но очень разнясь по конструкции и деталям обряда погребенных. Котлован, 4,1×4,4 м, глуб. 70—100 см, обставлен каменными стенками шир. около 2 м. Все сооружение 6,5×6,5 м, ЮЗ—СВ. Кладка стен разделена на 8 секций вер-

тикальными плитами. Аналогичное устройство было в склепах Терский и Мысок, так же устроены крепостные стены кыргызского времени на горе Оглахты [Грязнов, 1979, с. 113]. Надземный вход к камере неясен. Внутренние стенки котлована обставлены толстыми плитами, под которые подложены мелкие плитки, верхние концы плит соприкасались со стеной на бортах котлована. К плитам вдоль стен котлована прижат сруб 3.5×3.2 м в 1 венец, из бревен диам. 25—30 см. Покрытие отсутствовало. В склепе похоронены пепел 23 человек и 15—16 трупов. Среди последних взрослые обоюбого пола и дети. От некоторых найдено очень мало костей. В частности, от 3 младенцев и трех взрослых были одни черепа. Не исключено, что захоронены уже лишь части скелетов. Полные скелеты и неполные с масками лежали параллельно, в ряд, посередине камеры. Исключение составлял детский скелет, положенный при входе. Все скелеты на дне. Они не обожжены, поэтому, видимо, либо специально присыпаны землей, либо земля просочилась с крыши, если последняя имелась. 10 кучек пепла, возможно в куклах, были на полу вместе со скелетами, а 13 больших и малых кучек пепла — на высоте 15—30 см от пола. Иногда поверх скелетов (табл. 102). Всем покойникам при входе, а также слева и справа от входа уложены ритуальные кости и концы ног животных. Всего собрано: 25 лопаток, 34 пяточные кости и более 70 астрагалов овцы; лопатка, 74 пяточные кости и 91 астрагал быка; 2 пяточные кости и 2 астрагала лошади; 7 астрагалов козули. Значительная часть астрагалов и пяточных костей находились в сочленении, что позволило М. П. Грязнову предположить, что от животного отрезали пятку. Сосуды (не менее 12) расположены при скелетах, а также подсунуты под углы сруба. Вещи, находящиеся в разных местах склепа и в заполнении, как правило, с покойниками не связываются. К редким находкам в склепе относятся костяная ложечка, коническая пронизка-застежка и браслет, к обычным — 3 бронзовые пряжки, 5 амулетов-коньков и несколько пар железных удил. Среди астрагалов козули были со знаками, «просверлинами» [Грязнов, 1979, рис. 68—70] (табл. 106, 1).

Склеп 4 был во второй группе могильника. Он разрушен. Большинство сведений о нем основываются на предположениях. Кроме того, фотографии его иногда не соответствуют описаниям, содержащимся в публикации. План сооружения не публиковался ранее и фотографии позволяют внести некоторые уточнения. Стены склепа разрушены. На поверхности земли был виден квадрат, 4×4 м, очерченный наклонно торчащими из земли плитами. К внутренней стороне плит положено по бревну. Эти бревна частично покрыты березовой корой. Пол из плах, толщ. 4—5 см, шир. 35 см. Бревна обуглены. Но пол и останки покойников на нем не горели. Очевидно, бревна располагались выше покойников и прижимали что-то, что закрывало умерших, например полотнище бересты. Покрытия нет. В склепе зафиксированы останки 6 трупов и 24 условных кучки пепла. В реальности, видимо, пепел принадлежал меньшему числу покойников, т. к. в результате пожара и ограбления кучки могли разделиться на две или три [Грязнов, 1979, с. 120]. Учитывая единичные кости от скелетов, можно предположить, что захоронено 10 трупов и костей скелетов, а также пепел приблизительно 15 человек. Похоронены преимущественно не трупы или мумии, а кучки костей скелетов, что подтверждается фотографией дна могилы, где одна из кучек костей осталась непо потревоженной (табл. 103). Кучки костей скелетов лежали вдоль сев.-вост. стенки. Вместе с ними — рядом, под ними или над ними — были кучки пепла. Видимо, куклы были положены вперемешку с останками некремированных покойников. В верхней части камеры по всей могиле были только кучки пепла. Никаких прослоек земли между условными куклами, нижними и верхними, не было. Размещение сосудов и ритуальных костей не противоречит предположению, что пепел был в куклах. Все сосуды, 5 целых и 17 в обломках, расположены по углам и вдоль стен. Кости животных положены для всех в двух местах — возле юго-вост. стены, на участке шир. 1 м, дл. 2 м, и узкой полосой вдоль сев.-зап. стенки. Костей от мяса мало, но очень много астрагалов (158 — коровы, 41 — овцы, 24 — лошади) и пяточных костей (90 — коровы, 25 — овцы, 23 — лошади). В тех случаях, когда астрагал или пяточная кость в сочленении, М. П. Грязнов предполагает отрезанную пятку. Тогда в склеп положены пятки от 90 коров, 25 овец, 23 лошадей, а также отдельных 70 астрагалов коров и 20 — овец. Два астрагала со знаками и зазубринками. 2 кучки пепла, расположенные ближе к юго-вост. углу, могли быть помещены в малых упаковках, а не в куклах. Одна частично прикрыта туеском и, видимо, в нем находилась. О малой упаковке другой свидетельствует группа астрагалов, лежащих поверх пепла (табл. 103). Помимо астрагалов и пяточных костей собраны 25 лопаток (17 — овцы, 3 — козули, 1 — козы, 4 — мелких парнокопытных). Вещи из склепа: 2 амулета, 3 бронзовые пряжки, обломки пряжки и бляхи, железные кольца, обоймочки, крючок, витая цепочка и удила [Грязнов, 1979, табл. 69, 71] (табл. 106, 2).

Детские кладбища. Расположены около каждого склепа. У склепа 3 раскопаны сплошной площадью 42 могилы. Около склепов 1—2 среди могил чаатас обнаружены детские таштыкские могилы, но четко хронологически они не выявлены, т. к. имеют некоторые общие признаки с «кыргызскими» могилами: грубые банки, вазы, уложенные с детьми туши овец. Детские могилы стандартны. Это — ямки глуб. 50—80 см, закрытые одной или несколькими плитами. Борты часто обложены плитками, которые вместе с плитой, закрывавшей ямку, образуют каменную выкладку. Предположительно над ямкой был плоский земляной холмик, покрытый плитками. Хоронили только детей от

новорожденных до 7 лет. Трупки помещали в срубик, каменный ящик, просто заворачивали в бересту или в ткань. В детских могилах найдены около 100 сосудов, берестяная коробочка с роговой булавкой и фигурным навершием, 2 ножа, колечко, зуб кабарги, астрагал овцы, косули. В ямки клали куски баранины и говядины [Грязнов, 1979, с. 122—128; Вадецкая, 1986, с. 149, № 34].

Поминальники. Ямки с остатками поминальных приношений, названные М. П. Грязновым по-русски «поминами», расположены на обоих тепсейских кладбищах как около склепов, так и на определенном от них расстоянии. Предположительно только на кладбище Тепсей III было 250—300 поминов, из которых раскопаны 67. Кроме того, 23 помина исследованы на кладбище Тепсей IV (табл. 107—109). Помины опубликованы выборочно ввиду их многочисленности и стандартности. Особенности тепсейских поминов являются следующие черты. Около небольших ямок часто вкопана каменная стела, благодаря которой они обнаруживаются. Ямки первоначально были покрыты каменными вымостками. Приношения состоят: бедные — из одного куска мяса (баранины или говядины) или сосуда с кашей либо напитком, более богатые — из нескольких кусков мяса и от одного до трех сосудов. Из 90 ямок извлечено 90 сосудов (75 — из ямок Тепсей III и 15 — из ямок Тепсей IV). Все сосуды по форме и орнаменту соответствуют керамике таштыкских склепов, но среди них нет кубков и котловидных. Деревянных сосудов всего 4, но было их не меньше глиняных. На поминальнике около склепа 4 обнаружены загадочные захоронения положенных ничком связанных людей. Видимо, это жертвоприношения. В двух ямках среди поминов захоронен пепел, принадлежавший, видимо, людям, также принесенным в жертву. Почти все сосуды из детских могил и поминов опубликованы [Грязнов, 1979, с. 122—142; рис. 72—83] (табл. 110—111).

27. ДЖЕСОС

Раскопки А. В. Адрианова, 1894 г.; Э. Б. Вадецкой, 1982 г.

На правом берегу р. Тубы, у д. Листвяговой, в урочище (логу) Джесос находятся могильники тагарской, таштыкской культур и чаатас. На правой стороне лога, на краю высокой древней террасы р. Тубы, находятся таштыкские склепы без насыпей и могилы, обозначенные каменными выкладками. Они расположены внутри городища или укрепления, от которого сохранились малозаметный многоугольный вал, незначительной глубины ров и части каменной стены, уложенной на валу. В 1894 г. А. В. Адрианов в этой группе памятников заложил шурфы в 3 ямах склепов, а также раскопал 5 могил под каменными выкладками [Адрианов, 1902—1924, с. 41—44; ОАК за 1894 г.; ЛОИА, ф. 1, д. 34]. В 1981—1982 гг. один полуразрушенный склеп поблизости был исследован мною. Таштыкские склепы обозначены на поверхности широкой (до 2 м) четырехугольной оградкой с закругленными углами, сложенной из плоских плит. Три склепа А. В. Адрианова составляли в поперечнике около 10—11 м (№ 5—6) и 8,5 м (№ 8). В яме с меньшей оградой, на глуб. 50 см, обнаружено впускное одиночное погребение без вещей, после чего раскопка прекращена. Яма самой крупной оградки (№ 5) была обширной, глуб. 80 см. Она заполнена землей, углями, обгоревшей берестой и камнями. Среди них были найдены: кувшин с высокой шейкой и носиком, маленький горшочек, плоский треугольный железный наконечник стрелы, медный налечник и 2 оковки. Помимо них в вост. конце ямы найдены несколько кусков человеческих костей вместе с астрагалами и плюсной лошади. Нет сомнения, что раскоп затронул лишь часть ямы. В шурфе другой ямы (№ 6), глуб. 72 см, вместе с углями найден обгорелый череп человека, кости барана и быка, 2 бронзовых амулета-конька, черепки кубка (табл. 113, 1).

С юго-вост. стороны склепов было 3 и 6 каменных выкладок диам. 1,0—1,5 м. 2 выкладки, у склепа 6, раскопаны. На глуб. 72 см в них кости человека. Кроме того, под одной из них найдены еще лопатка, ребро барана и горшочек. Недалеко от склепов раскопаны 3 выкладки, очевидно относящиеся к территории поминальника и детского кладбища. Перед одной выкладкой (№ 7) вкопан камень выс. более 1 м. Под большой плитой, закрывающей яму, на глуб. 25 см лежали остатки железного ножа в деревянных ножнах, стрела с костяным шариком-свистулькой, сбруйное украшение. Возле этой выкладки расположены 2 другие, диам. 2—3 м, под которыми ямы со скелетами подростков. У черепа одного из них несколько костей барана и 2 горшка. У черепа второго два сосуда — банки, одна из которых имеет бордюр таштыкской керамики: резные треугольники, заполненные ямками. Остальные сосуды похожи на простые банки, известные в чаатасах. Сочетание таштыкской и кыргызской керамики указывает на поздний возраст могильника, что подтверждается найденными в нем налечником от пояса и плоским вытянуто-ромбическим наконечником стрелы.

В том же логу, напротив описанной группы склепов, мною в 1981 г. найден на высокой террасе склеп аналогичного вида, т. е. без насыпи, обозначенный на поверхности разрушенным основанием прямоугольной стены с закругленными углами. В яме глуб. около 1 м сруб 4×5 м в 1—2 венца бревен,

сложенных клетью, 3—В. Южн. стена и часть вост. обрушены из-за оврага. Почти посередине сруба вкопан столб, на котором, видимо, держалось покрытие, а перпендикулярно друг другу лежали 2 бревна от настила крыши. Бревна обуглены, камера сожжена. Она не граблена, но сильно повреждена выветриванием, поэтому в заполнении встречались кости человека, пепел, черепки сосудов. Среди них найдена железная пряжка на обойме с заклепкой. Тем не менее вдоль трех стен сруба сохранились почти полные скелеты, а также невыветренные (табл. 112, 1) кучки пепла. Положение костей позволяет утверждать, что трупы были рассажены с вытянутыми ногами, плечами и головой они опирались на стенку сруба. При оседании тела свалились по-разному. На всех свалившихся со скелетов черепах или рядом с ними были фрагменты гипсовых масок. Нескольким трупам под голову подложены плиты. Со скелетами нет вещей, за исключением сосуда, положенного некоторым на ноги. Полностью или частично остались на первоначальных местах кости 13 скелетов (табл. 112, 2). Поза трех из них несколько отличалась от остальных. Они сидели или полулежали, опираясь головой не на стенку сруба, а на рядом сидящий труп. Большинство кучек пепла расположены между скелетами или у них в ногах. Отсутствие около кучек вещей позволяет считать, что пепел был помещен внутри куклы. В этом случае куклы имели ту же позу, что трупы, т. е. находились в сидячем положении, опираясь на стенки сруба или на рядом расположенную мумию. Сидячую позу кукол подтверждают обломки масок на многих кучках пепла. Очевидно, сначала из куклы выпадал мешочек с пеплом, а затем падала голова в маске. Помещение пепла в кукле устанавливается в 10 случаях вдоль трех стен сруба. В центре сруба и вдоль южной разрушенной стенки были только расплывшиеся кучки пепла от неясного числа человек. По косвенным признакам, пепел мог быть помещен в малые упаковки типа горшков и блюд, т. к. с кучками пепла расположены группки астрагалов и фаланг животных, а также сосуды. Здесь пепел не менее 4—5 человек, а с учетом разрушенной стенки сруба, предположительно, было 13 трупов и около 20 остатков кремации. Группки астрагалов и фаланг расположены, как указывалось, с центральными кучками пепла. Но их скопление было у середины вост. стенки. Раздавленные сосуды лежали в 22 местах при каждом покойнике. Черепки принадлежат 15 сосудам, среди которых 13 орнаментированных. Преобладают сферические сосуды с высокой шейкой. На трех бордюрах, редкий для склепов: две резные линии, промежутки между которыми заполнены заштрихованными треугольниками, крестами, «елочкой». Чаще такой бордюры на сосудах из могил правого берега Енисея (табл. 113, 2). Фрагменты не менее 16 масок собрать не удалось, ибо они тонкие и рыхлые. Нет сомнения, что они облицовывали головы мумий и кукол. Остатков бюстов не выявлено. Керамика из раскопок А. В. Адрианова хранится в Минусинском музее [ММ, кол. 9748, 9749], вещи — в Историческом музее (табл. 113, 1). Обломки сосудов и пряжка из моих раскопок будут переданы в Минусинский музей. Антропологический материал сдан в музей антропологии и этнографии при ТГУ.

28. ГЕОРГИЕВСКАЯ

Раскопки Э. Б. Вадецкой, 1971 г.

В окрестности с. Тесь, на левом берегу р. Тубы, таштыкские памятники исследовались в двух пунктах — на склонах гор Георгиевской и Ильинской. В окрестностях села известны остатки поселений [Вадецкая, 1986, с. 150; № 44—45]. У подножия горы Георгиевской (Егорьевской) у дороги в г. Минусинск находится таштыкский могильник с поминальником. Склепы небольшие и малозаметные. Один кем-то раскопан. На окраине могильника, вблизи дороги, ряды почти невидимых стел. Вокруг трех задержанных, чуть выступающих из земли плит мною в 1971 г. заложен раскоп 40 кв. м глубиной до древней поверхности, т. е. 50—60 см. Выявлены 2 ряда из 3 и 6 стел, вкопанных узкими гранями на 3—В. С вост. стороны стел и между ними, под плоскими плитками, обнаружены 10 ямок с тризнами, размеры и глубина которых определились количеством приношений. Здесь же 2 горшка вкопаны прямо в древнюю почву. Глубина ям определена от современной поверхности.

Я м к а 1. 60×30×75 см. На дне сосуд, часть второго, лопатка овцы.

Я м к а 2. 40×35×75 см. Стенки облицованы плитами в виде ящика. На дне сосуд и голень овцы.

Я м к а 3. 65×40×17 см. На дне ящик с сосудом, дно выложено плитками.

Я м к а 4. Глуб. 45 см. На дне ящичек, 50×30×15 см. Дно выложено плитками. На дне обломок сосуда и мелкая косточка животного.

Я м к а 5. Глуб. 55 см. На дне ящичек, 40×15 см. На дне шестигранный сосудик.

Я м к а 6. 50×40×50 см. На дне сосуд под деревянной крышкой.

Я м к а 7. 80×70—60×60 см. На дне кубок, нога, лопатка и 8 ребер овцы, т. е. не менее 4—5 кусков мяса.

Я м к а 8. 70×50×65 см. На дне сосуд, хребет и часть голени овцы.

Я м к а 9. 75×65×60 см. На дне сосуд, лопатка, 3 ребра овцы.

Я м к а 10. 75×70 см. На дне сосуд, лопатка, бедро овцы.

Среди керамики, поставленной с кусками баранины, кубок, сферический сосуд, банки. Почти половина сосудов украшена наклепными рассеченными валиками, что характерно для керамики склепов (табл. 114).

29. ИЛЬИНСКАЯ

Раскопки С. В. Киселева, 1929 г.

Грунтовый могильник в 5 км к Ю от с. Тесь, на длинном отвале, отходящем к С от склона горы Ильинской. На поверхности более 130 подчетыреугольных или чашевидных углублений, протянувшихся рядами с Ю на С на 250—300 м. Глубина впадин 30—60 см. За сев. окраиной могильника ряд из 12 стел, вкопанных на расстоянии 6—7 м друг от друга и обращенных узкими торцами на С—Ю. Их раскопки не произведены. В 1932 г. С. В. Киселев раскопал 5 впадин, под тремя из них могилы, под двумя помины. Сведения извлечены из дневника раскопок [ИА, ф. 12, д. 3].

М о г и л а 1. Яма, 155×95×110 см, со срубом, 148×80×25 см, 3—В, в 1 венец бревен, рубленных «в лапу». На дне пепел человека.

М о г и л а 2. Яма, 200×120×140 см, со срубом, 175×125×40 см, 3—В, в 2 венца бревен. Сруб покрыт горбылями. Дно берестяное. На нем пепел человека. В заполнении, на глуб. 80 см, позвонок, ребро и лопатка барана, на глуб. 100 см половина черепа человека.

М о г и л а 3 (по дневнику 5). Яма, 230×125×135 см, со срубом, 210×104×30 см, 3—В, в 2 венца лиственничных плах, покрытых березовыми бревнами. На берестяном полу скелет женщины [Дебеч, прилож. 32; Алексеев, 1961], на спине, 3. У правой ступни сосуд в виде банки, без орнамента (табл. 134, 3).

Я м а 1 (по дневнику м. 3). Яма, 225×148×200 см. На дне, у стенки, грудой лежали 2 нижние челюсти, расколотые кости ног, 6 лопаток, 10 ребер, 7 позвонков барана. Выше, на глуб. 80 см, 6 лопаток, 3 ребра, 4 позвонка, расколотые ноги барана.

Я м а 2 (по дневнику м. 4). Яма, 225×160×185 см. На дне обломки плит, 3 лопатки, ребро барана, 2 ребра коровы. В заполнении, на глуб. 85 см, расколотая кость ноги и 2 позвонка коровы.

30. УСТЬ-ТЕСЬ

Раскопки С. В. Киселева, 1928, 1932 гг.

Могильник на левом берегу Тесинки, протоки р. Тубы, в 1 км к Ю от заимки Усть-Тесь, у дороги в с. Городок, на зап. склоне широкого лога. Состоит из двух склепов, один из которых окружен каменными выкладками. В 1928 и 1929 гг. С. В. Киселев раскопал склепы и 5 выкладок.

С к л е п 1. Опубликован без документации. Составленные С. В. Киселевым описи вещей, с указанием их места в камере, дополняют сведения. Материалы хранятся в Минусинском музее.

На поверхности земли имел вид круглого каменного вала диам. 9 м, шир. 1.4 м, выс. 75 см. В центре яма площадью 28.5 кв. м (5.6×5.6 м), ЗЮЗ—ВСВ, глуб. 1.5 м, заполненная землей со множеством углей. На дне 14 скоплений пепла, окруженных толстым слоем сгоревшей травы. Вдоль стен ямы и по углам найдены обломки 84 масок. Обломки 3 сосудов были у южн. стенки, при входе в камеру, обломки еще 2 — у вост. стенки, остальные 7 — по ее середине. По углам и у середины стен, рядом с масками, лежали вещи: круглая железная пряжка и крючок — в сев.-вост. углу, обломки удила и амулет — у вост. стенки, обломки удила, крючок, 2 бронзовых амулета и 2 пряжки — в юго-зап. углу, железная и бронзовая пряжки, костяная пластинка — в сев.-зап. углу [Киселев, 1929, с. 144—146].

Конструкция камеры не прослежена. Ограда также не расчищалась, ее внутренняя и наружная стороны не были выявлены, т. е. развалы стены не убраны. Раскопка произведена «на снос», «кольцом, как бы описывающимся вокруг кольца» [Киселев, 1929, с. 144]. Это означает, что развалы ограды окапывали по кругу, что искусственно придавало ей вид кольца. Все камни внутри круга сносили. Таким образом, не оставалось ничего, что бы могло подтвердить представления С. В. Киселева о способе сооружения стен вокруг котлована. По его мнению, сначала выкапывали круглую канаву на глуб. 80 см, затем закладывали ее обломками плитняка и сверху укладывали еще плиты на выс. 75 см. Подобная конструкция ни разу не встречалась при исследовании стен склепов, но главное — она невозможна с учетом других размеров, указанных С. В. Киселевым для ямы и ширины развала стены. Яма имела стены длиной 5.6 м, ширина ограды с каждой стороны составляла 1.4 м, а диаметр всего сооружения был

9 м. Значит, предполагаемая канавка выкапывалась практически вплотную к яме, на расстоянии где-то 30 см от ее края и не менее чем на половину ее глубины. Все это нереально. Ошибка С. В. заключалась не только в методике раскопок, но и в том, что не определялась древняя поверхность почвы, которая в этих районах залегает на глуб. 60—70 см. Именно она была принята за глубину «фундамента». К сожалению, в дальнейшем С. В. Киселев не проверил свою конструктивную версию, а все раскапываемые им склепы, вплоть до 1936 г., заранее относил к вышеописанному варианту кольцевидных. К настоящему времени установлено, что стены склепов складывали на древней поверхности.

Количество покойников в склепе определено С. В. Киселевым по наличию масок. Первоначально он определил фрагменты 84 масок, в дальнейшем — 104. К сожалению, их количество остается точно не установленным. В настоящее время в коллекции Минусинского музея содержится лишь чуть более 40 масок, включая мелкие фрагменты от них. Значит, покойников не менее 40. С. В. Киселев склеил 27 масок и одну «взял с почвой». Ныне 6 масок почти полные и еще от 10 имеются верхние либо нижние части. Имеются маски с шей, крепившейся на подставке, т. е. бюсты. Большинство же масок было без шеи и могут быть облицовками кувкол с пеплом, размещенных плотными рядами вдоль трех стен камеры. Вероятность этого подтверждается, во-первых, наличием травы, из которой делали кувкол, во-вторых, тем, что к бронзовой пряжке из склепа прикрепился окисью бронзы кусочек сожженной косточки от черепа человека. Значит, пряжка находилась на поясе куклы, внутри которой помещен мешочек с пеплом. В центре камеры покойников не было, но именно здесь стояло большинство сосудов.

Инвентарные описи масок и вещей из склепа, сделанные С. В. Киселевым для Минусинского музея, не совпадают с описями самого музея, что затрудняет их сопоставление [ИА, ф. 12, д. 1, л. 16; ММ, кол. 9776]. В Минусинском музее хранятся 2 бочонковидных сосуда выс. 50 и 30 см. Такие крупные сосуды в других склепах неизвестны. По черепкам восстанавливаются 2 небольшие банки без орнамента и кувшин с наlepными рассеченными валиками (табл. 116). Среди железных обломков, принятых за удила, различаются 2 витые цепочки [ММ, кол. 9776, № 9] (табл. 115, 116).

К СЗ от склепа раскопаны 5 каменных колец диам. 2.5—4.5 м. Под двумя наиболее крупными захоронены взрослые: мужчина с конем, в полном снаряжении (удила с псалями, седло, стремяна), и женщина. При мужчине ваза, как в могилах чаатас и поздних таштыкских склепах, при женщине банка, тип которой встречается в могилах чаатас и детских таштыкских. Под двумя небольшими кольцами ямы оказались пустыми. В третьей яме захоронен ребенок с маленьким и крупным крынкообразными сосудами, которые встречаются в таштыкских склепах, но более характерны для чаатасов [Киселев, 1929, с. 146—147].

Склеп 2. Раскопан в 1932 г. Не опубликован, место хранения материала точно мною не установлено, т. к. многие коллекции С. В. Киселева за 1928—1932 гг. передавались из музея в музей. Сведения взяты из дневников раскопок, содержащих рисунки некоторых вещей. Раскопки не документированы. Изложение сопровождается авторскими комментариями.

Склеп имел вид кольцеобразного каменного валика диам. 9.5 м, шир. 1.8 м. В «кольце», на глуб. 10 см прослежена яма, 7.0×7.0×1.6 м, ЗЮЗ—ВСВ и ЗСЗ—ВЮВ. Глубина ямы, видимо, измерялась от высоты склепа (от древней поверхности она чуть более 1 м). В записях С. В. Киселева указывается, что стенка сложена на глуб. 0.55 м из камней на «фундаменте». Это, видимо, уровень древней почвы, поверх которой возводили склеп. Стенки ямы укреплены срубом в 3 венца лиственничных бревен. Бревна частично обожжены, особенно в углах, а верхние обуглены. Яма заполнена обломками плитняка и бревен. На дне, в слое пережженного дерева, земли, лиственничной и березовой коры, найдено следующее. У середины зап. и юго-зап. стенок скелет человека, в вытянутом положении, ЗЮЗ, правая рука согнута в локте, кистью под лопаткой (т. е. за спиной), левая — вытянута. Очевидно, первоначально труп был посажен, т. к. маска упала на грудь, кости в области таза частично смешались (крестец и часть нижних позвонков лежали на «левом пахе»), череп был раздавлен, правая голень отсутствовала. У черепа банка, астрагалы коровы, лошади, овцы. В ногах задняя нога коровы. Под скелетом и вокруг него пепел. 6 скоплений пепла отмечены между костяком и юго-зап. углом сруба. При каждом скоплении лежали обломки масок, а две маски были поверх кучек сожженных костей. В одном скоплении найден бронзовый наличник и обломки сосуда с валиковым орнаментом, в другом — обломки сосуда со скобочным орнаментом. Скопления сожженных костей и масок при них зафиксированы также в сев.-сев.-вост. углу (4 скопления), недалеко от него у сев.-зап.-зап. стенки (большое скопление) и у середины сев.-сев.-зап. стенки. В последнем кроме пепла и масок были обломки сосуда из желтой глины, без орнамента. У юго-юго-вост. стенки, при входе, валялись обломки 6 сосудов, украшенных точечным и чеканным орнаментом. Слева от «входа», в 50 см от юго-юго-зап. угла, лежали череп человека и 3 позвонка овцы. Это, видимо, ритуальное захоронение, т. к. в том же углу грудой лежало много ритуальных костей: 21 пятка (2 лошадей, 16 коров, 3 овец); астрагалы лошади (6), коровы (21), овцы (3) и 18 лопаток овцы. Справа от «входа», в юго-вост.-вост. углу лежал костяк человека, на спине, В. Левая рука вытянута вдоль тела, правая согнута в локте, кистью под тазом (т. е. за спиной). У черепа обломки маски, между ног астрагал и пятка коровы, у локтя и кисти левой руки кувшинопод-

гобный сосуд, 3 ребра и лопатка овцы. На левом бедре бронзовый амулет — пара конских головок; у колена миниатюрные железные удила. Скелет положен на плиту, закрывавшую кучку ритуальных костей: 6 астрагалов коровы и 2 лопатки овцы. В центре камеры захоронений не было. Здесь собраны лишь отдельные косточки человека, черепки, фрагменты масок, видимо, принадлежавшие другим скоплениям. Ближе к юго-юго-вост. стенке, т. е. ко «входу», лежали остатки 2 миниатюрных удил, обломки железных изделий и 3 бронзовые подвески. Таким образом, в склепе похоронены 2 мумии и остатки кремации не менее 15 человек, хотя на самом деле их было, видимо, значительно больше, т. к. камера большая и в ней подсчитаны не индивидуальные кучки пепла, а их скопления [ИА, ф. 12, д. 3, 21—22, д. 4, рис. вешей].

31. СУХАНИХА

Раскопки В. Н. Леонтьева, 1979—1981 гг.

Таштыкский могильник в устье р. Тубы, у западной оконечности горы Суханиха, на обочине полевой дороги из д. Николопетровки, под песчаной гривой. На поверхности выдува заметен вход в один из склепов в виде двух плит, вкопанных параллельно друг другу на расстоянии 1 м одна от другой. К ЮЗ от плит входа расположены ямки с поминальными приношениями, названные М. П. Грязновым «поминами». Они выкопаны в темном почвенном слое на глуб. 25 см от современной поверхности. Границы ямок, как правило, не прослеживаются, а сами ямки обнаружены по выступающим из песка венчикам сосудов. В 1979—1981 гг. остатки 16 ямок с приношениями были расчищены Н. В. Леонтьевым. Они расположены в два ряда, на расстоянии 2—3 м одна от другой. Судя по остаткам древесины, ямки были закрыты деревом, в одном случае стенки ямки (№ 14) обложены двумя бревешками.

Ямки 2, 9, 11. В них сохранилось только по одному сосуду.

Ямка 10. В ней 3 сосуда. В других ямках остатки мясной пищи.

Ямка 1. Обломки крупного сосуда и небольшой целый. Сюда же положены хребтовая часть овцы 5—9 месяцев, от которой остались обломки 4 шейных, 7 грудных, 2 нижних позвонков и крестец.

Ямка 4. На глуб. 20 см 2 целых сосуда, венчик от третьего и плошка, изготовленная из старого сосуда. С ними положена часть туши овцы до 5 месяцев, от которой остались 10 ребер, плечо, лучевая и локтевая кости, лопатка, 2 обломка таза, 2 бедра, берцовая кость. Здесь же встретилось небольшое количество жженных косточек, среди которых фаланга, возможно человека.

Ямка 5. Ямка закрыта плитой, под которой остатки древесины. На глуб. 25 см 2 сосуда и 2 куса говядины: лопатка и грудина. Здесь же несколько сожженных косточек, видимо, ребра животного.

Ямка 6. Обломки сосуда и несколько позвонков овцы.

Ямка 7. На глуб. 25 см 3 сосуда, 20 обломков позвонков и таза, грудина коровы, а также позвонки овцы.

Ямка 8. 3 сосуда, часть туши овцы 5—9 месяцев, от которой 14 обломков ребер, правое плечо, лопатка, локтевая и лучевая кости, 2 обломка таза, правая нога. Здесь же мелкие неопределимые сожженные косточки.

Ямка 12. 2 сосуда и нижняя часть третьего. Один из сосудов редкой формы — четырехугольный на небольшом поддоне.

Ямка 13. Расположена к СВ от склепа. В ней сосуд, обломки второго, кости животных. Здесь же несколько сожженных косточек.

Ямка 14. По двум стенкам обложена бревешками. В ней 3 сосуда, грудина, кости ног овцы. Здесь же немного мелких сожженных косточек.

Ямка 15. Расположена к ЮВ от входа в склеп. В ней 2 сосуда, кости ног коровы. Здесь же сожженные косточки.

Ямка 16. Сосуд и скопление костей животных, среди которых разрозненные неопределимые сожженные косточки.

Всего более 30 сосудов: банки, бочонковидные, кувшины, сферические. Часть их с боковыми параллельными ручками. Богато орнаментированы. Отсутствуют кубки и котловидные сосуды [ММ, кол. 10032, 10060, 10124] (табл. 117).

32. ДАЛЬНЯЯ ЧЕЯ

Раскопки Э. Б. Вадецкой, 1976 г.

Могильник в 5 км к СВ от д. Комаркова, на правом берегу высохшей р. Дальняя (Мокрая) Чея. Состоит из двух отличающихся размером и внешним видом склепов, расположенных на расстоянии 70 м.

Здесь же видны основания стел поминальника, а рядом курганы чаатас. В более древнее время территорию занимали карасукский и тагарский могильники. Большой склеп имеет вид каменной насыпи: диам. 15 м, а малый — почти плоской вымостки, 11,0×7,8—6,2 м, с незначительным углублением в центре. Мной раскопан полностью в 1976 г. и опубликован в 1981 г. малый склеп [Вадецкая, 1981. с. 59—65]. После публикации мной раскопаны другие склепы, в том числе аналогичные этому, и выяснилась неточность некоторых ранее высказанных суждений об обрядности погребенных в малом склепе на рч. Дальняя Чая.

Для камеры вырыт котлован, 4,5×4,5 м, глуб. 60—70 см от древней поверхности, ЗЮЗ—ВСВ. Изнутри его стенки обставлены плитами в 1—3 ряда, в зависимости от их толщины, но все выше стенок котлована. На поверхности земли вплотную к этим вертикальным плитам сложена с трех сторон стена шир. 1,2—1,5 м, выс. 50 см. С ЮЗ у ямы положена наклонно плита, 50×60 см, которая соприкасалась как со спуском в камеру, выложенным 4 бревнами-ступеньками, обставленными по бокам вкопанными плитами, так и с наружным входом, сложенным на поверхности земли. Для последнего вкопаны почти параллельно 2 плиты, 110×60 и 120×70 см, образующие площадку трапециевидной формы площадью около 5 кв. м. Надземный вход закрыт вкопанной поперек плитой 110×50 см и замурован с трех сторон каменной стеной, благодаря которой первоначально квадратной каменное сооружение приобрело вид шестиугольника с закругленными углами. Надземный вход реально не мог быть использован для прохода к камере, т. к. был очень узким: наибольшая ширина, у камеры, 65 см, а наименьшая, в начале входа, 40 см. Камни склепа вокруг входа сильно обожжены, частично расплавлены. Очевидно, здесь бушевал огонь, как и в самой камере (табл. 118).

Склеп ограблен, поэтому пепел людей и обломки сосудов попадались в заполнении, но большинство останков покойников было на неровном земляном дне котлована. Покойники были закрыты плотнищами бересты, которые придерживали бревна, уложенные по одному вдоль каждой из стен ямы. Берестяное покрытие сохранилось частично, но бревна остались над покойниками, на выс. 40 см от верха ямы. Бревна и береста обуглены, нижерасположенные скелеты и кости животных не обожжены. Значит, костер в камере был сложен поверх бересты, закрывающей погребенных. На дне зафиксированы 21 кучка пепла (видимо, приблизительно от 15 человек) и 3 скелета. Один лежал вплотную к вост. стенке, на кучке пепла, куда свалился, но первоначально он сидел спиной к стенке. За головой череп и трубчатые кости ребенка. Второй лежал вдоль той же стенки, на расстоянии 80 см от нее, упав на правый бок, с чуть согнутыми в коленях ногами и перекрещенными руками. В глазницы вставлены гипсовидные кружки, ровные снаружи и выпуклые изнутри. У головы горшок типа эпохи чаатас и каменный ящичек. Почти параллельно, на расстоянии около 2 м, в ямке сложен второй ящичек. Оба ящичка пустые, их смысл неясен. Третий скелет, без черепа и голеней, находился недалеко от входа, видимо, его голень в сочленении со стопой переброшена к сев. стенке. Покойник лежит поверх кучек пепла и разбитой маски, но ничего (маски, сосуда, изделий), определяющего культурную его принадлежность, не было. Значит, нет доказательств последовательности производимых захоронений, ибо труп может быть впущенным в склеп. Кучки пепла расположены по всей камере, за исключением зап. стенки, у входа. Здесь сосуды, остатки поминальных тризн (копыта коров), наборы ритуальных костей: не менее 15 кучек, состоящих из астрагалов и пяточных костей коров. Справа от входа 3 лопатки овцы, а слева — ее нижняя челюсть и 2 фаланги. Положено 3 куса мяса козлятины (таз), говядины (ребро), лошади (ребро). Между копытами обломки не менее 8 сосудов и 2 от масок. На нижней ступеньке входа стоял, один на другом, 2 целых сосуда и рядом лежали 3 экземпляра удила. Выше, на второй ступеньке, обломки третьего сосуда, 4 астрагала.

Кучки пепла, размещенные вдоль стен, могли быть от усаженных спиной к стене кукол, некоторым из них поставлено по сосуду. Поверх одной кучки пепла лежала маска, очевидно упавшая вместе с мягкой головой куклы. В заполнении камеры найдены 3 круглые железные пряжки, обычные для одежды трупа или куклы. В середине могилы пепел, видимо, был насыпан в сосуды, черепки которых часто встречаются среди сожженных косточек. Здесь размещение кучек пепла компактное, около них, кроме сосудов, лежит пара ритуальных костей. Судя по обломкам, все (5—6) маски не портретные. Они гипсовые, рыхлые, белые, за исключением одного обломка (нос и рот), лежащего справа от входа, где пепла не было. По внешнему виду эта маска напоминает пемзу. Первичная порода осталась неясной даже, когда был сделан петрографический анализ, публикуемый в разделе о масках из склепов. Видимо, маска сделана из «грязной» глинисто-гипсовой массы. Она отличается от обмазок кожаных голов кукол и бюстов, возможно, представляет собой новый вид скульптуры.

Из обломков 30 сосудов восстановлены 20: 8 баночных, 3 кубка, 4 сферических с высоким горлом и один без горла, реповидный, шестигранный, высокая банка с боковыми ручками и сливом, бочонок с высоким горлом и сливом. При всем разнообразии керамика характерна для склепов. Но сверх указанных имеется узкая крынка, без орнамента, по виду и тесту схожая с керамикой из курганов чаатас. Она, как указывалось, была у головы связанного трупа, возможно принесенного в жертву представителями иной, чем таштыкцы, этнической группы населения. Материалы в Минусинском музее (табл. 119)

33. КОМАРКОВА

Раскопки Э. Б. Вадецкой, 1975—1977 гг.

Могильник на высокой надпойменной террасе правого берега Енисея, в 1.5 км к ССВ от д. Комарковой, через гору, и в 2.5 км по дороге, на возвышенности с местным названием «Песчаная». Могилы выкопаны в дюне и покрыты дюнами выс. до 2.0—2.5 м. Открыт в 1969 г. местными жителями, когда в результате выветривания обнажились части срубов. Тогда же 8 полуразрушенных могил расчищены школьниками, после чего они осмотрены археологом музея им. Н. М. Мартьянова Н. В. Леонтьевым, который описал могилы и собрал из них вещи. В 1975—1977 гг. могильник раскапывался мной. С помощью бульдозера вся дюна прорезана широкими траншеями на глубину могильных пятен, сняты бровки между траншеями, а после раскопок полностью засыпан могильник. В целом вскрыта площадь 800 кв. м, на которой обнаружено 73 могилы взрослых и детей (табл. 120). С учетом разрушенных их было не более 80. Все вещи в Минусинском музее (табл. 129). Все срубы прямоугольные или подквадратные, погребенные уложены на спине, в вытянутом положении, головой на З и ЮЗ, т. е. по ориентировке длинных стенок сруба. Определение скелетов сделано И. И. Гохманом и Н. М. Ермоловой, к сожалению, чаще без определения возраста. Остатки кремации, которые я называю «пеплом», содержащие сожженные косточки длиной 2—4 см, определены М. П. Грязновым и Н. М. Ермоловой. Кости животных определены Н. М. Ермоловой (табл. 120—129).

Могила 1. Сруб, 200×120 см, З—В, из 4 березовых брусьев диам. 20 см. На дне скелет взрослого человека, З. На его груди кусочки листового золота — обкладка деревянных пуговиц, круглых и уплощенных. С двух сторон черепа по сосуду. Пепел второго человека и лопатка овцы собраны в отвале.

Могила 2. Сруб, 110×170 см, З—В, в 1 венец брусьев, положенных впритык друг к другу. В отвале пепел человека, позвонки овцы, обломки сосуда.

Могила 3. Сруб из брусьев, ЗЮЗ—ВСВ, со скелетом взрослого человека, З. Вещи вытащены школьниками.

Могила 4. Сруб, 200×87 см, З—В, в 1 венец бревен. Пол берестяной. На дне скелет взрослого человека, З. На правой половине груди 22 стеклянные и несколько каменных бусин, у правой стопы округлые железные стерженьки, один с петлей на конце. У стенки сруба лопатка, ребра и астрагал овцы. В отвале черепки сосуда.

Могила 5. Сруб, 175×125 см, в 1 венец березовых брусьев. Покрыт поперек жердями. На дне 2 скелета взрослых, З, параллельно их груди кучка пепла. Около скелета сосуд, а на груди изогнутая бронзовая проволока и 2 бисерины. В отвале собраны 11 каменных и стеклянных бусин, бронзовая пряжка, костяная булава, обрывки слюды.

Могила 6. Полностью разрушена школьниками. В отвале собраны кости скелета взрослого человека, пепел второго, обломки сосуда.

Могила 7. Сруб, 190×65×20 см, З—В, в 1 венец брусьев. Покрыт поперек жердями. На полу корьевая подстилка. На дне скелет взрослого, З. В области груди 4 стеклянные бусины, на правой половине таза — слюдяная обкладка деревянной пряжки. В сев.-зап. углу сосуд. В заполнении лопатка овцы.

Могила 8. Сруб, 210×105×15 см, ЗЮЗ—ВСВ, в 1 венец брусьев. Покрыт поперек жердями. Дно берестяное. У середины вост. стенки и в юго-вост. углу по сосуду. В отвале кости взрослого человека и пепел второго.

Могила 9 (м. 9—73 раскопаны автором). Расположена на глуб. 40 см от современной поверхности дюны. Сруб, 200×75×30 см, ЗЮЗ—ВСВ, в 1 венец брусьев, шир. 12—15 см, выс. 25 см, закрепленных по углам зарубками (на длинных брусьях сверху, на коротких — снизу). Наружные стенки укреплены обрубками бревен. Пол земляной. Покрыт поперек 9 горбылями шир. 15—25 см. Вдоль южн. стенки скелет женщины, ЗЮЗ. Под головой обрубок дерева. Справа у черепа костяная шпилька, с правой стороны сосуд и 12 ребер от двух овец. У сев. стенки кучка пепла взрослого мужчины диам. 25—30 см (табл. 123).

Могила 10. Сруб, 135×80 см, ЮЗ—СВ, в 1 венец бревен. Снаружи укреплен 7 камнями. Покрыт продольно досками и берестой. На дне скелет подростка, ЮЗ. Под правой рукой кусочек бронзы (табл. 123).

Могила 11. Сруб, 170×70×20 см, ЗЮЗ—ВСВ, в 1 венец брусьев. Вдоль сев. стенки вкопаны 3 плиты. Покрыт поперек досками шир. 30 см и берестой. С южн. стороны береста на 35 см выше сруба, поверх нее бревно. На покрытии ребро овцы. Вдоль южн. стенки скелет женщины, ЮЗ, с высоко приподнятой головой и плечами. Под черепом берестяная подушка. Похоронен полуразложившийся труп, т. к. скелет полный, но позвоночник на боку, левые плечо и бедро, а также правая голень смещены. В ногах сосуд. У сев. стенки, параллельно плечу скелета, кучка пепла взрослого человека, 35×20 см (табл. 121).

Могила 12. Сруб, 200×95×25 см, ЗЮЗ—ВСВ, разрушен. В сев.-вост. углу сосуд, в сев.-зап. 3 ребра коровы, астрагал и лопатка овцы.

Могила 13. Сруб, 185×95×25 см, ЗЮЗ—ВСВ, в 1 венец бревен, разрушен. В сев.-вост. углу 3 позвонка овцы.

Могила 14. Сруб, 185×110×12 см, ЗЮЗ—ВСВ, в 1 венец брусьев, шир. 15—20 см, на глуб. 300 см. Покрыт продольными горбылями и полотнищем бересты, спускавшимся за вост. стенку сруба. Вдоль южн. стенки скелет женщины, ЗЮЗ, с гипсовой маской на лице. Под нижней челюстью, на позвонках и запястьях рук, тонкие полоски золота. Справа у головы обломанная шпилька, у левого колена сосуд. У сев. стенки, параллельно груди женщины, кучка пепла взрослого мужчины, 45×27 см (табл. 121).

Могила 15. Сруб, 175×110×10 см, ЗЮЗ—ВСВ, в 1 венец бревен шир. 12—13 см, стесанных по бокам, на глуб. более 200 см. Покрыт поперек досками и берестой. Вдоль южн. стенки части черепа и бедра сгнившего скелета человека, ЗЮЗ. У сев. стенки кучка пепла, 40×20 см, частично под сползшим бревном сруба. Чуть западнее пепла обломки гипсовой маски. В вост. углах по сосуду (табл. 123).

Могила 16. Сруб, 180×110×20 см, ЗЮЗ—ВСВ, в 1 венец брусьев толщ. 15—20 см, на глуб. 200 см. В углах скреплен «в лапу». Вдоль сруба, с упором на короткие брусья, уложены 2 полубревна шир. 15—20 см. Поверх них поперек сруба уложены еще 4 полубревна шир. 40—45 см, закрытые берестой. На дне ямы уложены 4 полубревна шир. 15 см, застланные сверху толстым полотнищем бересты. В срубе 3 покойника: 2 скелета и кучка пепла. Первый скелет — женщины 18—20 лет, вдоль южн. стенки ЗЮЗ. Под черепом резная деревянная подушка. У макушки берестяная узкая трубочка и несколько сотен рассыпанных стеклянных бисерин и бусин. Чуть выше их расположены веером 12 костяных шпильек. Еще 3 шпильки, возможно перемещенные сусликом, лежали на южн. бревне сруба, у правой руки женщины. На шее бронзовая гривна диам. 5 мм. На груди остатки сползшей маски, белой с красной росписью. Второй скелет — женщины 25—40 лет, ЗЮЗ, параллельно первому, посередине сруба. Руки чуть согнуты в локтях. Правая рука перекрывала левую молодой женщины. На лице маска, белая, раскрашенная красной краской. За черепом, у макушки, берестяной колпачок, 10×7 см. На груди, слева, костяная застежка. На тазе и слева от него 2 железные пряжки. У правой руки, ниже локтя, заостренная дощечка длиной 8 см. Под тазом костяная орнаментированная пластинка со сквозными дырочками в верхней узкой части. У правой стопы 5 астрагалов овцы и 2 сосуда. Вдоль сев. стенки, параллельно позвоночнику женщины, кучка пепла, 40×20 см (табл. 123; рис. 12).

Могила 17. Сруб, 180×70 см, ЮЗ—СВ, в 1—2 венца брусьев, выс. 15 см, на глуб. 250 см от современной и 100 см от древней поверхности дюны. Покрыт поперек досками шир. до 25 см и берестой. Дно берестяное. Вдоль южн. стенки скелет, ЮЗ. Справа у черепа шпилька, в области таза обломки второй. У левой голени сосуд. У сев. стенки кучка пепла старого или пожилого мужчины, диам. 25 см. Косточки частично развеваны ближе к стенке, а также поверх левых ребер и между бедрами женщины. Около кучки пепла бронзовая проволочка и пряжка. Над могилой был сложен дерновый холмик, о чем свидетельствует в разрезе траншеи гумусированный слой толщ. 25 см, расположенный на 110 см выше дна (табл. 122).

Могила 18. Сруб, 185×110×25 см, ЗЮЗ—ВСВ, в 1 венец брусьев шир. 15 см, на глуб. 250 см. Для крепления в углах длинные брусья имели зарубки сверху, а короткие — снизу. Юго-вост. угол сруба укреплен камнями. Покрыт поперек досками шир. до 35 см, на которых лежали ребро и лопатки овцы. Дно берестяное. Вдоль южн. стенки скелет женщины, похороненной в полуразложившемся виде и, очевидно, в мешке, т. к. бедра, позвонки и ребра частично смещены. У сев. стенки кучка пепла взрослого человека, диам. 30 см. Напротив нее, у стенки, лопатка и 6 ребер двух овец. В сев.-зап. углу сосуд (табл. 122).

Могила 19. Овальная ямка, 120×60×20—30 см. У стенок вкопаны 2 камня, рядом лежали куски двух плах, видимо от покрытия ямки. На дне скелет ребенка, на спине, ЗЮЗ.

Могила 20. Яма, глуб. 320 см от современной и 150 см от древней поверхности дюны. На дне камень. Следов погребения нет. На уровне древней поверхности прослойка углистой земли толщ. 20 см, с древесными угольками и обожженными камнями, — следы костра. Выше, над слоем современной дюны, еще 2 гумусированных слоя толщ. 20—25 см. В нижнем видны пятна развеванного и местами задутого песком дерна.

Могила 21. Сруб, 200×120×25 см, в 1 венец бревен, ЗЮЗ—ВСВ. По углам, вдоль зап. и сев. стенок ямы, вкопаны камни. Под венцы сруба уложены плиты, под длинные — в один, под короткие — в два ряда. От покрытия сохранились 2 поперечные доски. Вдоль южн. стенки женщина, ЗЮЗ, первоначально лежавшая головой на камне, позже с частью туловища сместилась вправо. На поясе железная пряжка, в ногах бронзовое зеркало, серьга, сосуд, лопатка и 5 ребер двух овец. В углу сруба, за сосудом, деревянная пуговица. У сев. стенки сруба параллельно женщине кучка пепла взрослого человека, 50×40 см. Среди сожженных косточек собраны крупные стеклянные, сердоликовые и деревянная бузины (табл. 123).

Могила 22. Сруб, 190×75×25 см, 3—В, в 2 венца брусьев и бревен толщ. 12 см. Нижний венец сложен из брусьев, верхний — из бревен, стесанных с внутренней стороны и вставленных в зарубки на брусьях. Покрыт вдоль досками, превышающими размеры сруба, и берестой. За сев. и южн. стенками сруба по одинаковой кучке костей: астрагал и 2 пяточные кости от двух овец. Дно берестяное. В середине зап. половины сруба кучка пепла диам. 25—30 см, грушевидной формы. Пепел принадлежал взрослому человеку. Вдоль сев. стенки, слева от куклы с пеплом, лежали параллельно остатки моделей ножен. От одной осталась плоская палочка дл. 15 см, шир. 1 см, окрашенная в синий или фиолетовый цвет и обложенная наискось тонкими полосками золота. От второй сохранилась палочка дл. 5 см, с заостренным концом, на ней обрывок золота и рядом деревянный конический шипик. Параллельно этим предметам, но чуть южнее лежал кусочек плашки, окрашенный в зеленый и красный цвета, а поверх него — 2 деревянных шипика, обтянутых золотом с concentрическим узором, наружной стороной один вверх, а другой вниз. Тут же обрывок золота. В сев.-вост. углу сосуд и 2 обрывка золота. В юго-зап. углу лопатка и 3 ребра овцы (табл. 123).

Могила 23. Яма, 190×85×100 см, от современной поверхности глуб. 300 см, ЮЗ—СВ. Покрытия сруба нет. На дне женщина, ЮЗ. Справа у головы обломки 3 шпилек, между бедрами костяная трубочка, рядом железная пряжка, у правого колена костяное острие. Над ямой в разрезе дюны 3 гумусированных слоя, толщ. по 15—25 см. На уровне древней поверхности видны следы дерна (табл. 123).

Могила 24. Ямка, 65×45 см, обложена плитками. В ней младенец.

Могила 25. Сруб, 175×110 см, 3—В. У сев. и южн. бревен (не сохранились) вкопаны камни. Покрыт поперек 4 необработанными бревнами (с сучками) шир. 20—25 см. В зап. половине кучка пепла молодого человека диам. 25 см. В юго-вост. части сруба 2 сосуда (табл. 123).

Могила 26. Сруб, 170×70×15 см, ЗЮЗ—ВСВ, из широких брусьев толщ. 15 см. Сев. венец сруба подперт камнем. Покрыт сплошь поперек 6 полубревнами шир. 25—35 см и берестой, прошитой тонким кожаными ремешком. Ремешок сохранился в вост. части покрытия, а дырочки от прошивки — по всему полотнищу. Посередине сруба, на бересте, женщина, ЗЮЗ. На лицевых костях и под нижней челюстью остатки маски, за головой обломки 2 шпилек, у пояса кусочек кожи и бронзовое кольцо, между правой рукой и тазом обрывок золота от браслета; между голеной обрывки кожи от ремешков обуви и уголек. У левой стопы сосуд, у левого плеча лопатка овцы (табл. 124).

Могила 27. Сруб, 170×70×10 см, ЮЗ—СВ. Снаружи за сев. стенкой вкопан камень, за южн. и вост. стенками вместо камня лежало по бревну. Сруб покрыт поперек бревнами и берестой, которая прикрывала и второй ряд бревен, у сруба. Пол берестяной. Вдоль южн. стенки разрозненные кости скелета. Вдоль сев. стенки кучка пепла, 35×20 см (табл. 124).

Могила 28. Сруб, 190×110×15 см, ЮЗ—СВ, из брусьев толщ. 15 см. Покрыт поперек 5 досками шир. 35—50 см, и берестой. Пол берестяной. У середины зап. стенки кучка пепла диам. 25 см. В ней обломок бронзового колечка, рядом, в двух местах, обрывки золота. У середины вост. стенки сосуд, в сев.-зап. углу лопатка коровы (табл. 124).

Могила 29. Остатки колоды, 120×40 см, ЗСЗ—ВЮВ, в ямке, вырытой в древней почве. В колоде череп ребенка (табл. 124).

Могила 30. Овальная ямка, 110×70—65 см, ЮЗ—СВ, глуб. 50 см от древней поверхности. В ней ребенок, в вытянутом положении, ЮЗ. Под нижней челюстью 5 стеатитовых бусин, у правого локтя уголек (табл. 124).

Могила 31. Сруб, 120×65×20 см, ЮЗ—СВ, на глуб. 50 см, из брусьев толщ. 15—20 см. Покрыт продольно 2 горбылями шир. 50 см и берестой. За вост. стенкой вкопаны 2 камня. Пол берестяной. На дне подросток, уложенный по диагонали, СЗ. У правого локтя миниатюрный четырехугольный сосудик, справа у пояса бронзовое колечко, слева в ногах 7 ребер одной половины овцы.

Могила 32. Сруб, 130×70×10 см, 3—В, из брусьев толщ. 15 см, на глуб. 150 см от древней поверхности. Закрыт продольно широкими горбылями и берестой. На дне подросток, З. У ног сосуд, у головы, в сев.-зап. углу, лопатка и 3 ребра овцы (табл. 124).

Могила 33. Сруб, 200×120×20 см, в 1 венец обтесанных бревен толщ. 15 см, на глуб. 180 см от древней поверхности. Покрыт поперек горбылями и берестой. Стоял в яме с «заплечиками», закрытыми вторым накатом продольно уложенных бревен. Поверх второго наката лежал кубок и обломки второго. Пол берестяной. Вдоль южн. стенки женщина старше 50 лет, ЮЗ. Череп трепанирован, на лице остатки маски. Справа у черепа 2 шпильки, на шее и под челюстью ожерелье из 23 бисеринок и 20 бусин, стеклянных и каменных. На левой ключице, правом ребре, у челюсти и у стоп обрывки золота, украшавшего одежду. На груди медная подковообразная подвеска. На кисти левой руки бисер от браслета. В ногах сосуд, лопатка и 4 ребра правой половины туши овцы. У сев. стенки, параллельно груди женщины, кучка пепла диам. 25—35 см. Кости крупнее женских. На месте правых ноги и руки несохранившейся куклы кусочек модели ножен — деревянная плашка с резным узором, покрытая золотом (табл. 124).

сосуд. У сев. стенки 2 параллельные кучки пепла, диаметр одной — 35 см, площадь другой — 50×25 см. Кости большой кучки принадлежали крупному старому человеку. Среди пепла 2 астрагала овцы (табл. 126).

Могила 48. Сруб, 180×75 см, ЗЮЗ—ВСВ, на глуб. 185 см от древней поверхности. С каждой стороны сруба вкопано по камню. Покрыт поперек досками, дно берестяное. В зап. половине, ближе к южной стенке, кучка пепла диам. 35 см. Поскольку пепел встречался до покрытия, возможно, были похоронены 2 куклы, одна поверх другой. Чуть восточнее кучки медная овальная подвеска, а западнее — 2 астрагала овцы. В юго-вост. углу сосуд, а у сев. стенки, ближе к сев.-вост. углу, 3 правых ребра коровы (табл. 126).

Могила 49. Сруб, 140×70 см, ЮЗ—СВ, на глуб. 110 см, плохой сохранности. На дне полусгнивший скелет подростка, ЮЗ.

Могила 50. Сруб, 210×85×20 см, в 1 венец, из брусьев диам. 15—20 см, на глуб. 140 см от древней поверхности. Покрыт продольно бревнами и полубревнами диам. 10—20 см. Пол берестяной. Посередине женщина 50—60 лет, ЮЗ, с хроническим вывихом нижней челюсти. На лицевых костях и у нижней челюсти кусочки гипса. Череп трепанирован. Между стопами сосуд, а у сев. стенки ребро коровы (табл. 126).

Могила 51. Сруб, 165×60×25 см, ЮЗ—СВ, на глуб. 190 см, в 2 венца бревен; длинные бревна стесаны с двух сторон, а короткие — только с внутренней. В углах бревна скреплены «в лапу» с остатком. Покрыт поперек досками толщ. 15—20 см и берестой. Стенки ямы и дно покрыты берестой. Посередине скелет человека старше 70 лет, ЮЗ. По мнению Н. М. Ермоловой, захоронен старик с очень слабой мускулатурой, но согласно определениям антропологов это старуха. Она была в берестяном чехле, закрывающем весь скелет, кроме черепа. На лице следы гипса. На шее 2 каменные бусины, на тазе обломок бронзовой пряжки и железного предмета. Под костями найден железный наконечник стрелы, видимо застрявшей в теле трупа. Поверх берестяного чехла, выше правого плеча, кусок прошитой бересты от коробки. В ногах, за чехлом, 2 сосуда, левая лопатка и 3 ребра овцы, ребро коровы (табл. 126).

Могила 52. Сруб, 230×90×20 см, ЮЗ—СВ, на глуб. 175 см, в 1 венец бревен, затесанных с внутренней стороны. В углах бревна подогнаны зарубками, на коротких зарубка сверху, на длинных — снизу. Сев. бревно обернуто берестой. Пол берестяной. Сруб поперек закрыт досками и горбылями шир. 20 см и слоем бересты толщ. до 4 см. На бересте над вост. венцом сруба сосуд, лопатка, 2 ребра овцы. Труп молодой женщины, положенный по диагонали, ЮЗ, сгнил практически полностью от бедер. В его верхней части местами осталась береста от чехла, в которую труп был упакован. На черепе следы гипса. В ногах сосуд, лопатка, 2 ребра овцы. У сев. стенки, параллельно женщине, кучка пепла диам. 25—30 см. В 20 см к 3 деревянная бляшка, облицованная золотом (табл. 127).

Могила 53. Сруб, 155×75×35 см, ЮЗ—СВ, в 3 венца, из бревен толщ. 10—12 см, обтесанных с двух сторон, на глуб. 170 см. Покрыт поперек досками. Пол берестяной. Вдоль южн. стенки женщина старше 60 лет, ЮЗ. На лице остатки гипса. Вдоль сев. стенки, параллельно женщине, кучка пепла, 35×20 см. В сев.-зап. углу сосуд, лопатка, 3 правых ребра овцы (табл. 126).

Могила 54. Сруб, 130×60×10 см, ЗЮЗ—ВСВ, в 1 венец бревен, на глуб. 110 см. Покрыт поперек 5 горбылями шир. 15—25 см. У середины зап. стенки кучка пепла диам. 15 см. В сев.-зап. углу сосуд, 2 ребра овцы (табл. 126).

Могила 55. Деревянная колода, 80×25 см, ЮЗ—СВ, глуб. 20—30 см. В ней ребенок, на спине, ЮЗ. Под костями уголек (табл. 127).

Могила 56. Колода, 90×30×10 см, З—В, на глуб. 20—30 см. Закрыта 3 плитками. В ней младенец, З. У левого плеча косточка овцы.

Могила 57. Обломки плит на глуб. 30 см. Среди них ребро человека. На 10 см ниже скелет молодого человека, ЮЗ, в ямке, 175×85 см, ЮЗ—СВ. На левой части груди каменная непросверленная бусина, у левой стопы шпилька. У правой голени обломок костяной орнаментированной трубочки. Между ног ребро овцы. Слева у черепа астрагал овцы, чуть выше черепа обломки костей верхнего скелета: ключица, позвонок, фрагменты ребер. Очевидно, в ямке, закрытой плитками, лежали 2 человека, друг на друге (табл. 127).

Могила 58. Остатки колоды в ямке на глуб. 20 см. В ней ребенок, ЮЗ. Между ногами ребро овцы (табл. 127).

Могила 59. Ямка, 55×35×10 см, СЗ—ЮВ, с младенцем, СЗ (табл. 127).

Могила 60. Под камнями на древней поверхности кучка пепла диам. 20 см. Рядом под другими камнями пустая ямка, 25×20 см (табл. 127).

Могила 61. Ямка глуб. 30 см. Вдоль южн. и зап. стенок вкопано несколько плит. Видимо, был ящик. В нем ребенок, СЗ (табл. 127).

Могила 62. Сруб, 165×90×10 см, ЗЮЗ—ВСВ, на глуб. 85 см, в 1 венец бревен. Покрыт поперек горбылями. Вдоль южн. стенки взрослая женщина, ЗЮЗ. За черепом шпилька, у левой стопы сосуд и

лопатка коровы. У сев. стенки, параллельно скелету, кучка пепла взрослого человека, 30×25 см. Поверх костей обломок бронзового предмета (табл. 127).

Могила 63. Сруб, 160×95 см, ЗЮЗ—ВСВ, в 1 венец бревен, на глуб. 90 см. Покрыт продольными бревнами, разрушен. В зап. половине кучки пепла, 30×25 и 25×25 см (табл. 127).

Могила 64. Сруб, 195×100×20 см, ЗЮЗ—ВСВ, в 2 венца бревен, на глуб. 130 см. Дно берестяное. Покрыт поперек 6 горбылями шир. до 30 см и берестой. Вдоль южн. стенки женщина, ЗЮЗ. За черепом 2 шпильки, у левой стопы сосуд. У сев. стенки параллельно скелету кучка пепла, 45×30 см (табл. 128).

Могила 65. Колода, 100×30 см, З—В, в ямке глуб. 40 см. Зап. и вост. стенки ямки обставлены плитками. Верхняя часть колоды обуглена. В ней ребенок, на спине, З. У правого бедра астрагал, у левой стопы ребро овцы (табл. 127).

Могила 66. Ямка, 80×40×30 см, З—В, под плитками. В ней младенец, на спине, З, с согнутыми в коленях и повернутыми вправо ногами.

Могила 67. Сруб, 180×105×10 см, ЗЮЗ—ВСВ, в 1 венец незатесанных (с сучками) бревен. Длинные бревна уложены на короткие. Покрыт поперек 4 горбылями шир. до 45 см. На дне берестяное. Вдоль южн. стенки женщина, ЗЮЗ. Справа у черепа и на левой части таза по каменной бусине. Выше таза шпилька. У сев. стенки, параллельно скелету, кучка пепла диам. 40 см. У вост. стенки сосуд (табл. 128).

Могила 68. Колода, 70×20 см, обставленная камнями, глуб. 65 см, ЗЮЗ—ВСВ. Выдолблена из неотесанных бревен. Под сохранившейся крышкой в колоде ребенок, ЗЮЗ. На шее 4 костяные бусины (табл. 127).

Могила 69. Сруб, 210×90×20 см, ЗЮЗ—ВСВ, в 1 венец бревен, на глуб. 165 см. Дно берестяное. Покрыт продольно 4 горбылями шир. 25—30 см. Посередине в зап. половине кучка пепла, 40×35 см. Ближе к зап. стенке обрывки золота и 3 обкладки деревянных бусин. Справа (как бы у руки куклы) обкладка деревянных ножен: 5 листочков в ряд длиной 50 см. На одной выдавлен орнамент.

Могила 70. Сруб, 220×120×25 см, ЮЗ—СВ, в 1 венец бревен, на глуб. 140 см (220 см от современной поверхности). Закрыт поперек горбылями и берестой. В сев.-вост. углу поверх покрытия раздаточный сосуд. Посередине зап. половины сруба кучка пепла диам. 30 см. Слева от нее, вдоль сев. стенки, 3 обрывка золота, расположенных по одной линии. В сев.-вост. углу сосуд, у юго-вост. угла доньшко тусека (табл. 127).

Могила 71. Сруб, 145×90×15 см, ЗЮЗ—ВСВ, в 1 венец бревен, на глуб. 100 см. У середины сев. и южн. бревен вкопаны камни. Покрыт вдоль горбылями и берестой. В срубе 2 скелета детей, уложенных необычно — головой на ВСВ. Под челюстью одного скелета и среди ребер другого кусочки гипса. За черепом сев. скелета серебряная серьга, а на тазе деревянная резная палочка, облицованная золотом. В юго-зап. углу сосуд (табл. 128).

Могила 72. Сруб, 200×95 см, ЗЮЗ—ВСВ, из обтесанных брусев выс. 15, шир. 10 см, на глуб. 150 см (220 см). За сев. стенкой вкопаны 2 камня. У южн. стенки остатки детского скелета (плечо, позвонок, обломок трубчатой кости) и каменная бусина. Вдоль сев. стенки несколько сожженных косточек человека, обрывок золота, вторая каменная бусина. Ближе к сев.-вост. углу сосуд. Покойник вынесен.

Могила 73. Сруб, 160×70×20 см, ЗЮЗ—ВСВ, в 2 венца обтесанных бревен толщ. 10 см, на глуб. 150 см (250 см). Покрыт поперек 6 горбылями шир. 10—20 см. Поверх вост. венца, на покрытии, младенец. Вдоль южн. стенки сруба женщина, ЗЮЗ. Поверх голеной сосуд. У сев. стенки параллельно скелету кучка пепла, 50×35 см (табл. 128).

Характеристика могильника. Площадь могильника составляет часть коренного берега Енисея. Ранее здесь было его русло, поэтому под обезжиренным светлым песком древней дюны, в которой выкопаны ямы, идет слой песка с мелкими камушками. Рельеф коренного берега неровен, есть гряды твердого материкового песка, на одной из них обнаружен пепел человека, уложенный прямо на поверхность (м. 46). Все другие могилы для взрослых — прямоугольные ямы со стенками длиной до 250—300 см и шириной до 150—200 см. Расстояние между стенкой ямы и срубом 20—40 см, засыпано песком, иногда здесь вкопаны камни или уложены обрезки бревен. Преобладают узкие срубы, у которых длинные венцы были в 2—2.5 раза длиннее коротких, реже — на 60—80 см. Более широкие, подпрямоугольные, с разницей стенок до 50 см, были с 3—4 покойниками (м. 5, 11, 40, 47). Одинаковые размеры для 1—2 покойников, независимо от того, положены трупы или куклы с пеплом. Дно покрыто берестой, загнутой снизу по стенкам ямы. Срубы сложены из бревен, отесанных с двух или четырех (брусья) сторон, как правило в 1 венец. В редких случаях встречены 2—3 венца, но той же высоты (до 25—35 см), как и один венец. Общая высота сруба и его покрытия составляет 1/4—1/6 часть глубины ямы. Срубы перекрыты, как правило, поперек, редко продольно и лишь дважды было 2 наката (м. 16, 33). Использованы доски, горбыли, полубревна шир. до 30—50 см. Сруб всегда окутан толстым берестяным полотнищем, сшитым ремешками. Все могилы, раскопанные мною, были ориентированы

ЗЮЗ—ВСВ или ЮЗ—СВ, т. е. выкопаны в летнее время. Расположены могилы рядами, на расстоянии 3—7 или, чаще, 4—5 м одна от другой. Видимо, они были видны на поверхности. В нескольких случаях под двумя верхними наносными слоями песка современной дюны прослеживались пятна развеянного и местами задутого песком дерна. Значит, поверх могил складывали дерновый холмик.

Из 73 обнаруженных могил 13 детских, 2 содержали пепел на поверхности, одна пустая. Для анализа использованы 52 могилы, в которых 36 человек кремированы, остальные похоронены без кремации. В 25 индивидуальных могилах 12 женщин, 3 подростка, от 9 человек пепел. Расположение в срубах пепла и вещей доказывает, что погребена кукла в рост человека. В четырех срубах похоронены более двух человек, остальные могилы с двумя покойниками. В единичных случаях подбор покойников случаен: женщина с ребенком; 2 женщины, 2 ребенка. Но более 1/3 всех могил составляют такие, в которых захоронены женщина и кукла, с четким местом для той и другой: женщина всегда у южн. стенки сруба, а кукла лежит параллельно, вдоль сев. стенки. В трех случаях можно предполагать, что похороны женщины были приурочены к захоронению куклы (м. 11, 18, 52). Только в одной могиле, расположенной, очевидно, на окраине уже другого кладбища, захоронены кости скелетов (м. 40). Мумифицированных трупов, т. е. со следами посмертной трепанации, мало, но на каждой третьей взрослой женщине и на двух детях были следы гипса, которым обмазывали всю голову. На лицо нанесена роспись красной краской. Одна маска была, очевидно, на лице куклы (м. 65). Пепел всегда принадлежал взрослому человеку либо мужчине (м. 9, 14, 17, 33, 47, 53).

В качестве мяса клали, как правило, один кусок от бока овцы или два куса от бока разных особей. Такие же куски мяса — остатки тризны — оставляли на покрытиях срубов. Среди ритуальных астрагалов преобладают овечьи, но встречаются астрагалы козы и косули. Они лежат по одному или кучками по 2—5 штук. Чаще у головы покойника, реже у сосуда и лишь в нескольких могилах на крышке сруба либо за срубом.

34. БЫСТРАЯ

Раскопки С. В. Киселева, 1929 г.; В. П. Левашевой, 1938 г.

Могильник в 2.5 км к ССВ от д. Быстрая, на увале между Майдашинскими высотами, у дороги в д. Комаркову. Грунтовый могильник и склепы расположены на разных склонах увала.

Грунтовый могильник занимает южные склоны. В 1929 г. были видны около 200 впадин размером от 85×60 до 150×80 см, глуб. 30—40 см. 10 впадин раскопаны С. В. Киселевым. 8 оказались таштыкскими могилами, ЗЮЗ—СВС, со срубом из лиственничных бревен, рубленных «в лапу». Сведения извлечены из дневников раскопок, материалы в Минусинском музее (табл. 130) [ИА, ф. 12, д. 3, ММ, кол. 9788]. В 1960 г. из разрушенной могилы в Минусинский музей поступило еще 2 сосуда [ММ, кол. 6402, 6403]. Одна могила неизвестного времени. В яме скелет человека, головой на ВСВ, со сложенными на груди руками, без вещей. Еще одна яма пустая.

Могила 1 (по дневнику 4). Яма, 250×150×130 см. На дне сруб в 2 венца, выс. 40 см. Покрыт продольно бревнами. На дне пепел человека и обломки костей другого, спинные позвонки которого перерублены пополам. У середины вост.-сев.-сев. стенки 2 сосуда.

Могила 2 (по дневнику 5). Яма, 250×155×155 см. На дне сруб в 2 венца. Покрыт продольно бревнами. В нем остатки скелета взрослого, ЗЮЗ. В ногах 2 сосуда.

Могила 3 (по дневнику 6). Яма, 125×120×125 см. На дне сруб в 2 венца, выс. 35 см. Покрыт продольно бревнами. В нем разрозненные кости взрослого. На глуб. 80 см нога коровы.

Могила 4 (по дневнику 7). Яма, 250×200×190 см. На дне сруб в 2 венца. Покрыт поперек бревнами. В нем обломки костей, по мнению С. В. Киселева — мужчины, 3. У середины южн. стенки кубок. (В коллекции Минусинского музея 2 кубка, один сломан.)

Могила 5 (по дневнику 8). Яма, 290×150×165 см. На дне сруб в 2 венца, выс. 30 см. Пол берестяной. По мнению С. В. Киселева, уложен мужчина, ЗЮЗ. В ногах 2 сосуда.

Могила 6 (по дневнику 9). Яма, 260×140×190 см. На дне сруб в 2 венца, выс. 20 см. Покрыт продольно бревнами. В нем «в беспорядочной груди» кости взрослого человека: череп, руки и позвоночник отсутствовали. У середины вост.-сев.-вост. стенки сосуд и обрывок золота.

Могила 7 (по дневнику 11). Яма, 190×125×170 см. На дне сруб в 2 венца, выс. 20 см. Покрыт продольно бревнами. В сев.-вост. углу передняя нога барана и кубок с обломанным поддоном. Внутри кубка лопатка барана.

Могила 8 (по дневнику 13). Яма, 215×125×160 см. На дне сруб. Обставлен плитками на выс. 30 см. Покрыт поперек бревнами. У середины вост.-сев.-вост. стенки сосуд и 2 лопатки барана.

В срубах поставлены либо один кубок, либо 2 сосуда, один из которых сферический. В разрушенной могиле (1960) были также 2 сосуда — кубок и сферический (табл. 130).

Выше грунтового могильника, на сев.-зап. склоне увала, против горы Седловина, расположен другой, состоящий из большого склепа и 27 каменных вымоستок диам. 3—4 м. 6 из них раскопаны до 1938 г.: 3 А. В. Харчевниковым в 1936 г., кем 3 другие — неизвестно. Сведений о раскопках нет. В 1938 г. склеп и 4 вымостки раскопаны В. П. Левашевой. Склеп опубликован, но требуется корректировка некоторых наблюдений, сделанных ею.

Склеп имел вид овальной, 18×16×1 м, ЗЮЗ—ВСВ, каменной насыпи, образовавшейся за счет развала стены. С юго-зап. стороны развал стены был разобран местными жителями, и стала видна кладка, сложенная на сырой красной глине. Стена прямоугольная, 11.6×9.0×0.8 м, сложена из 11—14 рядов плит песчаника «в переплет». С внешней стороны плиты аккуратно подогнаны, углы закруглены. Входа в камеру не было. Проход к котловану ранее был с южной стороны и ширина стены здесь была 2.4 м, тогда как все другие стенки — до 1.2 м. Котлован, 8.0×6.6 м, глуб. 1.1 м, С—Ю, закрыт двумя накатами бревен, концы которых частично под каменной стеной (до 1/3—1/4 ее ширины). Значит, яма была закрыта, а затем поверх нее сложена стена. Бревна, заходящие за основания кладки стен, обожжены, т. е. костер был разведен на покрытии ямы еще до сооружения стены. Котлован обставлен плотным частоколом из бревешек диам. 15—20 см, обернутых берестой, сруба не было. На дне ямы 5 ямок либо от столбов, поддерживавших покрытие, либо в них было что-то зарыто, т. к. они расположены беспорядочно, но каждая рядом с кучкой пепла и маской (табл. 131).

В склепе расчищены 34 кучки пепла, в 24 случаях около них либо среди самих косточек находились фрагменты масок. Одна от бюста, т. к. имеет шею. Она расположена вплотную к зап. стенке. Под ней пепел и обугленная травяная подстилка. Следы швов изнутри маски (на носу и подбородке) свидетельствуют о том, что это была гипсовая облицовка заполненного травой кожаного бюста. В нем, возможно, находился пепел, т. к. рядом с пеплом лежали 4 астрагала лошади. Две кучки пепла, упакованные в мешочки, вложены в миниатюрный каменный ящик, стоящий около южн. стенки камеры. Судя по кусочку ткани от одного мешочка, тот выкроен с закругленными углами и сшит из двух сложенных кусочков шерсти (рис. 46). Мешочек закрыт маской, рядом во что-то упакованный бронзовый амулет-конек и кольцо. Второй кучке пепла положены миниатюрный сосудик выс. 5.5 см и 3 астрагала лошади. Она также первоначально была закрыта маской. Вплотную к ящичку поставлены 3 кубка. Остальные кучки пепла расположены рядами по всей площади камеры. Около них нет вещей, кроме обломков масок. Две маски определяются как бюсты по шейно-подбородочным частям. Имеются очень редкие плоские, со схематичным изображением, передающие черты человеческого лица условно. Одна маска миниатюрная, дл. 14 см. Эти маски не были облицовками кожаных голов кукол. Их привязывали на лица сидящих рядами кукол либо прикрывали ими какие-то лукошки, тусски с пеплом. Сейчас в коллекции обломки 18 масок. Краски на них тусклые, а при раскопках были заметны следы не только красной, но и синей росписи.

С восточной стороны склепа поминальник, обозначенный на поверхности земли поваленными стенами. В. П. Левашева приняла их за «дорожку», выложенную из каменных плит в 1 ряд, теряющуюся среди выкладок и прослеженную в виде волнообразной линии на протяжении около 30 м. Камни не раскопаны.

Под каменными выкладками диам. 3.0—4.5 м в 3 случаях был пепел «на горизонте», т. е. на древней поверхности. Однажды он сопровождался вещами: железной черешковой стрелой, 3 пряжками со свободновращающимся язычком (четырёхугольной, круглой, трапециевидной), медными накладками на ремень. Под одной выкладкой яма, 175×80×75 см, со скелетом подростка, СВ. У головы 2 сосуда, в заполнении обломки третьего. По мнению В. П. Левашевой, это были банки таштыкского типа, причем одна с орнаментом [Левашева, 1949, с. 91—94; ЛОИЯ, ф. 35, оп. 1, 1938, д. 42, л. 20—26; оп. 2, д. 426/13; ММ, оп. 3, д. 287, л. 140—145 и кол. 9881].

35. МИНУСИНСК. ТАГАРСКИЙ ОСТРОВ

Раскопки А. В. Адрианова, 1883 г.; Д. А. Клеменца, 1888 г.

В г. Минусинске и его окрестностях много разрушающихся могил и склепов. В старом фонде Минусинского музея хранятся сосуды, собранные из могил, расположенных в окрестностях кирпичного завода. В Абаканский музей в 1961 г. поступили сосуды из таштыкских могил, разрушенных карьером при строительстве ст. Минусинск. В самом городе, на улице Лугавской, было большое поселение. Никаких сведений о разрушенных могилах не имеется. Кроме могил раскопаны 2 склепа.

Склеп 1. На острове Тагарском, расположенном ранее против г. Минусинска, а ныне являющемся частично его окраиной, в 1883 г. А. В. Адрианов раскопал первый таштыкский большой склеп. Несмотря на публикацию подробных записей, сделанных в процессе раскопок, реконструкция склепа на момент его исследования вызывает значительные сложности. В первом сообщении о раскопках

[Адрианов, 1884, с. 246—251] указано, что вдоль бревна «Д» камеры лежало 86 черепов людей. Этот факт принципиально отличает склеп от других таштыкских. Однако в дневниках сведения о 86 черепах отсутствуют, а указаны лишь 6—8 черепов, расположенных у бревна «С». Следовательно, возможна серьезная опечатка. Методом реконструктивного анализа записей в дневнике и материала, хранящегося в Минусинском музее, удалось лишь частично восстановить содержание склепа к моменту раскопки.

До раскопок склеп имел вид большой и невысокой овальной каменной насыпи с большой неглубокой впадиной посередине. В верхней части насыпи были видны плиты, поставленные на ребро, очевидно, относящиеся к каменной стене вокруг котлована 5.2×5.2 м. Стены обставлены вертикальными бревнами, поставленными вплотную друг к другу. К ним прижат сруб, сложенный клетью в 2—3 венца. Бревна обуглены. Под нижние венцы сруба по углам и посередине подложены плиты. В центре столб, на который опиралась крыша с двойным перекрытием. На дне среди углей и пепла людей отмечена кучка сожженной хвои. Погребенные размещены в основном вдоль стен и по углам камеры. Не менее 13 мумий и трупов рассажены у стен. На лицах маски. Под костями двух скелетов в сев.-зап. углу найдены две парные медные пластинки в виде обручей дл. 15.5 и 16 см, а также 2 амулета-конька (табл. 133, 1). Несколько детских костяков располагались глубже других, возможно в ямках или были присыпаны землей. Гипсовые маски были и на детских черепах. Одна из масок со скелета хранится в Минусинском музее. На ее внутренней поверхности имеются отпечатки зубов и глиняных нашлепок в глазницах. Вдоль южн. стенки лежали почти по одной линии 7 черепов. Около них найдены костяной скребок-пластинка и медный амулет, а поблизости вместе с фалангами пальцев — 6 костяных наконечников стрел. Черепа без нижних челюстей. Значит, захоронены скелеты. Все черепа, по определению А. В. Адрианова, длинноголовые, с необыкновенно развитой затылочной частью, с низким и узким лбом, у некоторых сильно развита задняя теменная часть. Только один череп взрослого человека круглоголовый, хорошо развитый, с незакрытым лобным швом. Между скелетами расположены кучки пепла, видимо от кукол, т. к. маски около них тонкие, рыхлые и не соответствуют размерам лица человека. На обратной стороне одной из масок внизу есть следы перетяжки, похожей на фактуру кожи. Маска сильно стилизована, возможно была привязана к «шее» куклы. Помимо кукол, пепел помещен в сосуды и иные небольшие емкости. А. В. Адриановым отмечен бюст, у которого нижняя часть шеи расширялась в горизонтальную подставку. Перед ним лежала кучка пепла. От этого или иного бюста в Минусинском музее имеется подставка. Одна «маска» не имеет аналогов. По сохранившемуся основанию и боковой стороне изваяние толщ. 10 мм схоже со стелой. На одной его стороне вылеплено человеческое лицо. Но плоская сторона была прижата к кожаной болванке, т. к. на ней имеются отпечатки кожаной фактуры и двух швов. В целом в описи Минусинского музея значатся фрагменты от 26 масок. Мной определено не менее 33 масок, изготовленных на кожаной основе. Кроме того, одна вылеплена по лицу трупа. Маски непортретные и изготовлены, видимо, задолго до захоронения, т. к. починены новыми кусками глины, а старые куски успели «загореть» (табл. 132) [Адрианов, 1884, с. 249—251; 1888, с. 34—47; ММ, кол. 9744].

Склеп 2. В 1888 г. поблизости от склепа А. В. Адрианова по поручению и открытому листу Д. А. Клеменца его жена, Е. Н. Зверева, произвела раскопку второго склепа. Сам ученый в этот сезон работал в Ачинской губернии. Официально о раскопке был уведомлен директор Минусинского музея Н. М. Мартыанов, на содействие которого, а также на «аккуратность» Е. Н. Зверевой возлагал надежды Д. А. Клеменц [Вадецкая, 1981, с. 85—86]. К сожалению, сведения о результатах раскопок ограничиваются кратким сообщением в письме к П. С. Уваровой от Д. А. Клеменца. Упомянуто, что в склепе были 4 полных скелета и 2 черепа. На одном скелете сохранилась целая маска, другие 5 масок лежали обломками между костей скелетов. Обломки горшков были разбросаны по всей камере, «многие отличались изящным орнаментом, но более двух-трех черепков от одного горшка не было». Кучки сожженных косточек, видимо, остались невыявленными. В Археологическую комиссию, а позже в Исторический музей поступили обнаруженные в склепе 8 бронзовых пластинчатых амулетов-коньков и 2 бронзовые пряжки. Одна из них классическая таштыкская, другая западного типа, со свободновращающимся язычком и отломанным щитком (табл. 133, 2) [ГИМ, отдел письменных источников, ф. 17, д. 1030/6, л. 271; ГИМ, оп. 1450/XXXI, кол. 44 848].

36. СУХОЕ ОЗЕРО

Раскопки В. П. Левашевой, 1945 г.

Могильник в урочище Могилки, к ЮВ от г. Минусинска, в 400 м к Ю от оз. Сухого, вправо от дороги из пос. Сухое Озеро в с. Кутужеково. Расположен на небольшой возвышенности, занимает площадь 400×150 м. Поблизости был большой тагарский курган либо таштыкский склеп. В 1945 г. В. П. Ле-

вашева насчитала около 700 впадин овальной формы, 3—В, от 2.0×1.5 до 3.0×2.5 м, и раскопала 2 пустые ямки и 3 разграбленные могилы. В 1969 г., посетив это урочище, я не обнаружила следов могильника, т. к. вся территория запахана.

Могила 1 (по отчету 3). На поверхности углубление 3.0×2.5×0.45 м. С глуб. 40 см пятно, 250×140 см. С глуб. 145 см куски бересты и дерева от покрытия сруба. Сруб, 250×130 см и 135×55 см. ЗЮЗ—ВСВ, в 1 венец, из бревен толщ. 35—40 см. Покрыт 4 продольными бревнами и берестой. В зап. половине сруба рассыпан пепел одного-двух человек. В юго-вост. углу, под южн. стенкой сруба, 2 кубка, черепок плоскодонного сосуда, 2 лопатки и 2 ребра овцы (в Минусинском музее кубок и черепки банки) (табл. 134, 1).

Могила 2 (по отчету 4). В 40 м к С от предыдущей и параллельно ей. Дно ямы на глуб. 100 см. Человеческий пепел попадался на глуб. 20 и 35—40 см. Следов сруба нет.

Могила 3 (по отчету 5). В 50 м к В от могилы 2 и параллельно ей. На глуб. 125—130 см сохранились от покрытия сруба плахи шир. 20—25 см, толщ. 6—8 см. Под ними на глуб. 165 см разбросаны пепел и черепки сосуда. В южн. половине могилы лежал бронзовый пластинчатый амулет со сквозной дырочкой в середине (табл. 134, 2) [ИА, ф-1, д. 35, л. 9—20; ММ, оп. 1, д. 660, 696; ММ, кол. 9926].

37. КРИВИНСКОЕ

Раскопки С. В. Киселева, 1928 г.

Могильник в логу под горой Полосатой, у с. Кривинское (д. Кривая), в 0.5 км к З от Енисея. Состоит из двух групп. В первой 3 склепа, окруженных каменными выкладками. Все склепы раскопаны в 1928 г. С. В. Киселевым. Во второй группе, в 250 м вглубь лога от первой, раскопан один склеп, с других склепах сведений нет. Методика раскопок та же, что при раскопках склепов у с. Сыда и Тесь. Раскопки велись круглым «на снос» шурфом без изучения стены вокруг камеры и конструкции камеры, не делались планы, не производились подсчеты кремнированных останков в ямах. Инвентарь из склепов опубликован не полностью, в редком издании и плохих зарисовках, поэтому я даю новую его публикацию (табл. 135, 136). Все склепы имели до раскопок вид каменного кольца диам. 9.5—12.0 м. Ширина стены 1.3—2.0 м. Первоначальные размеры стены и ее форма не установлены. Площадь котлованов 36—38 кв. м. Длина стен 6.0—6.5 м, глубина 1.2—1.3 м от современной поверхности и около 60 см — от древней. Конструкция двух склепов не установлена, в двух других отмечены срубы в 1 и 3 венца бревен. Обкладка стен осталась невыясненной.

Склеп 1. Отмечены 9 расположенных вдоль зап. стенки и в середине камеры скопления пепла от неясного числа людей. Каждое скопление окружено толстым слоем сгоревшей травы, видимо от кукол. Представление о численности покойников дают остатки гипсовых масок. С. В. Киселев отметил обломки более 20 масок, в Эрмитаже зафиксировано 33 номера масок. При их анализе выяснилось, что обломки не менее чем от 45 масок. Однако коллекция поступила в Эрмитаж уже в 1932 г. из другого музея и не полностью. Значит, правильнее предполагать, что было похоронено, по крайней мере, не менее 50 человек. Среди обломков масок определяются части бюстов: шейно-подбородочные, подбородок с длинной шеей, куски постаментов. Один из бюстов отмечен при раскопках. Он стоял прислоненным к стенке в юго-зап. углу камеры. Кроме бюстов имеются, видимо, маски лица, т. е. облицовка голов кукол с пеплом. Они определяются особой формой лба и отсутствием шеи. Все 17 сосудов склепа были в сев.-зап. углу. Значит, все покойники были собраны в камеру одновременно. Сохранились сосуд и черепки от 11 других. Кроме того, в коллекции Эрмитажа 2 бронзовые пряжки, обломки железных удил, крюк от колчана, обломки двух бронзовых амулетов, сильно стилизованных (табл. 135, 1; 136, 1) [ГЭ, кол. 1341].

Склеп 2 (по отчету кольцо 3). Самая большая камера, 6.5×6.5 м, практически не горела, поэтому не сохранились ни сруб, ни гипсовые маски. В заполнении на глуб. 35 см, посередине камеры череп лошади. Скопление пепла многих людей зафиксировано по сев.-зап. и юго-зап. углам и у середины вост. стенки. Здесь же лежало по 2 сосуда и вещи: железный крючок, бронзовая фигурка (сев.-зап. угол), 2 бронзовые пряжки и подвеска (вост. стенка), обломки удил, 2 крючка, бронзовая обоймочка и 6 амулетов (юго-зап. угол). Посередине камеры беспорядочная груда костей скелета человека, подвеска из гальки, 2 сосуда. У середины южн. стенки, т. е. при входе в камеру, кости другого человека, бронзовая обоймочка, горшковидный сосуд и вазочка, очень напоминающая «кыргызские». В разных местах на дне лопатки овцы. Сосуды хранятся в Эрмитаже, вещи в Историческом музее (табл. 135, 2; 136, 2).

Склеп 3 (по отчету кольцо 4). Сруб, 5×5 м, из лиственничных бревен, в 3 венца. В заполнении зола и угли, между ними прослойка сожженных человеческих костей. Исходя из расположения сосудов и вещей, можно предположить, что кучки пепла размещались у середины зап. стенки (обломки 8 сосудов, 5 амулетов, бронзовая пряжка), у сев. стенки (3 сосуда) и посередине сруба (обломки 7 сосудов,

бронзовая пряжка, шея бюста). У южн. стенки скелет мужчины, в вытянутом положении, В. Очевидно, труп был со связанными руками, т. к. они согнуты в локтях, кисти перед лицом. Рядом 2 сосуда (табл. 135, 3; 136, 3).

Склеп 4 (по дневнику кольцо 5). Расположен в другой группе памятников. Яма, 6.0×6.0×0.8 м. На дне сруб в 3 венца лиственничных бревен. В нем сильно истлевшие скелеты 9 человек двумя параллельными рядами (4 и 5 скелетов). У головы двух из них по сосуду. На глуб. 45 см череп лошади, на глуб. 55 см, в юго-зап. углу, 2 сосуда. Яма заполнена землей с углем и обломками сожженных костей. Значит, кроме трупов были захоронены остатки кремаций. (В Эрмитаже хранятся черепки 3 сосудов.)

В первой группе склепов, около склепа 1, раскопаны три грунтовые ямы, борта которых обложены плитами. В двух ямках похоронены дети, С. Им поставлены по 1—2 сосуда в виде толстостенных банок с отогнутым наружу венчиком, сходных с керамикой из могил чаатас. Однако украшающий их бордюр — полосы круглых и треугольных вдавлений палочки и «жемчужины» — характерен для таштыкской посуды. В третьей могиле захоронен мужчина с «кыргызской» вазой и железным стреленем. На поясе четырехугольная железная пряжка и обломки двух бронзовых обойм. Согласно планиграфии могильника, склепы и грунтовые могилы практически одновременны [Киселев, 1929, с. 147—153; ИА, ф. 12, д. 4, л. 424, рисунки вещей; ГЭ, кол. 1258 и 1341; ГИМ, оп. 52, № 69773].

38. ДУМНАЯ

Раскопки В. Г. Карцева, 1930 г.; В. П. Левашевой, З. И. Глузской, 1939 г.

Могильник на увале, под сев. склоном горы Думной, у с. Лугавского (д. Лугавка, Лугавская). Здесь же 12 тагарских курганов. Таштыкские склепы сооружены как отдельно от тагарских курганов, так и поверх некоторых из них. Первый склеп раскопан В. Г. Карцевым в 1930 г. Краткий отчет о раскопках и коллекция в Эрмитаже (табл. 137, 138). Дубликат отчета в архиве С. В. Киселева. 3 склепа раскопаны в 1939 г. В. П. Левашевой и З. К. Глузской. Вещи из них в Минусинском и Красноярском музеях. Раскопки 1939 г. частично опубликованы, но требуются комментарии.

Склепы расположены тремя группами. Первая представлена одиночным склепом (ск. 1) крупного размера, в 0.5 км к В от с. Лугавского, на так называемом «Увале» — второй террасе Енисея, у самого обрыва к заливным лугам. Склеп имел вид овального каменного кольца диам. 18.7 м (С—Ю) и 14.5 м (3—В). Ширина зап. и вост. стенок, вместе с развалом, 3.0—3.2 м, сев. — 4.4 м и южн. — 5.2 м. Значит, сооружение было прямоугольным, с закругленными углами и входом с южн. стороны. Площадь котлована 143 кв. м (13×11 м), глуб. 1.5 м от насыпи. Стенки обставлены срубом из лиственничных бревен диам. 25—35 см. В центре второй сруб, площадью 25.5 кв. м (5.8×4.4 м). Оба сруба в углах не скреплены: бревна просто положены друг на друга. Внутри центрального сруба лежали в беспорядке бревна, которые могли быть остатками как покрытия, так и костра, огороженного малым срубом. Бревна обожжены. У стенок камеры 8 совершенно разрушенных гипсовых масок. На дне обоих срубов неустановленное количество «кучек совершенно сожженных костей человека», т. е. пепла, а также необожженные либо слабообожженные кости животных, преимущественно овцы. В одном из углов склепа, очевидно при входе, лежали астрагалы животных, обломки железных удил, 13 бронзовых амулетов в виде «двуглавых коньков или петушков», 2 бронзовые пряжки, точильный брусок с отверстием для подвешивания, 4 сосуда. Один из них (по форме чашечки), перевернут вверх дном, под ним астрагал овцы. Некоторые астрагалы со сточенными краями. В коллекции Эрмитажа 11 амулетов и обломки еще двух, 2 пряжки, обломки 2 удил, 2 сосуда и обломок третьего; 14 обломков масок (белых, местами розовых, необожженных) (табл. 137, 4; 138, 4) [ГЭ, кол. 1256; приложение 13 к акту 6 от 4. 11. 1931 г., л. 11—12; ИА, ф. 12, д. 3, л. 25].

Вторая группа состоит из 3 склепов, вытянутых в цепочку на расстоянии 20—30 м друг от друга. Раскопаны два. Из них ближайший к склепу, раскопанному в 1930 г., находился в 40 м к З. Этот склеп (по отчету таштыкское кольцо 2) имел вид каменного вала-кольца диам. 10—11 м, с углублением в центре. Высота стены 35 см, ширина (с развалом) около 3 м. Котлован более 10 кв. м (3.6×3.6 м), глуб. 80 см, закрыт накатом площадью 3.7×3.7 м из 9 лиственничных бревен диам. 40 см. На дне сруб в 2 венца бревен диам. 40 см. У зап. стенки кучка пепла и маска. Вдоль той же стенки обломки двух других масок. У вост. стенки 2 кучки пепла и за ними сосуд. В сев.-зап. углу груды сложенных костей неполного скелета человека. В центре могилы разрозненные кости, видимо того же скелета, и 2 сосуда.

Второй раскопанный склеп (по отчету — «тагаро-таштыкский курган» 2) сооружен поверх тагарского кургана. Имел вид плоской насыпи диам. 11.5 м с углублением в центре. Яма, 4.4×4.0×0.80 м, С—Ю. На дне сруб в 2 венца лиственничных бревен. В южн. части остатки столбиков неясного назначения. На дне 11 кучек пепла и 5 неполных скелетов. Судя по схеме-плану, кучки пепла расположены поверх скелетов и на месте недостающих костей. Видимо, эти костяки принадлежали более ранней

могиле. Так, вдоль вост. стенки лежал скелет взрослого, В, с переброшенным в ноги черепом, на месте которого кучка пепла. Рядом с ним маска, 2 сосуда, миниатюрные удила, лопатка овцы. У скелета отсутствовала правая голень, на месте которой другая кучка пепла, а рядом сосуд. Вдоль зап. стенки. ближе к сев.-зап. углу, детский скелет без черепа, Ю. Под ним голени взрослого человека и обломки сосуда, а поверх 2 сосуда и 2 кучки пепла с обломками масок. Часть детского скелета (без черепа и ног) находилась ближе к юго-зап. углу склепа. На месте ног кучка пепла, пряжка, маска. Среди черепков керамики, собранной в камере, встречены схожие с тагарской посудой, что подтверждает принадлежность этих скелетов к тагарцам. В склепе же был захоронен только один ребенок, уложенный по диагонали в зап. половине камеры. Скелет целый. Справа у ноги 2 сосуда и 2 таштыкские пряжки. Кроме того, были ритуальные захоронения. К ним относятся 2 человеческих черепа под зап. и вост. венцами сруба. В Минусинском музее хранятся из могилы 3 пряжки, обломок удила, сосуд и обломки 17 сосудов. Но среди последних и черепки тагарской культуры (табл. 137, 2; 138, 1).

Третья группа склепов расположена в 40—50 м южнее вышеописанной, на месте тагарского могильника и ниже по склону от каменных выкладок. Из шести находящихся там курганов тагарской культуры 2 раскопаны в 1939 г. Поверх одного сложена каменная стена таштыкского склепа. Этот склеп (по отчету тагаро-таштыкский курган 1) имел вид овальной каменной насыпи диам. 13—14 м, выс. 40 см, с углублением в центре диам. 4—5 м. За развалом стены, шир. до 4 м, был захоронен человек в скорченном положении, со связанными за спиной руками. Это человеческое жертвоприношение, связанное со строительством склепа. Котлован площадью около 25 кв. м (5.0×4.7 м), С—Ю, глуб. 80 см. На дне сруб в 2 венца бревен и провалившийся накат ямы, крытый берестой. В срубке было не менее 20 кучек пепла, но их места определены лишь для 11. Кучки пепла лежали вдоль трех стен, а в центре камеры и ближе к входу поставлены сосуды. По отчету их 20, но в коллекции Красноярского музея хранятся черепки приблизительно от 30 сосудов. Лишь 4 из них стояли рядом с кучкой пепла. В середине камеры поставлен сосуд, вокруг которого и вплотную к нему — еще шесть. Остальными сосудами, видимо, был забит участок от центра до южн. стенки камеры, у входа. На плане здесь отмечено 8 сосудов, 2 группы лопаток овцы, а также астрагалы овцы, коровы, лошади. Около 3 сосудов лежали амулет-конек, 2 бронзовые пряжки, кольцо, 2 звена крученой цепочки. Около 3 кучек пепла были обломки гипсовых масок. Еще 2 маски лежали поблизости от сосудов. Они необожженные, с разводами красной и голубой красок. Их не удалось извлечь при раскопках (табл. 137, 1; 138, 3) [Левашева, 1949, с. 94—99; ЛОИА, ф. 35, д. 2, л. 21—30; ММ, оп. 2, д. 288 и кол. 9887; КМ, кол. 200].

39. МАЛЫЙ КАМЕШЕК

Раскопки А. В. Адрианова, 1895 г.

Могильник на вершине горы Думной, известной под местным названием кряж Малый Камешек. Здесь А. В. Адрианов в 1895 г. провел раскопки двух склепов и трех поминов. Краткие сведения из публикации дневников раскопок уточняются и расшифровываются с помощью более подробного отчета о раскопках.

Склеп 1 (по отчету курган 6). На поверхности имел вид насыпи диам. 14 м, выс. до 50 см. Котлован площадью 25 кв. м (5.25×5.1 м), глуб. около 1 м. На дне сруб в 2 венца неотесанных бревен диам. до 40 см, скрепленных на углах «в лапу». Большая часть бревен обуглены. В юго-вост. и сев.-зап. углах расположено по несколько кучек пепла. Около них., в сев.-зап. углу, сосуд и пластинчатый амулет (№ 20). В юго-вост. углу, около входа в камеру, 5 амулетов, 3 бронзовые пряжки, железные удила и обломки еще 3 удила. Здесь же кости овцы (3 лопатки, несколько ребер, обломки двух бедер, астрагалы) и лошади (астрагал, несколько ребер). У середины южн. стенки, т. е. при входе в камеру, было много костей животных, среди которых определены овечьи: 8 лопаток, 10 ребер, 2 позвонка, 2 астрагала. У середины вост. стенки детский скелет, у головы которого сосуд и рядом с ним ребра, бедро, 4 лопатки овцы. Кроме того, в камере найден почти целый третий сосуд и черепки еще от 4, а также тонкие обугленные дощечки, на которых встречаются рисунки (табл. 137, 3; 138, 2).

Склеп 2 (по отчету курган 5). Стена еле заметна, т. к. сохранилась на выс. около 30 см. Расположен малый склеп на расстоянии 8.5 м к СВ от большого. Яма, 4.5×3.4×0.65 м, ЮЗ—СВ. На дне сруб в 2 венца бревен диам. 30 см. Дно выстлано плахами. Сруб обуглен. На равном расстоянии от вост. и зап. стенок сохранились основания столбиков, служившие, возможно, креплением костра или опорой настила. Пепел отмечен в юго-вост. и сев. углах, а также за сев. венцом сруба. Под вост. бревном лежала обугленная рука скелета человека и несколько кусков от маски — часть носа, лба, глаза. Вторая маска найдена у середины сев. стенки, рядом с сосудом и упавшим за венец сруба мешочком или иным предметом, в котором находился пепел. От маски в Минусинском музее имеется подставка, напоминающая по виду теста пемзу. Толщина стенок подставки 2 см. А. В. Адрианов часть маски-бюста

принял за огромный сосуд, и эта ошибочная интерпретация предмета сохраняется в описи Минусинского музея [ММ, кол. 9756]. Близкое расположение бюста, пепла и сосуда позволяет утверждать, что пепел был помещен в небольшую емкость, а не в куклу.

Поминальник. В 4 м к 3 от склепа 1 на плане могильника обозначены ряды вкопанных камней. На этом участке на глуб. 50 см обнаружен каменный ящик, 75×70—55 см, с частью туши барана: лопатка, половина таза, 8 ребер, ключица, задняя и передняя ноги. В 1.6 м к Ю от ящика, под плитками на глуб. 50 см вкопан сосуд в форме широкой банки с имитацией двух вертикальных ушек (по откату № 26). Еще один сосуд, сферический с прямой шейкой, вкопан возле самого склепа под слоем камней. Сосуды, маски, деревянные плашки хранятся в Минусинском музее [ММ, кол. 9756], все другие вещи — в Эрмитаже [ГЭ, кол. 1126] [Адрианов, 1902—1924, с. 52; ЛОИА, ф. 16-1, 1895, № 72, л. 89—91] (табл. 138, 2).

43. СТЕПНОВКА II (левый берег Енисея)

Раскопки Д. Г. Савинова, 1985 г.

Могильник на левом берегу Енисея, в южн. части Койбальской степи, в 6 км к СЗ от пос. Новокурское. Был виден один склеп, наземная часть которого перепажана. Раскопан Д. Г. Савиновым в 1985 г. Опубликован.

Имел вид каменного сооружения, 10×5 м, ЗЮЗ—ВСВ. Надземный вход сложен из камней, обставленных бревешками. С юго-зап. стороны замурован вертикальной плитой, около которой снаружи вкопаны 2 сосуда. С юго-вост. стороны входа, в ямке, младенец до 1 года. Спуск в камеру вырублен в материке в виде трех ступенек. Был дважды перегороден: сверху вертикальной плитой, поставленной в 1 м от края ямы, а внизу горизонтально положенными плахами. Котлован, 4.5×4.5×1.0 м. На дне сруб, 4.2×4.2 м, в 3 венца бревен, сложенных клетью выс. 70 см. Под углы сруба подложены камни. Яма перекрыта двумя накатами бревен, концы которых сохранились по ее бортам. Склеп сожжен. В середине, на глуб. 35 см, впускное захоронение без вещей. На дне посередине сруба помост в виде квадратной рамы из тонких жердей, застланных досками. Под помост подложены камни. По краям помоста остатки 7 кучек пепла и вещи, которые нельзя связать с конкретными погребениями: 5 сосудов, 4 бронзовые пряжки, 2 амулета-конька, обломок удил. Здесь же разбросаны лопатки, ребра, астрагалы овец и коров. За сев.-зап. стенкой сруба сосуд, обломок маски взрослого и детская маска. Эти вещи либо упали с венца сруба, либо были переброшены с середины камеры. Индивидуальные кучки пепла лежали у сев.-зап. и сев.-вост. стенок и в сев.-вост. углу сруба. Первоначально сожжений было не 10—11, а больше, т. к. кальцинированные кости встречались в придонном слое.

Человеческие жертвоприношения расположены в 3 местах сруба. В сев.-вост. углу под бревнами, в ямке 80×50×40 см, закрытой плитой, был сосуд, а на плите череп, позвонки, ребра и лучевая кость человека. Слева от входа, в юго-зап. углу, в ямке 150×85×50 см, части 4 расчлененных трупов, а на дне ребра лошади. Справа от входа, в юго-вост. углу, в ямке 60×70×40 см, части 3 расчлененных трупов, а на дне 20 астрагалов животных. Среди жертв мужчины и женщины от 25 до 35 лет [Савинов, 1993, с. 44—47] (табл. 139—140).

ИЛЛЮСТРАЦИИ

РАЗЪЕЗД



Таблица 1

Соколовский Разъезд. План могильника в пределах сплошного раскопа



СКЛЕП II

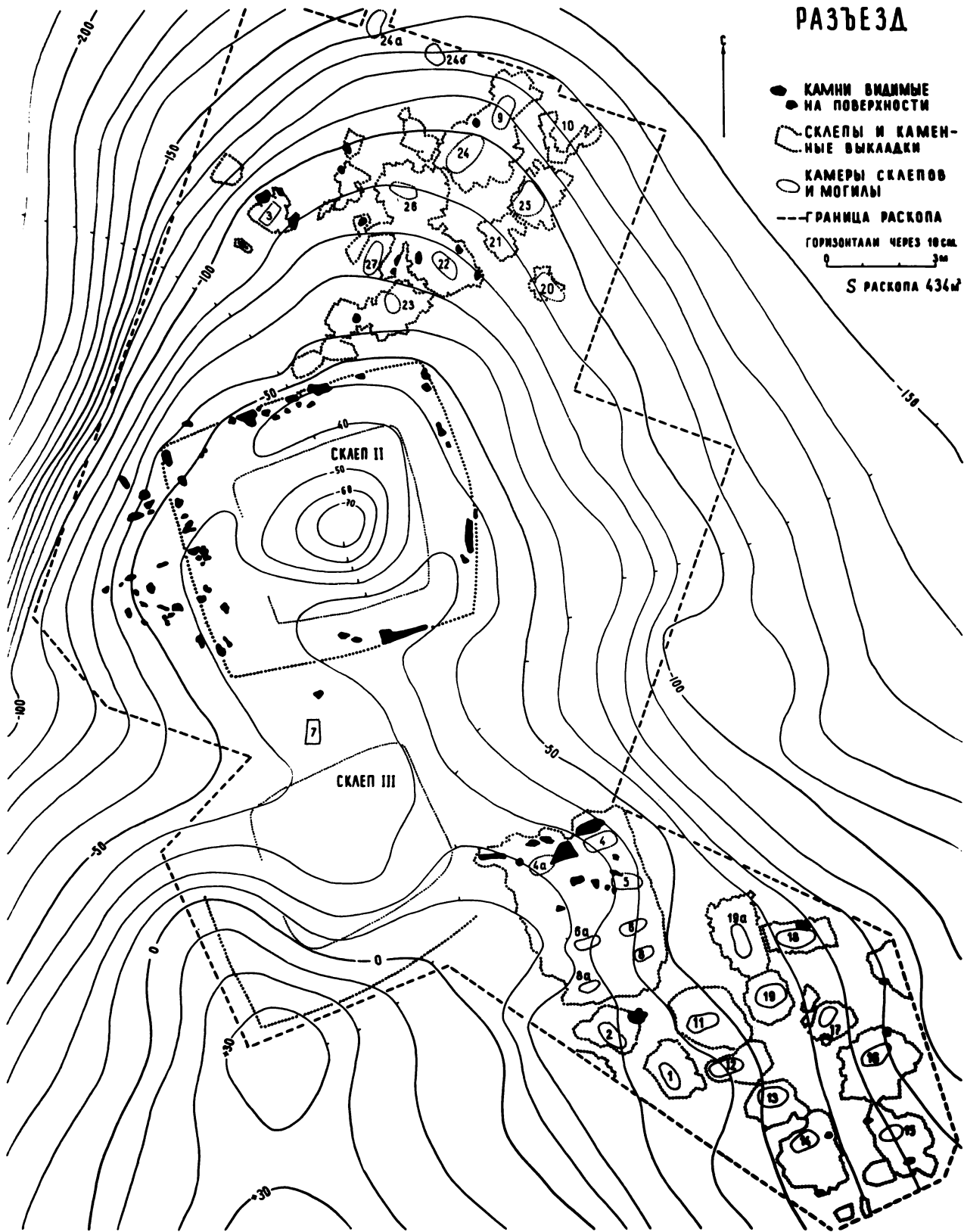
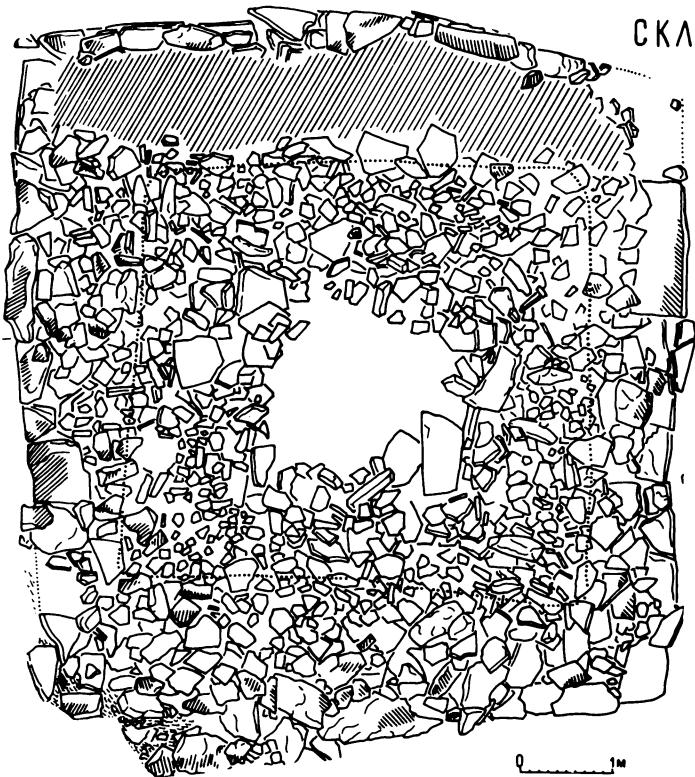
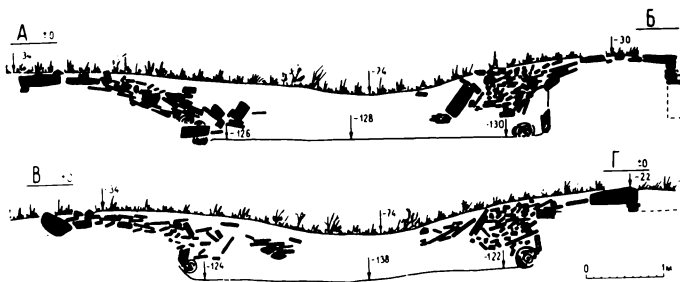
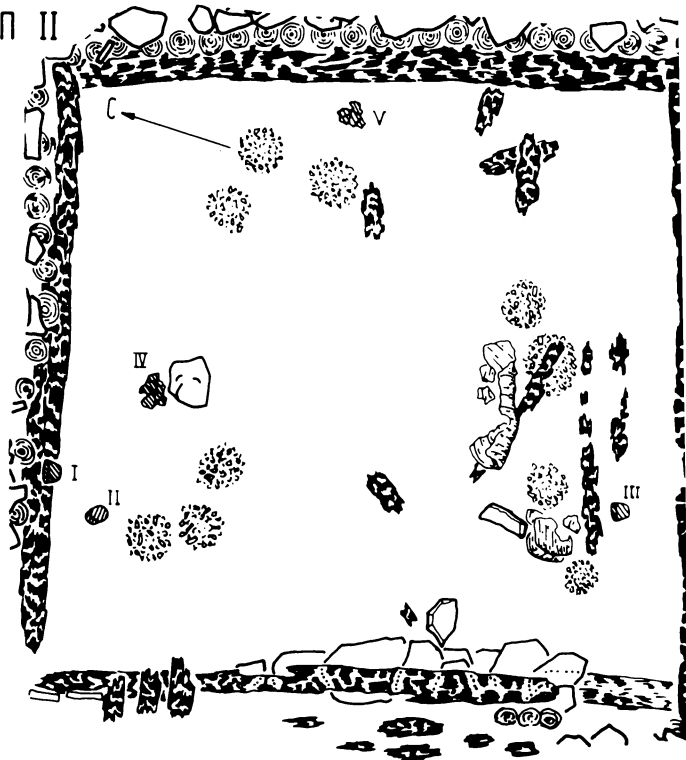

СКЛЕП III

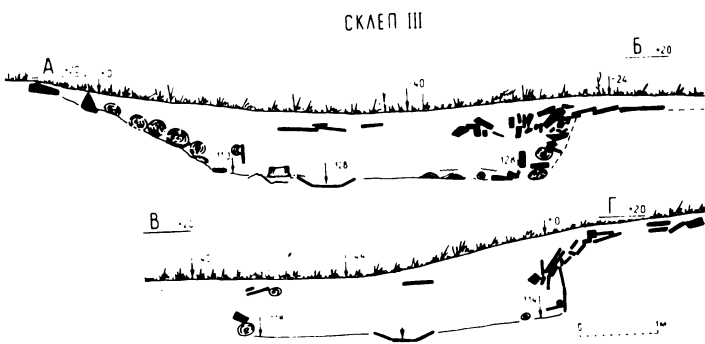
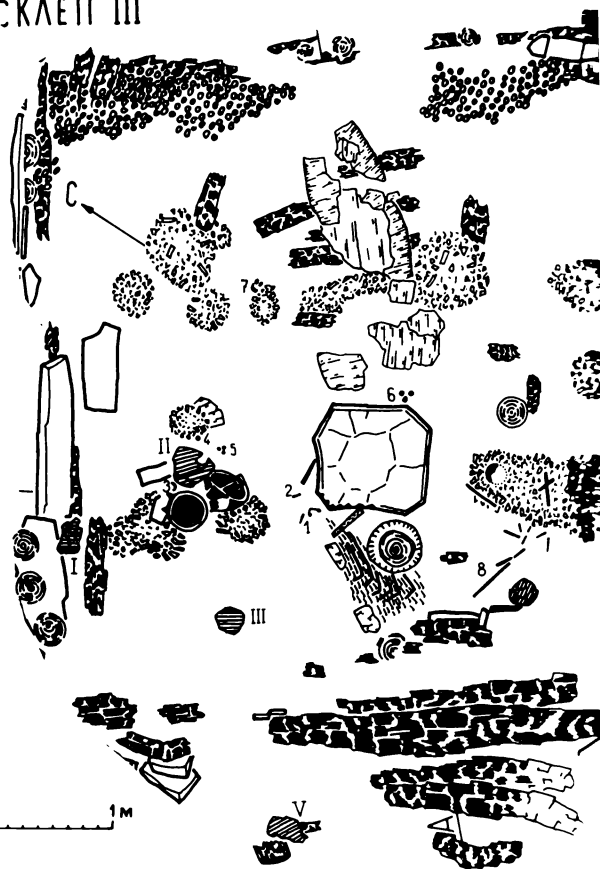

СКЛЕП III

Таблица 2

Соколовский Разъезд. Склеп 2 — общий вид и дно; склеп 3 — дно

РАЗЪЕЗД



Таблица 3

Секловский Разъезд. Петровские могилы 4, 8 и ЮВ от селения 2; каменные погребения и их планы

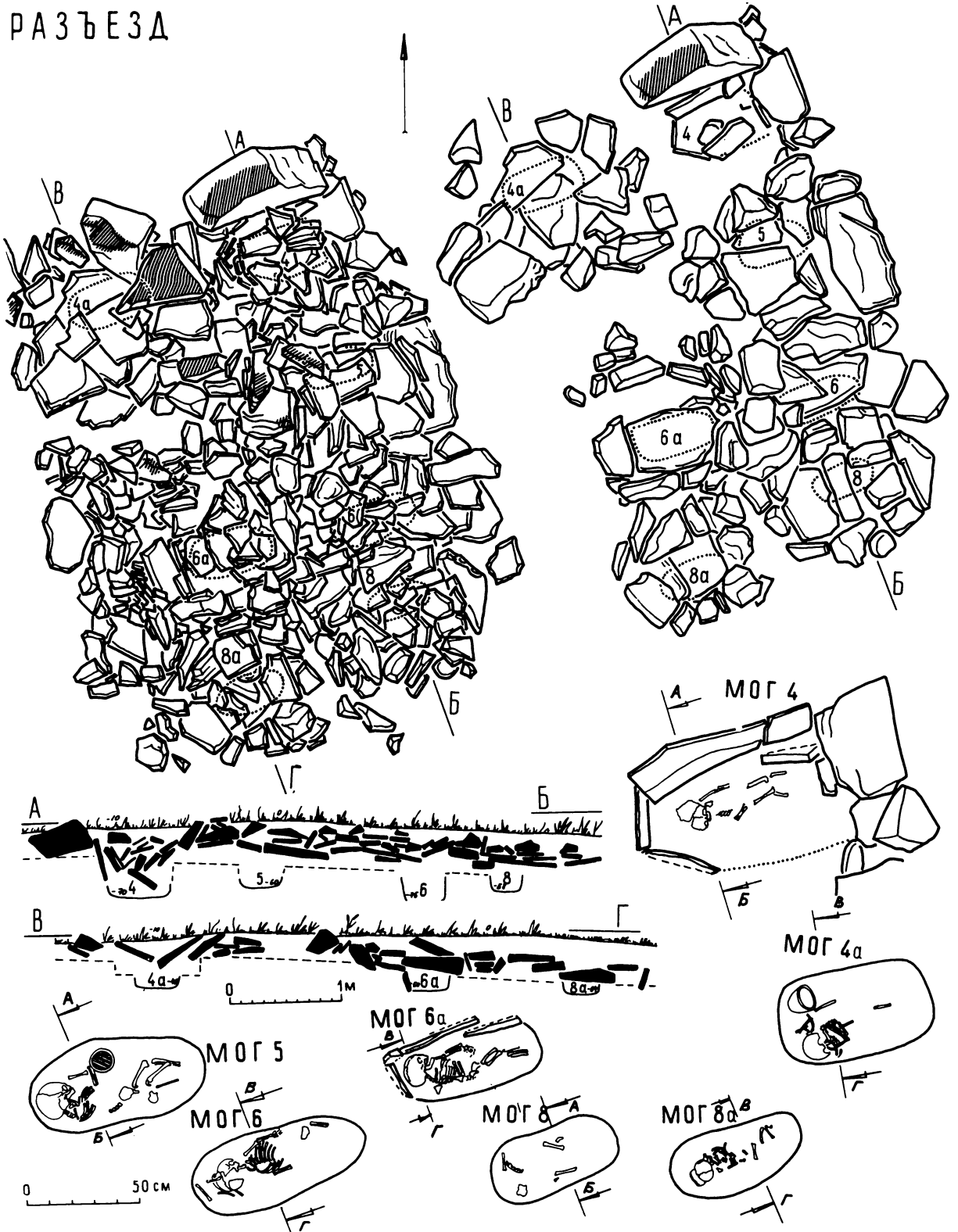

Таблица 4

Соколовский Разъезд. Детские могилы 1, 11—19а к ЮВ от склепа 3: каменные покрытия



Таблица 5
 Соколовский Разъезд. Детские могилы 1, 11—19а: дно ям

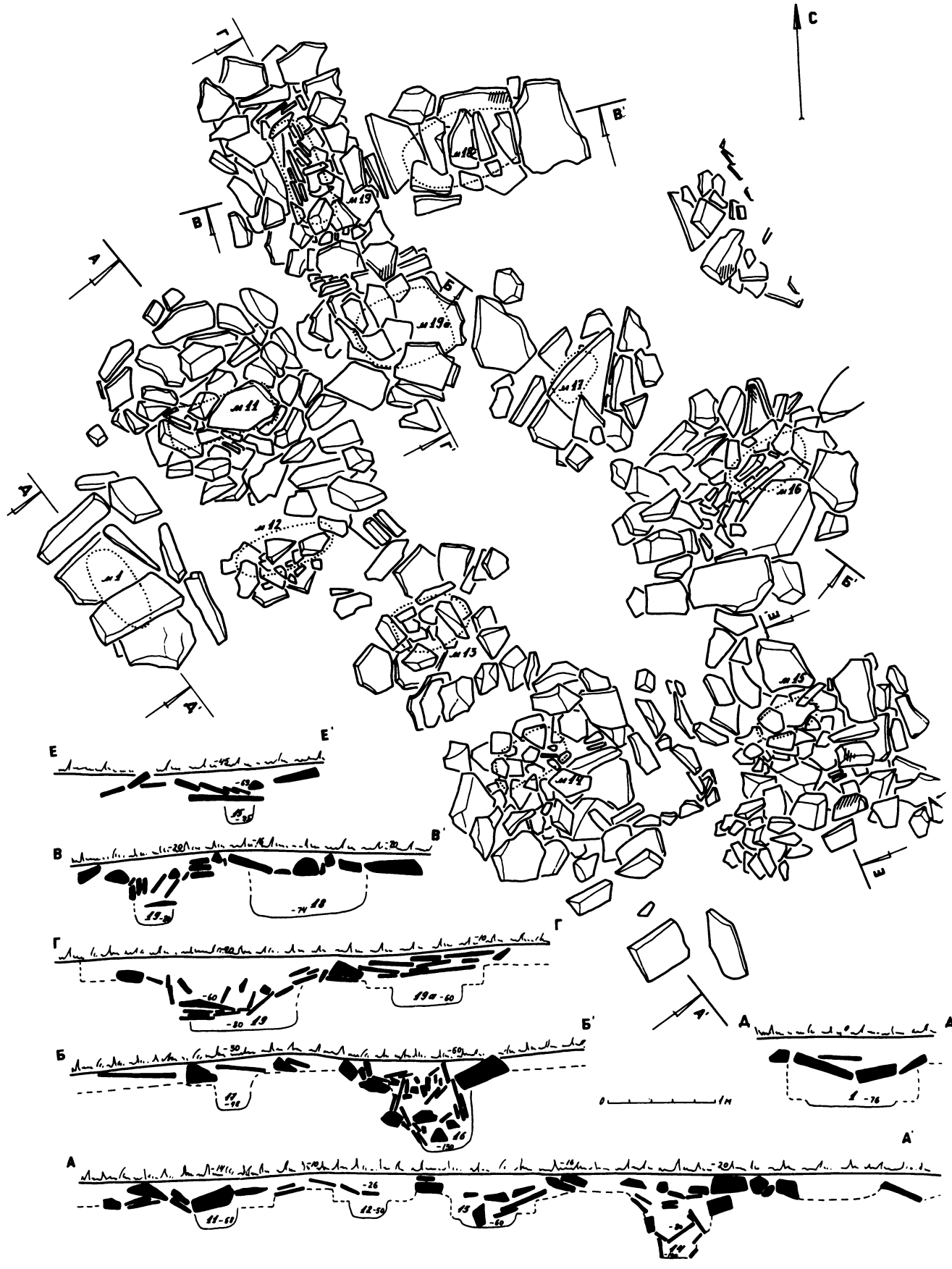

Таблица 6

Соколовский Разъезд. Детские могилы 9, 20—27 к СВ от склепа 2: покрытие и дно ям

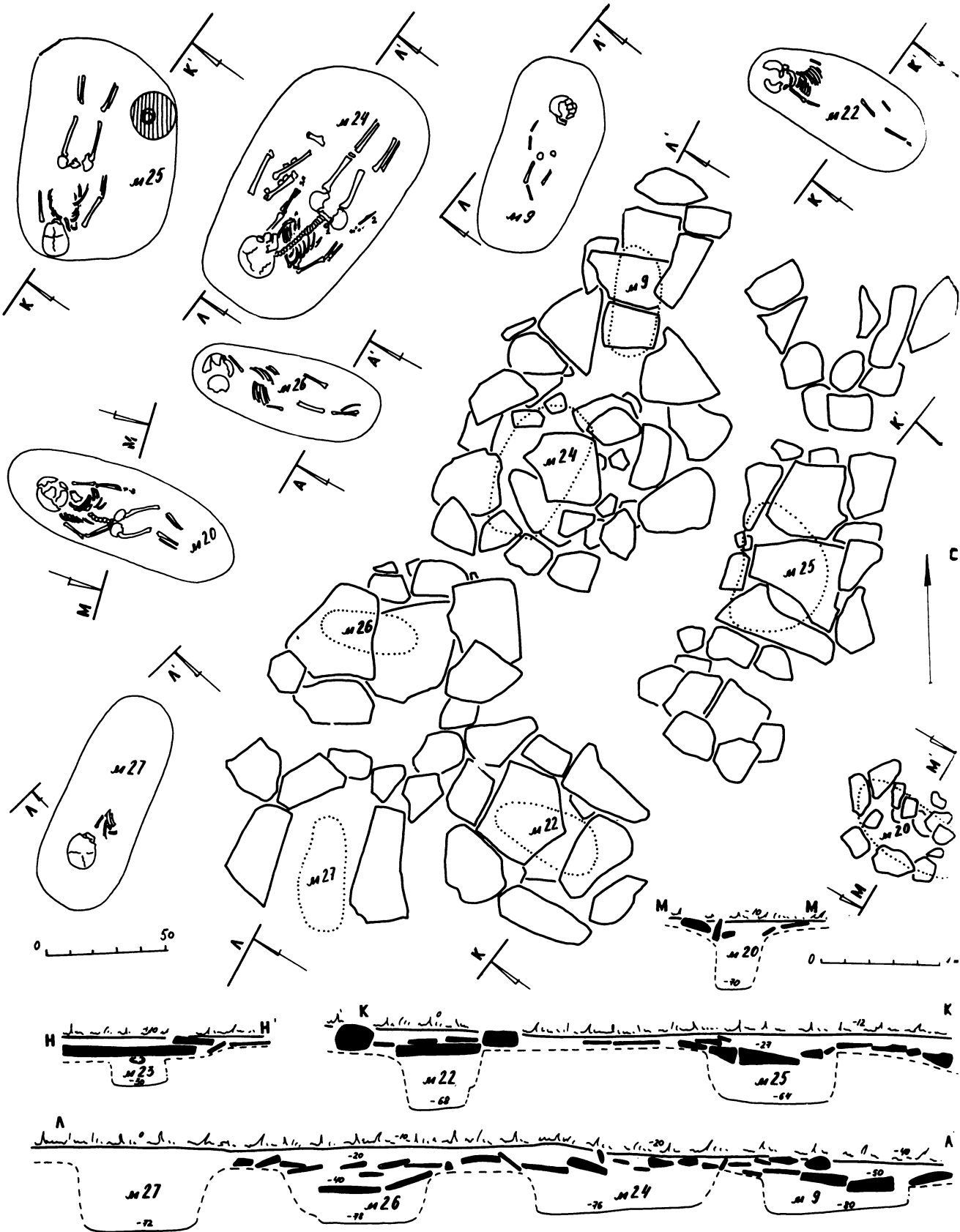

Таблица 7

Соколовский Разъезд. Керамика: 1 — склеп 2; 2 — склеп 3; 3 — помины, 4 — детские могилы; 5 — склеп 1

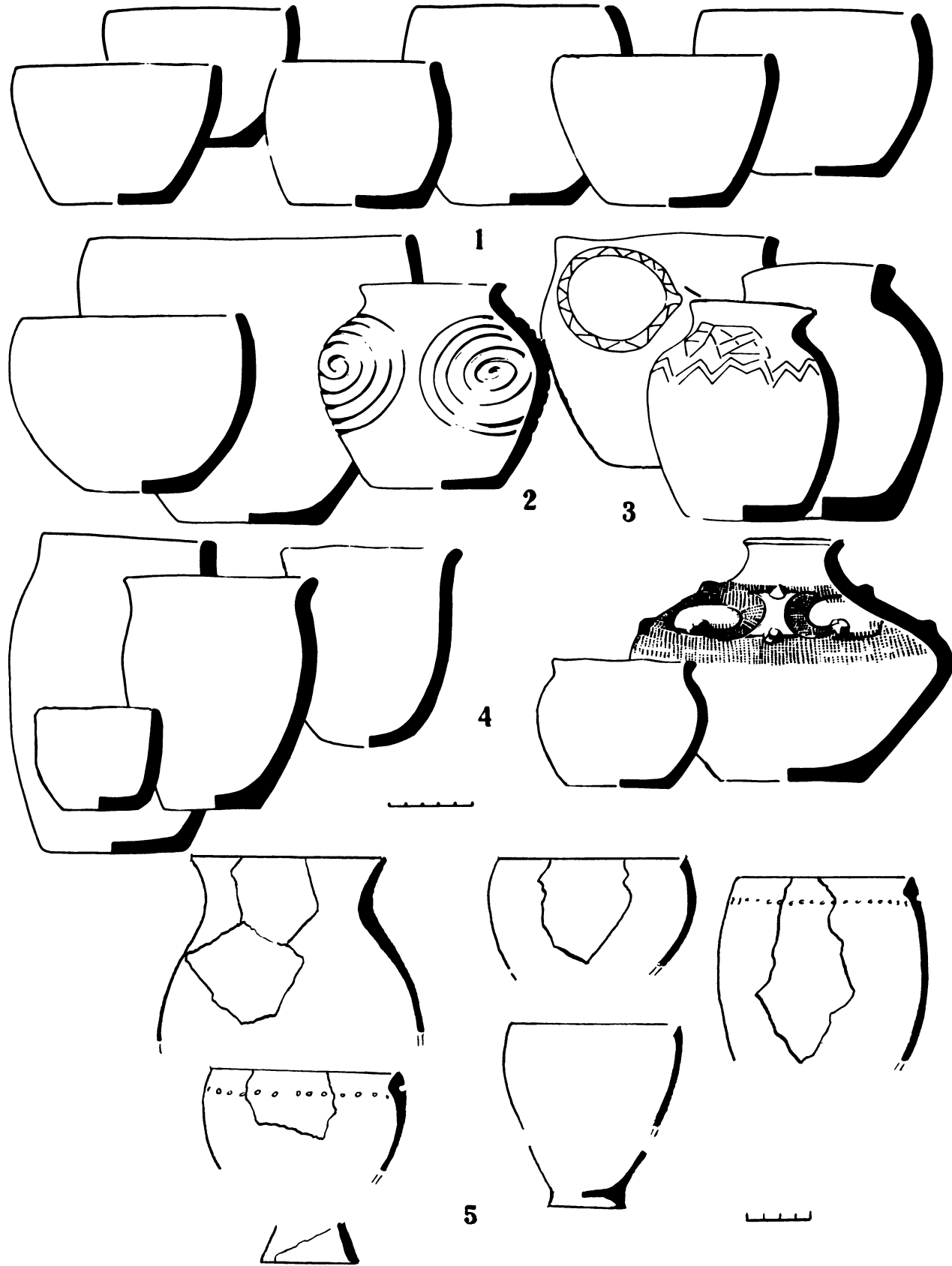

Таблица 8

Соколовский Разъезд. Вещи: склеп 1 (1-4, 6-9); склеп 3 (10-11, 13-14); могила 24 (5, 12). 1-4, 6-8 — бронза.
5, 9-14 — железо

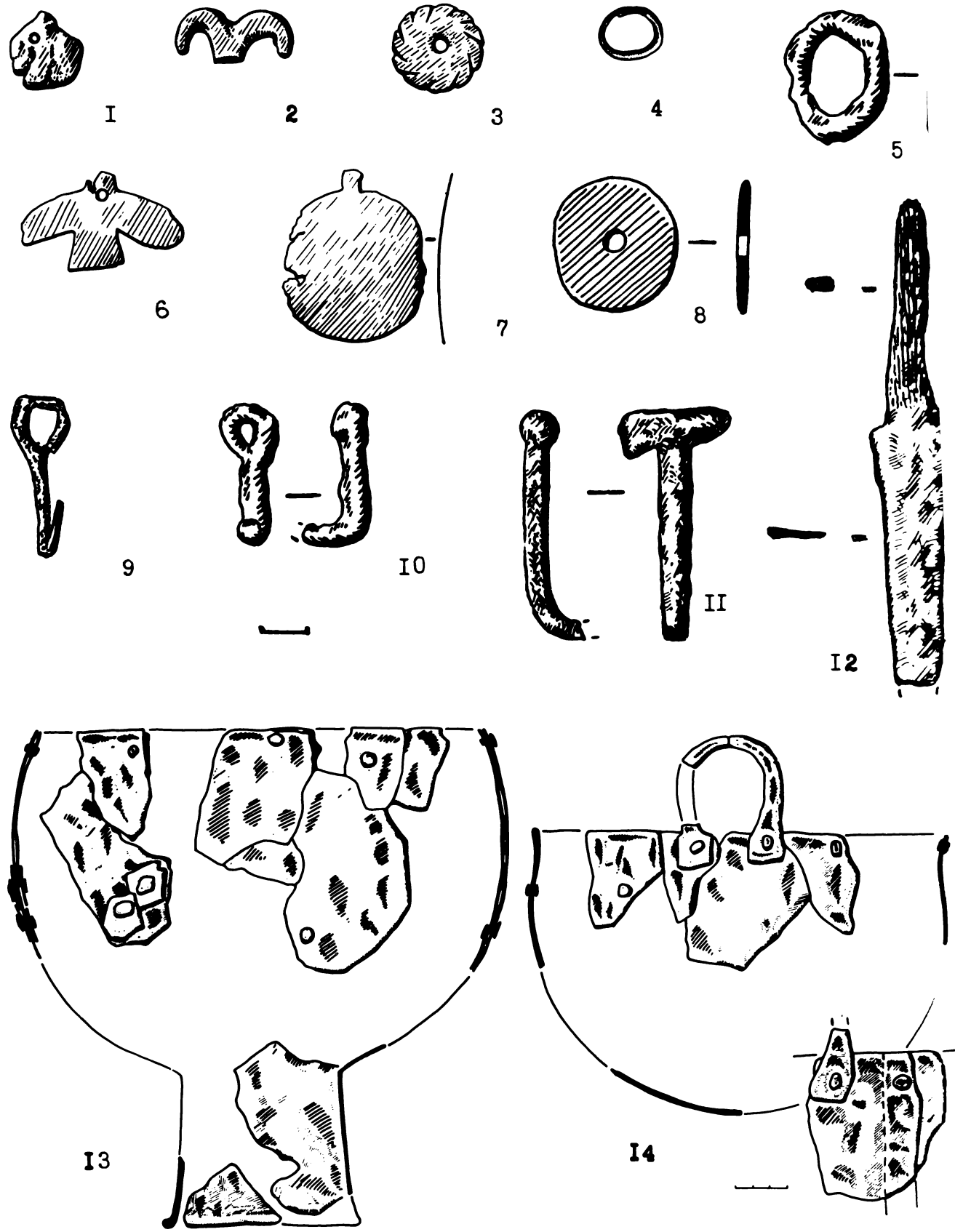

Таблица 9

Хызылар (Дресвяный Мысок): склеп 3 (1—3, 6, 8); склеп 4 (7). Июс: склеп 1 (5); детская могила (4). 1, 2, 5 — бронза; 3—4, 6 — железо; 7—8 — керамика

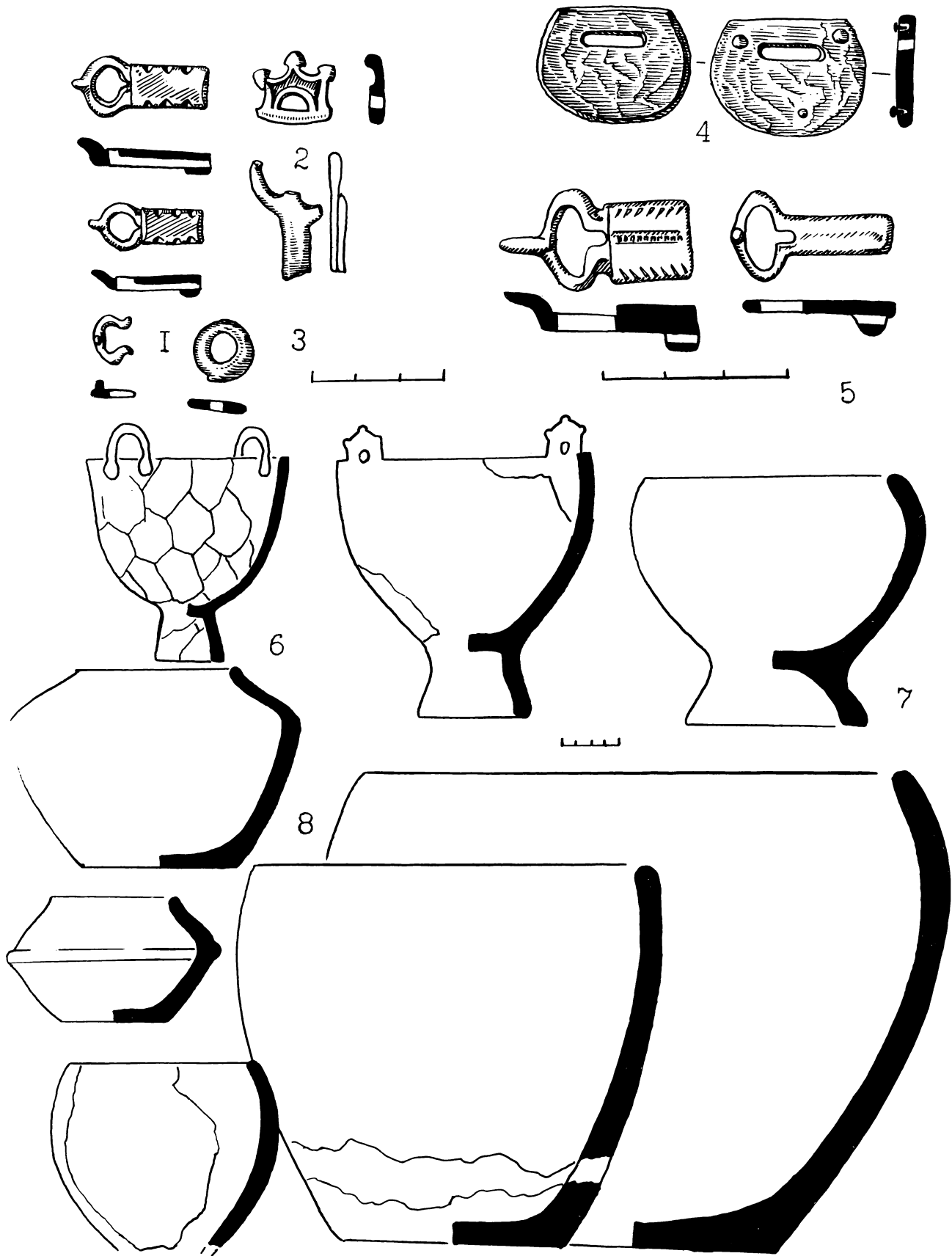

Таблица 10

Красная Грива. Общий план могильника (I); план восточной его части (II); план грунтового могильника (III); ряды раскопанных стел на восточной окраине могильника (IV, V)

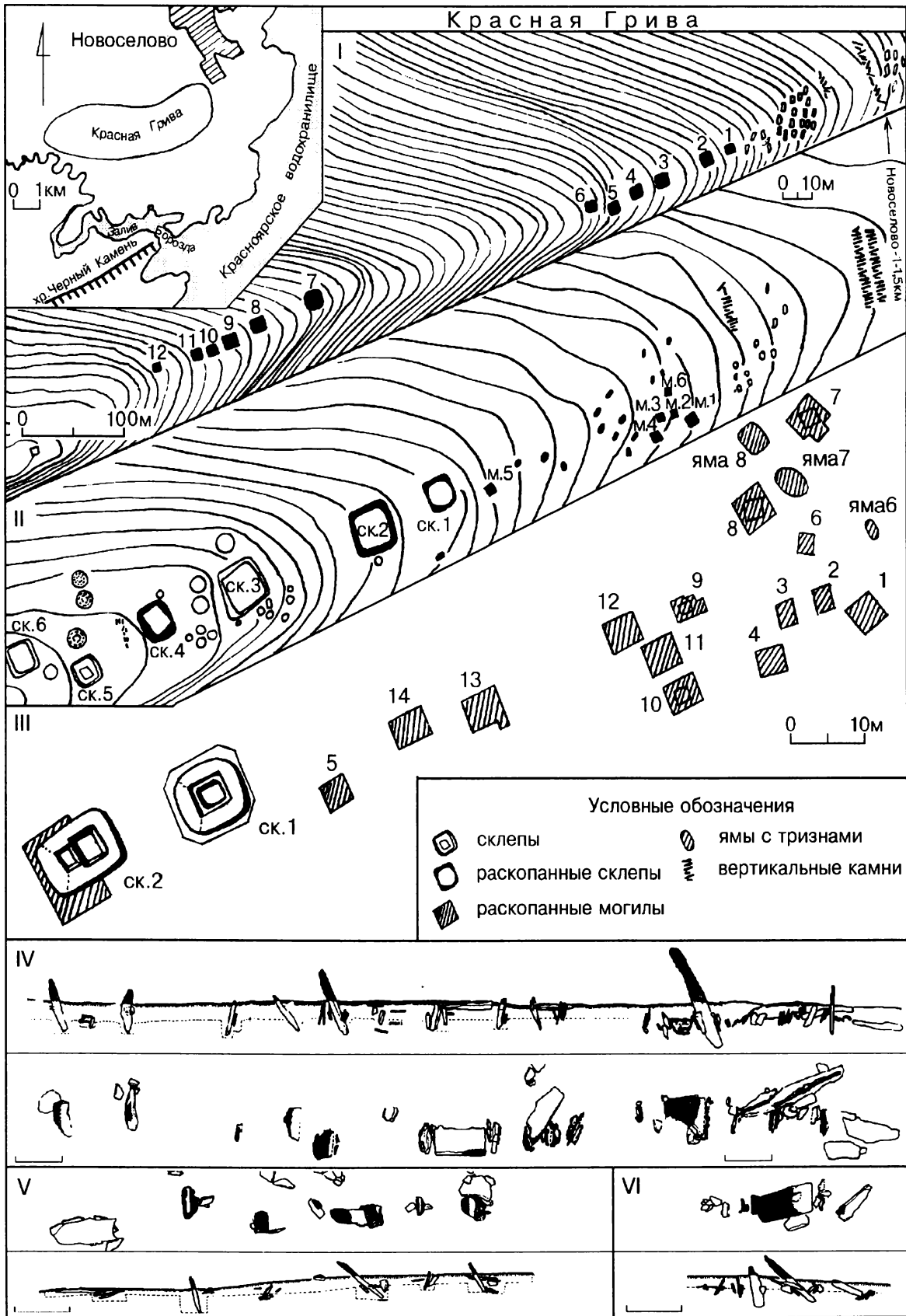
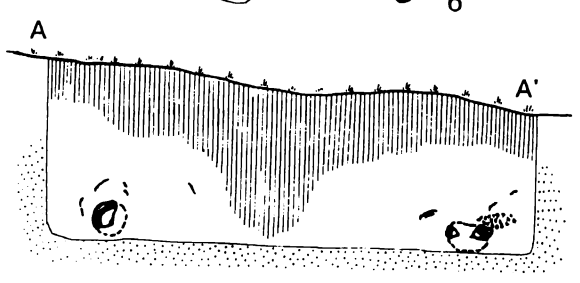
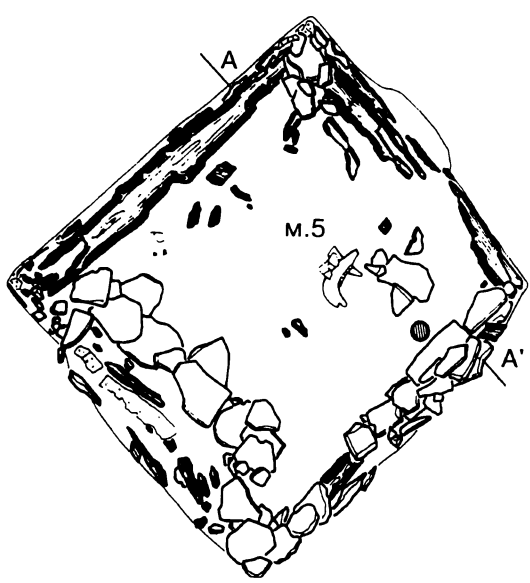
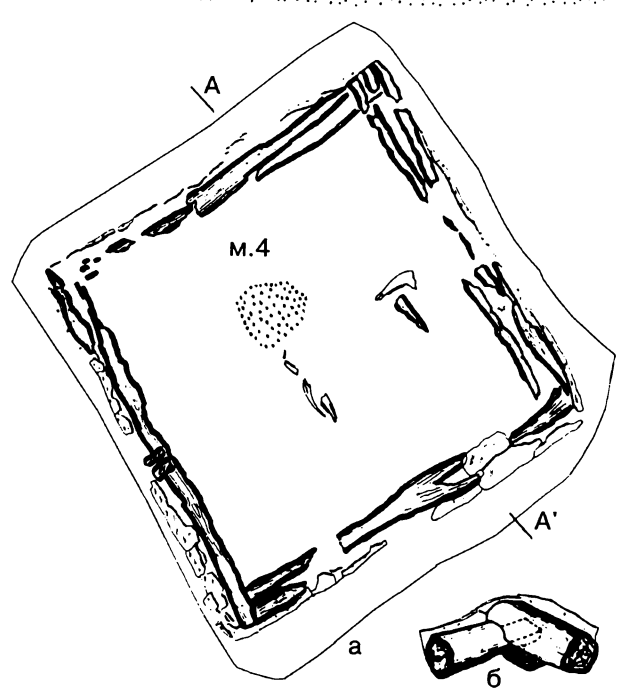
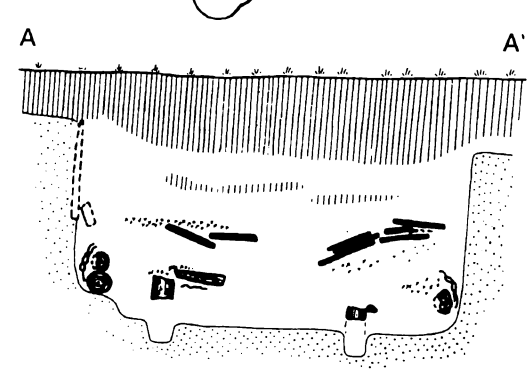
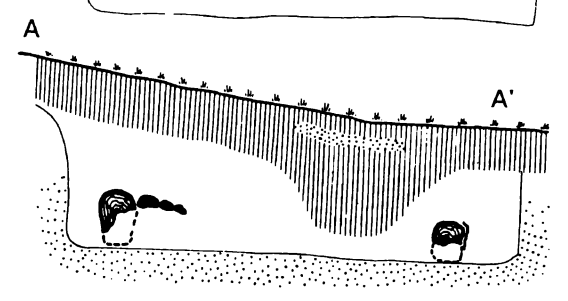
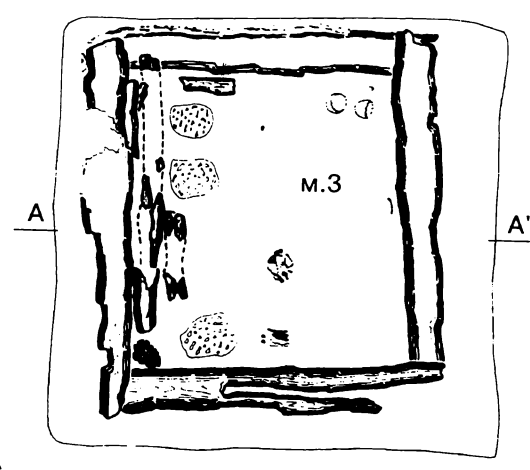
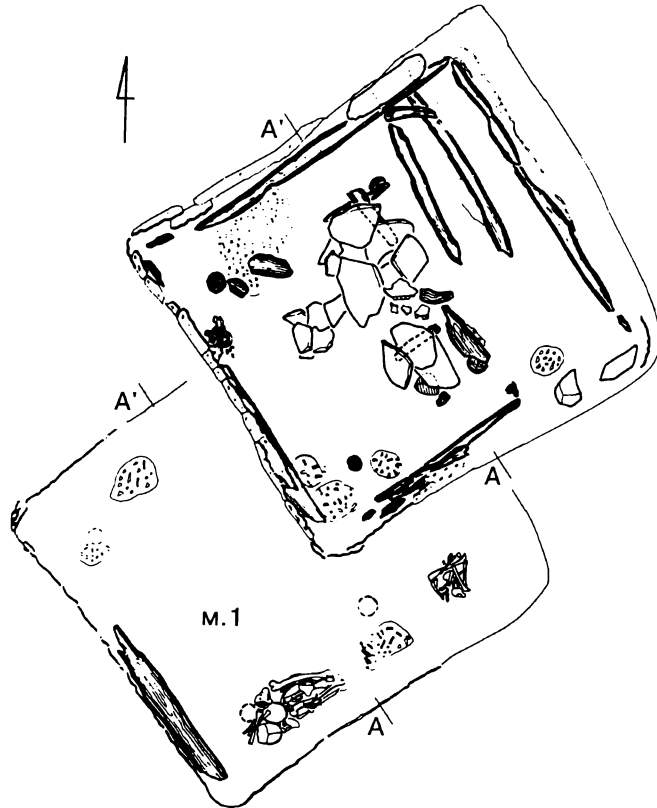

0 50cm

Таблица 11
Красная Грива: могилы 1, 3—5

КРАСНАЯ ГРИВА



Таблица 12
Красная Грива: могилы 7—12



Таблица 13
Красная Грива: могилы 11—14

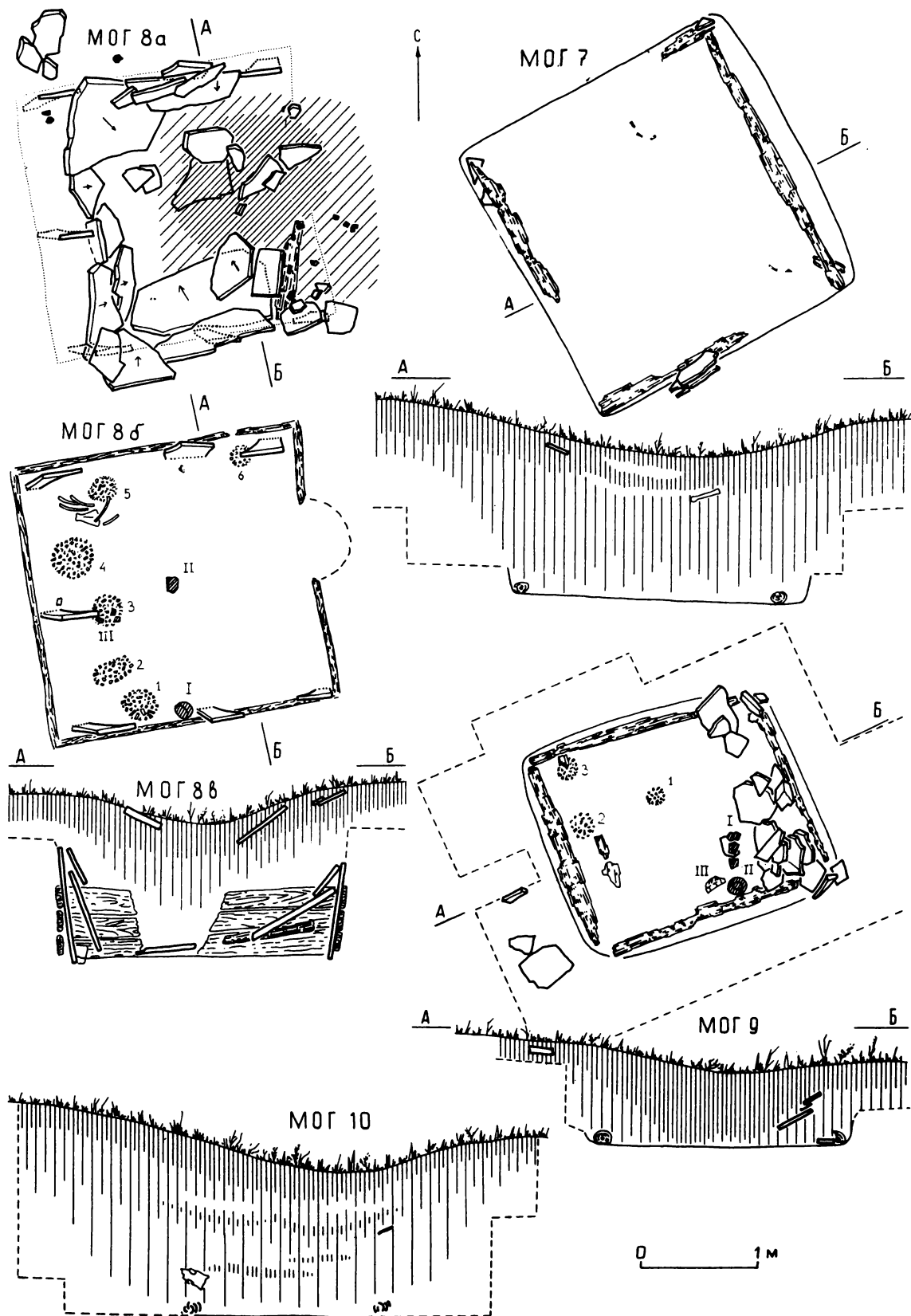

Таблица 14
Красная Грива: склеп 1

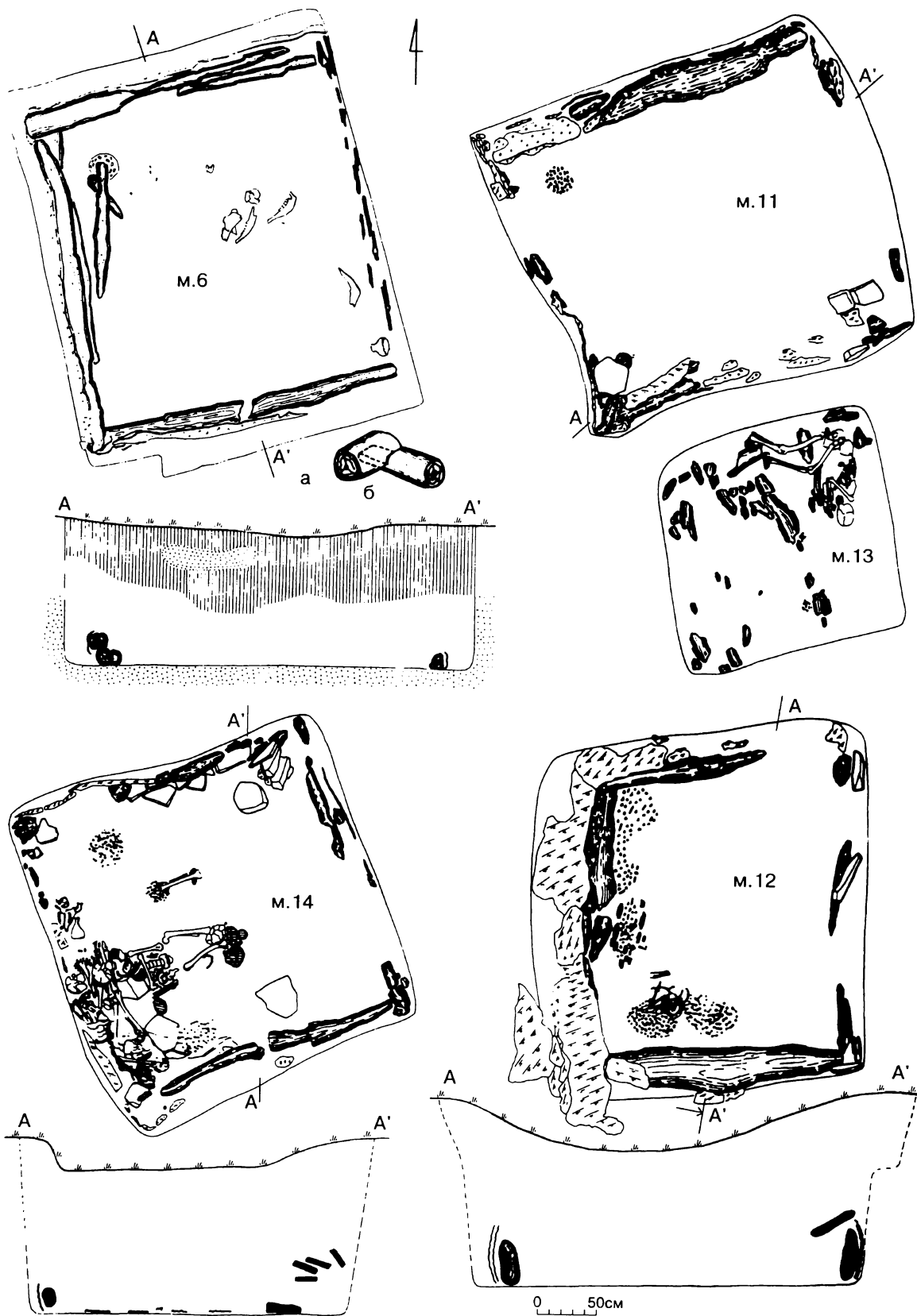

Таблица 15
Красная Грива: склеп 2

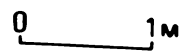
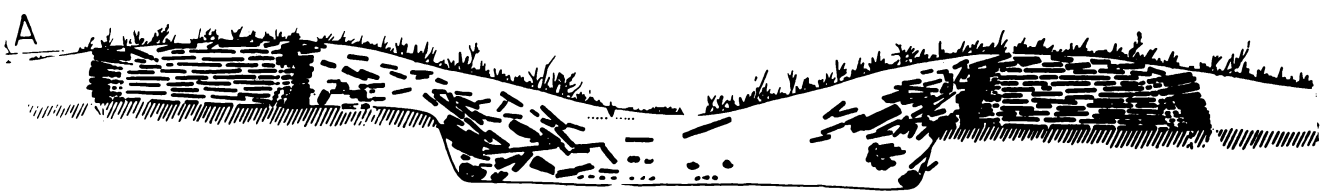
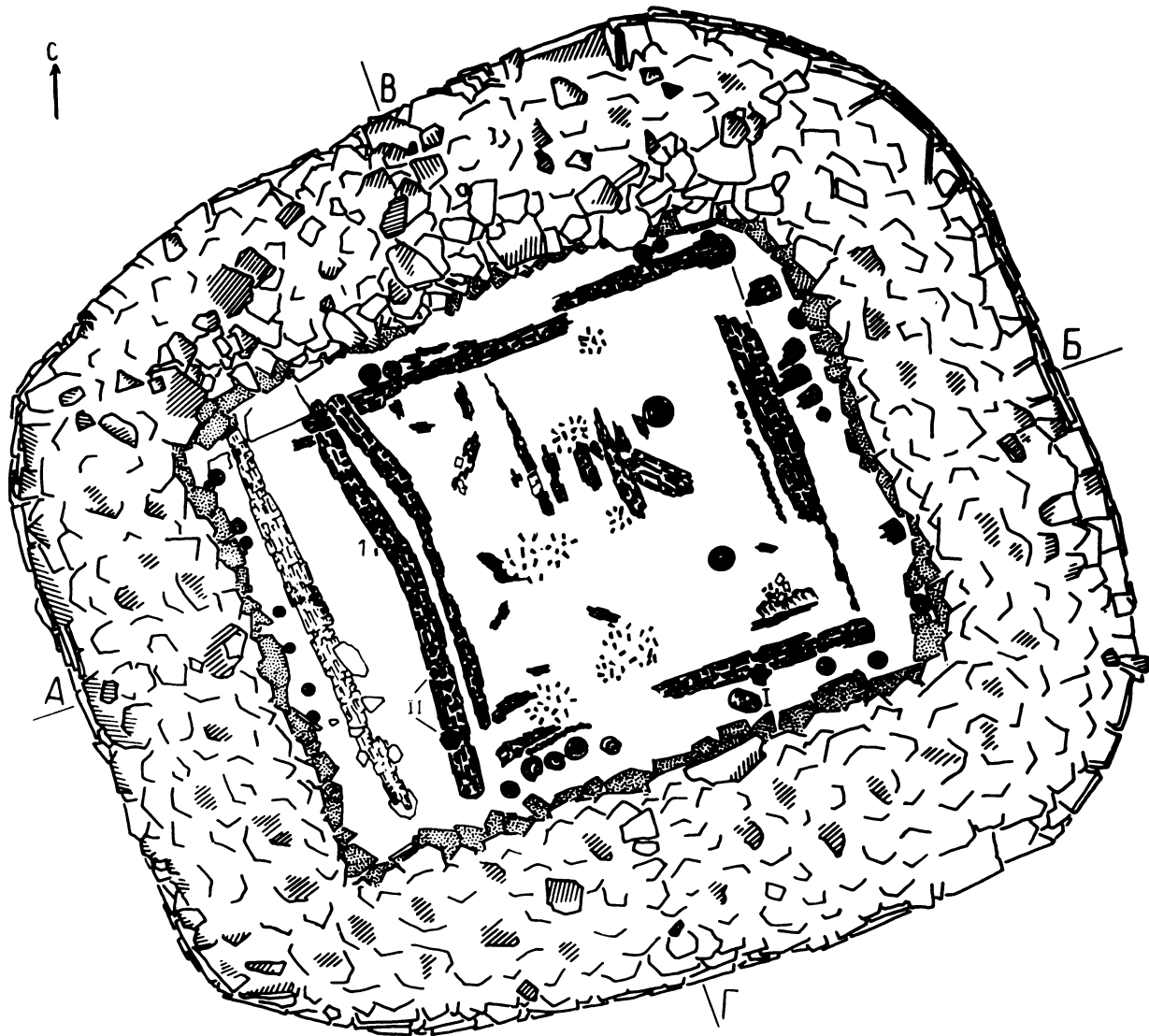

Таблица 16
Красная Грива: склеп 4

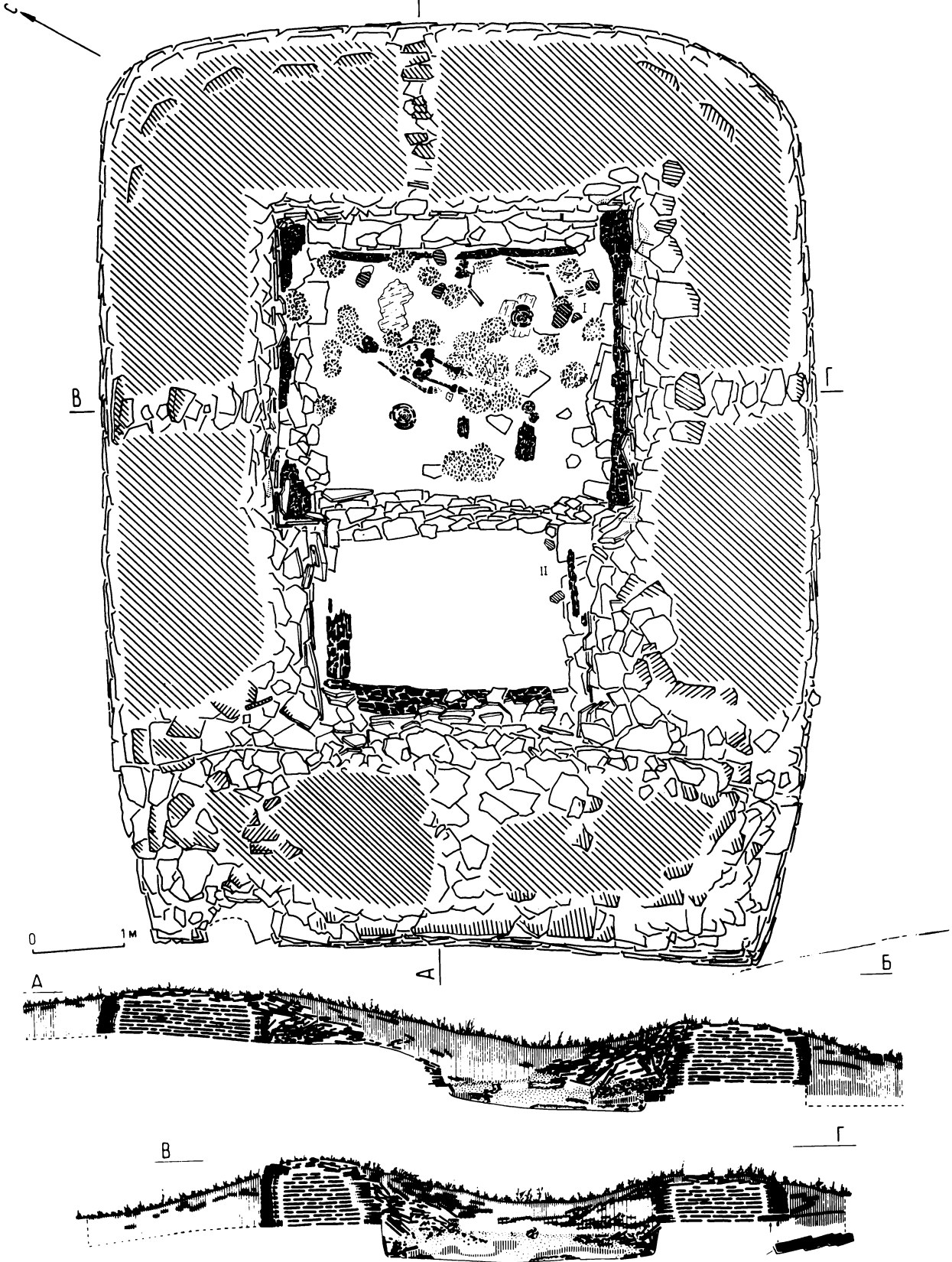

Таблица 17
Красная Грива: склепы после 1—2 лет раскопок (фото)

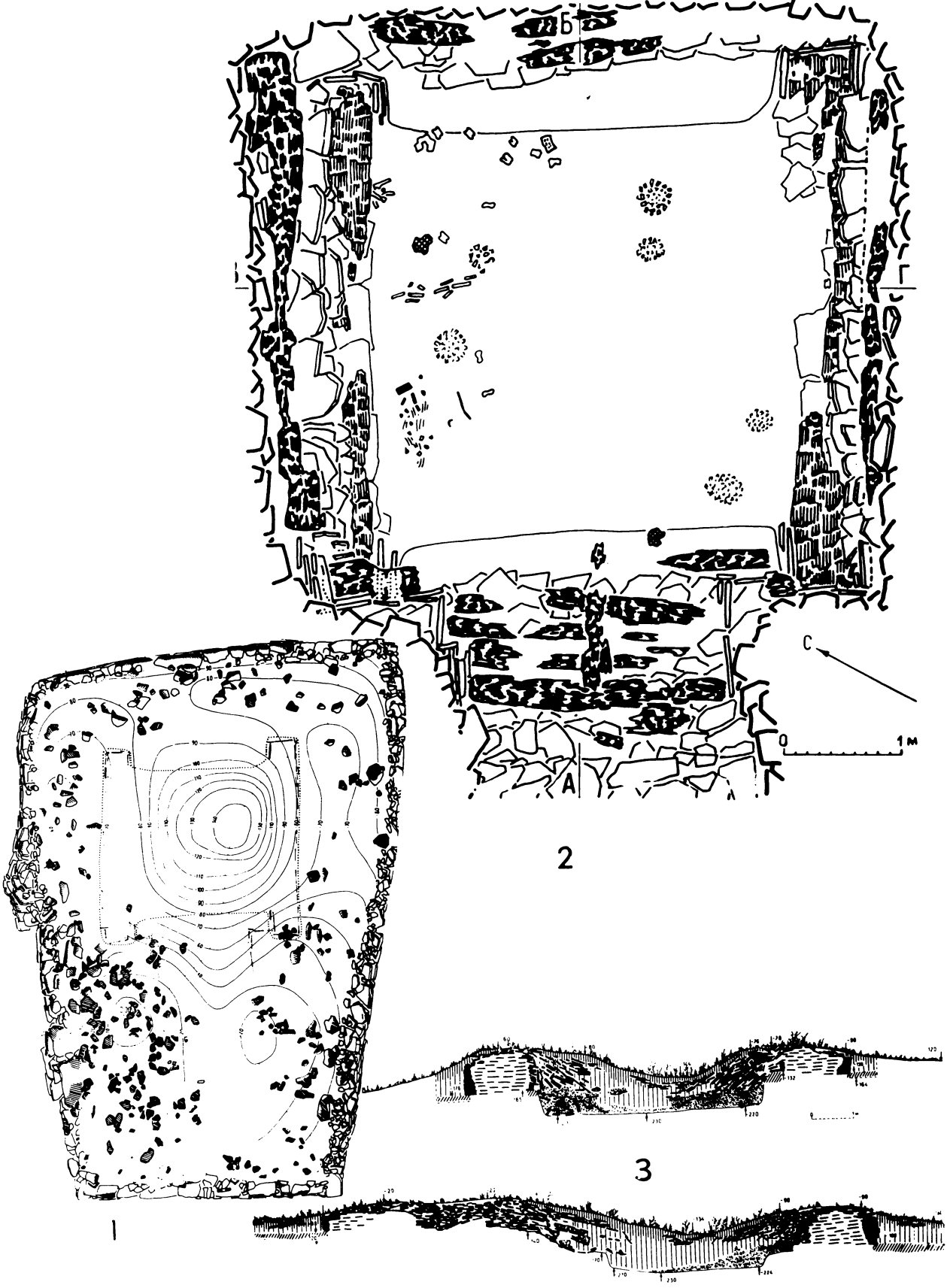

Таблица 18

Красная Грива. Керамика: м. 1 (2, 15, 16); м. 3 (3, 6); м. 4 (15); м. 5 (7); м. 6 (4); м. 9 (1, 8, 14); м. 11 (10); м. 12 (11); м. 14 (12, 13); склеп 1 (18); склеп 2 (19); склеп 4 (20); помин (17)

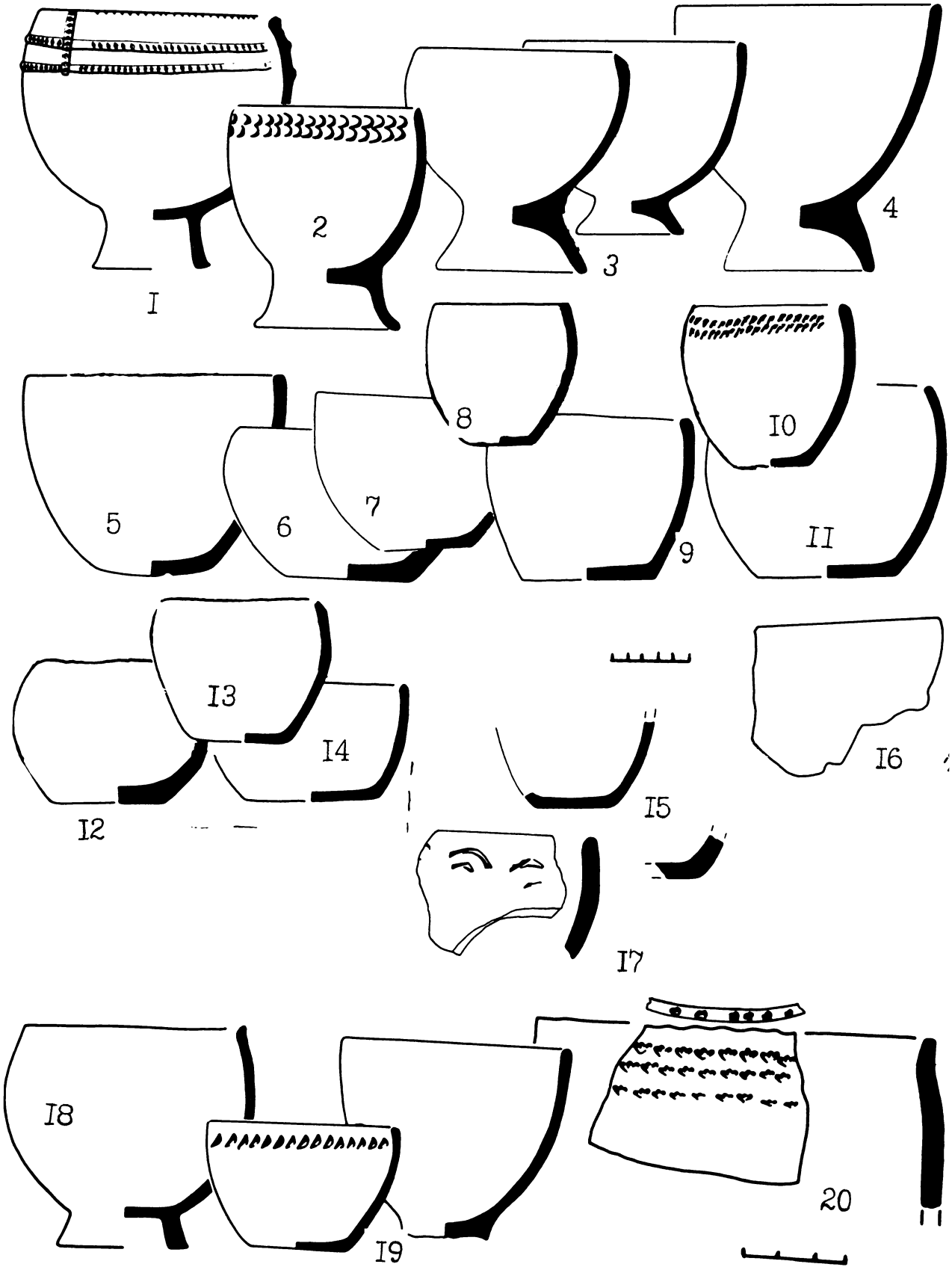

Таблица 19

Мысок: план могильника (I) и ряды раскопанных стел (II). Терский: план могильника (III)



Таблица 20
 Мысок: могилы 1, 5, 8, 10

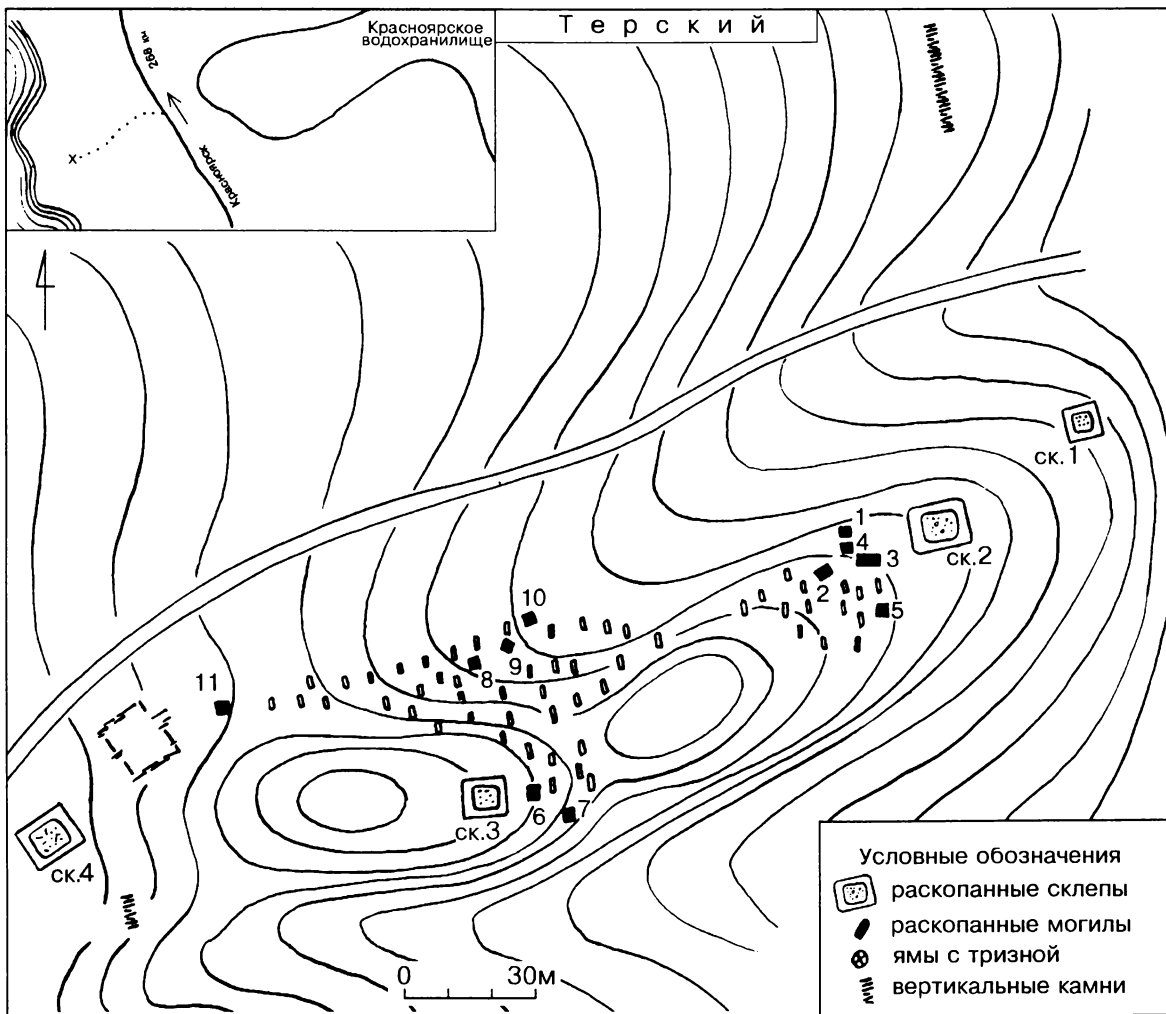
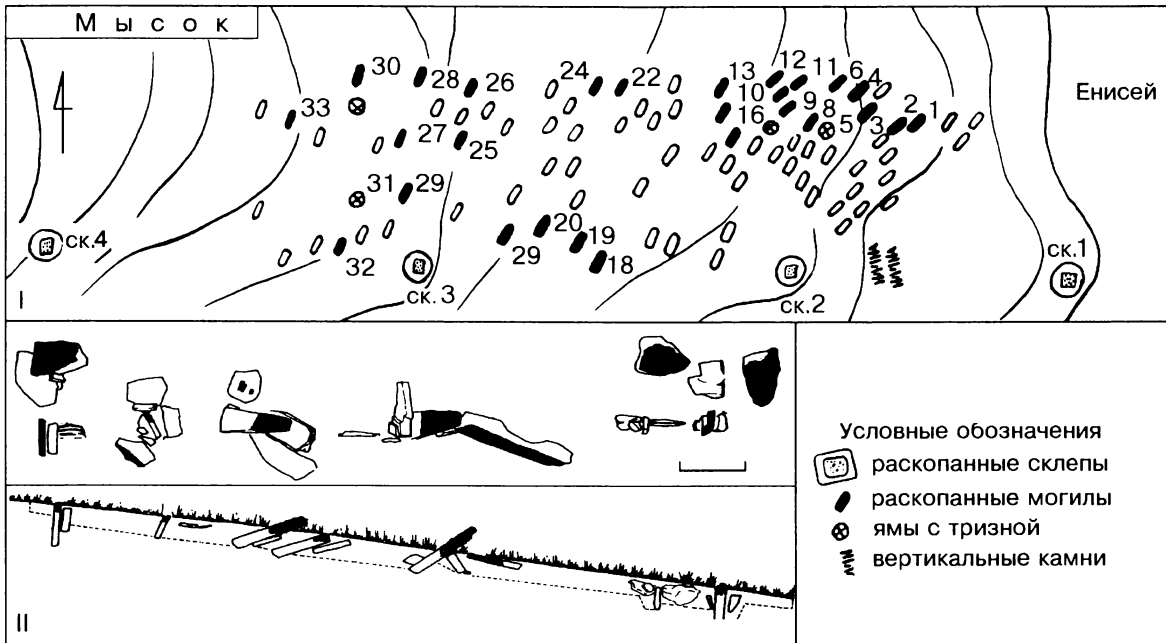

0 50cm

Таблица 21
Мысок: могилы 11-12, 15, 17-18

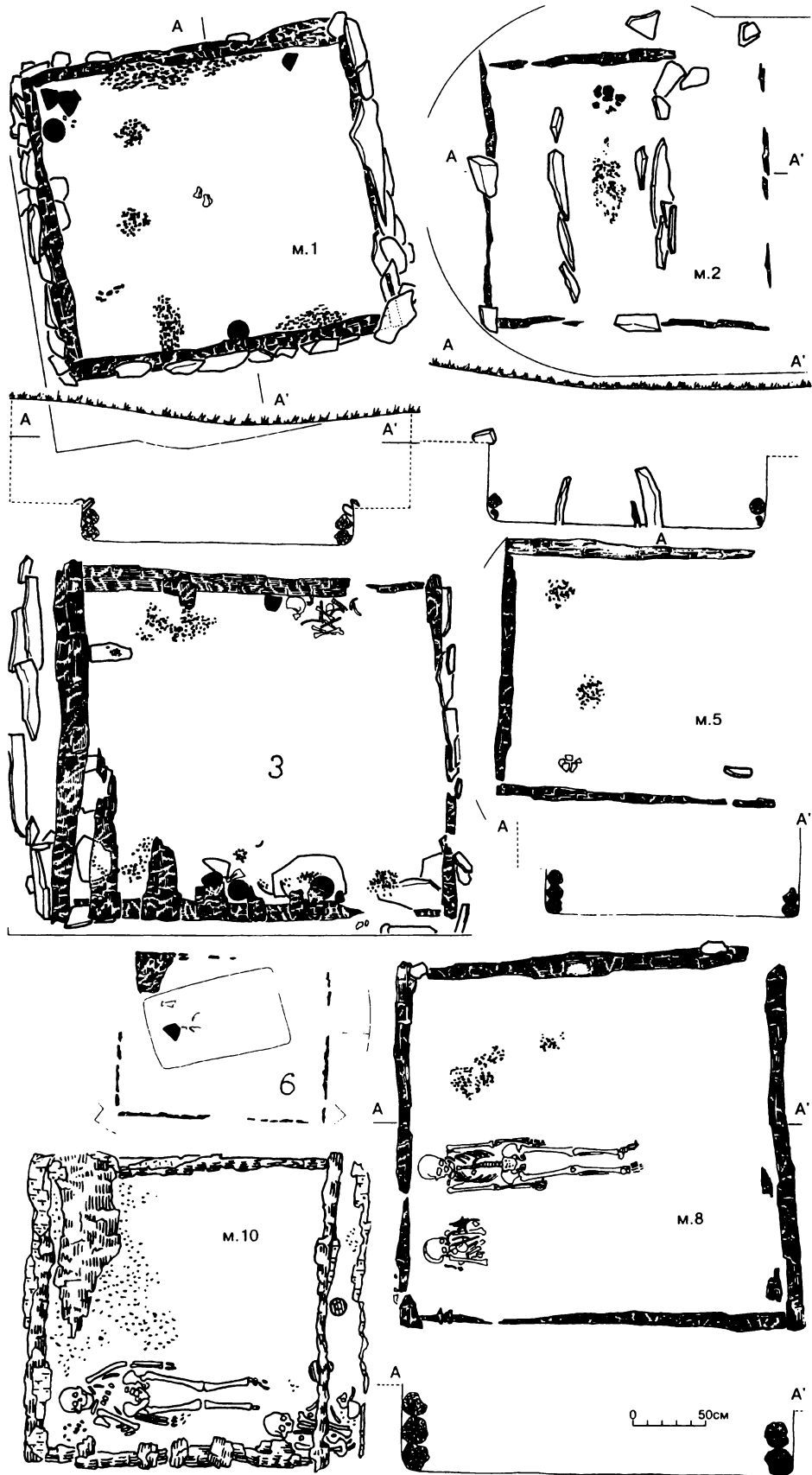
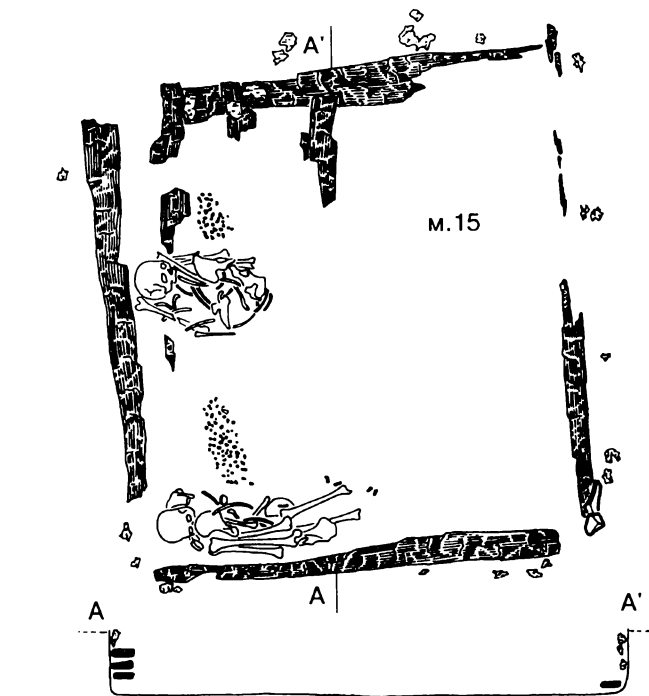
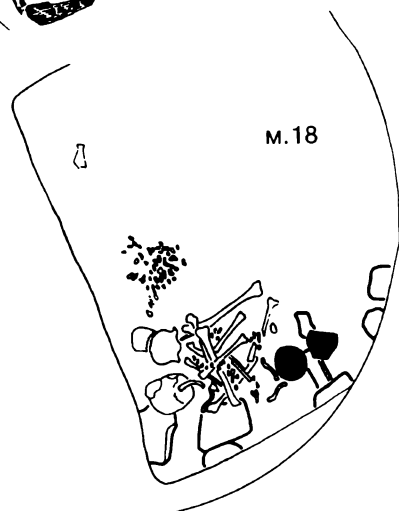
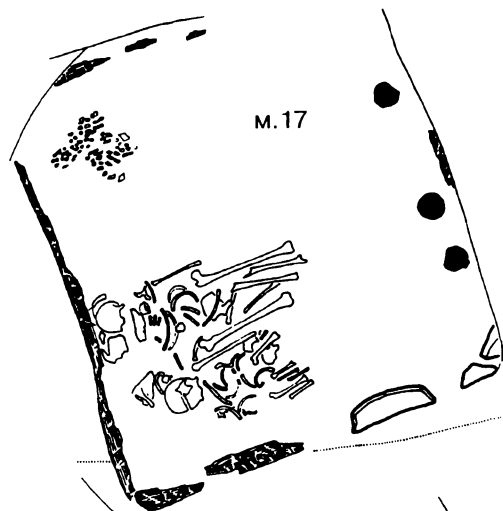
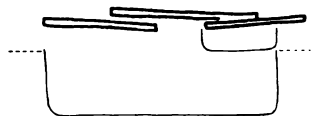
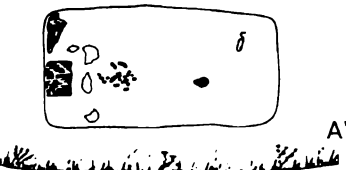
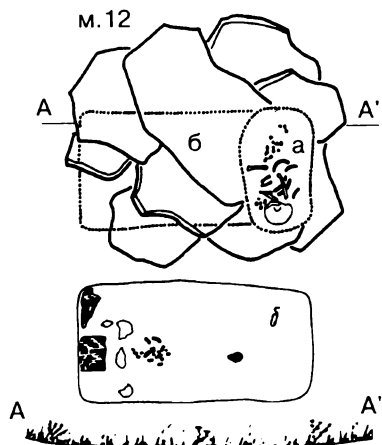
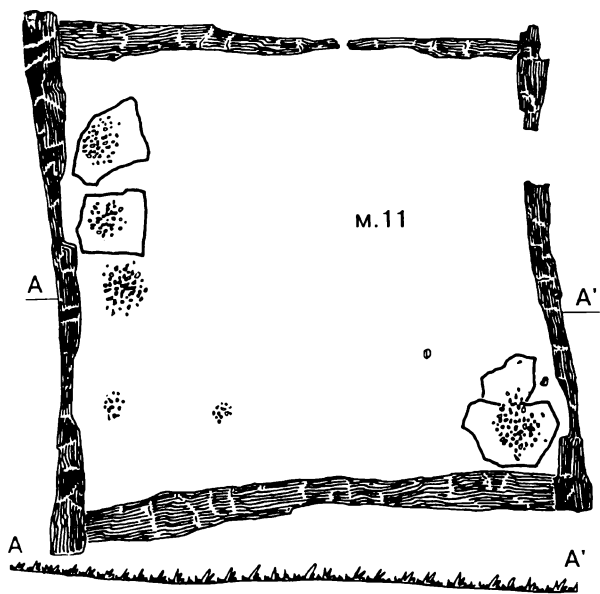

Таблица 22
 Мысок: могилы 19—21, 23



Таблица 23
 Мысок: могилы 24, 26—28, 33

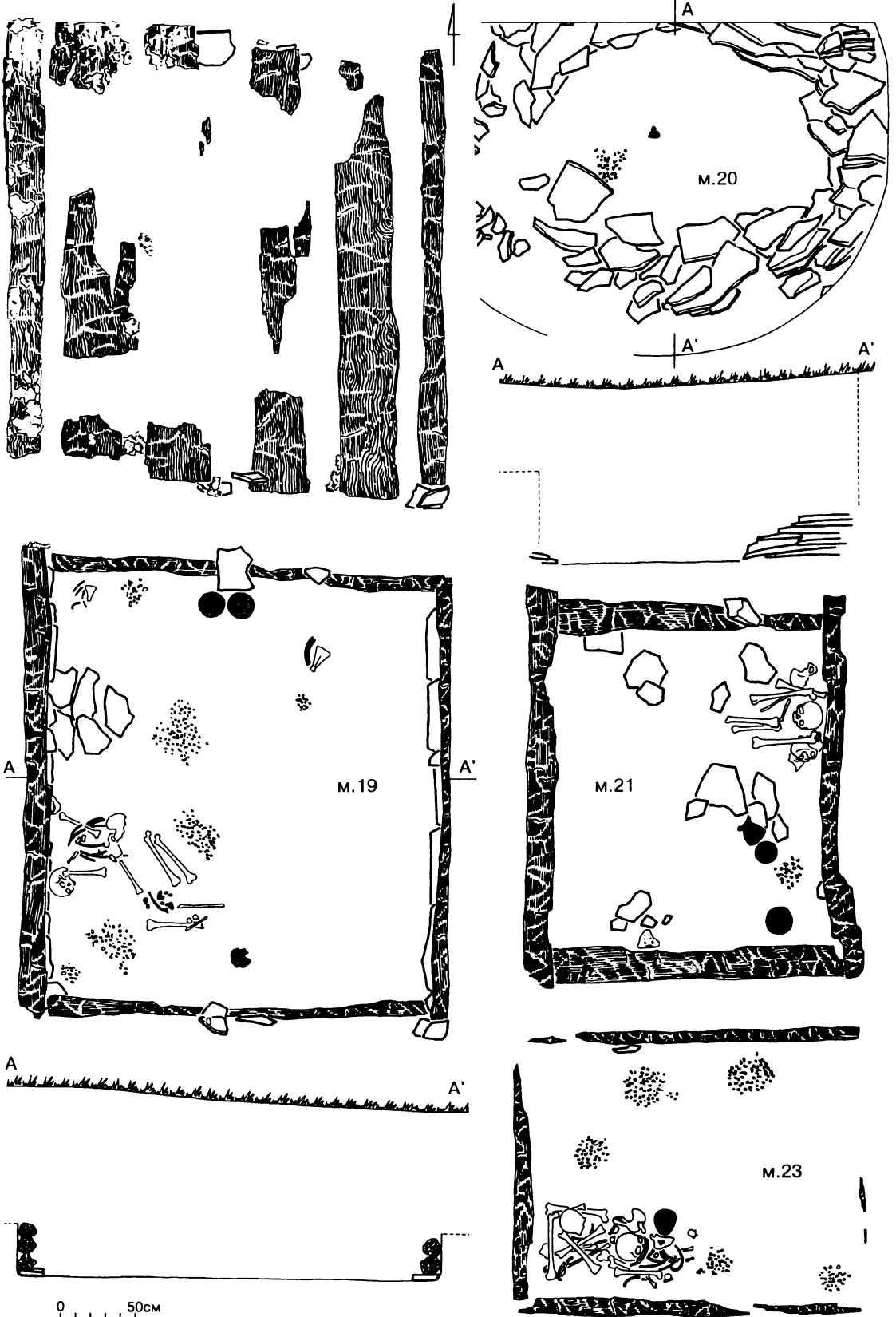

Таблица 24

Мысок. Керамика: м. 1 (7, 18, 20, 25, 31, 34); м. 2 (42); м. 3 (17, 29, 39, 41, 42); м. 4 (9, 13, 28); м. 5 (45); м. 6 (40); м. 10 (14, 33); м. 17 (1, 3, 11, 24); м. 18 (5, 6, 19, 44); м. 19 (21, 23, 26, 35); м. 21 (2, 16, 30); м. 23 (27); м. 24 (15, 22); м. 26 (8, 10); м. 27 (12, 32); м. 28 (36—38); м. 33 (4)

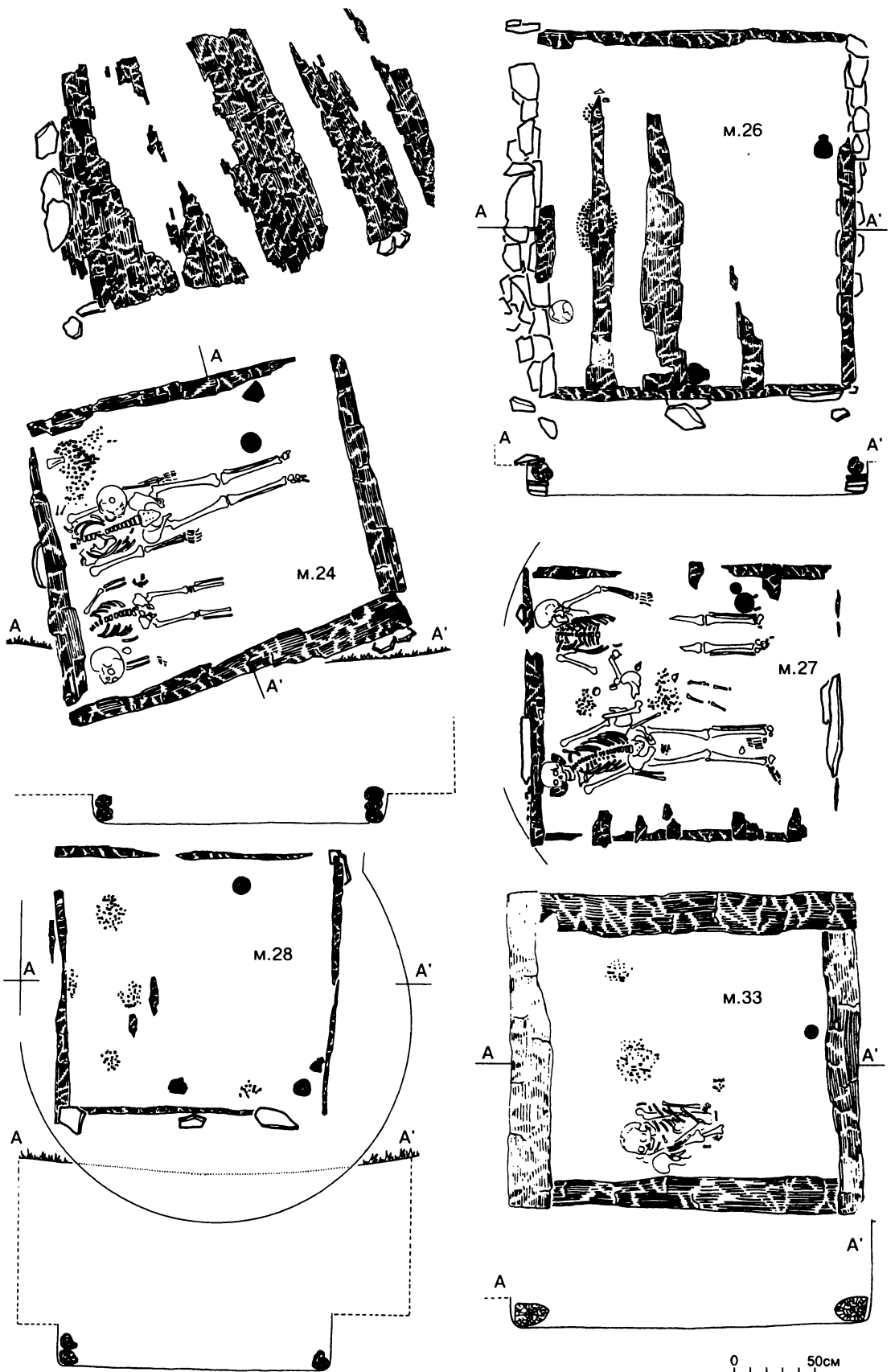

Таблица 25
 Мысок: склеп 1 (общий вид и дно)

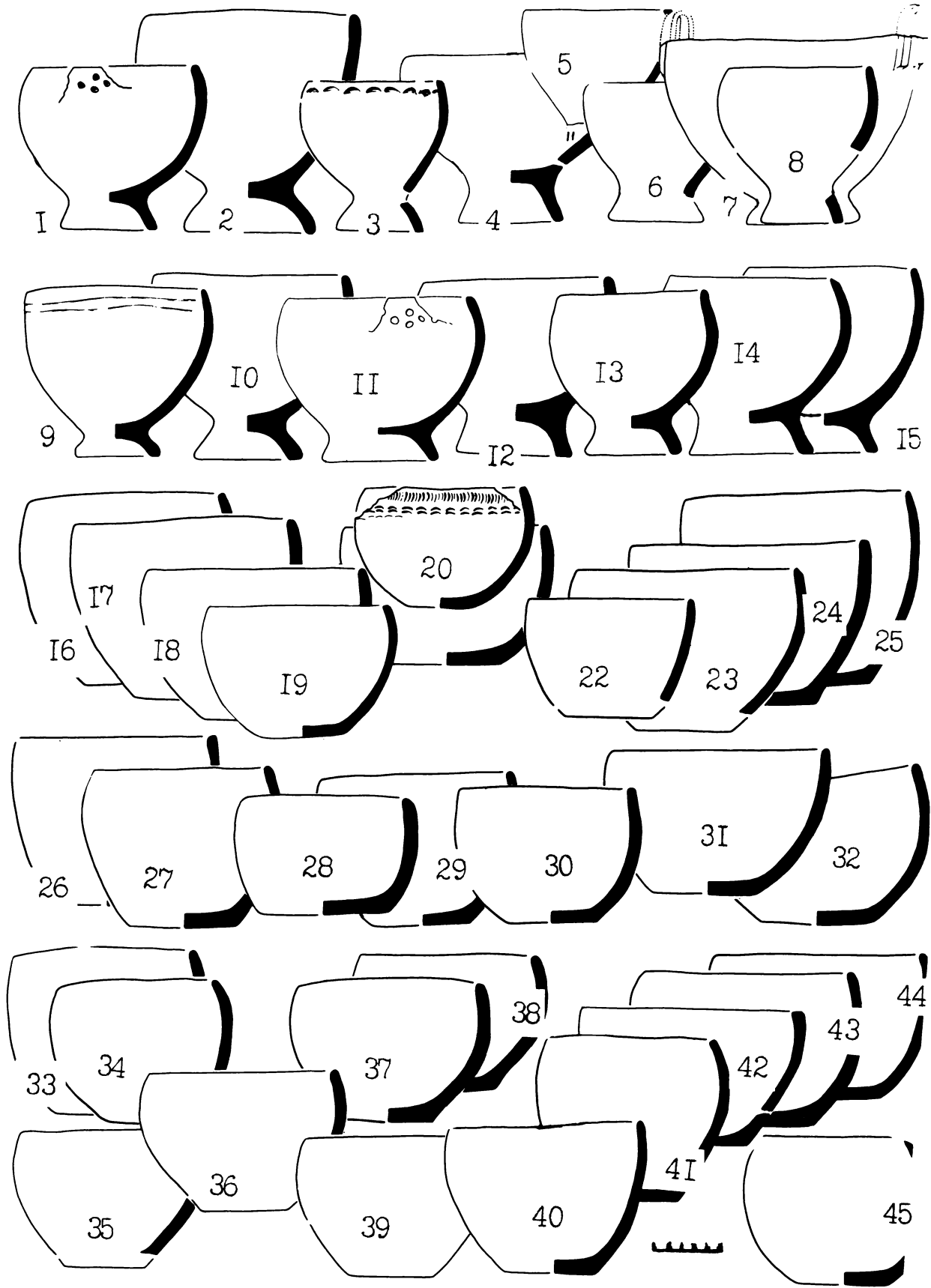

Таблица 26
Мысок: склепы 2—3

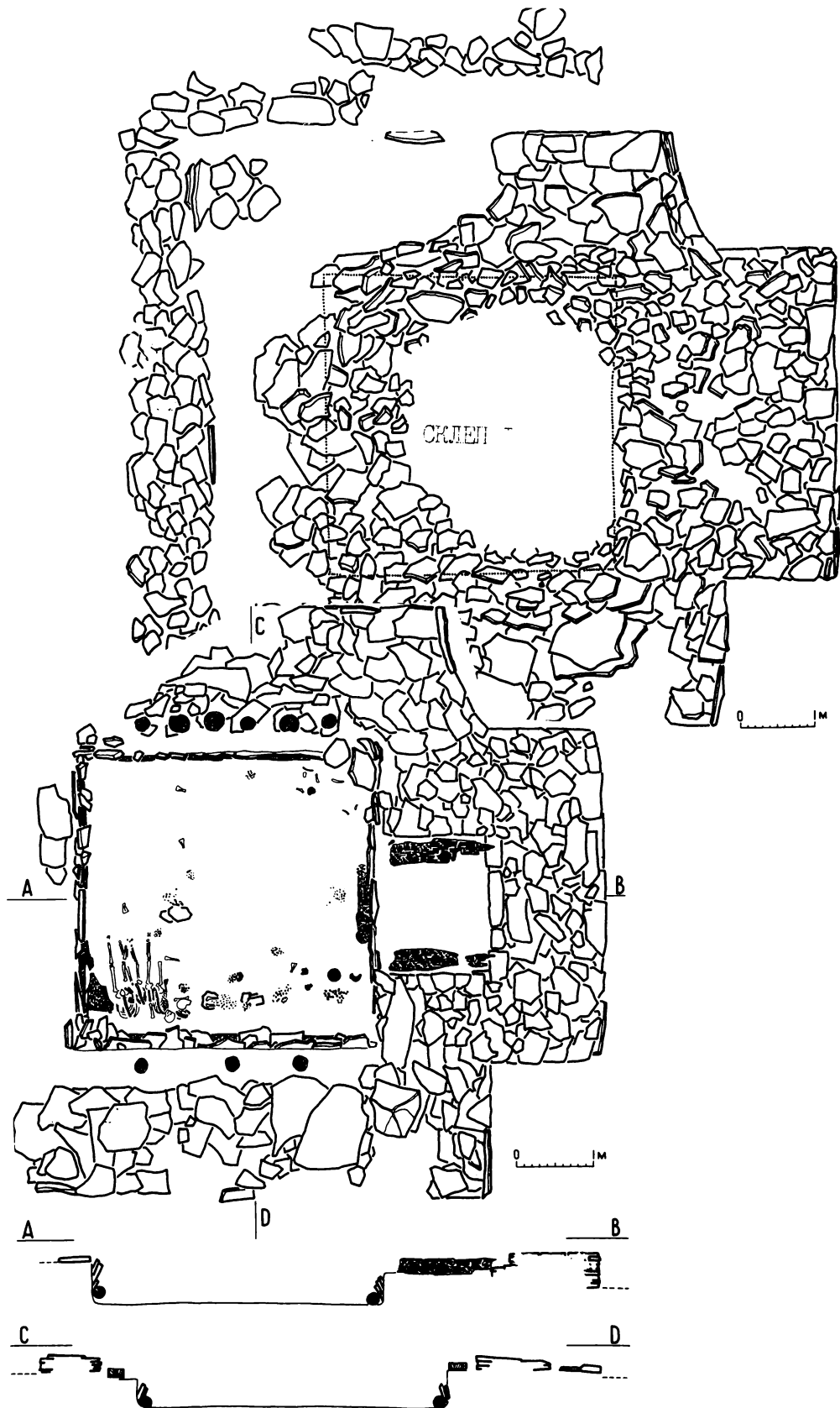

Таблица 27

Мысок. Скупел 4. Керамика: скупел 1 (1—5); скупел 3 (9); скупел 4 (6—8)

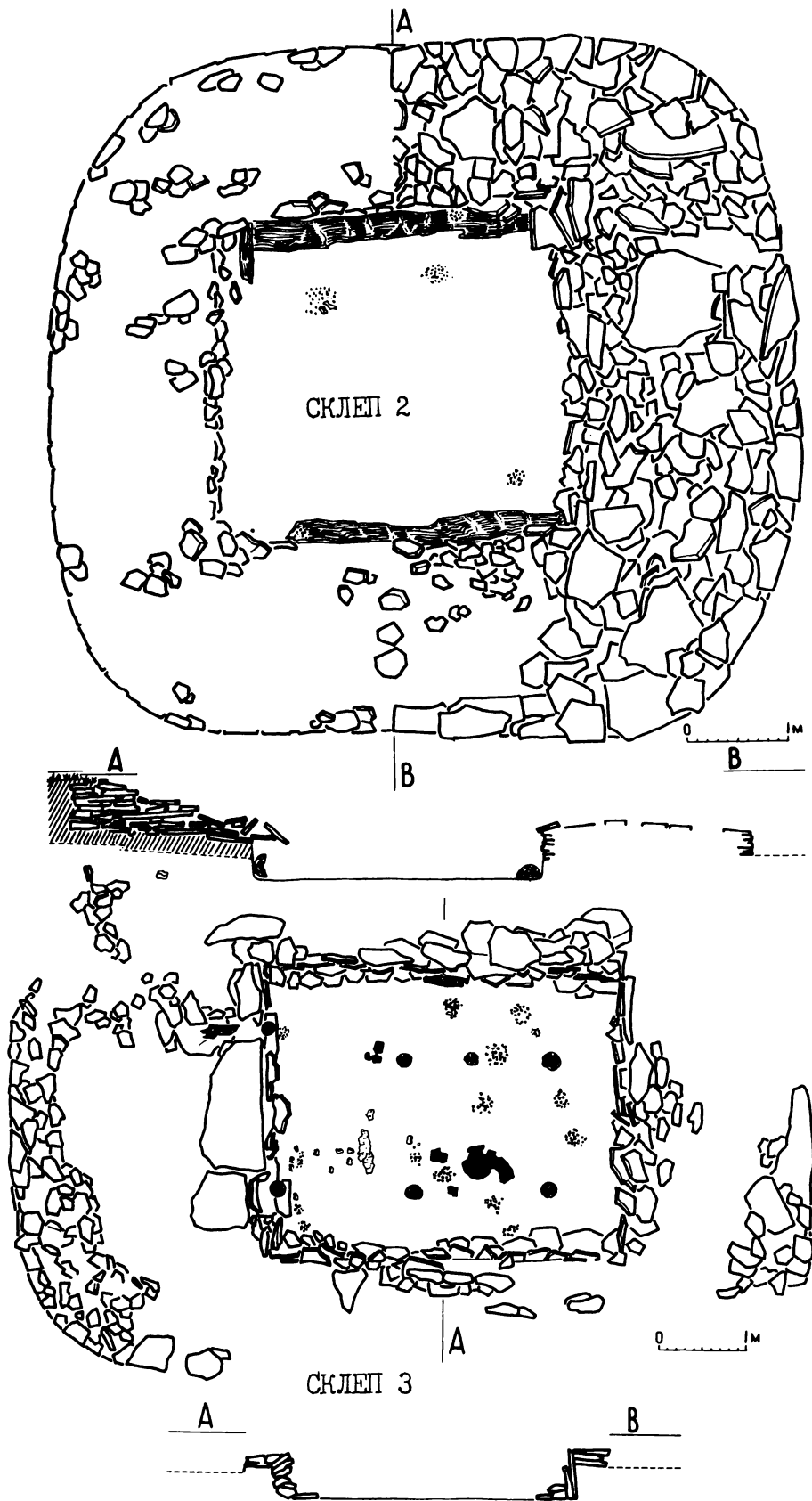

Таблица 28
Терский: могилы 1—4

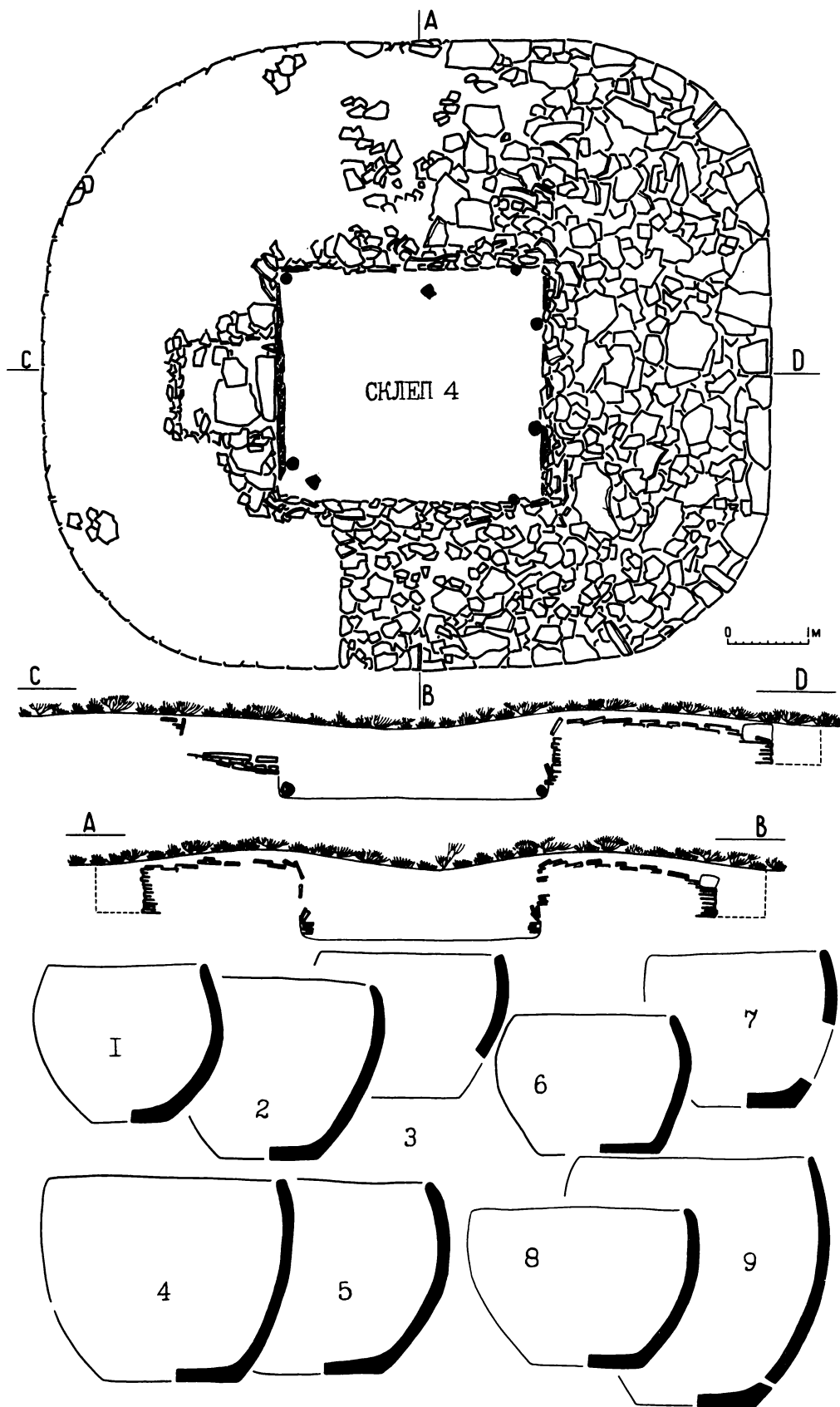

0 50cm

Таблица 29
Терский: могилы 5—6

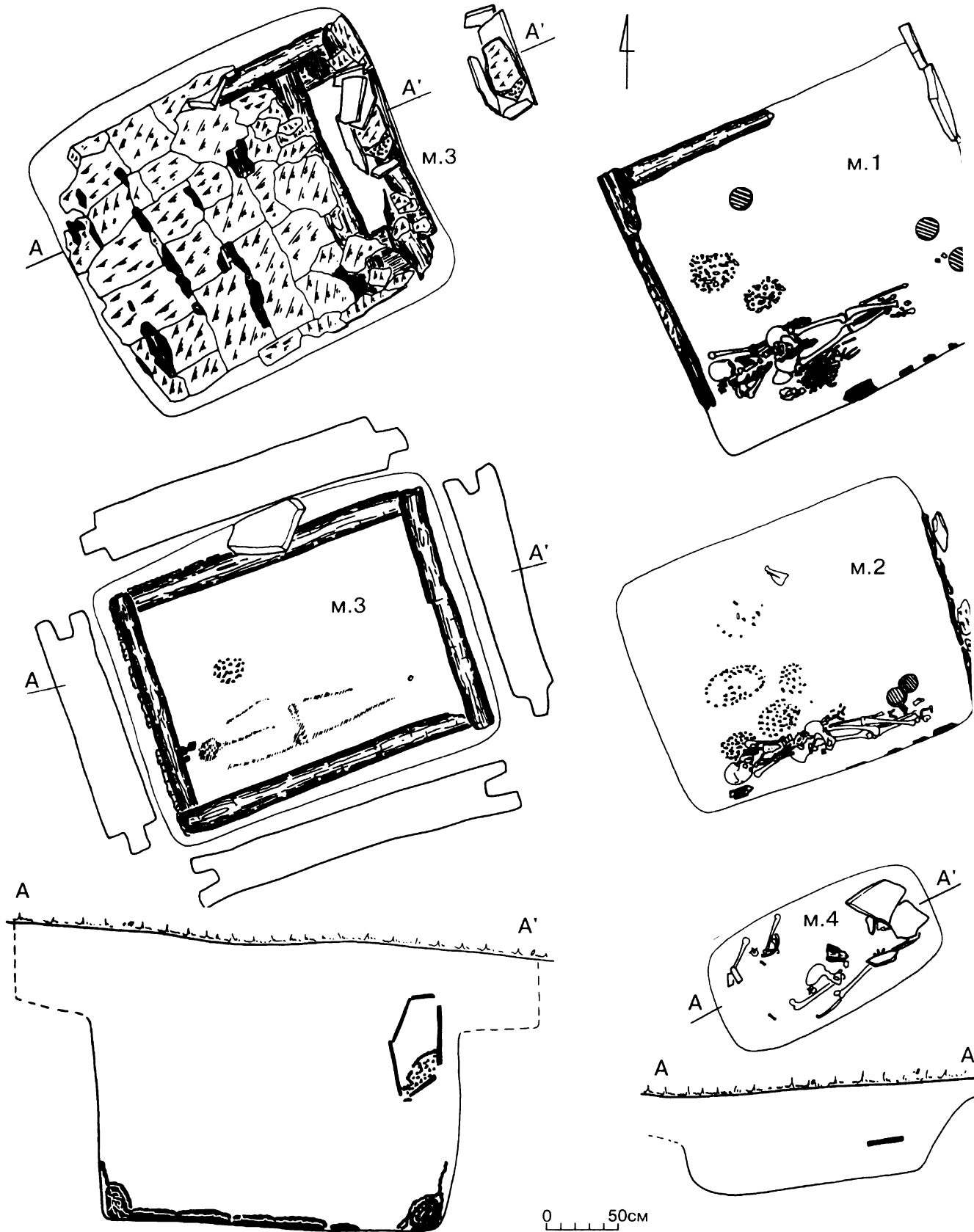
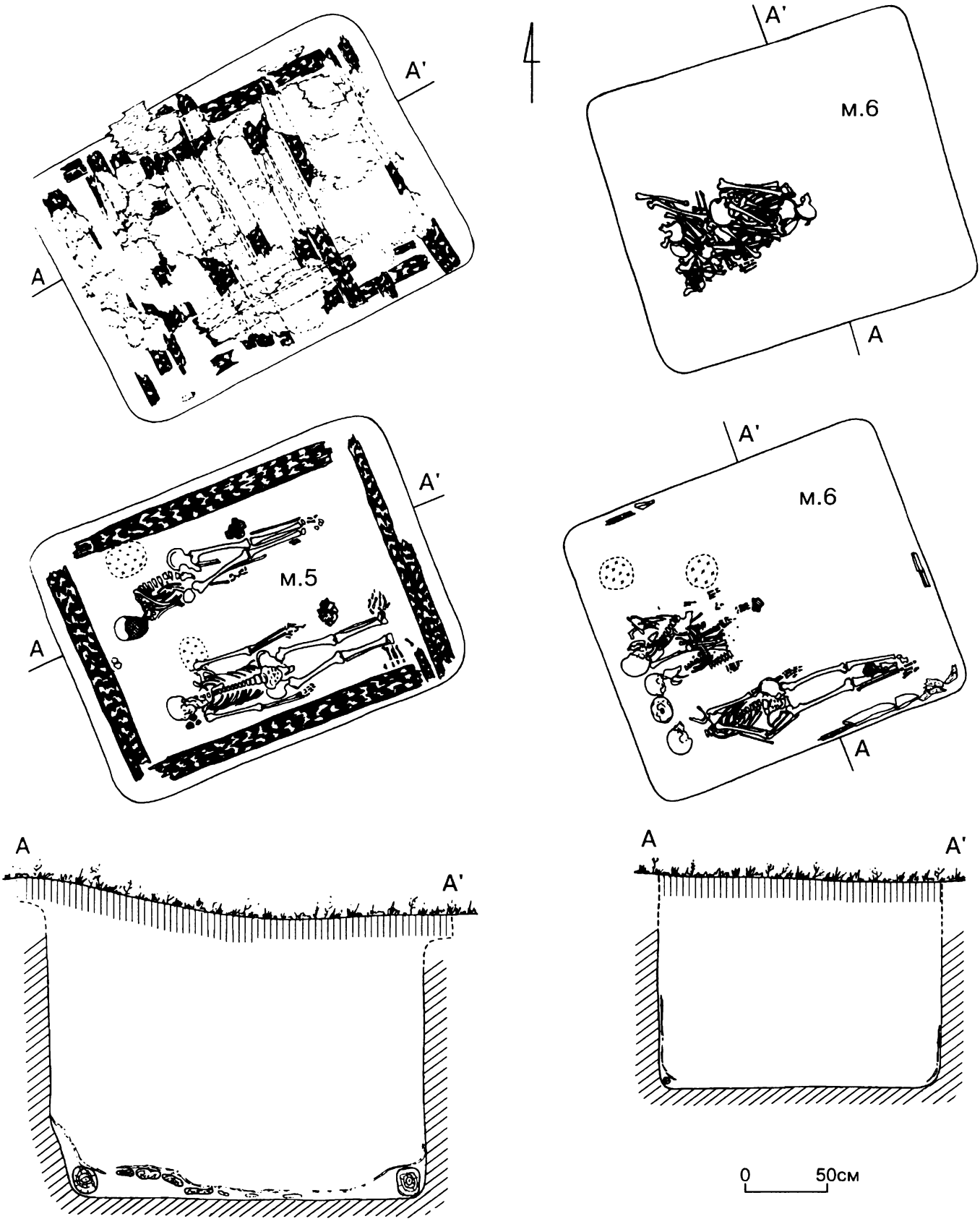
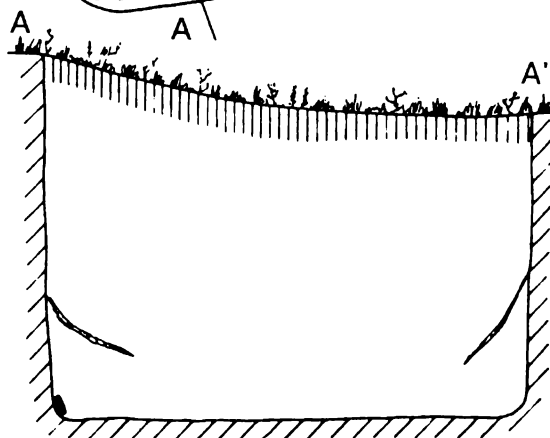
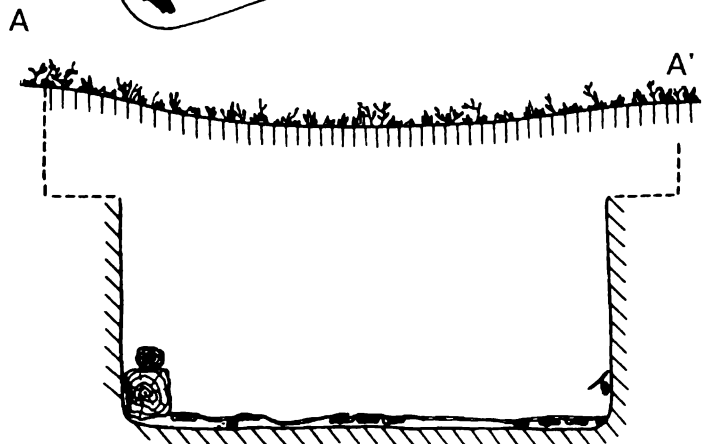
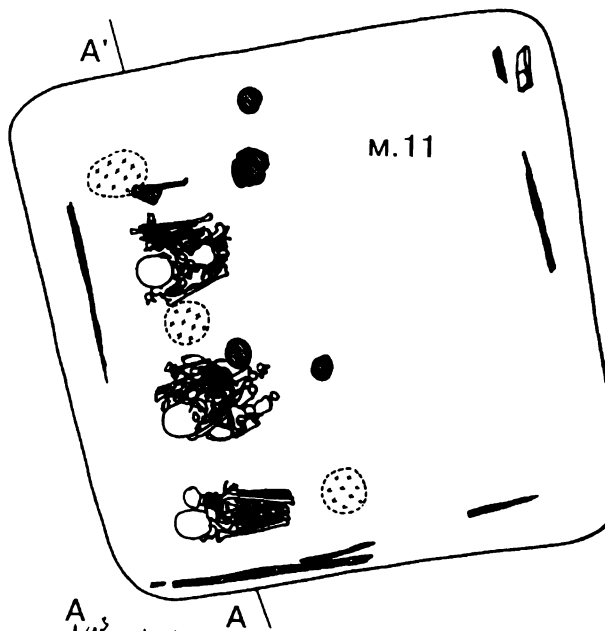
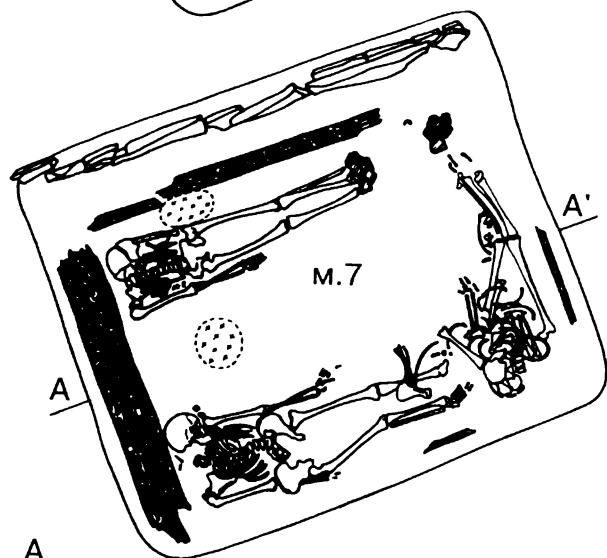
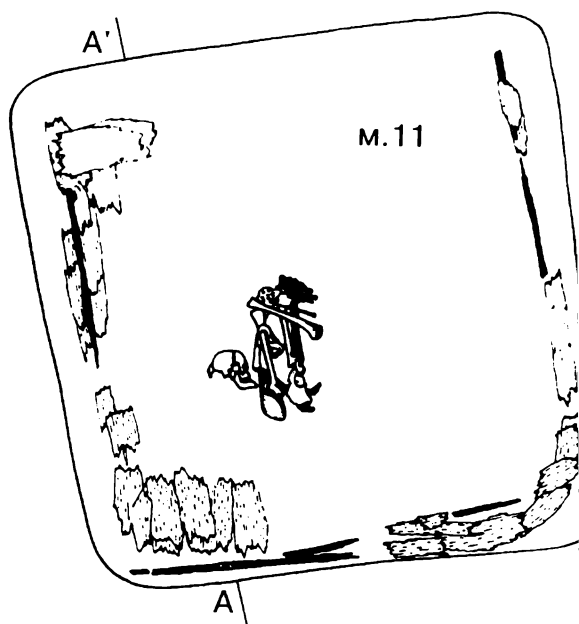
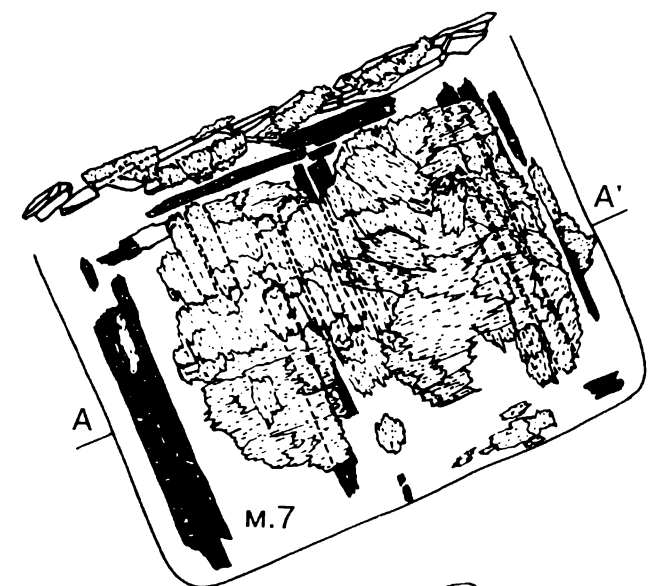

0 50cm

Таблица 30
Терский: могилы 8—10



Таблица 31
Терский: могилы 7, 11



Таблица 32

Терский: склеп 1 (1, 3); склеп 2 (4); склеп 3 (2)

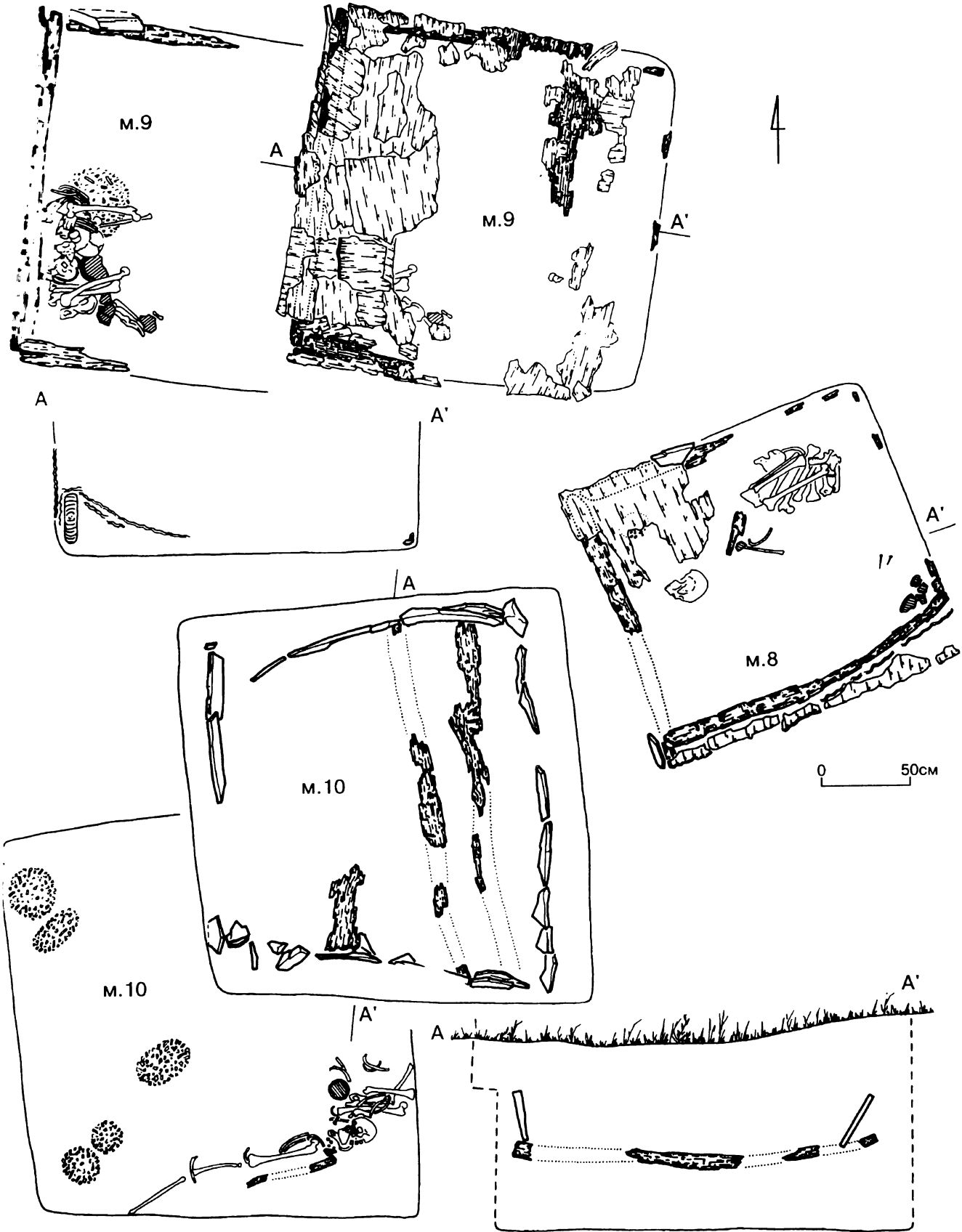

Таблица 33
Терский: склеп 4

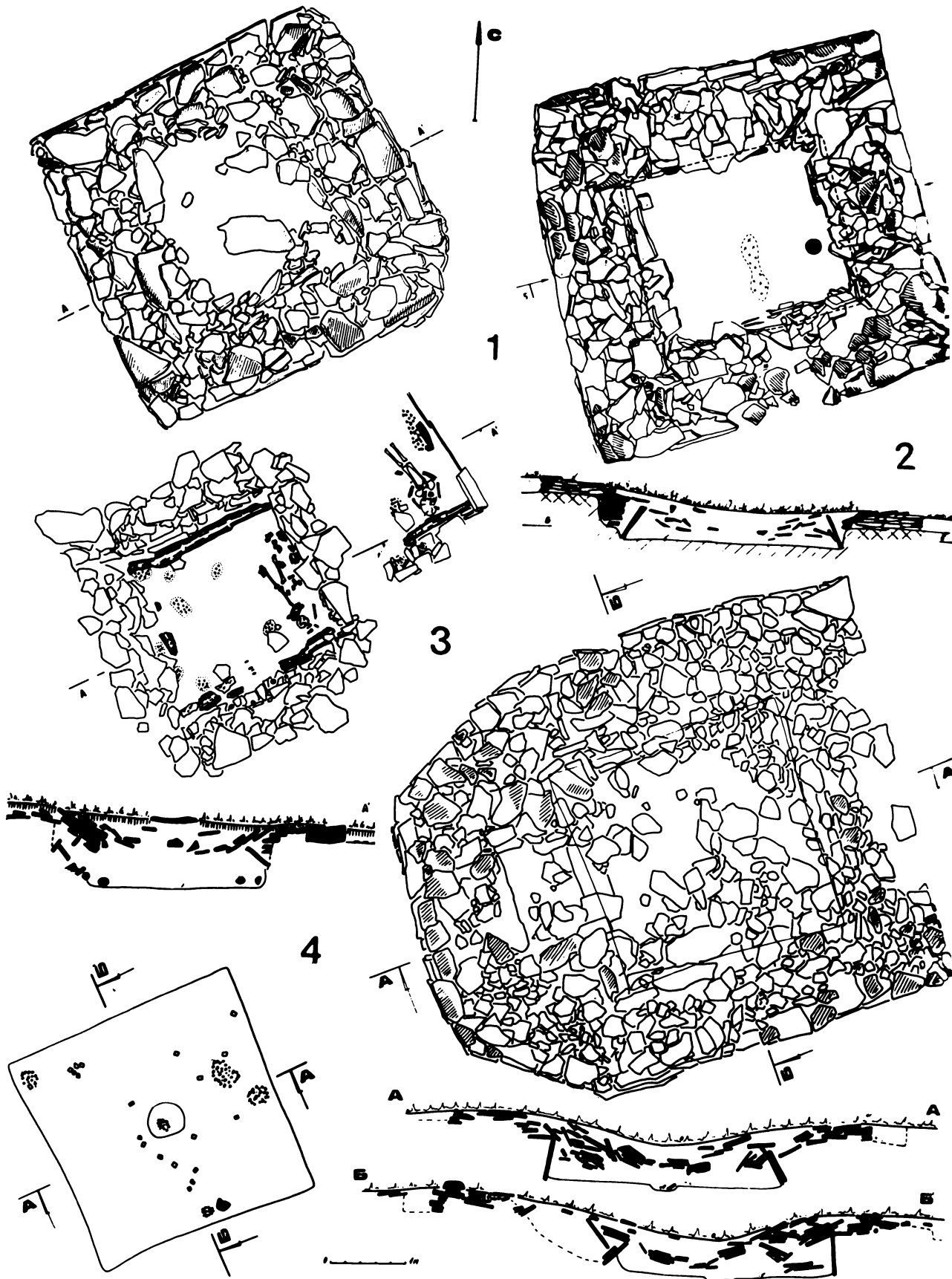

Таблица 34

Терский. Керамика из могил (I): м. 1 (13, 14); м. 2 (8, 12); м. 3 (11); м. 5 (5, 15); м. 6 (16); м. 7 (4, 7); м. 8 (6); м. 9 (10, 17); м. 10 (18); м. 11 (1—3, 9). Керамика из склепов (II): склеп 1 (1, 4); склеп 2 (5, 7); склеп 3 (2); склеп 4 (3, 6, 8)

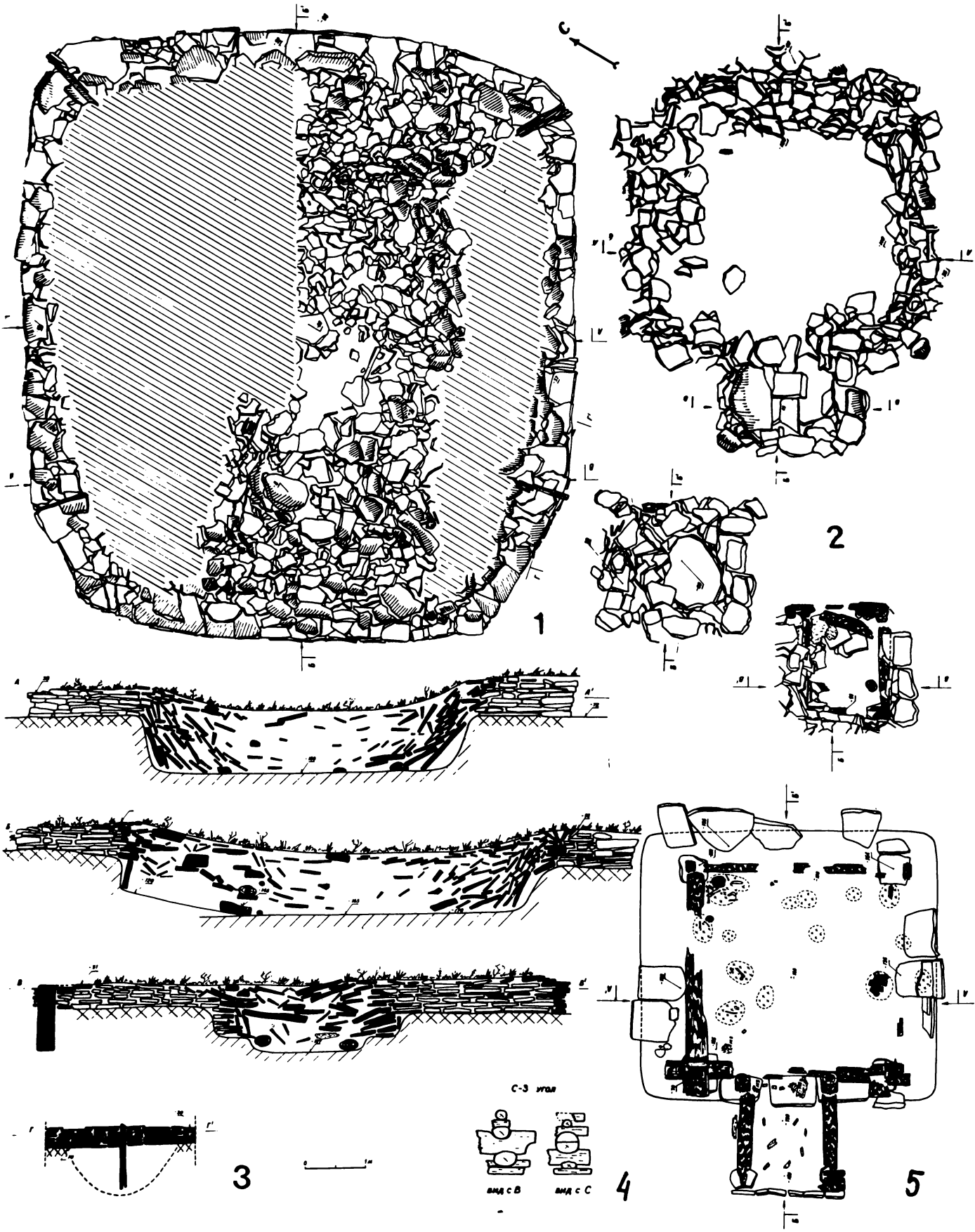

Таблица 35
Новая Черная IV, Новая Черная V, Таштык: планы могильников

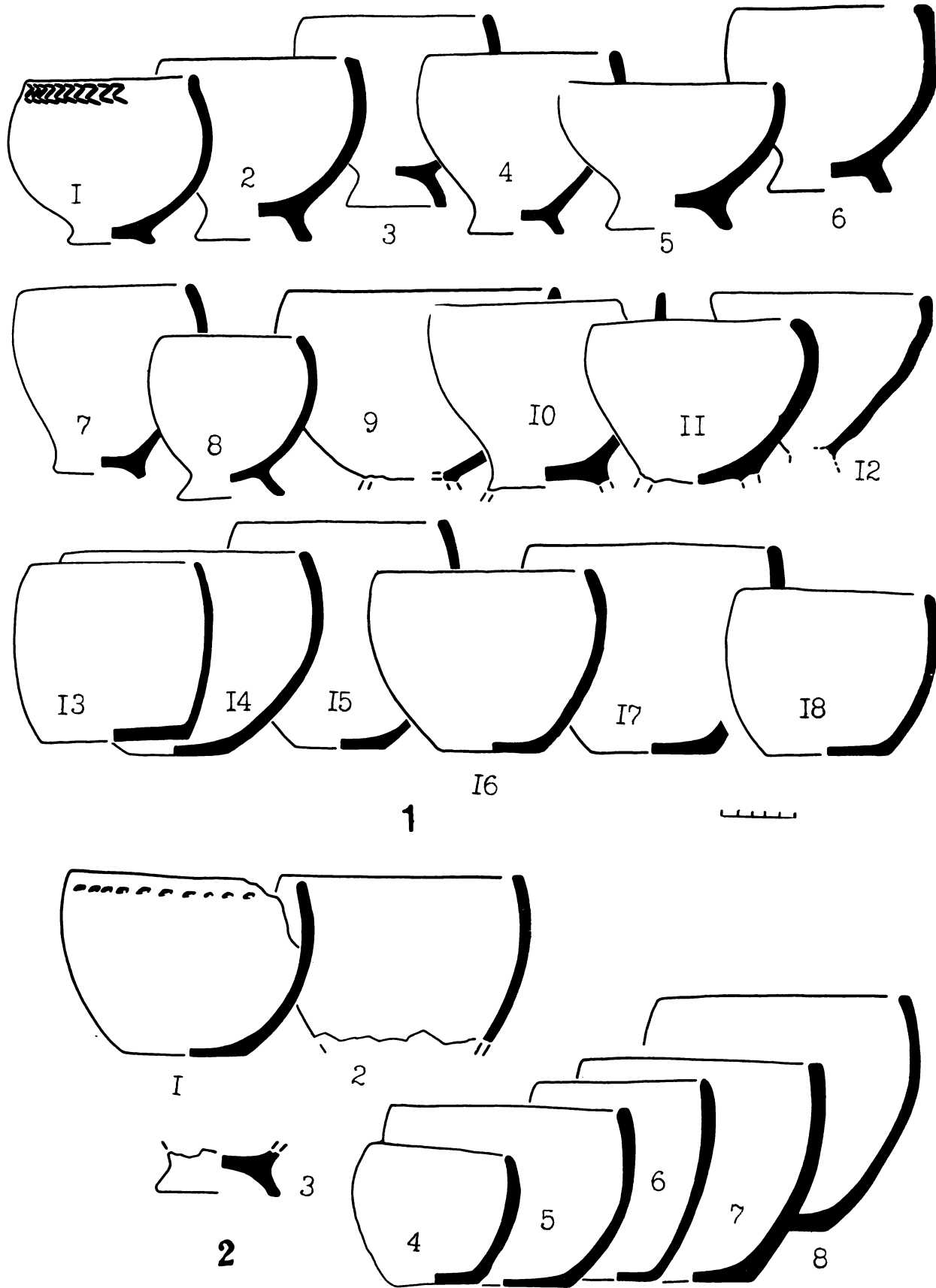

Таблица 36
 Новая Черная IV: могилы 8, 21, 28, 32

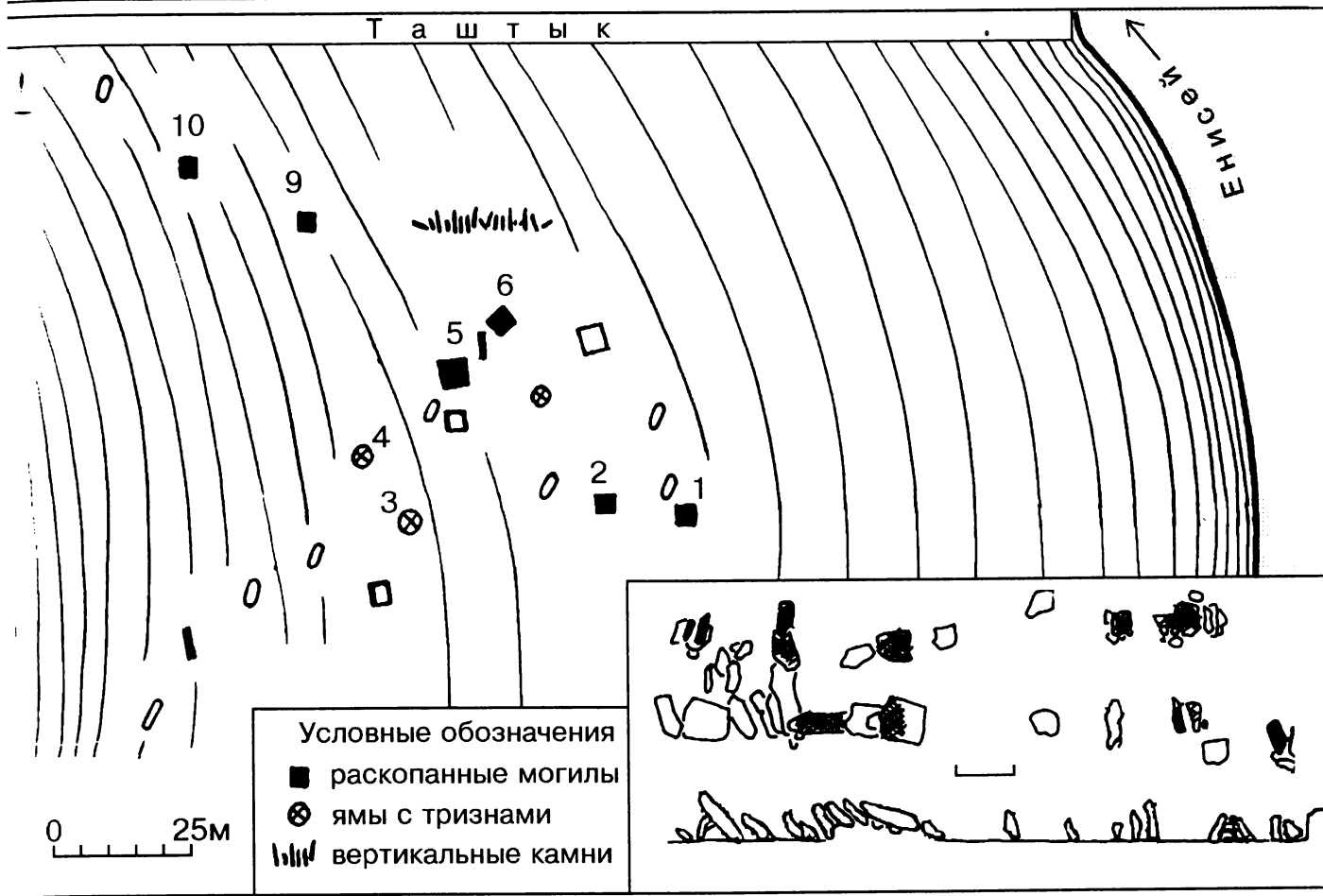
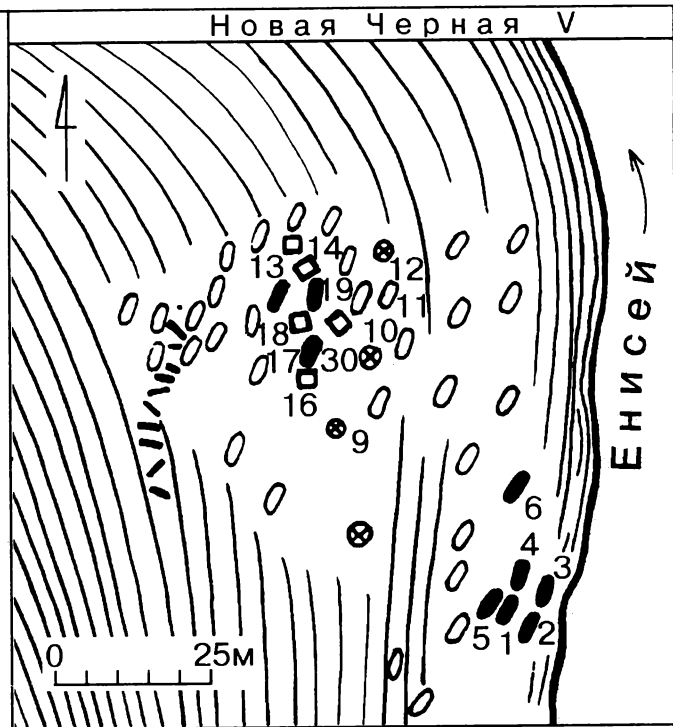
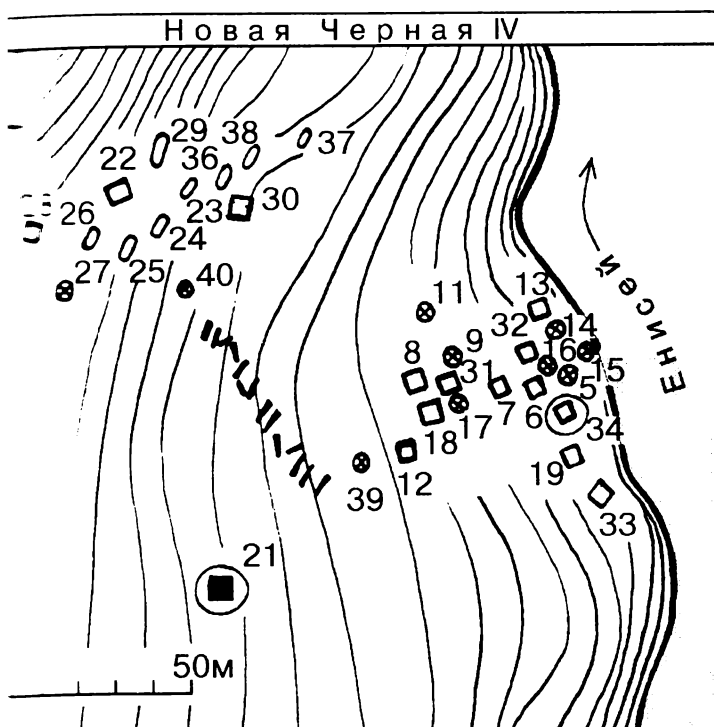

Таблица 37
Новая Черная IV: могилы 13, 18, 25, 31, 34

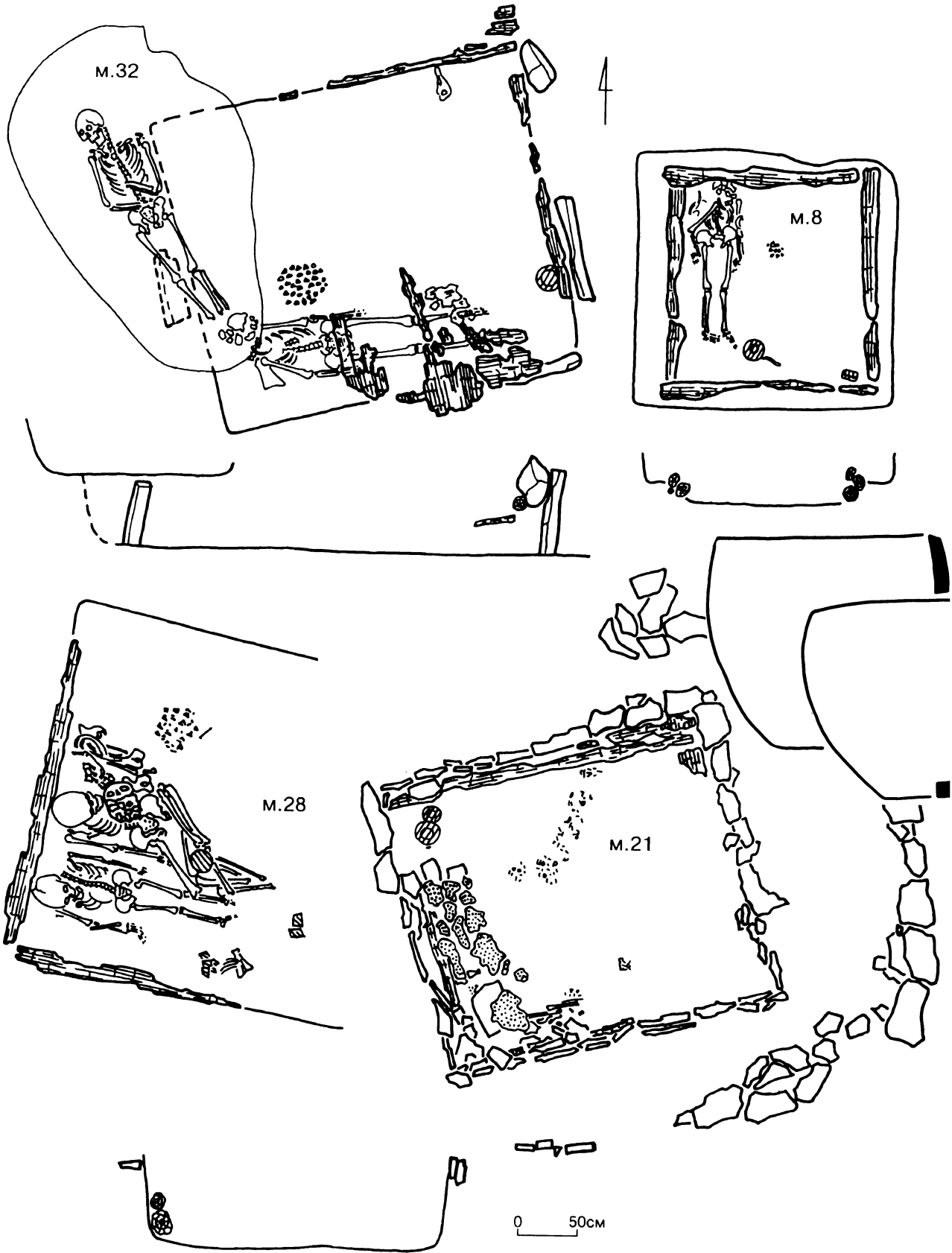

0 50cm

Таблица 38
Новая Черная V: могилы 1—4

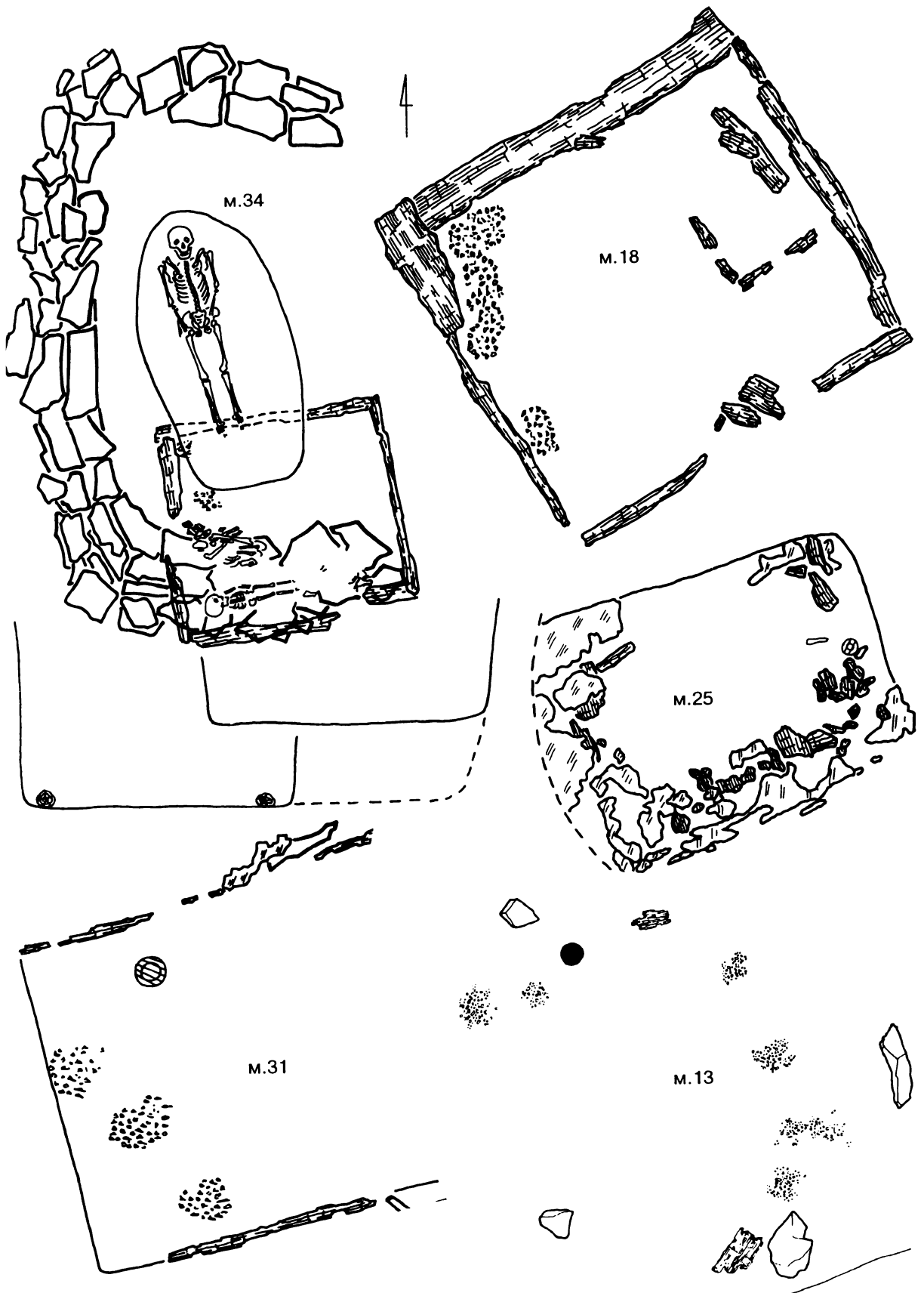
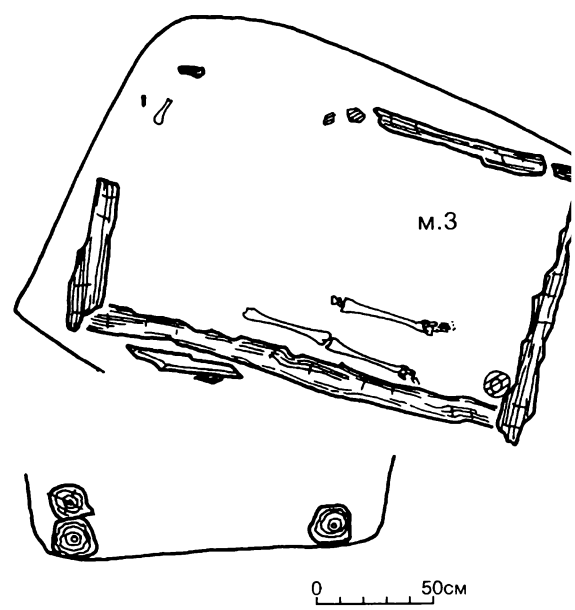
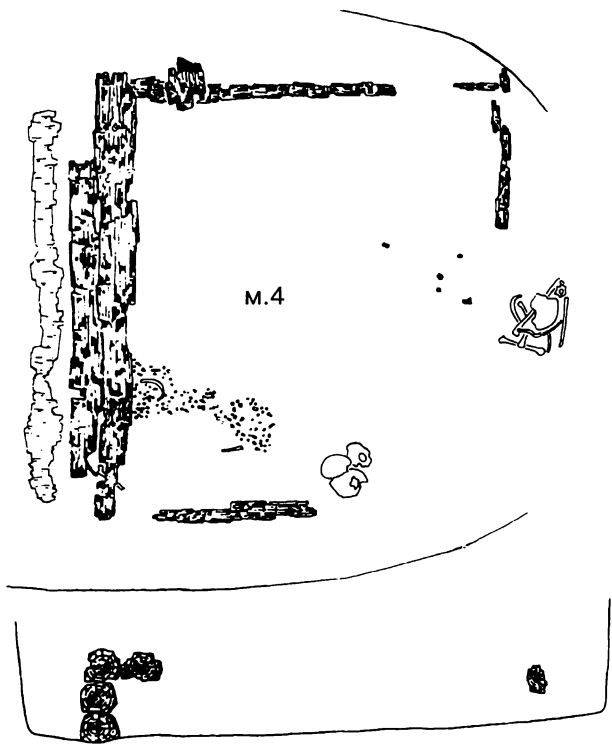
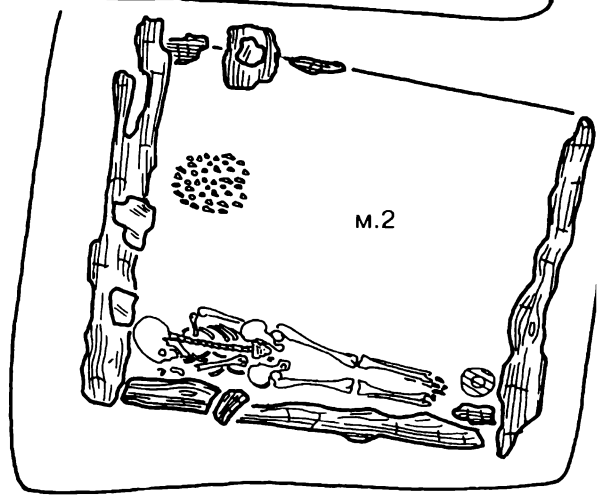
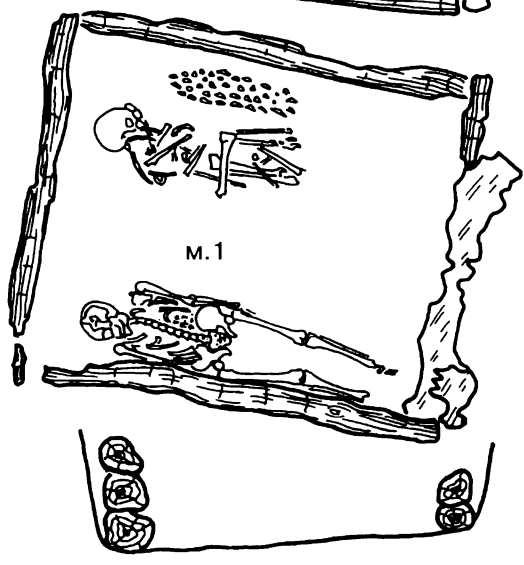
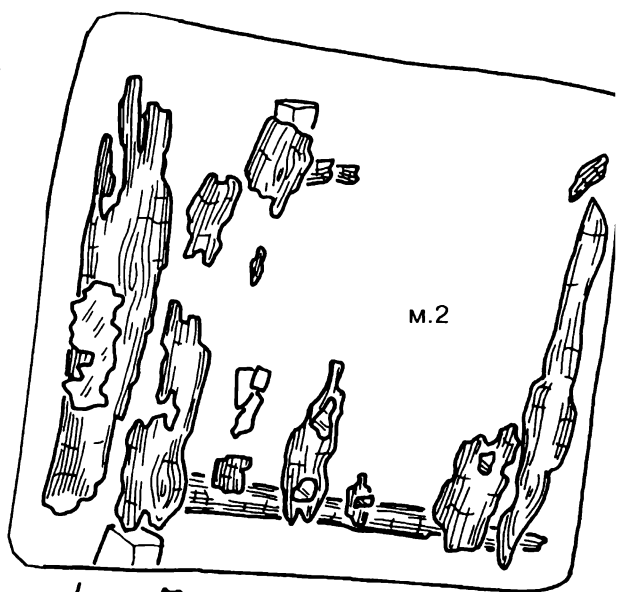
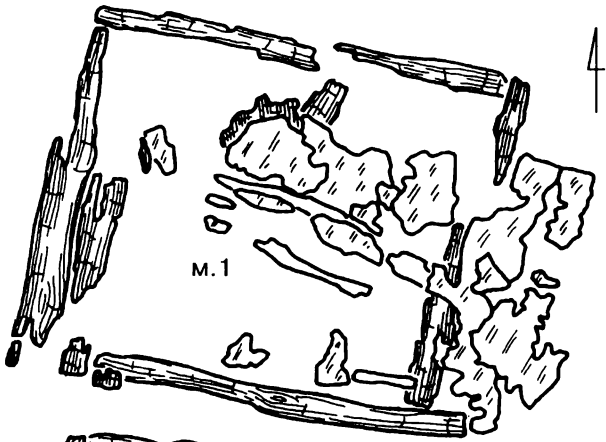

Таблица 39
Новая Черная V: могилы 5, 7, 11, 13, 16, 20



Таблица 40

Новая Черная IV. Керамика: м. 13 (15); м. 18 (7, 24); м. 19 (2, 19); м. 21 (26); м. 23 (4); м. 24 (9, 17, 18); м. 25 (3) м. 26 (11, 23); м. 27 (1); м. 28 (16); м. 30 (21); м. 31 (22); м. 32 (20); м. 33 (14, 35); из разрушенных могил (5, 6, 8, 10, 12, 13). Новая Черная V: м. 3 (27); м. 6 (28)

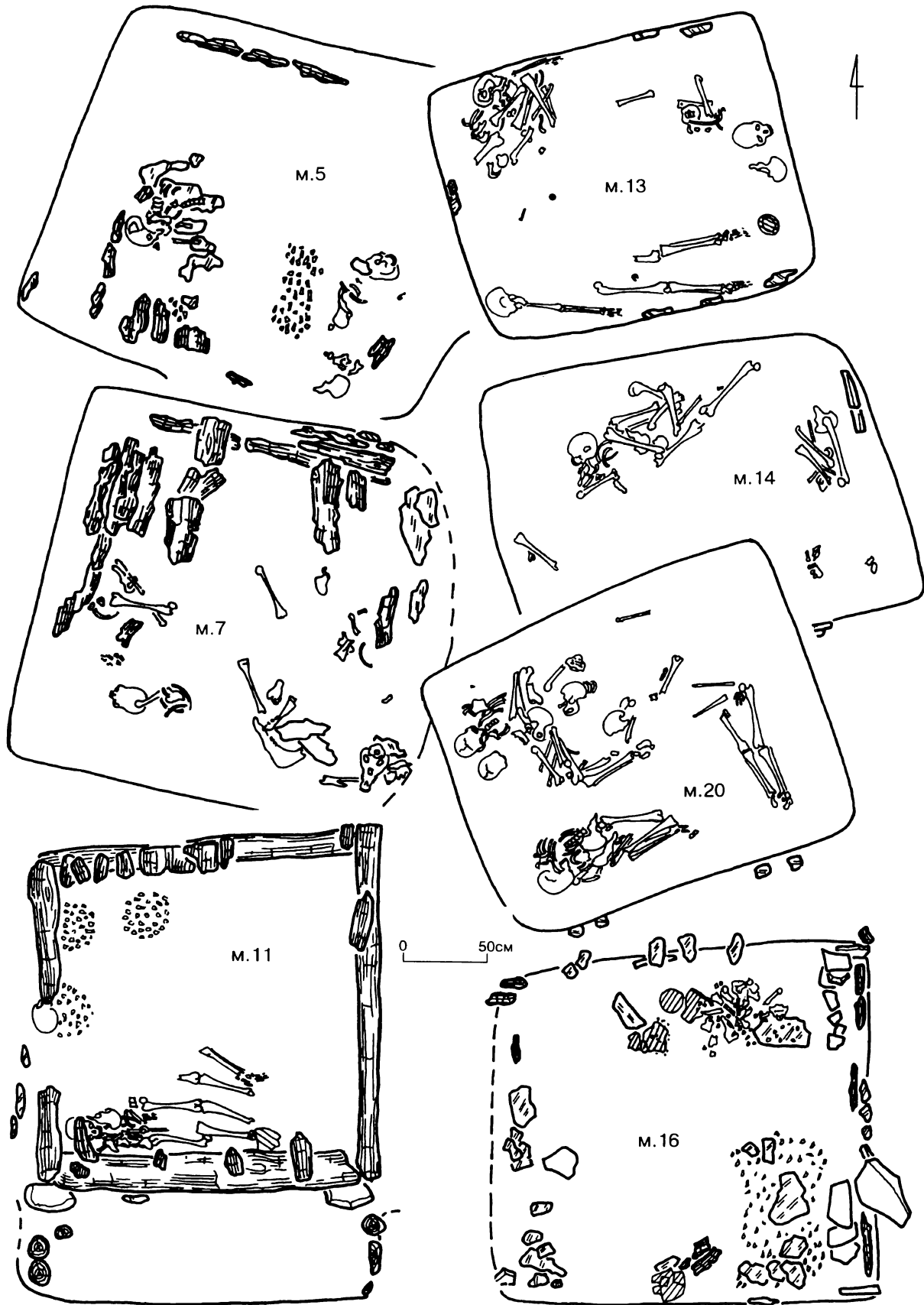

Таблица 41
 Барсучиха IV: склеп 1 (1); склеп 2 (2); «склеп» 3 (3)

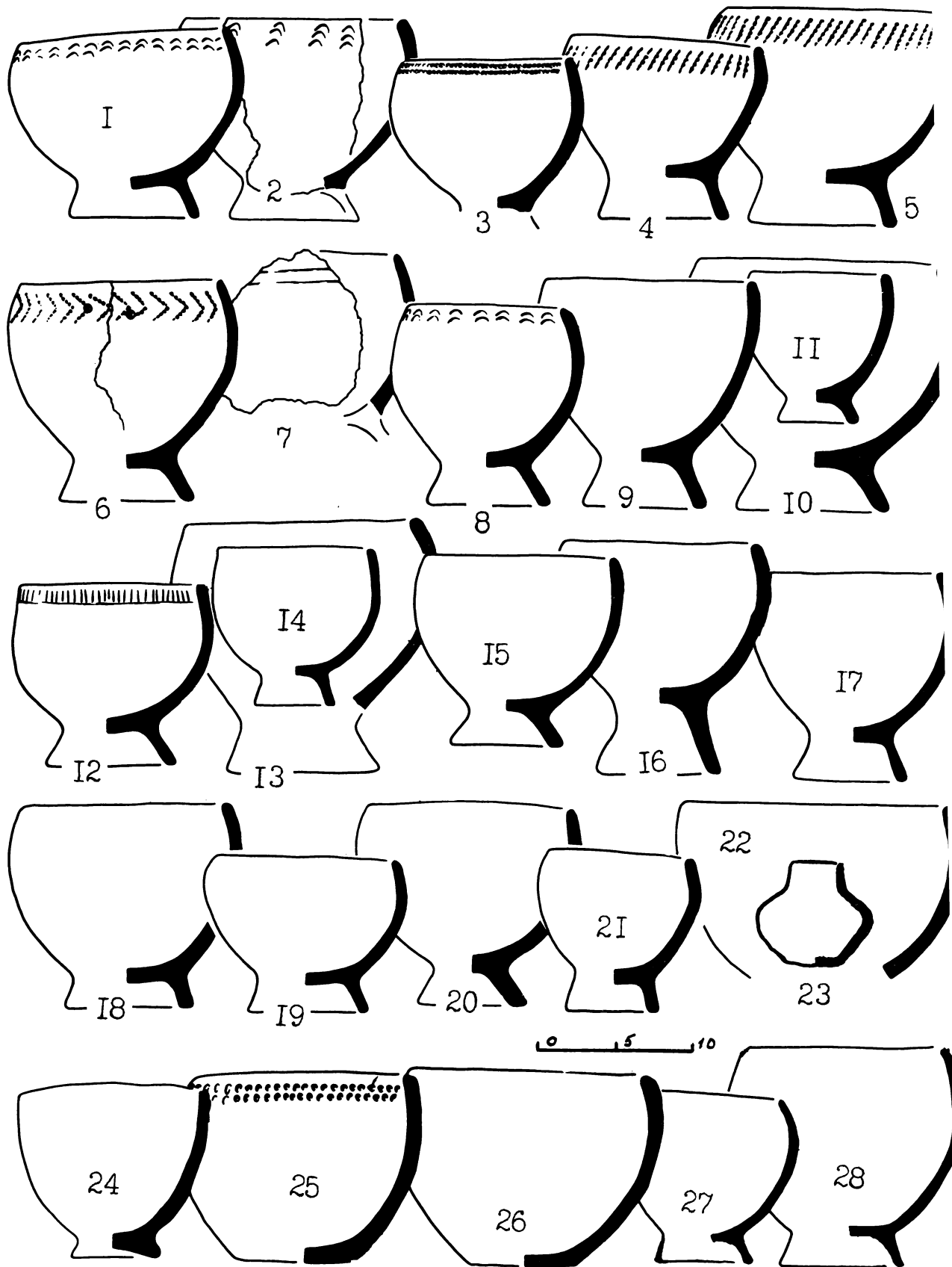

Таблица 42

Барсучиха IV. Склеп 5: внешний вид, дно, разрезы, реконструкция стен камеры

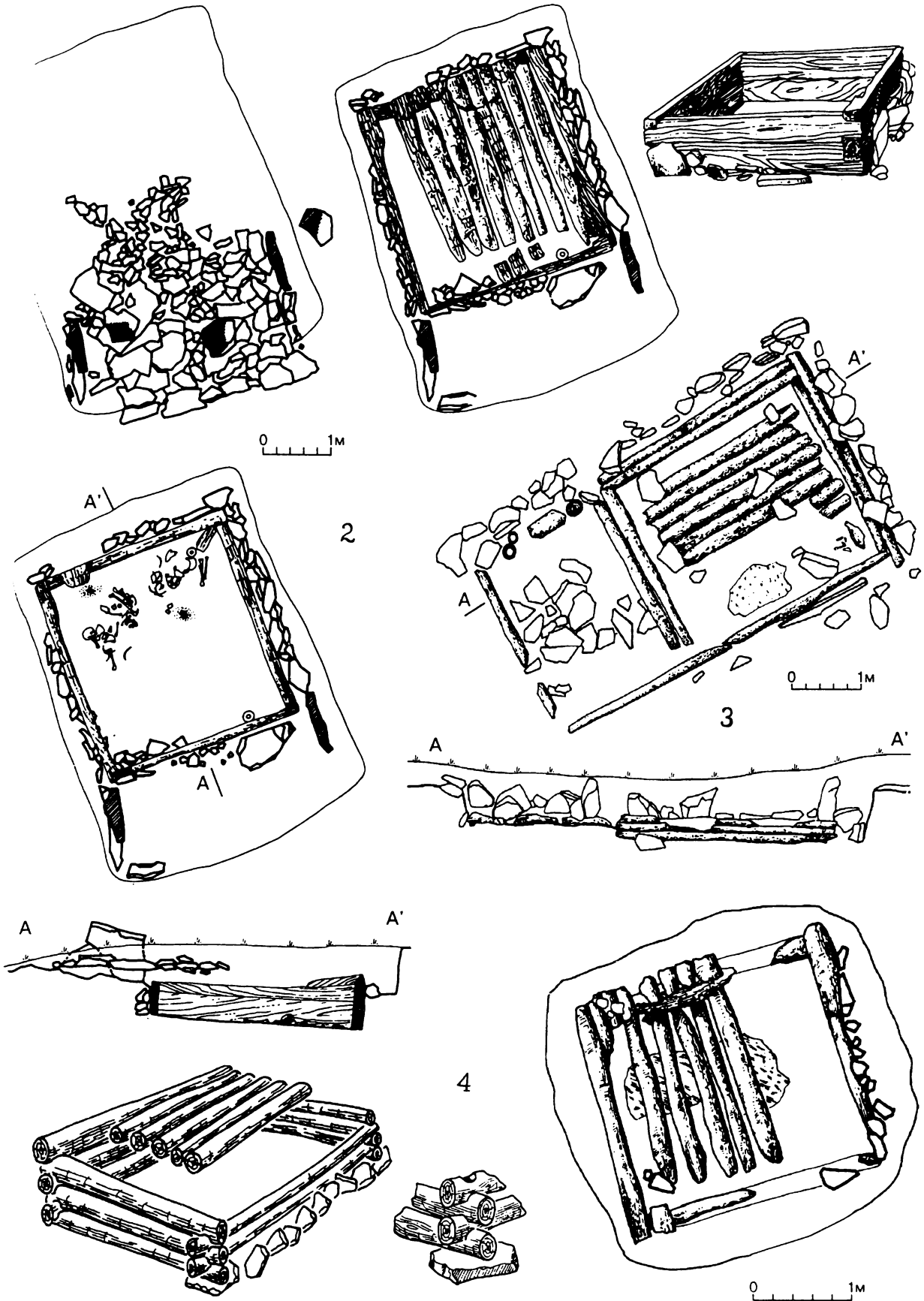

Таблица 43
 Барсучиха IV: склеп 6 (1). Таштык: могилы 9—10 (2)

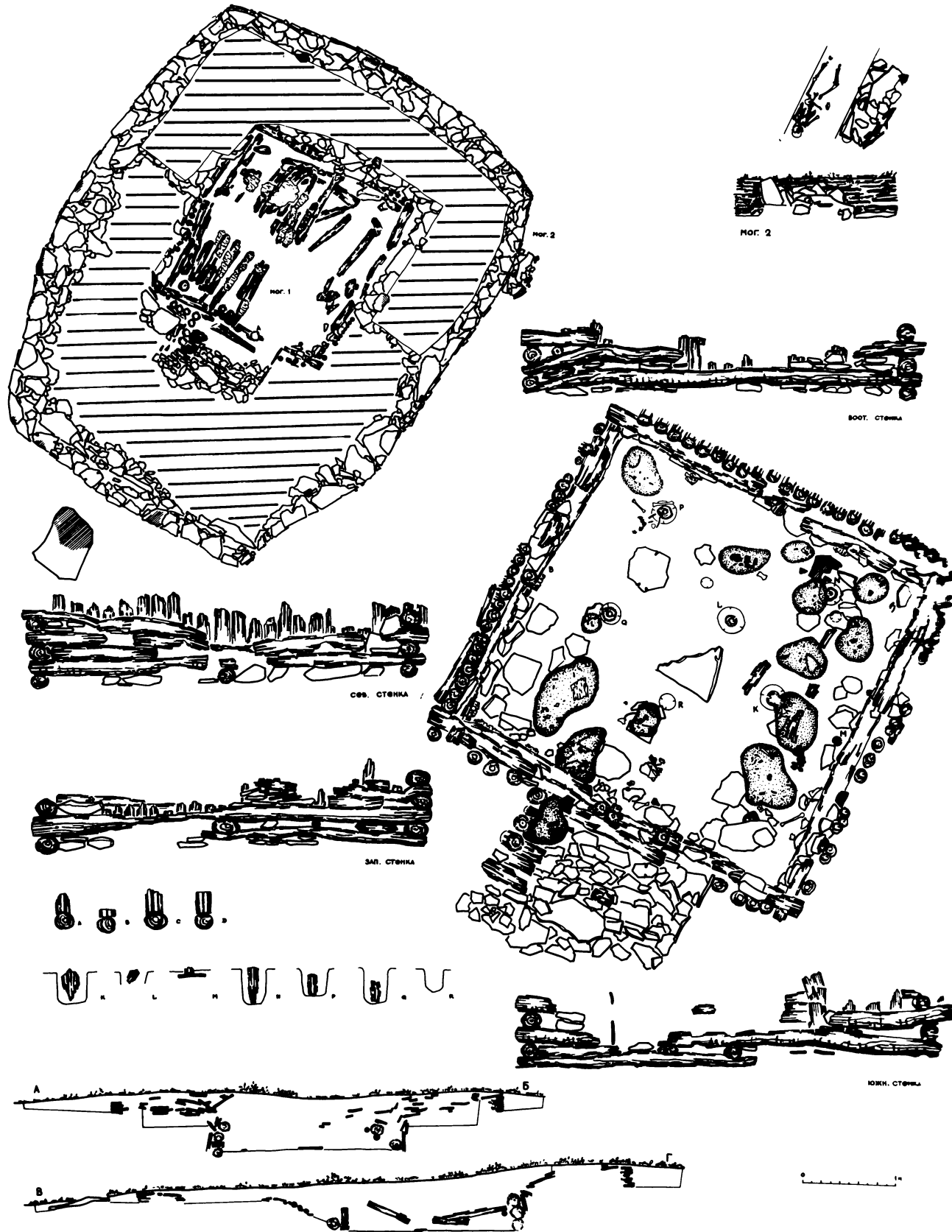

Таблица 44

Барсучиха IV, склеп 5: астрагалы косули со знаками

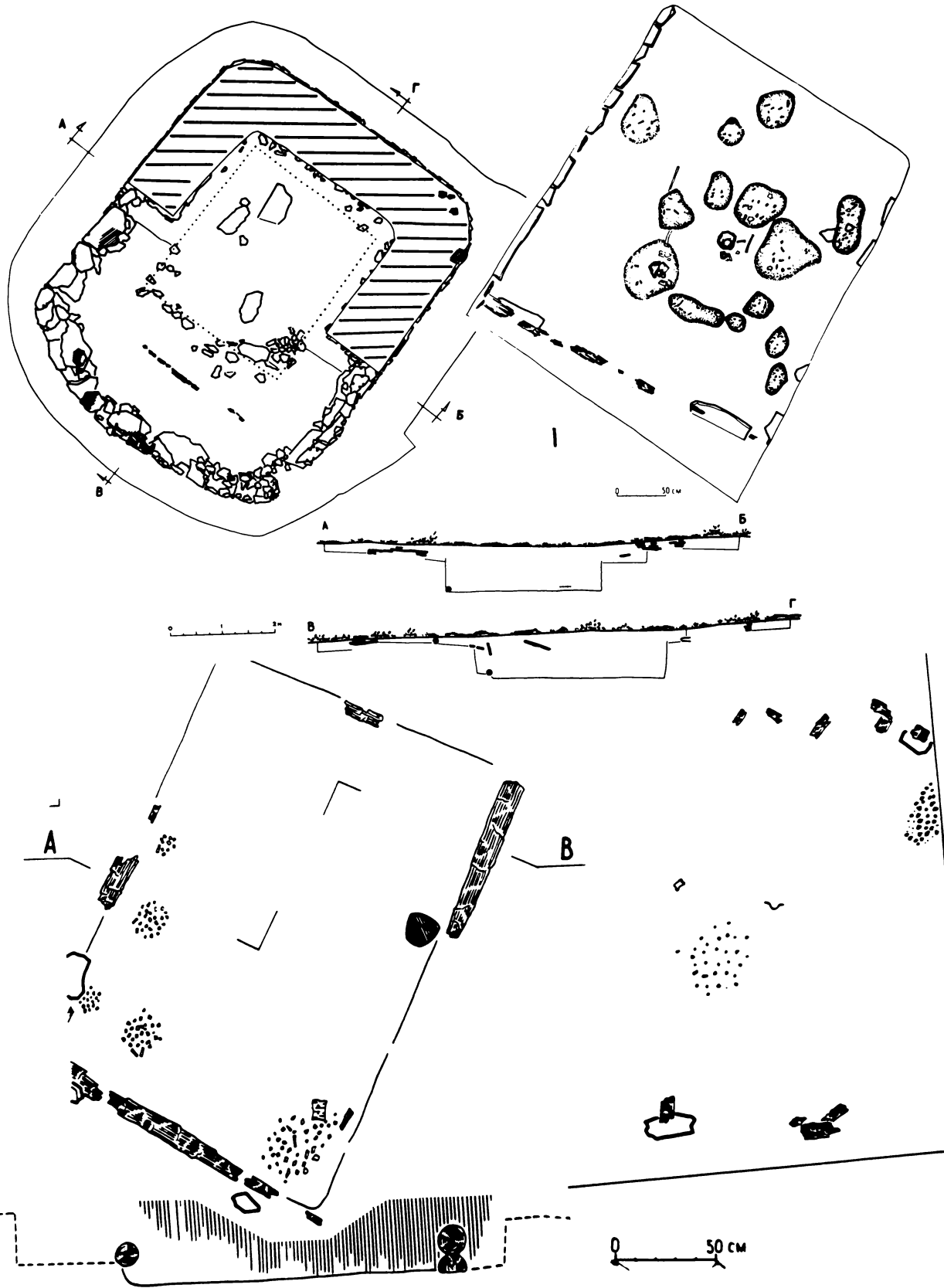

Таблица 45

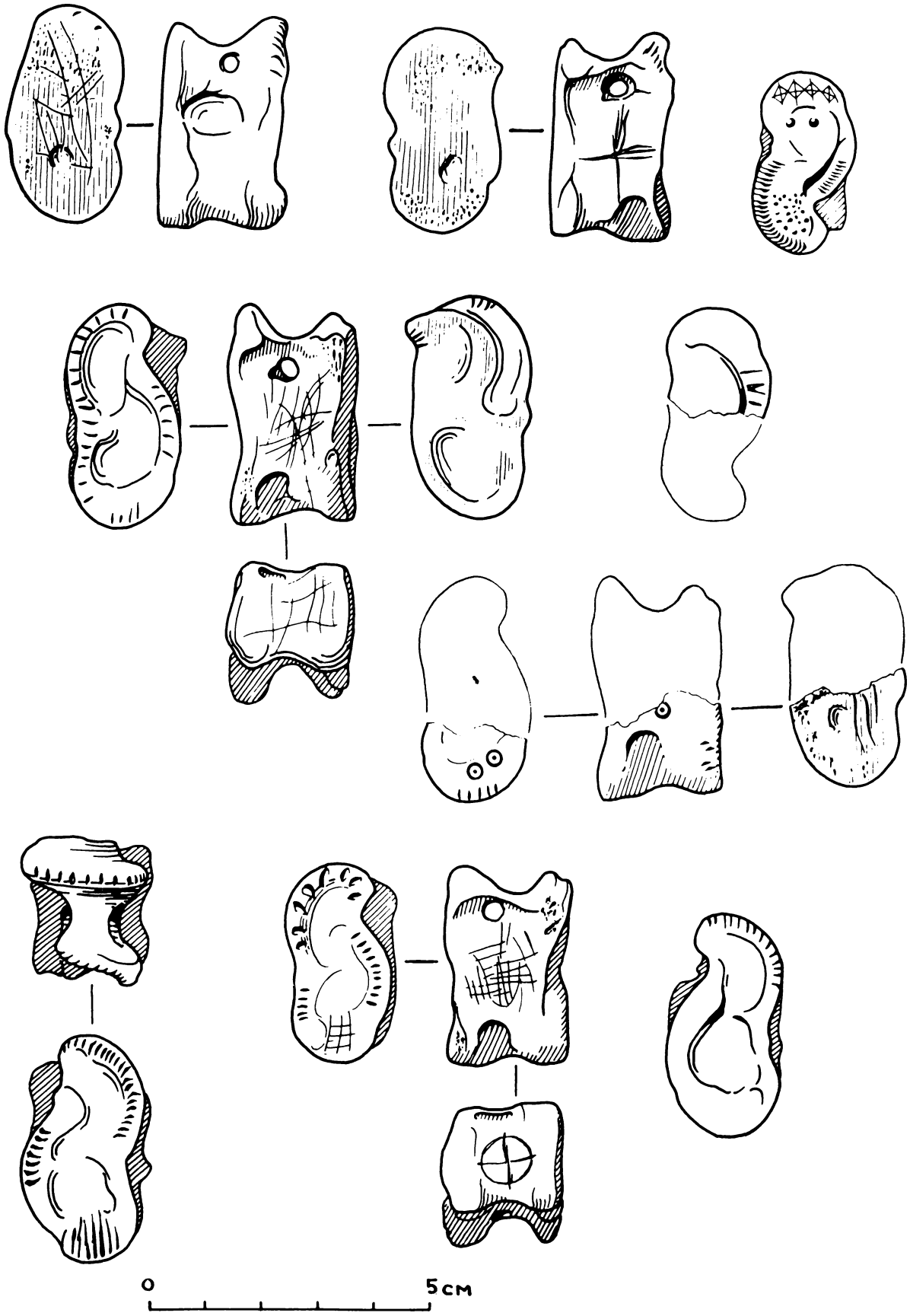
Барсучиха IV. Керамика: склеп 5 (3); склеп 6 (2). Горькое: склеп 1 (1)

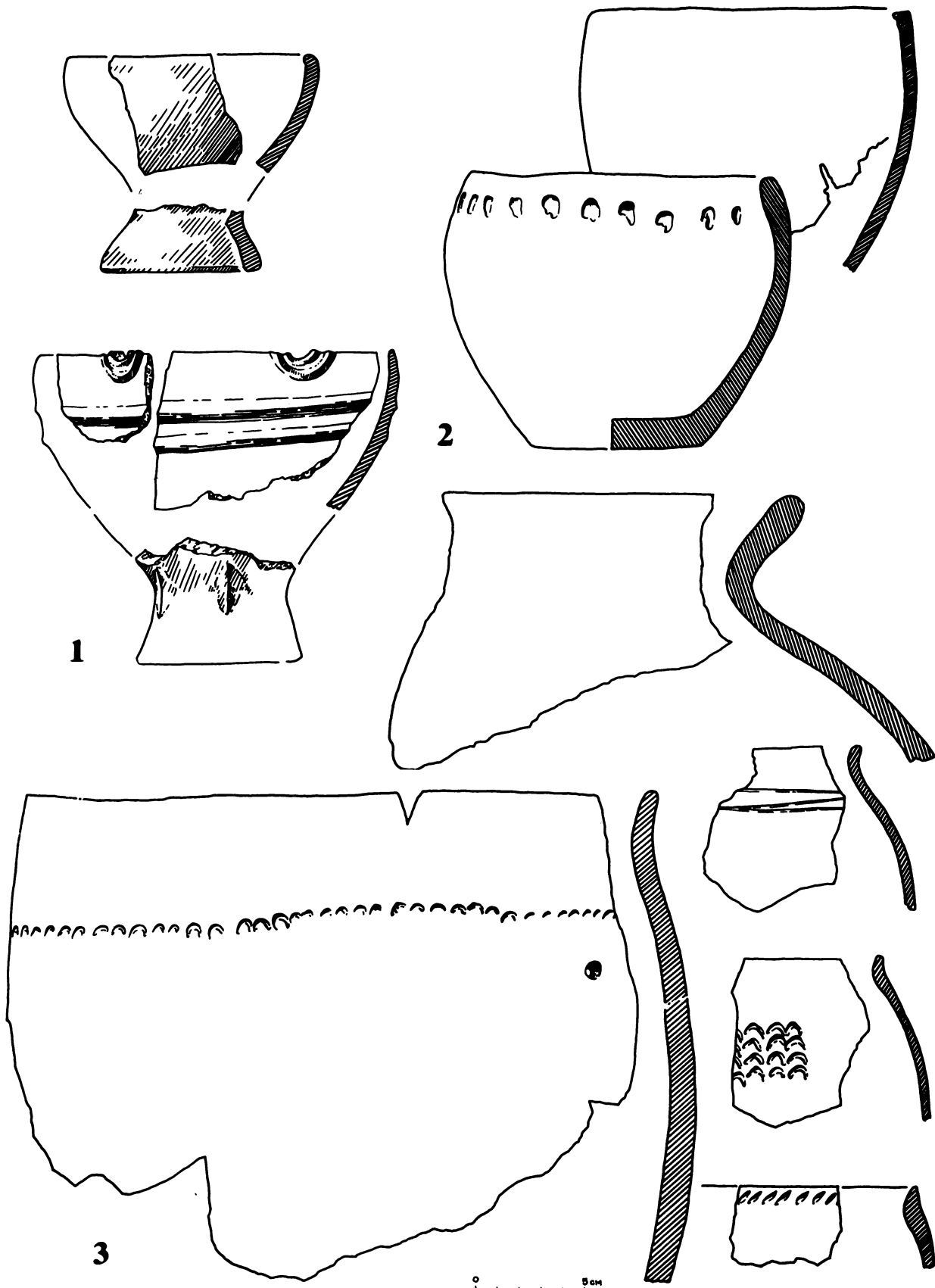

Таблица 46

Горькое: м. 1 (12), м. 2 (8), м. 3 (21); склеп (18, 20). Копи: м. 3 (1, 4, 16); м. 6 (7); м. 7 (5-6, 9, 13-14, 17, 19); м. 8 (10); м. 9 (2, 15); м. 10 (3). Таштык: м. 6 (23, 27); м. 8 (22, 24-25); м. 5 (5). 1 — бронза, остальное керамика

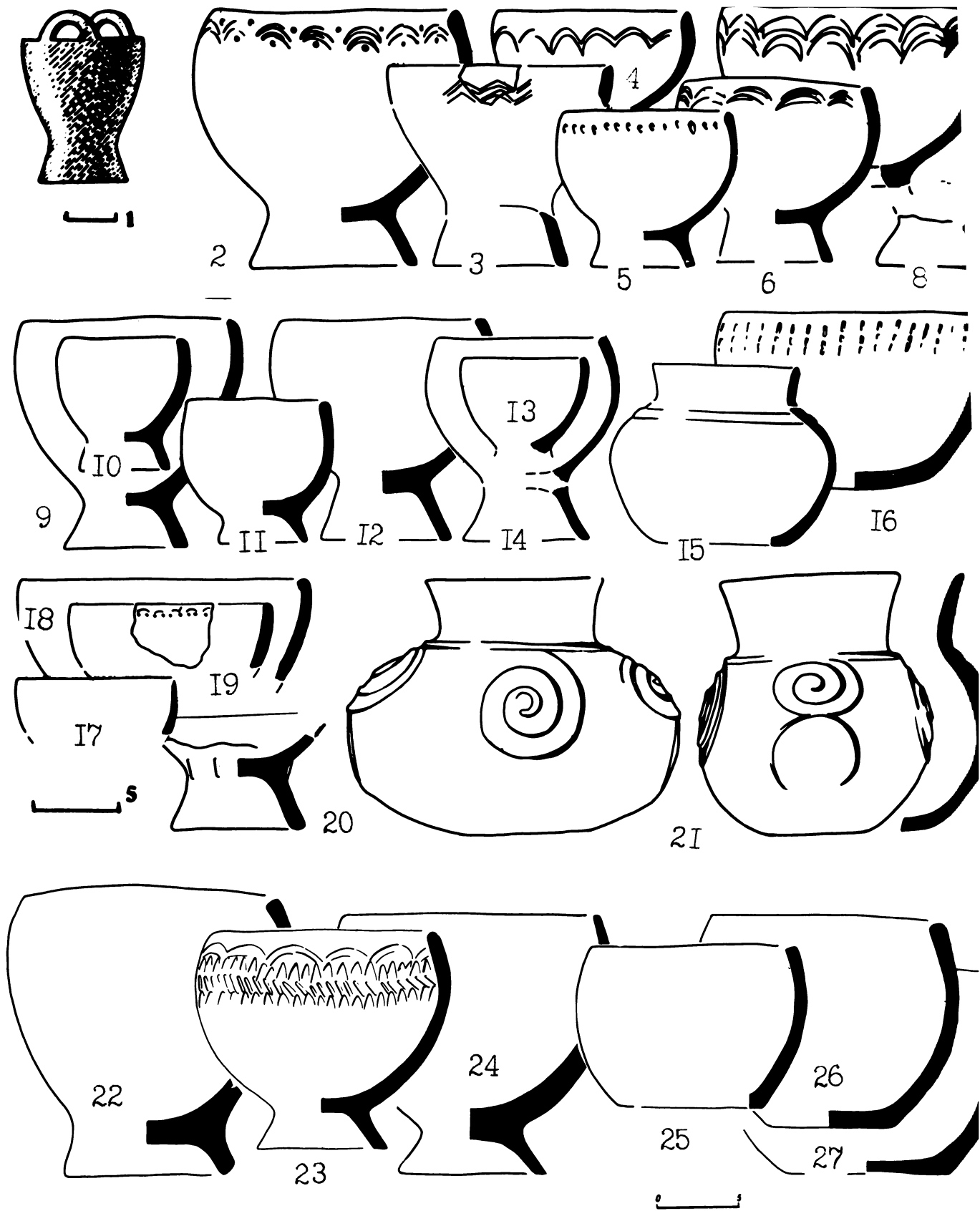

Таблица 47

Вещи из склепов левобережья Енисея: Горькое, склеп 1 (1); Мысок, склеп 1 (2); Барсучиха IV, склеп 5 (3); Терский, склеп 4 (4); Красная Грива, склеп 1, 2 (5), склеп 4 (6)

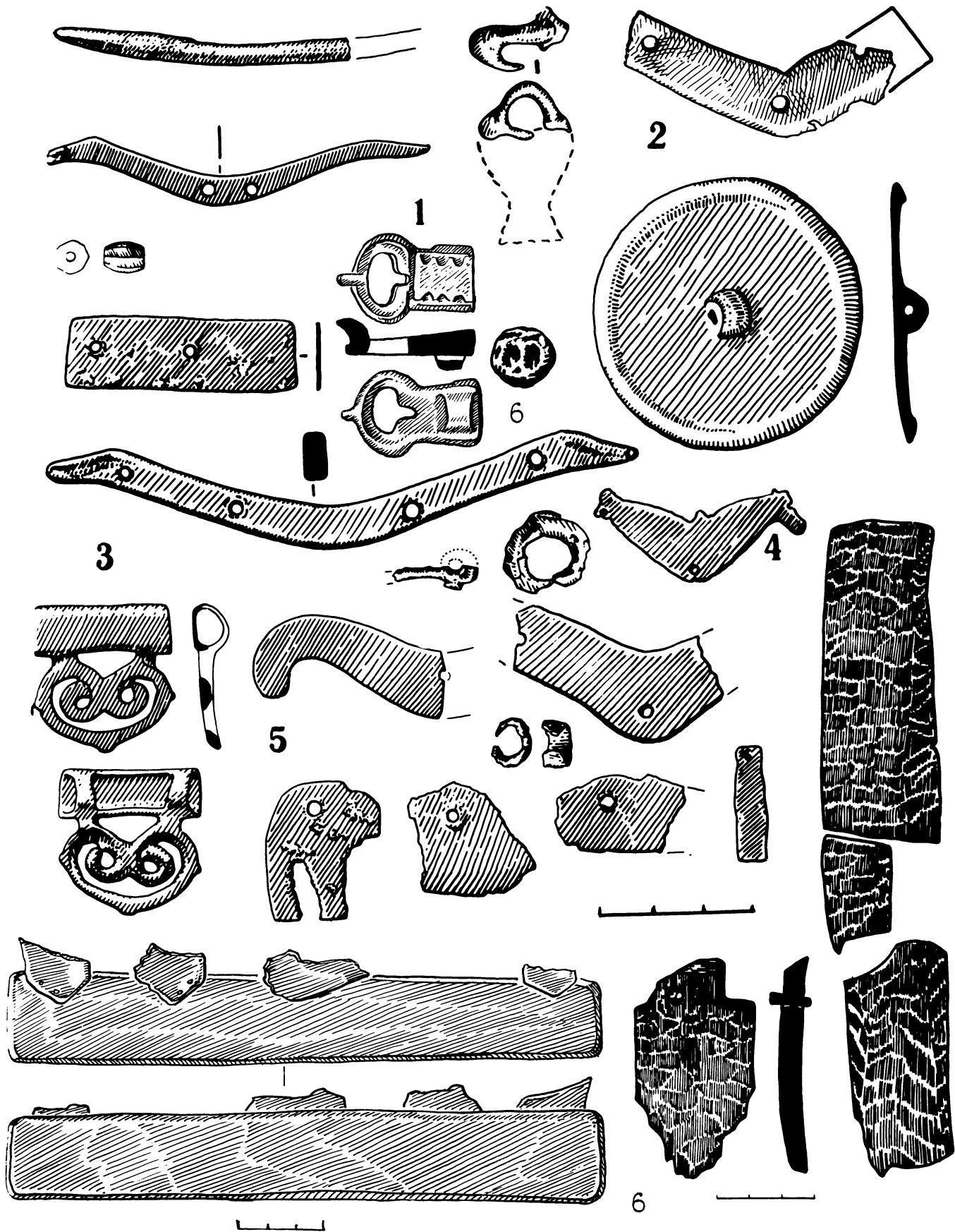

Таблица 48

Оглахты I, могила 3, 1969 г. Покрытие и дно могилы

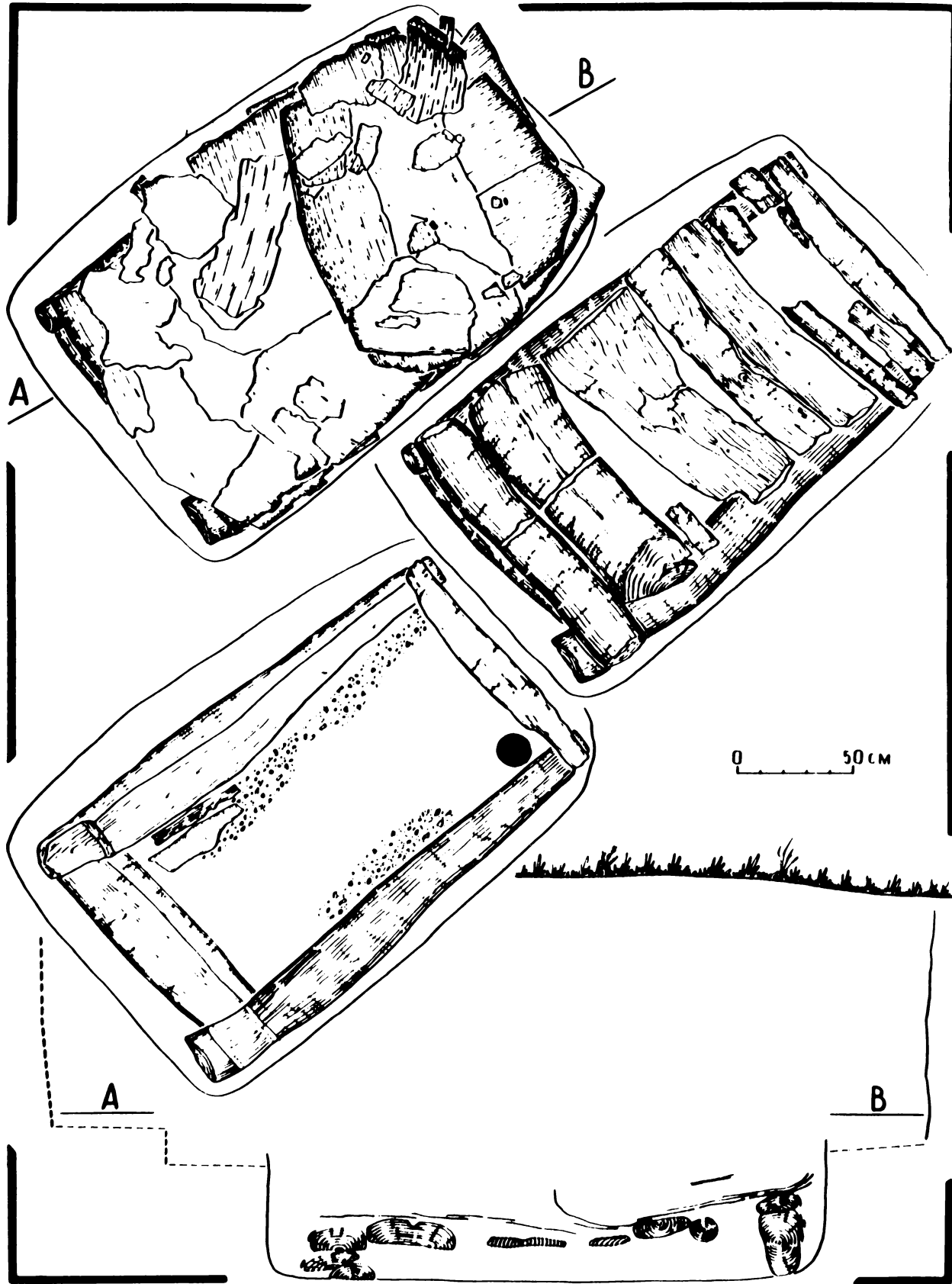

Таблица 49

Оглахты I, 1903 г.: м. 1 (6, 8); м. 2 (2, 5, 12); м. 3 (4); м. 5 (1, 3); м. 7 (9—11). Оглахты II, 1903 г.: м. 8 (13), сборки (14).
 Оглахты 1969 г. (раскопки Л. Р. Кызласова): м. 4 (7)



1

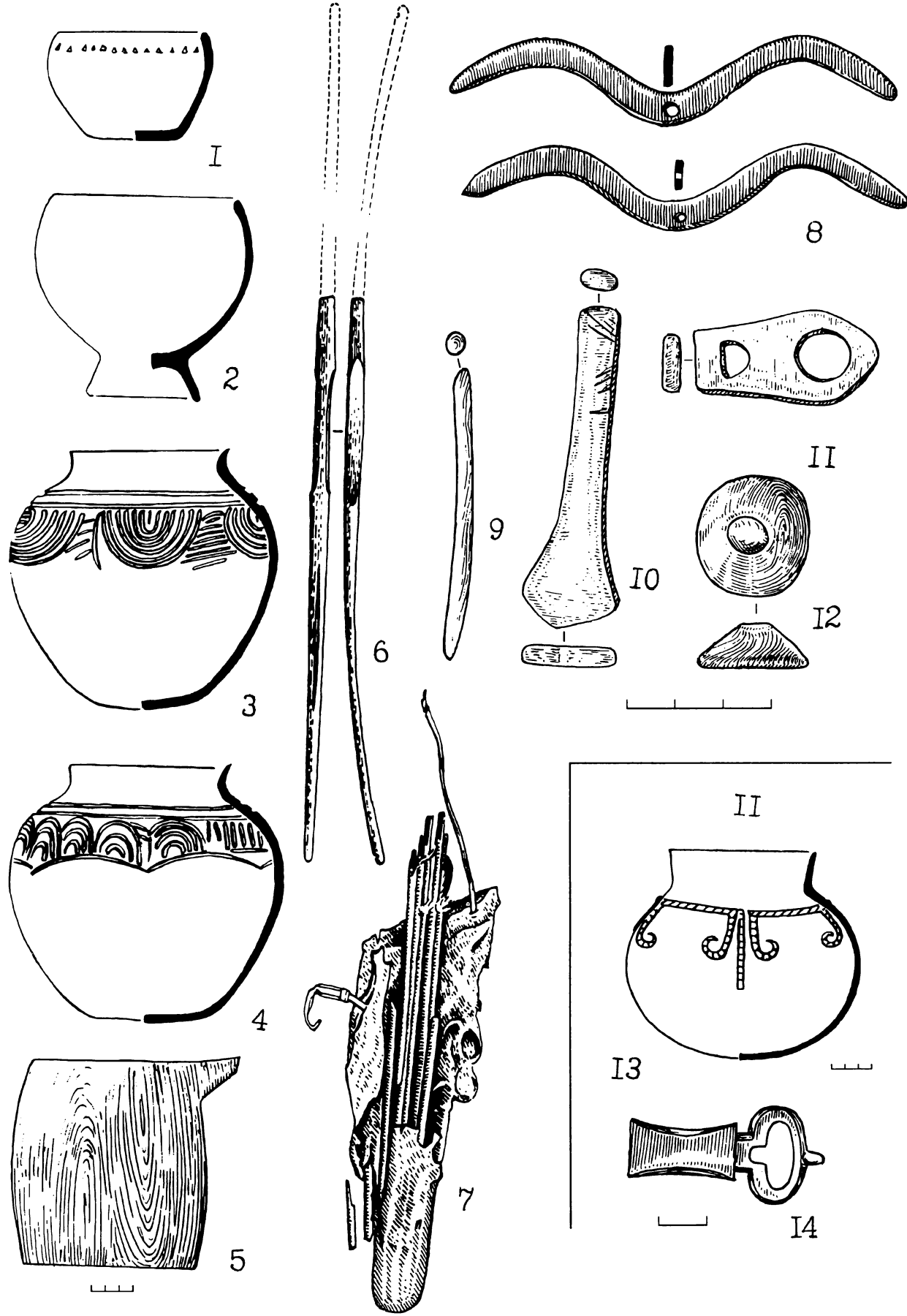

2



3



4



Таблица 50

Оглахты I. Деревянная посуда: м. 1 (1, 3); м. 2 (4); м. 7 (2). Фото 1903 г.

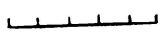

Таблица 51

Оглахты I. Деревянная посуда из могилы 2. Фото 1903 г.

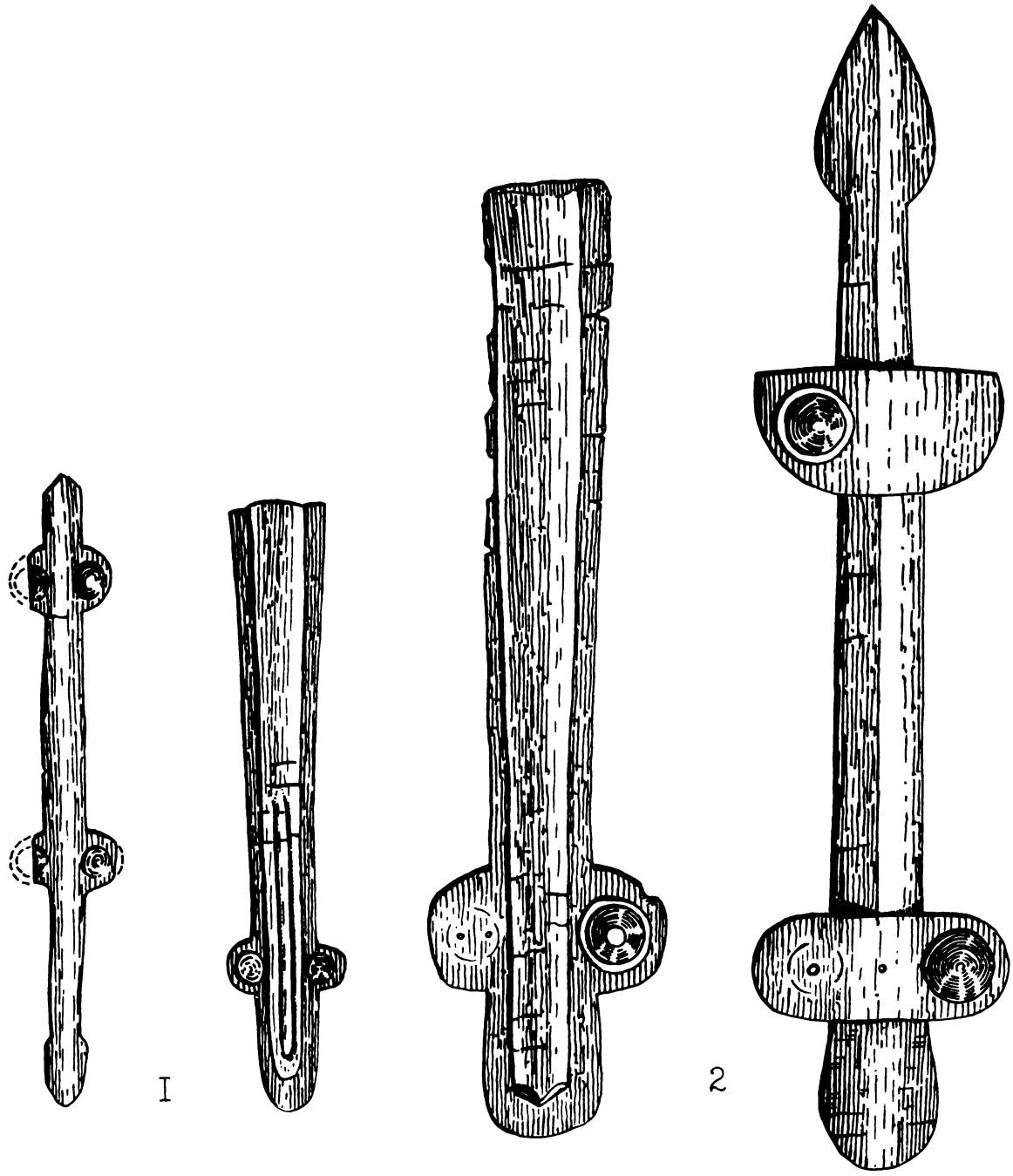

I

2



Таблица 52

Оглахты I. Модели кинжалов в ножнах: м. 7 (1); м. 2 (2)



Таблица 53
Салбык: могилы 1—6

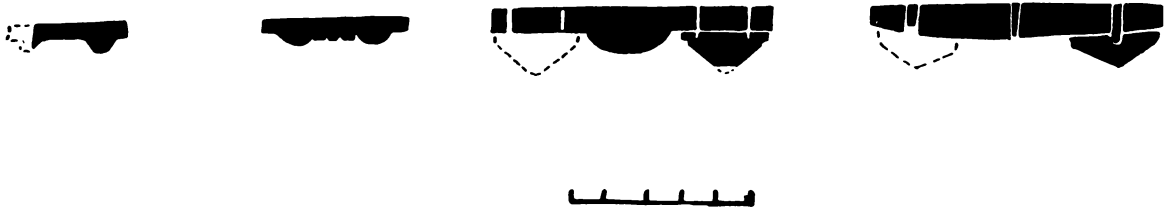

Таблица 54
Салбык: могилы 7—13

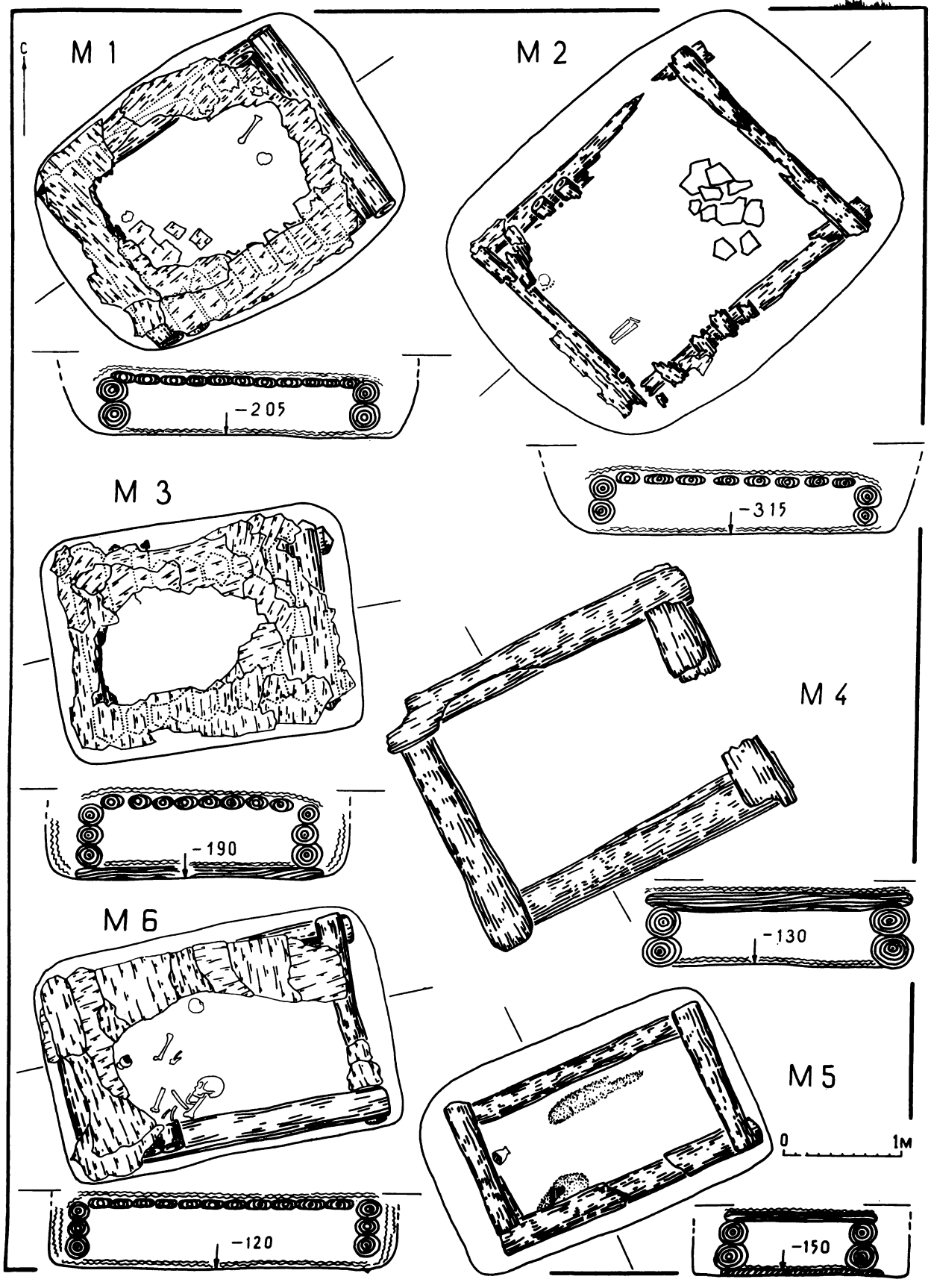

Таблица 55

Салбык. Вещи: м. 1 (1, 4, 5); м. 2 (2); м. 6 (3). 1—3 — бронза; 2, 4, 5 — керамика

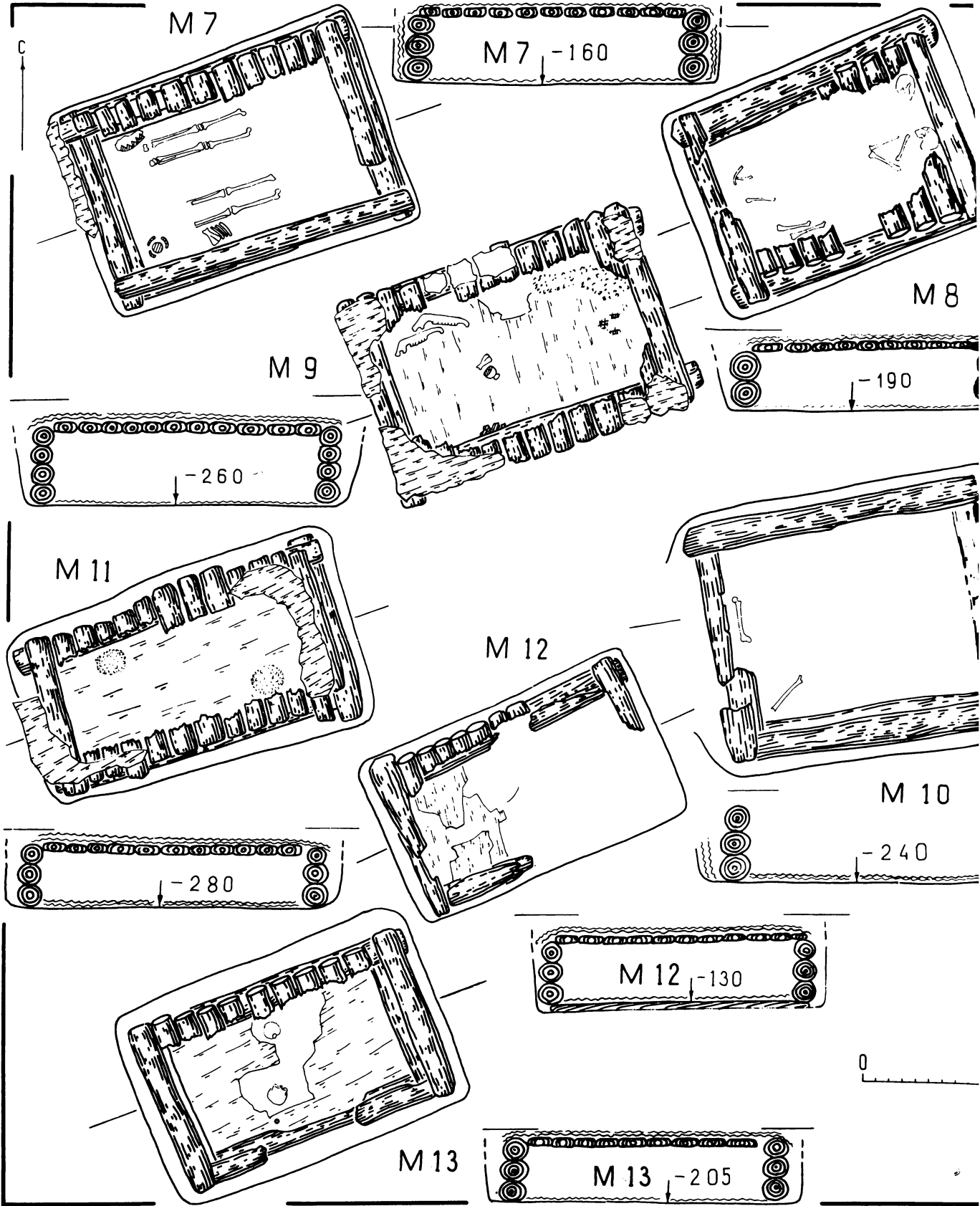

Таблица 56

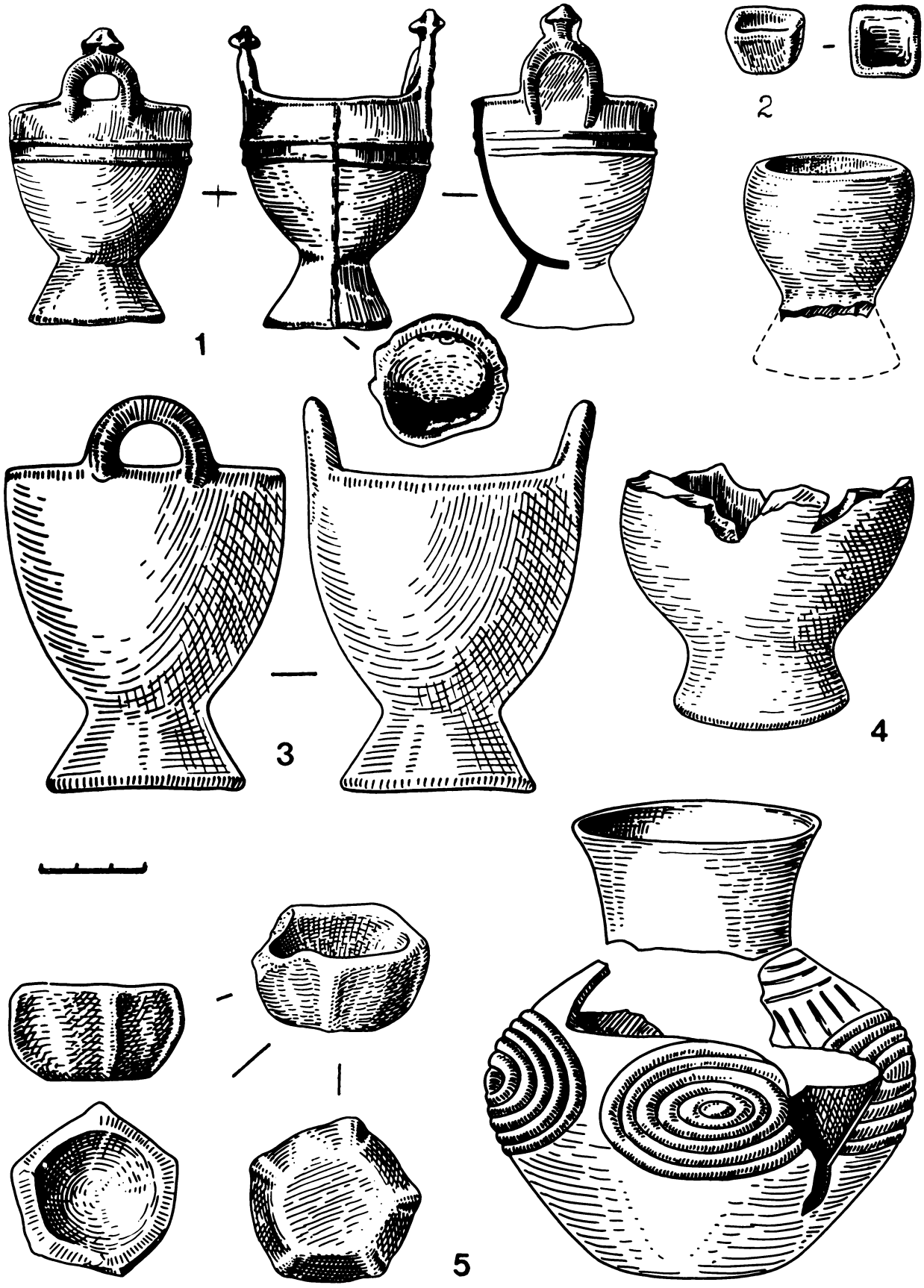
Салбык. Берестяной колчан из могилы 7 (реконструкция)

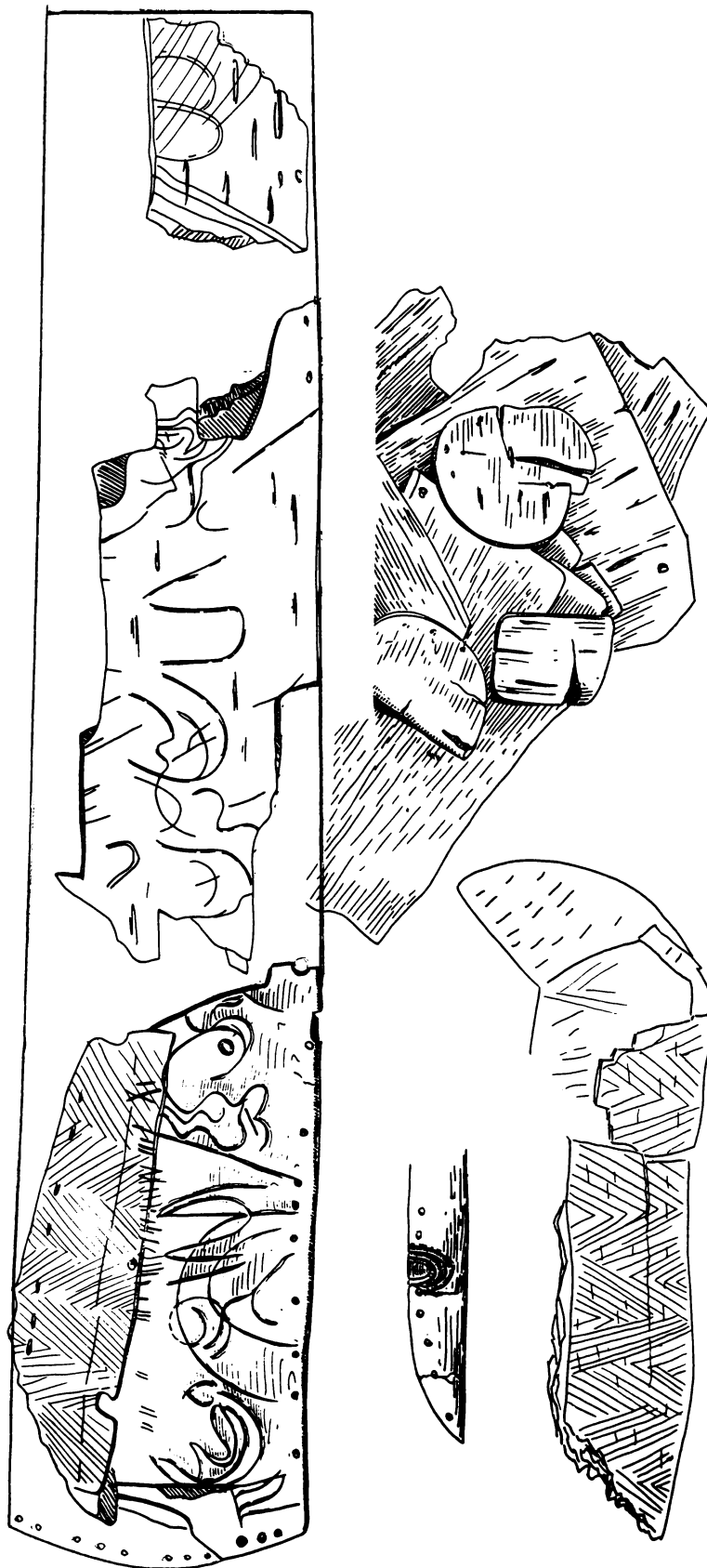

Таблица 57

Абаканская Управа. Керамика, 1898 г.: к. 1, м. А, Б, В, Г, З, К (1—5, 16); к. 3, м. В. Н. (6—7); к. 4, м. 2 (8, 17); к. 5, м. 2 (9). Керамика, 1899 г.: к. 1, м. 3 (10); к. 2, м. 2, 5 (11—12); к. 3, м. 6 (13); к. 5, м. 1 (14—15) (сосуды 15—17 по зарисовкам А. В. Адрианова)

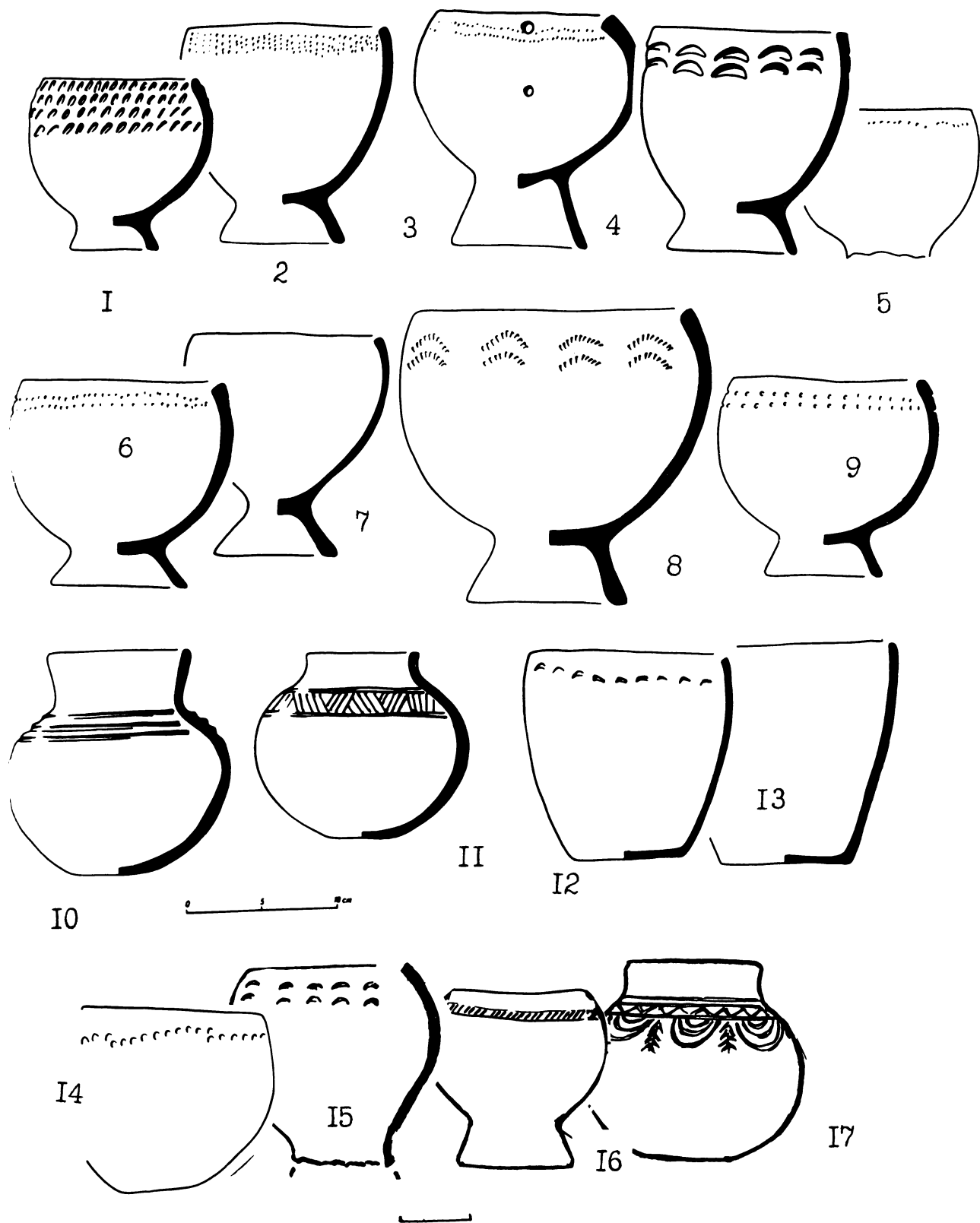

Таблица 58

Абакан, у больницы (1); Откнин (2); Камышта (3); Сапогов (4)

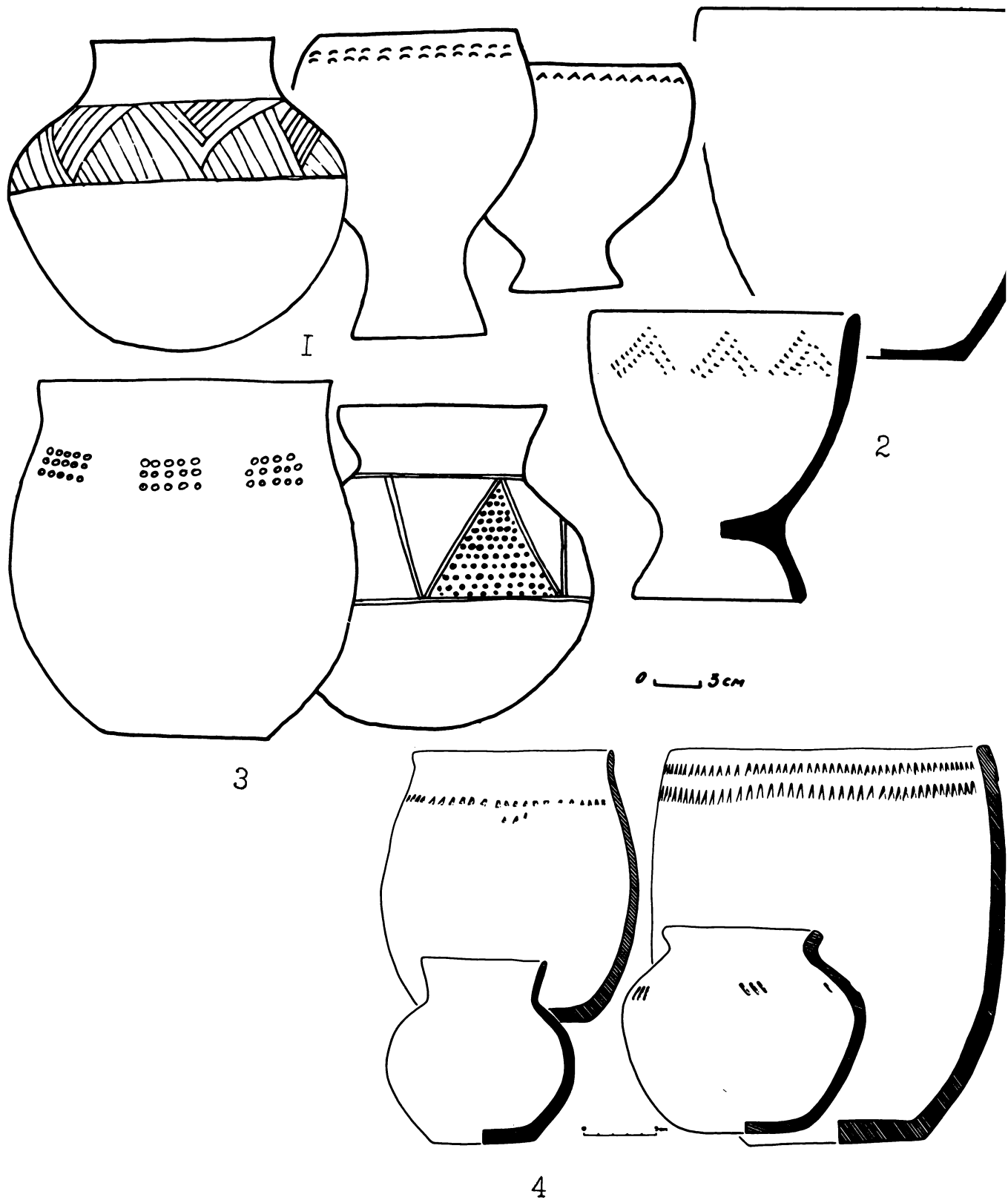

Таблица 59

Абакан, нефтебаза: м. 1 (1); м. 2 (2); м. 3 (3); м. 4 (4); м. 5 (5)

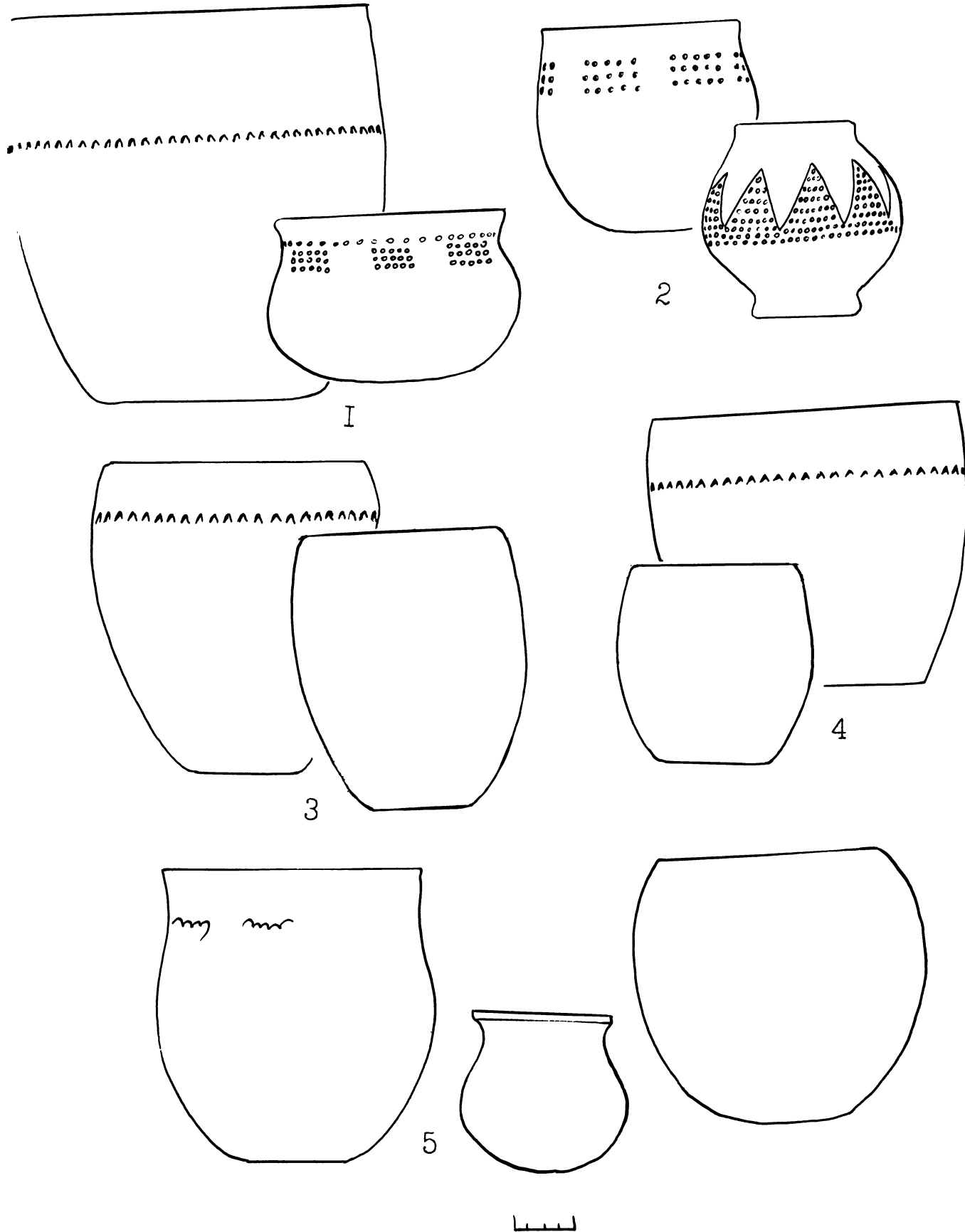

Таблица 60

Ташебинский чаатас. Склеп 1: общий вид, разрез поперек склепа



Таблица 61
Ташебинский чагтас. Склеп 1: бревна крыши (1), полати (2)

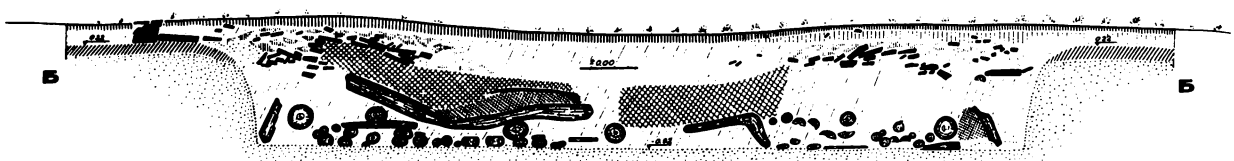
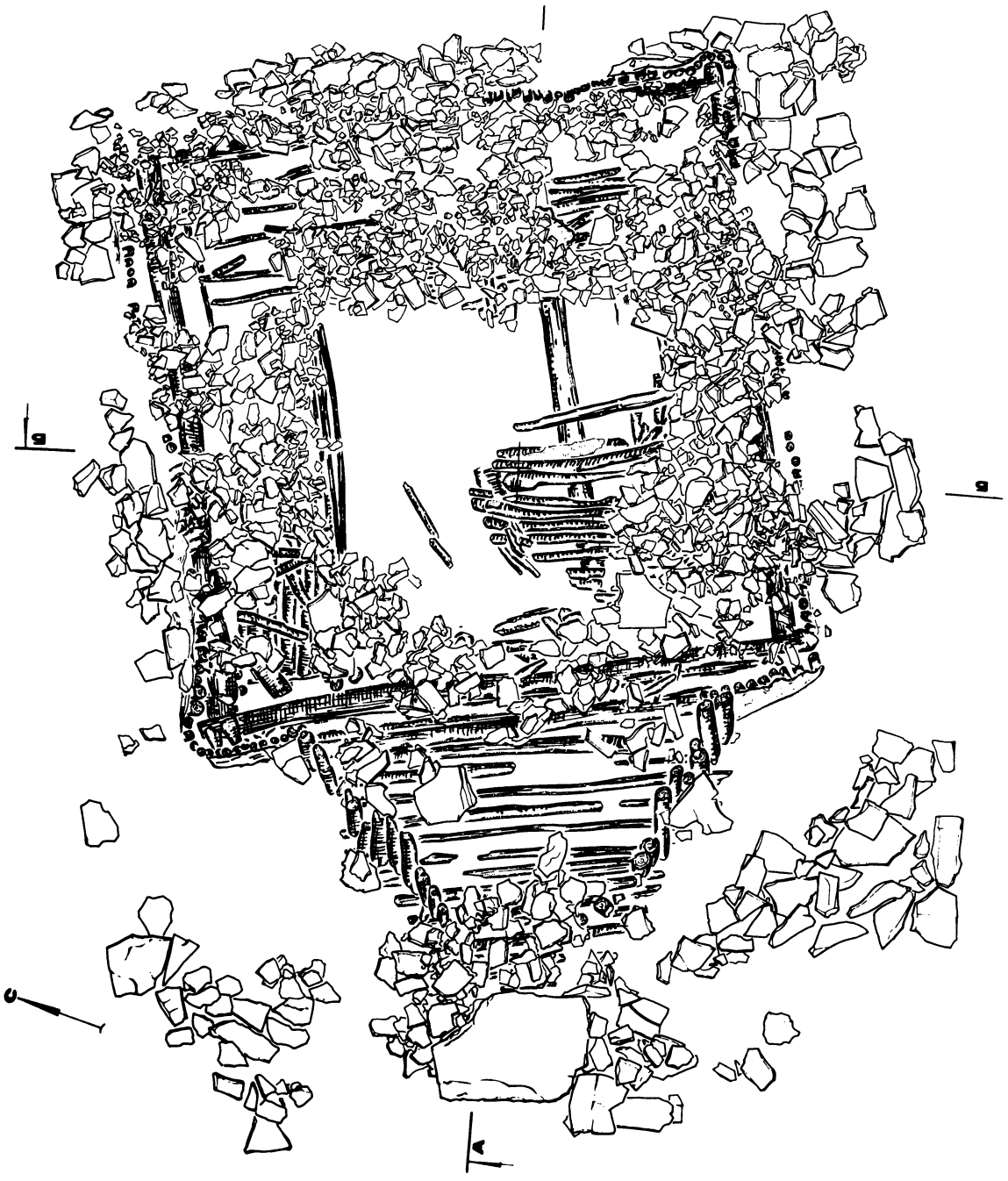

Таблица 62

Ташебинский чаатас. Склеп 1: дно камеры и входа, продольный разрез склепа

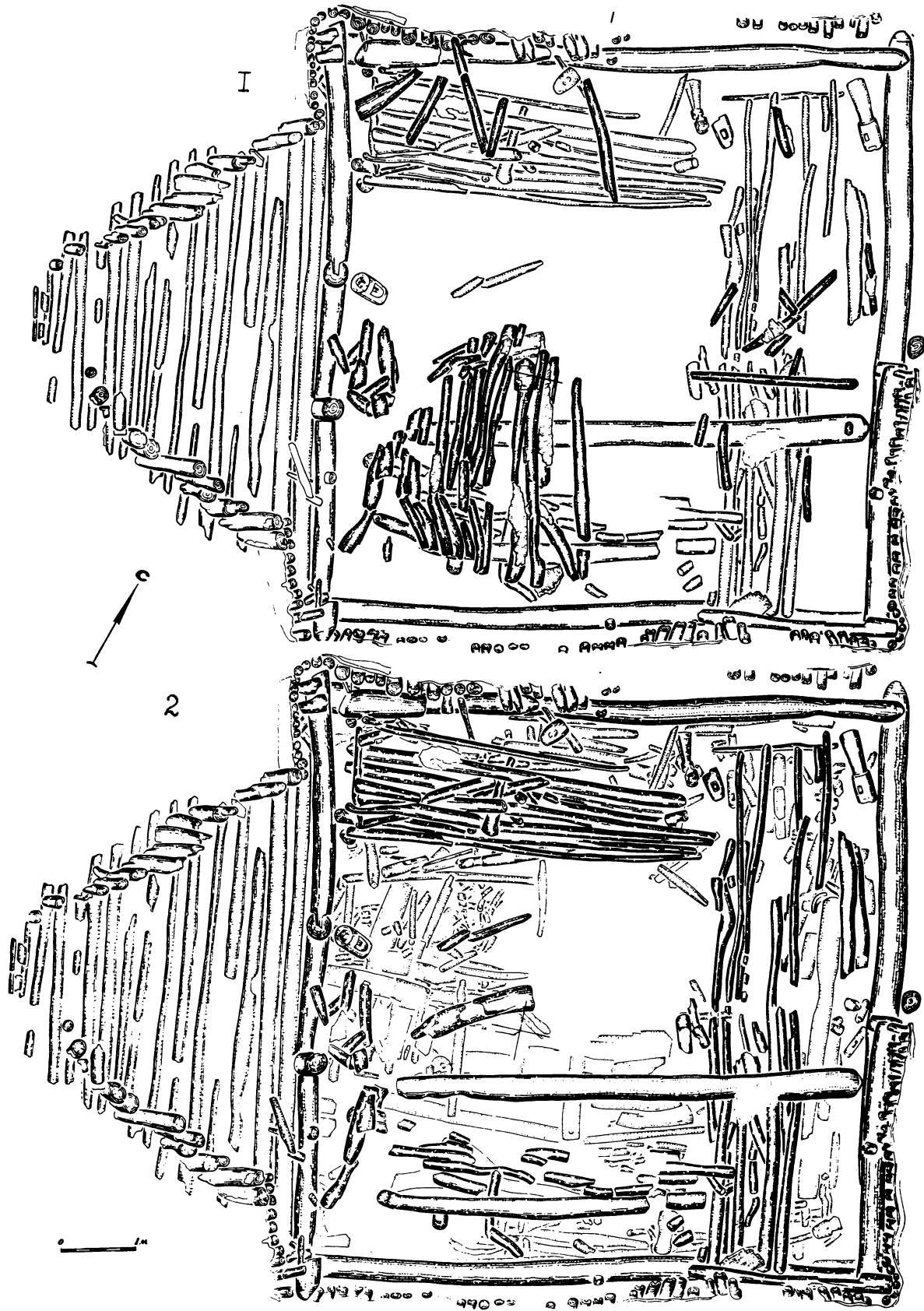

Таблица 63

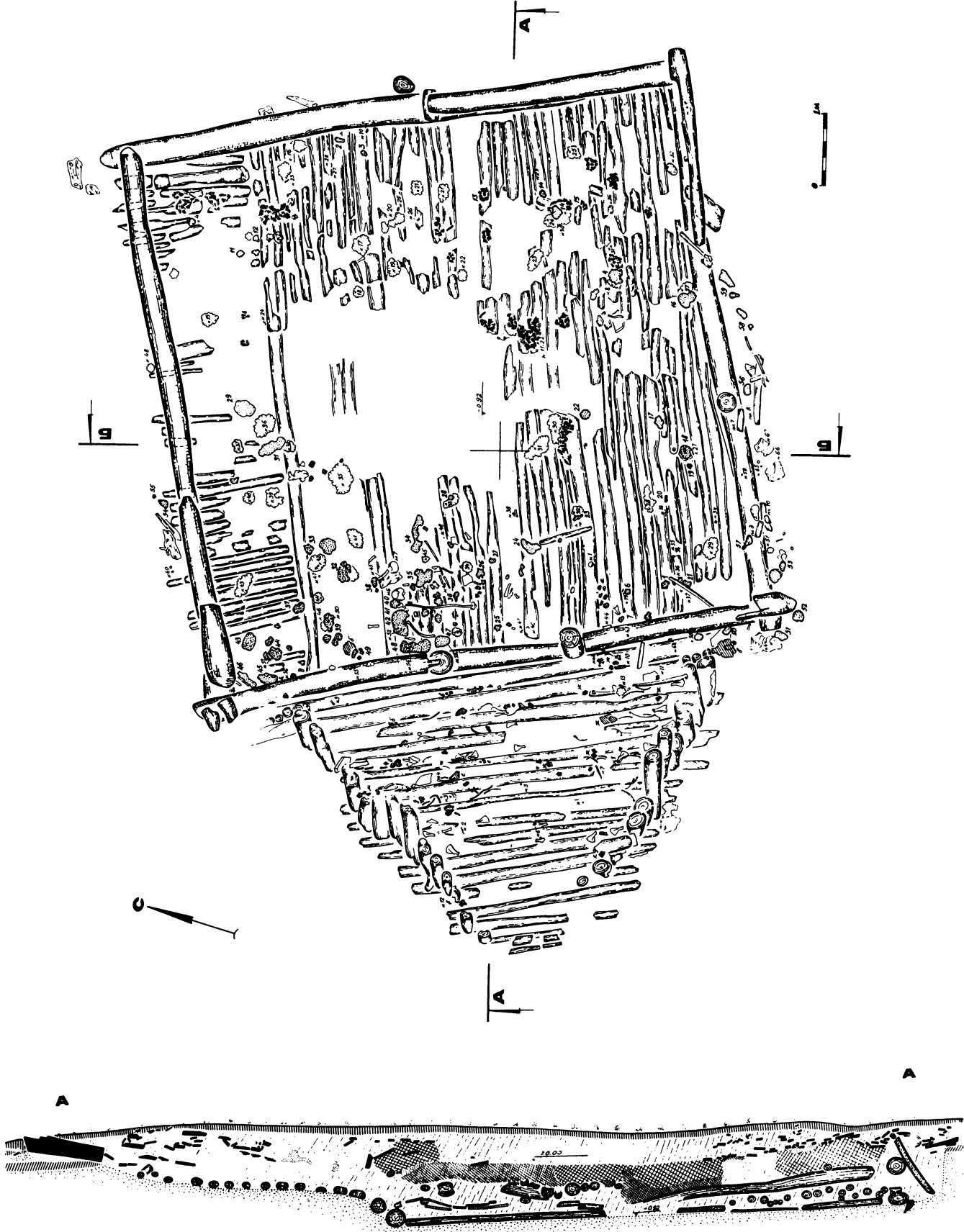
Ташебинский чагас. Склеп 2: общий вид

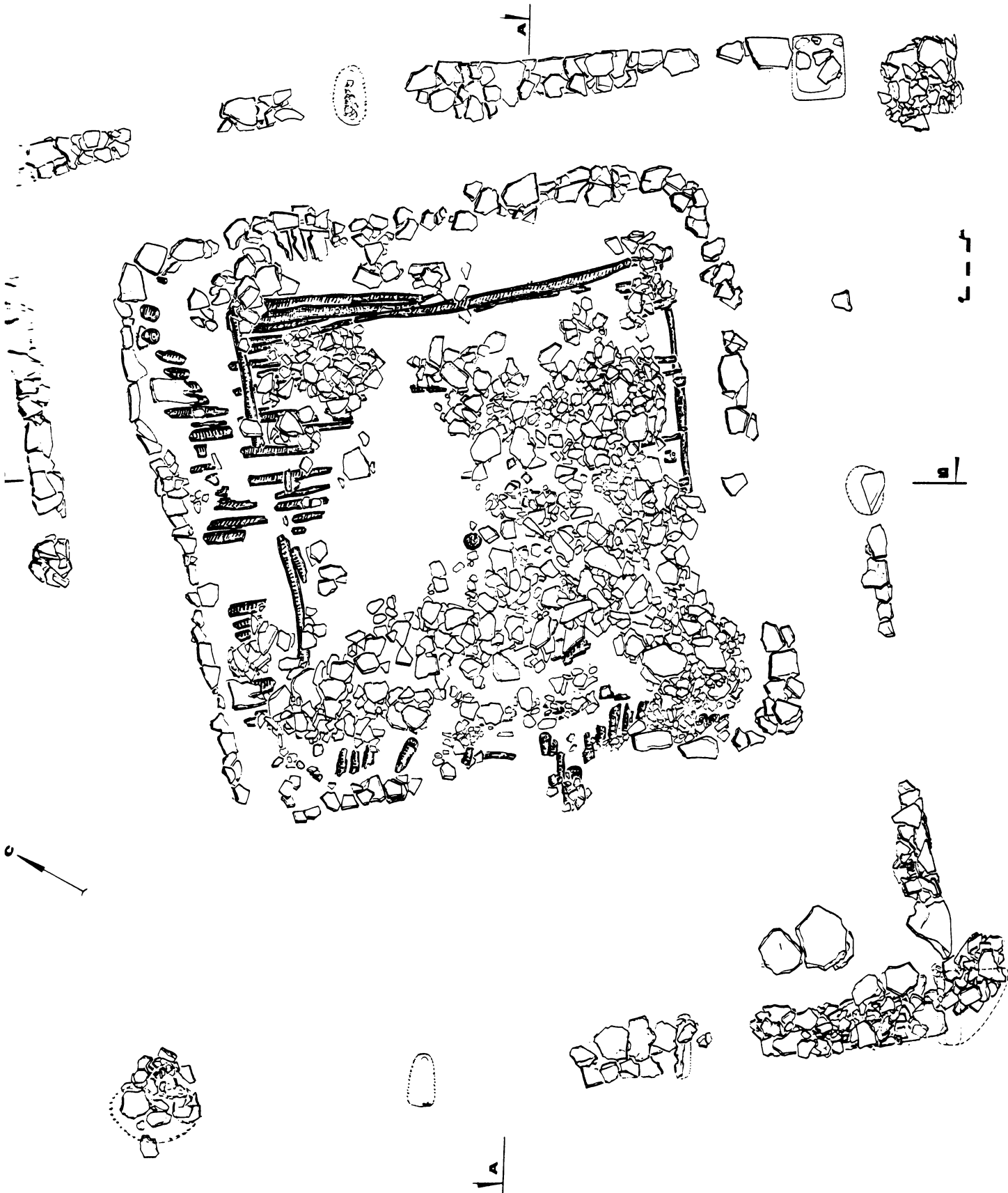

Таблица 64

Ташебинский чаатас. Склеп 2: сруб в камере и вещи на венцах



Таблица 65
Ташебинский чаатас. Склеп 2: дно камеры

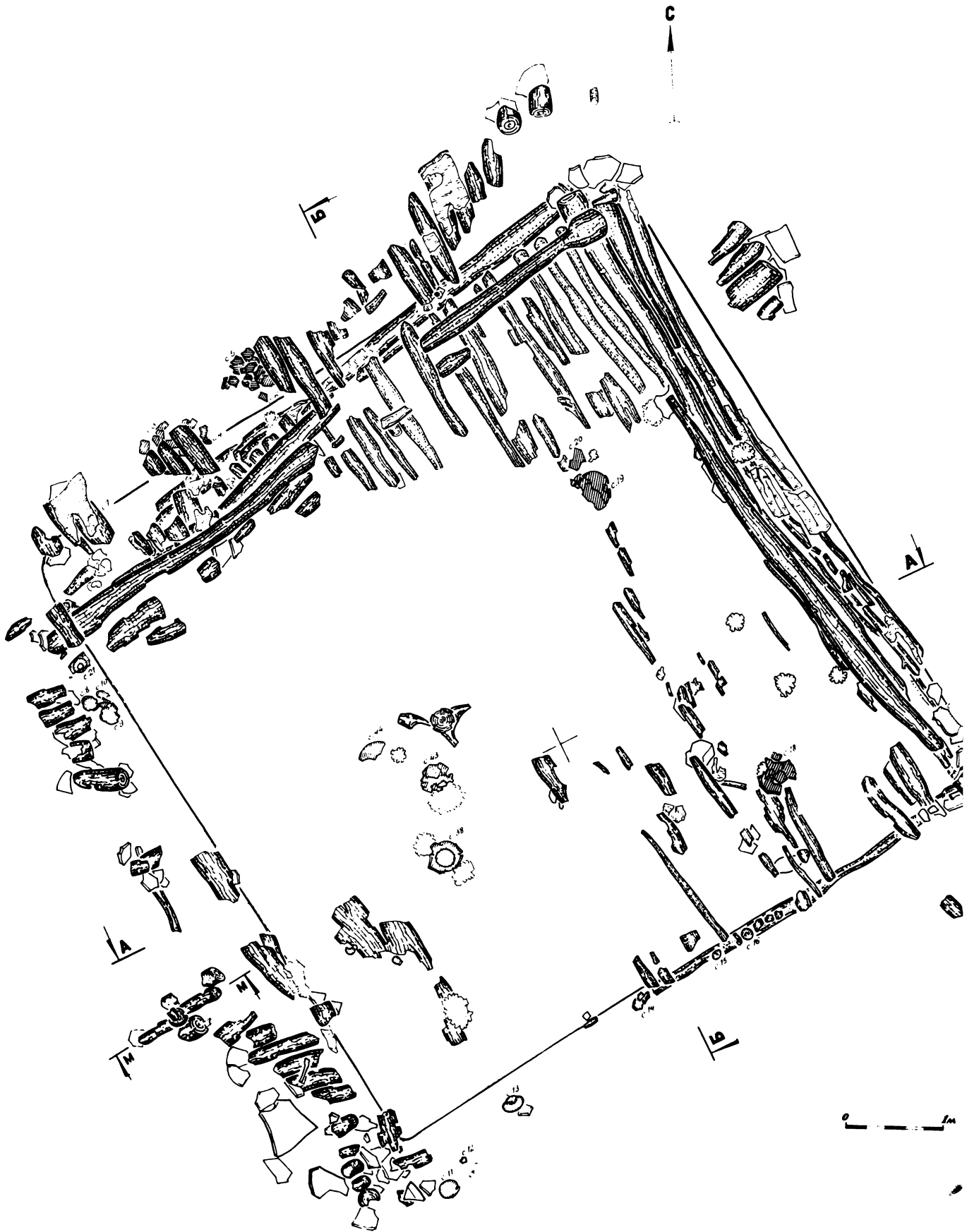

Таблица 66

Ташебинский чаатас. Вещи из склепа 1, кроме зеркала из склепа 2. 1 — стекло; 3 — железо; остальное бронза

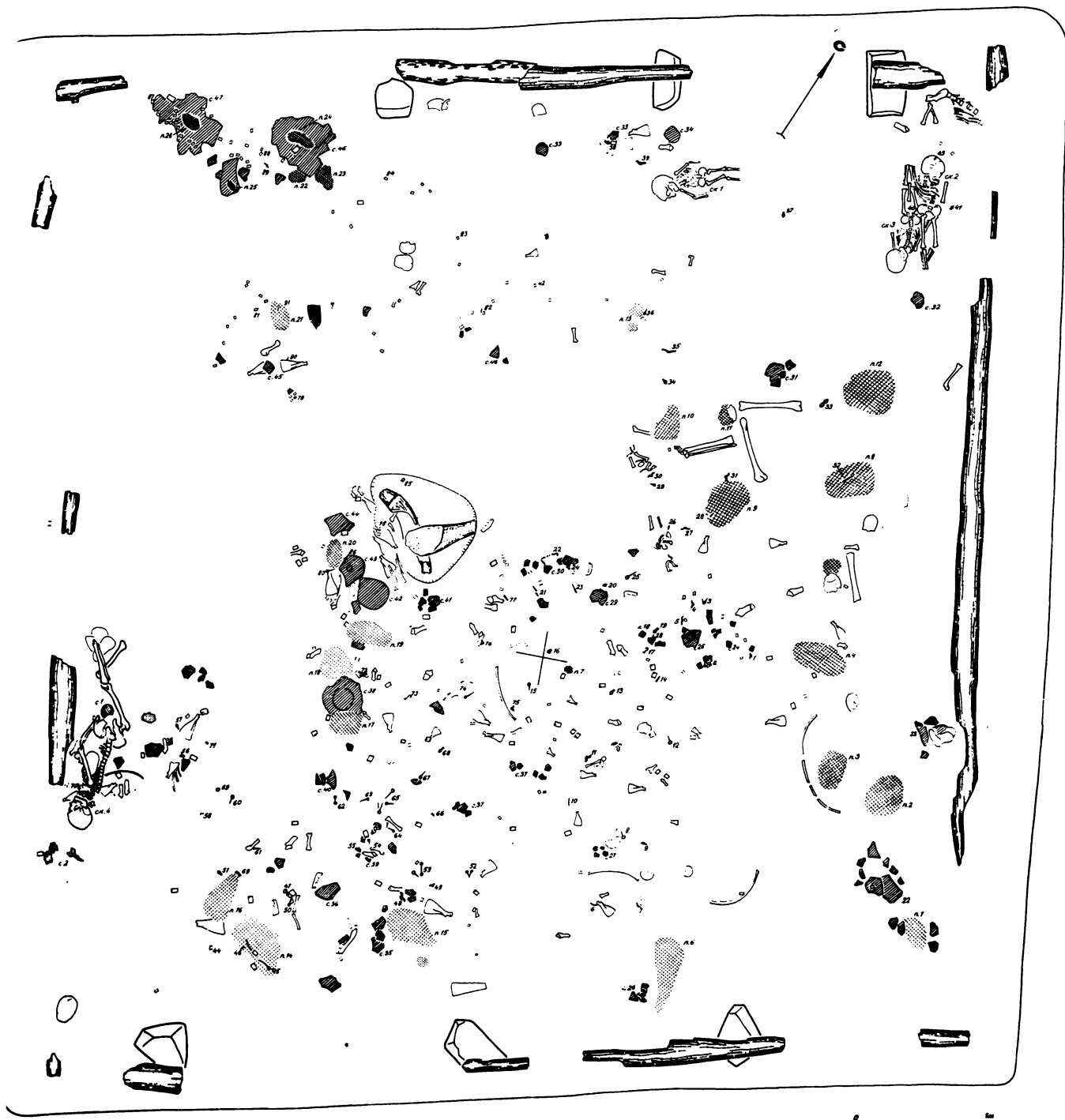

Таблица 67

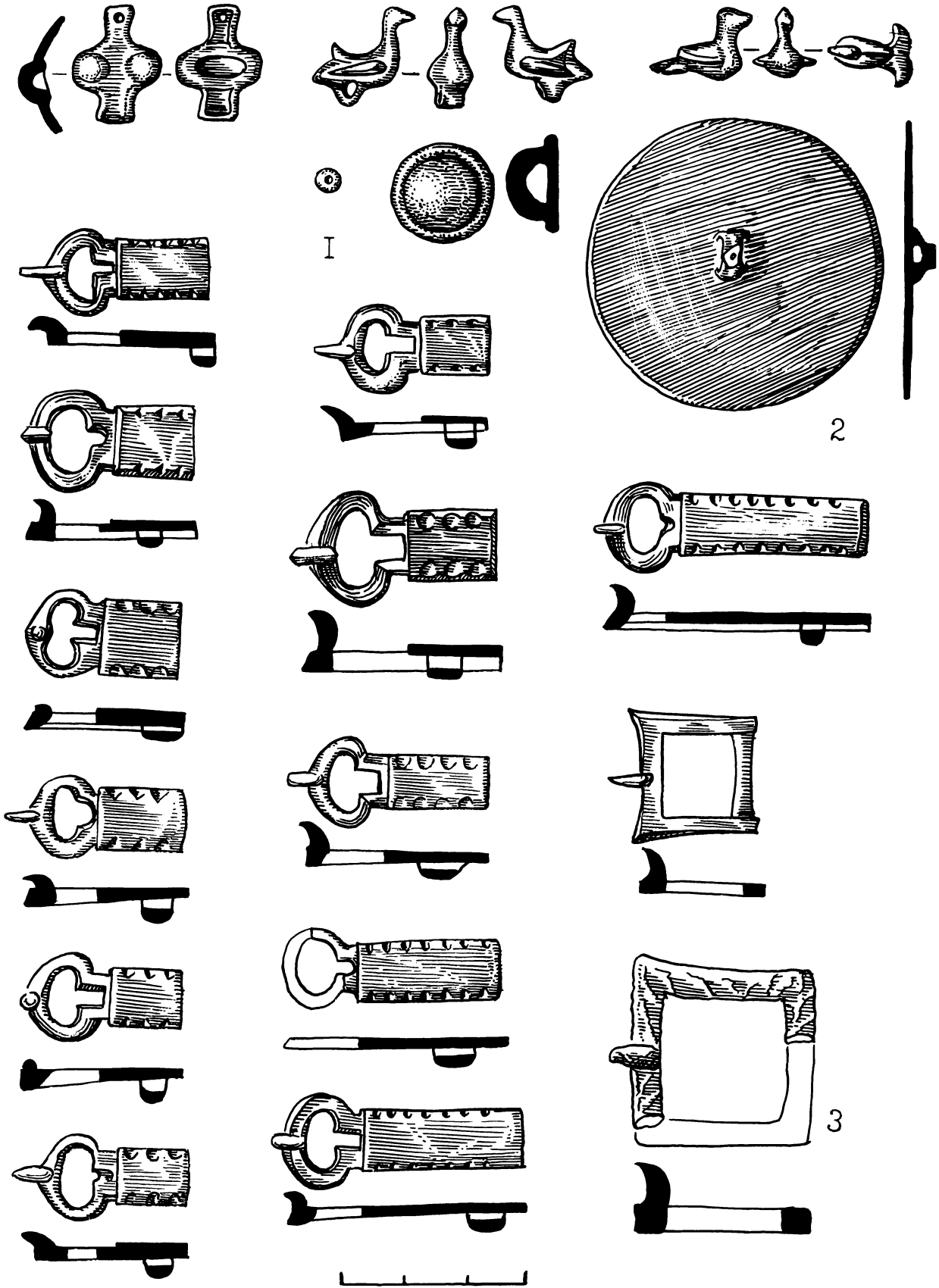
Ташебинский чаггас. Склеп 1: амулеты-коньки

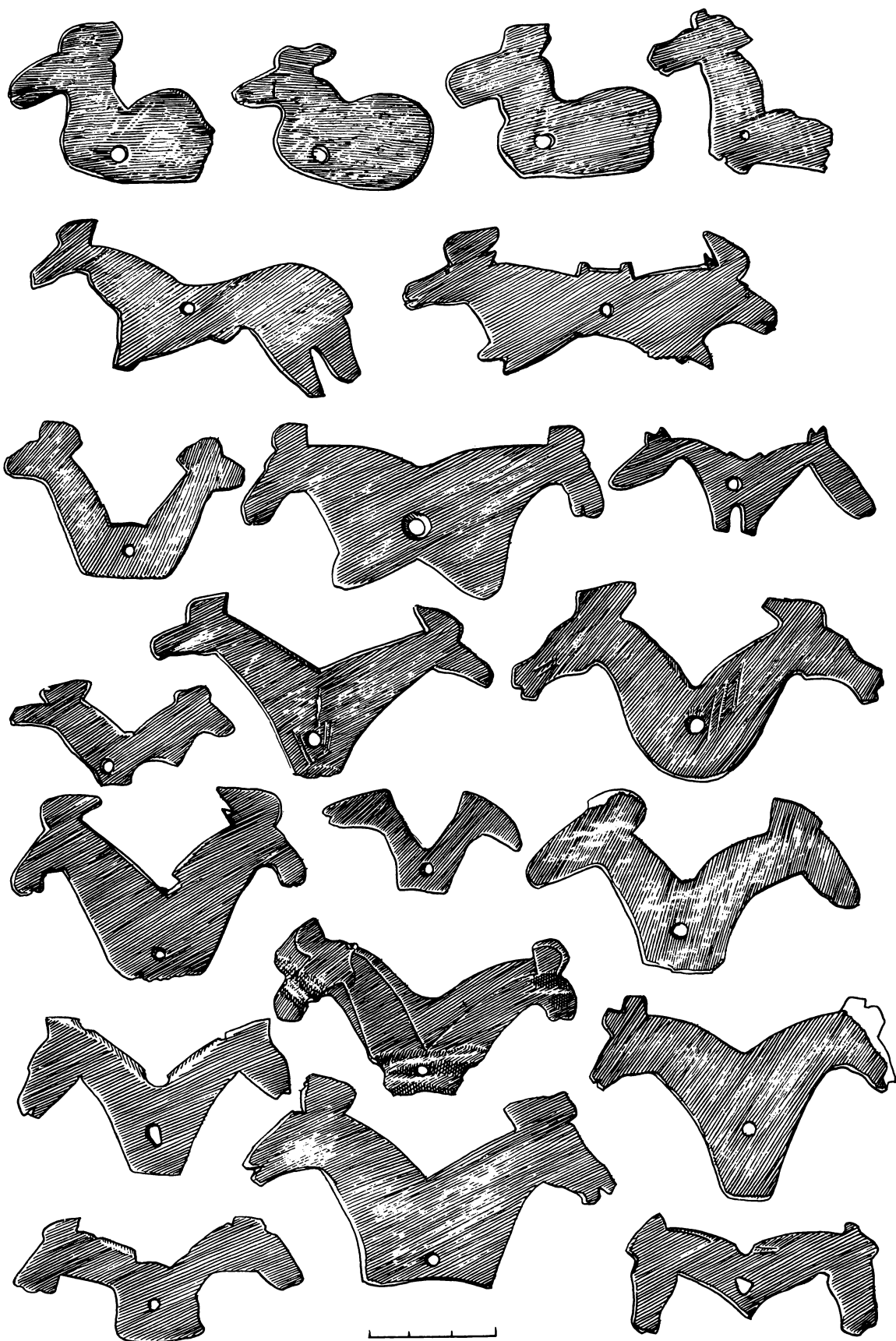

Таблица 68

Ташебинский чаатас. Склеп 1: амулеты-коньки, астрагал (1). Склеп 2: цепочки, крюки, ножи, удила (2)

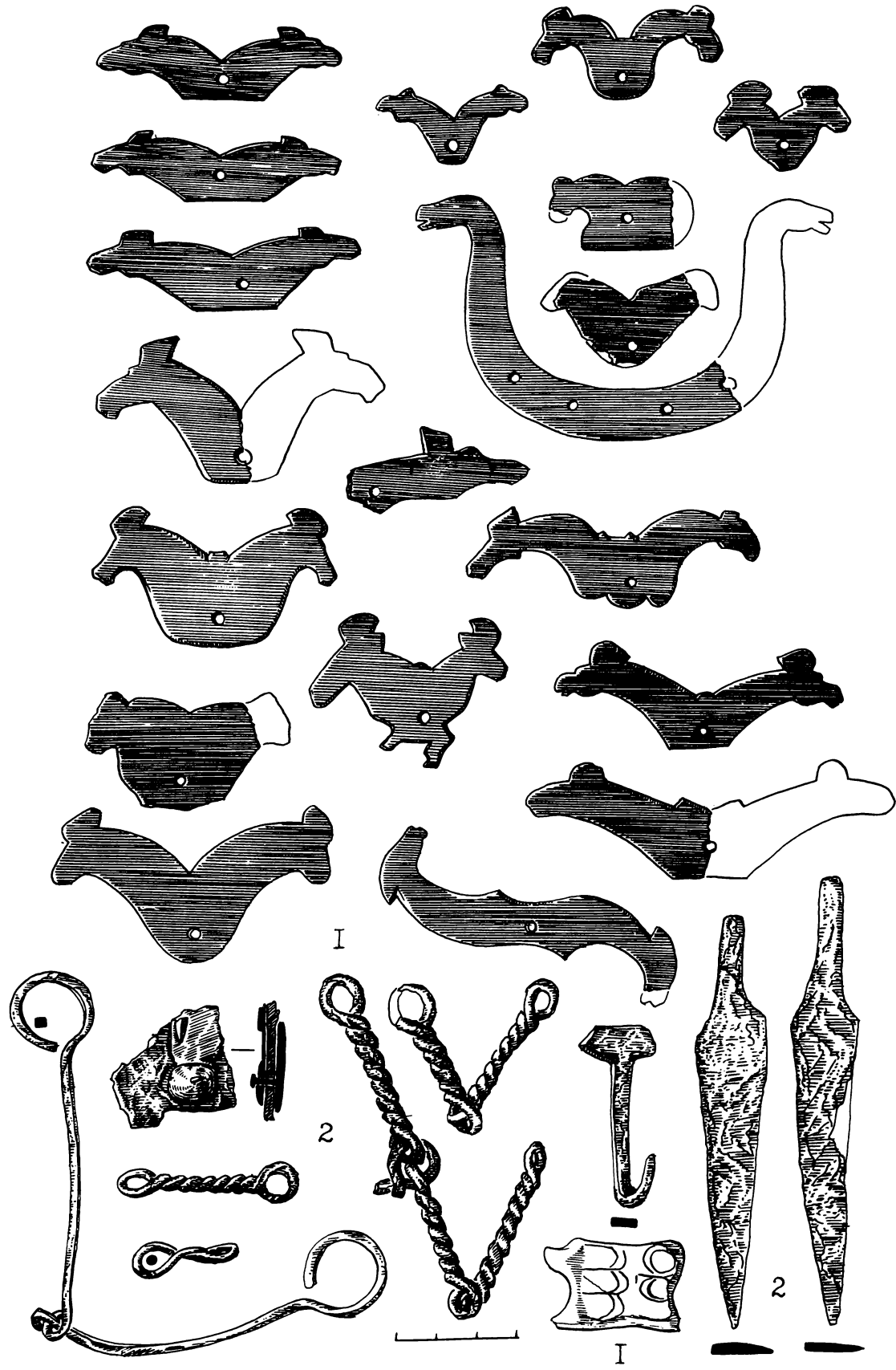

Таблица 69

Ташебинский чаатас. Склеп 1: золотые обкладки (2). Склеп 2: золотые обкладки, бронзовая пряжка (1)

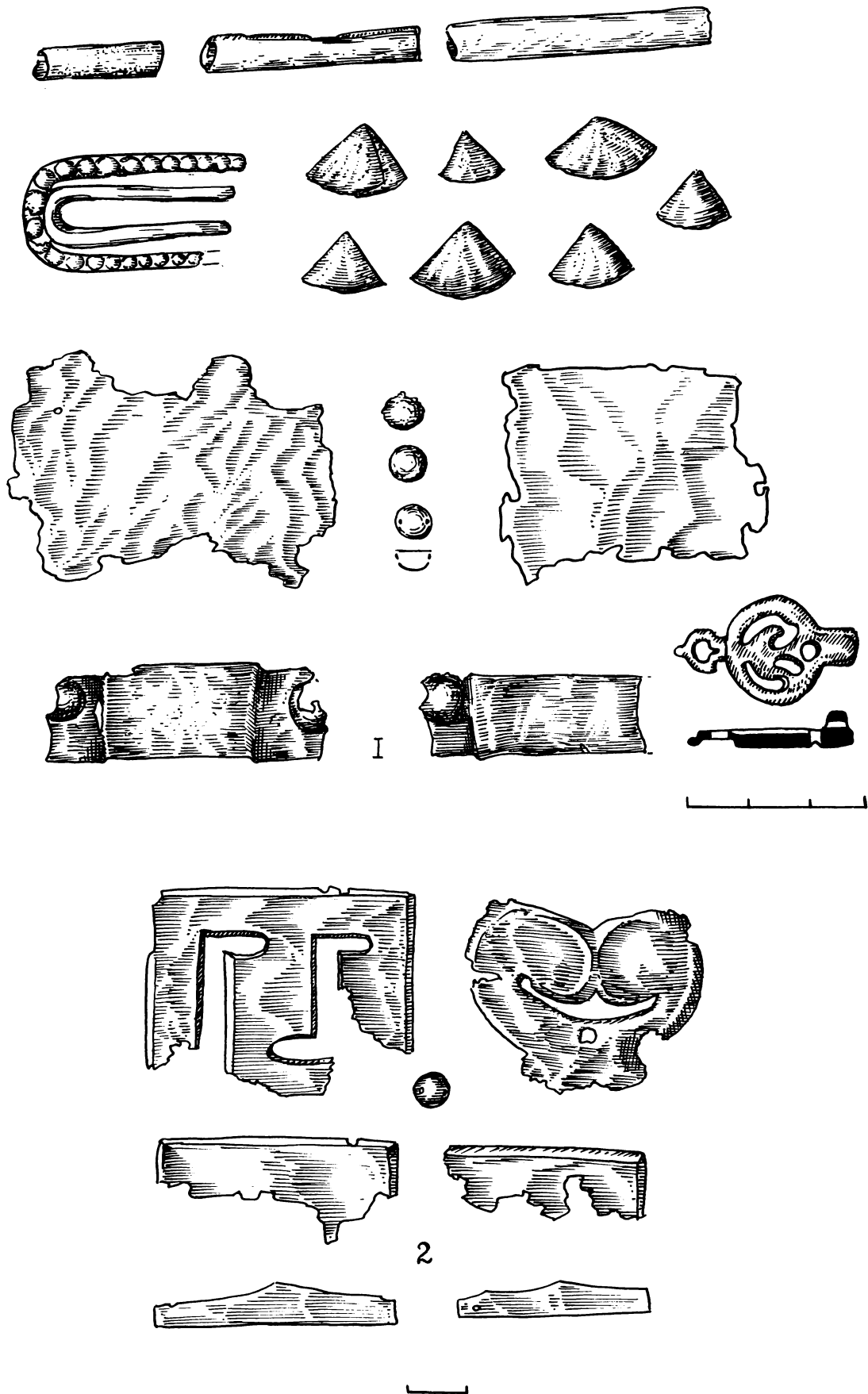

Таблица 70

Ташебинский чагтас. Склеп 2: вещи. 1—3, 5—6, 11—13 — бронза; 2 — золото; 3 — нефрит; 7—10, 14, 16 — кость; 5 — желез

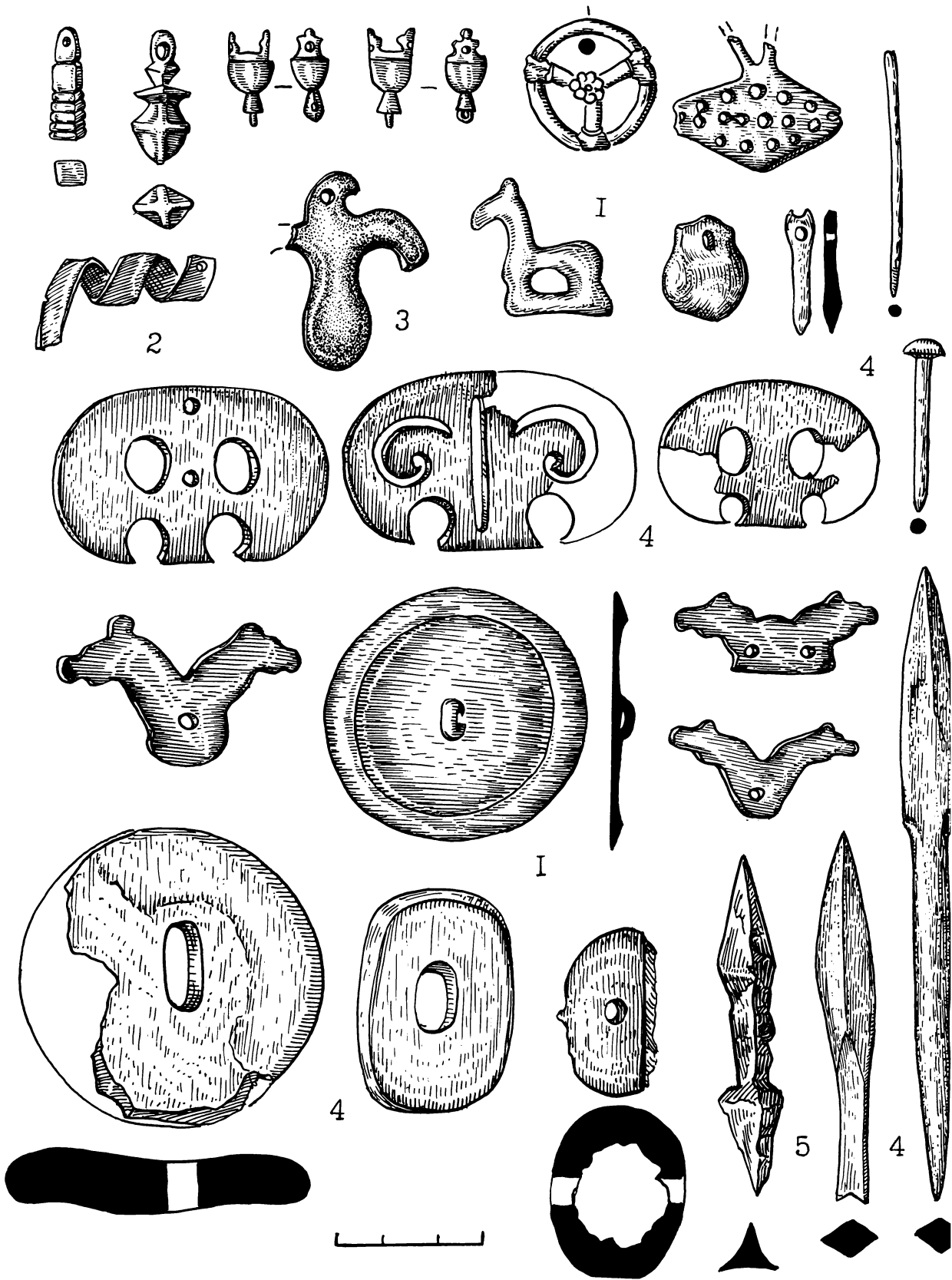

Таблица 71

Ташебинский чаатас. Склеп 2: пряжки. 1-3 — железо, остальное бронза



Таблица 72
Ташебинский чаатас. Склеп 2: амулеты-коньки

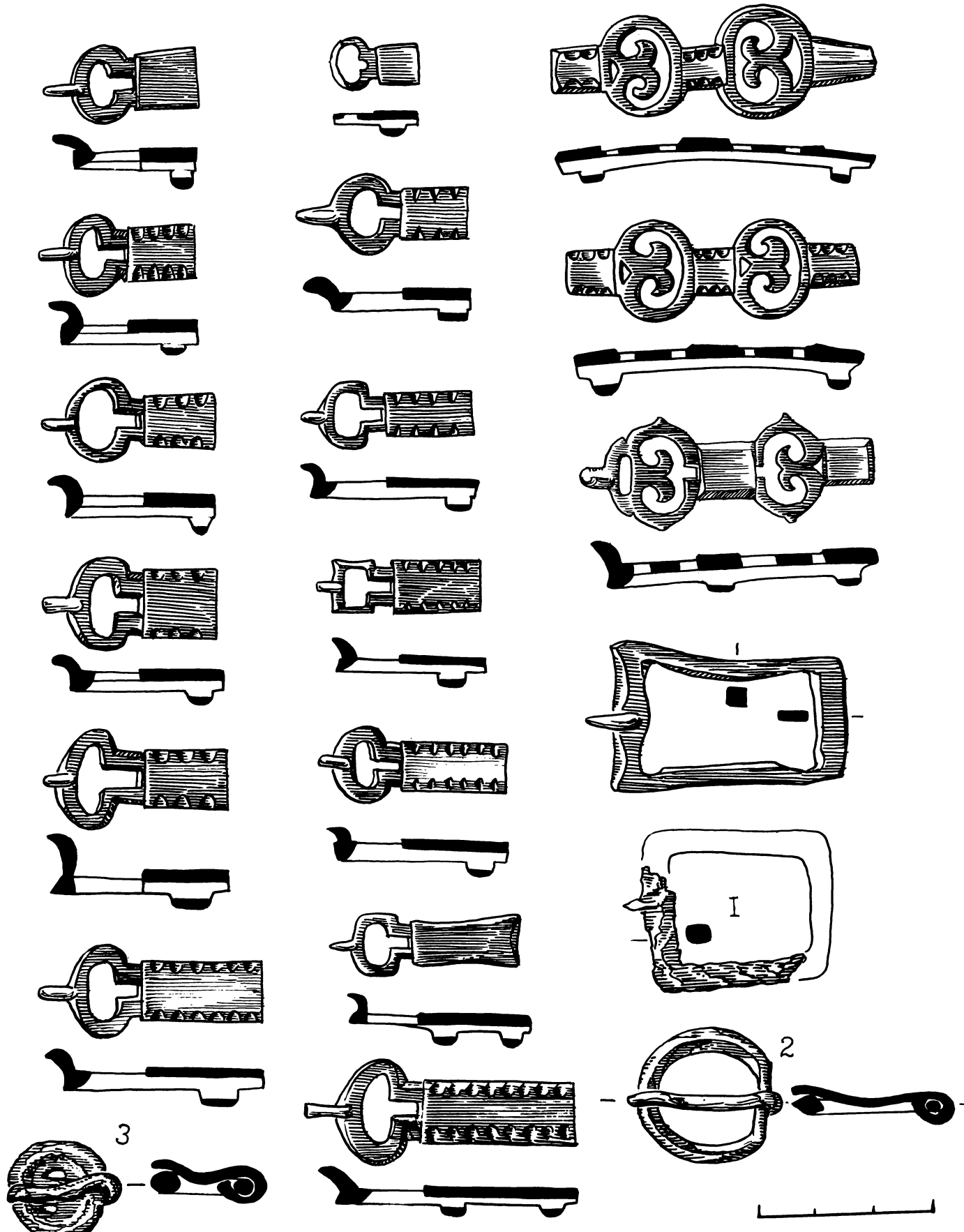

Таблица 73

Ташебинский чаатас. Склеп 2: астрагалы со знаками

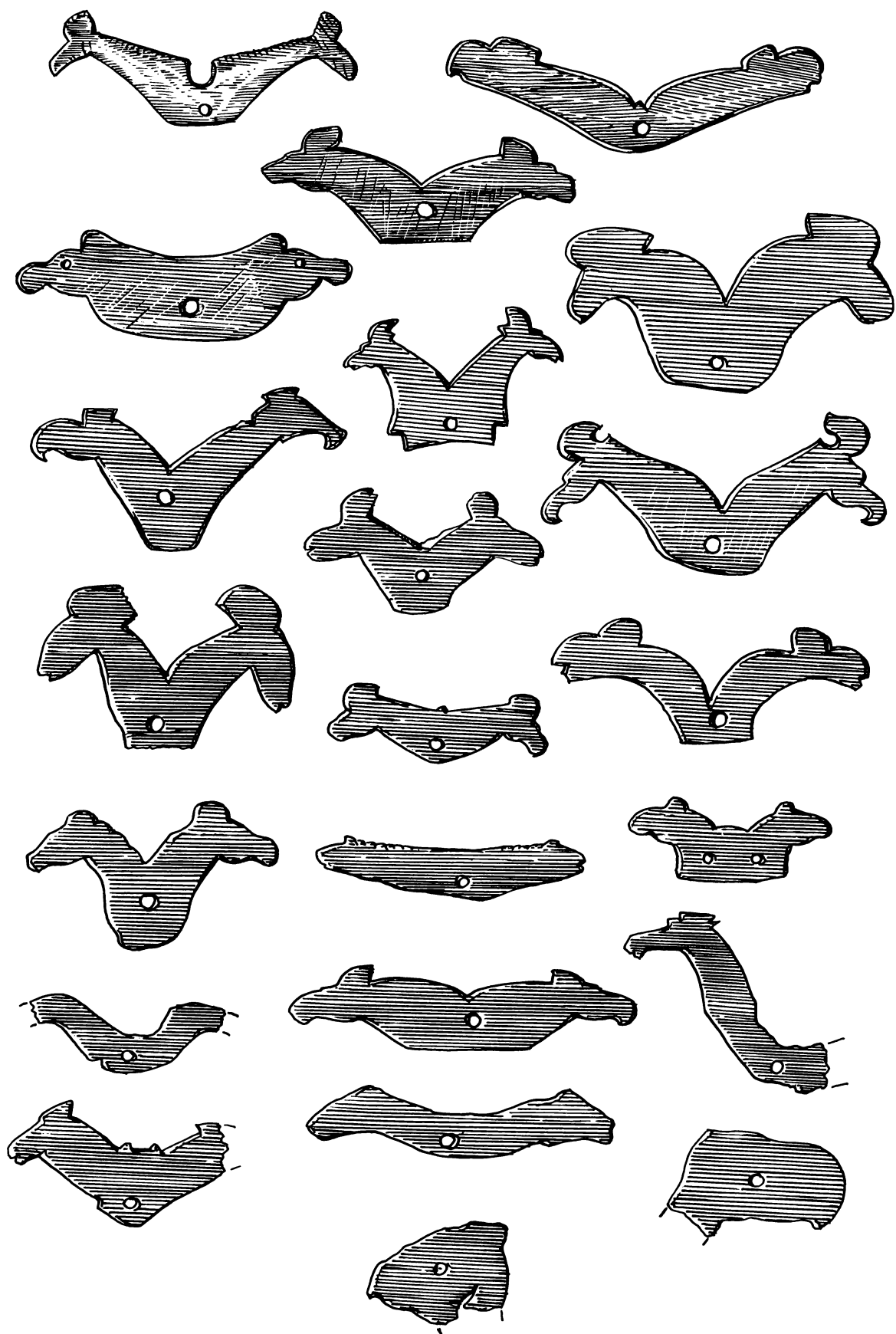

Таблица 74
Ташебинский чаатас. Склеп 2: керамика

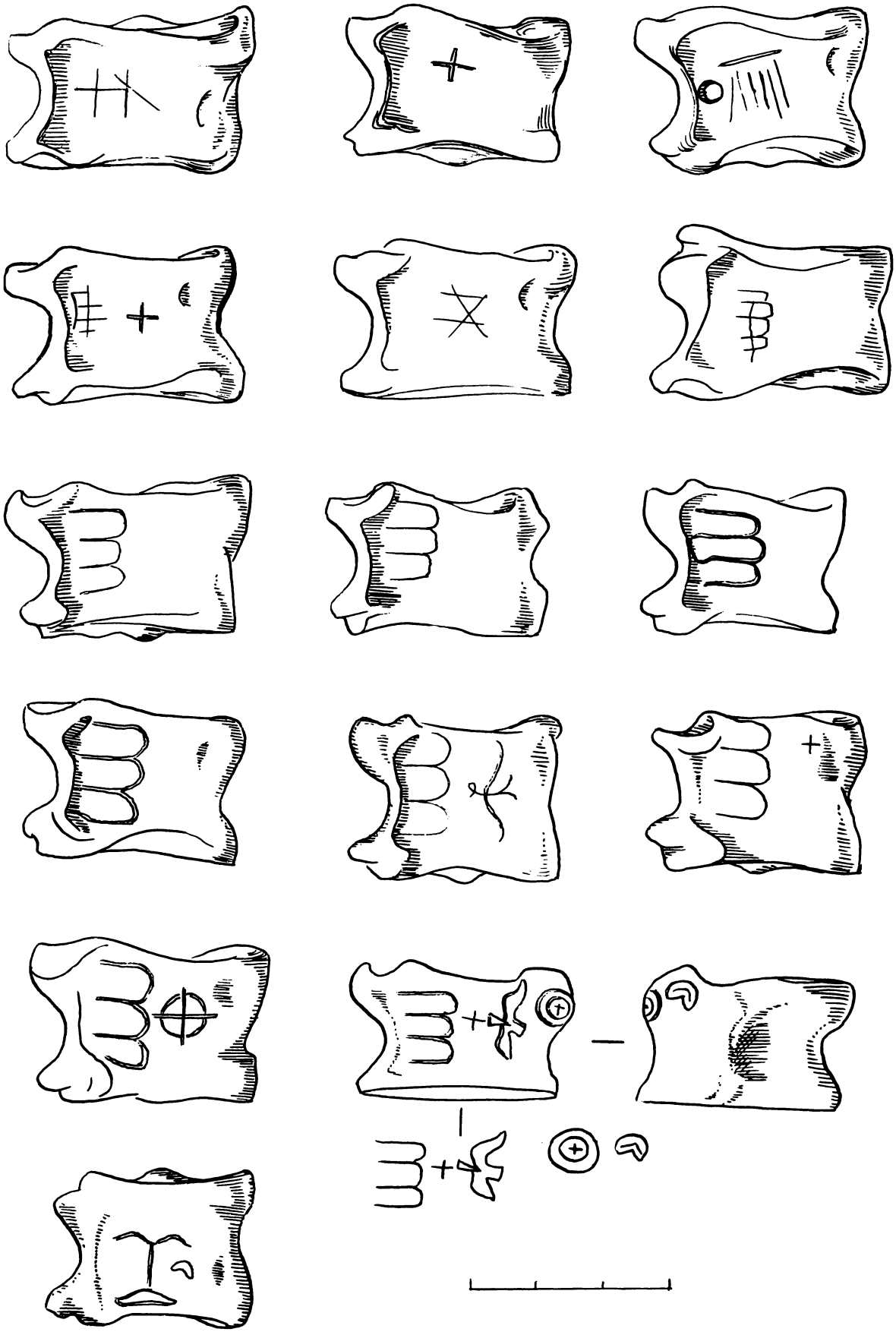

Таблица 75
Ташебинский чаатас. Склеп 2: керамика

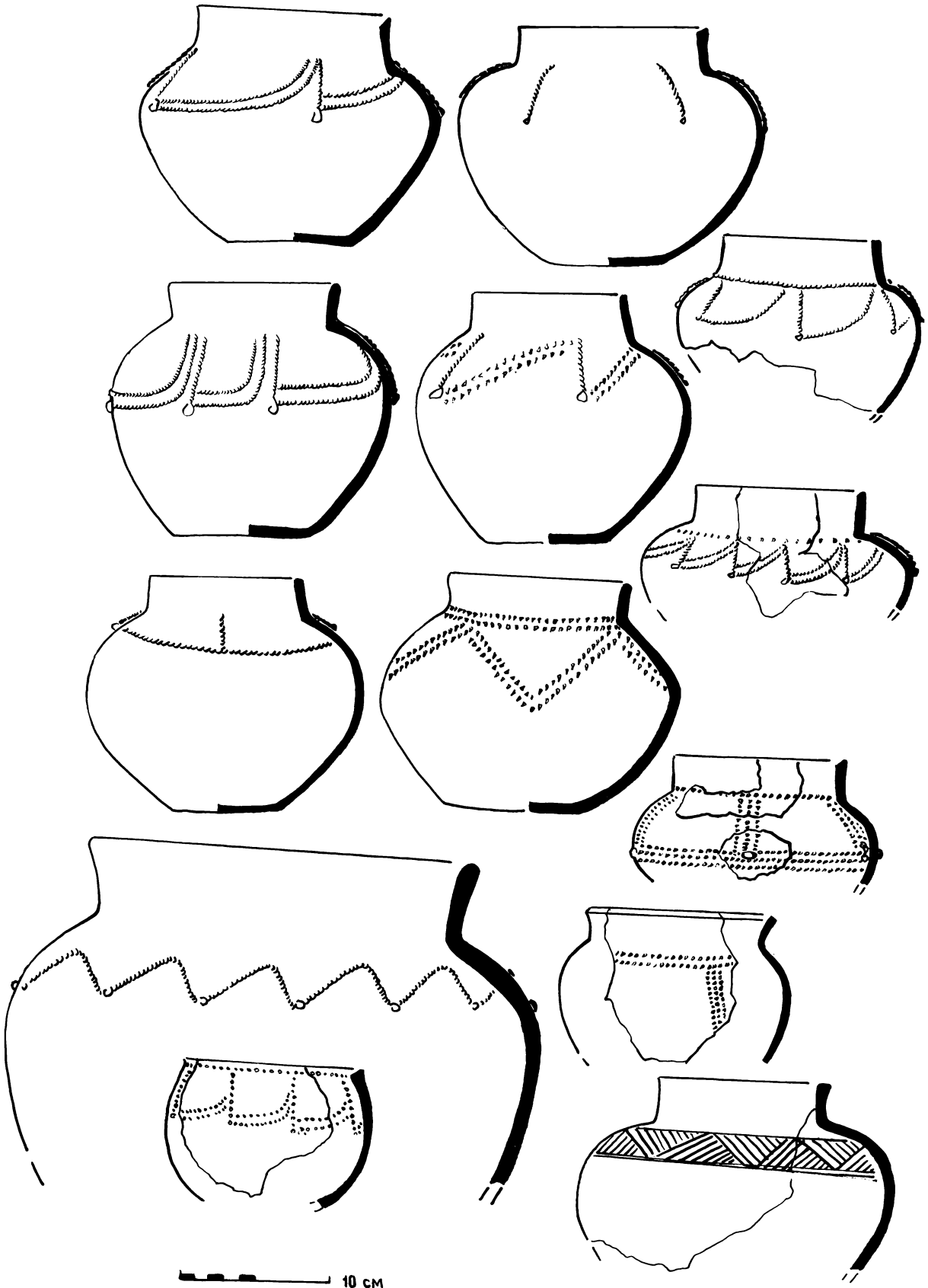

5 cm

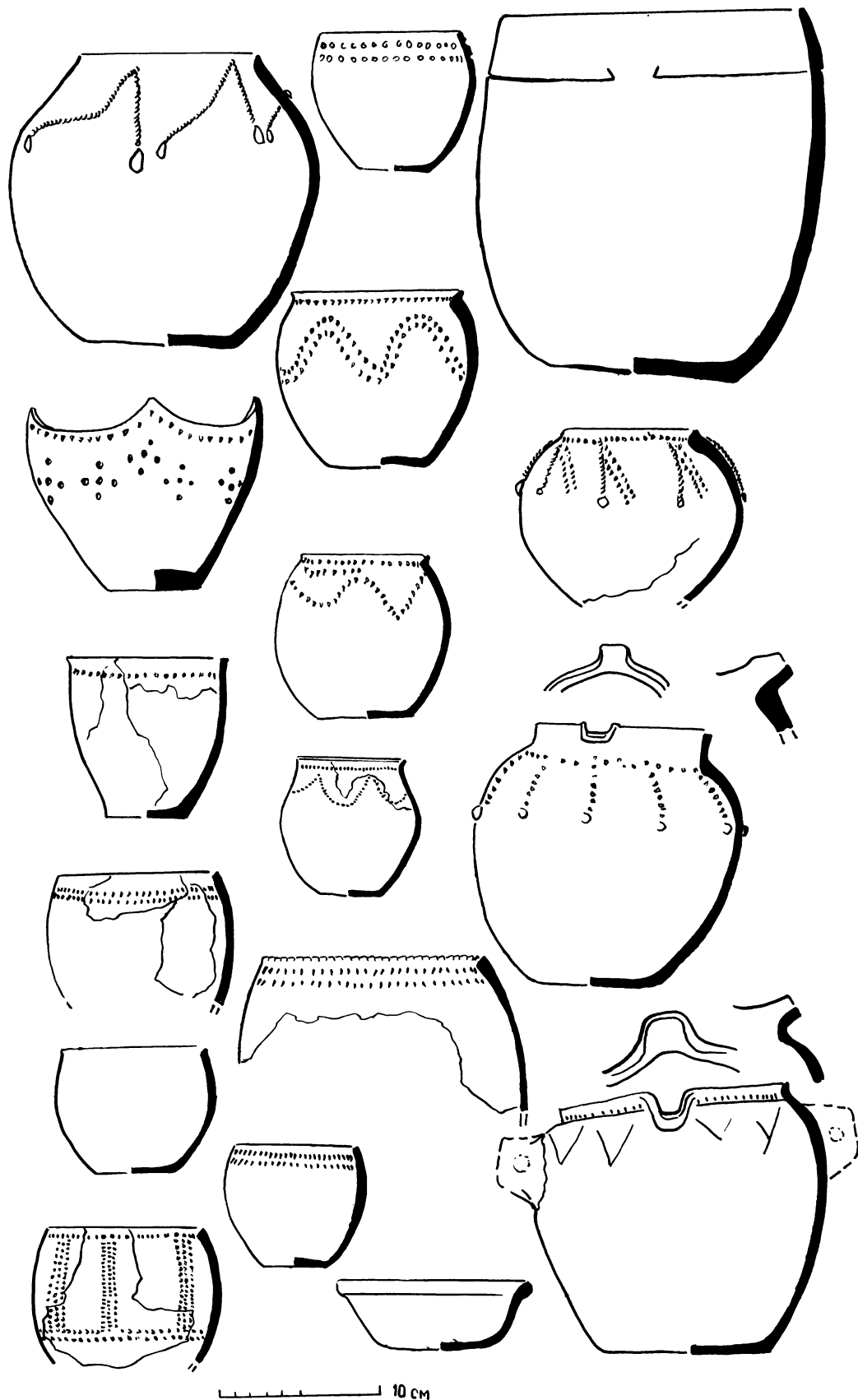
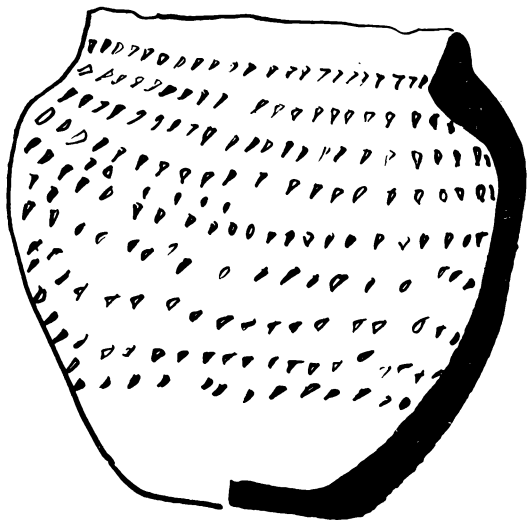
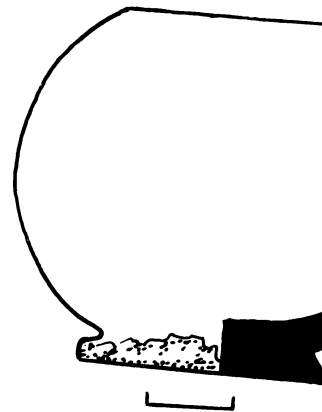
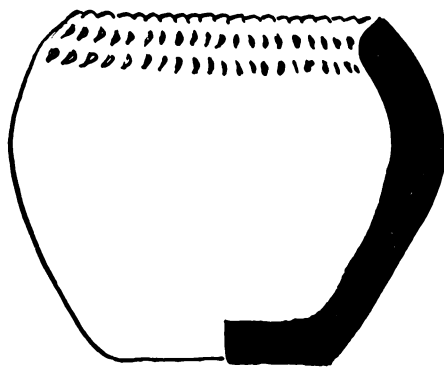
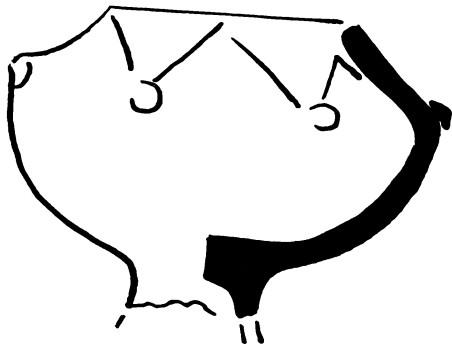
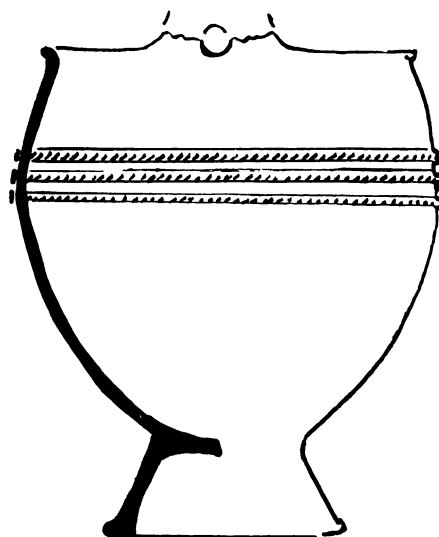
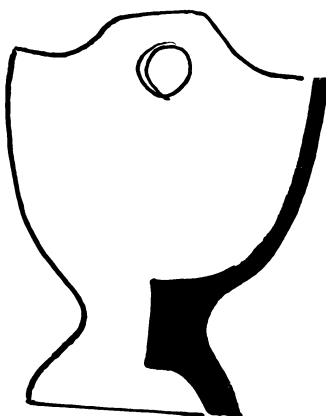
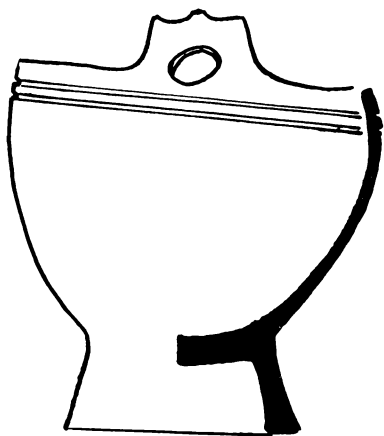
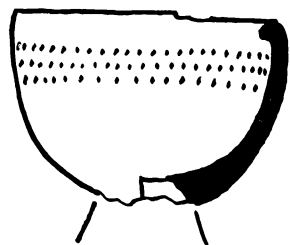
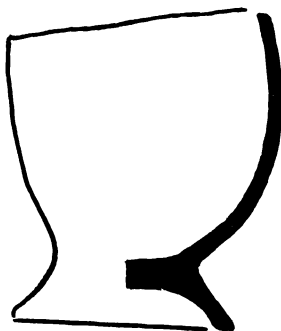

10 cm

Таблица 76
Ташебинский чагатас. Склеп 2: керамика

Уйбат II
(по наброскам Л.А.Евтюховой)

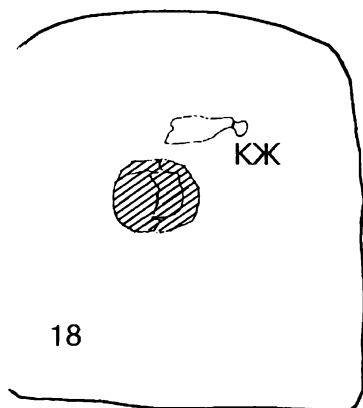

18

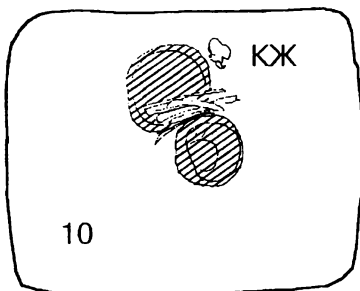

10

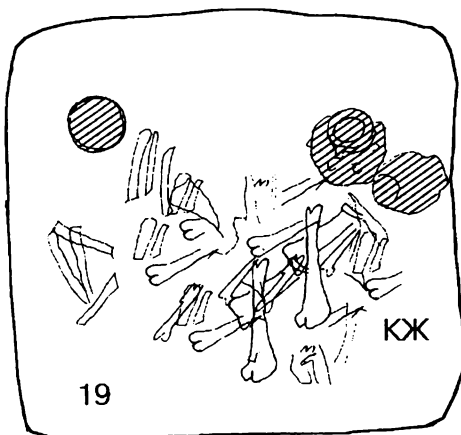

19

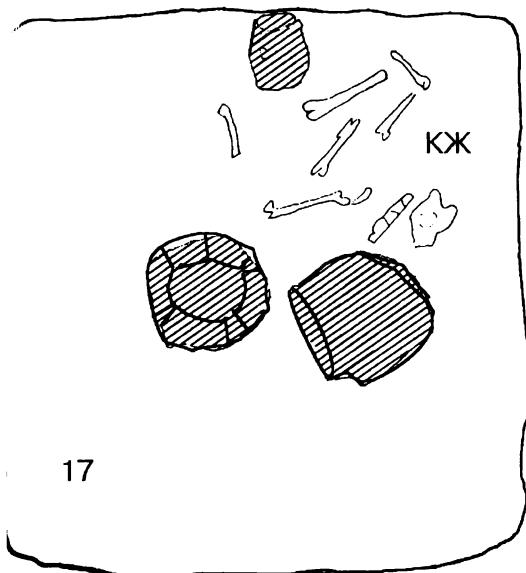

17

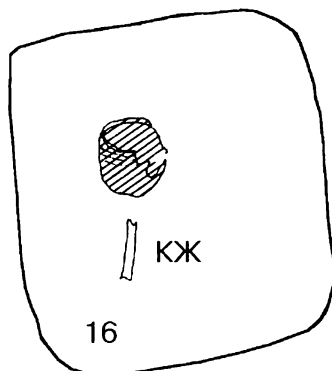

16

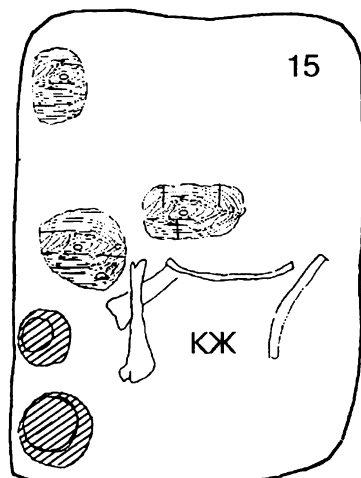

15

0 50см



14

Условные обозначения



керамика



дерево



пепел

КЖ

кости животных

КЖ

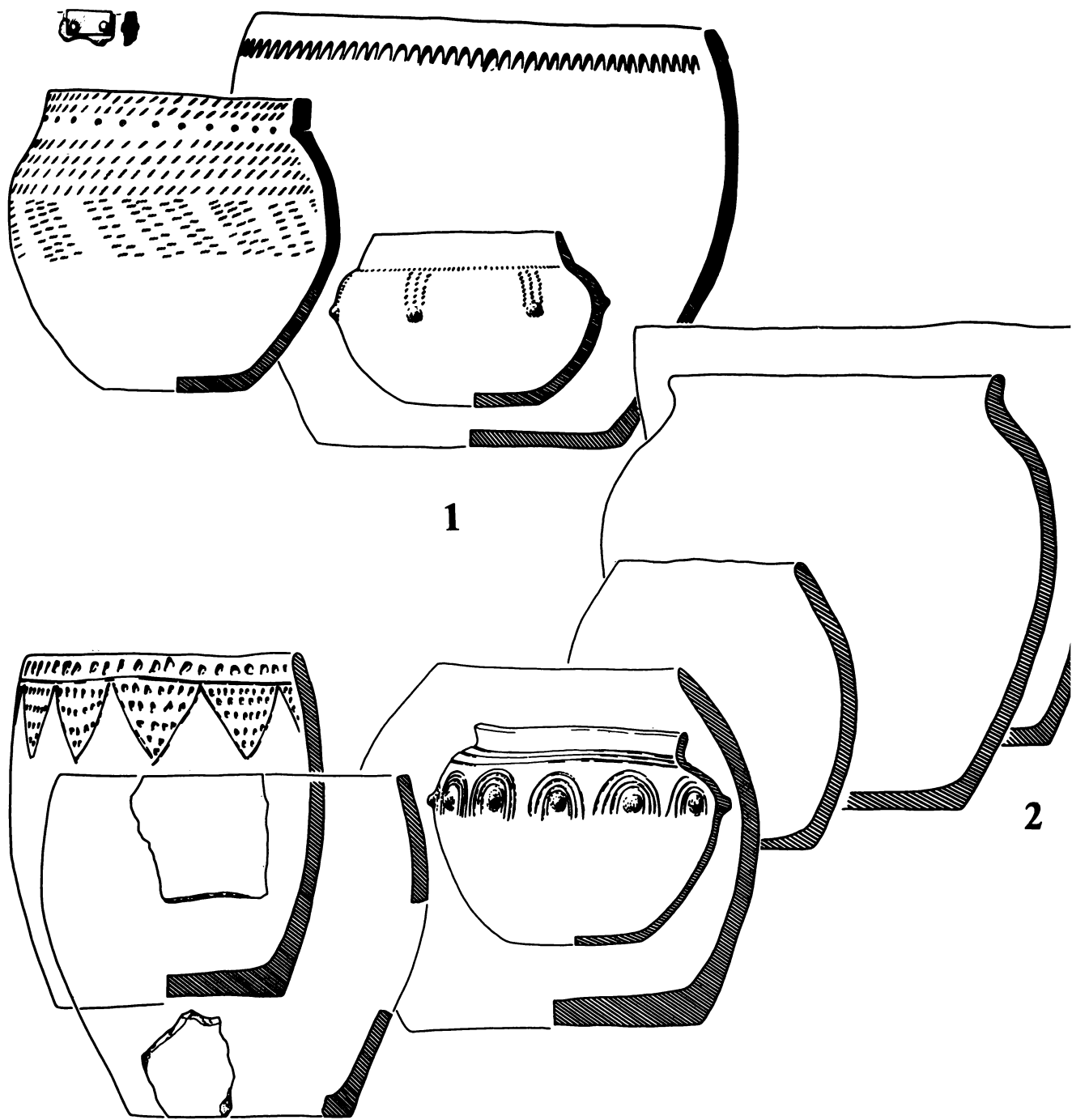

1

2

Таблица 78

Уйбат II. Керамика из поминов: м. 1 (3); м. 2 (1); м. 4 (2)

У й б а т



Таблица 79

Уйбатский чаатас (Уйбат I). План таштыкского могильника

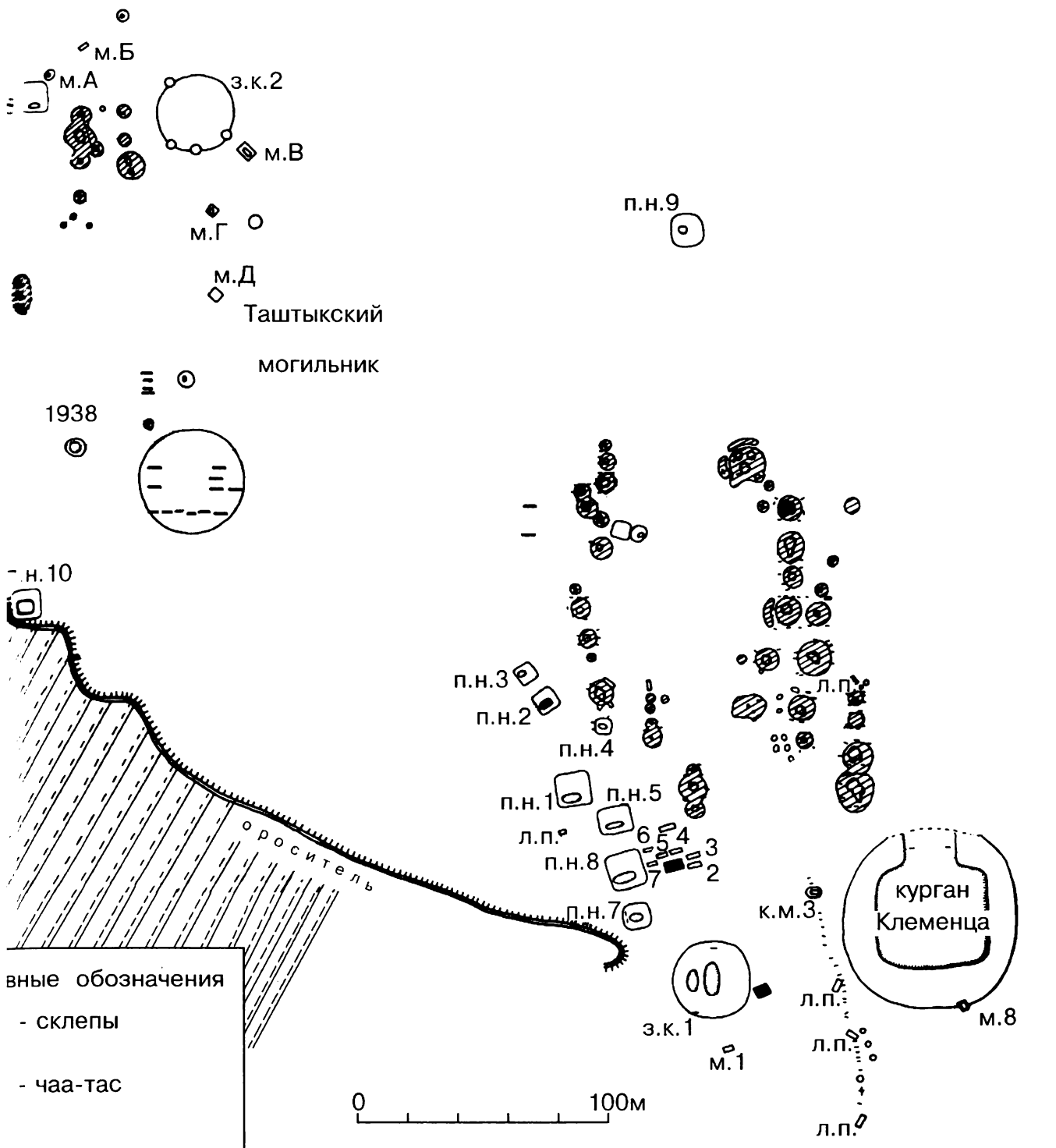

Таблица 80

Уйбат I. Склеп б: общий вид, дно, реконструкция стен камеры



Таблица 81
Уйбат I. Склеп 6: вещи

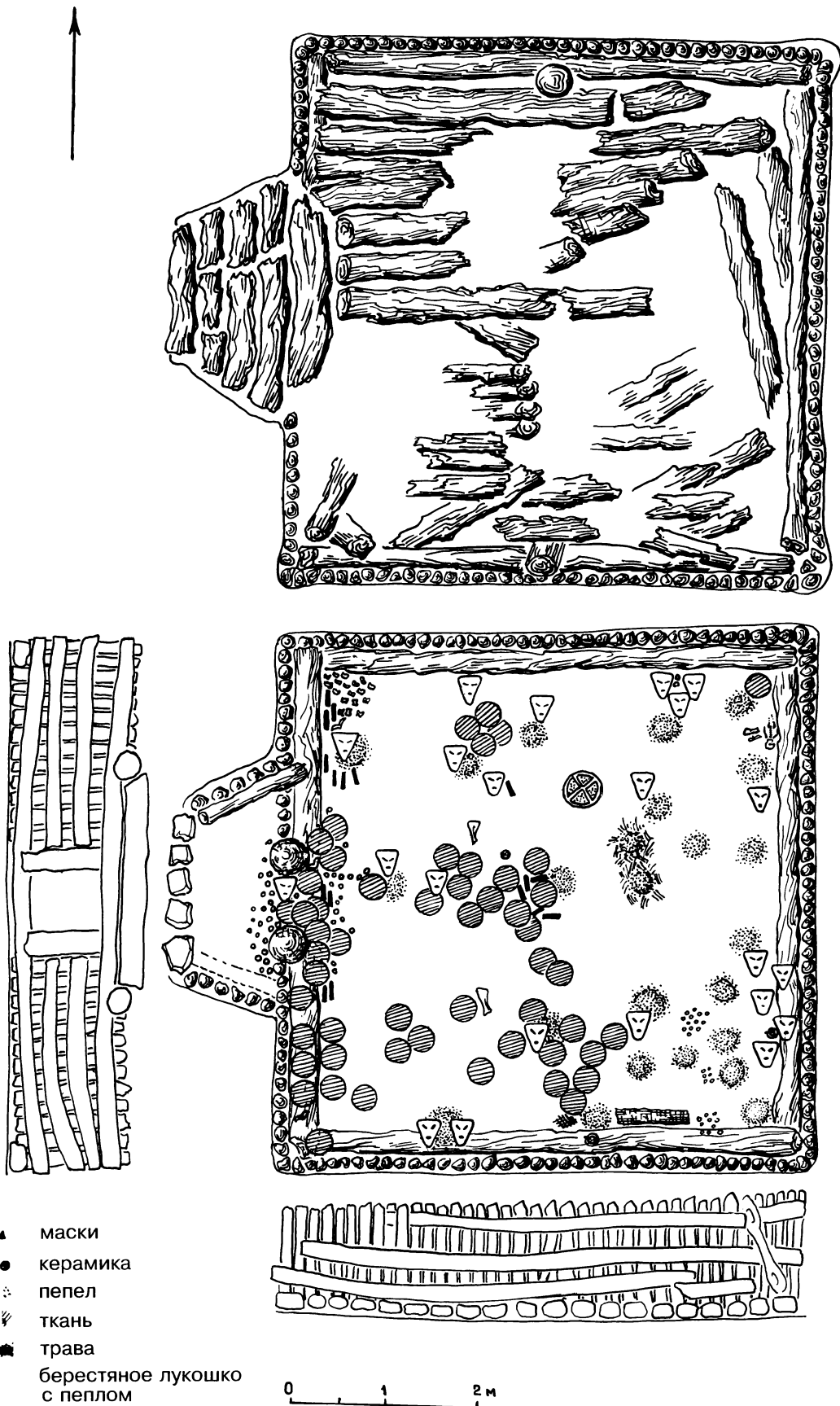

Таблица 82
Уйбаг I. Склеп 6: керамика

Уйбат I мог.2
(по наброскам Л.А.Евтюховой)

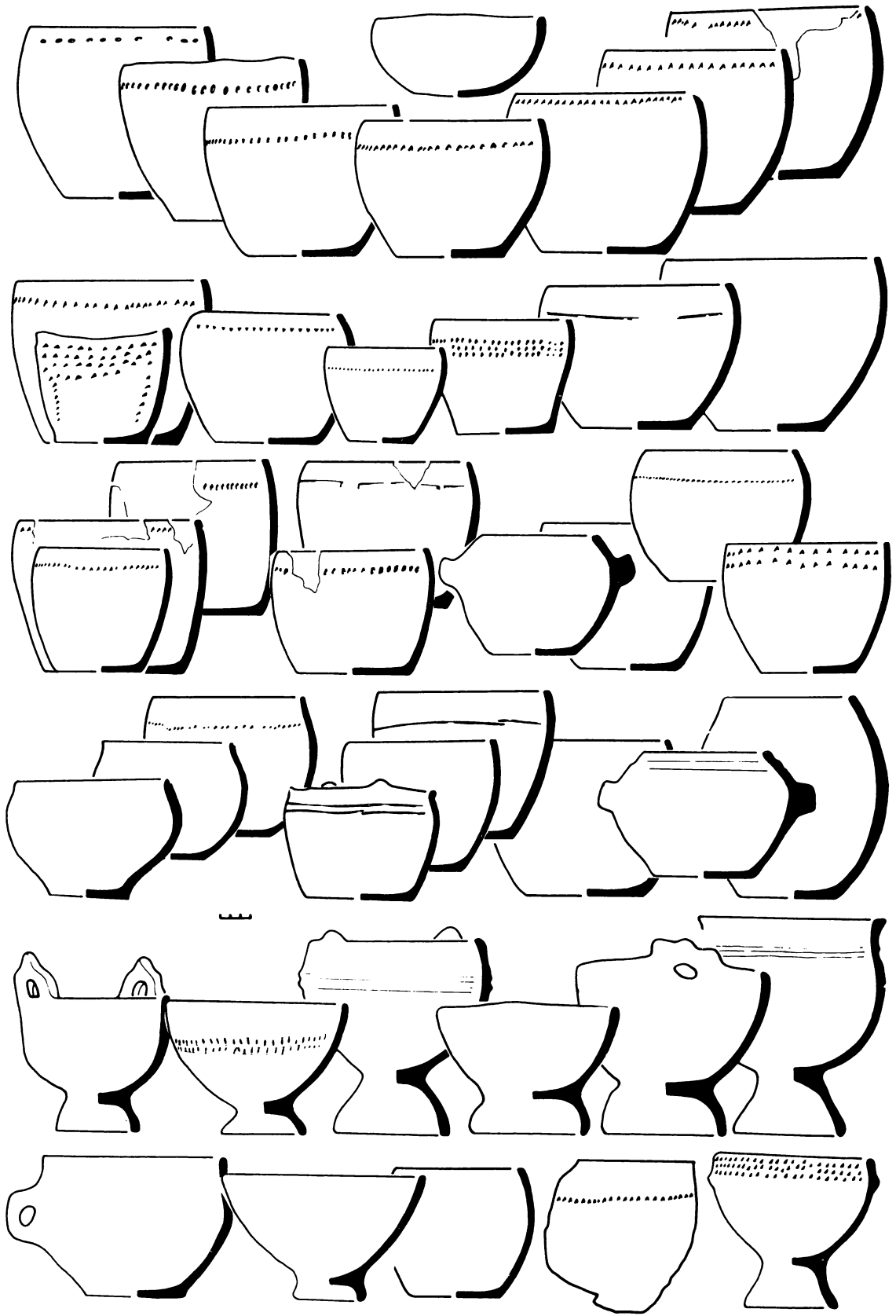

-  пепел
-  маска
-  керамика
-  береста

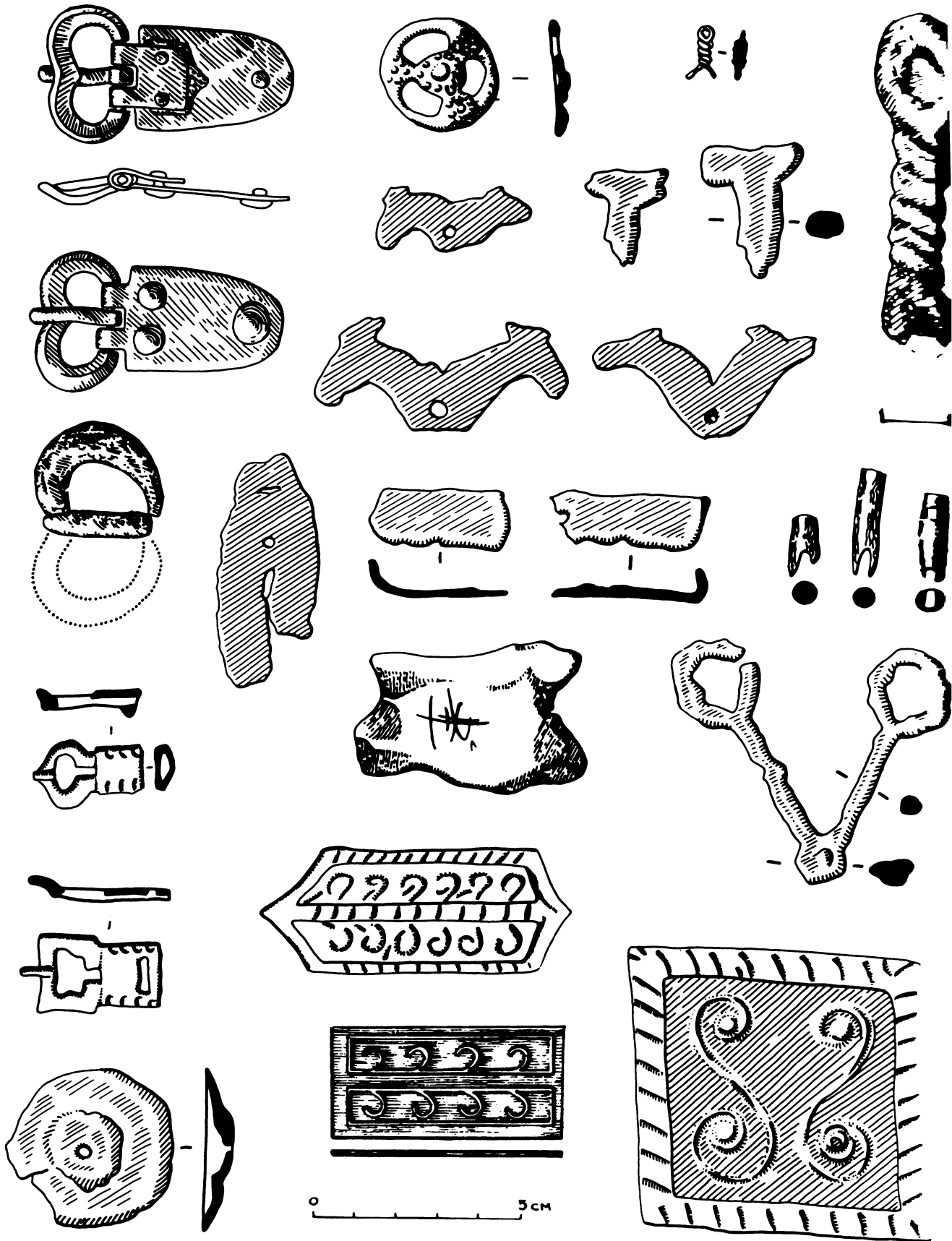
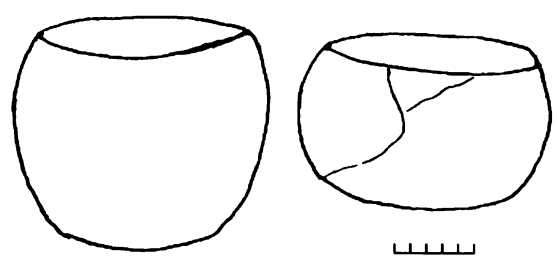
0 50м



Таблица 83
Уйбат I. Могила 2



Таблица 84

Уйбат I. Склеп I: упавшая крыша, дно камеры, реконструкция зап. стенки камеры

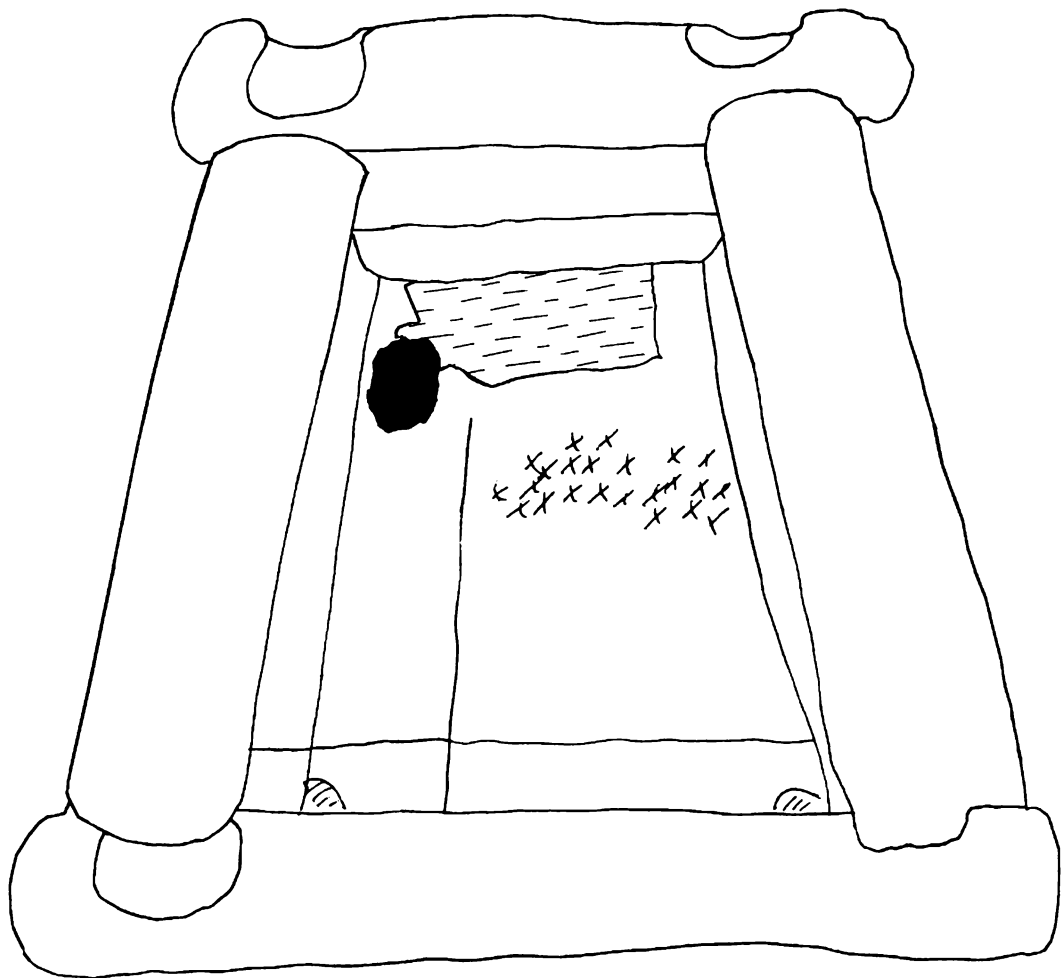
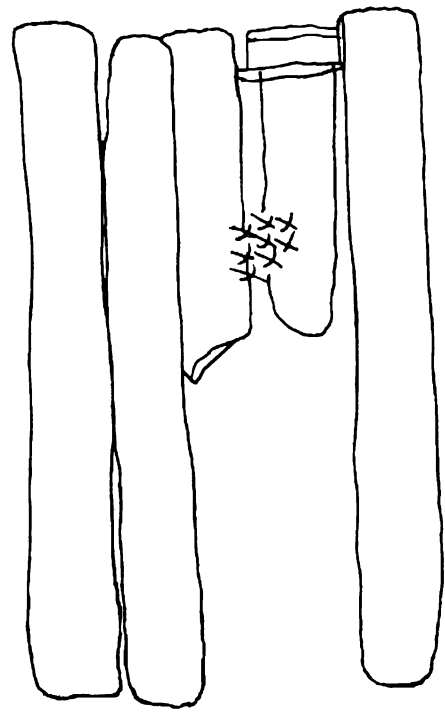

Таблица 85

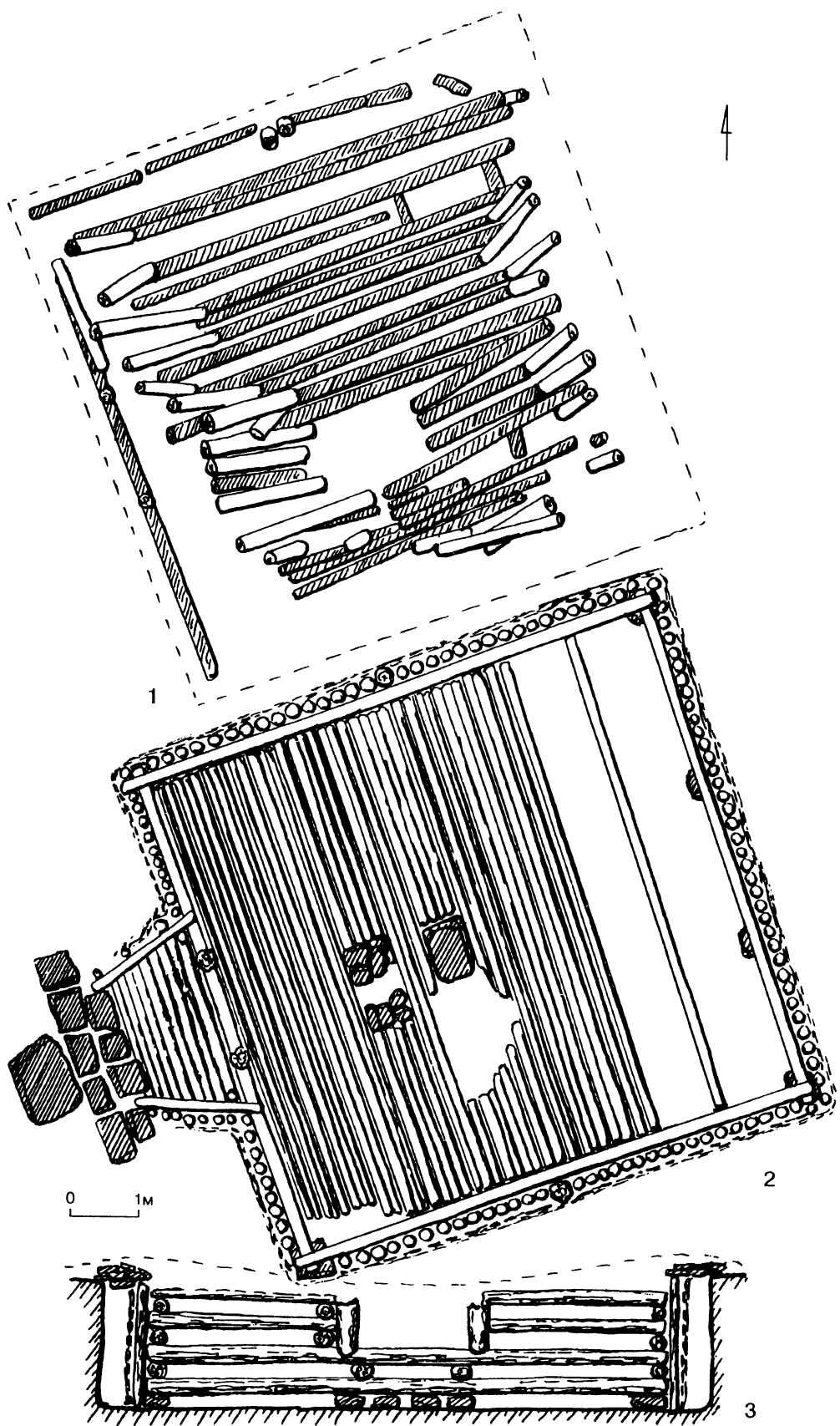
Уйбат 1. Земляной курган 1: общий вид. Склеп 5: бревна крыши и реконструкция зап. стенки камеры

Уйбат I

(по наброскам Л.А.Евтюховой)

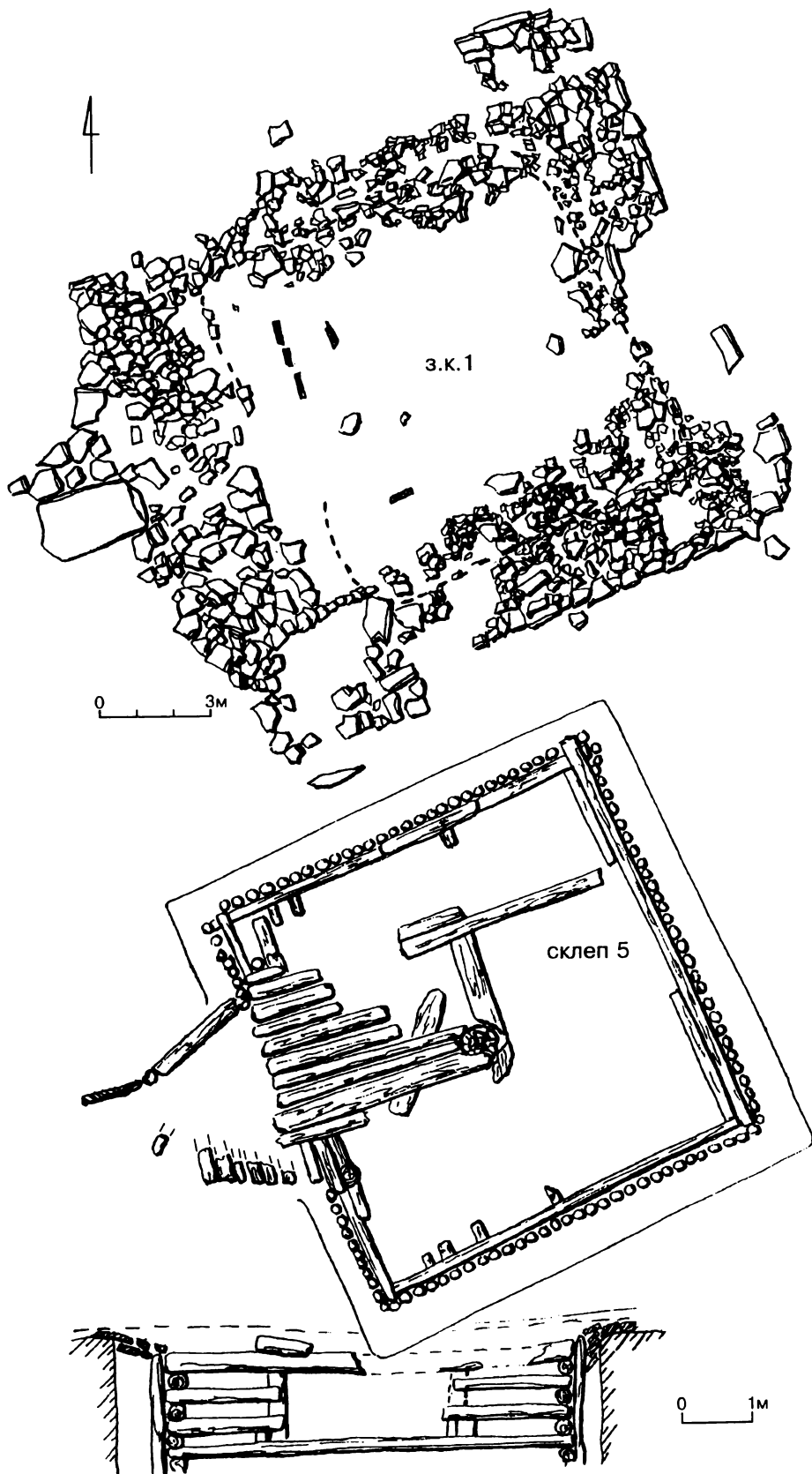
склеп 2

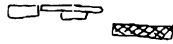
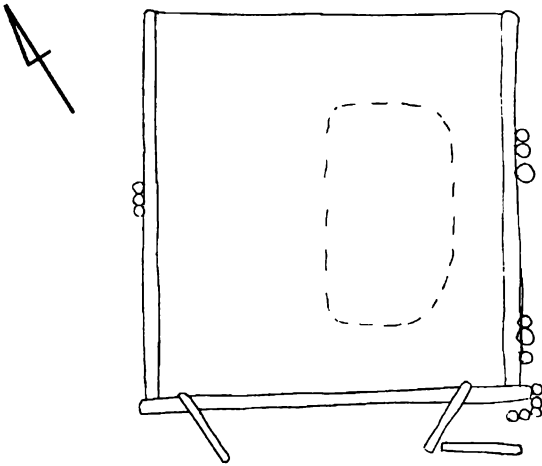

разрез склепа 2

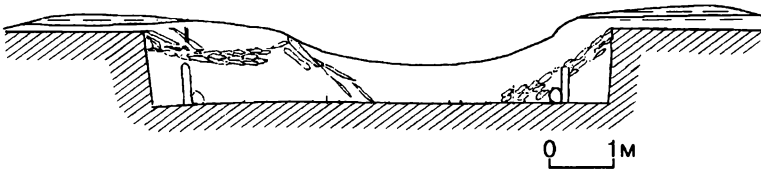

разрез склепа 3

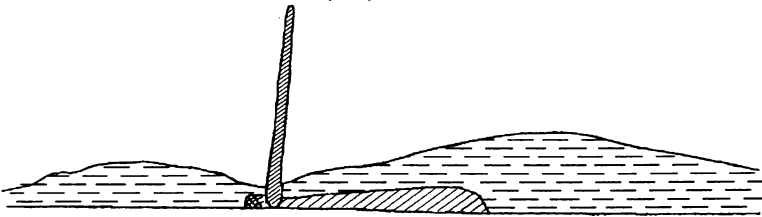

разрез склепа 4

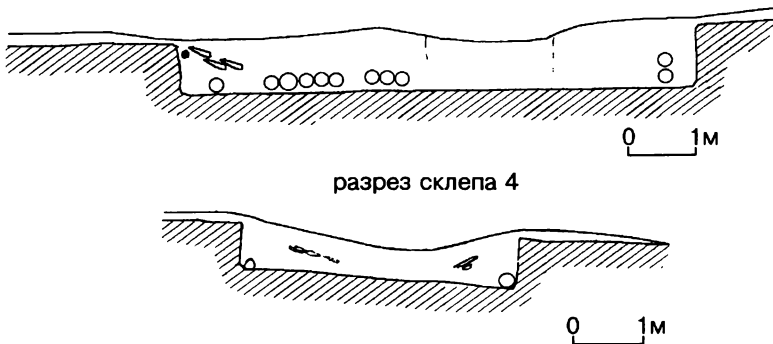

склеп 3

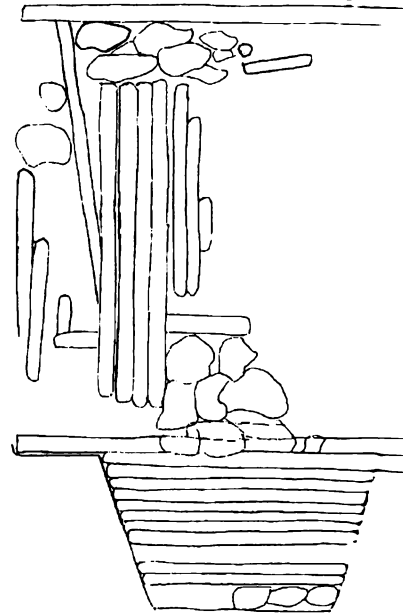

склеп 4



Таблица 86

Уйбат I. Склепы 2—4: наброски планов Л. А. Евтюховой



I

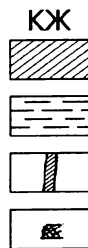
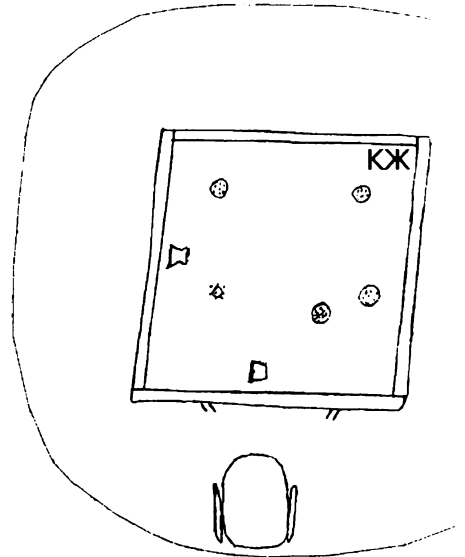
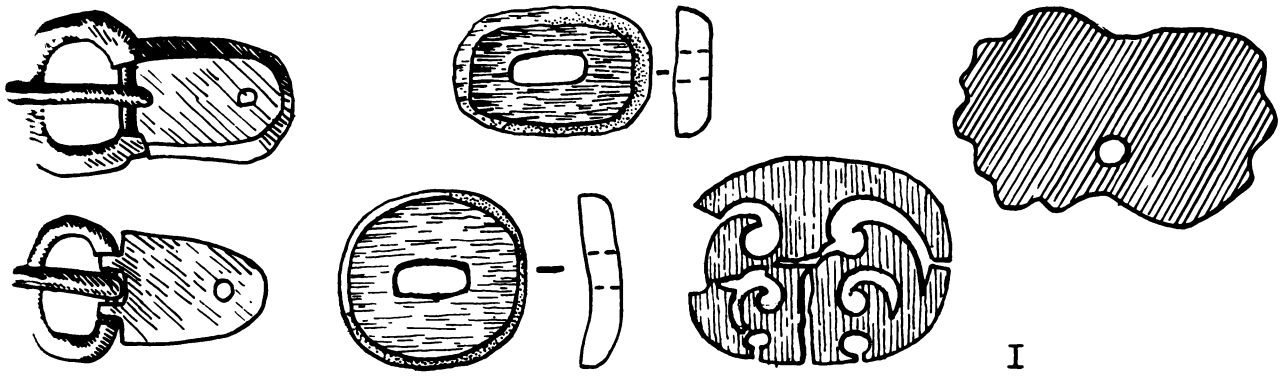
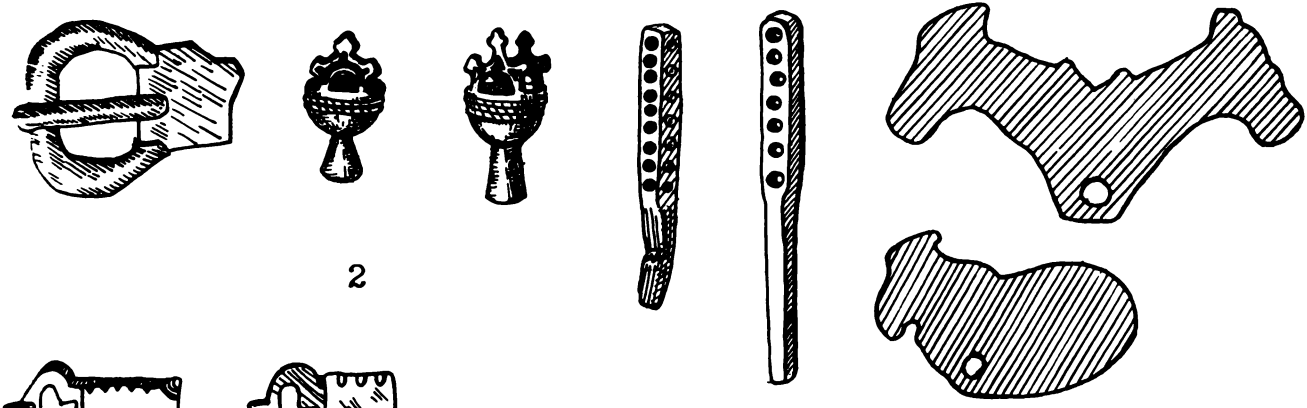

2

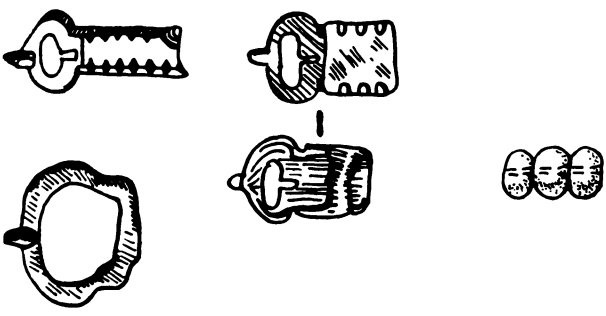

3

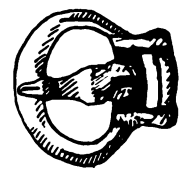

4



Таблица 87

Уйбат I. Вещи: склеп 2 (1); склеп 3 (4); склеп 7 (2); склеп 8 (3)

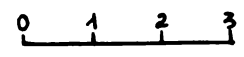

Таблица 88

Уйбат I. Вещи: склеп I (1); склеп II и Уйбат II, склеп I (2)



1

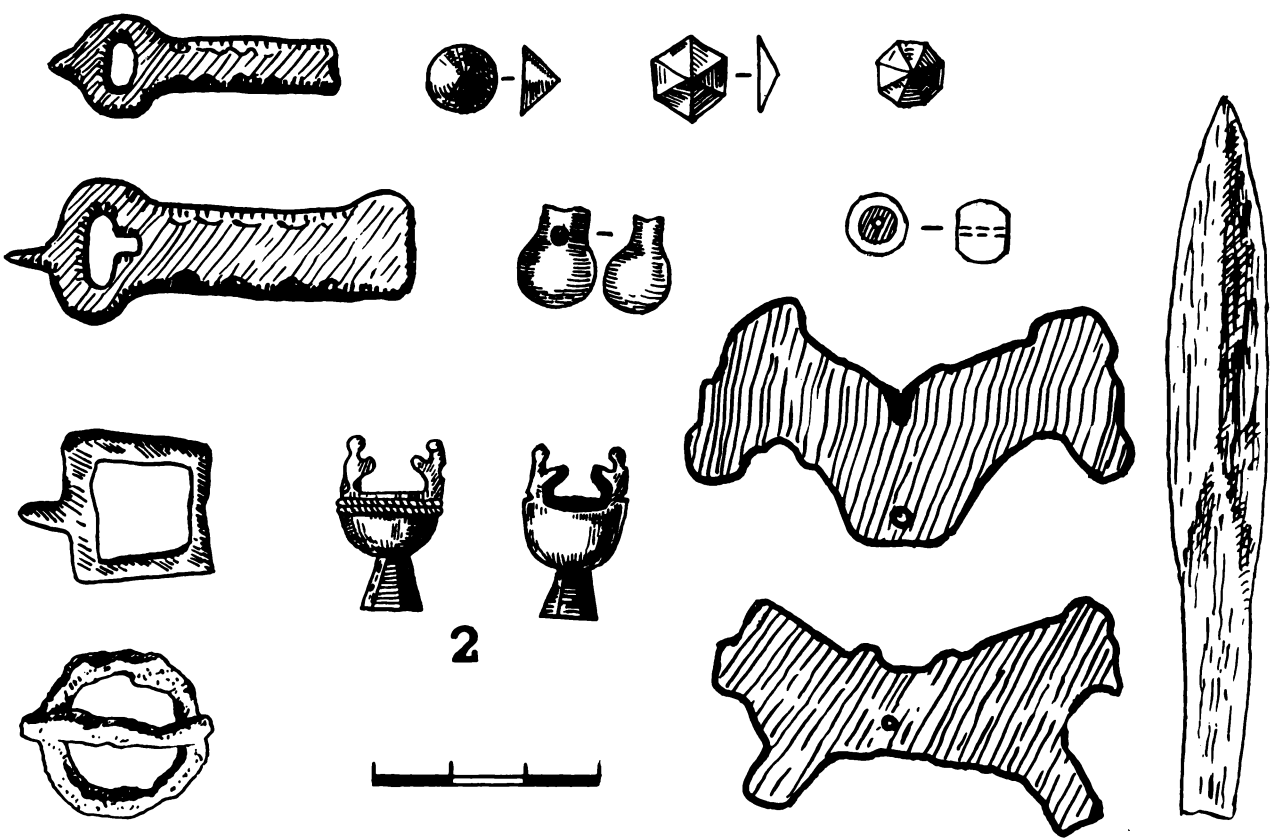
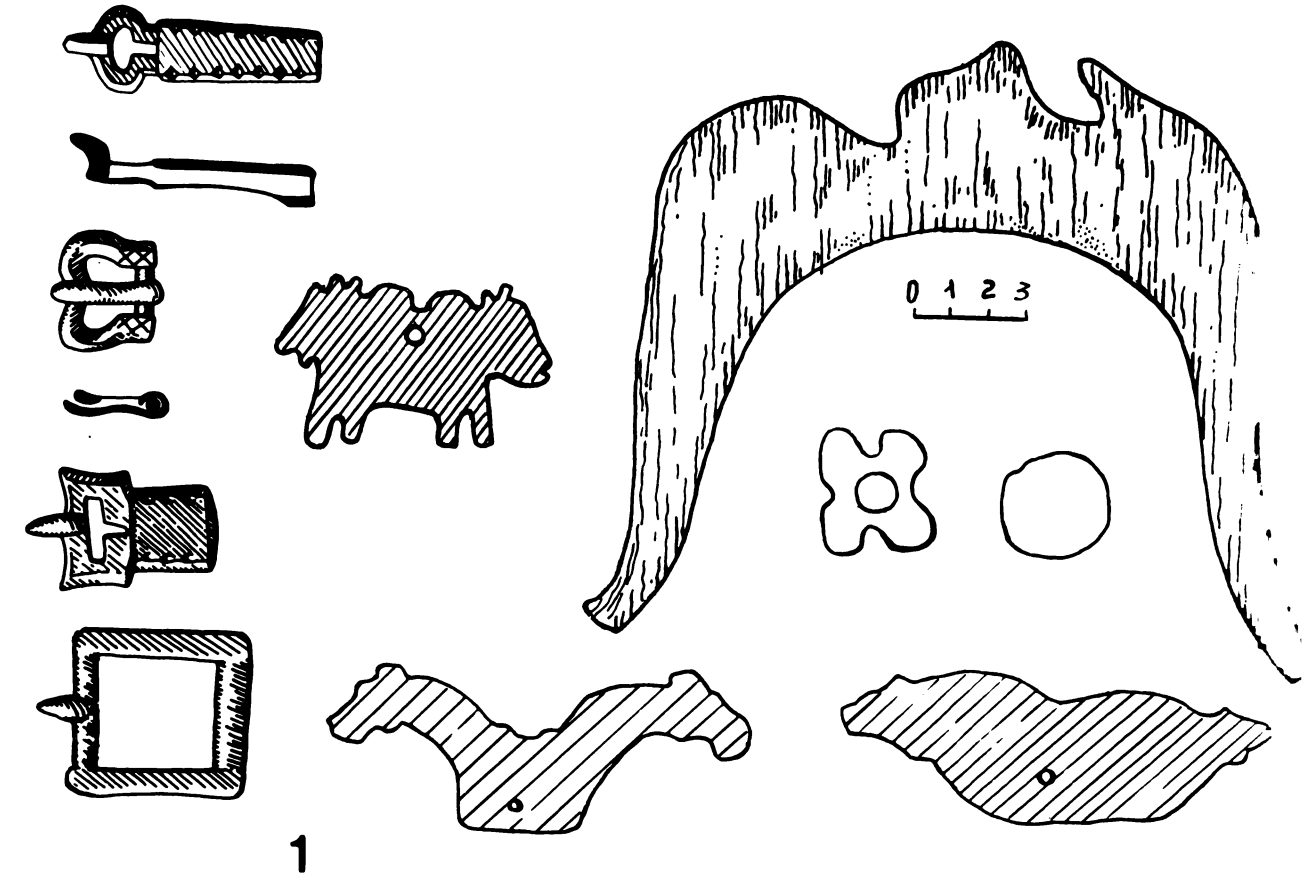
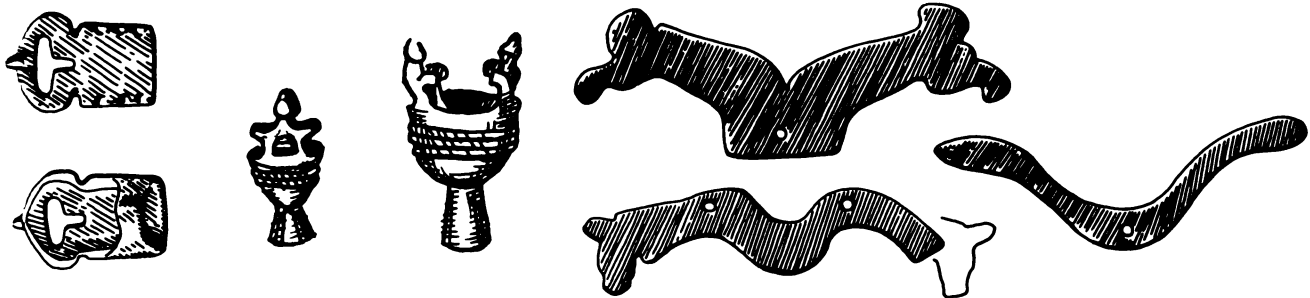
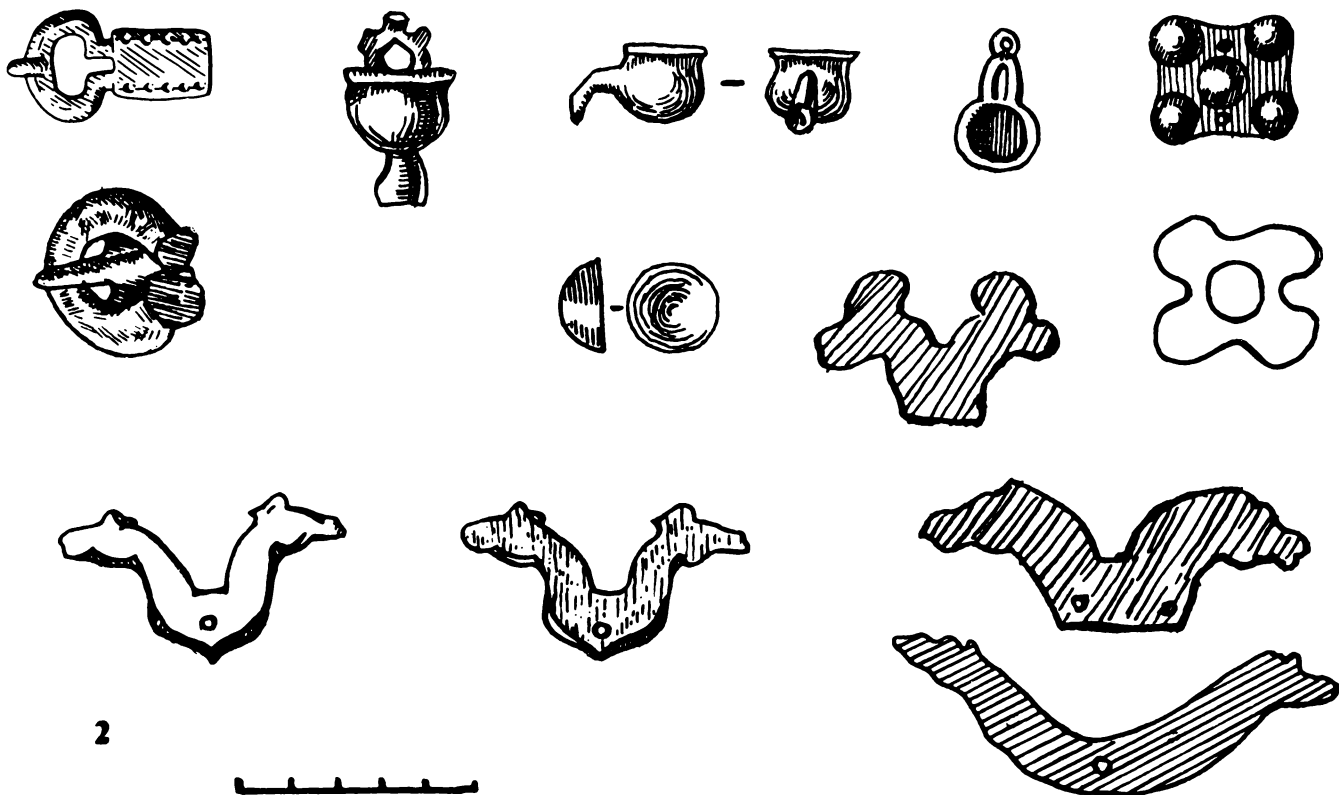
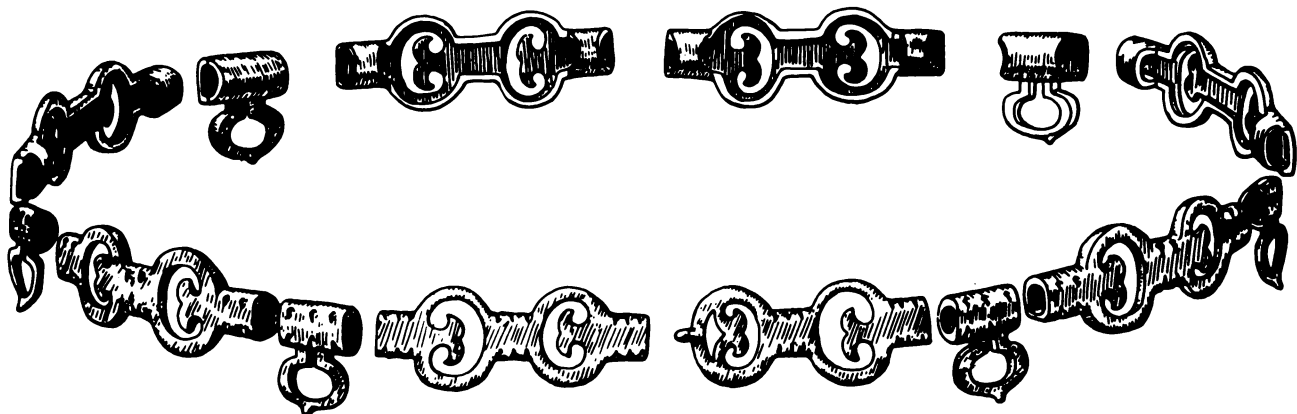

2



Таблица 89
Уйбат I. Вещи: земляной курган 1 (1); склеп 5 (2)



Таблица 90
 Изыхский чагтас. Склеп 1: вещи



Таблица 91
Изыхский чаатас. Склеп 2: вещи

Условные обозначения

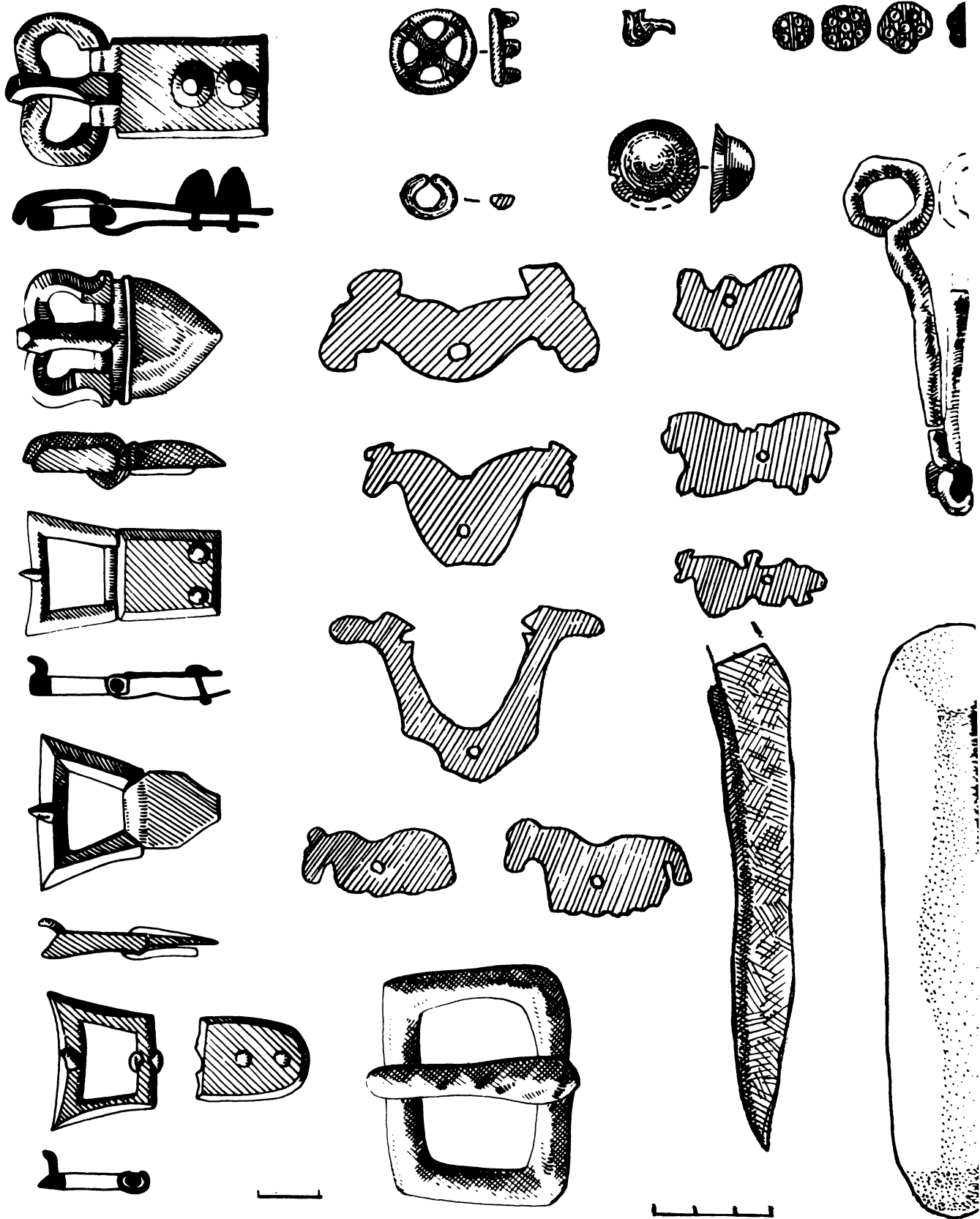
- маски
- пепел
- ▨ ткань
- деревянные бляшки
- ▮ деревянные палочки
- деревянные предметы
- керамика
- астрагалы баранов
- астрагалы коров, коня
- КЖ кости животных
- берестяные предметы
- ~ обломки моделей лука
- железные цепочки
- бронзовые амулеты
- пряжки
- коса
- 8 обломки миниатюрных удил

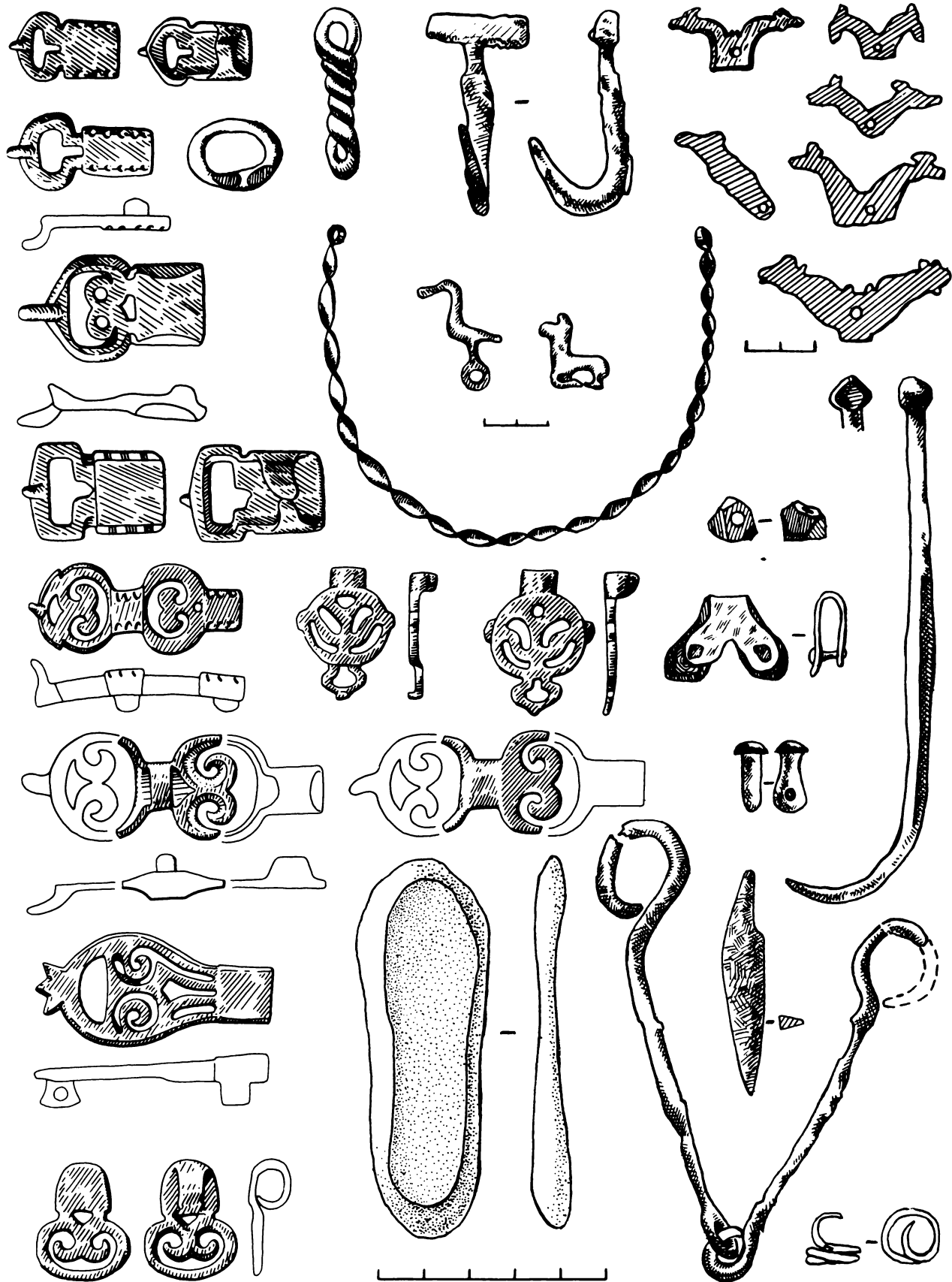

Таблица 92

Сырский чаатас. Склеп 1: дно камеры (реконструкция размещения находок с масками и кучками пепла)



Таблица 93
Сырский чаатас. Склеп I: вещи

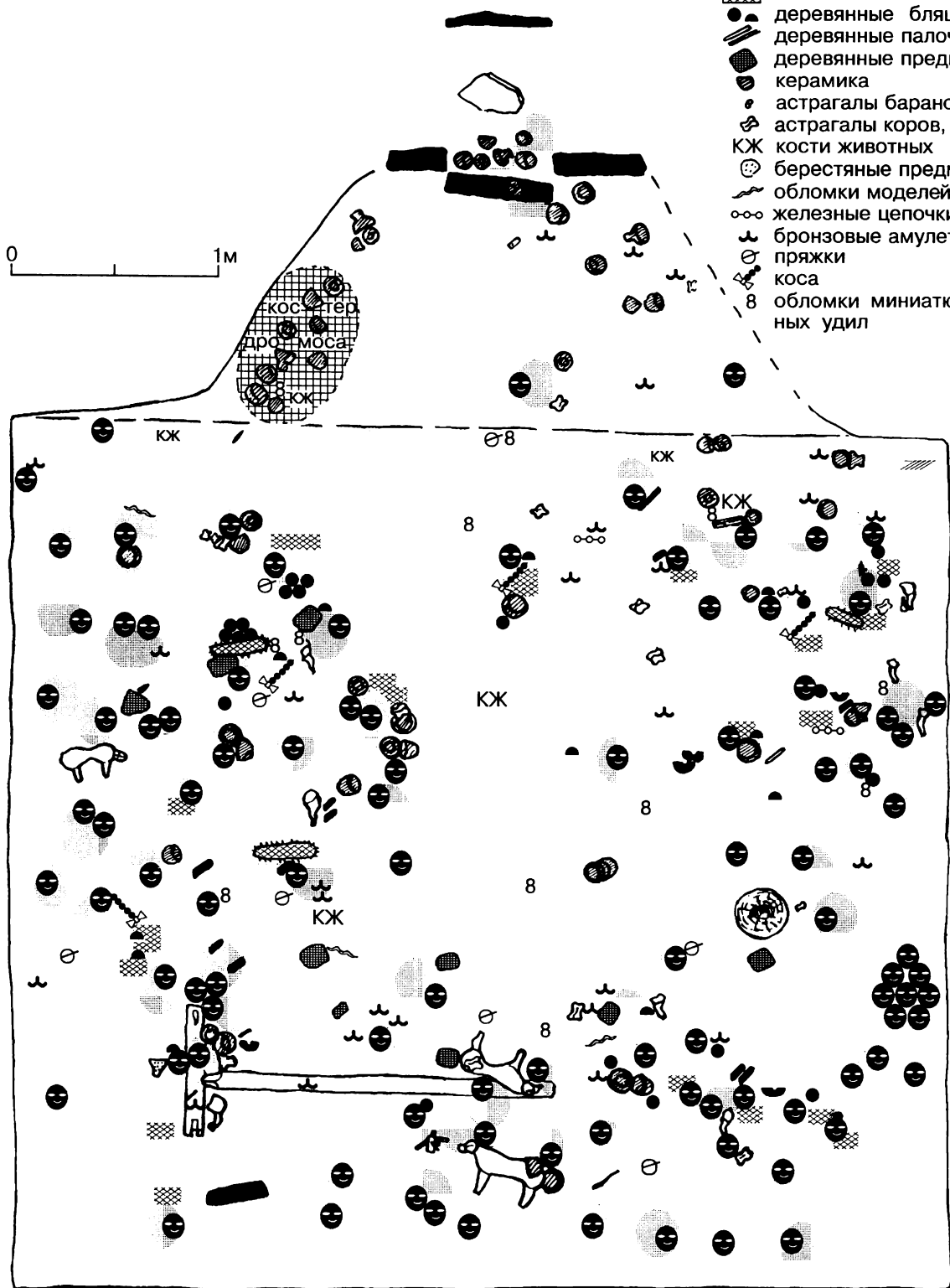

Таблица 94

Сарыкхий чаатас. Склеп 1: неопознанные деревянные изделия

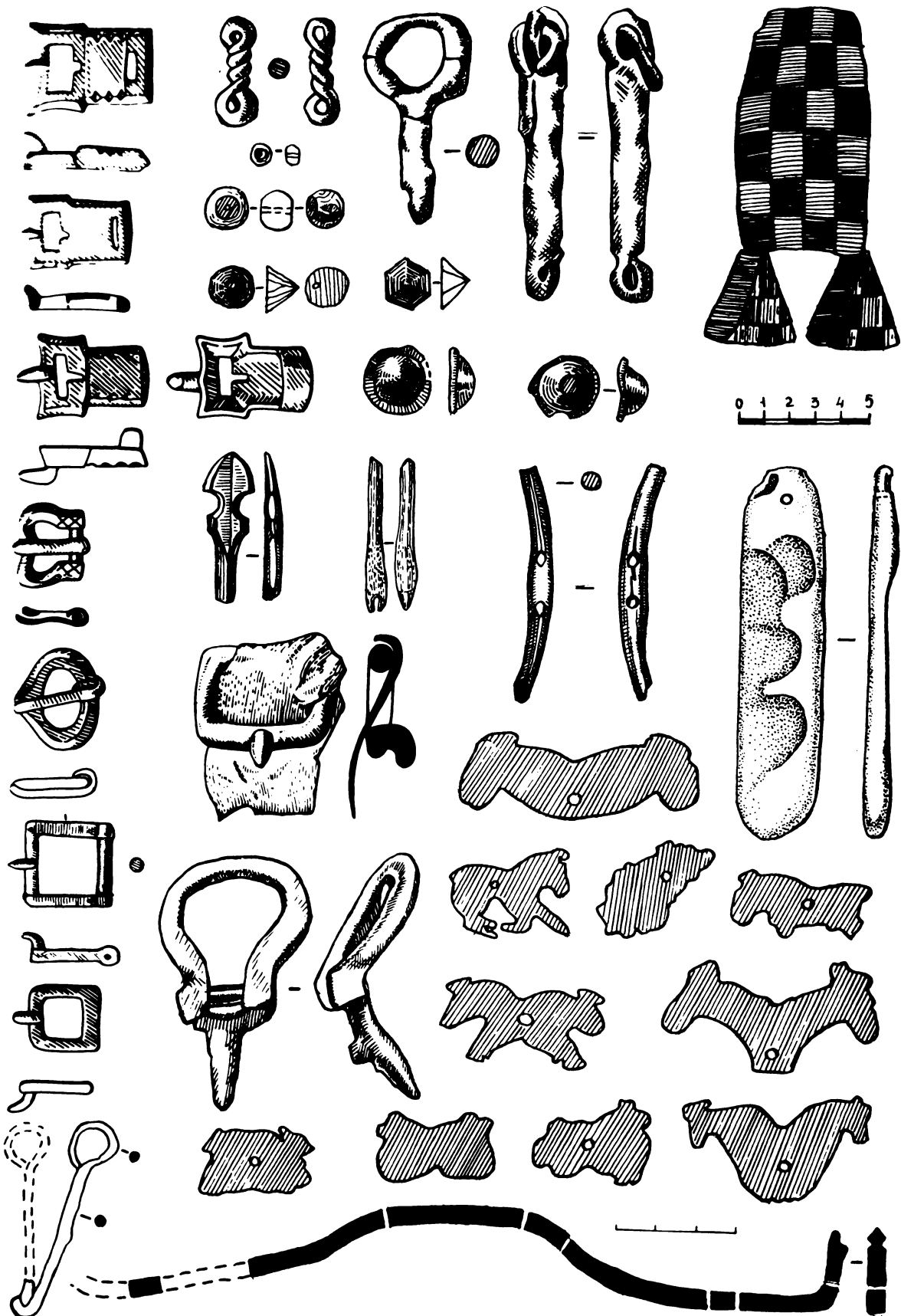

Таблица 95

Есинская МТС. Вещи и реконструкция погребения

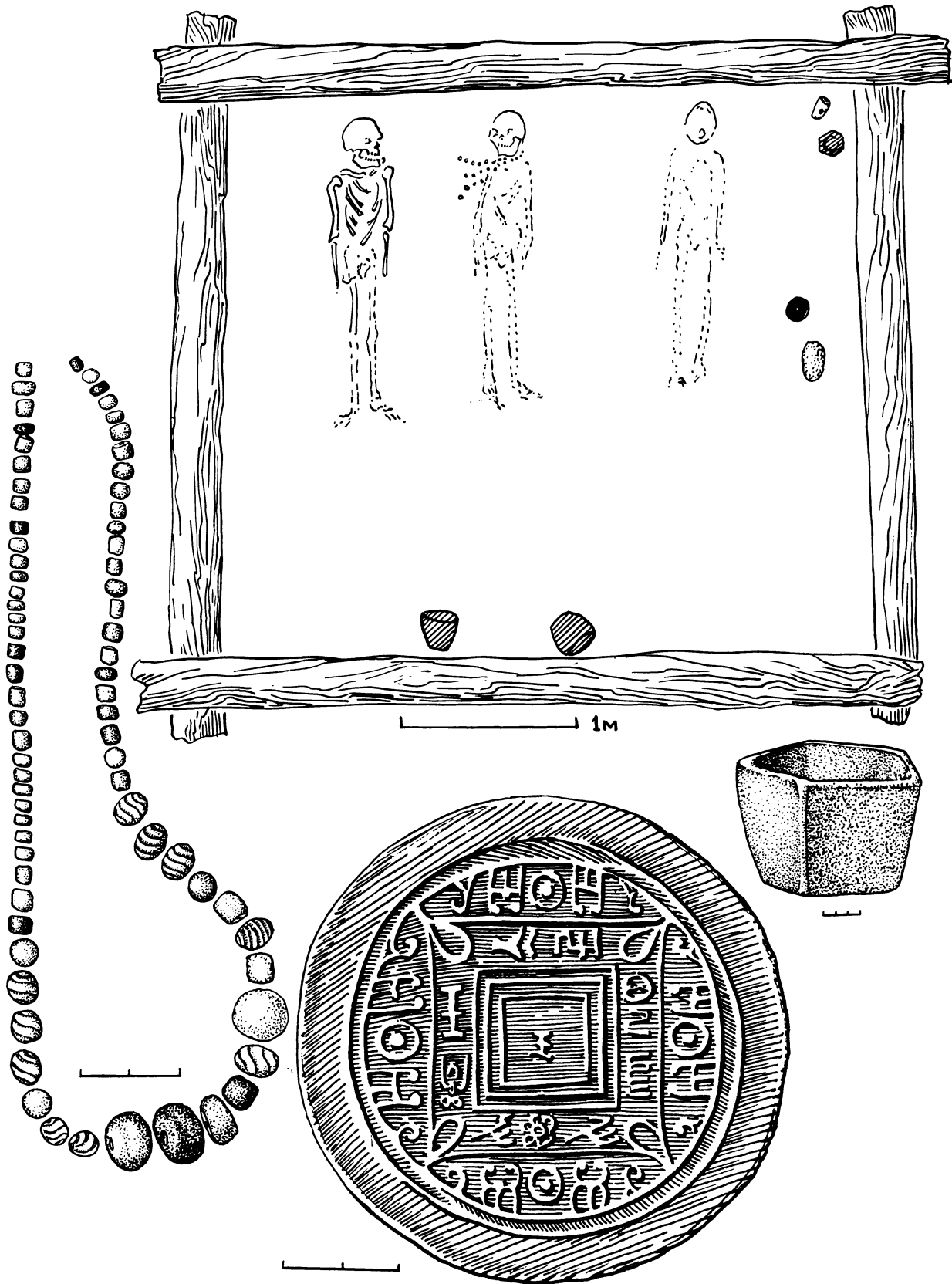

Таблица 96

Усть-Сыда, склеп 1 (1); Сыда, склеп 2-3 (2, 3). Керамика и вещи

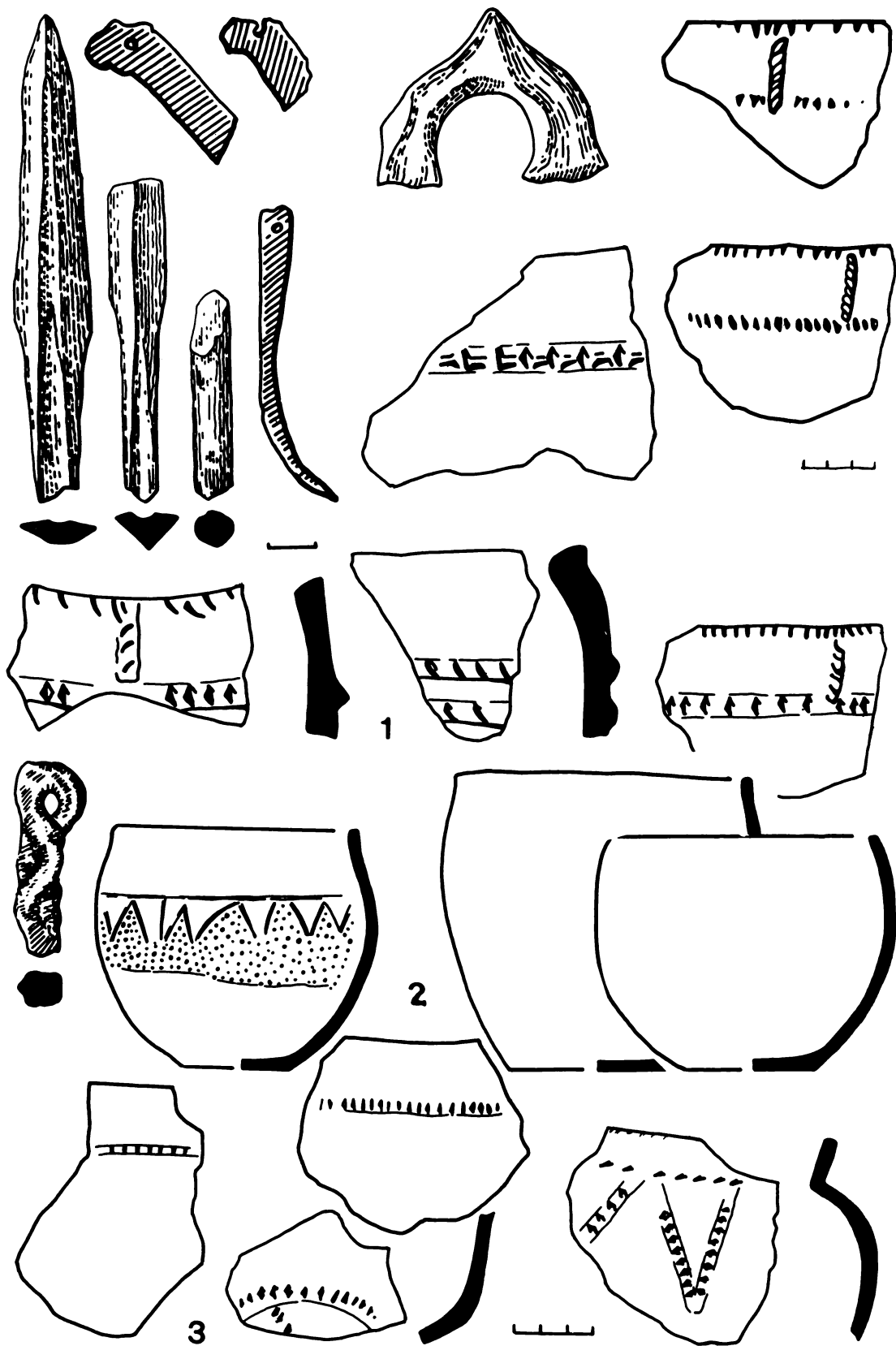

Таблица 97

Тепсей III. Реконструкция вида могильника

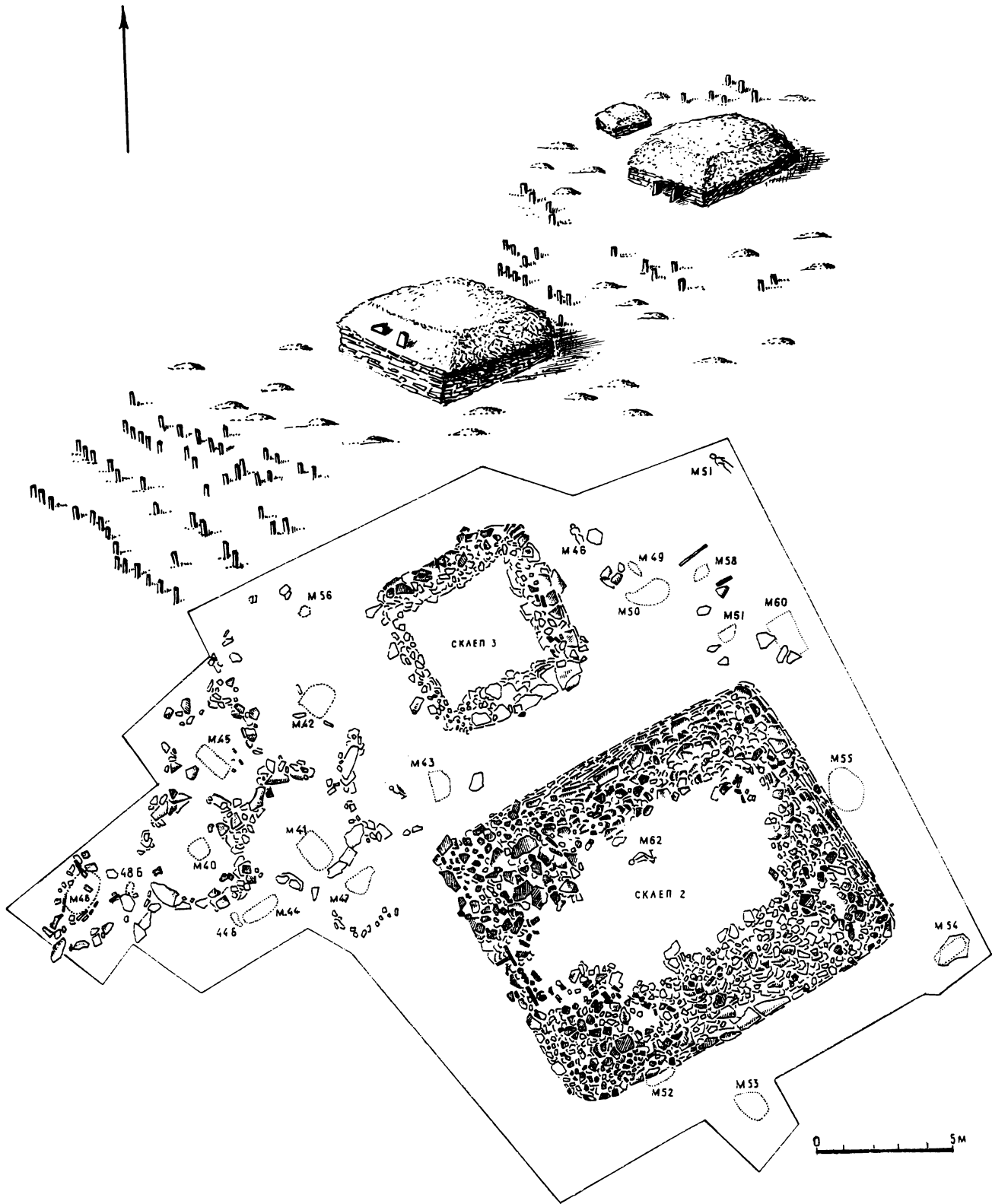

Таблица 98

Тепсей III. Склеп I: дно камеры и вход; зап. стенка камеры

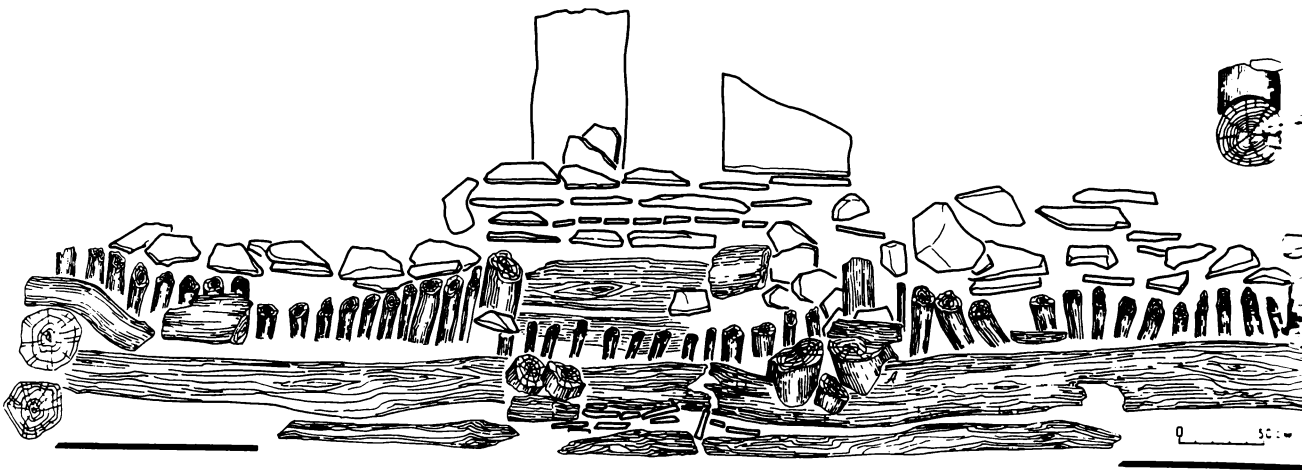
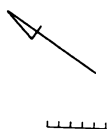
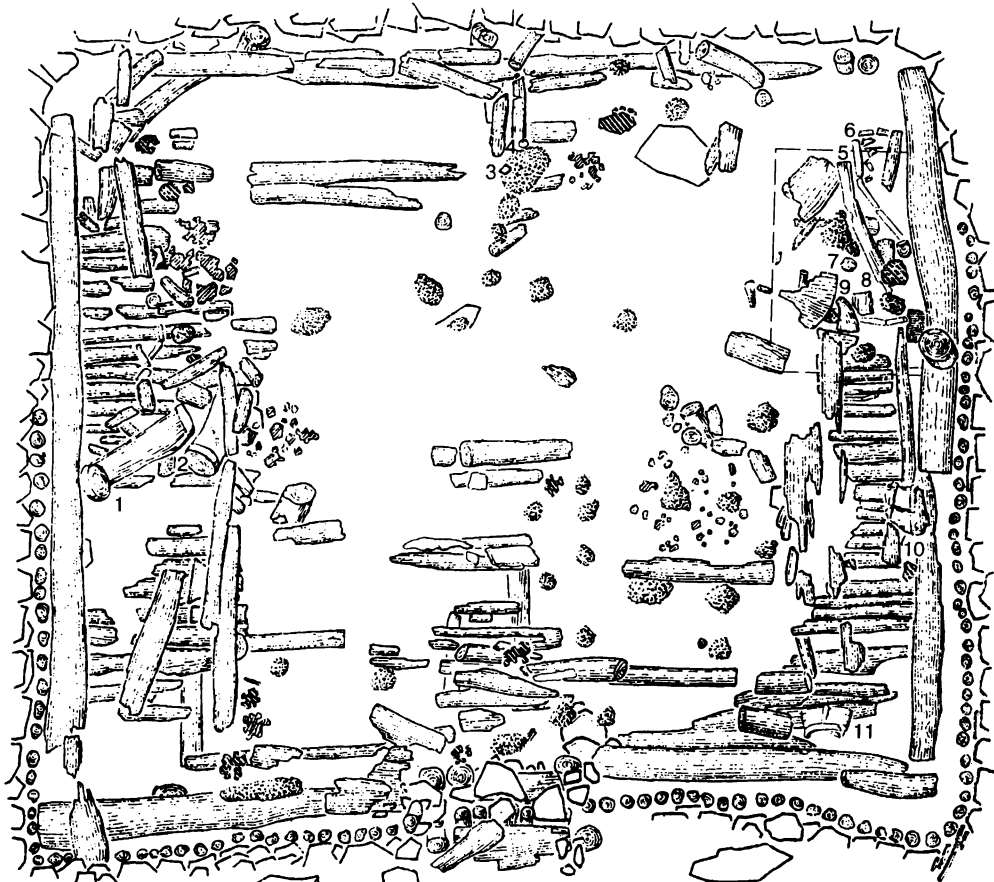

Таблица 99

Тепсей III. Склеп 2: верхняя часть камеры и вход

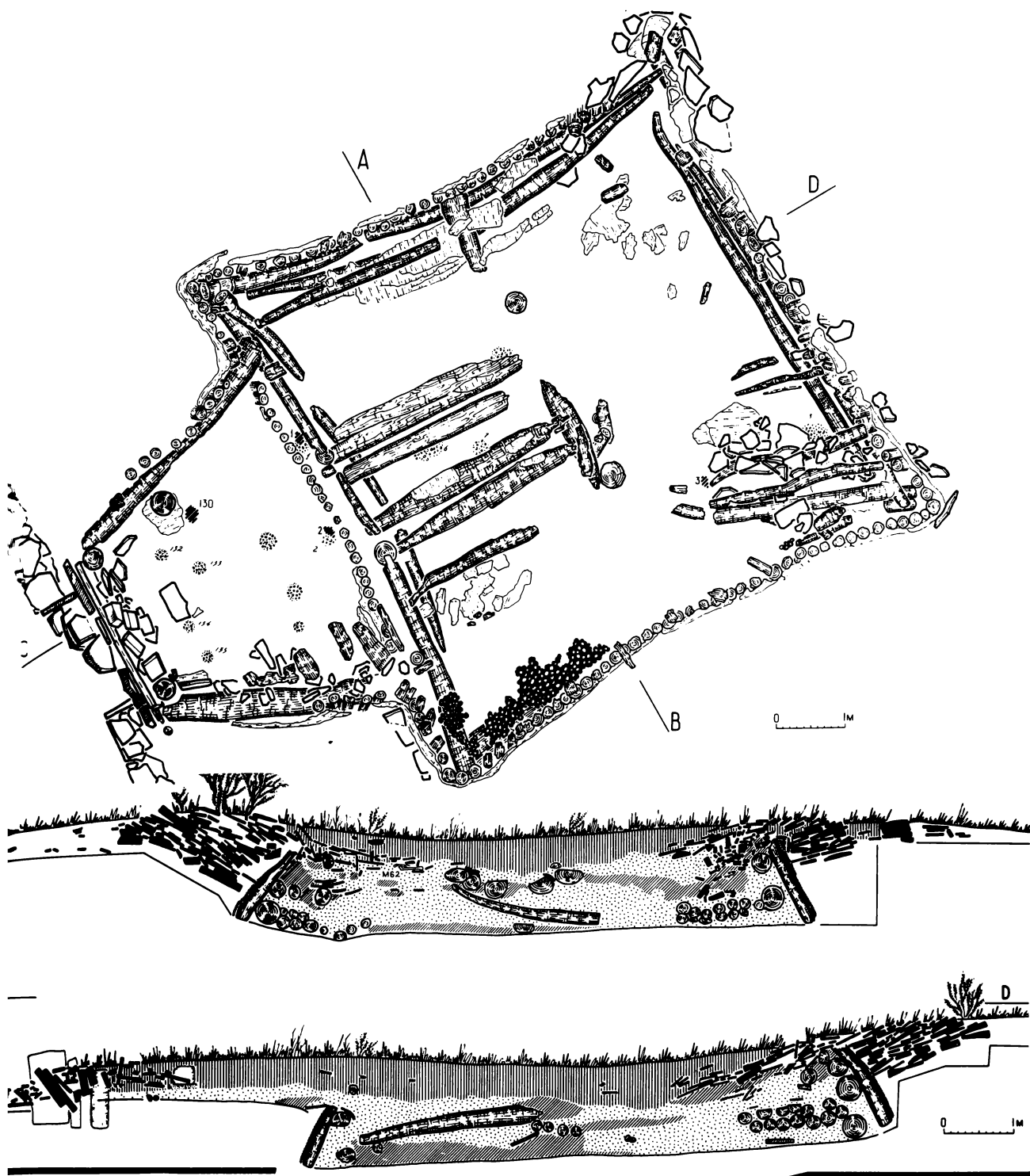

Таблица 100

Тепсей III. Склеп 2: верхние полаты (1) и пепел на нижних полатах (2)

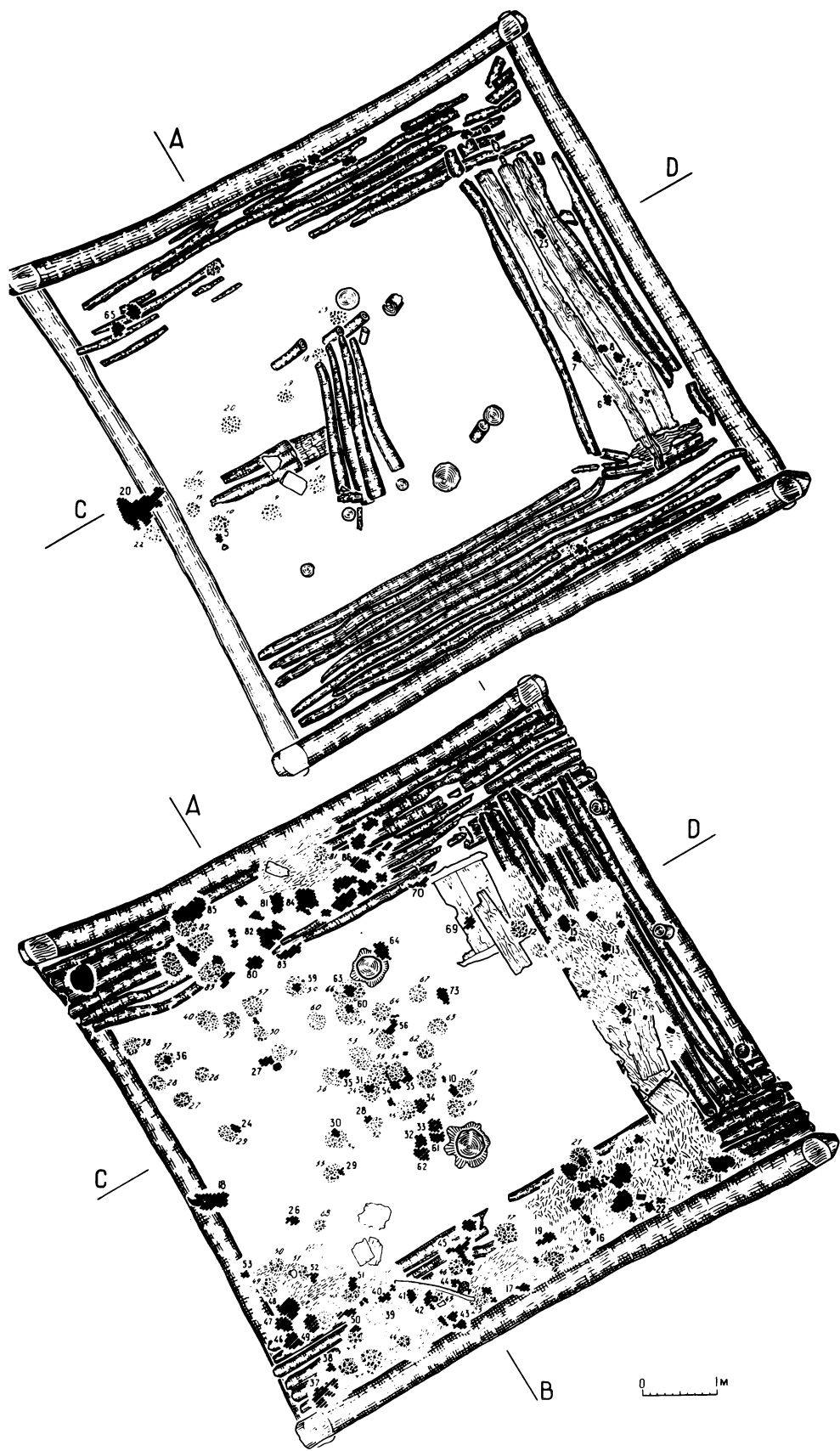

Таблица 101

Тепсей III. Склеп 2: нижние полати (1) и дно камеры (2)

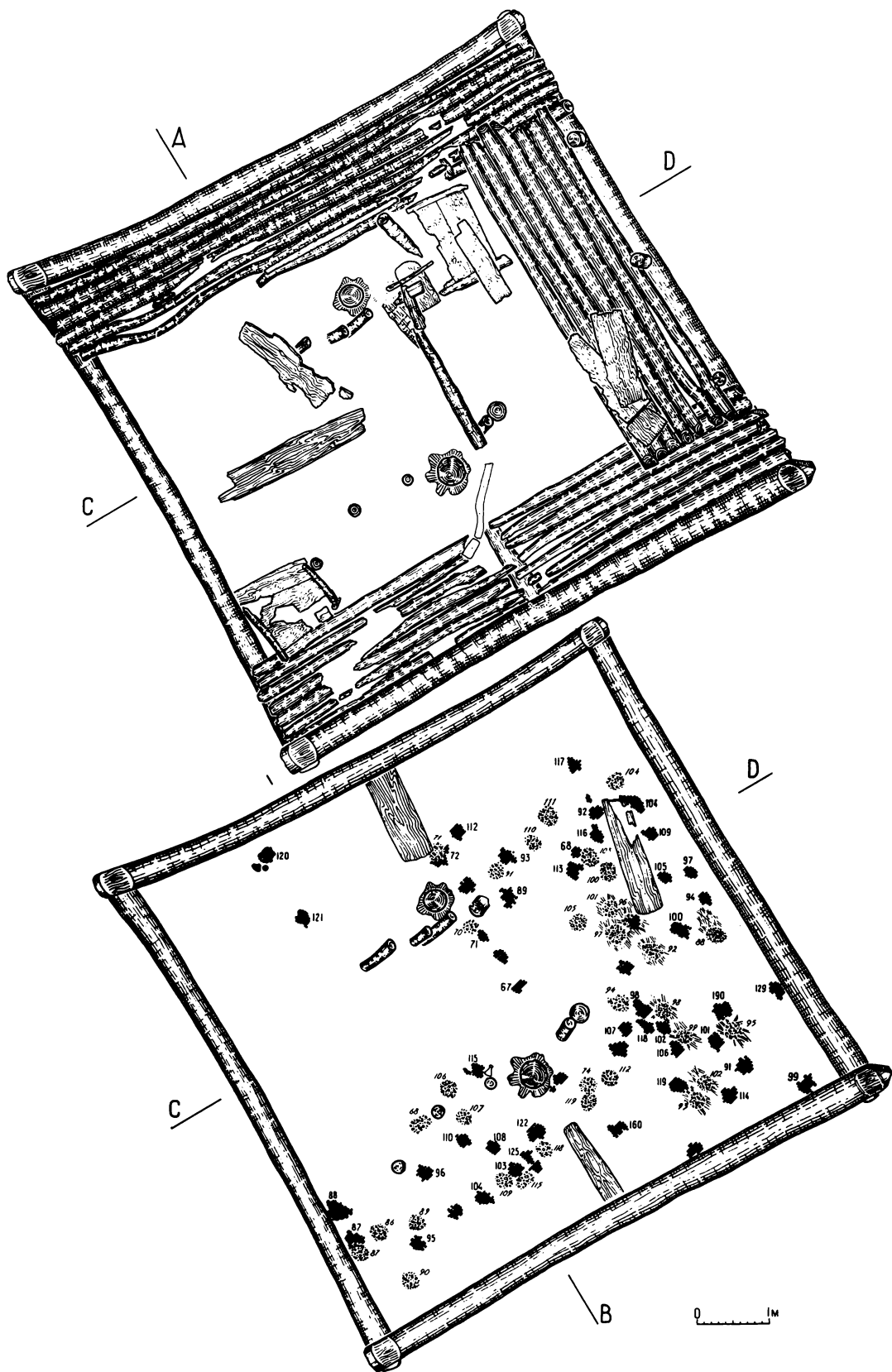

Таблица 102

Тепсей III. Склеп 2: полати (фото). Склеп 3: дно камеры (фото)



Таблица 103

Тепсей IV. Склеп 4: верхний горизонт (план); нижний горизонт (фото)



Таблица 104
Тепсей III. Склеп 1: вещи

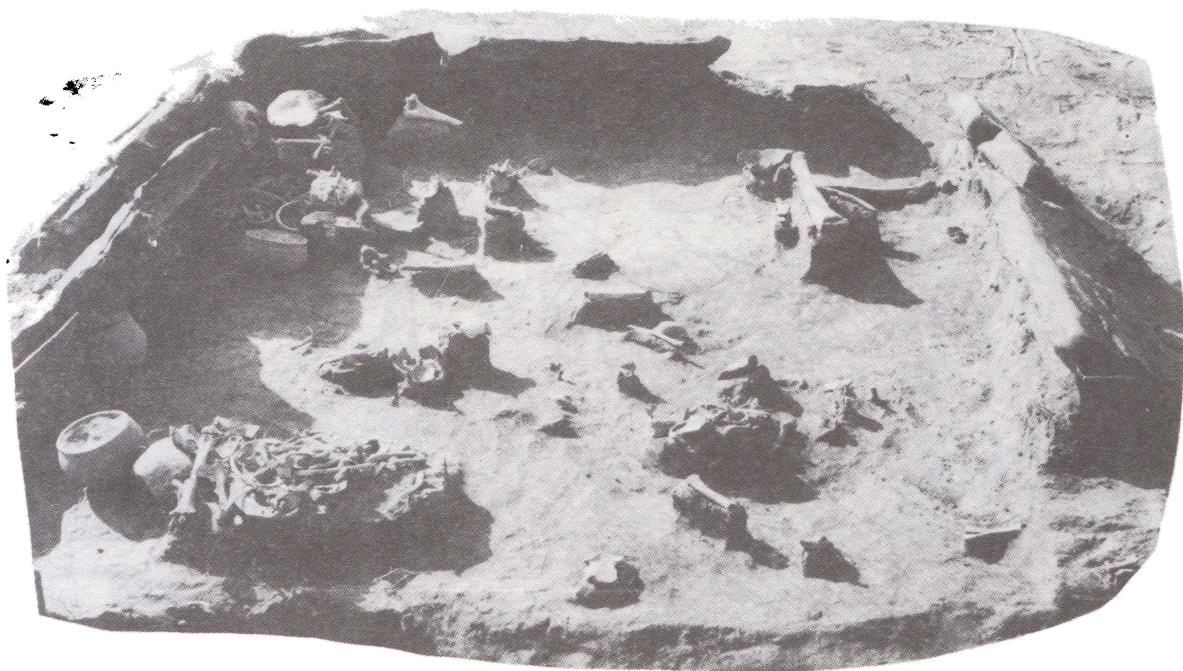
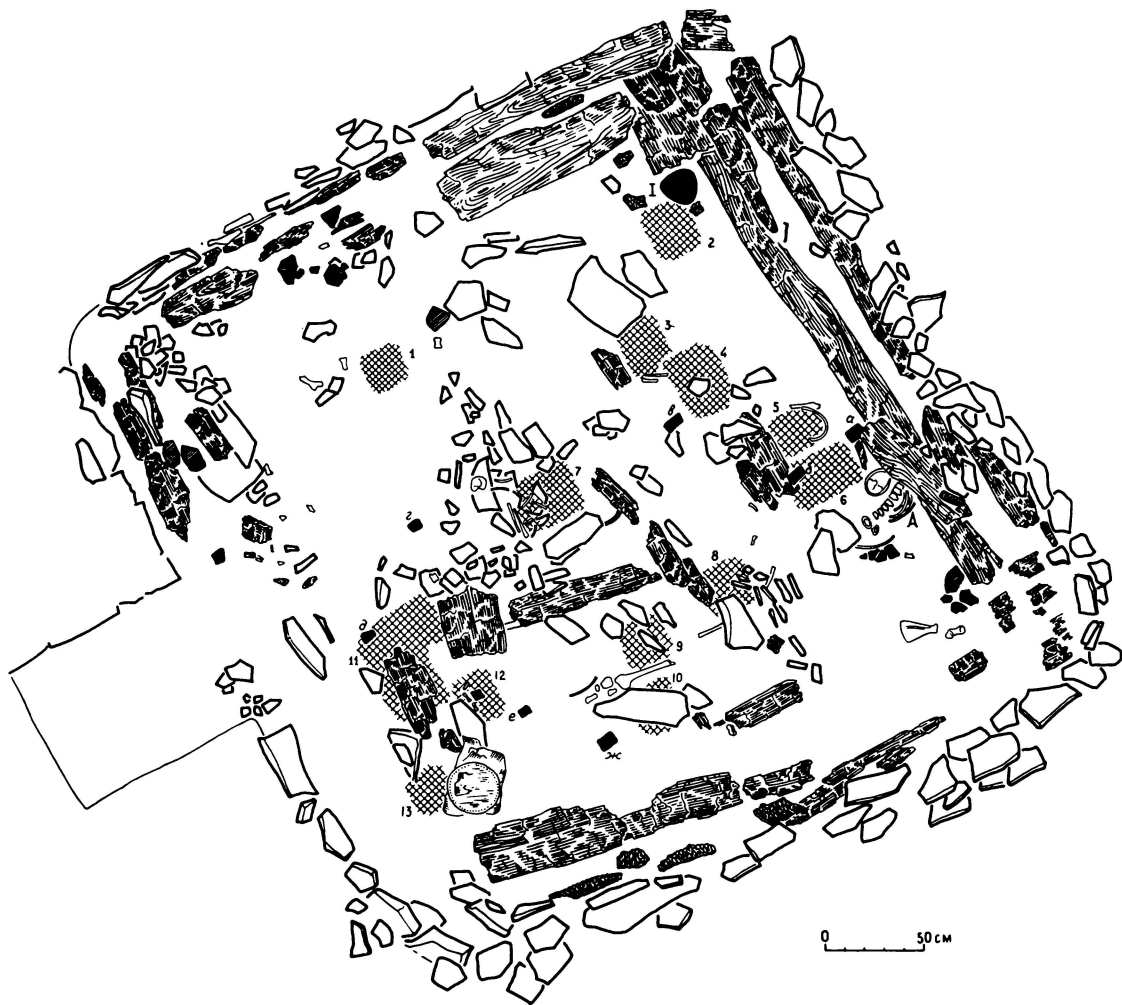

Таблица 105
Тепсей III. Склеп 2: вещи

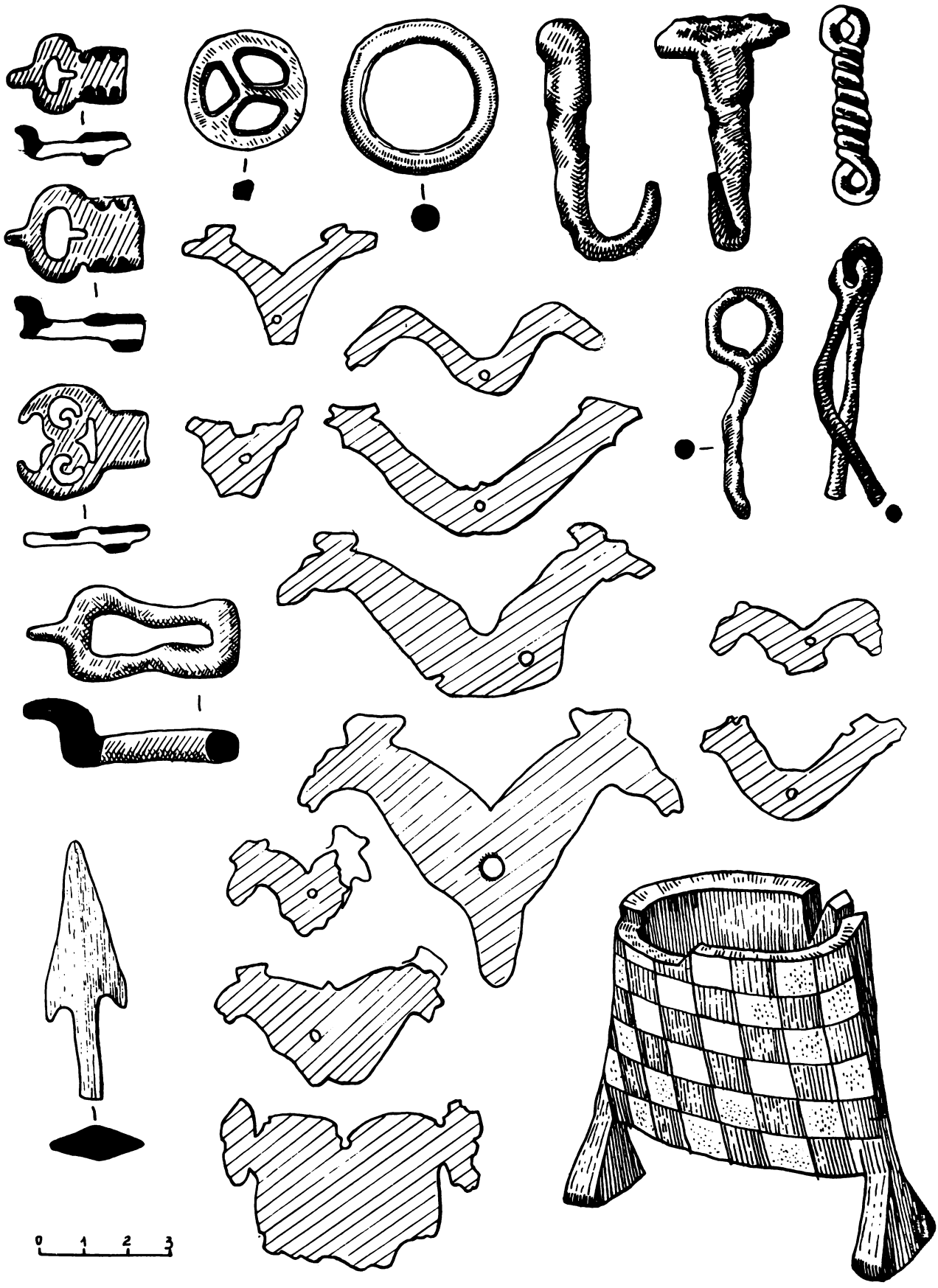

Таблица 106

Тепсей III. Склеп 3: вещи (1). Тепсей IV. Склеп 4: вещи (2)

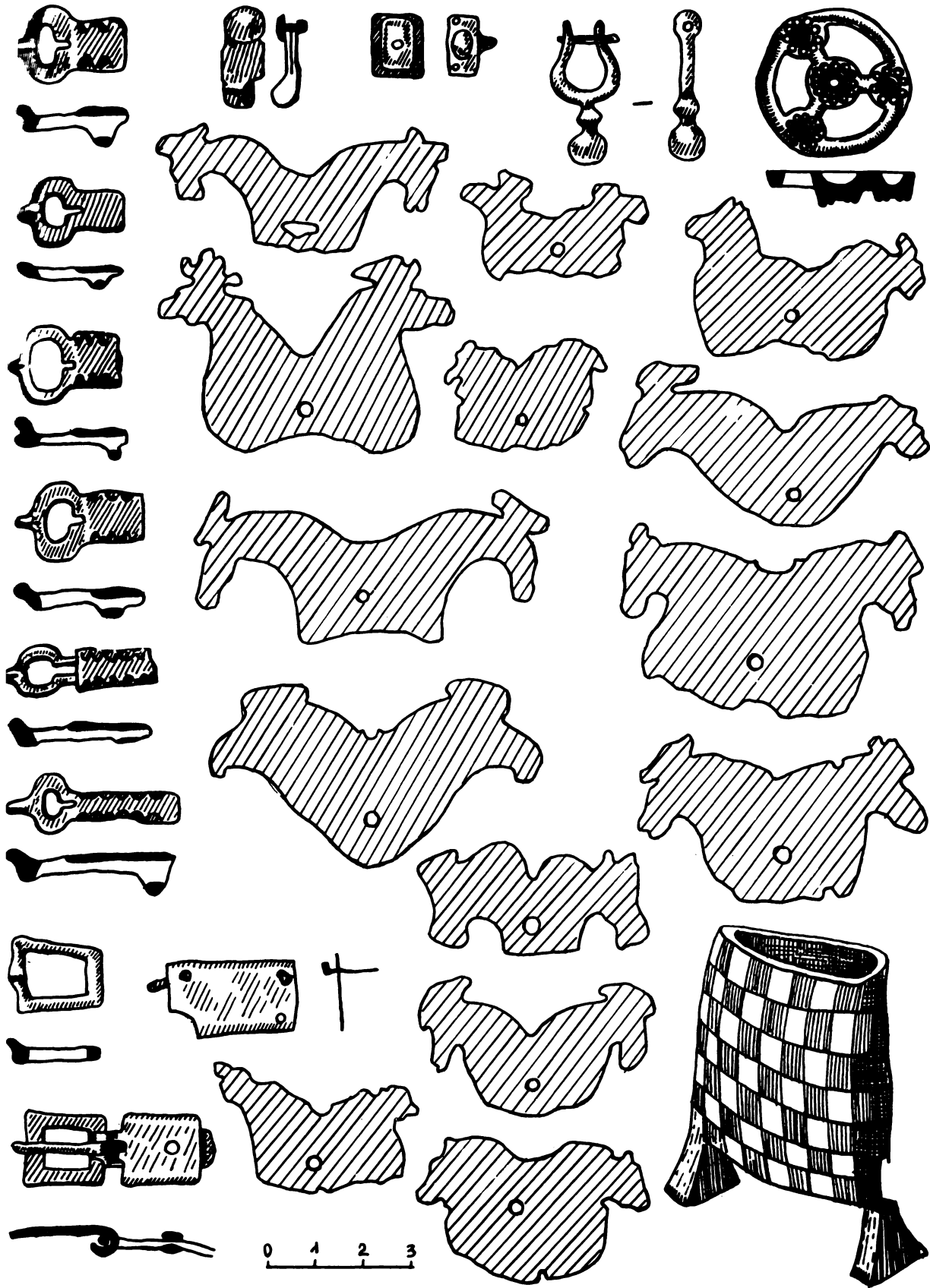

Таблица 107
Тепсей IV. Участок поминальника (фото)

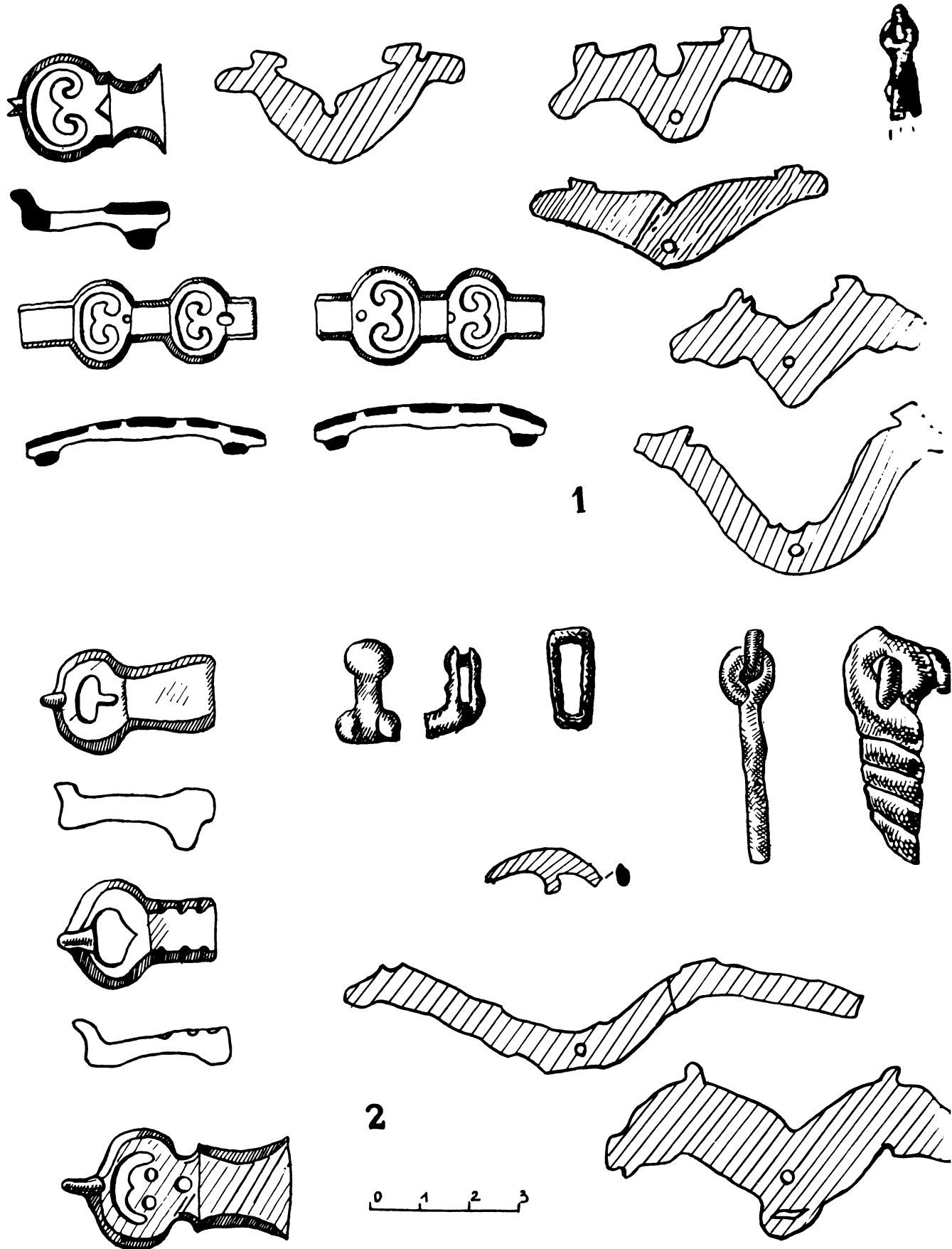
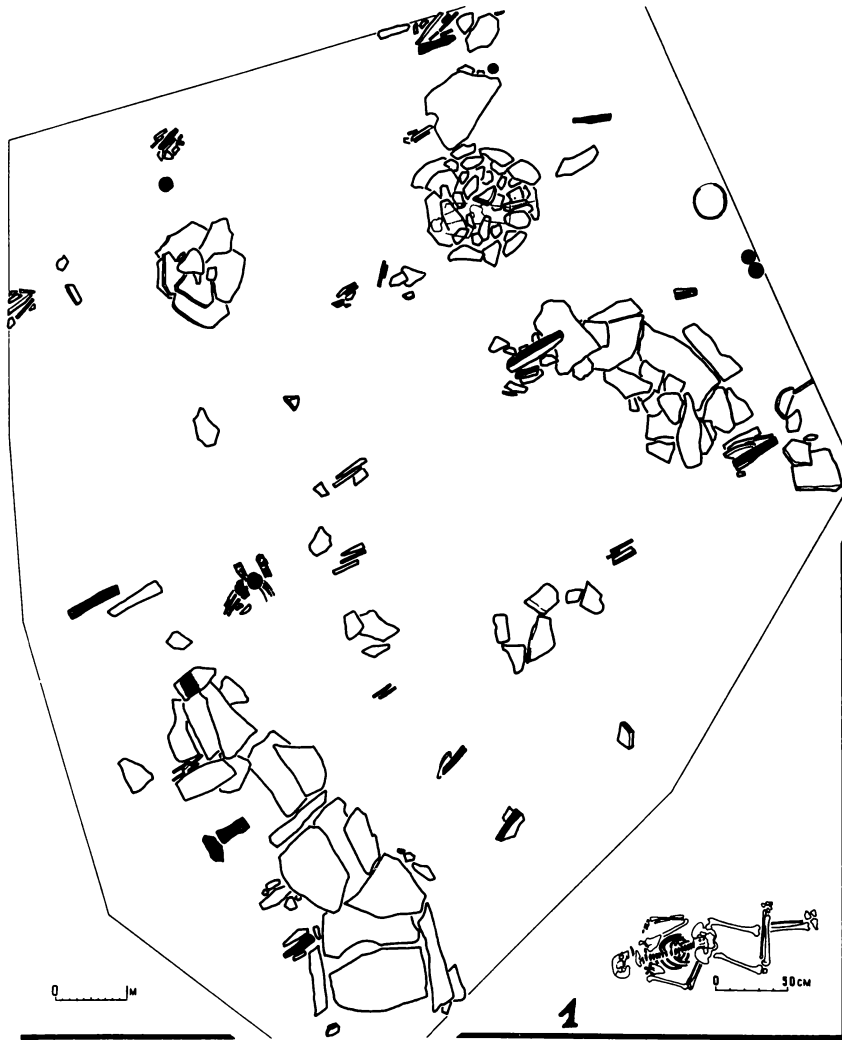

ПОМ 21

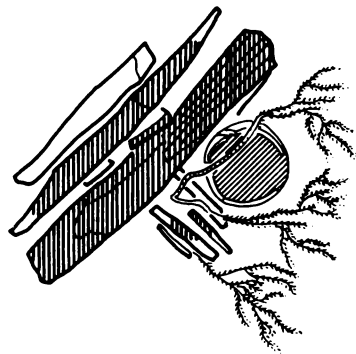

ПОМ 22

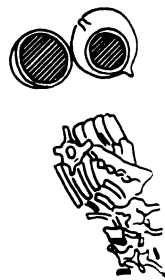

ПОМ 14

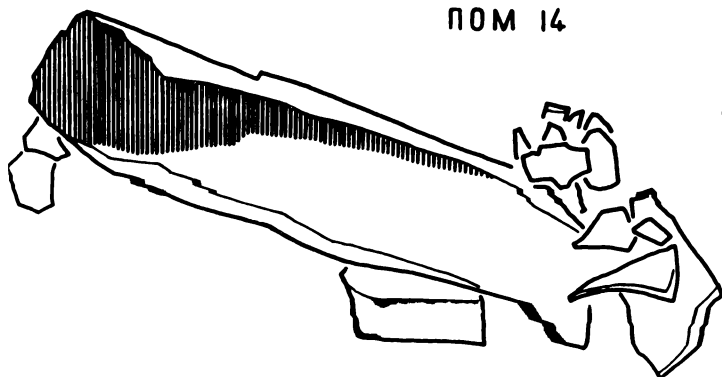

ПОМ 20



2

0 50 см

Таблица 108

Тепсей IV. Участок поминальника: верхний горизонт (1); помыны 14, 20—21

ПОМ 1

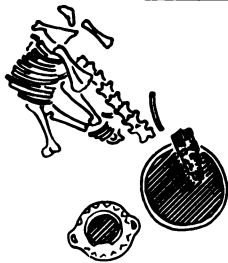

ПОМ 8

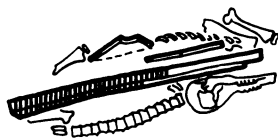
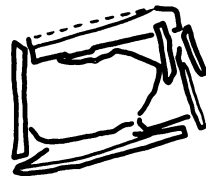

ПОМ 2



ПОМ 12

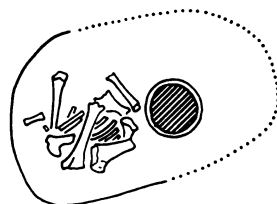

ПОМ 3

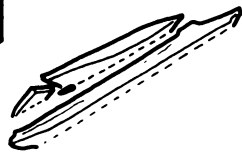

ПОМ 4



ПОМ 13



0 50 см



Таблица 109

Тепсей IV. Участок поминальника: помини 1—4, 8, 12—13



Таблица 110

Тепсей IV. Керамика из поминов: п. 32 (1, 2); п. 33 (3); п. 34 (4, 5); п. 38 (7); п. 39 (8); п. 40 (9); п. 41 (10); п. 42 (11–12); п. 50 (6)

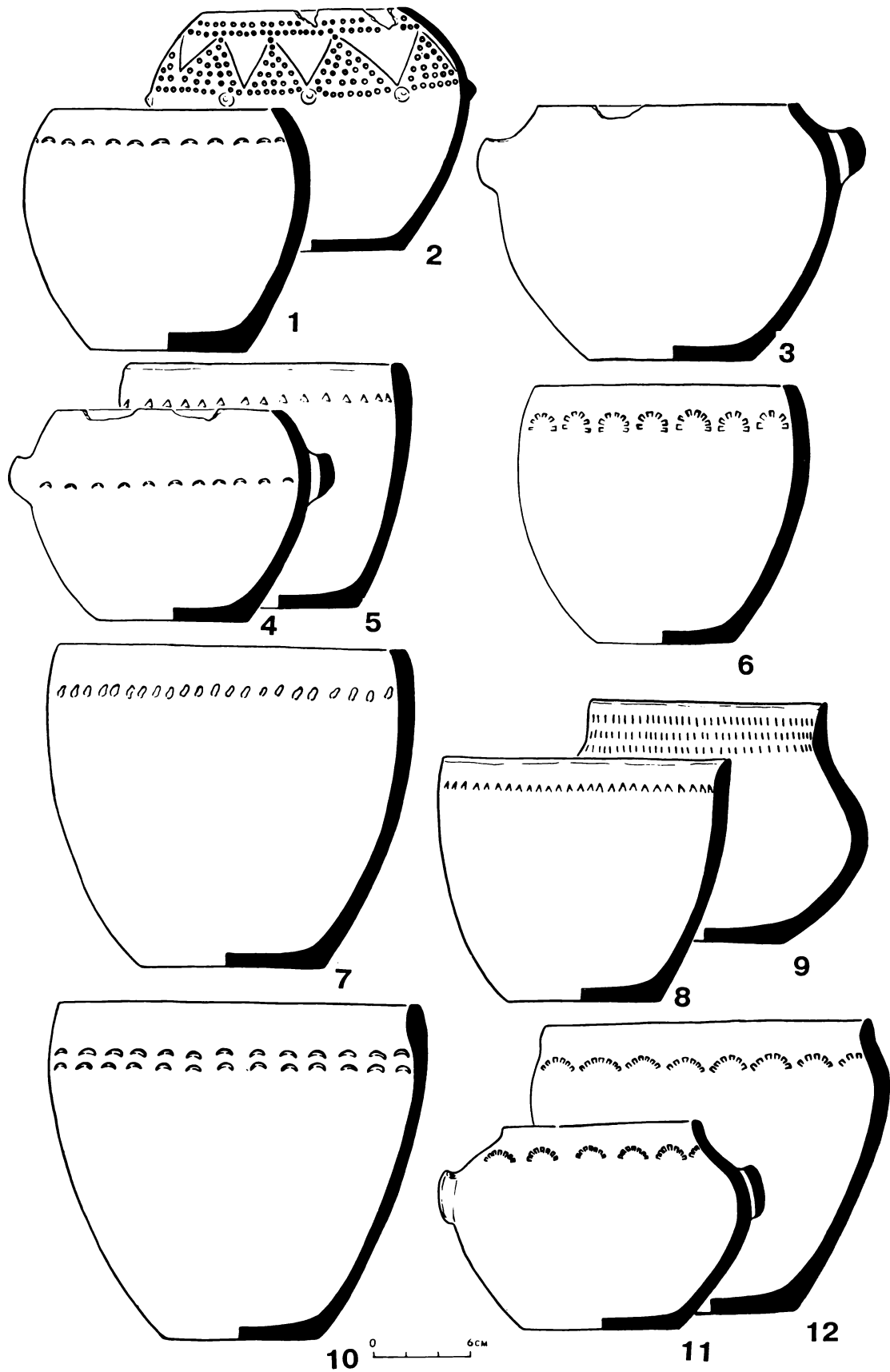

Таблица 111

Тепсей IV. Керамика из помингов: п. 43 (1–3, 6–8); п. 45 (4, 5); п. 18 (9); п. 50 (10–11, 13); п. 52 (12)

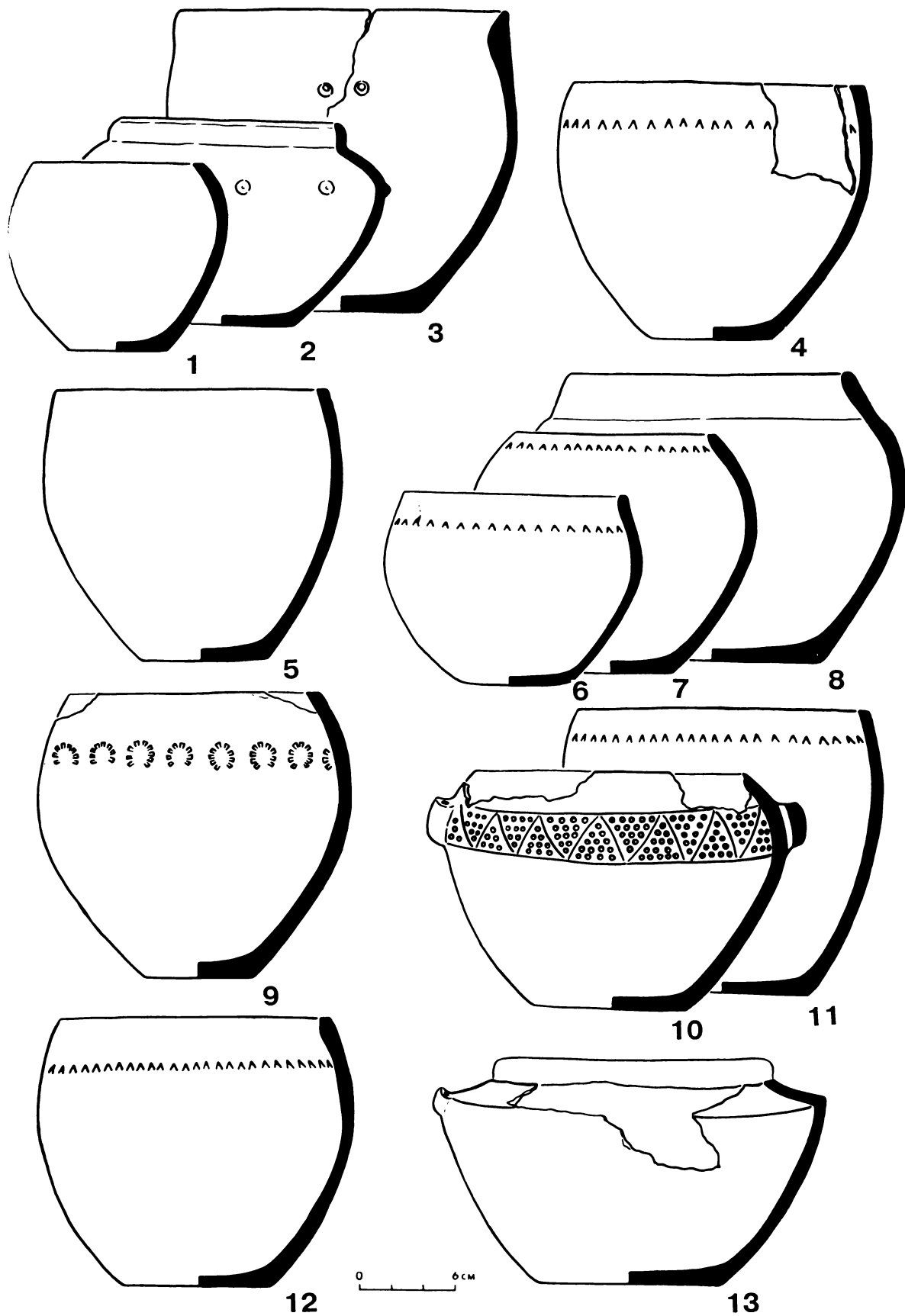

Таблица 112

Джесос. Склеп 3: вид камеры при раскопках (1); реконструкция расположения сидячих мумий и кукол (2)

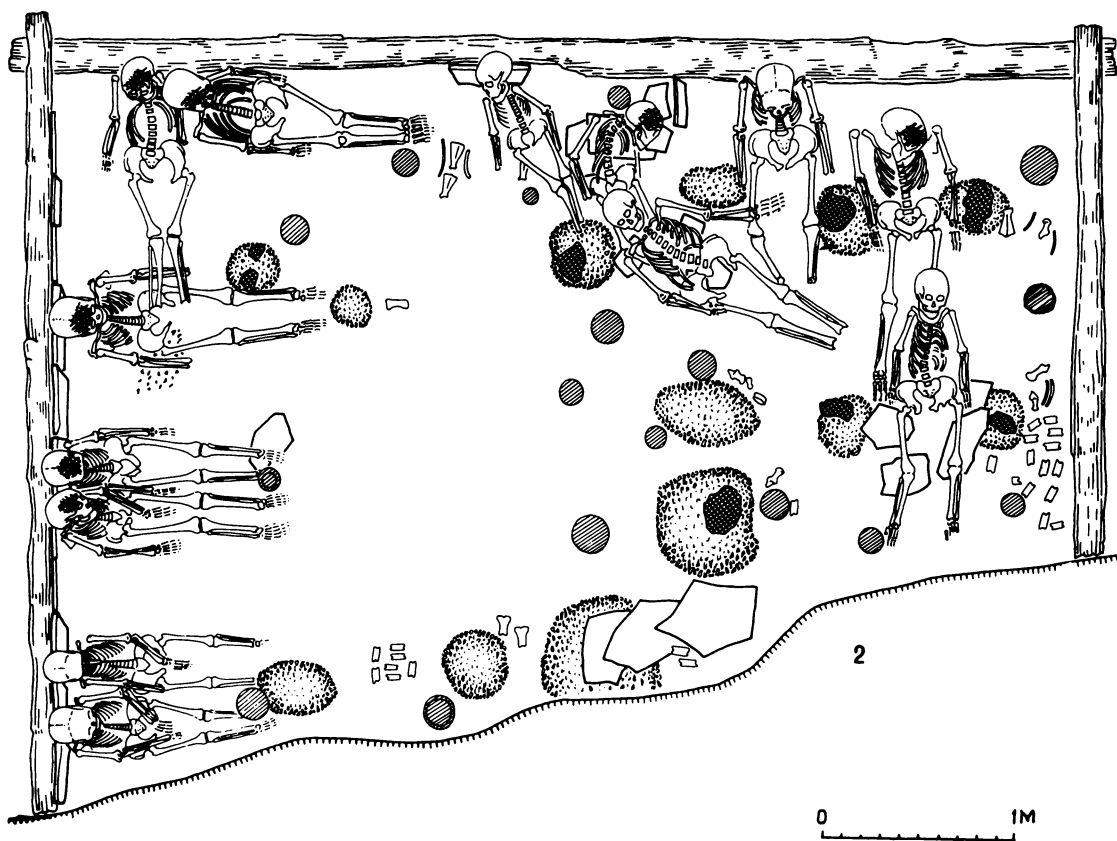
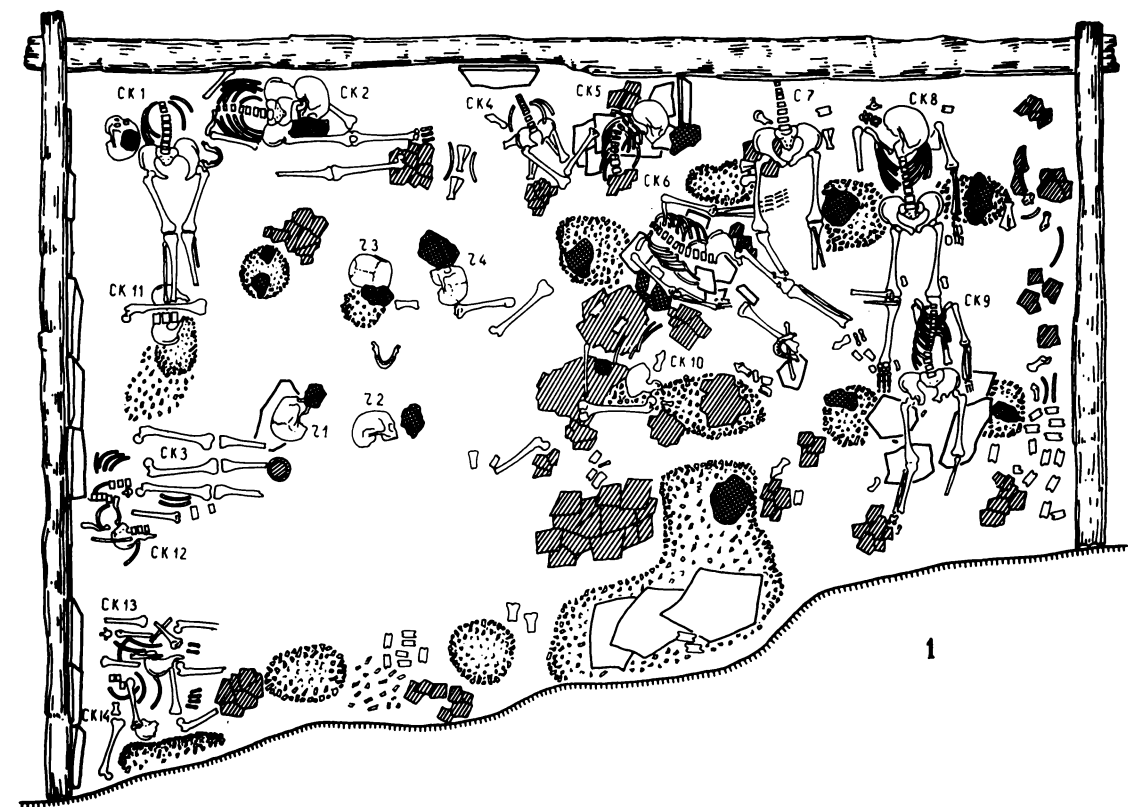

Таблица 113

Джесос. Вещи и керамика: склепы 1, 2 (1); склеп 3 (2)

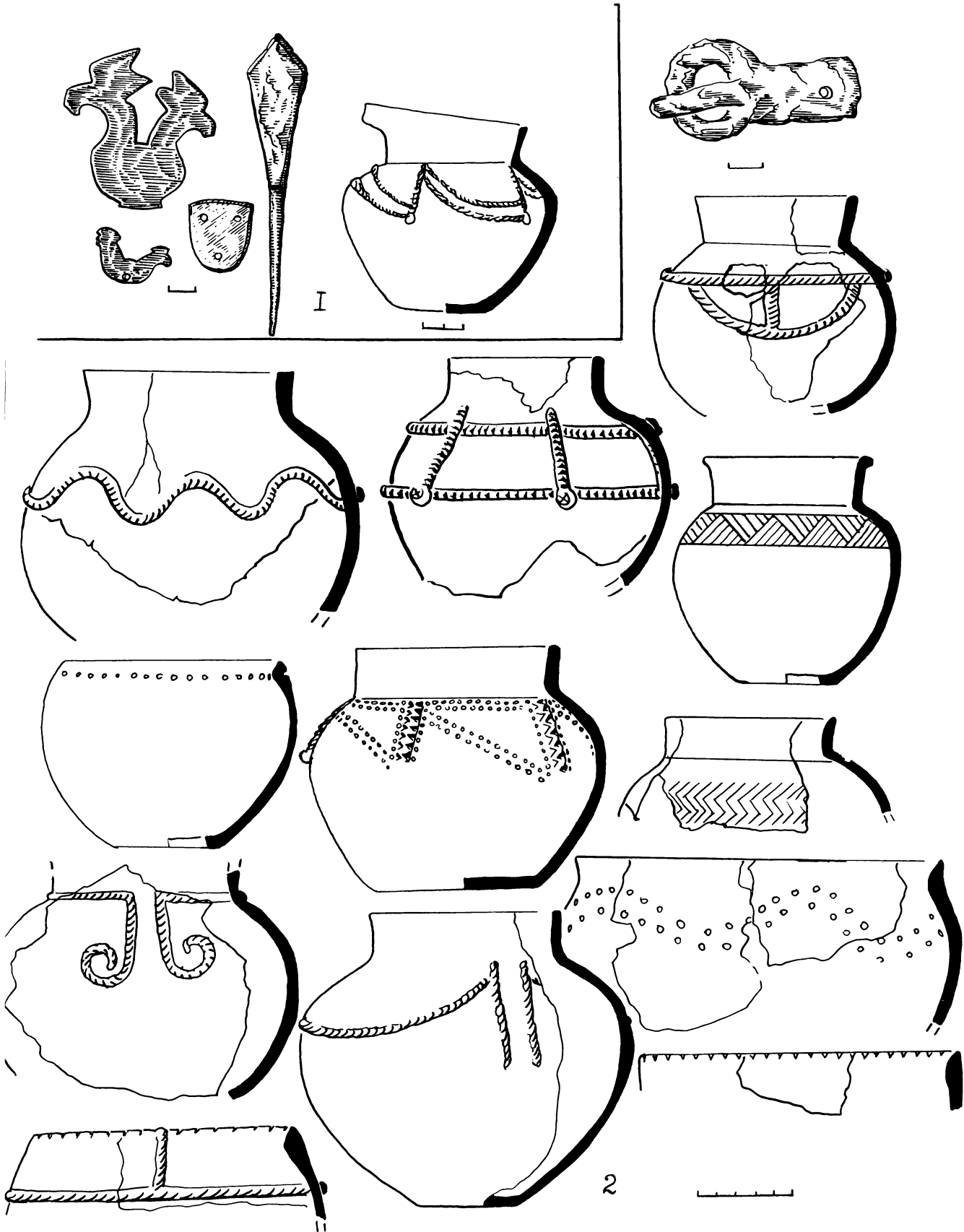

Таблица 114

Туба (Георгиевская). Помины (1); керамика из поминов (2)



Таблица 115
Усть-Тесь. Склеп 1: вещи

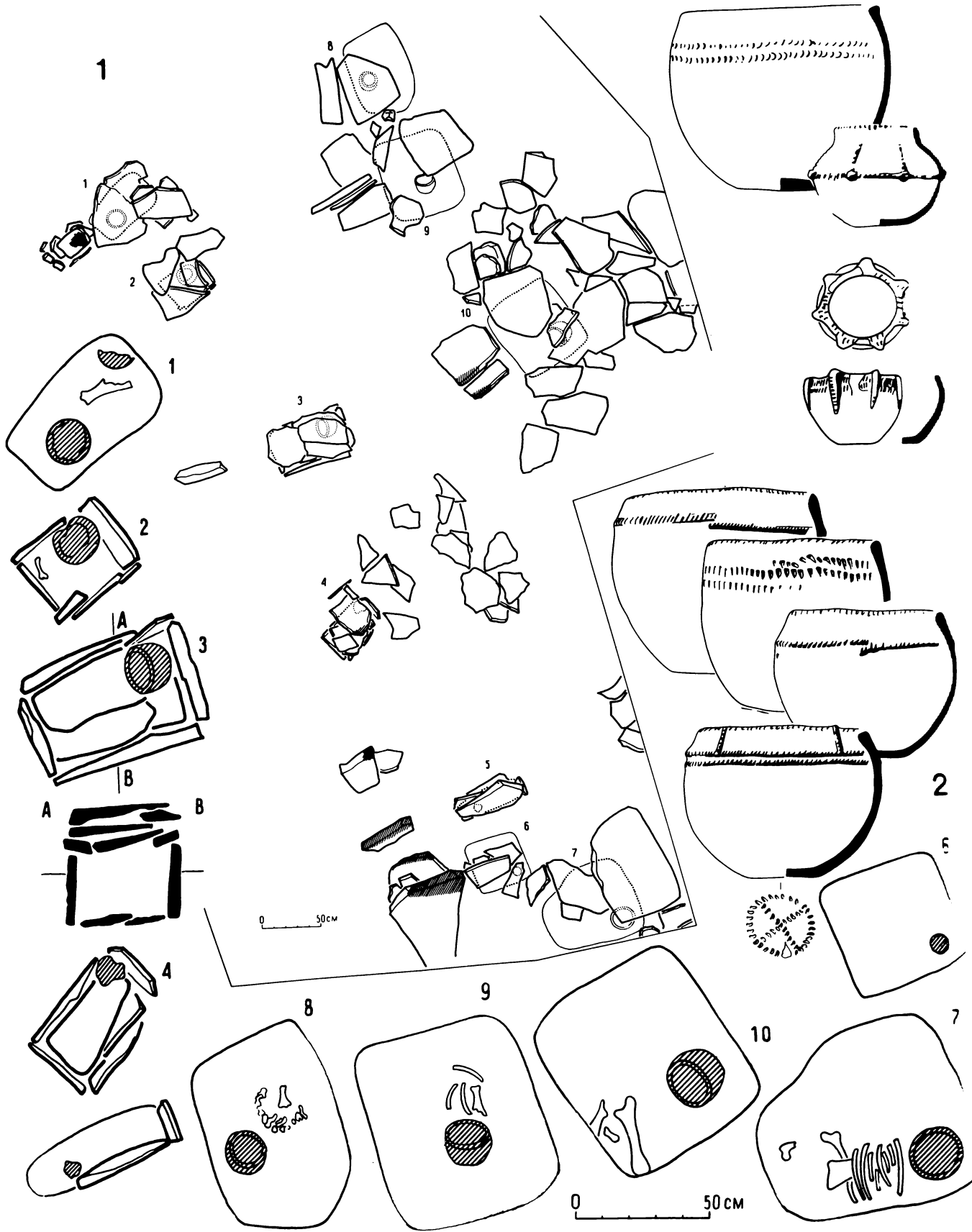

Таблица 116
Усть-Тесь. Склеп I: керамика

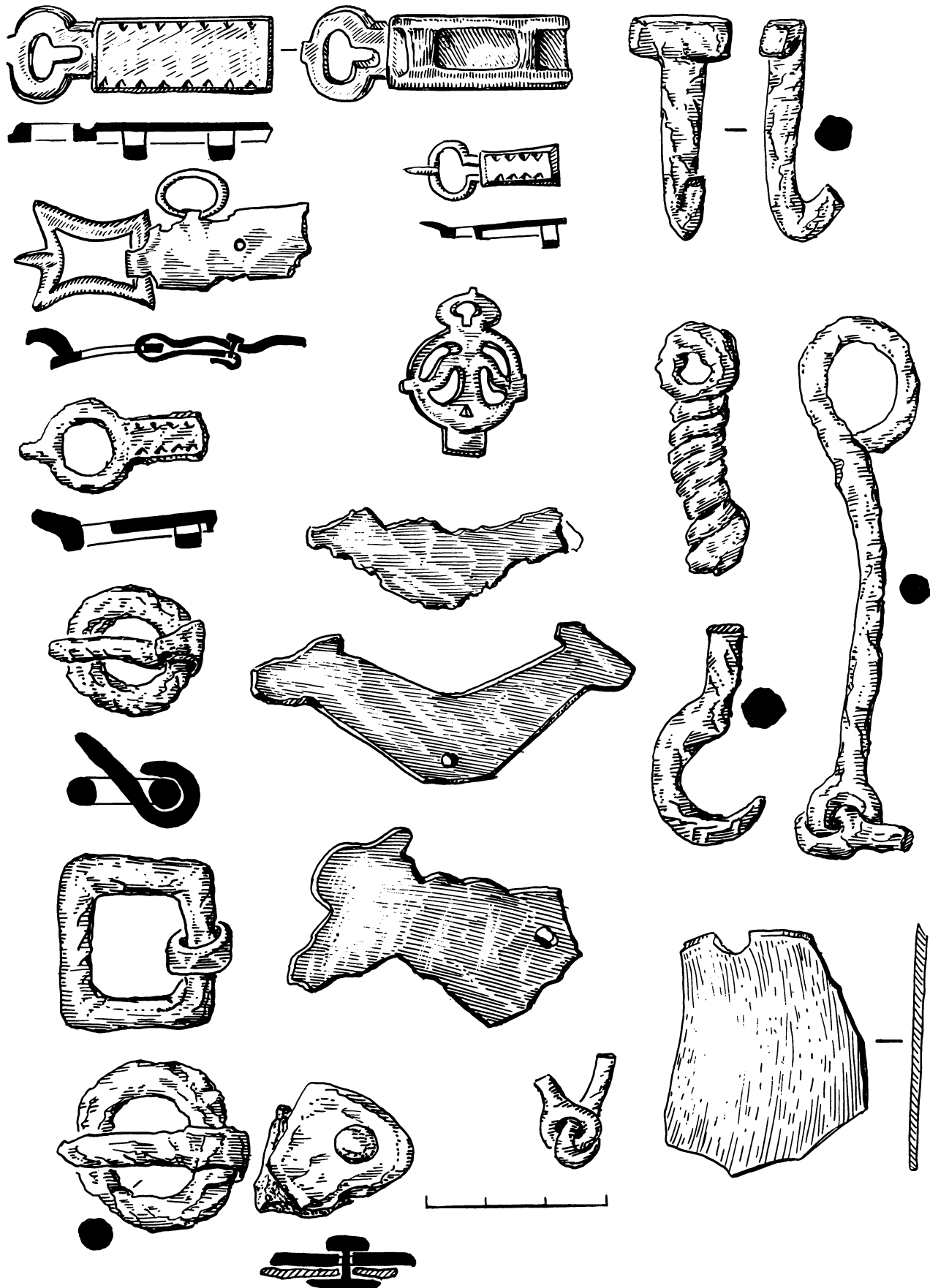

Таблица 117

Суханиха (Подсуханиха). Керамика из поминов: п. 1 (1); п. 2 (9, 19); п. 3 (29); п. 4 (4, 12, 27); п. 5 (22, 25); п. 7 (10, 14, 26); п. 8 (18, 21); п. 10 (5, 7, 23); п. 11 (1); п. 12 (2, 6, 24); п. 13 (13, 16); п. 14 (8, 12, 20); п. 15 (15, 17); п. 16 (28)

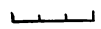
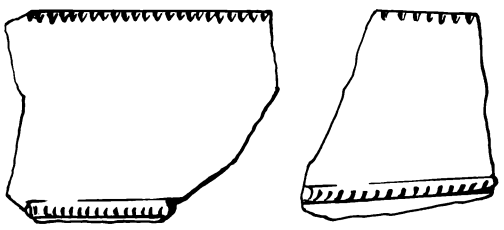
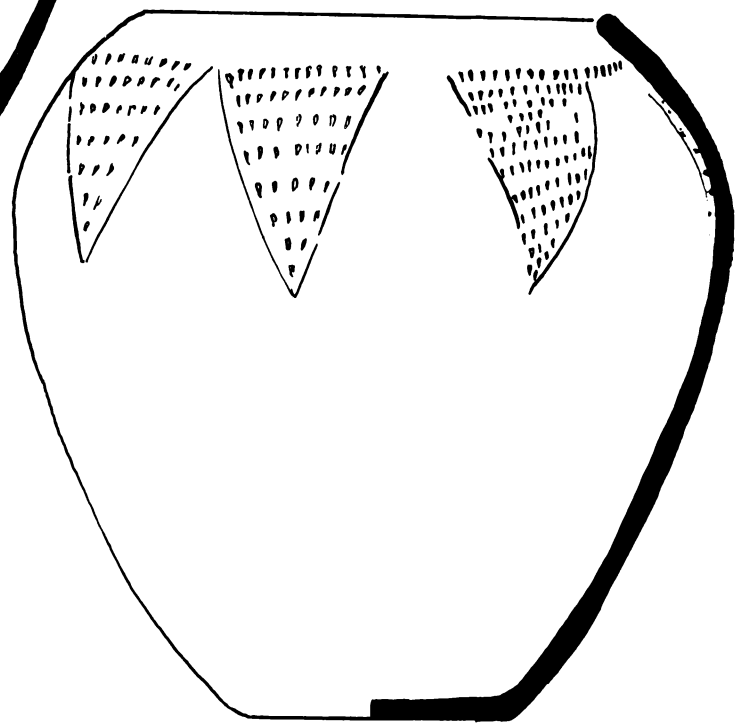
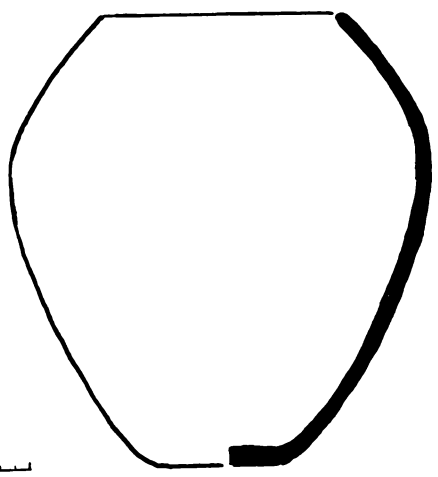
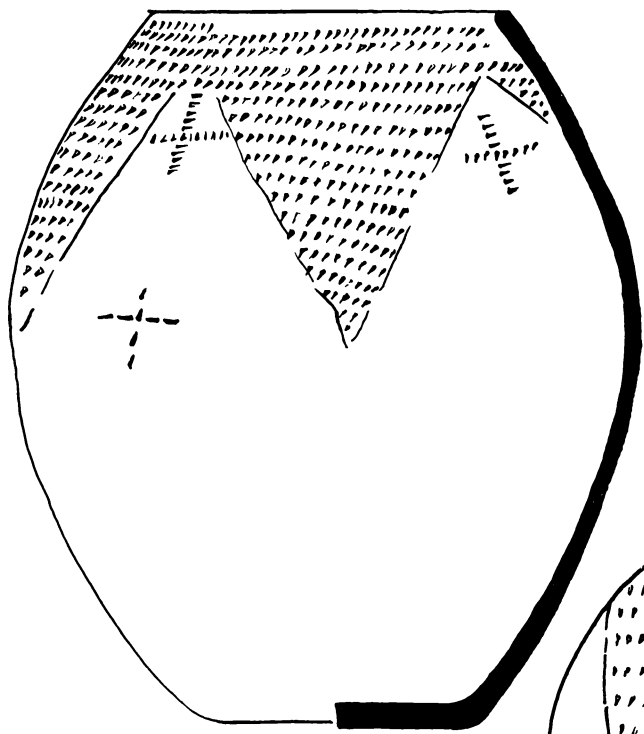
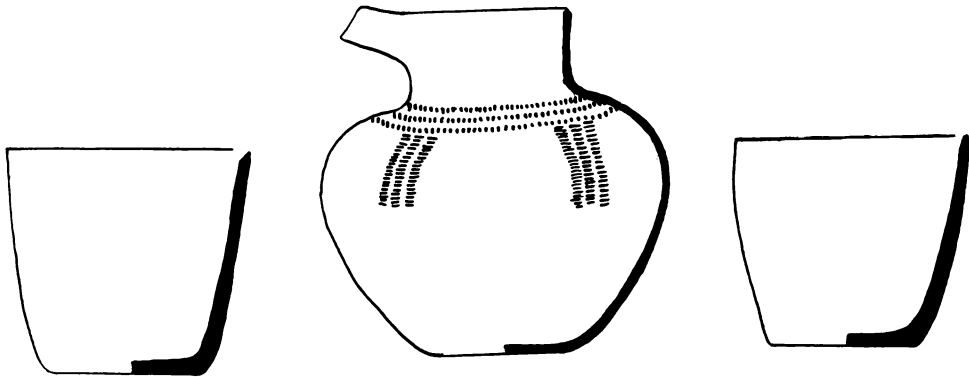

1

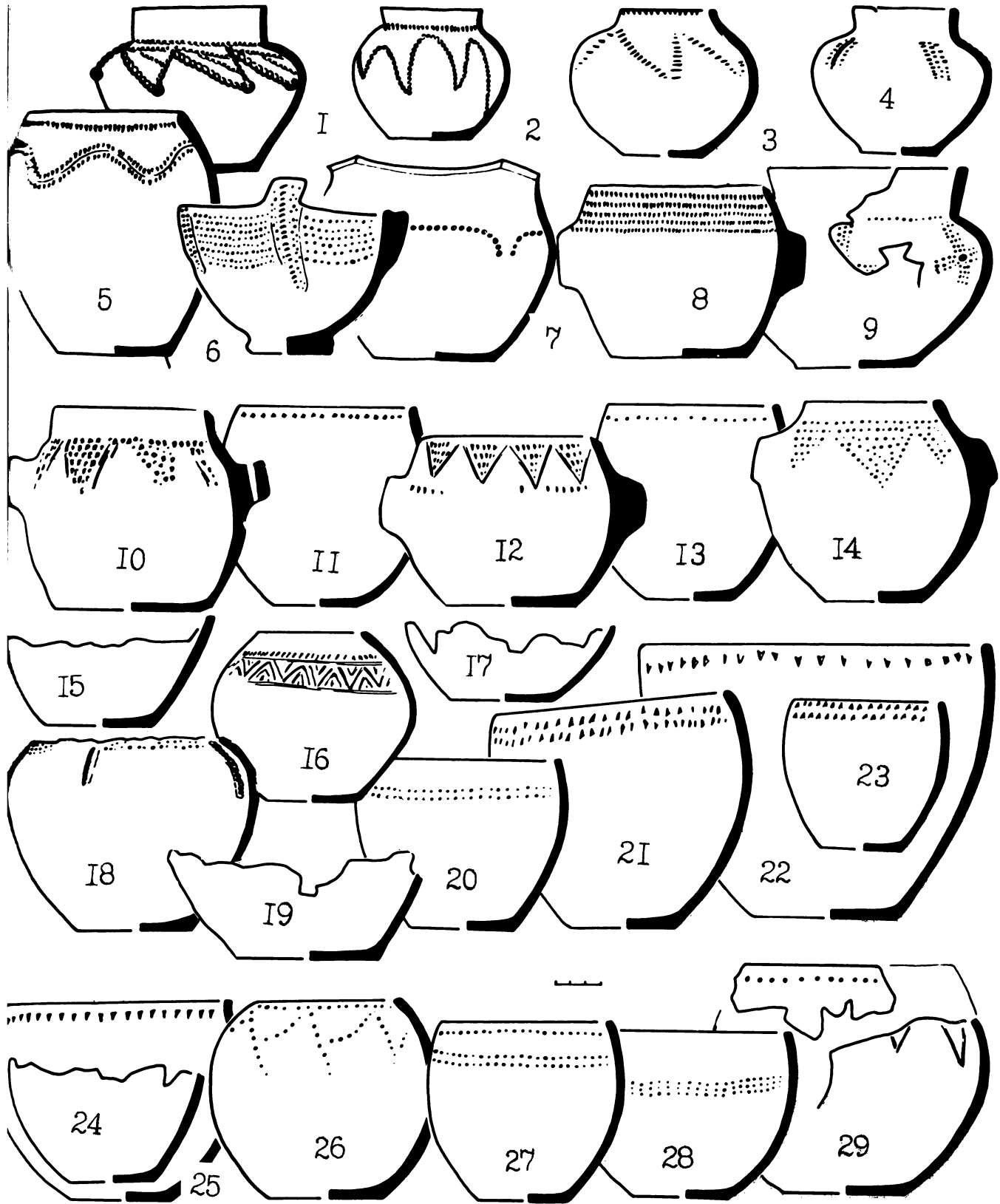
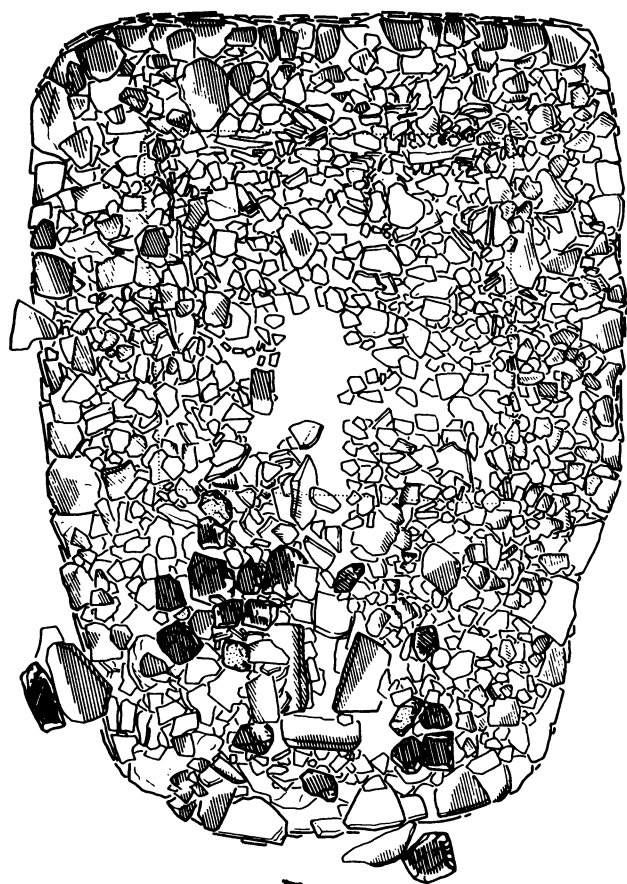
0 1M



2

0 50cm



A

B

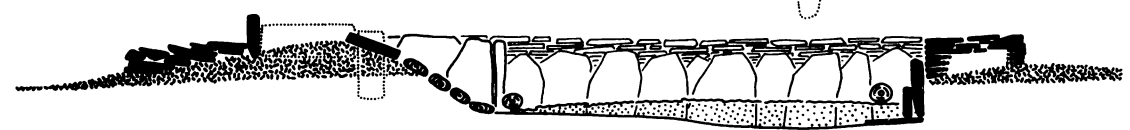

3



C

D

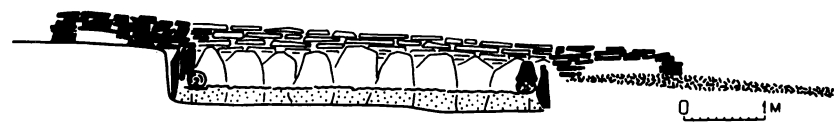

4

0 1M

Таблица 118

Дальняя Чая. Склеп 1: общий вид склепа (1); дно и вход камеры (2)



Таблица 119
 Дальняя Чая. Склеп 1: вещи и керамика



Таблица 120
Комаркова (Песчаная): план могильника

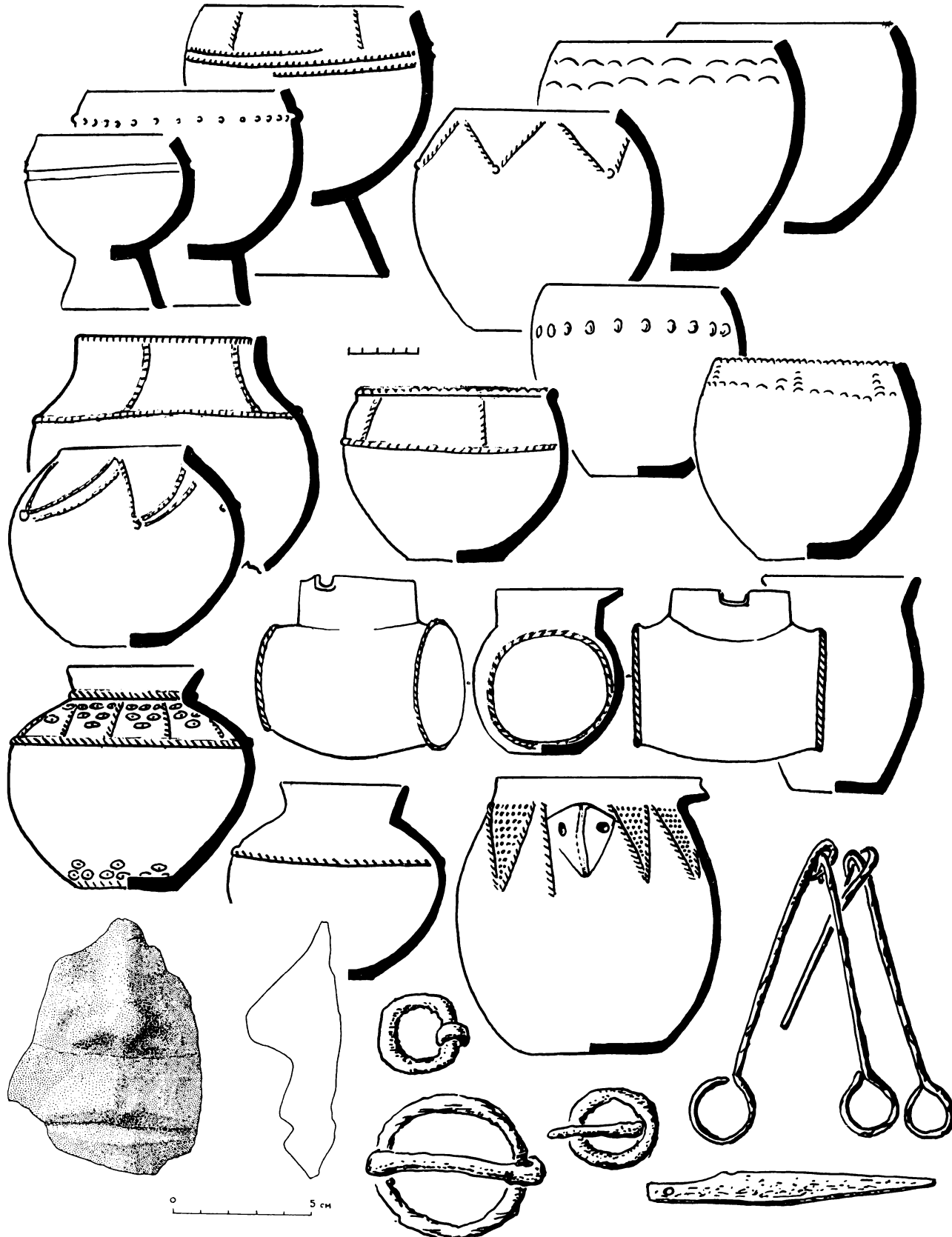

Таблица 121
 Комаркова: могилы 11, 14

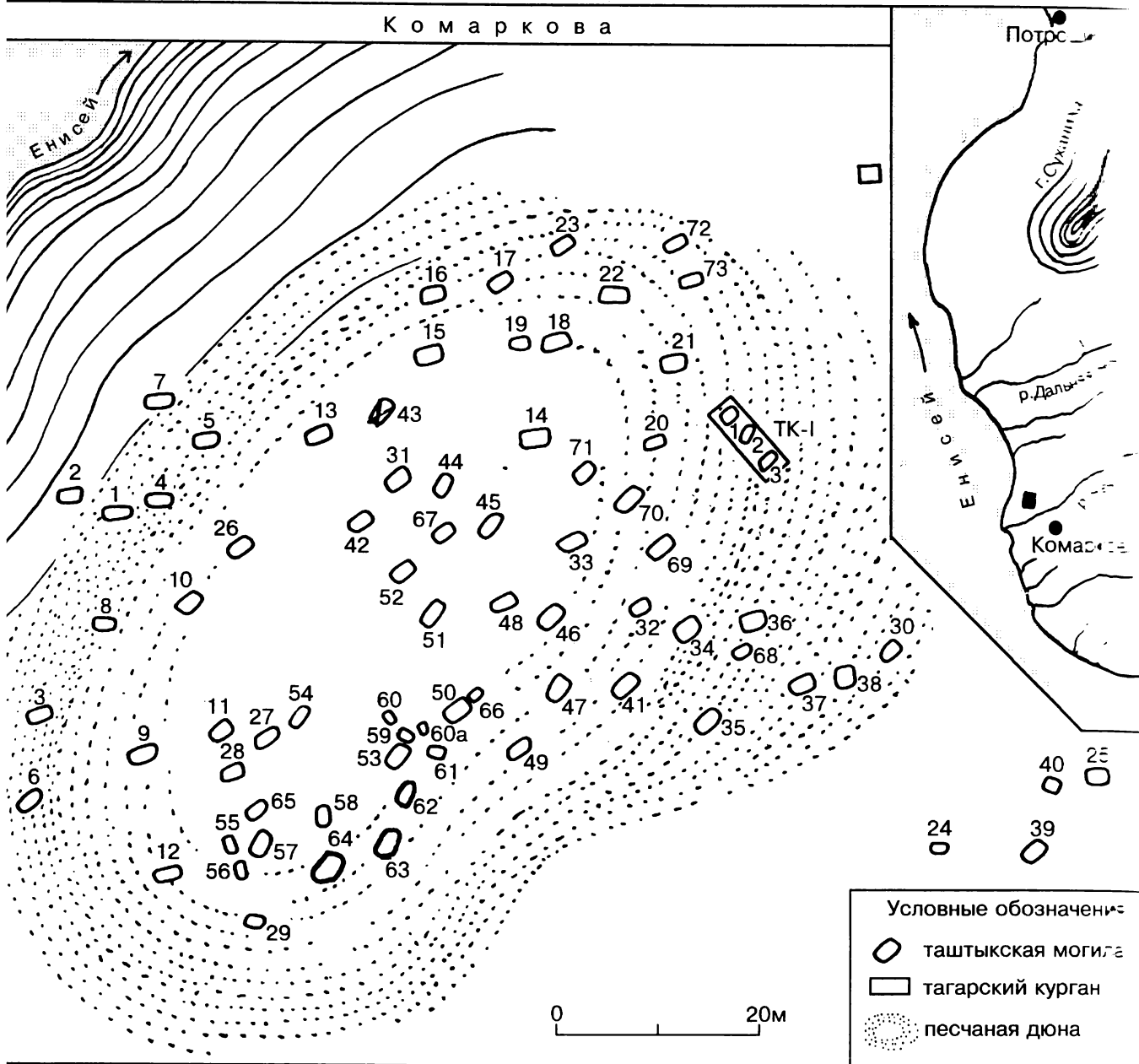

Таблица 122
 Комаркова: могилы 17, 18

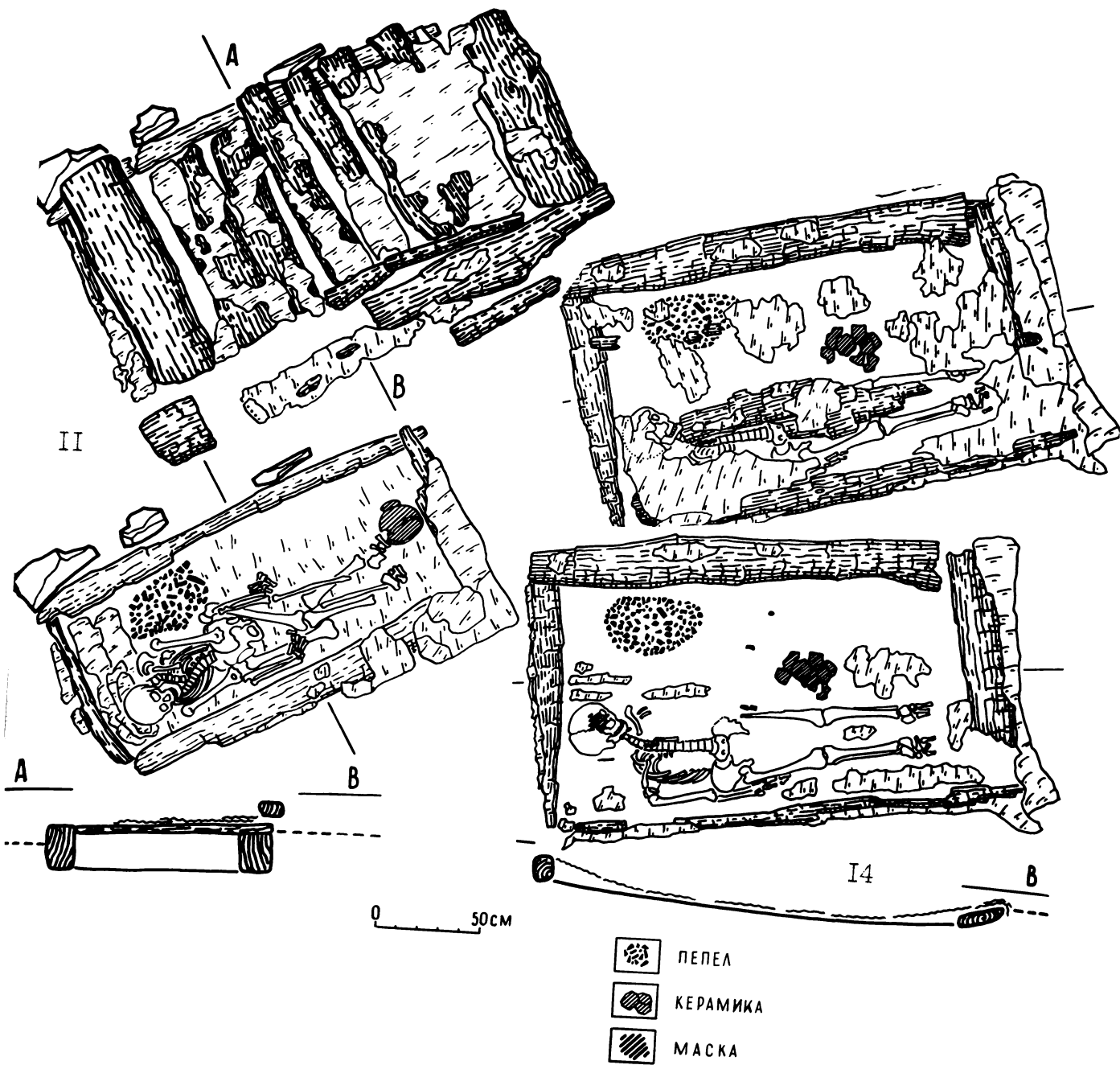

Таблица 123

Комаркова: могилы 9—10, 15—16, 19, 21—25

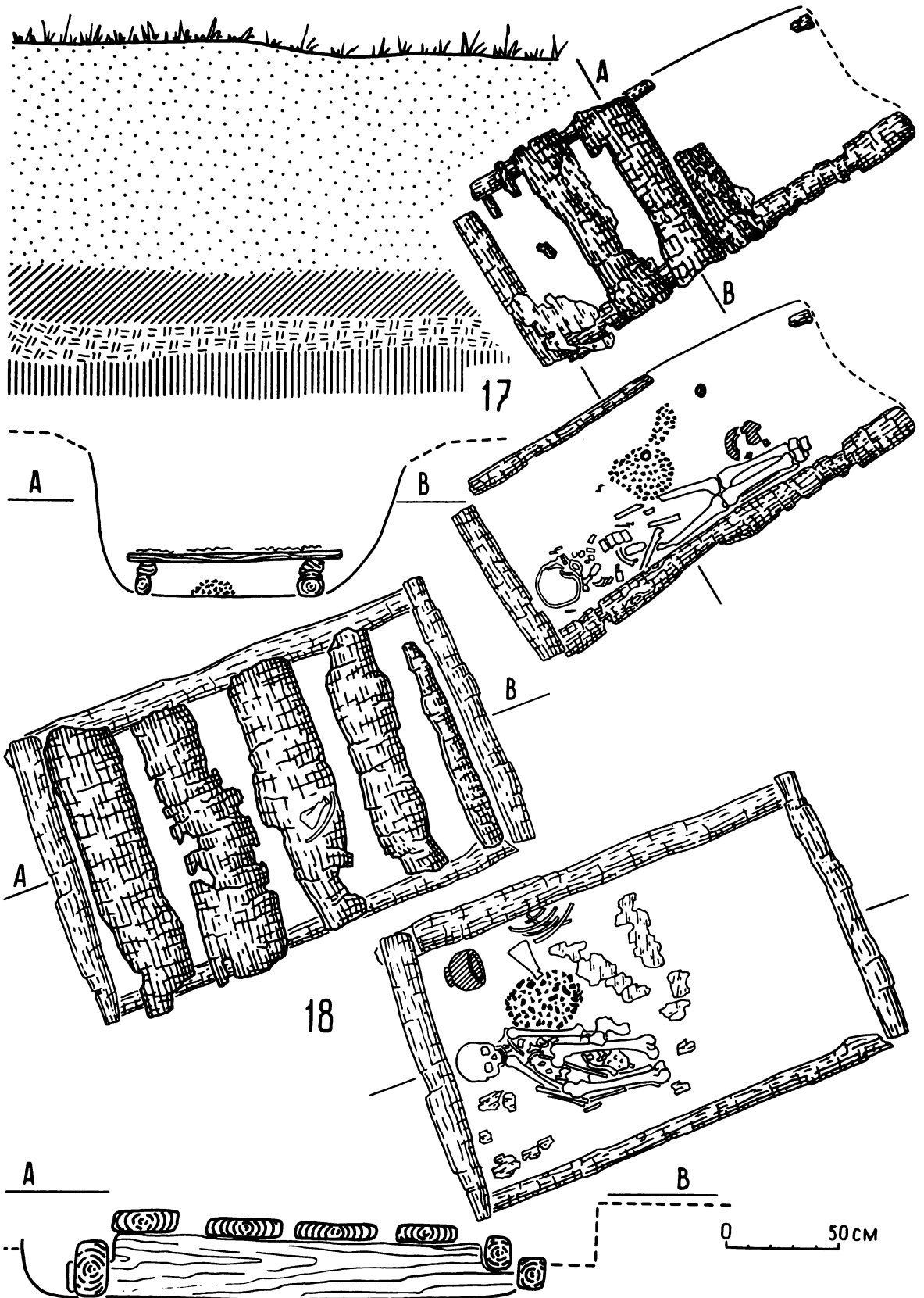

Таблица 124
 Комаркова: могилы 26—33, 35, 49

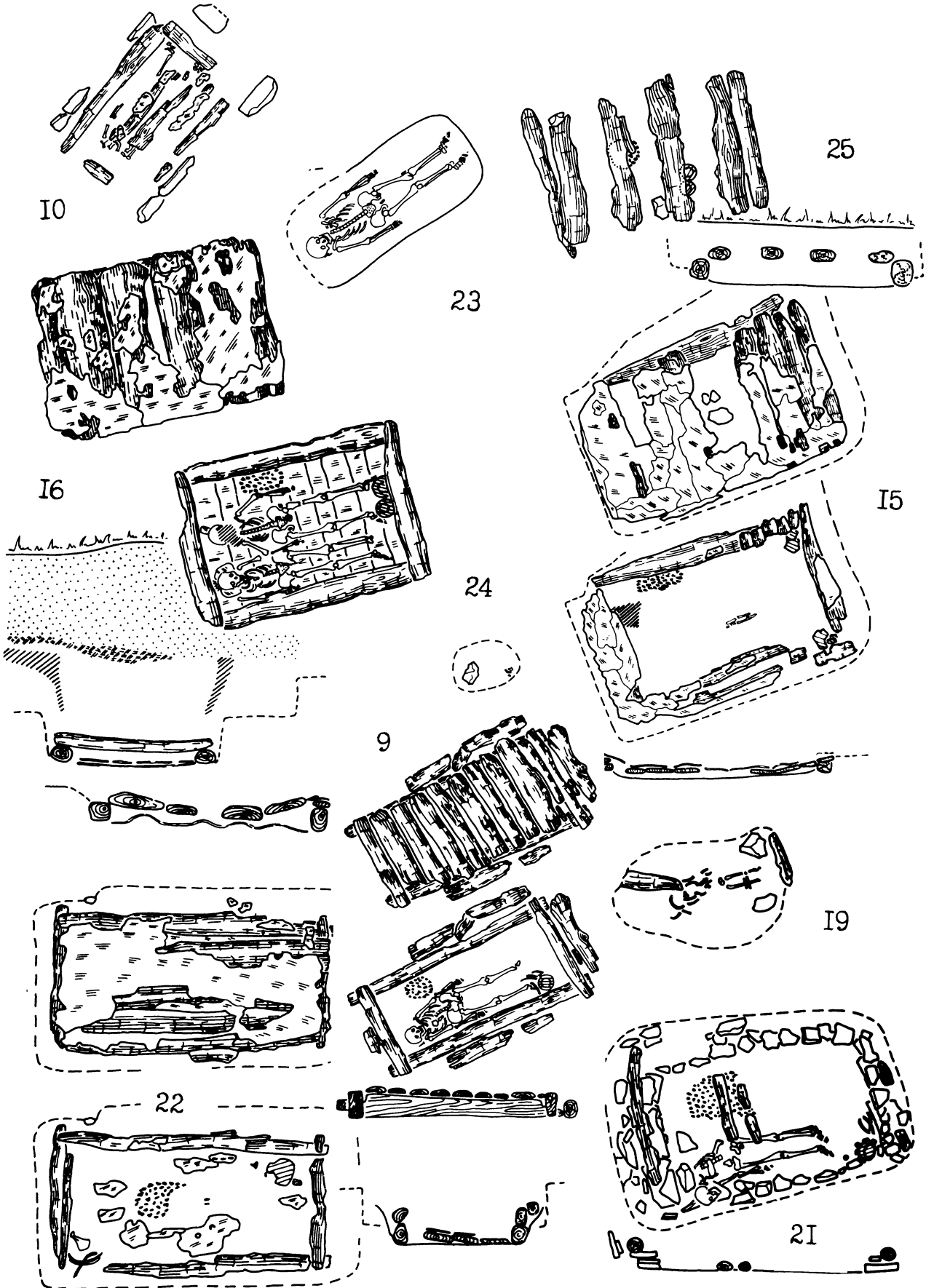

Таблица 125

Комаркова: могилы 34, 36, 40—42, 44—45

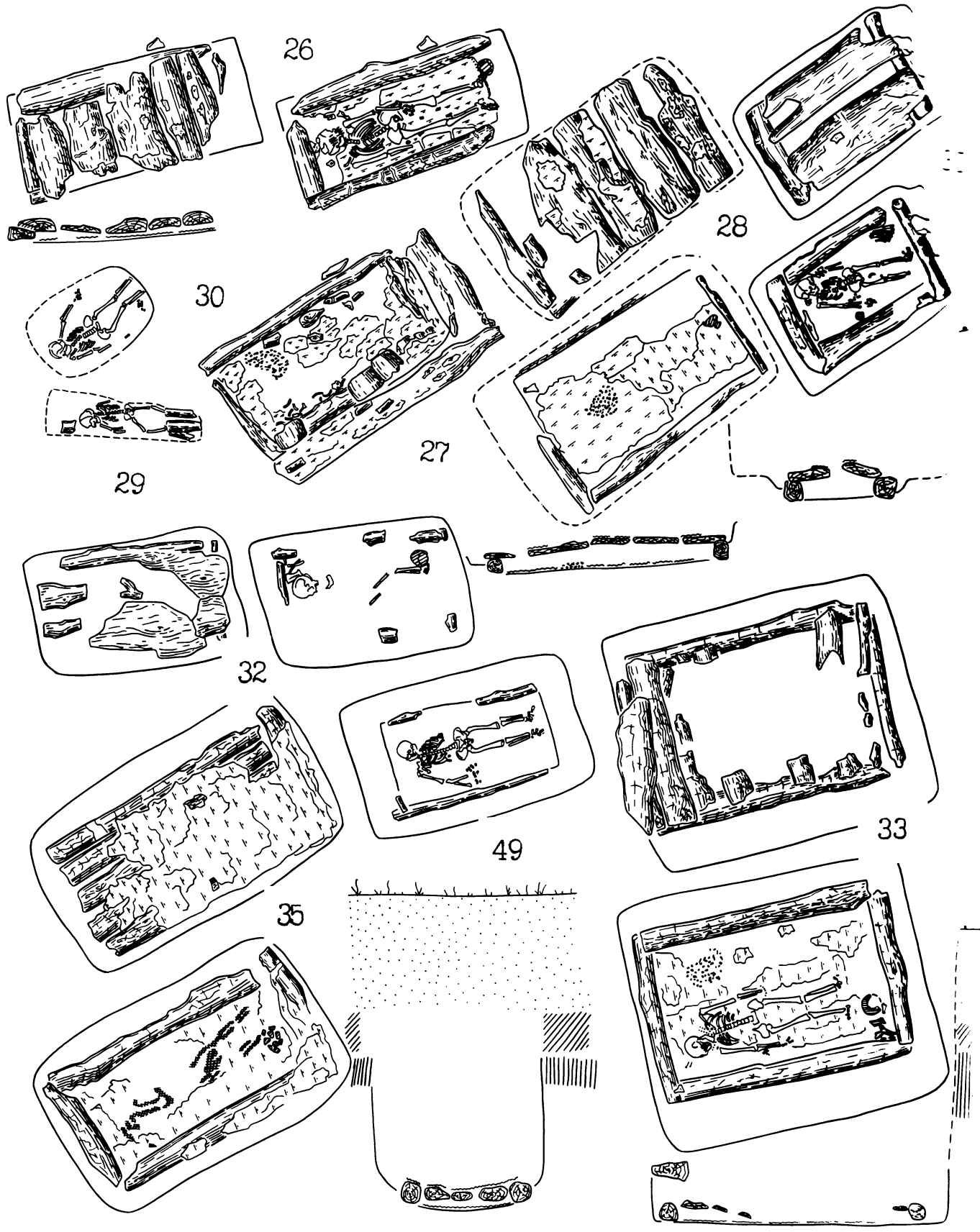

Таблица 126
 Комаркова: могилы 47—48, 50—51, 53—54

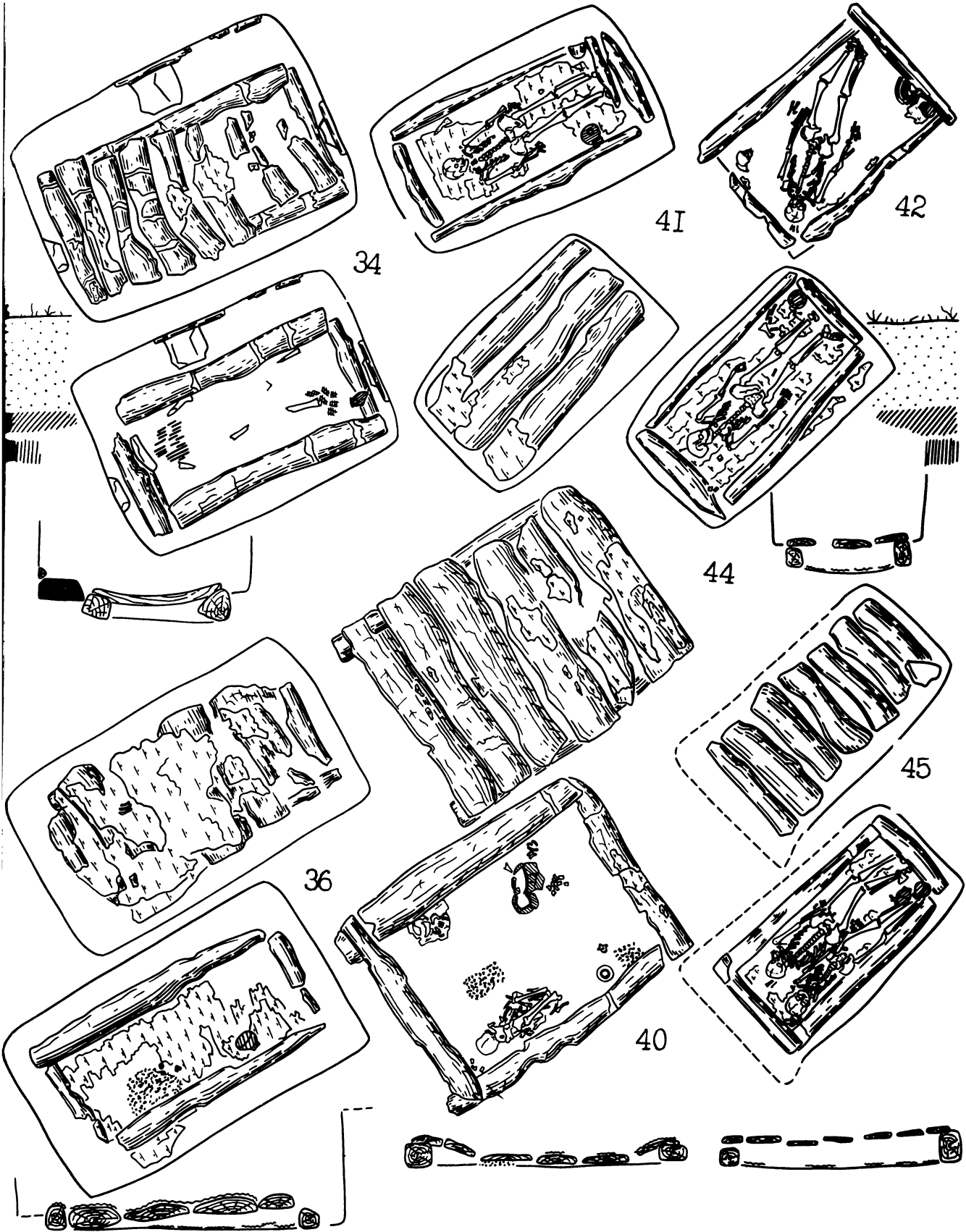

Таблица 127
 Комаркова: могилы 52, 55—63, 65, 68, 70

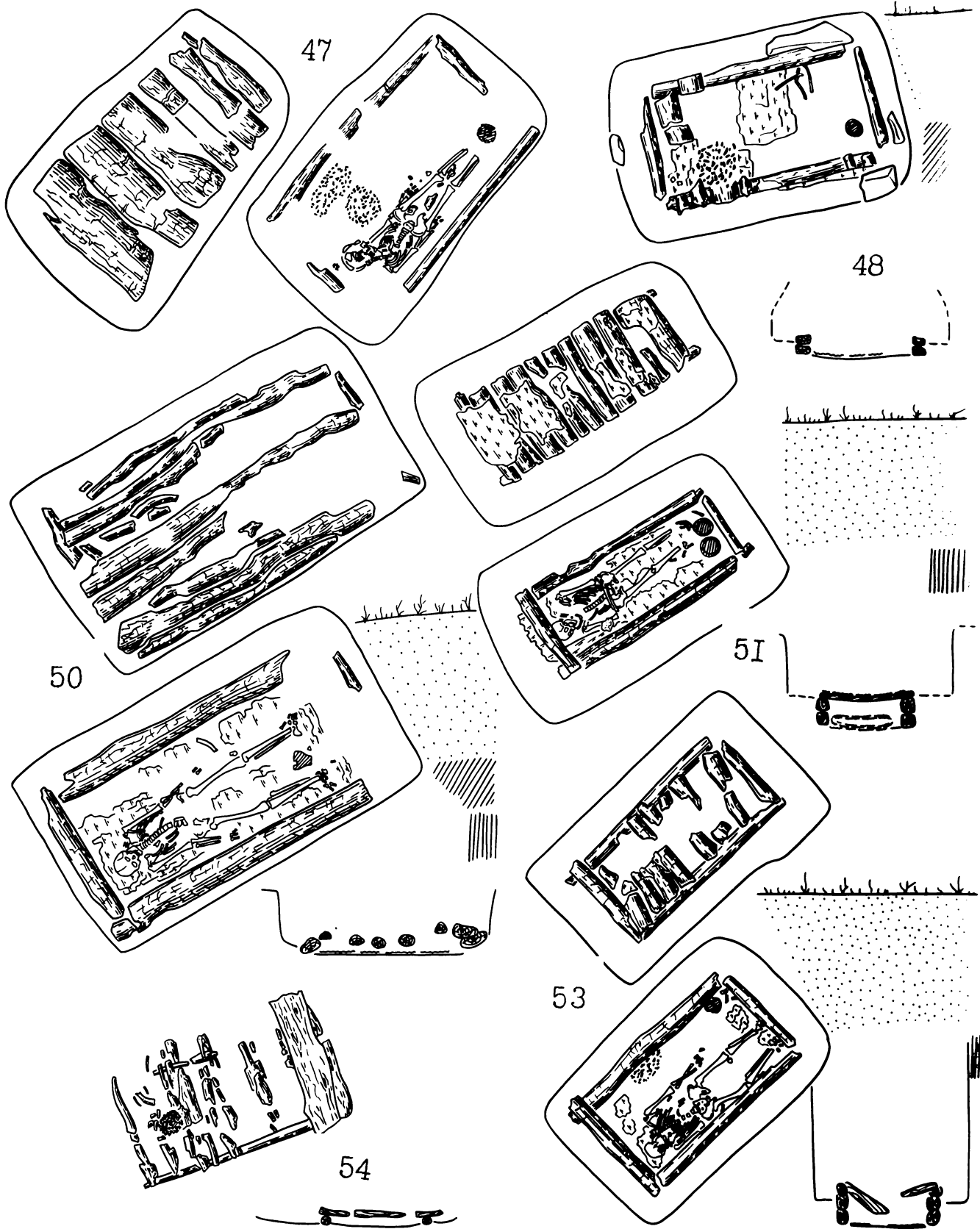

73

71

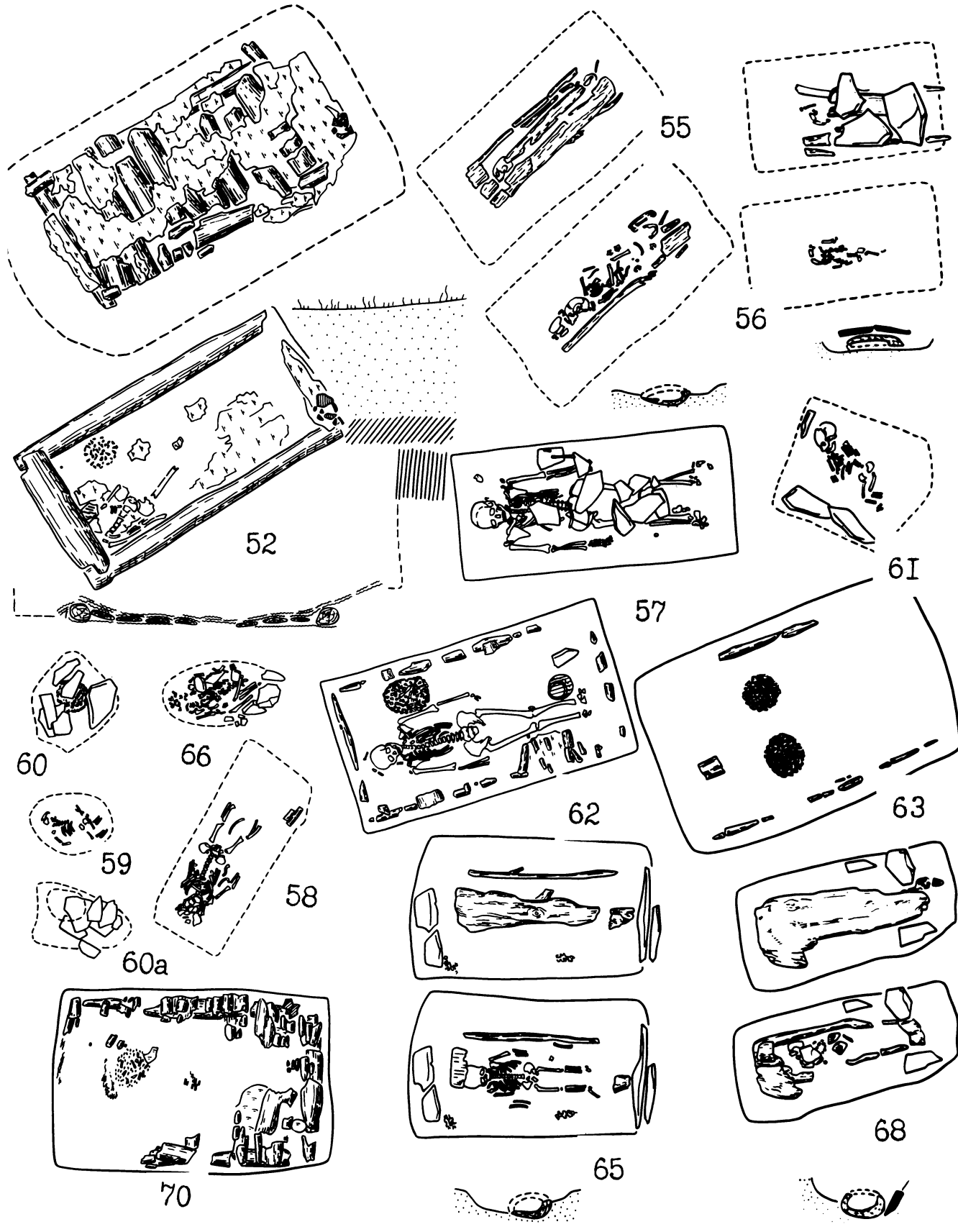
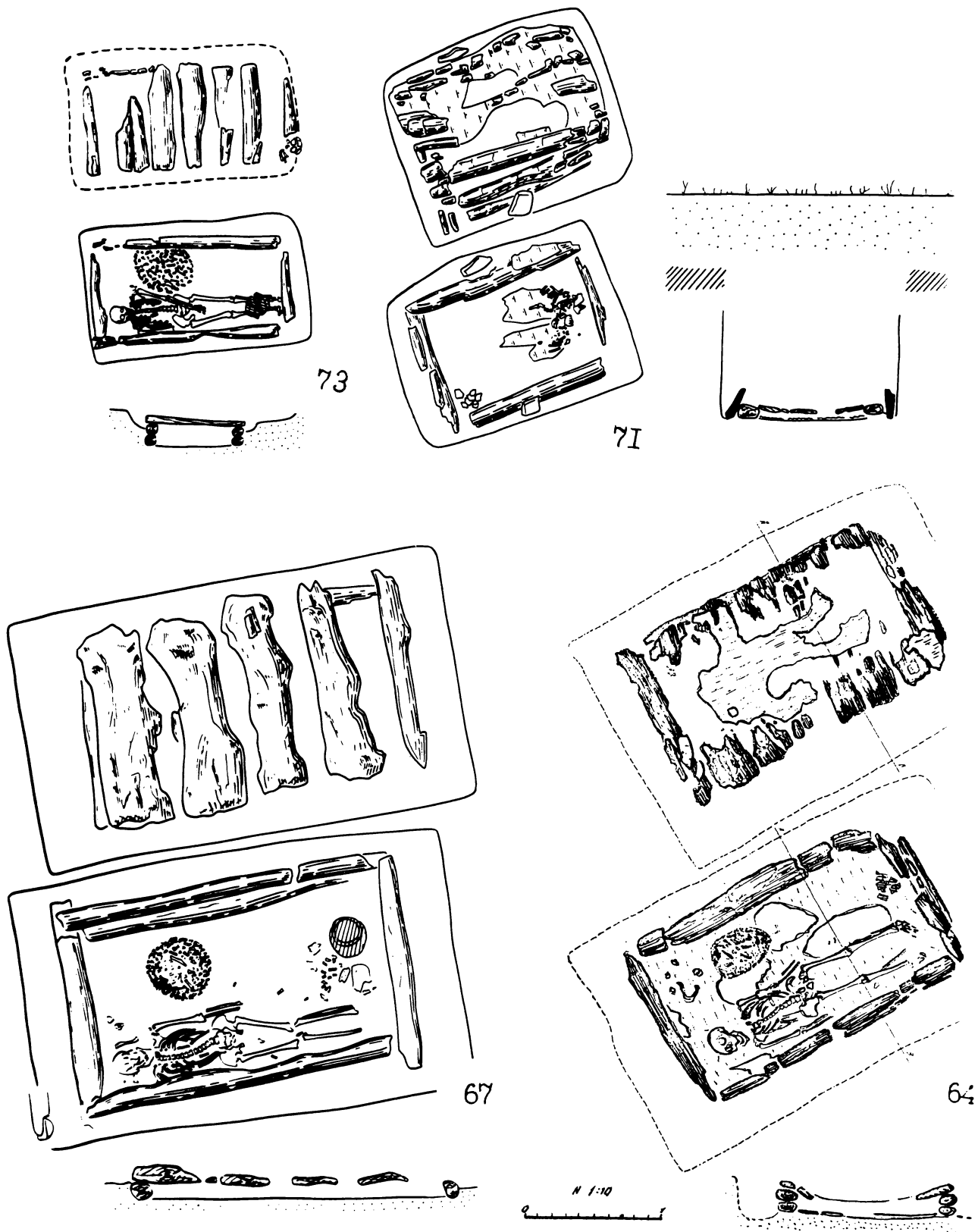
67

64

M 1:10

Таблица 128
 Комаркова: могилы 64, 67, 71, 73



Таблица 129

Комаркова. Керамика: м. 1 (10, 45); м. 2 (12); м. 5 (18); м. 6 (39); м. 7 (4); м. 8 (26, 29); м. 9 (42); м. 11 (24); м. 12 (14); м. 14 (50); м. 16 (15, 34), м. 17 (40); м. 18 (22); м. 21 (25); м. 22 (9); м. 25 (5, 44); м. 26 (21); м. 32 (48); м. 33 (30, 32, 35); м. 35 (33); м. 36 (17); м. 40 (36, 41); м. 41 (11); м. 42 (6); м. 44 (3); м. 45 (23, 43); м. 47 (1); м. 48 (46); м. 50 (2); м. 51 (27, 37); м. 52 (28); м. 54 (19); м. 62 (47); м. 70 (16); м. 71 (7); м. 72 (49); м. 73 (13); из выветренных могил — 8, 20, 38

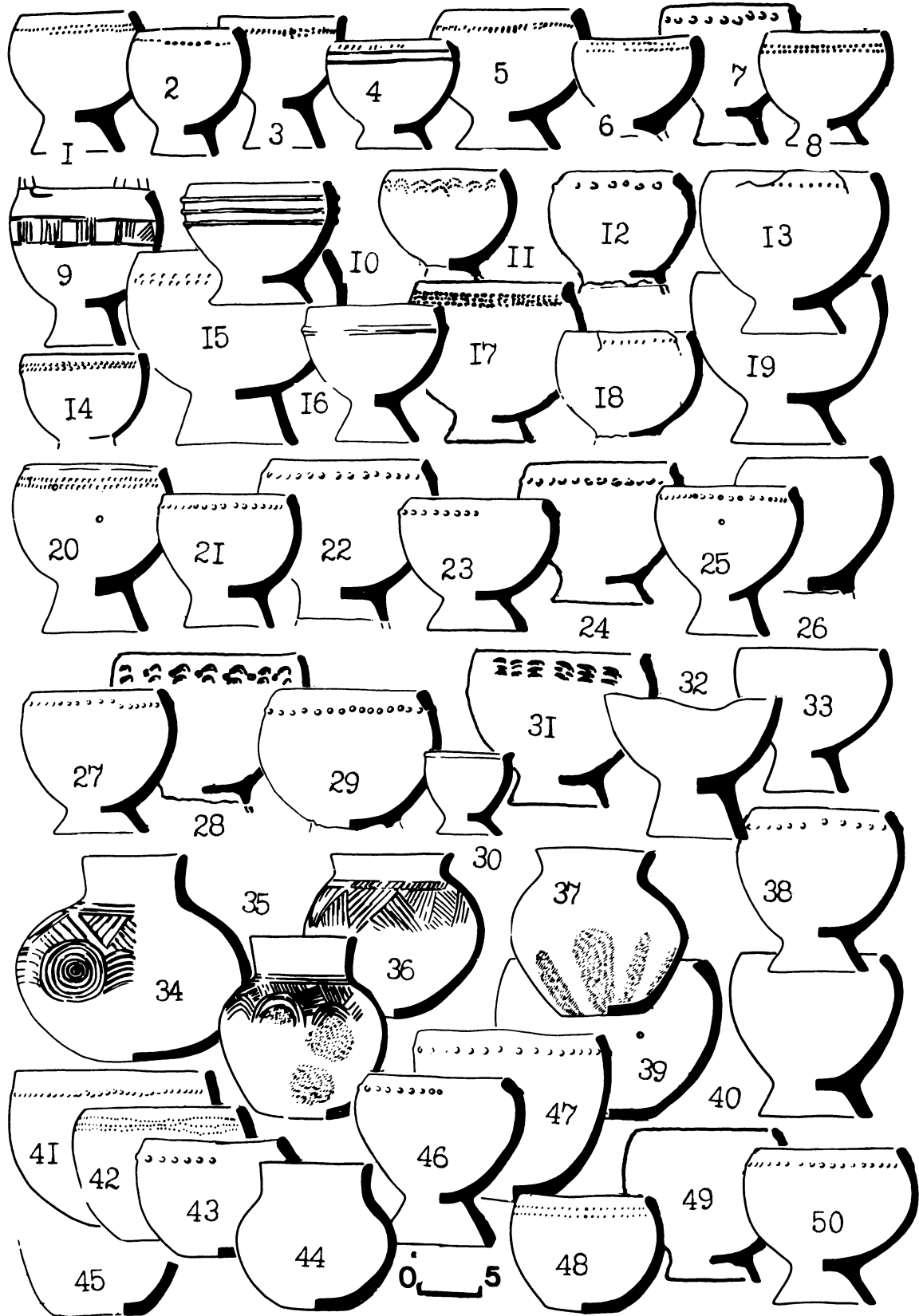

Таблица 130

Быстрая. Керамика из могильника: м. 4 (4, 7); м. 5 (2); м. 7 (10, 12); м. 8 (6, 8); м. 9 (11); м. 11 (3); м. 13 (8); из разрушенных могил 1960 г. (1, 5)

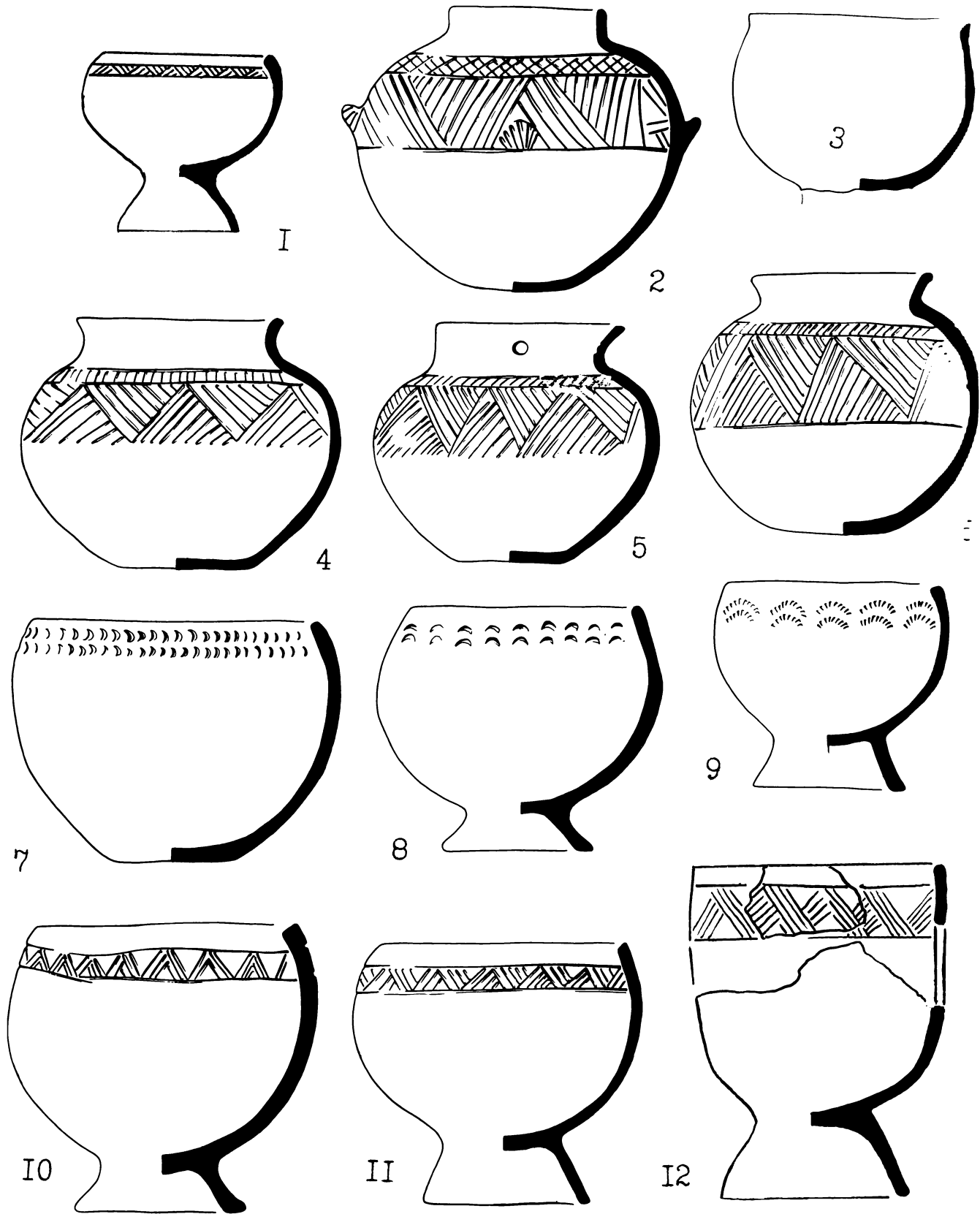
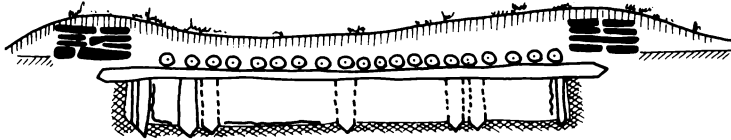
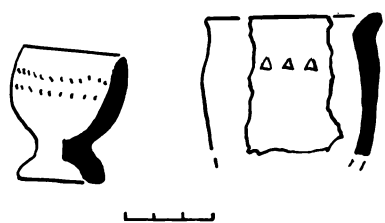
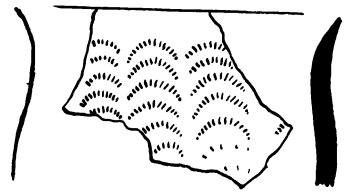
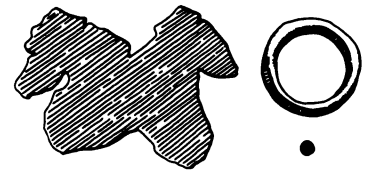
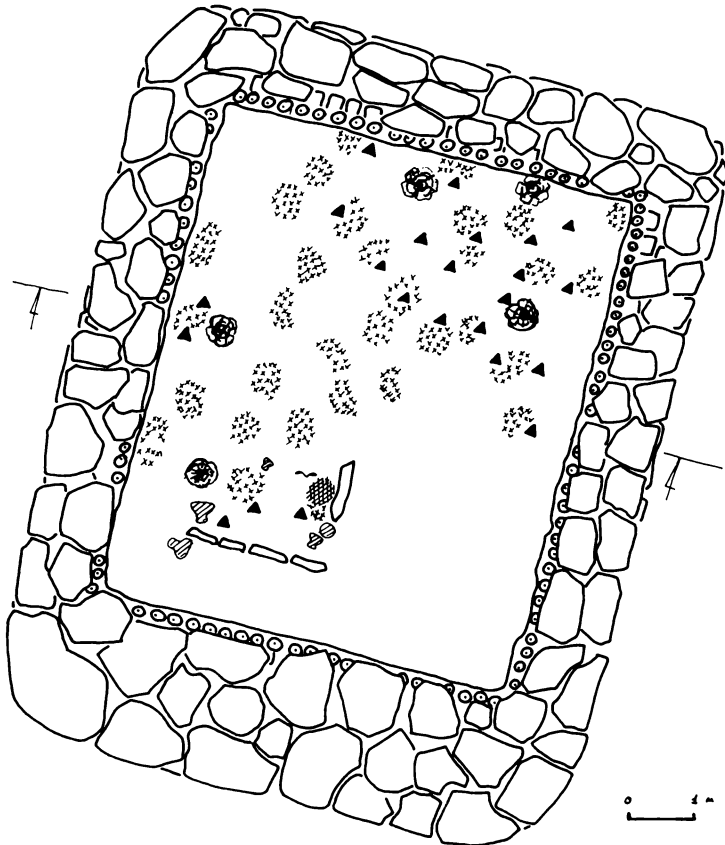

условные обозначения

- △ маски
- ⊙ керамика
- ⊗ ткань
- ~ береста



Таблица 131

Быстрая. Склеп I: план склепа, керамика, ткань от мешочка с пеплом



Таблица 132
Тагарский остров. Склеп 1883 г.: маски, керамика

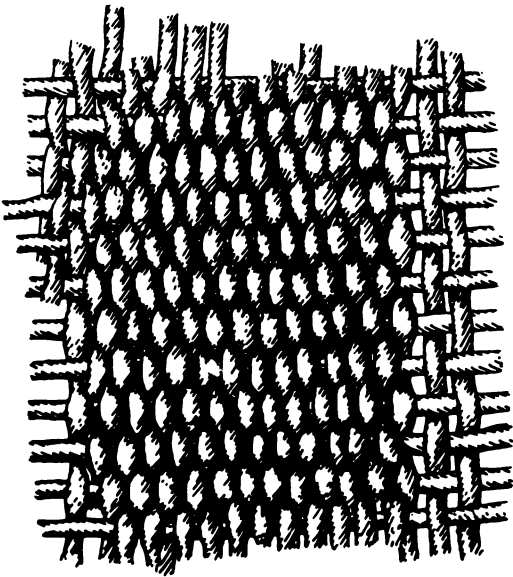

1

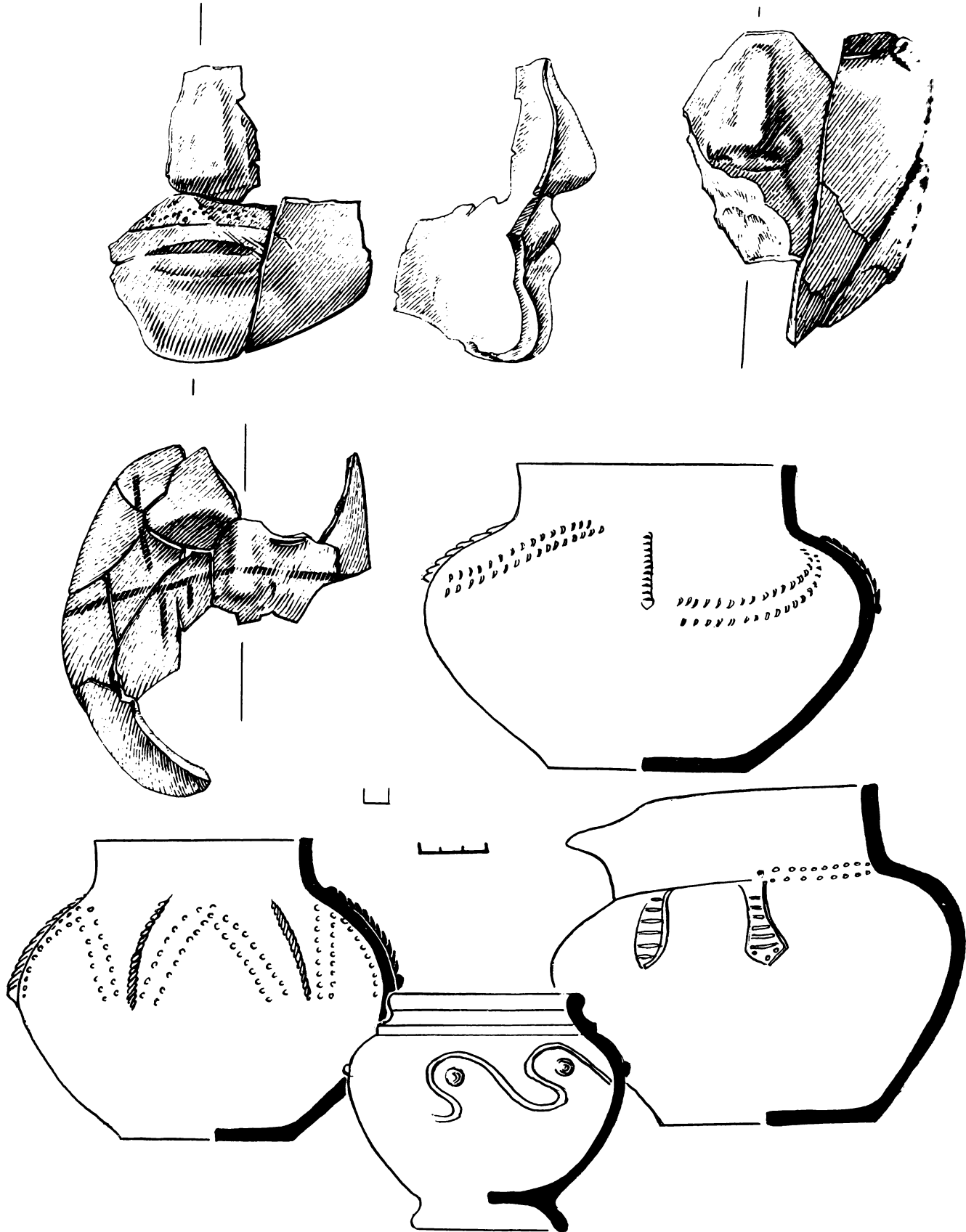
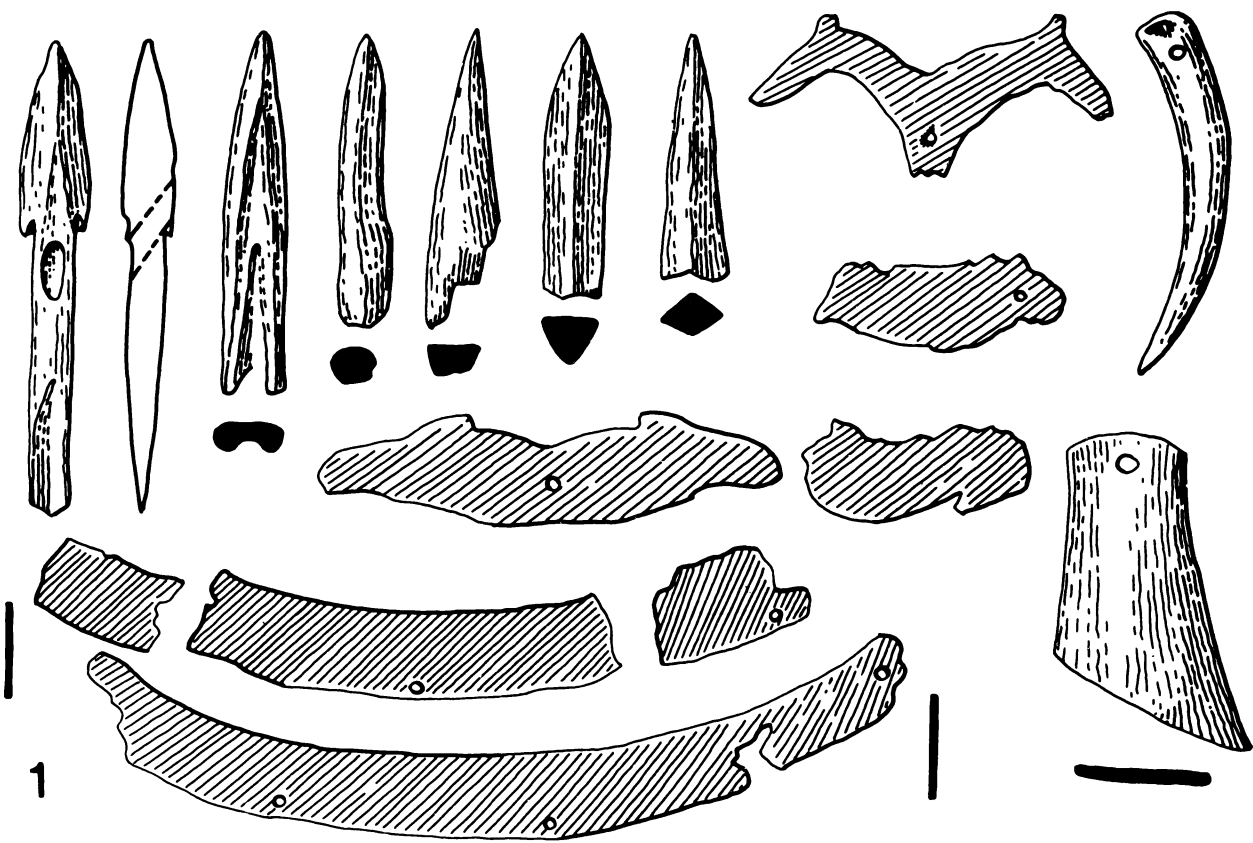
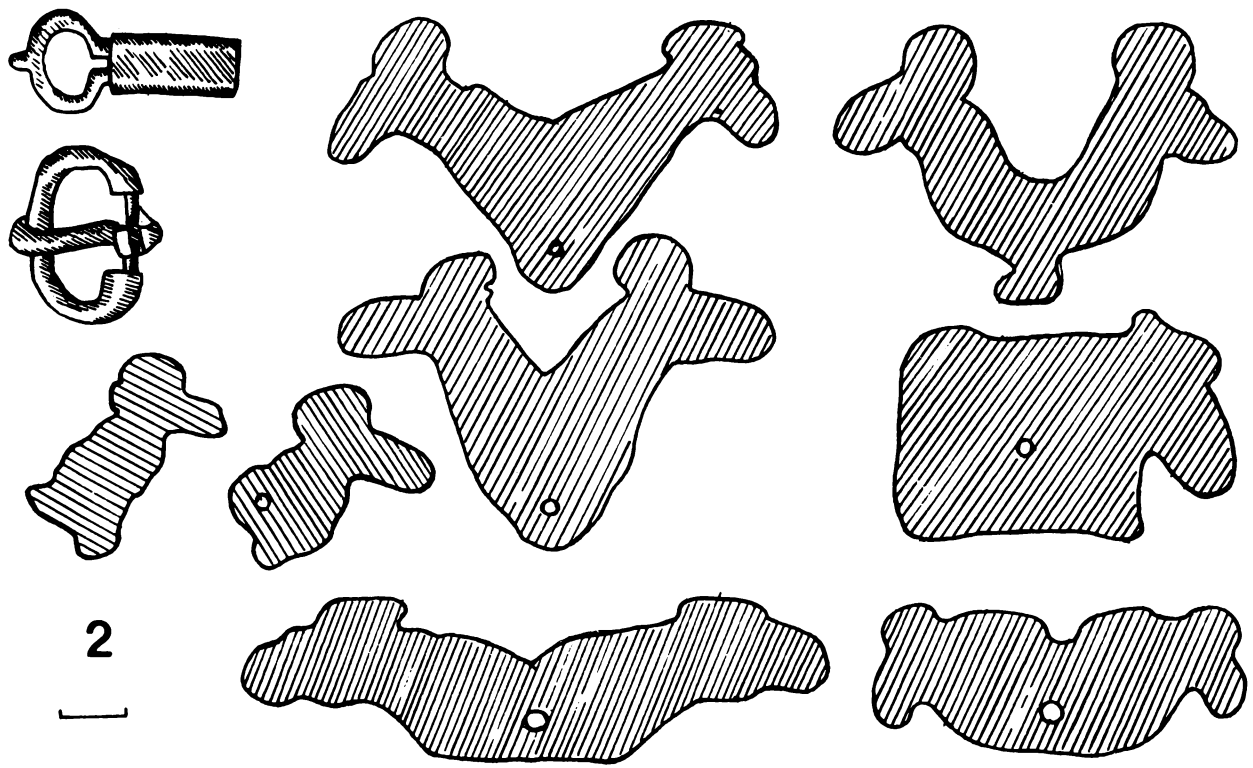

2

Таблица 133

Тагарский остров. Склеп 1883 г.: вещи (1). Склеп 1888 г.: вещи (2)

М. 3

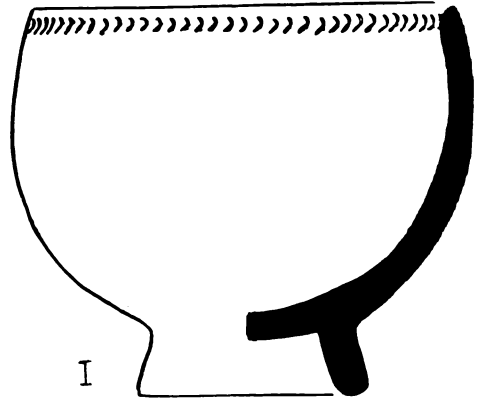
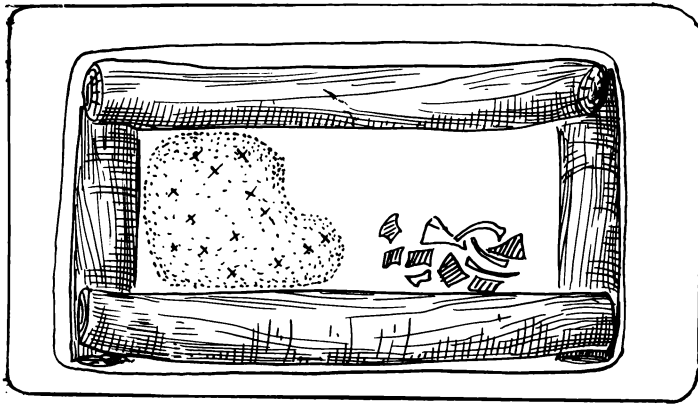

I

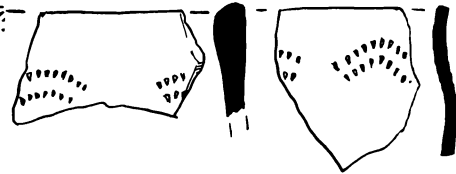
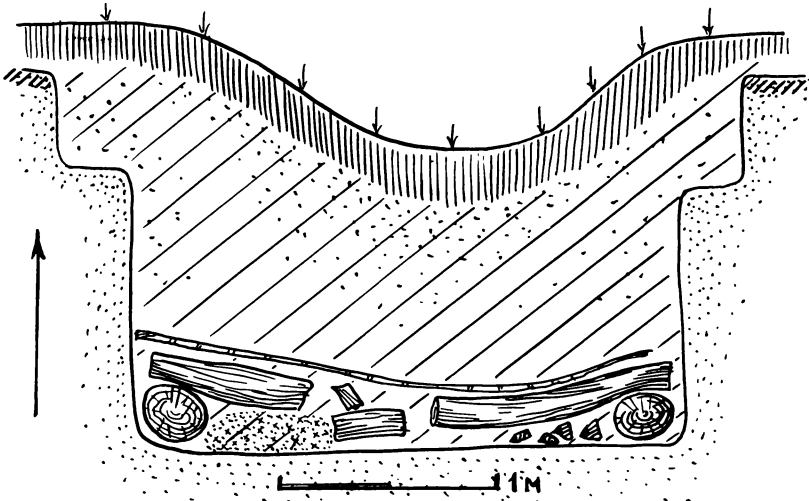

2

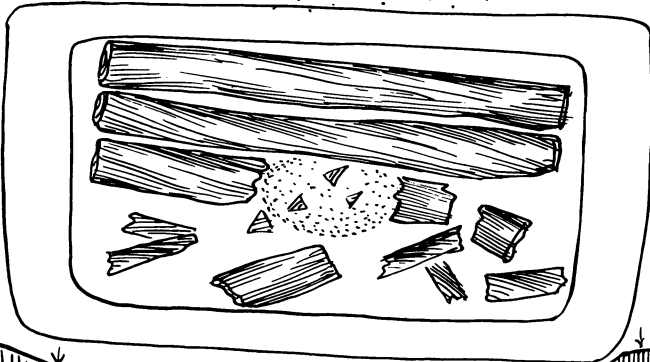

М. 5

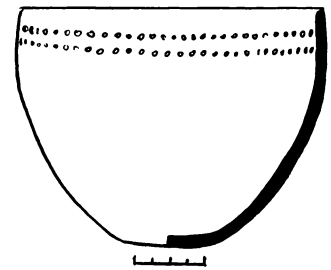
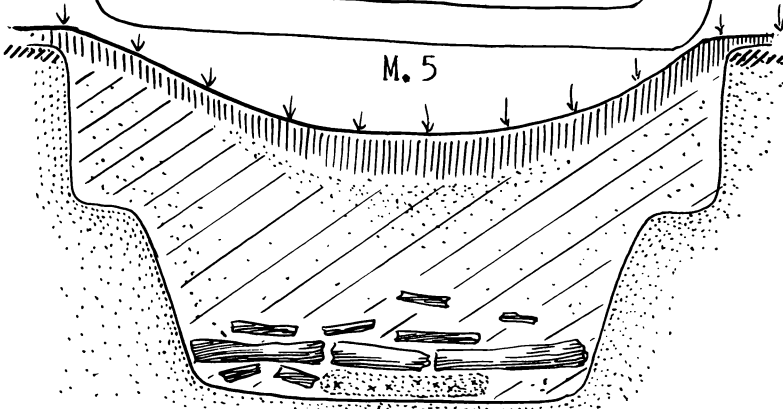

3

Таблица 134

Сухое озеро (Кутужеково): могилы 1, 3; вещи: м. 1 (1), м. 3 (2). Ильинская: сосуд из м. 3



Таблица 135

Кривинское. Вещи из склепов: 1 (1); 2 (2); 3 (3)



Таблица 136
 Кривинское. Керамика из склепов: 1 (1); 2 (2); 3 (3)

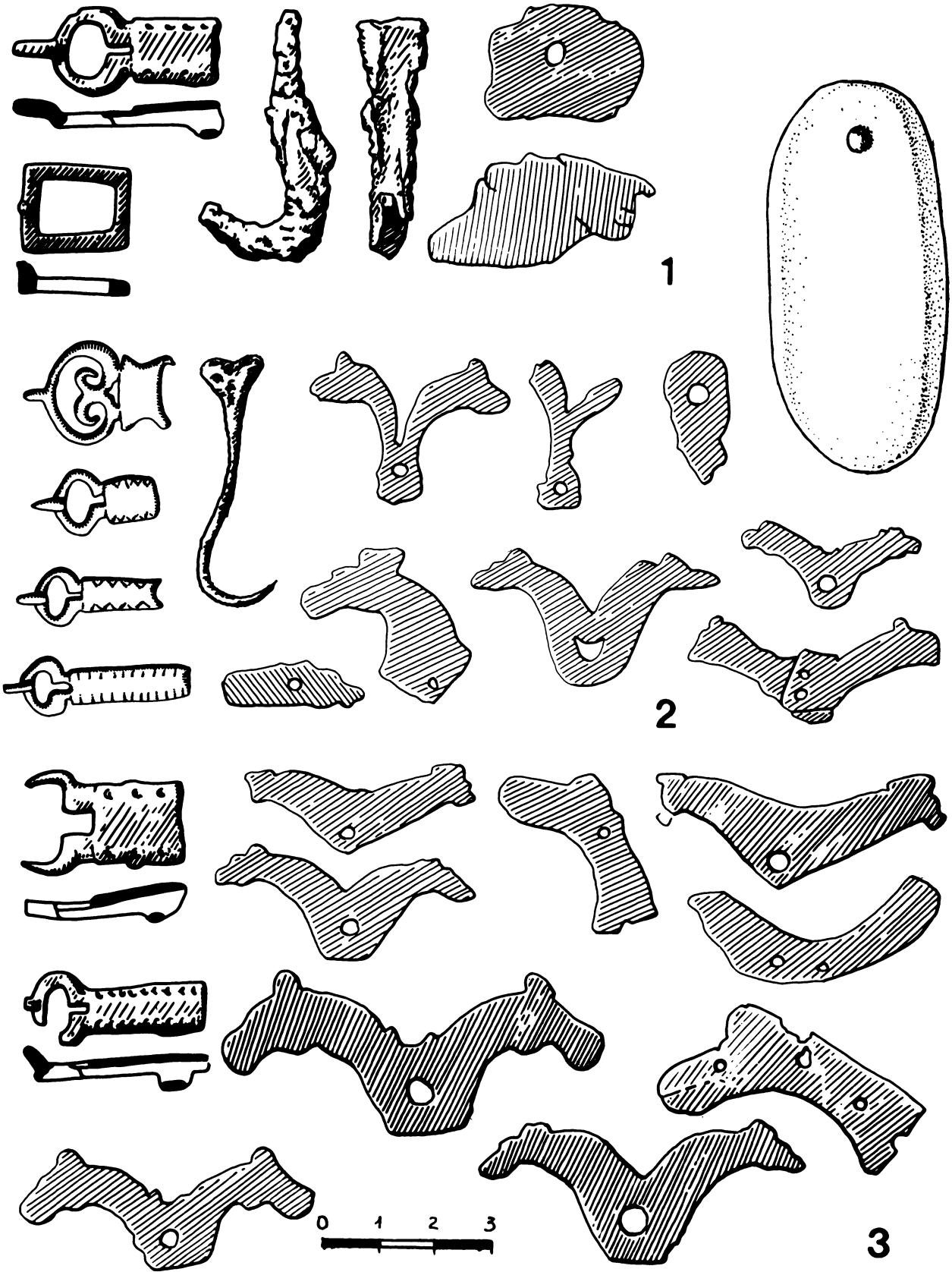

Таблица 137

Думная (Лугавское). Вещи из склепов: 1 (4); 3 (2); 4 (1), Малый Камешек, 1 (3)

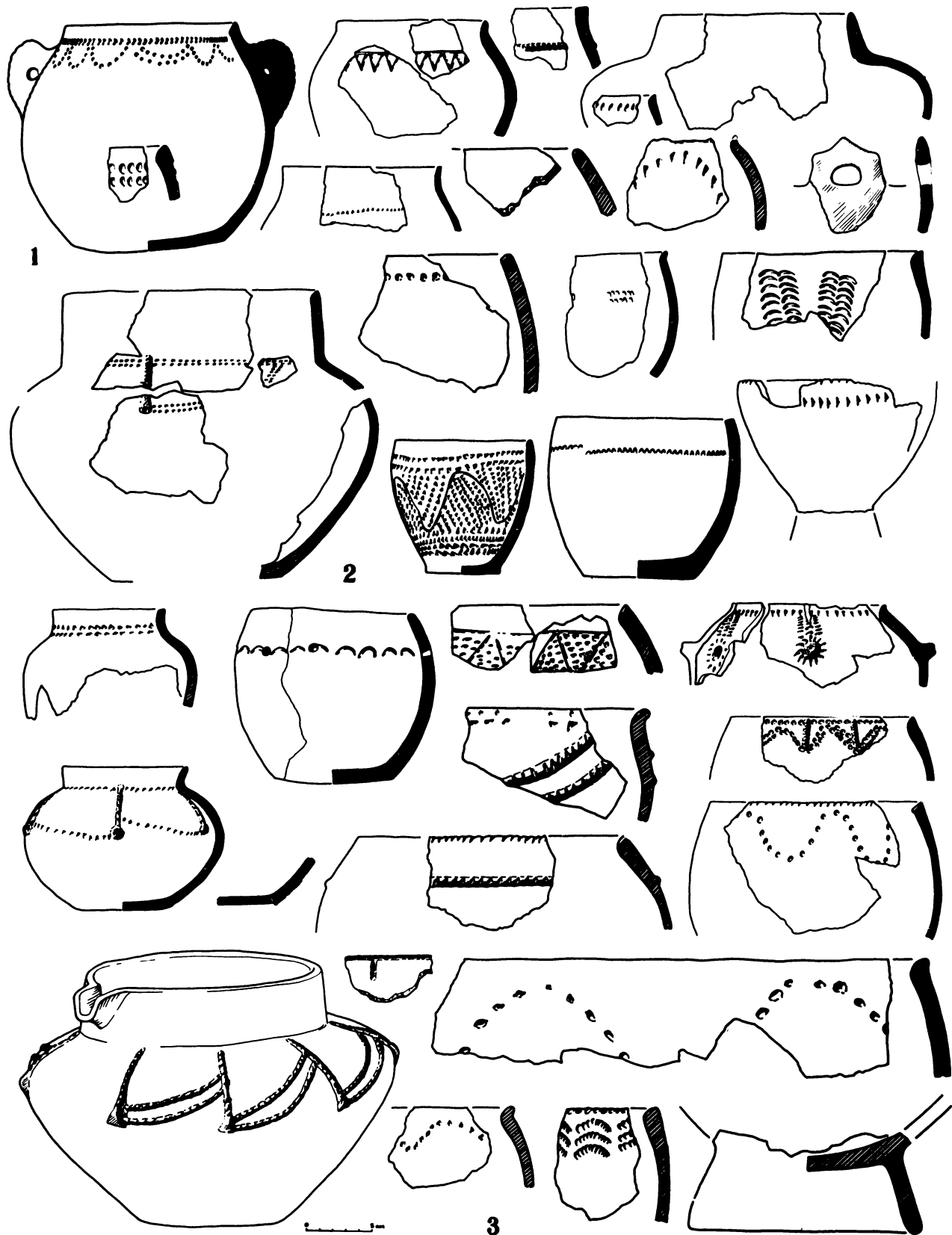

Таблица 138

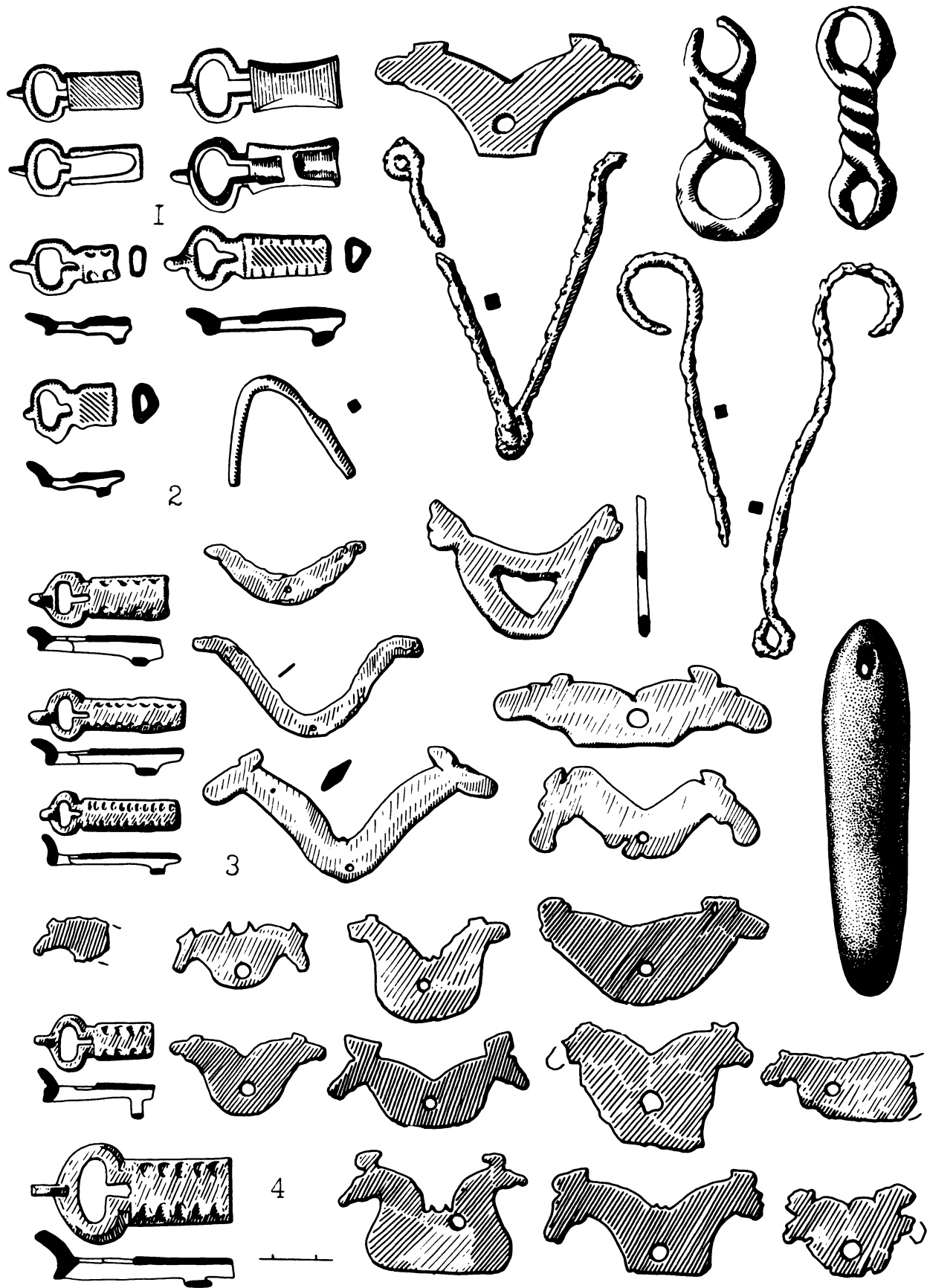
Думная (Лугавское). Керамика из склепов: 1 (4); 3 (1); 4 (3), Малый Камешек, 1 (2)



Таблица 139
Степановка II. Керамика из склепа

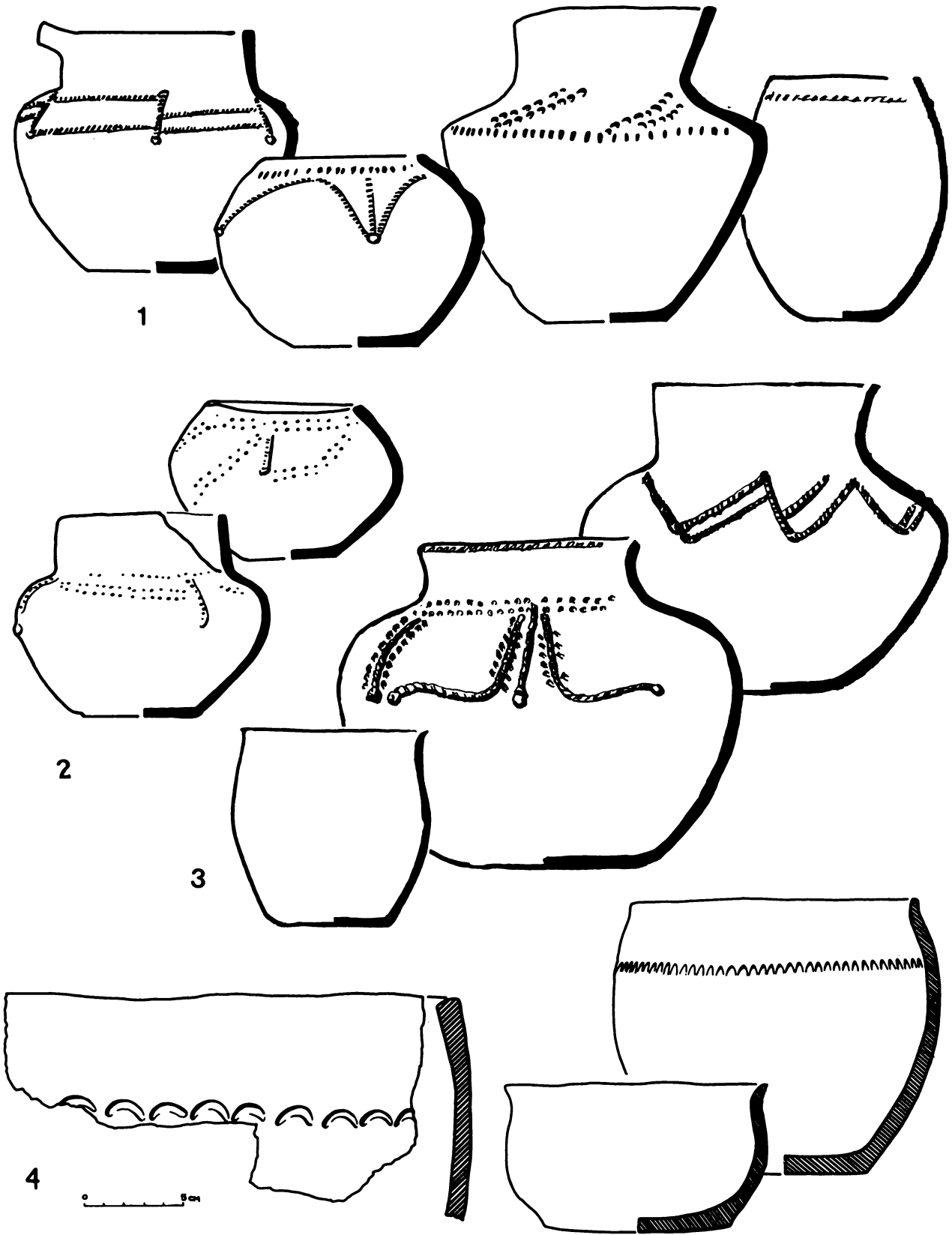

Таблица 140
 Степновка II. Вещи из склепа

ЛИТЕРАТУРА

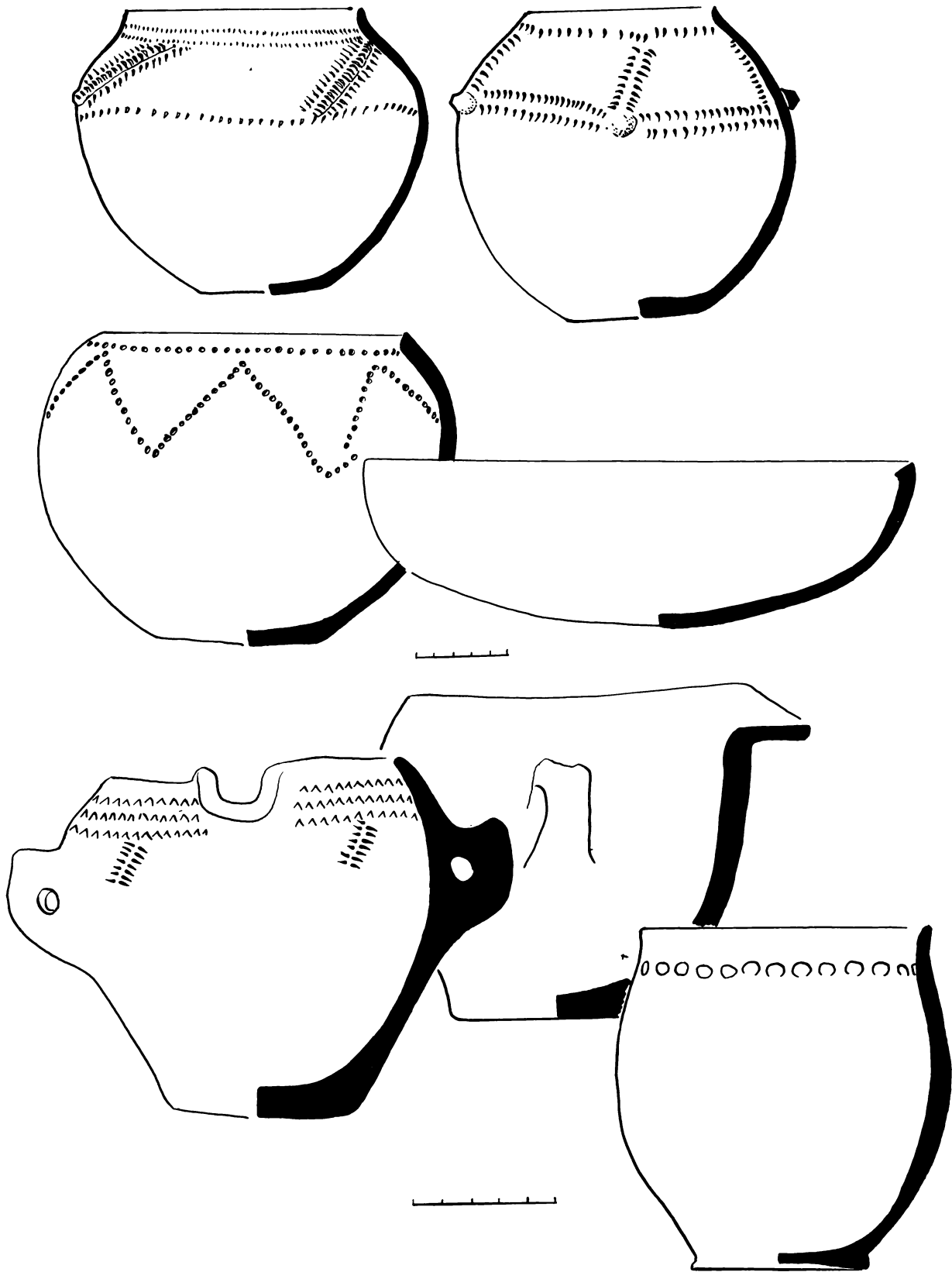
- Адрианов, 1884: *Адрианов А. В.* Доисторические могилы в окрестностях Минусинска // ИРГО. Т. 19, вып. 3. СПб., 1984.
- Адрианов, 1886: *Адрианов А. В.* Путешествие на Алтай и за Саяны, совершенное летом 1883 г. // ЗЗСОРГО. Кн. 8, вып. 2. Омск, 1986.
- Адрианов, 1903: *Адрианов А. В.* Оглахтинский могильник // ХХІХ ил. прил. к газ. «Сибирская жизнь». 1903. 16 нояб. № 249; 23 нояб. № 254.
- Адрианов, 1902—1924: *Адрианов А. В.* Выборки из дневников курганных раскопок в Минусинском крае. Минусинск, 1902—1924.
- Азбелев, 1992: *Азбелев П. П.* Типогенез характерных таштыкских пряжек // Проблемы археологии, истории, краеведения и этнографии приенисейского края. Красноярск, 1992.
- Алексеев, 1954: *Алексеев В. П.* Материалы по палеоантропологии населения Минусинской котловины времени таштыкской культуры // КСИЭ. Т. 20. М., 1954.
- Алексеев, 1958: *Алексеев В. М.* В старом Китае (дневники путешествия), 1907 г. М., 1958.
- Алексеев, 1961: *Алексеев В. П.* Палеоантропология Хакасии эпохи железа // СМАЭ. 1961. Т. 20.
- Алексеев, 1973: *Алексеев В. П.* К происхождению таштыкского населения Южной Сибири // Проблемы археологии Урала и Сибири. М., 1973.
- Алексеев, 1975: *Алексеев В. П.* Антропологические данные о локальных различиях населения тагарской культуры // Первобытная археология Сибири. Л., 1975.
- Алексеева, 1975; 1978; 1982: *Алексеева Е. М.* Античные бусы Северного Причерноморья // САИ. Вып. Г1—12.
- Алексеева, 1984: *Алексеева Е. М.* Бусы и подвески // Античные государства Северного Причерноморья. М., 1984.
- Алексеев, Гохман, 1984: *Алексеев В. П., Гохман И. И.* Антропология азиатской части СССР. М., 1984.
- Алексеев, Гохман, Тумэн, 1987: *Алексеев В. П., Гохман И. И., Тумэн Д.* Краткий очерк палеоантропологии Центральной Азии (каменный век — эпоха железа) // Археология, этнография и антропология Монголии. Новосибирск, 1987.
- Алексеевко, 1976: *Алексеевко Е. А.* Некоторые вопросы этногенеза и этнической истории кетов // Языки и топонимика. Томск, 1976.
- Амброз, 1971: *Амброз А. К.* Проблемы раннесредневековой хронологии Восточной Европы // СА. 1971. № 3.
- Амброз, 1981: *Амброз А. К.* Восточноевропейские и среднеазиатские степи V—первой половины VIII в. // Степи Евразии в эпоху средневековья. Сер. археол. СССР. М., 1981.
- Амброз, 1989: *Амброз А. К.* Хронология древностей Северного Кавказа. М., 1989.
- Аристов, 1894: *Аристов Н. А.* Опыт выяснения этнического состава киргиз-казаков большой орды и кара-киргизов на основании родословных сказаний и сведений о существующих родовых делениях и о родовых тамгах, а также исторических данных и начинающихся антропологических исследований // Живая старина. Вып. 3—4. Год четвертый. СПб., 1894.
- Аристов, 1896: *Аристов Н. А.* Заметки об этническом составе тюркских племен и народностей и сведения об их численности // Живая старина. Вып. 3 и 5. Год шестой. СПб., 1896.
- Баранов, 1975: *Баранов Л. Н.* Сооружение и сожжение таштыкского склепа // Первобытная археология Сибири. Л., 1975.
- Баранов, 1992: *Баранов Л. Н.* Таштыкские склепы у горы Тепсей // Северная Евразия от древности до средневековья. СПб., 1992.
- Баркова, 1975: *Баркова Л. Л.* Таштыкский могильник Барсучиха II // Первобытная археология Сибири. Л., 1975.
- Бартнев, 1895: *Бартнев В.* Погребальные обычаи обдорских остяков // Живая старина. Вып. 1—4. Год пятый. СПб., 1895.
- Басандайка, 1947: *Басандайка* // Тр. ТГУ (Т. 98) и ТГПИ. Томск, 1947.

- Беликова, Плетнева, 1983: *Беликова О. Б., Плетнева Л. М.* Памятники Томского Приобья в V—VIII вв. Томск, 1983.
- Белокобыльский, 1986: *Белокобыльский Ю. Г.* Бронзовый и ранний железный век Южной Сибири (история идей и исследований. XVIII—первая треть XX в.). Новосибирск, 1986.
- ✓ Бернштам, 1940: *Бернштам А. Н.* Кенкольский могильник. Л., 1940.
- ✓ Бернштам, 1951: *Бернштам А. Н.* Очерки истории гуннов. Л., 1951.
- ✓ Бичурин, 1950: *Бичурин Н. Я.* (Иакинф). Собрание сведений о народах, обитавших в Средней Азии в древние времена. Т. 1, 2. Л., 1950.
- Боброва, 1982: *Боброва А. И.* О хронологии художественных бронз Тискинского могильника // Археология и этнография Приобья. Томск, 1982.
- Боброва, 1984: *Боброва А. И.* Погребения XVIII—XIX вв. Тискинского курганного могильника // Западная Сибирь в эпоху средневековья. Томск, 1984.
- Боровкова, 1989: *Боровкова Л. А.* Запад Центральной Азии во II в. до н. э.—VII в. н. э. (историко-географический обзор по китайским источникам). М., 1989.
- Вадецкая, 1969: *Вадецкая Э. Б.* Этнографические параллели таштыкской культуры // Материалы конференции «Этногенез народов Северной Азии». Новосибирск, 1969.
- Вадецкая, 1971: *Вадецкая Э. Б.* Поминальные камни таштыкских могильников // КСИА. Вып. 128. М., 1971.
- Вадецкая, 1973: *Вадецкая Э. Б.* К истории археологического изучения Минусинских котловин // ИЛАИ. 1973. Вып. 6.
- Вадецкая, 1975: *Вадецкая Э. Б.* Черты погребальной обрядности таштыкских племен по материалам грунтовых могильников на Енисее // Первобытная археология Сибири. Л., 1975.
- Вадецкая, 1975а: Тагарские погребальные ложа // Археология Северной и Центральной Азии. Новосибирск, 1975.
- Вадецкая, 1980: *Вадецкая Э. Б.* О культе головы по древним погребениям Минусинских степей // Духовная культура народов Сибири. Томск, 1980.
- Вадецкая, 1981: *Вадецкая Э. Б.* Малый таштыкский склеп на речке Дальняя Чея // КСИА. Вып. 167. М., 1981.
- Вадецкая, 1981а: *Вадецкая Э. Б.* Сказы о древних курганах. Новосибирск, 1981.
- Вадецкая, 1981б: *Вадецкая Э. Б.* Тагарские традиции в таштыкской культуре // Проблемы Западно-Сибирской археологии. Эпоха железа. Новосибирск, 1981.
- Вадецкая, 1982: *Вадецкая Э. Б.* Интерпретация сосуществования двух обрядов в таштыкских грунтовых могильниках // Проблемы археологии и этнографии Сибири. Иркутск, 1982.
- Вадецкая, 1983: *Вадецкая Э. Б.* Первые итоги работ на КАТЭЖе // Древние культуры евразийских степей. Л., 1983.
- Вадецкая, 1983а: *Вадецкая Э. Б.* Поиски «самодийцев» на Енисее // Проблемы этногенеза и этнической истории самодийских народов. Омск, 1983.
- Вадецкая, 1984: *Вадецкая Э. Б.* Участие хуннов в сложении таштыкской культуры // Этническая история тюркоязычных народов Сибири и сопредельных территорий. Омск, 1984.
- Вадецкая, 1984а: *Вадецкая Э. Б.* Берешский скульптурный портрет // Скифо-сибирский мир. Кемерово, 1984.
- Вадецкая, 1985: *Вадецкая Э. Б.* Таштыкские накосники и прически // КСИА. Вып. 184. М., 1985.
- Вадецкая, 1985а: *Вадецкая Э. Б.* Мумии и куклы в погребальной обрядности народов Западной и Южной Сибири // Мировоззрение народов Западной Сибири по археологическим и этнографическим данным. Томск, 1985.
- Вадецкая, 1986: *Вадецкая Э. Б.* Археологические памятники в степях Среднего Енисея. Л., 1986.
- Вадецкая, 1986а: *Вадецкая Э. Б.* Мумии и погребальные куклы таштыкской культуры // КСИА. Вып. 186. М., 1986.
- Вадецкая, 1987: *Вадецкая Э. Б.* Модели оружия таштыкской культуры // Военное дело древнего населения Северной Азии. Новосибирск, 1987.
- Вадецкая, 1987а: *Вадецкая Э. Б.* К выявлению этнических признаков населения таштыкской культуры // Проблемы происхождения и этнической истории тюркских народов Сибири. Томск, 1987.
- Вадецкая, 1987б: *Вадецкая Э. Б.* О культурно-хронологических особенностях памятников таштыкского времени в Ачинско-Маринской лесостепи // Проблемы археологии степной Азии. Кемерово, 1987.
- Вадецкая, 1990: *Вадецкая Э. Б.* Южносамодийские компоненты культуры древнего населения Присяянья // Балто-славянские языки и проблема урало-индоевропейских связей. Ч. 2. М., 1990.
- Вадецкая, 1990а: *Вадецкая Э. Б.* К реконструкции древнего мировоззрения по таштыкским погребальным маскам // Проблемы исторической интерпретации археологических и этнографических источников Западной Сибири. Томск, 1990.
- Вадецкая, 1991: *Вадецкая Э. Б.* Хронология таштыкского переходного периода // Проблемы хронологии и периодизации археологических памятников Южной Сибири. Барнаул, 1991.
- Вадецкая, 1992: *Вадецкая Э. Б.* Стратиграфия холма с развалинами китайского дворца под г. Абаканом // Проблемы археологии, истории, краеведения и этнографии приенисейского края. Ч. 2. Красноярск, 1992.

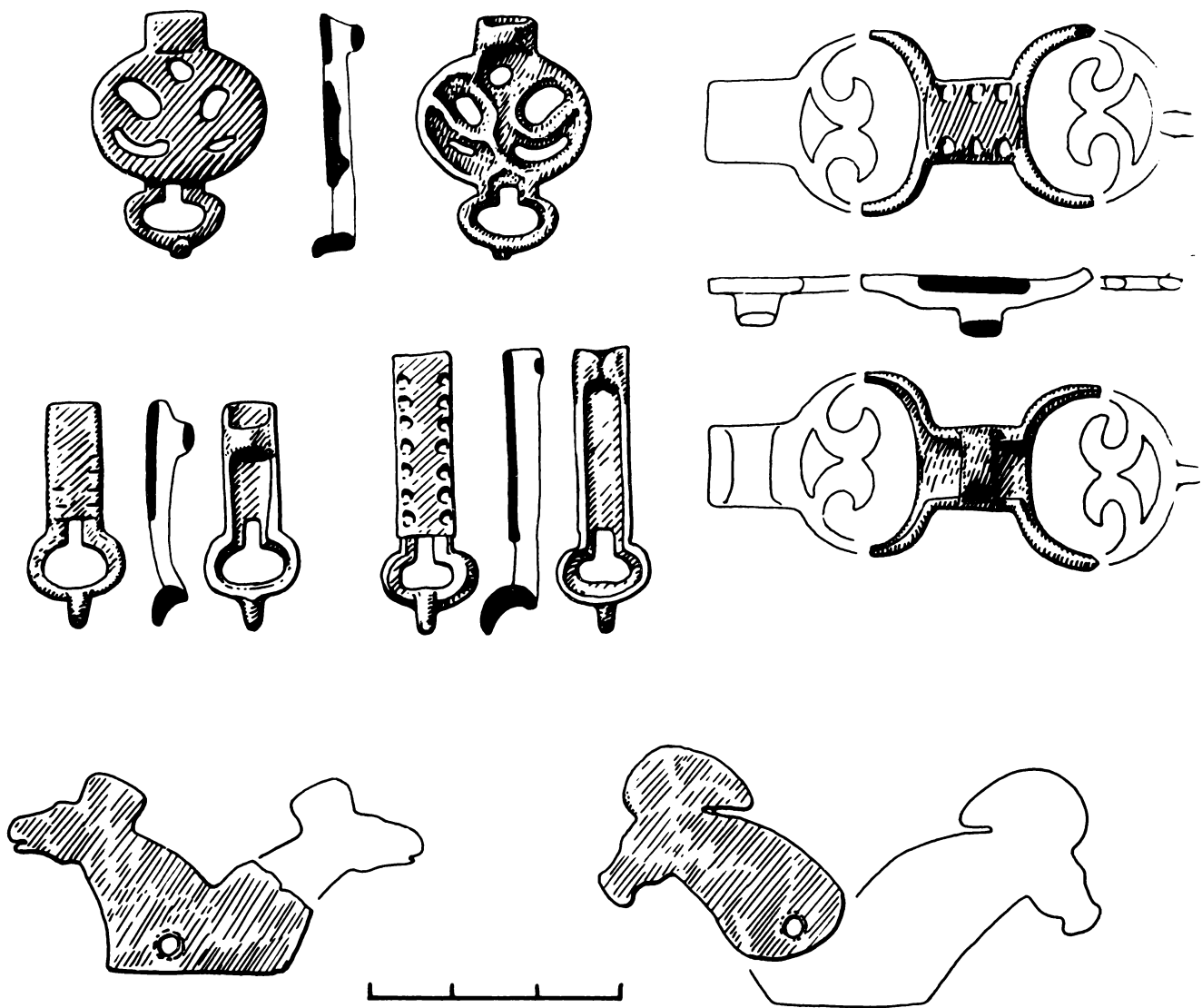
- Вадецкая, 1992а: *Вадецкая Э. Б.* Таштыкская культура // Степная полоса азиатской части СССР в скифо-сарматское время. Сер. археол. СССР. М., 1992.
- Вадецкая, 1992б: *Вадецкая Э. Б.* Археологическая аргументация южных черт в культуре народов Севера // Сибирские чтения. СПб., 1992.
- Вадецкая, 1992в: *Вадецкая Э. Б.* Античные бусы в Южной Сибири // Античная цивилизация и варварский мир. Ч. 1. Новочеркасск, 1992.
- Вадецкая, 1992г: *Вадецкая Э. Б.* Проблемы моделирования связей минусинских культур // Северная Евразия от древности до средневековья. СПб., 1992.
- Вадецкая, 1993: *Вадецкая Э. Б.* Внешние связи населения Присаянья в I—III вв. и их последствия // Проблемы культурогенеза и культурное наследие. Ч. 2. СПб., 1993.
- Вадецкая, 1993а: *Вадецкая Э. Б.* Версии и гипотезы об этногенезе древних минусинцев // Проблемы этнической истории самодийских народов. Ч. 1. Омск, 1993.
- Вадецкая, 1993б: *Вадецкая Э. Б.* Методы датирования минусинских памятников // Новые открытия и методологические основы археологической хронологии. СПб., 1993.
- Вадецкая, 1994: *Вадецкая Э. Б.* Внешние связи древних культур Минусинской котловины (по материалам коллекции стеклянных бус) // Взаимодействие древних культур и цивилизаций и ритмы культурогенеза. СПб., 1994.
- Вадецкая, 1995: *Вадецкая Э. Б.* Динлино-гяньгунская гипотеза в истории археологии Сибири // Третьи исторические чтения памяти Михаила Петровича Грязнова. Ч. 1. Омск, 1995.
- Вадецкая, 1995а: *Вадецкая Э. Б.* Таштыкский могильник «Соколовский Разъезд» // Южная Сибирь в древности. СПб., 1995.
- Вадецкая, 1995б: *Вадецкая Э. Б.* Исследование коллективных могил позднетагарской культуры в верховьях Чулыма (раскопки кургана 2 у деревни Береш) // Археологические вести. 1995. № 4.
- Вадецкая, 1995в: *Вадецкая Э. Б.* Исследование коллективных могил позднетагарской культуры в верховьях Чулыма (раскопки кургана 2 у деревни Береш) // Археологические вести. 1995. № 4.
- Вадецкая, Леонтьев, Максименков, 1980: *Вадецкая Э. Б., Леонтьев Н. В., Максименков Г. А.* Памятники окуневской культуры. Л., 1980.
- Вайнштейн, 1970: *Вайнштейн С. И.* Раскопки могильника Кокэль в 1962 году (погребения казылганской и сын-чюрской культур) // ТТКАЭЭ. Т. 3. М.; Л., 1970.
- Вайнштейн, Крюков, 1976: *Вайнштейн С. И., Крюков М. В.* «Дворец Ли Лина» и конец одной легенды // СЭ. 1976. № 3.
- Василевич, 1963: *Василевич Г. М.* Типы обуви народов Сибири // СМАЭ. Т. 21.
- Васютин, Елин, 1987: *Васютин А. С., Елин В. Н.* О хронологических границах Кок-Пашского археологического комплекса из Восточного Алтая // Проблемы археологических культур степей Евразии. Кемерово, 1987.
- Воробьев, 1961: *Воробьев М. В.* Древняя Корея. М., 1961.
- Восточный Туркестан... 1988: Восточный Туркестан в древности и раннем средневековье (очерки истории). М., 1988.
- Восточный Туркестан... 1992: Восточный Туркестан в древности и раннем средневековье. Этнос, языки, религии. М., 1992.
- Вяткин, 1986: *Вяткин Р. В.* Изучение древней истории Китая // Общественные науки в КНР. М., 1986.
- Гаврилова, 1965: *Гаврилова А. А.* Могильник Кудэргэ как источник по истории алтайских племен. Л., 1965.
- Галибин, 1983: *Галибин В. А.* Состав стекла в памятниках Красноярского края // Древние культуры евразийских степей. Л., 1983.
- Галибин, 1985: *Галибин В. А.* Особенности фаянсовых и стеклянных украшений из памятников Южной Сибири V в. до н. э.—I в. н. э. (по данным количественного спектрального анализа) // КСИА. Вып. 184. М., 1985.
- Галибин, 1985а: *Галибин В. А.* Особенности стеклянных бус Иволгинского могильника хунну // Древнее Забайкалье и его культурные связи. Новосибирск, 1985.
- Галибин, 1993: *Галибин В. А.* Находки индийских стеклянных бус в погребениях Сибири и Средней Азии // Археологические вести. 1993. № 2.
- Генинг, 1979: *Генинг В. Ф.* Хронология поясной гарнитуры I тыс. н. э. (по материалам могильников Прикамья). КСИА. Вып. 158. М., 1979.
- Голдина, 1985: *Голдина Р. Д.* Ломатовская культура в Верхнем Прикамье. Иркутск, 1985.
- Горощенко, 1899: *Горощенко К.* Гипсовые погребальные маски и особый вид трепанации в курганах Минусинского округа // Тр. АС, Рига, 1886 г. М., 1899.
- Грачева, 1980: *Грачева Г. Н.* К материалам по духовной культуре нгансан и энцев // Духовная культура народов Сибири. Томск, 1980.
- Грач, 1980: *Грач А. Д.* Древние кочевники в центре Азии. М., 1980.
- Гришин, 1978: *Гришин Ю. С.* Раскопки гуннских погребений у горы Дархан // Антропология и этнография Монголии. Новосибирск, 1978.
- Грум-Гржимайло, 1899: *Грум-Гржимайло Г. Е.* Описание путешествия в Западный Китай. Ч. 2. СПб., 1899.

- Грум-Гржимайло, 1909: *Грум-Гржимайло Г. Е.* Белокурая раса в Средней Азии // Сб. в честь 70-летия Г. Н. Потанина. СПб., 1909.
- Грязнов, 1956: *Грязнов М. П.* История древних племен Верхней Оби // МИА. № 48. М., 1956.
- ✓ Грязнов, 1968: *Грязнов М. П.* Тагарская культура // История Сибири. Т. 1. Л., 1968.
- Грязнов, 1971: *Грязнов М. П.* Миниатюры таштыкской культуры (из работ Красноярской экспедиции) // АСГЭ. Вып. 13. Л., 1971.
- Грязнов, 1979: *Грязнов М. П.* Таштыкская культура // Комплекс археологических памятников у горь Тепсей на Енисее. Новосибирск, 1979.
- Грязнов, 1980: *Грязнов М. П.* Аржан — царский курган раннескифского времени. Л., 1980.
- ✓ Гумилев, 1960: *Гумилев Л. Н.* Хунну. М., 1960.
- Давыдова, 1982: *Давыдова А. В.* К проблеме социальной характеристики населения Забайкалья по данным Иволгинского могильника // СА. 1982. № 3.
- Давыдова, 1985: *Давыдова А. В.* Иволгинский комплекс. Памятник хунну в Забайкалье. Л., 1985.
- Давыдова, Миняев, 1993: *Давыдова А. В., Миняев С. С.* Новые находки наборных поясов в дырейстуйском могильнике // Археологические вести. 1993. № 2.
- Дебец, 1932: *Дебец Г. Ф.* Расовые типы населения Минусинского края в эпоху родового строя // Антропологический журнал. 1932. № 2.
- Дебец, 1948: *Дебец Г. Ф.* Палеоантропология СССР // ТИЭ (нов. сер.). 1948. Т. 4.
- Деопик, 1959: *Деопик В. Б.* Классификация бус Северного Кавказа IV—V вв. // СА. 1959. № 3.
- Дерман, 1936: *Дерман Г. Л.* Пособие к вскрытию трупов. Киев, 1936.
- Добжанский, 1989: *Добжанский В. Н.* К вопросу о погребальном обряде восточных тюрков // Маргулановские чтения. Алма-Ата, 1989.
- ✓ Доржсурен, 1962: *Доржсурен Ц.* Раскопки могил в горах Ноин-Ула на р. Хуин-Гол // Монгольский археологический сборник. М., 1962.
- Дульзон, 1961: *Дульзон А. П.* Дорусское население Западной Сибири // Вопросы истории Сибири и Дальнего Востока. Новосибирск, 1961.
- Дэвлет, 1961: *Дэвлет М. А.* К вопросу о тагаро-таштыкских взаимоотношениях // СА. 1961. № 4.
- Дэвлет, 1980: *Дэвлет М. А.* Сибирские поясные ажурные пластины II в. до н. э.—I в. н. э. // САИ. 1980. Вып. Д4—7.
- Дьяконова, 1970: *Дьяконова В. П.* Большие курганы кладбища на могильнике Кокэль // ТТКАЭЭ. Т. 3. М.; Л., 1970.
- Евтюхова, 1948: *Евтюхова Л. А.* Археологические памятники енисейских кыргызов. Абакан, 1948.
- Евтюхова, 1954: *Евтюхова Л. А.* Южная Сибирь в древности // По следам древних культур. М., 1954.
- Евтюхова, Левашева, 1946: *Евтюхова Л. А., Левашева В. П.* Раскопки китайского дома близ Абакана // КСИИМК. Вып. 12. М., 1946.
- Елин, Васютин, 1984: *Елин В. Н., Васютин А. С.* Новые материалы предтюркского времени из восточного Алтая // Проблемы археологии степей Евразии. Кемерово, 1984.
- Ермолова, Марков, 1983: *Ермолова Н. М., Марков Ю. Н.* Датирование археологических образцов из могильников эпохи бронзы Южной Сибири // Древние культуры евразийских степей. Л., 1983.
- Ефимов, Паульс, 1987: *Ефимов В. Г., Паульс Е. Д.* К методике исследования позднетагарских склепов // Исторические чтения памяти М. П. Грязнова. 1987. Омск, 1987.
- Завитухина, 1976: *Завитухина М. П.* Таштыкская культура на Енисее (I в. до н. э.—V в. н. э.) // Древняя Сибирь: путеводитель по выставке «Культура и искусство древнего населения Сибири». Л., 1976.
- Залкинд, 1959: *Залкинд Н. Г.* Краниологические материалы из таштыкских и тагарских погребений Большого Салбыкского кургана // СА. 1959. № 1.
- Иванов, 1963: *Иванов С. В.* Орнамент народов Сибири как исторический источник (по материалам XIX—начала XX в.). Народы Севера и Дальнего Востока // ТИЭ (нов. сер.). 1963. Т. 81.
- Ивановский, 1887: *Ивановский А.* Материалы для истории инородцев Юго-Западного Китая. СПб., 1887.
- Ивановский, 1892: *Ивановский А.* Материалы для истории инородцев Юго-Западного Китая. СПб., 1892.
- Казakov, 1968: *Казakov Е. П.* О назначении погребальных лицевых покрытий Танкеевского могильника // Учен. зап. Перм. ГУ. 1968. № 191.
- Календарные обычаи...: Календарные обычаи и обряды народов Восточной Азии: годовой цикл. М., 1989.
- Карл Риттер, 1860: *Риттер К.* Землеведение Азии. Т. 3: Алтайско-Саянская горная система в пределах Российской империи и по китайской границе. СПб., 1860.
- Карл Риттер, 1877: *Риттер К.* Землеведение Азии. Т. 4: Алтайско-Саянская горная система в пределах Российской империи и по китайской границе по новейшим сведениям 1832—1876 годов. СПб., 1877.
- Киселев, 1929: *Киселев С. В.* Материалы Археологической экспедиции в Минусинский край в 1928 г. // Ежегодник Гос. музея им. Н. М. Мартыанова. Т. 6, вып. 2. Минусинск, 1929.
- Киселев, 1935: *Киселев С. В.* Маски из древнейших чаа-тас // Изв. Гос. музея им. Н. М. Мартыанова. № 1. Минусинск, 1935.
- Киселев, 1949: *Киселев С. В.* Древняя история Южной Сибири // МИА. № 9. М., 1949.
- Киселев, 1951: *Киселев С. В.* Древняя история Южной Сибири. М., 1951.
- Киселев, 1959: *Киселев С. В.* Из истории китайской черепицы // СА. 1959. № 3.
- Клеменц, 1886: *Клеменц Д. А.* Древности Минусинского музея. Томск, 1886.

- Ковалевская, 1972: *Ковалевская В. Б.* Башкирия и евразийские степи IV—IX вв. (по материалам поясных наборов) // Проблемы археологии и древней истории угров. М., 1972.
- Ковалевская, 1979: *Ковалевская В. Б.* Поясные наборы Евразии IV—IX вв. // САИ. 1979. Вып. E1—2.
- Коваленко, 1972: *Коваленко Т.* Реставрация гипсовых погребальных масок // АСГЭ. 1972. Вып. 35.
- Ковычев, 1983: *Ковычев Е. В.* Могильник железного века у станции Дарасун // По следам древних культур Забайкалья. Новосибирск, 1983.
- Козлов, 1925: *Козлов П. К.* Ноин-Улинские памятники // Краткие отчеты экспедиции по исследованию Северной Монголии в связи с Монголо-Тибетской экспедицией П. К. Козлова. Л., 1925.
- Кожанов, 1984: *Кожанов С. Т.* Колесный транспорт эпохи Хань // Новое в археологии Китая: исследования и проблемы. Новосибирск, 1984.
- Кожанов, 1985: *Кожанов С. Т.* Снаряжение и одежда воинов эпохи Хань (по материалам глиняных скульптур Янцзявань) // Древние культуры Китая. Палеолит, неолит, эпоха металла. История и культура Востока Азии. Новосибирск, 1985.
- Кожомбердиев, 1983: *Кожомбердиев И. К.* Кенкольская культура // Культура и искусство Киргизии. ТДВНК. Л., 1983.
- Кожомбердиев, Худяков, 1987: *Кожомбердиев И. К., Худяков Ю. С.* Комплекс вооружения кенкольского воина // Военное дело древнего населения Северной Азии. Новосибирск, 1987.
- Коновалов, 1976: *Коновалов П. Б.* Хунну в Забайкалье: погребальные памятники. Улан-Удэ, 1976. ✓
- Корякова, 1988: *Корякова Л. Н.* Ранний железный век Зауралья и Западной Сибири. Свердловск, 1988.
- Крюков, 1988: *Крюков М. В.* История Восточного Туркестана во II в. до н. э.—VI в. н. э. // Восточный Туркестан в древности и раннем средневековье. М., 1988.
- Кубарев, 1981: *Кубарев В. Д.* Кинжалы из Горного Алтая // Военное дело древних племен Сибири и Центральной Азии. Новосибирск, 1981.
- Кубарев, 1985: *Кубарев В. Д.* Археологические исследования у борма Коркечу (Центральный Алтай) // Археологические исследования в районе новостроек Сибири. Новосибирск, 1985.
- Кубарев, 1987: *Кубарев В. Д.* Курганы Уландрыка. Новосибирск, 1987. ✓
- Кубарев, 1990: *Кубарев В. Д.* Курганы урочища Бики // Археологические исследования на Катуни. Новосибирск, 1990.
- Кубарев, 1991: *Кубарев В. Д.* Курганы Юстыда. Новосибирск, 1991.
- Кубарев, Журавлева, 1986: *Кубарев В. Д., Журавлева А. Д.* Керамическое производство хуннов Алтая // Палеоэкономика Сибири. Новосибирск, 1986.
- Кузнецов-Красноярский, 1902: *Кузнецов-Красноярский И. П.* Заметки о древних обитателях южной части Енисейской губернии. Томск, 1902.
- Кузьмин, 1988: *Кузьмин Н. Ю.* Тесинский могильник у д. Калы // Памятники археологии в зонах мелиорации Южной Сибири. Л., 1988.
- Кузьмин, 1994: *Кузьмин Н. Ю.* Новомихайловский курган. Л., 1994.
- Кузьмин, Варламов, 1988: *Кузьмин Н. Ю., Варламов О. Б.* Особенности погребального обряда племен Минусинской котловины на рубеже эры: опыт реконструкции // Методические проблемы археологии Сибири. Новосибирск, 1988.
- Кулемзин, 1977: *Кулемзин А. М.* Новые памятники в Кемеровской области // АО. 1976 г. М., 1977.
- Кулемзин, 1979: *Кулемзин А. М.* Арчекассские курганы // Археология Южной Сибири. Кемерово, 1979.
- Кулемзин, 1984: *Кулемзин В. М.* Человек и природа в верованиях хантов. Томск, 1984.
- Кулькова, 1975: *Кулькова Т. Ф.* Химическое исследование глиняных «голов» из склепов и могил тесинского этапа // КСИА. Вып. 142. М., 1975.
- Кульпин, 1990: *Кульпин Э. С.* Человек и природа в Китае. М., 1990.
- Курочкин, 1988: *Курочкин Г. Н.* Тагарские курганы в зоне новоселовской оросительной системы // Памятники археологии... Л., 1988.
- Курочкин, 1993: *Курочкин Г. Н.* Богатые курганы скифской знати на юге Сибири. СПб., 1993.
- Курочкин, Павлов, 1995: *Курочкин Г. Н., Павлов П. Г.* Посттагарская художественная терракота // Южная Сибирь в древности. СПб, 1995.
- Кучера, 1986: *Кучера С. Н.* Проблемы древней истории Китая в археологической науке КНР // Общественные науки в КНР. М., 1986.
- Кызласов, 1955: *Кызласов Л. Р.* Сырский чаа-тас // СА. 1955. № 24.
- Кызласов, 1960: *Кызласов Л. Р.* Таштыкская эпоха в истории Хакасско-Минусинской котловины. М., 1960.
- Кызласов, 1969: *Кызласов Л. Р.* Кто жил в Хакасии две тысячи лет назад // Наука и жизнь. 1969. № 2.
- Кызласов, 1970: *Кызласов Л. Р.* Раскопки в Оглах-тах // АО. 1969 г. М., 1970.
- Кызласов, 1971: *Кызласов Л. Р.* Хакасская археологическая экспедиция 1969 г. // Учен. зап. ХНИИЯЛИ. Вып. 16. Абакан, 1971.
- Кызласов, 1981: *Кызласов Л. Р.* Древняя культура чаатас VI—IX вв. // Степи Евразии в эпоху средневековья. Сер. археол. СССР. М., 1981.
- Кызласов, 1985: *Кызласов И. Л.* Орудия таштыкских ювелиров // СА. 1985. № 1.
- Кызласов, Кызласов, 1985: *Кызласов Л. Р., Кызласов И. Л.* Новые материалы о происхождении культуры чаатас // АО. 1983 г. М., 1985.
- Кызласов, 1992: *Кызласов Л. Р.* Очерки по истории Сибири и Центральной Азии. Красноярск, 1992.

- Кызласов, Мерперт, 1952: *Кызласов Л. Р., Мерперт Н. Я.* [Рецензия] // ВДИ. № 1. М., 1952. Рец. на кн. *Бернштам А. Н.* Очерк истории гуннов. Л., 1951.
- Кюннер, 1961: *Кюннер Н. В.* Китайские известия о народах Южной Сибири, Центральной Азии и Дальнего Востока. М., 1961.
- Левашева, 1939: *Левашева В. П.* Из далекого прошлого южной части Красноярского края. Красноярск, 1939.
- Левашева, 1949: *Левашева В. П.* Варианты таштыкских погребений в Минусинском районе и Хакасской автономной области // КСИИМК. Вып. 25. М., 1949.
- Левашева, 1959: *Левашева В. П.* К вопросу о местных особенностях в погребениях тагарской культуры. СА. 1959. № 1.
- Липский, 1956: *Липский А. Н.* Археологические раскопки в Хакасии // КСИИМК. Вып. 64. М., 1956.
- Липский, 1956а: *Липский А. Н.* Некоторые вопросы таштыкской культуры в свете сибирской этнографии // Краеведческий сборник. № 1. Абакан, 1956.
- Липский, 1966: *Липский А. Н.* К вопросу об использовании этнографии для интерпретации археологических материалов // СЭ. 1966. № 1.
- Лубо-Лесниченко, 1975: *Лубо-Лесниченко Е. И.* Привозные зеркала Минусинской котловины. М., 1975.
- Лубо-Лесниченко, 1988: *Лубо-Лесниченко Е. И.* Великий шелковый путь // Восточный Туркестан в древности и раннем средневековье. М., 1988.
- ✓ Лубо-Лесниченко, 1994: *Лубо-Лесниченко Е. И.* Китай на шелковом пути. М., 1994.
- Лукина, 1979: *Лукина Н. В.* Альбом хантыйских орнаментов (восточная группа). Томск, 1979.
- Лукина, 1985: *Лукина Н. В.* Формирование материальной культуры хантов. Томск, 1985.
- Литвинский, 1973: *Литвинский Б. А.* Украшения из могильников Западной Ферганы. М., 1973.
- Малявкин, 1988: *Малявкин А. Г.* История Восточного Туркестана в VII—X вв. // Восточный Туркестан в древности и раннем средневековье. М., 1988.
- Малявкин, 1989: *Малявкин А. Г.* Танские хроники о государствах Центральной Азии. Новосибирск, 1989.
- Мамадоков, 1985: *Мамадоков Ю. Т.* Новые материалы гунно-сарматского времени в Горном Алтае // Алтай в эпоху камня и раннего металла. Барнаул, 1985.
- Мамадоков, 1987: *Мамадоков Ю. Т.* О памятниках первой половины I тыс. н. э. в Горном Алтае // Археологические исследования на Алтае. Барнаул, 1987.
- Мамадоков, 1990: *Мамадоков Ю. Т.* Культура населения Центрального Алтая в первой половине I тыс. н. э.: Автореф. дис. ... канд. ист. наук. Новосибирск, 1990.
- Мандельштам, 1966: *Мандельштам А. М.* Кочевники на пути в Индию // МИА. № 136. М., 1966.
- Мандельштам, 1975: *Мандельштам А. М.* Памятники кочевников кушанского времени в Северной Бактрии. Л., 1975.
- Мандельштам, 1975а: *Мандельштам А. М.* К гуннской проблеме // Соотношение древних культур Сибири с культурами сопредельных территорий. Новосибирск, 1975.
- Мандельштам, 1992: *Мандельштам А. М.* Ранние кочевники скифского периода на территории Тувы // Степная полоса Азиатской части СССР в скифо-сарматское время. М., 1992.
- Мандельштам, Стамбульник, 1980: *Мандельштам А. М., Стамбульник Э. У.* О некоторых проблемах истории ранних кочевников Тувы // Новейшие исследования по археологии Тувы и этногенезу тувинцев. Кызыл, 1980.
- Мандельштам, Стамбульник, 1992: *Мандельштам А. М., Стамбульник Э. У.* Гунно-сарматский период на территории Тувы // Степная полоса Азиатской части СССР в скифо-сарматское время. Сер. археол. СССР. М., 1992.
- Марсадолов, 1988: *Марсадолов Л. С.* Дендрохронология больших курганов Саяно-Алтая первого тысячелетия до н. э. // АСГЭ. 1988. Вып. 29.
- Мартынов, 1972: *Мартынов А. И.* Тисульские курганы тагарской культуры // ИЛАИ. Вып. 6. Кемерово, 1972.
- Мартынов, 1974: *Мартынов А. И.* Скульптурный портрет человека из Шестаковского могильника // СА. 1974. № 4.
- Мартынов, 1979: *Мартынов А. И.* Лесостепная тагарская культура. Новосибирск, 1979.
- Мартынов, Мартынова, Кулемзин, 1971: *Мартынов А. И., Мартынова Г. С., Кулемзин А. М.* Шестаковские курганы. Кемерово, 1971.
- Мартынова, 1976: *Мартынова Г. С.* Погребения с «кыргызскими вазами» в курганах Михайловского могильника // ИЛАИ. Вып. 7. Кемерово, 1976.
- Мартынова, 1985: *Мартынова Г. С.* Таштыкские племена на Кие. Красноярск, 1985.
- Матвеев, Матвеева, 1985: *Матвеев А. В., Матвеева Н. П.* Саргатский могильник у д. Тютрина: по раскопкам 1981 г. // КСИА. Вып. 184. М., 1985.
- Мелюкова, 1993: *Мелюкова А. И.* Взгляд из Скифии на скифо-сибирское единство // КСИА. Вып. 207. М., 1993.
- Миняев, 1975: *Миняев С. С.* К хронологии сюннских памятников Забайкалья // Ранние кочевники Средней Азии и Казахстана. Л., 1975.
- Миняев, 1978: *Миняев С. С.* Результаты спектрального анализа Косогольского клада // Этнокультурная история населения Западной Сибири. Томск, 1978.
- Миняев, 1979: *Миняев С. С.* Спектральный анализ бронз из погребений у горы Тепсей // Комплекс археологических памятников у горы Тепсей. Новосибирск, 1979.

- Миняев, 1980: *Миняев С. С.* Производство и распространение поясных пластин с зооморфными изображениями: по данным спектрального анализа // *Дэвлет М. А.* Сибирские поясные ажурные пластины II в. до н. э.—I в. н. э. // САИ. Вып. Д4—7.
- Миняев, 1983: *Миняев С. С.* Хуннские бронзы на среднем Енисее // Древние культуры евразийских степей. Л., 1983.
- Могильников, 1981: *Могильников В. А.* Тюрки // Степи Евразии в эпоху средневековья. Сер. археол. СССР. М., 1981.
- Могильников, 1992: *Могильников В. А.* Хунну Забайкалья // Степная полоса Азиатской части СССР в скифо-сарматское время. Сер. археол. СССР. М., 1992.
- Мошкова, 1982: *Мошкова М. Г.* Позднесарматские погребения Лебедевского могильника в Западном Казахстане // КСИА. Вып. 170. М., 1982.
- Мошкова, 1989: *Мошкова М. Г.* Среднесарматская культура // Степи европейской части СССР в скифо-сарматское время. Сер. археол. СССР. М., 1989.
- Мошкова, 1989а: *Мошкова М. Г.* Позднесарматская культура // Степи европейской части СССР в скифо-сарматское время. Сер. археол. СССР. М., 1989.
- Мошкова, 1993: *Мошкова М. Г.* Спорные концепции «скифо-сибирского мира» // КСИА. Вып. 207. М., 1993.
- Народы Сибири, 1956: Народы Сибири. М.; Л., 1956.
- Нашекин, 1967: *Нашекин Н. В.* Косогольский клад // АО. 1966 г. М., 1967.
- Немировская, 1979: *Немировская Е. Л.* Развитие погребального обряда тесинских и таштыкских грунтовых могильников // Проблемы скифо-сибирского культурно-исторического единства. Кемерово, 1979.
- Новикова, 1991: *Новикова Л. А.* Маска в культуре // Реконструкция древних верований: источники, метод, цель. СПб., 1991.
- Паллас, 1788: *Паллас П. С.* Путешествие по разным местам Российского государства. СПб., 1788.
- Погребова, Раевский, 1988: *Погребова М. Н., Раевский Д. С.* Ранний железный век // Восточный Туркестан в древности и раннем средневековье. М., 1988.
- Подольский, 1976: *Подольский М. Л.* Обследование берегов Красноярского водохранилища // АО. 1975 г. М., 1976.
- Подольский, Тетерин, 1979: *Подольский М. Л., Тетерин Ю. В.* Раскопки раннетагарских курганов в зоне Знаменской оросительной системы // АО. 1978 г. М., 1979.
- Прыткова, 1970: *Прыткова Н. Ф.* Одежда народов самодийской группы как исторический источник // Одежда народов Сибири. Л., 1970.
- Пугаченкова, 1966: *Пугаченкова Г. А.* Халчаян: К проблеме художественной культуры Северной Бактрии. Ташкент, 1966.
- Пшеницына, 1975: *Пшеницына М. Н.* Третий тип памятников тесинского этапа // Первобытная археология Сибири. Л., 1975.
- Пшеницына, 1975а: *Пшеницына М. Н.* Глиняная голова — предшественник таштыкской гипсовой маски // КСИА. Вып. 143. М., 1975.
- Пшеницына, 1979: *Пшеницына М. Н.* Тесинский этап // Комплекс археологических памятников у горы Тепсей на Енисее. Новосибирск, 1979.
- Пшеницына, 1992: *Пшеницына М. Н.* Тесинский этап // Степная полоса Азиатской части СССР в гунно-сарматское время. Сер. археол. СССР. М., 1992.
- Рибо, Лубо-Лесниченко, 1973: *Рибо К., Лубо-Лесниченко И. И.* Оглахты и Лоулань: две группы древних художественных тканей // СИНВ. 1973. Вып. 15.
- Розен, Малолетко, 1986: *Розен М. Ф., Малолетко А. М.* Географические термины Западной Сибири. Томск, 1986.
- Руденко, 1953: *Руденко С. И.* Культура населения Горного Алтая в скифское время. Л., 1953.
- Руденко, 1962: *Руденко С. И.* Культура хуннов и Ноин-Улинские курганы. М.; Л., 1962.
- Савинов, 1969: *Савинов Д. Г.* Погребение с бронзовой бляхой в Центральной Туве // КСИА. Вып. 119. М., 1969.
- Савинов, 1984: *Савинов Д. Г.* Народы Южной Сибири в древнетюркскую эпоху. Л., 1984.
- Савинов, 1985: *Савинов Д. Г.* Шаманистские представления таштыкских племен по археологическим данным // Мировоззрение народов Западной Сибири по археологическим и этнографическим данным. Томск, 1985.
- Савинов, 1987: *Савинов Д. Г.* Погребения в каменных ящиках в Южной Сибири в конце I тыс. до н. э.: возрождение традиций или миграция? // Смена культур и миграции в Западной Сибири. 1987.
- Савинов, 1993: *Савинов Д. Г.* Таштыкский склеп Степновка II на юге Хакасии // Археологические вести. 1993. № 2.
- Савинов, 1994: *Савинов Д. Г.* Могильник Есино III на юге Хакасии (предварительное сообщение) // Изучение древних культур и цивилизаций. СПб., 1994.
- Савинов, 1996: *Савинов Д. Г.* К проблеме происхождения металлических стремян в Центральной Азии и Южной Сибири // Актуальные проблемы сибирской археологии. Барнаул, 1996.
- Сагалаев, Октябрьская, 1990: *Сагалаев А. М., Октябрьская И. В.* Традиционное мировоззрение тюрков Южной Сибири. Знак и ритуал. Новосибирск, 1990.
- Седакина, 1965: *Седакина Е. Ф.* Таштыкские погребения могильника Барсучиха IV // СА. 1965. № 4.

- Семейная обрядность...: Семейная обрядность народов Сибири: опыт сравнительного изучения. М. 1980.
- Семенов, 1979: *Семенов В. А.* Археологические памятники конца I тыс. до н. э. в саянском каньоне Енисея // Проблемы скифо-сибирского культурно-исторического единства. Кемерово, 1979.
- Симченко, 1965: *Симченко Ю. Б.* Тамги народов Сибири XVII в. М., 1965.
- Сорокин, 1956: *Сорокин С. С.* О датировке и толковании Кенкольского могильника // КСИИМК. Вып. 64. М., 1956.
- Сорокин, 1977: *Сорокин С. С.* Погребения эпохи великого переселения народов в районе Пазырыка АСГЭ. 1977. Вып. 18.
- Сосновский, 1933: *Сосновский Г. П.* О находках Оглахтинского могильника // ПИМК. № 7—8.
- Спицын, 1889: *Спицын А. А.* Коллективные могилы в верховьях Енисея и Чулыма // ЗРАО. Т. 2, вып. 1—2. СПб., 1889.
- Стамбульник, 1983: *Стамбульник Э. У.* Новые памятники гунно-сарматского времени в Туве (некоторые итоги работ) // Древние культуры Евразийских степей. Л., 1983.
- Субботин, 1983: *Субботин А. В.* Тесинский склеп в с. Береш // Древние культуры евразийских степей. Л., 1983.
- Супруненко, 1975: *Супруненко Г. П.* Из истории взаимоотношений Танской империи с енисейскими кыргызами // Сибирь, Центральная Азия в средние века. История и культура востока Азии. Новосибирск, 1975.
- Суслов, 1954: *Суслов С. П.* Физическая география СССР: Азиатская часть. М., 1954.
- Сухэбатор, 1975: *Сухэбатор Г. К.* вопросу об этнической связи между хунну и сяньби // Сибирь, Центральная и Восточная Азия в средние века. История и культура востока Азии. Новосибирск, 1975.
- Таскин, 1968: *Таскин В. Г.* Материалы по истории сюнну. Вып. 1. М., 1968.
- Таскин, 1973: *Таскин В. Г.* Материалы по истории сюнну. Вып. 2. М., 1973.
- Таскин, 1989: *Таскин В. Г.* Материалы по истории кочевых народов Китая III—V вв. Вып. 1. М., 1989.
- Таскин, 1990: *Таскин В. Г.* Материалы по истории кочевых народов Китая III—V вв. Вып. 2. М., 1990.
- Теплоухов, 1922: *Теплоухов С. А.* Следы доисторической жизни в Минусинском крае // Географический вестник. Т. 1. Вып. 2—3. Пг., 1922.
- Теплоухов, 1925: *Теплоухов С. А.* Раскопки курганов в горах Ноин-Ула. Л., 1925.
- Теплоухов, 1927: *Теплоухов С. А.* Древние погребения в Минусинском крае // МЭ. Т. 1, вып. 2. Л., 1927.
- Теплоухов, 1929: *Теплоухов С. А.* Опыт классификации древних металлических культур Минусинского края // МЭ. Т. 4, вып. 2. Л., 1929.
- Терехова, 1959: *Терехова Н. Н.* Погребальные конструкции эпохи Хань в Китае // СА. 1959. № 3.
- Троицкая, 1981: *Троицкая Т. Н.* Одиновская культура в Новосибирском Приобье // Проблемы западно-сибирской археологии. Эпоха железа. Новосибирск, 1981.
- Уманский, 1974: *Уманский А. П.* Могильники верхнеобской культуры на Верхнем Чумыше // Бронзовый и железный век Сибири. Новосибирск, 1974.
- Филиппова, 1994: *Филиппова Е. Е.* Плоская маска из собрания Государственного Исторического музея // Археологические вести. 1994. № 3.
- Хамзина, 1982: *Хамзина Е. А.* Археологические памятники Бурятии. Новосибирск, 1982.
- Хелимский, 1983: *Хелимский Е. А.* Ранние этапы этногенеза и этнической истории самодийцев в свете языковых данных // Проблемы этногенеза и этнической истории самодийских народов. Омск, 1983.
- Худяков, 1978: *Худяков Ю. С.* О вооружении таштыкского воина // Древние культуры Алтая и Западной Сибири. Новосибирск, 1978.
- Худяков, 1980: *Худяков Ю. С.* Исследования на Чулыме // Археологический поиск. Новосибирск, 1980.
- Худяков, 1985: *Худяков Ю. С.* Новые данные по археологии Когунекской долины // Археологические исследования в районах новостроек Сибири. Новосибирск, 1985.
- Худяков, 1985а: *Худяков Ю. С.* К вопросу об угорской принадлежности памятников таштыкской культуры на среднем Енисее // Урало-алтаистика. Археология. Этнография. Язык. Новосибирск, 1985.
- Худяков, 1985б: *Худяков Ю. С.* Древнетюркские поминальные памятники на территории Монголии // Древние культуры Монголии. Новосибирск, 1985.
- Худяков, 1986: *Худяков Ю. С.* Вооружение средневековых кочевников Южной Сибири и Центральной Азии. Новосибирск, 1986.
- Худяков, 1987: *Худяков Ю. С.* Некоторые черты погребальной обрядности тесинских племен // Новые памятники эпохи металла на Среднем Амуре. Новосибирск, 1987.
- Худяков, 1987а: *Худяков Ю. С.* Херексуры и оленные камни // Археология, этнография и антропология Монголии. Новосибирск, 1987.
- Худяков, Грязнов, 1979: *Худяков Ю. С., Грязнов М. П.* Кыргызское время // Комплекс археологических памятников у горы Тепсей на Енисее. Новосибирск, 1979.
- Худяков, Хаславская, Тетерин, 1988: *Худяков Ю. С., Хаславская Л. М., Тетерин Ю. В.* Раскопки могильника Долгий курган // Памятники археологии в зонах мелиорации Южной Сибири. Л., 1988.
- Цзвендорж, 1985: *Цзвендорж.* Новые данные по археологии хунну: по материалам раскопок 1972—1977 гг. // Древние культуры Монголии. Новосибирск, 1985.
- Чиндина, 1977: *Чиндина Л. А.* Могильник Релка на средней Оби. Томск, 1977.

- Шер и др., 1967: *Шер Я. А., Григорьев Г. П., Подольский М. Л.* Находки на правом берегу Енисея // АО. 1966 г. М., 1967.
- Шер и др., 1968: *Шер Я. А., Савинов Д. Г., Подольский М. Л., Кляшторный С. Г.* Курганы и писаницы правобережья Енисея // АО. 1967 г. М., 1968.
- Шер, Хлобыстин, 1966: *Шер Я. А., Хлобыстин Л. П.* Раскопки на среднем Енисее // АО. 1965 г. М., 1966.
- Шеркова, 1991: *Шеркова Т. А.* Египет и кушанское царство. М., 1991.
- Ширин, 1994: *Ширин Ю. М.* Источники по погребально-поминальной обрядности позднекулайской общности на юге Западной Сибири: Автореф. дис. ... канд. ист. наук. Кемерово, 1994.
- Шишло, 1975: *Шишло Б. П.* Среднеазиатский тул и его сибирские параллели // Домусульманские верования и обряды в Средней Азии. М., 1975.
- Ядринцев, 1882: *Ядринцев Н. М.* Сибирь как колония. СПб., 1882.
- Ярхо, 1947: *Ярхо А. И.* Алтае-Саянские тюрки. Антропологический очерк. Абакан, 1947.
- Frosen tombs, 1978: Frosen tombs. The culture and art of the Ancient tribes of Siberia: Catalogue. London, 1978.
- Merhart, 1924: *Merhart G.* Beiträge zur Urgeschichte der Jenissei Gubernie // SMYA. 1924. № 2, Bd. 35.
- Tallgren, 1922: *Tallgren A. M.* Trouvailles tombales Sibiriennes en 1889: Ze Kourgane de Tes // SMYA. 1922. № 29, vol. 2.
- Tallgren, 1937: *Tallgren A. M.* The Sous Siberian cemetery of Oglakhty from Han period // ESA. 1937. № 11.

СОКРАЩЕНИЯ

АК	Археологическая комиссия Санкт-Петербурга
АМ	Абаканский музей
АО	Археологические открытия
АС	Археологический съезд
АСГЭ	Археологический сборник ГЭ
ВДИ	Вестник древней истории
ГАИМК	Государственная академия истории материальной культуры
ГИМ	Государственный исторический музей (в тексте также: Исторический музей)
ГИМ ОПИ	Государственный исторический музей. Отдел письменных источников.
ГМЭ	Государственный музей этнографии народов СССР, с 1991 г. РЭМ
ГЭ	Государственный Эрмитаж
ГЭ ОИПК	Государственный Эрмитаж. Отдел истории первобытной культуры, с 1988 г. ОАВЕС
ЗЗСОРО	Записки Западно-Сибирского отделения Русского географического общества
ЗРАО	Записки Русского археологического общества
ИА	Институт археологии АН СССР, РАН
ИИМК	Институт истории материальной культуры АН СССР, РАН, Ленинград (1937—1945), Москва (1945—1959), Санкт-Петербург (с 1991 г.)
ИИФФ	Институт истории, филологии и философии Сибирского отделения АН СССР, РАН, Новосибирск
ИЛАИ	Известия лаборатории археологических исследований КГУ
ИРГО	Известия Русского географического общества
КАТЭК	Канско-Ачинский топливно-энергетический комплекс
КГУ	Кемеровский государственный университет
КМ	Красноярский музей
КСИА	Краткие сообщения Института археологии АН СССР
КСИИМК	Краткие сообщения Института истории материальной культуры
КСИЭ	Краткие сообщения Института этнографии
ЛОИА	Ленинградское отделение Института археологии АН СССР (1959—1991)
ЛОИИМК	Ленинградское отделение Института истории материальной культуры (1945—1959)
МА МГУ	Музей антропологии при МГУ
МАО	Московское археологическое общество
МАЭ	Музей антропологии и этнографии АН СССР, РАН, Ленинград, Санкт-Петербург
МАЭС	Музей антропологии и этнографии Сибири ТГУ
МГУ	Московский государственный университет
МИА	Материалы и исследования по археологии СССР
ММ	Минусинский музей им. Н. М. Мартянова
МЭ	Материалы по этнографии
ОАВЕС	Отдел археологии Восточной Европы и Сибири ГЭ
ОАК	Отчеты Археологической комиссии
ПГУ	Пермский государственный университет
ПИМК	Проблемы истории материальной культуры
РЭМ	Российский этнографический музей
СА	Советская археология
САИ	Свод археологических источников

СИНВ	Страны и народы Востока
СМАЭ	Сборник МАЭ
СЭ	Советская этнография
ТГУ	Томский государственный университет
ТГПИ	Томский государственный пединститут
ТДВНК	Тезисы докладов всесоюзной научной конференции
ТИЭ	Труды Института этнографии АН СССР
АС	Археологический съезд
ТТКАЭЭ	Труды Тувинской комплексной археолого-этнографической экспедиции
ХНИИЯЛИ	Хакасский научно-исследовательский институт языка, литературы и истории. Абакан
ESA	Eurasia Septentrionalis Antiqua. Helsinki
SVEA	Suomen Muinaismuistoyhdistyksen Aikakauskirja Helsinki
SMYA	Suomen Muinaismuistoyhdistyksen Aikakauskirja

SUMMARY

THE TASHTYC EPOCH IN THE ANCIENT HISTORY OF SIBERIA

The Tashtyc epoch in the ancient history of Siberia. This work is devoted to complicated ethnogenetic processes which took place at Southern Siberia in the I c. B. C.—VII c. A. D. These processes were aroused by involving Southern Siberia to sphere of international events and political conflicts, which took place in Central Asia and the Eastern Turkestan, such as, wars which Chinese waged against Huns for control of the Great Silk Way, creating of Chinese colonies at the Eastern Turkestan (I c. B. C.—I c. A. D.), Huns' settling near the Sayan mountains (Tuva, Altai), foundation of the Turks Kaganat (VI c.). Migrations of tribes and Siberian population's contacts with China, Central Asia, Eastern Turkestan are reflected by multifariousness of burial traditions which were practised by ancient inhabitants of the Minusinsk hollow. This work gives thorough source-study analysis of burial grounds of three ethnic groups of the I—IV cc. and two ones of V—VII cc. Author demonstrates the fact of co-existing of different archaeological cultures and ethnical heterogeneity of population of Minusinsk hollow. It was reconstructed burial constructions, mummies with clay or plaster masks, mannequins made of skin and grass and plaster busts imitating the lates. Reconstructions of some types of clothes, hairdos, birchbark things were made either. All of these gives us opportunities for not only archaeological describes, but for paleoethnographic subjects and for comparing with utensils and clothes of the peoples of the Northern Siberia (Ugry, Kets, Somatians). Traditional methods of dating Siberian monuments of Huns-Sarmatian epoch (II c. B. C.—IV c. A. D.) on the base of local copies of Huns' things, such as belt-buckles, pendants and belt-points are revised by author. New dating is made on base of imported things entranced by the Silk Way — these are beads, belt-buckles, Chinese fabrics. The glass beads are used as dating material for present region in the first time. Complexes of the beads of the II c. B. C.—III c. A. D. are systemised by chemical compound of glass and by their origins (East Mediterranean, Middle East and India); preliminary typology is made too. Special value presents publication of materials of Minusinsk burial grounds I—VI cc. A. D. (Tashtic grounds, vaults), investigating from 1883 till 1993; it is made on the base of museum collections, archive materials (Moscow, St-Petersburg, Krasnoyarsk, Minusinsk, Abakan) and author's excavations. The author's aim is the fullest publication of archaeological data accompanying with exhaustive illustrative materials which are proposed in supplements presenting a half of the whole work. Total size of this book is 30 printer's sheets with 200 plates illustrations.

СОДЕРЖАНИЕ

Введение	5
Часть I. ТАШТЫКСКИЕ ГРУНТОВЫЕ МОГИЛЬНИКИ (I–IV вв.)	13
Глава 1. ПОГРЕБАЛЬНЫЙ ОБРЯД	13
§ 1. Основные могильники и результаты их исследования	13
§ 2. Характеристика могильников	14
§ 3. Конструкция погребальных сооружений	16
§ 4. Захоронения трупов и мумий	17
§ 5. Кремация покойников	21
§ 6. Технология изготовления погребальных кукол	22
§ 7. Индивидуальные, совместные и вторичные захоронения	24
§ 8. Обряжение покойников	31
§ 9. Похоронные принадлежности	38
§ 10. Посуда и бытовая утварь	41
Глава 2. ЭТНИЧЕСКИЕ РАЗЛИЧИЯ СРЕДИ ПОГРЕБЕННЫХ	47
§ 1. Интерпретация погребальных кукол	47
§ 2. Женские и мужские прически, одежда	49
§ 3. Местные (сибирские) и новые (азиатские) традиции в материальной культуре	56
Глава 3. ХРОНОЛОГИЯ ТАШТЫКСКИХ ГРУНТОВЫХ МОГИЛЬНИКОВ	65
§ 1. Внутренняя хронология могильников	66
§ 2. Радиоуглеродные даты могильников	66
§ 3. Импортные стеклянные бусы из могильников	67
§ 4. Китайские изделия	69
§ 5. Китайский дворец	71
§ 6. Изделия хуннского типа	72
Часть II. ТАШТЫКСКИЕ КАМЕННЫЕ СООРУЖЕНИЯ (СКЛЕПЫ)	76
Глава 1. ПОГРЕБАЛЬНЫЙ ОБРЯД	76
§ 1. Основные памятники и результаты их исследования	76
§ 2. Характеристика могильников	80
§ 3. Конструкция склепов (по реконструкциям)	80
§ 4. Реконструкция деталей погребального обряда	87
§ 5. Маски и бюсты из таштыкских склепов	93
§ 6. Погребальная утварь и ритуальные предметы	103
§ 7. Поминальные и похоронные тризны	116
§ 8. Детские кладбища	118
Глава 2. ХРОНОЛОГИЯ КАМЕННЫХ ПОГРЕБАЛЬНЫХ СООРУЖЕНИЙ	119
§ 1. Поясная гарнитура	121

§ 2. Витые цепочки для подвешивания мелких предметов	124
§ 3. Проблемы датировки памятников Тувы и Горного Алтая	126
§ 4. Проблема классификации таштыкских склепов	127
Часть III. ПРОИСХОЖДЕНИЕ ТАШТЫКСКОЙ КУЛЬТУРЫ	130
Глава 1. КУРГАНЫ ТЕСИНСКОГО ЭТАПА ТАГАРСКОЙ КУЛЬТУРЫ	130
§ 1. Сравнительный анализ степных тагарских курганов и таштыкских склепов	130
§ 2. Сравнительный анализ лесостепных тагарских курганов и таштыкских склепов	135
§ 3. Датировка тагарских курганов по стеклянным бусам	147
§ 4. Сравнение основных черт тагарской и таштыкской похоронной практики	154
Глава 2. ИНОКУЛЬТУРНЫЕ МОГИЛЬНИКИ	161
§ 1. Могильники Каменка III, V (характеристика и датировка по бусам)	164
§ 2. Могильник Тепсей VII (характеристика и датировка по радиоуглероду и бусам)	168
§ 3. Бусы из клада у с. Знаменка	171
Глава 3. ВЕРСИИ О ПРОИСХОЖДЕНИИ ТАШТЫКСКОЙ КУЛЬТУРЫ	174
§ 1. Наличие тагарцев среди таштыкского населения	174
§ 2. Участие инокультурного населения в формировании таштыкских традиций	179
§ 3. Динлино-гяньгунская гипотеза в истории археологии Сибири	182
§ 4. Местное возникновение обряда кремации	184
§ 5. Происхождение кукол-манекенов	185
§ 6. Происхождение глиняных и гипсовых масок (скульптур)	187
§ 7. Участие хуннов в сложении таштыкской культуры	188
§ 8. Участие ханьцев в сложении таштыкской культуры	190
§ 9. Интерпретация китайского дворца под г. Абаканом	193
ЗАКЛЮЧЕНИЕ	196
ПОСЛЕСЛОВИЕ	201
ПРИЛОЖЕНИЕ	204
МАТЕРИАЛЫ РАСКОПОК ТАШТЫКСКИХ МОГИЛЬНИКОВ	204
Памятники бассейна р. Чулым	204
1. Соколовский Разъезд. <i>Раскопки С. Б. Гультова, 1987 г.; Э. Б. Вадецкой, 1988 г.</i>	205
Памятники левого берега Енисея	208
2. Красная Грива. <i>Раскопки Э. Б. Вадецкой, 1986—1988 гг.</i>	208
3. Мысок. <i>Раскопки Э. Б. Вадецкой, 1968 г.</i>	212
4. Терский. <i>Раскопки Э. Б. Вадецкой, 1987—1989 гг.</i>	217
5. Новая Черная IV. <i>Раскопки Э. Б. Вадецкой, 1967 г.</i>	220
6. Новая Черная V. <i>Раскопки Э. Б. Вадецкой, 1968—1969 гг.</i>	222
6а. Барсучиха II. <i>Раскопки Л. П. Зяблина, 1960 г.; Е. Ф. Седякиной, 1961 г.; Л. Л. Барковой, 1967 г.; М. Л. Подольского, 1976 г.</i>	224
7. Барсучиха IV. <i>Раскопки С. А. Теплоухова, 1923 г.; Е. Ф. Седякиной, 1960 г.; А. А. Гавриловой и М. П. Грязнова, 1967 г.</i>	225
8. Горькое. <i>Раскопки С. А. Теплоухова, 1924 г.</i>	227
9. Копи. <i>Раскопки С. А. Теплоухова, 1926, 1928 гг.</i>	228
10. Таштык. <i>Раскопки С. А. Теплоухова, 1925 г.; Э. Б. Вадецкой, 1969, 1981 гг.</i>	229
11. Оглахты I—II. <i>Раскопки А. В. Адрианова, 1903 г.</i>	230
12. Салбык. <i>Раскопки С. В. Киселева и Л. А. Евтюховой, 1956 г.</i>	234
Памятники р. Абакана	236
13. Абаканская Управа. <i>Раскопки А. В. Адрианова, 1898—1899 гг.</i>	236
14. Откнин. <i>Раскопки Г. Мерхарта, 1920 г.; В. Г. Карцева, 1930 г.; В. П. Левашевой, 1938 г.; А. Н. Липского, 1948 г.</i>	238
15. Абакан. <i>Раскопки А. Н. Липского, 1951 г.</i>	239
16. Ташебинский чаатас. <i>Раскопки Е. Д. Паульса, 1990 г.</i>	239
17. Китайский дворец. <i>Раскопки В. П. Левашевой, 1940 г.; В. П. Левашевой и Л. А. Евтюховой, 1941, 1945 гг.</i>	243

18. Сапогов. <i>Раскопки В. Г. Карцева, 1930 г.</i>	244
19. Камышта. <i>Раскопки А. Н. Липского, 1949 г.</i>	245
20. Есинская МТС. <i>Раскопки А. Н. Липского, 1956 г.</i>	245
21. Уйбат I. <i>Раскопки В. П. Левашевой, 1936 г.; С. В. Киселева, Л. А. Евтюховой, 1936, 1938 гг.</i>	245
22. Уйбат II. <i>Раскопки С. В. Киселева, Л. А. Евтюховой, 1936, 1938 гг.; М. М. Герасимова, 1936 г.</i>	256
23. Изыхский чаатас. <i>Раскопки Л. Р. Кызласова, 1951 г.</i>	258
24. Сырский чаатас. <i>Раскопки Л. Р. Кызласова, 1950 г.</i>	258
24а. Койбальский чаатас. <i>Раскопки Л. Р. Кызласова, 1970 г.</i>	259
Памятники правого берега Енисея.	260
25. Усть-Сыда. <i>Раскопки С. В. Киселева, 1929 г.</i>	260
25а. Сыда. <i>Раскопки С. В. Киселева, 1929 г.</i>	261
26. Тепсей III, IV. <i>Раскопки М. П. Грязнова, 1968—1970 гг.</i>	262
27. Джесос. <i>Раскопки А. В. Адрианова, 1894 г.; Э. Б. Вадецкой, 1982 г.</i>	265
28. Георгиевская. <i>Раскопки Э. Б. Вадецкой, 1971 г.</i>	266
29. Ильинская. <i>Раскопки С. В. Киселева, 1929 г.</i>	267
30. Усть-Тесь. <i>Раскопки С. В. Киселева, 1928, 1932 гг.</i>	267
31. Суханиха. <i>Раскопки В. Н. Леонтьева, 1979—1981 гг.</i>	269
32. Дальняя Чея. <i>Раскопки Э. Б. Вадецкой, 1976 г.</i>	269
33. Комаркова. <i>Раскопки Э. Б. Вадецкой, 1975—1977 гг.</i>	271
34. Быстрая. <i>Раскопки С. В. Киселева, 1929 г.; В. П. Левашевой, 1938 г.</i>	277
35. Минусинск. Тагарский остров. <i>Раскопки А. В. Адрианова, 1883 г.; Д. А. Клеменца, 1888 г.</i>	278
36. Сухое озеро. <i>Раскопки В. П. Левашевой, 1945 г.</i>	279
37. Кривинское. <i>Раскопки С. В. Киселева, 1928 г.</i>	280
38. Думная. <i>Раскопки В. Г. Карцева, 1930 г.; В. П. Левашевой, З. И. Глузской, 1939 г.</i>	281
39. Малый Камешек. <i>Раскопки А. В. Адрианова, 1895 г.</i>	282
40. Степновка II (левый берег Енисея). <i>Раскопки Д. Г. Савинова, 1985 г.</i>	283
Иллюстрации	284
Литература	425
Сокращения	434
Summary	436



Новая книжная серия «ARCHAEOLOGICA PETROPOLITANA» существует с 1996 года.
В серии вышли книги:

**С. А. Васильев. Палеолит верхнего Енисея
(по материалам многослойных стоянок района Майны)**
224 с. ISBN 5-85803-069-6

Книга содержит полную публикацию материалов группы многослойных палеолитических стоянок, исследованных во время работ на водохранилище Майнской ГЭС на Верхнем Енисее. Дано описание стратиграфии памятников, реконструкция древней природной среды, многочисленных объектов культурных слоев, богатой коллекции каменного и костяного инвентаря, украшений. Особое значение имеет уникальная находка палеолитической глиняной статуэтки. Издание богато иллюстрировано.

Д. Г. Савинов. Древние поселения Хакасии: Торгажак
112 с. ISBN 5-85803-073-4

Поселение Торгажак (относится к позднему этапу карасукской культуры и датируется X—IX вв. до н. э.) — самое крупное из всех известных в настоящее время поселений эпохи поздней бронзы — находится на юге Минусинской котловины. Найдено большое количество (более 150) предметов из бронзы, кости, рога и камня (бронзовые серпы, зернотерки, наконечники стрел, предметы конской упряжи, каменные крышки от сосудов и др.); несколько тысяч фрагментов керамики от 300—400 сосудов. Особое значение имеют произведения искусства — каменное изваяние и плитки с изображениями лошадей, найденные в специально оборудованных нишах; многочисленные антропоморфные и геометрические рисунки на гальках (222 экз.), представляющие новый, до сих пор неизвестный вид древнего народного творчества. Постройки Торгажака могут одновременно рассматриваться и как самые ранние «храмовые» сооружения древнего населения Южной Сибири. Издание богато иллюстрировано. Рассчитано на археологов, историков, этнографов и всех интересующихся памятниками древней культуры.

**Н. Н. Гурина. История культуры древнего населения
Кольского полуострова**
240 с. ISBN 8-85803-064-5

Монография содержит первую подробную публикацию результатом 20-летних исследований Кольской археологической экспедиции. В ходе работ было открыто более четырехсот археологических памятников, целый ряд из них изучен стационарными раскопками. Излагаются данные исследований стоянок эпох мезолита, неолита и раннего металла, а также средневековья. Основным памятникам посвящены отдельные разделы. Выделяется уникальное для Севера Европы поселение Маяк II (неолит—эпоха раннего металла), сохранившее детально охарактеризованный богатый набор изделий из кости и рога, а также огромное количество фаунистических остатков. Разработана периодизация комплексов и их хронология с широким использованием данных естественнонаучных дисциплин. Сведены вместе имеющиеся данные о погребениях каменного века и эпохи раннего металла, предложена типология основных категорий инвентаря каменного века и эпохи раннего металла. Рассмотрена история археологического изучения Кольского полуострова, специально рассмотрена проблема происхождения саамского этноса по данным археологических источников.

В. П. Любин. Ашельская эпоха на Кавказе
192 с. ISBN 5-85803-091-2

Монография посвящена анализу и обобщению материалов раннепалеолитических стоянок и местонахождений Кавказа, относимых к ашельской эпохе, длительность которой в этой области по современным данным охватывает период 600—100 тыс. л. н. Основное внимание в монографии уделено шести ненарушенным пещерным стоянкам и богатым находками местонахождениям открытого типа. Памятники описаны по единой схеме (история и методика исследования, стратиграфия, фауна, палинология, антропологические находки, каменный инвентарь, палеогеография, геохронология). На основе синтеза данных выявляется региональная специфика кавказских ашельских индустрий, реконструируется хозяйственная деятельность ашельских людей, намечаются вероятные рубежи и маршруты их расселения с юга на север Кавказского перешейка.

